

NAUDOTOJO VADOVAS

Valdymas Priežiūra Specifikacijos

Visa šiame naudotojo vadove pateikta informacija yra naujausia išleidimo metu. Vis dėlto HYUNDAI pasilieka teisę bet kada daryti pakeitimus, kad galėtų įgyvendinti nuolatinio gaminių tobulinimo politiką.

Šis vadovas galioja visiems šio automobilio modeliams ir jame yra visos papildomos ir, savaime suprantama, standartinės įrangos aprašymai ir paaiškinimai. Todėl šiame vadove galite rasti medžiagos, kuri nėra taikoma jūsų konkrečiam automobiliui.

Atkreipkite dėmesį, kad kai kurių modelių vairas yra dešinėje pusėje (RHD). Kai kurių operacijų RHD modeliuose paaiškinimai ir iliustracijos yra priešingi nurodytiems vadove.

ATSARGIAI: JŪSŲ HYUNDAI MODIFIKACIJOS

Jūsų HYUNDAI jokia būdu negalima modifikuoti. Tokios modifikacijos gali pakenkti jūsų HYUNDAI charakteristikoms, saugai arba ilgaamžiškumui ir, be to, gali pažeisti automobiliui taikomos ribotosios garantijos sąlygas. Be to, tam tikros modifikacijos gali pažeisti transporto departamento ir kitų jūsų šalies valdžios institucijų nustatytas taisykles.

DVIKRYPTČIO RADIJO RYŠIO ARBA MOBILIOJO TELEFONO DIEGIMAS

Jūsų automobilyje įdiegta elektroninė degalų įpurškimo sistema ir kitų elektroninių komponentų. Yra galimybė, kad netinkamai įdiegtas / sureguliuotas dvikryptis radijo ryšys arba mobilusis telefonas trukdys elektroninėms sistemoms. Dėl šios priežasties rekomenduojama kruopščiai vadovautis radijo įrangos gamintojo instrukcijomis arba pasitarti su HYUNDAI atstovu dėl atsargumo priemonių arba specialiųjų instrukcijų, jeigu pasirenkate diegti vieną iš tokių prietaisų.

ĮSPĖJIMAS! (JEIGU YRA)

Transporto priemonėje įrengtas visos Europos pagalbos iškvietos sistemos įrenginys, kuriuo išskviečiamos pagalbos tarnybos. Bet kokie savavališki ar neleistini trukdžiai visos Europos pagalbos iškvietos sistemai, transporto priemonių sistemoms ir jų sudedamosioms dalims, transporto priemonės gamintojo nerekomenduojamos įrangos įrengimas ir (arba) įgaliotųjų HYUNDAI platintųjų įrangos įrengimas gali lemti netinkamą visos Europos pagalbos iškvietos sistemos (įrenginio) veikimą, klaidingus skambučius, įrenginio gedimą (automobiliuose) eismo įvykio ar kitų nelaimingų atsitikimų atveju, kai reikia skubios pagalbos.

Tai gali būti pavojinga ir kelti grėsmę jūsų gyvybei!

ĮSPĖJIMAS APIE SAUGĄ IR AUTOMOBILIO SUGADINIMĄ

Šiame vadove yra informacijos, pavadintos kaip PAVOJUS, ĮSPĖJIMAS, ATSARGIAI ir PASTABA.

Šie pavadinimai rodo tokią informaciją:



PAVOJUS

Užrašas PAVOJUS rodo pavojingą situaciją, kurios neišvengus įvyks sunkių, net mirtinų sužalojimų.



ĮSPĖJIMAS

Užrašas ĮSPĖJIMAS rodo pavojingą situaciją, kurios neišvengus galimi sunkūs, net mirtini sužalojimai.



PERSPĖJIMAS

Užrašas ATSARGIAI rodo pavojingą situaciją, kurios neišvengus galimi nesunkūs arba vidutinio sunkumo sužalojimai.

PASTABA

Užrašas PASTABA rodo situaciją, kurios neišvengus gali būti sugadintas automobilis.

Turinys

Išvadinis žodis / Hibridinės sistemos apžvalga	1
Informacija apie automobilį	2
Saugos sistema	3
Prietaisų skydelis	4
Komforto funkcijos	5
Automobilio vairavimas	6
Vairuotojo pagalbos sistema	7
Avarinės situacijos	8
Priežiūra	9
Rodyklė	T

ŽODIS

Sveikiname ir dėkojame, kad pasirinkote HYUNDAI. Malonu, kad prisijungėte prie gausėjančio žmonių, vairuojančių HYUNDAI, būrio. Labai didžiuojamės kiekvieno mūsų pagaminto HYUNDAI pažangiu projektavimu ir aukšta surinkimo kokybe.

Naudotojo vadovas supažindins jus su naujojo HYUNDAI savybėmis ir valdymu. Kad sužinotumėte viską apie savo naująjį HYUNDAI ir galėtumėte juo mėgautis, prieš vairuodami savo naująjį automobilį įdėmiai perskaitykite naudotojo vadovą.

Šiame vadove pateikiama svarbi informacija apie saugą ir instrukcijos, skirtos supažindinti jus su automobilio valdymo elementais ir saugos funkcijomis, kad galėtumėte saugiai valdyti savo automobilį.

Be to, šiame vadove pateikiama informacija apie priežiūrą, skirta gerinti saugią automobilio eksploataciją. Rekomenduojama, kad visus jūsų automobilio remonto ir priežiūros darbus atliktų įgaliotas HYUNDAI atstovas. HYUNDAI atstovai yra pasiruošę teikti aukštos kokybės remonto ir priežiūros darbus ir kitą pagalbą, kurios gali prireikti.

Šis naudotojo vadovas, turėtų būti laikomas jūsų automobilyje kaip neatsiejama jo dalis, kad galėtumėte bet kada rasti reikiamos informacijos. Jeigu automobilį parduodate arba perleidžiate kitam valdytojui, šis vadovas turi likti automobilyje su svarbia eksploataavimo, saugos ir priežiūros informacija.

HYUNDAI MOTOR COMPANY



PERSPĖJIMAS

Dėl HYUNDAI specifikacijų neatitinkančių prastos kokybės degalų ir tepalų galimi rimti variklio ir pavarų dėžės gedimai. Reikia visada naudoti aukštos kokybės degalus ir tepalus, atitinkančius specifikacijas, nurodytas naudotojo vadovo automobilio specifikacijų skyriaus 2-16 puslapyje.

Kopijavimo teisė 2020 „HYUNDAI Motor Company.“ Visos teisės saugomos. Jokia šio leidinio dalis negali būti jokia forma ar būdais atkurta, laikoma paieškos sistemoje arba perduodama be išankstinio rašytinio „HYUNDAI Motor Company“ leidimo.

KAIP NAUDOTIS ŠIUO VADOVU

Norime padėti patirti didžiausią galimą jūsų automobilio vairavimo malonumą. Jūsų naudotojo vadovas gali padėti jums daugeliu būdų. Primygtinai rekomenduojama perskaityti visą vadovą. Norėdami, kad būtų kuo mažesnė mirčių arba sužalojimo tikimybė, privalote perskaityti šio vadovo ĮSPĖJIMŲ ir ATSARGUMO PRIEMONIŲ skyrius.

Iliustracijos papildo šio vadovo tekstą, kad geriausiai paaiškintų, kaip mėgautis savo automobiliu. Skaitydami šį vadovą sužinosite apie funkcijas, svarbios informacijos apie saugą ir vairavimo įvairiomis kelio sąlygomis patarimų.

Bendra vadovo struktūra pateikta turinyje. Išskodami konkrečios srities arba temos naudokitės rodykle; tai abėcėlinis visos šio vadovo informacijos sąrašas.

Skyriai: šiame vadove yra aštuonios dalys ir rodyklė. Kiekviena dalis pradeda trumpu turiniu, kad galėtumėte greitai sužinoti, ar šioje dalyje yra norimos informacijos.

SAUGOS PRANEŠIMAI

Jūsų ir kitų žmonių sauga yra itin svarbi. Šiame naudotojo vadove pateikiama daug saugos priemonių ir eksploatavimo procedūrų. Ši informacija įspėja jus apie galimus pavojus, galinčius sužaloti jus arba kitus žmones, ir, be to, sugadinti jūsų automobilį.

Automobilio etiketėse ir šiame vadove esantys saugos pranešimai aprašo šiuos pavojus ir ką daryti, norint sumažinti riziką arba jos išvengti.

Šiame vadove esantys įspėjimai ir instrukcijos skirti jūsų saugai. Nepaisant saugos įspėjimų ir instrukcijų galimi sunkūs, net mirtini sužalojimai.

Šiame vadove bus naudojami užrašai PAVOJUS, ĮSPĖJIMAS, ATSARGIAI, PASTABA ir ĮSPĖJIMO APIE PAVOJŲ SIMBOLIS.



Tai yra įspėjimo apie pavojų simbolis. Jis naudojamas pranešti jums apie visus galimus fizinio sužalojimo pavojus. Atkreipkite dėmesį į visus po šio simbolio esančius pranešimus, kad išvengtumėte galimo sužalojimo arba mirties. Įspėjimo apie pavojų simbolis būna prieš signalinius žodžius PAVOJUS, ĮSPĖJIMAS ir ATSARGIAI.



PAVOJUS

Užrašas PAVOJUS rodo pavojingą situaciją, kurios neišvengus įvyks sunkių, net mirtinų sužalojimų.



PERSPĖJIMAS

Užrašas ATSARGIAI rodo pavojingą situaciją, kurios neišvengus galimi nesunkūs arba vidutinio sunkumo sužalojimai.



ĮSPĖJIMAS

Užrašas ĮSPĖJIMAS rodo pavojingą situaciją, kurios neišvengus galimi sunkūs, net mirtini sužalojimai.

PASTABA

Užrašas PASTABA rodo situaciją, kurios neišvengus gali būti sugadintas automobilis.

DEGALAMS KELIAMI REIKALAVIMAI

Bešvinis

Europai

Kad automobilio charakteristikos būtų optimalios, rekomenduojama naudoti bešvinį benziną, kurio oktaninis skaičius RON (tiriamasis oktaninis skaičius) 95 / AKI (antidetonacinis rodiklis) 91 arba didesnis. Galima naudoti bešvinį benziną, kurio oktaninis skaičius RON 91-94 / AKI 87-90, tačiau dėl to gali šiek tiek suprastėti automobilio charakteristikos. (Nenaudokite su metanoliu maišytų degalų.)

Ne Europa

Jūsų naujasis automobilis sukurtas naudoti bešvinius degalus, kurių oktaninis skaičius RON (tiriamasis oktaninis skaičius) 91 / AKI (antidetonacinis rodiklis) 87 arba didesnis. (Nenaudokite su metanoliu maišytų degalų.)

Naudojant BEŠVINIUS DEGALUS pasiekiamos maksimalios jūsų naujojo automobilio charakteristikos, be to, išmetamųjų dujų emisija ir uždegimo žvakių užteršimas būna minimalūs.

PASTABA

NEKADA NENAUDOKITE DEGALŲ SU ŠVINU. Degalai su švinu gadina katalizatorių, daro žalą variklio valdymo sistemos deguonies jutikliui ir trikdo emisijos kontrolę.

Niekada nepilkite į degalų baką jokių kitų, išskyrus nurodytas, degalų sistemos valymo priemonių (dėl išsamesnės informacijos rekomenduojama kreiptis į įgaliotąjį HYUNDAI atstovą.)



ĮSPĖJIMAS

- Pildydami degalų niekada nepilkite, kai automatinis pistoletas išsijungia.
- Visuomet patikrinkite, ar gerai užsuktas degalų bako kamštis, kad per eismo įvykį degalai neišsilietų.

Su švinu (jeigu sumontuota įranga)

Kai kuriose šalyse jūsų automobiliui galima naudoti benziną su švinu. Prieš pradėdant naudoti benziną su švinu, rekomenduojama pasitarti su įgaliotuoju HYUNDAI atstovu. Benzino su švinu oktaninis skaičius yra toks pat, kaip ir bešvinio benzino.

Benzinas, kurio sudėtyje yra alkoholio ir metanolio

Benzino ir alkoholio, benzino ir etanolio (dar vadinamo grūdų alkoholiu) mišinys ir benzinas arba benzino ir alkoholio mišinys, kurių sudėtyje yra metanolio (dar vadinamo medienos alkoholiu) parduodami kartu su švino turinčiu arba bešviniu benzinu arba vietoj jo.

Nenaudokite benzino ir alkoholio mišinio, kurio sudėtyje yra daugiau negu 10 % etanolio, ir nenaudokite benzino arba benzino ir alkoholio mišinio, kurio sudėtyje yra metanolio. Bet kurie iš šių degalų gali būti su važiavimo charakteristikomis susijusių problemų priežastis ir gadinti degalų sistemą, variklio valdymo sistemą ir emisijos kontrolės sistemą.

Nebenaudokite benzino ir alkoholio mišinio, jeigu kyla kokių nors su važiavimo charakteristikomis susijusių problemų.

Automobilio sugadinimui arba su važiavimo charakteristikomis susijusioms problemoms gali nebūti taikoma garantija, jeigu jų priežastis yra:

1. Benzino ir alkoholio mišinys, kurio sudėtyje yra daugiau negu 10 % etanolio
2. Benzinas arba benzino ir alkoholio mišinys, kurio sudėtyje yra metanolio
3. Benzinas su švinu bei benzino ir alkoholio mišinys su švinu

PASTABA

Nenaudokite benzino ir alkoholio mišinio, kurio sudėtyje yra metanolio. Nustokite naudoti benzino ir alkoholio mišinį, dėl kurio prastėja važiavimo charakteristikos.

Kiti degalai

Degalų priedai, pavyzdžiui,

- silikoninis degalų priedas,
- MMT (mangano, Mn) degalų priedas,
- feroceno (geležies pagrindu) degalų priedas,
- kiti metalų pagrindo degalų priedai,

gali būti netinkamo mišinio uždegimo cilindruose, prastos akceleracijos, variklio sustojimo, katalizatoriaus sugadinimo arba neįprastos korozijos priežastis ir gali būti sugadintas variklis; tai sumažins viso jėgos agregato veikimo laiką.

PASTABA

Degalų sistemos gedimams arba su važiavimo charakteristikomis susijusioms problemoms dėl tokių degalų gali nebūti taikoma jūsų naujo automobilio ribotoji garantija.

MTBE naudojimas

HYUNDAI rekomenduoja vengti jūsų automobiliui naudoti degalus, kurių sudėtyje yra virš 15,0 % tūrio MTBE (metilo ir tretinio butilo eterio) (deguonies kiekis 2,7 % svorio) jūsų automobilyje.

Dėl degalų, kurių sudėtyje yra virš 15,0 % tūrio MTBE (deguonies kiekis 2,7 % svorio), gali suprastėti automobilio charakteristikos ir susidaryti garų blokas arba variklis gali sunkiai užsivesti.

PASTABA

Jūsų naujo automobilio ribotoji garantija gali nebūti taikoma degalų sistemos gedimams ir su kokiomis nors charakteristikomis susijusioms problemoms dėl degalų, kurių sudėtyje yra metanolio, arba degalų, kurių sudėtyje yra virš 15,0 % tūrio MTBE (metilo ir tretinio butilo eterio) (deguonies kiekis 2,7 % svorio).

Nenaudokite su metanolio

Degalai, kurių sudėtyje yra metanolio (medienos alkoholio), neturėtų būti naudojami jūsų automobilyje. Dėl tokio tipo degalų gali suprastėti automobilio charakteristikos ir gali būti sugadinti degalų sistemos komponentai, variklio valdymo sistema ir emisijos kontrolės sistema.

Degalų priedai

HYUNDAI rekomenduoja naudoti bešvinį benziną, kurio oktaninis skaičius RON (tiriamasis oktaninis skaičius) 95 / AKI (antidetonacinis rodiklis) 91 arba didesnis (Europa) arba oktaninis skaičius RON (tiriamasis oktaninis skaičius) 91 / AKI (antidetonacinis rodiklis) 87 arba didesnis (skirta ne Europa). Pagal priežiūros grafiką **(žr. 9 skyrių „Įprastas techninės priežiūros grafikas“)** klientams, kurie nenaudoja geros kokybės benzino ir susiduria užvedimo problemomis arba variklis dirba netolygiai, rekomenduojama į degalų baką supilti vieną butelį priedo.

Priedų galima įsigyti iš įgaliotojo HYUNDAI atstovo kartu su informacija apie tai, kaip juos naudoti. Nemaišykite kitų priedų.

Eksplotacija užsienio šalyse

Jeigu ketinate savo automobiliu važiuoti į kitą šalį, pasirūpinkite tokiais dalykais:

- Patikrinkite visus reikalavimus, susijusius su registracija ir draudimu.
- Patikrinkite, ar yra tinkamų degalų.

AUTOMOBILIO MODIFIKACIJOS

- Šio automobilio negalima modifikuoti. Jūsų automobilio modifikavimas gali pakenkti jo charakteristikoms, saugai arba ilgaamžiškumui ir gali net prieštarauti valdžios institucijų nustatytiems saugos ir išmetamųjų dujų reikalavimams. Be to, dėl kokio nors modifikavimo atsiradusiems gedimams arba su charakteristikomis susijusioms problemoms negalios garantija.
- Jeigu naudojate neleistinus elektroninius prietaisus, automobilis gali veikti neįprastai, gali būti pažeisti laidai, išsikrauti akumuliatorius ir kilti gaisras. Saugumo sumetimais nenaudokite neleistinų elektroninių prietaisų.

AUTOMOBILIO NAUDOJIMO INSTRUKCIJOS

Kaip ir vairuojant kitus tokio tipo automobilius, netinkamai eksploatuojant automobilį galima prarasti jo kontrolę, gali įvykti eismo įvykis ir automobilis gali apsisversti.

Dėl specifinių konstrukcinių savybių (didesnės prošvaisos, mažesnio pločio tarp ratų ir kt.), automobilio svorio centras yra aukščiau negu kitų automobilių. Kitaip sakant, jie nėra skirti važiuoti posūkyje tokiu pačiu greičiu, kaip įprastiniai 2 ratais varomi automobiliai. Venkite staigių posūkių ir staigių manevrų. Netinkamai eksploatuojant automobilį galima prarasti jo kontrolę, gali įvykti eismo įvykis ir automobilis gali apsisversti. Skirkite laiko perskaityti šio vadovo 6 skyriaus vairavimo rekomendacijas „Apsivertimo pavojaus mažinimas“.

AUTOMOBILIO PRAVAŽINĖJIMO PROCESAS

Šios kelios paprastos atsargumo priemonės pirmuosius 1 000 km gali pagerinti jūsų automobilio charakteristikas, ekonomiškumą ir pailginti naudojimo laiką.

- Pernelyg neapkraukite variklio.
- Važiuodami stenkitės, kad variklio greitis (sūk./min., arba sūkliai per minutę) būtų nuo 2000 iki 4000 sūk./min.
- Nelaikykite ilgą laiką įjungtos vienos pavaros, nesvarbu, žemos ar aukštos. Norint tinkamai pravažinėti variklį reikia keisti variklio sukimosi greitį.
- Venkite staigiai stabdyti, išskyrus avarines situacijas, kad stabdžiai tinkamai prisitrintų.

NAUDOTŲ AUTOMOBILIŲ GRAŽINIMAS (SKIRTA EUROPAI)

HYUNDAI skatina aplinkai palankų eksploatuoti netinkamų automobilių perdirbimą ir siūlo grąžinti jūsų eksploatuoti netinkamus HYUNDAI automobilius pagal Europos Sąjungos (ES) eksploatuoti netinkamų transporto priemonių direktyvą.

Išsamios informacijos galite rasti savo šalies HYUNDAI svetainėje.

HEV (HIBRIDINIO ELEKTROMOBILIO) SISTEMA

HYUNDAI hibridiniai elektromobiliai (HEV) naudoja benzininio variklio ir elektrinio variklio galią. Elektrinį variklį varo aukštosios įtampos HEV akumulatorius.

Priklausomai nuo važiavimo sąlygų, HEV kompiuteris pasirinktinai įjungia benzininį arba elektrinį variklį, arba abu vienu metu.

Degalų sąnaudos mažėja varikliui veikiant laisvąją eiga arba kai automobilis naudoja HEV akumulatoriaus varomą elektrinį variklį.

Turi būti išlaikyta HEV akumulatoriaus įkrova, taigi, kartais variklis užsiveda net stovint, kad veiktų kaip generatorius. Įkrovimas vyksta ir lėtėjant arba atliekant regeneracinį stabdymą.

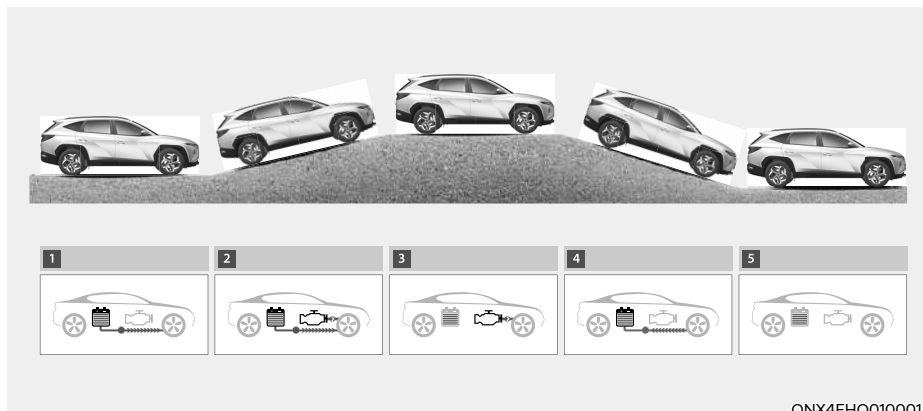

VAŽIAVIMAS HIBRIDINIŲ AUTOMOBILIŲ

Automobilio užvedimas

Automobiliai su išmaniojo raktų sistema

1. Su savimi turėkite išmanųjį raktą arba palikite jį automobilyje.
2. Pasirūpinkite, kad būtų tvirtai įjungtas stovėjimo stabdys.
3. Patikrinkite, ar pavarų perjungimo mygtukas yra padėtyje P (stovėjimas). Jeigu pavarų mygtukas yra neutralioje padėtyje N, negalėsite paleisti automobilio.
4. Nuspauskite stabdžių pedalą.
5. Paspauskite variklio įjungimo / išjungimo mygtuką. Jeigu hibridinė sistema paleidžiama, užsidega „“ indikatorius.

Nesvarbu, ar variklis šaltas, ar šiltas, jis turi pasileisti nespaudžiant akceleratoriaus.

Atlikus starto procedūras, prietaisų skydelyje užsidegs „“ indikatorius. Išsamesnės informacijos žr. 6 dalyje.

EKONOMIŠKAS ir SAUGUS hibridinės sistemos EKSPLOATAVIMAS

- Važiuokite tolygiai. Nuosaukiai greitėkite ir išlaikykite stabilų važiavimo greitį. Nevažiukite agresyviai greitėdami. Nelenktyniaukite tarp šviesoforų. Jeigu yra galimybė, venkite kamščių. Visada išlaikykite saugų atstumą iki kitų transporto priemonių, kad nereikėtų be reikalo stabdyti. Be to, taip mažiau dėvėsi stabdžiai.
- Regeneracinis stabdys generuoja energiją, kai automobilis lėtėja.
- Kai hibridinio akumuliatoriaus įkrovos lygis yra žemas, hibridinė sistema automatiškai jį įkrauna.
- Jeigu variklis užvestas, kai pavarų mygtukas yra neutralioje padėtyje N, hibridinė sistema negali gaminti elektros. Hibridinio akumuliatoriaus negalima įkrauti, jeigu pavarų mygtukas yra neutralioje padėtyje N.

Informacija

Hibridinėje sistemoje variklis automatiškai užsiveda ir išsijungia. Kai veikia hibridinė sistema, užsidega „“ indikatorius.

Tokiose situacijose variklis gali automatiškai užsivesti:



- Kai variklis yra parengtas užvesti
- Kai įkraunamas hibridinis akumuliatorius
- Priklausomai nuo hibridinio akumuliatoriaus temperatūros sąlygų

Specialios funkcijos

Hibridinių automobilių garsas skiriasi nuo automobilių su benzininiais varikliais. Kai veikia hibridinė sistema, galite girdėti garsą, sklindantį iš hibridinės akumuliatoriaus sistemos, kuri yra už galinės sėdynės. Jeigu stipriai paspausite akceleratoriaus pedalą, galite išgirsti neįprastą garsą. Kai paspaudžiate stabdžių pedalą, galite girdėti regeneracinio stabdžio sistemos sklindžiamą garsą. Nesvarbu, ar hibridinė sistema įjungta, ar išjungta, galite girdėti iš variklio skyriaus sklindantį garsą. Jeigu pakartotinai paspausite stabdžių pedalą, kai hibridinė sistema įjungta, galite girdėti iš variklio skyriaus sklindantį garsą. Jeigu šių garsų nėra, tai gali reikšti problemą. Tai yra įprastinė hibridinių automobilių savybės.

Jeigu įvyksta kuris nors iš šių įvykių, normalu, kad girdite iš variklio skyriaus sklindantį variklio garsą:

- Išjungus hibridinę sistemą paleidžiamas stabdžių pedalas
- Esant išjungtai hibridinei sistemai paspaudžiamas stabdžių pedalas
- Kai atidarytos vairuotojo durys

Kai hibridinė sistema paleista, benzininis variklis gali veikti arba ne. Tokioje situacijoje galite jausti vibraciją. Tai nereiškia, kad įvyko triktis. Jeigu „“ indikatorius dega, hibridinė sistema pasirengusi pradėti važiuoti. Net jeigu variklis yra užgesintas, galite važiuoti automobiliu, kol dega „“ indikatorius.

PASTABA

Hibridinėje sistemoje yra daugybė elektroninių komponentų. Aukštosios įtampos komponentai, kaip antai kabeliai ir kitos dalys, gali skleisti elektromagnetines bangas. Net ir tada, kai elektromagnetiniai gaubtai blokuoja elektromagnetinę emisiją, elektromagnetinės bangos gali trukdyti elektroniniams prietaisams. Jeigu automobilis ilgą laiką nenaudojamas, hibridinė sistema išsikraus. Reikia važiuoti automobiliu kelis kartus per mėnesį. Rekomenduojama važiuoti bent 1 valandą arba 16 km. Jeigu hibridinis akumuliatorius yra iškrautas arba nėra galimybės užvesti automobilio su paleidikliu, rekomenduojama kreiptis į įgaliotąjį HYUNDAI atstovą.



ĮSPĖJIMAS

- Jeigu hibridinę sistemą paleidžiate pavarų mygtukui esant padėtyje P (stovėjimas), prietaisų skydelyje užsidega „“ indikatorius. Vairuotojas gali važiuoti automobiliu net tada, kai benzininis variklis išjungtas.
- Išlipdami iš automobilio privalote išjungti hibridinę sistemą arba pavarų mygtuką nustatyti į stovėjimo padėtį P. Jeigu netyčia paspausite akceleratoriaus pedalą arba jeigu pavarų mygtukas nėra stovėjimo padėtyje P, automobilis staigiai pajudės ir gali sunkiai ar net mirtinai sužaloti.

Virtualioji variklio garso sistema VESS

Virtualioji variklio garso sistema VESS (angl. Virtual Engine Sound System) skleidžia variklio garsą pėstiesiems, kad jie girdėtų automobilio garsą, nes automobilis veikia labai tyliai, jeigu nenaudojama variklio galia.

- Jei įjungus transporto priemonę pavara perjungiama iš P (stovėjimo) padėties, pasigirs VESS signalas.
- Jeigu įjungžiama atbulinė pavara R (angl. Reverse), sklinda papildomas įspėjamasis signalas.

Ką daro regeneracinis stabdymas?

Lėtėjant ir stabdant jis naudoja elektrinį variklį ir transformuoja kinetinę energiją į elektros energiją, kad įkrautų aukštosios įtampos akumuliatorių.

Akumuliatorius

- Automobilyje sumontuotas aukštosios įtampos akumuliatorius, kuris maitina variklį ir oro kondicionierių, ir įmontuotas 12 V ličio jonų polimerų akumuliatorius su HEV akumuliatoriumi, kuris maitina lempas, valytuvus ir garso sistemą.
- Įmontuotas 12 V akumuliatorius automatiškai įkraunamas, kai automobilis veikia parengties () režimu.

Hibridinės sistemos indikatorių Galios indikatorių



■ 10,25 colio



©CN7H040002

Hibridinės sistemos indikatorių rodo, ar esamomis važiavimo sąlygomis ekonomiškai naudojami degalai.

- CHARGE (įkrova):
Rodo, kad automobilio pagaminta energija konvertuojama į elektros energiją. (Regeneruota energija)
- ECO (ekonomiškai):
Rodo, kad automobiliu važiuojama ekonomiškai.
- POWER (galia):
Rodo, kad automobilio galia viršija ekonomišką važiavimo diapazoną.

Priklausomai nuo hibridinės sistemos indikatoriaus srities, įsijungia arba išsijungia „EV“ indikatoriai.

- „EV“ indikatoriai įjungtas: automobilį varo elektrinis variklis arba benzininis variklis išjungtas.

- „EV“ indikatoriai išjungtas: automobilį varo benzininis variklis.

Hibridinio akumuliatoriaus įkrovos būklės SOC (angl. State of Charge) indikatoriai

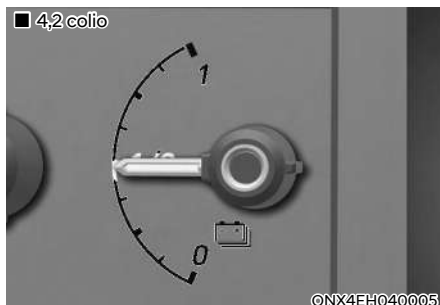

■ 10,25 colio



©NX4EH040006

Šis indikatoriai rodo likusią hibridinio akumuliatoriaus energiją. Jeigu įkrova yra iki L (mažai, angl. Low) lygio, automobilis automatiškai užveda variklį, kad įkrautų akumuliatorių.

Vis dėlto, jeigu techninės priežiūros indikatoriai (⚠) arba trikties įspėjamoji lemputė (MIL) (⚡) užsidega, kai akumuliatoriaus įkrovos būklės indikatoriai yra ties L (žemas) lygiu, rekomenduojama, kad automobilį patikrintų įgaliotasis HYUNDAI atstovas.

Įspėjimo ir indikatorių lemputės *Parengties indikatorius*



Šis indikatorius užsidega:

Kai automobilis yra pasirengęs važiuoti.

- Įjungtas: galima važiuoti, kaip įprasta.
- Išjungtas: negalima važiuoti kaip įprastai arba yra problemų.
- Mirksi: avarinis važiavimas.

Jeigu parengties indikatorius išjungtas arba mirksi, yra su sistema susijusių problemų. Jeigu taip nutiktų, rekomenduojama, kad jūsų automobilį patikrintų įgaliotasis HYUNDAI atstovas.

EV režimo indikatorius



Šis indikatorius užsidega:

Kai automobilį varo elektrinis variklis.

Techninės priežiūros įspėjamoji lemputė



Ši įspėjamoji lemputė užsidega:

- Kai užvedimo jungiklį pasukate į padėtį ON arba paspaudžiate variklio įjungimo / išjungimo mygtuką.
 - Techninės priežiūros lemputė būna įjungta maždaug 3 sekundes ir tada išsijungia, kai atliekamos visos patikros.
- Kai yra problemų su hibridinio automobilio valdymo sistema arba įranga.

Jeigu įspėjamoji lemputė lieka įjungta važiuojant arba neišsijungia paleidus automobilį, rekomenduojama, kad jūsų automobilį patikrintų įgaliotasis HYUNDAI atstovas.

Regeneracinio stabdžio įspėjamoji lemputė



Ši įspėjamoji lemputė užsidega:

Kai neveikia regeneracinis stabdys arba netinkamai veikia stabdžiai. Dėl šios priežasties vienu metu būna įjungta stabdžių įspėjamoji lemputė (raudona) ir regeneracinio stabdžio įspėjamoji lemputė (geltona).

Jeigu taip nutiktų, vairuokite saugiai; rekomenduojama, kad jūsų automobilį patikrintų įgaliotasis HYUNDAI atstovas. Gali reikėti stipriau nei įprastai spausti stabdžių pedalą ir gali būti ilgesnis stabdymo kelias.

LCD ekrano pranešimai
„Ready to start driving“ (Pasirėngęs pradėti važiuoti)

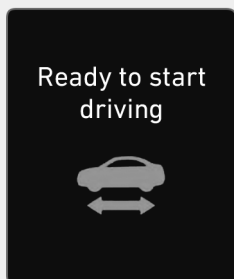

OOSHQ019003L

Šis pranešimas rodomas, kai automobilis yra pasirėngęs važiuoti.

„Check regenerative brakes“ (Patikrinkite regeneracinius stabdžius)

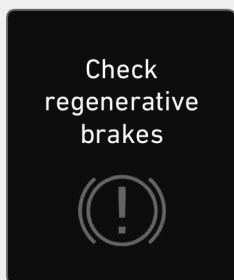

OOSHQ019004L

Šis pranešimas rodomas, kai stabdžių charakteristikos yra prastos arba regeneracinis stabdys tinkamai neveikia dėl stabdžių sistemos trikties.

Jeigu taip nutiktų, gali ilgiau užtrukti, kol suveiks stabdžių pedalas, ir stabdymo kelias gali būti ilgesnis.

„Stop vehicle and check brakes“ (Sustabdykite automobilį ir patikrinkite stabdžius)

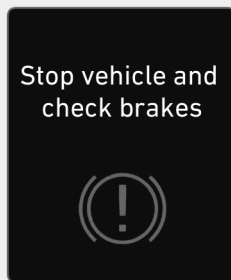

OOSHQ019006L

Šis pranešimas rodomas, kai stabdžių sistemoje įvyksta triktis.

Jeigu taip nutiktų, pastatykite savo automobilį saugioje vietoje, ir mes rekomenduojama, kad jį pristatytumėte artimiausiam įgaliotajam HYUNDAI atstovui, kad patikrintų.

„Check Hybrid system“ (patikrinkite hibridinę sistemą)



OOSHQ019005L

Šis pranešimas rodomas, kai yra problemų su hibridine valdymo sistema. Nepradėkite važiuoti, jeigu rodomas įspėjamasis pranešimas.

Jeigu taip nutiktų, rekomenduojama, kad jūsų automobilį patikrintų įgaliotasis HYUNDAI atstovas.

„Stop safely and check Hybrid system“ (saugiai sustokite ir patikrinkite hibridinę sistemą)



OOSHQ019007L

Šis pranešimas rodomas, kai yra problemų su hibridine valdymo sistema. Mirksės „“ indikatorius ir sklis garsinis signalas, kol problema bus išspręsta. Nepradėkite važiuoti, jeigu rodomas įspėjamasis pranešimas.

Jeigu taip nutiktų, rekomenduojama, kad jūsų automobilį patikrintų įgaliotasis HYUNDAI atstovas.

„Check Hybrid system“ (patikrinkite hibridinę sistemą). „Do not start engine“ (neužveskite variklio)



OOSHQ019008L

Šis pranešimas rodomas, kai yra žemas hibridinio akumulatoriaus energijos (SOC) lygis. Sklis garsinis signalas, kol problema bus išspręsta. Nepradėkite važiuoti, jeigu rodomas įspėjamasis pranešimas.

Jeigu taip nutiktų, rekomenduojama, kad jūsų automobilį patikrintų įgaliotasis HYUNDAI atstovas.

„Stop safely and check power supply“ (Saugiai sustokite ir patikrinkite energijos tiekimą)



OOSHQ019009L

Šis pranešimas rodomas, kai energijos tiekimo sistemoje įvyksta triktis.

Jeigu taip nutiktų, pastatykite savo automobilį saugioje vietoje; rekomenduojama, kad jį pristatytumėte patikrinti artimiausiam įgaliotajam HYUNDAI atstovui.

„Check virtual engine sound system“ (Patikrinkite virtualiąją variklio garso sistemą)

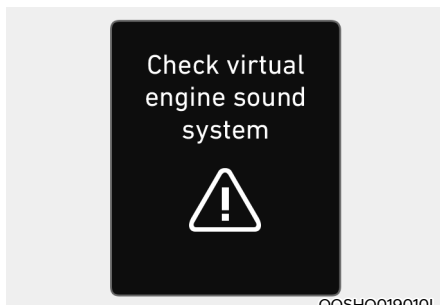

OOSHQ019010L

Šis pranešimas rodomas, kai yra problemų su virtualiąja variklio garso sistema.

Jeigu taip nutiktų, rekomenduojama, kad jūsų automobilį patikrintų įgaliotasis HYUNDAI atstovas.

„Refuel to prevent Hybrid battery damage“ (Papildykite degalų, kad nebūtų sugadintas hibridinis akumuliatorius)



OOSHQ019011L

Šis pranešimas rodomas, kai degalų bakas yra beveik tuščias.

Turite pripildyti degalų baką, kad nebūtų sugadintas hibridinis akumuliatorius.

„Refill inverter coolant“ (Papildykite inverterio aušalo)



OOSHQ019012L

Šis pranešimas rodomas, kai beveik nebėra inverterio aušalo.

Turite papildyti inverterio aušalo.

„Park with engine On to charge battery“ (Sustokite su užvestu varikliu, kad įkrautumėte akumuliatorių)



OOSHQ019013L

Šis pranešimas rodomas, kai yra žemas hibridinio akumuliatoriaus energijos (SOC) lygis.

Jeigu taip nutiktų, pastatykite automobilį saugioje vietoje ir palaukite, kol bus įkrautas hibridinis akumuliatorius.

„Start engine to avoid battery discharge“ (Užveskite variklį, kad neišsikrautų akumuliatorius)

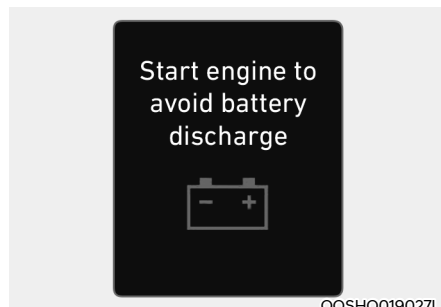

OOSHQ019027L

Šis pranešimas rodomas norint informuoti vairuotoją, kad 12 V akumuliatorius gali būti išsikrovęs, jeigu užvedimo jungiklis yra padėtyje ON (nedega  indikatorius).

Nustatykite automobilio parengties () režimą, kad 12 V akumuliatorius neišsikrautų.

Energijos tėkmė

Hibridinė sistema informuoja vairuotoją apie energijos tėkmę esant įvairiems eksploataavimo režimams. Važiuojant rodomas dabartinis iš 11 energijos tėkmės režimų.

Automobilis stovi



Automobilis sustabdytas.
(Nėra energijos tėkmės.)

EV važiavimas



Automobiliui varyti naudojama tik elektrinio variklio galia.
(Akumulatorius → Ratai)

Variklio pagalba

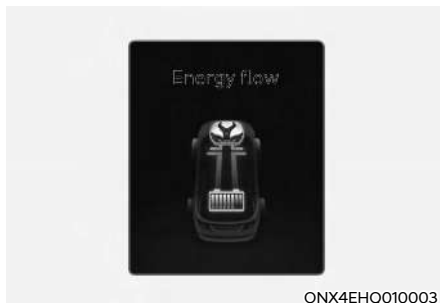

Automobiliui varyti naudojama ir elektrinio, ir benzininio variklio galia.
(Akumulatorius ir variklis → Ratai)

Važiavimas naudojant tik variklį

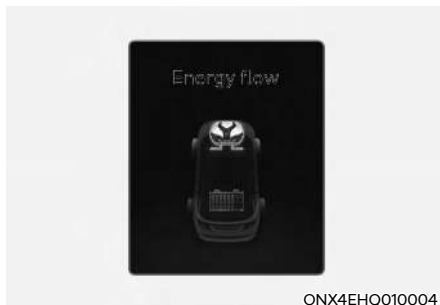

Automobiliui varyti naudojama tik benzininio variklio galia.
(Variklis → Ratai)

Variklio generavimas

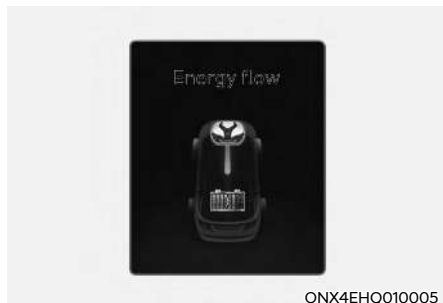

Kai automobilis sustabdytas, variklis įkrauna aukštosios įtampos akumuliatorių.

(Variklis → Akumuliatorius)

Regeneravimas

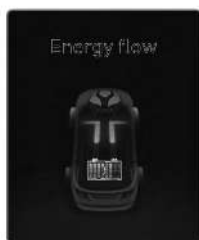

Aukštosios įtampos akumuliatorių įkrauna regeneracinio stabdymo sistema.

(Ratai → Akumuliatorius)

Stabdymas varikliu



Stabdymas varikliu naudojamas automobiliui lėtinti.

(Ratai → Variklis)

Galios rezervas

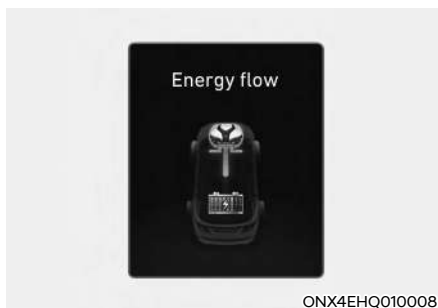

Benzininis variklis vienu metu naudojamas automobiliui varyti ir aukštosios įtampos akumuliatoriui įkrauti.

(Variklis → Ratai ir akumuliatorius)

Variklio generavimas / elektrinė pavara

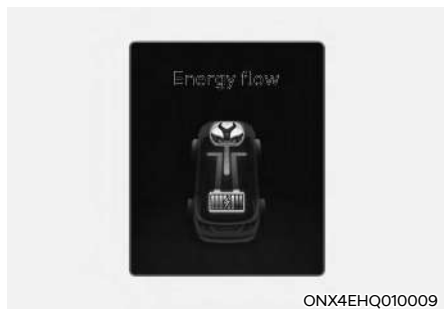

Benzininis variklis įkrauna aukštosios įtampos akumuliatorių. Automobiliui varyti naudojama elektrinio variklio galia. (Variklis → Akumuliatorius → Ratai)

Variklio generavimas / regeneravimas

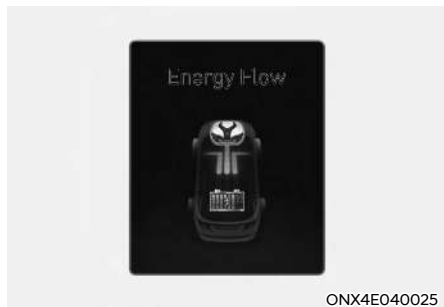

Benzininis variklis ir regeneracinio stabdžio įkrauna aukštosios įtampos akumuliatorių. (Variklis ir ratai → Akumuliatorius)

Stabdymas varikliu / regeneravimas

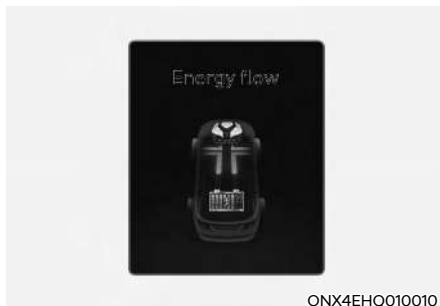

Stabdymas varikliu vienu metu naudojamas automobiliui lėtinti ir aukštosios įtampos akumuliatoriui įkrauti.

(Ratai → Variklis ir akumuliatorius)

„Start engine to avoid battery discharge“ (Užveskite variklį, kad neišsikrautų akumuliatorius)

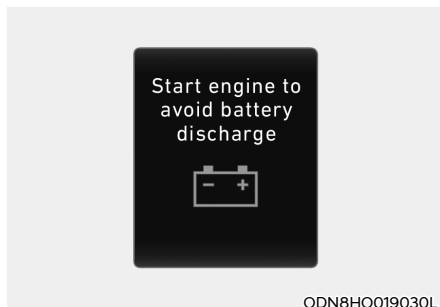

Jei variklis kurį laiką neįjungtas variklio paleidimo / išjungimo mygtuku į ACC arba ON, akumuliatorius gali išsikrauti. Įjunkite variklį, kad 12 V akumuliatorius neišsikrautų.

HIBRIDINĖS SISTEMOS SAUGOS PRIEMONĖS

Hibridinio automobilio komponentai

Aukštosios įtampos akumuliatoriaus sistema

- Hibridinis galios valdymo blokas HPCU (angl. Hybrid Power Control Unit) ^{*1}

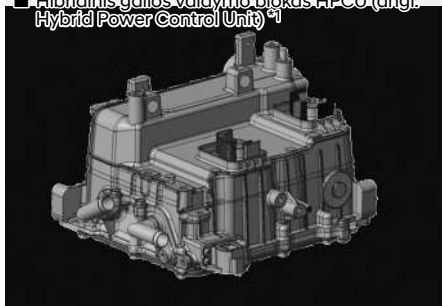

OTMHQ010013

- Aukštosios įtampos akumuliatoriaus sistema ^{*2}

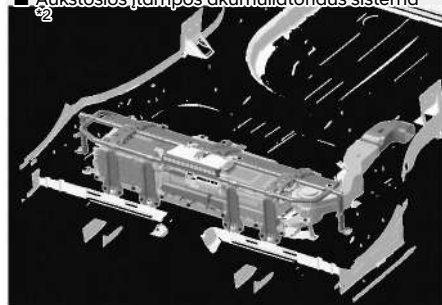

ONX4HQ010012

*1: Sumontuotas variklio skyriuje

*2: Sumontuotas po galinėmis sėdynėmis

⚠ ĮSPĖJIMAS

Niekada nelieskite oranžinės spalvos arba aukštosios įtampos ženklais pažymėtų komponentų, įskaitant laidus, kabelius ir jungtis. Jeigu izoliatoriai arba dangteliai yra pažeisti arba nuimti, galima sunkiai ar net mirtinai susižaloti nuo elektros srovės.

⚠ ĮSPĖJIMAS

Keisdami variklio skyriuje esančius saugiklius nelieskite HPCU. HPCU naudojama aukštoji įtampa. Palietus HPCU galima elektros trauma, sunkus, net mirtinas, sužalojimas.

⚠ ĮSPĖJIMAS

Hibridinėje sistemoje elektriniam varikliui ir kitiems komponentams valdyti naudojama akumuliatoriaus aukštoji įtampa. Ši aukštosios įtampos hibridinio akumuliatoriaus sistema gali būti labai pavojinga.

Niekada nelieskite hibridinės sistemos. Jeigu paliesite hibridinio akumuliatoriaus sistemą, galimi sunkūs, net mirtini, sužalojimai.

⚠ PERSPĖJIMAS

- Nekraukite jokių daiktų už aukštosios įtampos akumuliatoriaus. Įvykus eismo įvykiui, akumuliatorius gali tapti nestabilus arba gali suprastėti jo charakteristikos.
- Nenaudokite didelės jėgos ir nekraukite jokių daiktų virš bagažinės. Tokie mėginimai gali pažeisti aukštosios įtampos akumuliatoriaus korpusą; gali kilti saugos problemų arba suprastėti charakteristikos.
- Būkite atsargūs dėdami degius skysčius į bagažinę. Jeigu skystis išsilieja ir nutekės į aukštosios įtampos akumuliatorių, gali nukentėti eksploatacinės savybės ir sauga.

■ Elektrinis variklis *3

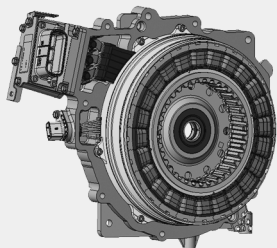

OTMHQ010015

*3: Sumontuotas variklio skyriuje

⚠ ĮSPĖJIMAS

- Neardykite aukštosios įtampos variklio jungties. Aukštosios įtampos variklio jungtyje gali būti likusi aukštosios įtampos. Prisilietus prie aukštosios įtampos galima sunkiai ar net mirtinai sužaloti.
- Rekomenduojame, kad jūsų automobilio hibridinę sistemą patikrintų arba remontuotų įgaliotasis HYUNDAI atstovas.

⚠ ĮSPĖJIMAS

- Neardykite ir nemontuokite aukštosios įtampos akumuliatoriaus sistemos. Tai darant galimas elektros smūgis, kuris gali sunkiai ar net mirtinai sužaloti.
- Jeigu netinkamai ardyosite arba surinksite hibridinės sistemos komponentus, gali nukentėti jūsų automobilio charakteristikos ir patikimumas.
- Jeigu ant jūsų kūno, drabužių arba į akis patenka elektrolito, nedelsdami gausiai skalaukite švariu vandeniu iš čiaupo. Nedelsdami pasirūpinkite, kad akis patikrintų gydytojas.

ĮSPĖJIMAS

Nemontuokite ir neardykite aukštosios įtampos akumuliatoriaus sistemos.

- Jeigu montuosite arba ardysite aukštosios įtampos akumuliatoriaus sistemą, gali nukentėti automobilio ilgaamžiškumas ir charakteristikos.
- Jeigu norite patikrinti aukštosios įtampos akumuliatoriaus sistemą, rekomenduojame, kad automobilį patikrintų įgaliotasis HYUNDAI atstovas.
- Nelieskite aukštosios įtampos akumuliatoriaus ir aukštosios įtampos kabelio, prijungto prie elektrinio variklio (oranžinės spalvos). Galimi stiprūs nudegimai ir elektros smūgis. Saugumo sumetimais nelieskite elektronikos skyriaus dangčio ir elektronikos laidų. Nenuimkite elektronikos skyriaus dangčio ir elektronikos laidų. Itin svarbu niekada neliesiti aukštosios įtampos sistemos, kai veikia hibridinė sistema. Galima sunkiai ar net mirtinai susižaloti.

ĮSPĖJIMAS

- Niekada nenaudokite uždarytų modulių (aukštosios įtampos akumuliatoriaus, inverterio ir keitiklio) jokiam kitam tikslui.
- Nenaudokite neleistino akumuliatoriaus įkroviklio aukštosios įtampos akumuliatoriui įkrauti. Tai darant galima sunkiai ar net mirtinai susižaloti.
- Stenkitės, kad aukštosios įtampos sistema niekada nebūtų prie ugnies.
- Niekada negręžkite ir netrankykite uždaro modulio. Antraip jis gali būti sugadintas. Gali įvykti elektros smūgis, galintis sunkiai ar net mirtinai sužaloti.

PASTABA

- Jeigu automobilis kaitinamas po dažymo, nekaitinkite ilgiau negu 30 minučių 70 °C (158 °F) temperatūroje arba 20 minučių 80 °C (176 °F) temperatūroje.
- Neplaukite variklio skyriaus vandeniu. Vanduo gali būti elektros smūgio priežastimi ir gali sugadinti elektroninius komponentus.

ĮSPĖJIMAS

Šiame hibridiniame automobilyje aukštai įtampai generuoti naudojama hibridinės akumuliatoriaus sistemos inverteris ir keitiklis. Aukštoji įtampa hibridinio akumuliatoriaus sistemoje yra labai pavojinga ir gali stipriai nudeginti arba sukelti elektros smūgį. Galima sunkiai ar net mirtinai susižaloti.

- Saugumo sumetimais niekada nelieskite, nekeiskite, neardykite ir neišimkite hibridinės akumuliatoriaus sistemos, įskaitant komponentus, laidus ir jungtis. Jeigu nepaisysite šių perspėjimų, stiprūs nudegimai arba elektros smūgis gali sunkiai ar net mirtinai susižaloti.
- Kai hibridinė akumuliatoriaus sistema veikia, ji gali būti karšta. Visada elkitės atsargiai, nes dėl aukštosios įtampos galimi nudegimai arba elektros smūgis.
- Neišliekite skysčio ant HPCU, HCG, elektrinio variklio ir saugiklių. Jeigu ant hibridinės sistemos komponentų patektų skysčio, tai gali būti elektros smūgio priežastis.

Aptarnavimo blokavimo jungtis



Avarijos atveju nupjaukite eksploataavimo blokavimo jungties kabelį, kad izoliuotumėte aukštą baterijos įtampą.

⚠ ĮSPĖJIMAS

Niekada neatjunkite techninės priežiūros blokavimo jungties ir nenujaukite laido, išskyrus avarinę situaciją.

Gali kilti rimtų problemų, pavyzdžiui, negalėsite paleisti automobilio variklio.

Hibridinio akumulatoriaus aušinimo kanalas



Hibridinio akumulatoriaus aušinimo kanalas yra galinių sėdynių viduryje. Aušinimo kanalas aušina hibridinį akumuliatorių. Jeigu hibridinio akumulatoriaus aušinimo kanalas užblokuotas, hibridinis akumuliatorius gali perkaisti.

Reguliariai valykite hibridinio akumulatoriaus aušinimo kanalą sausa šluoste.

⚠ ĮSPĖJIMAS

- Niekada nevalykite hibridinio akumulatoriaus aušinimo kanalo drėgna šluoste. Jeigu vandens pateks į hibridinio akumulatoriaus aušinimo kanalą, hibridinio akumulatoriaus sukeltas elektros smūgis gali padaryti didelės žalos, sunkiai ar net mirtinai sužaloti.
- Hibridinį akumuliatorių sudaro ličio jonų polimerai. Netinkamai tvarkomas hibridinis akumuliatorius yra pavojingas aplinkai. Be to, jis gali būti elektros smūgio ir stiprių nudegimų, galinčių sunkiai ar net mirtinai sužaloti, priežastimi.
- Niekada neišliekite skysčio virš hibridinio akumulatoriaus aušinimo kanalo. Tai daryti yra labai pavojinga. Tai gali būti elektros smūgio arba sunkaus sužalojimo priežastimi.
- Niekada neuždenkite aušinimo kanalo daiktais.
- Nedėkite jokių daiktų į hibridinio akumulatoriaus aušinimo kanalą. Tai padarius sumažės hibridinio akumulatoriaus aušinimo kanalo dydis. Jeigu aušinimo kanalas užblokuotas kokiais nors objektais, nedelsdami kreipkitės į HYUNDAI atstovą.
- Niekada nedėkite indo su skysčiu ant aušinimo kanalo arba šalia jo. Jeigu skystis išsilies, gali būti sugadintas bagažinėje sumontuotas hibridinis akumuliatorius.
- Prieš važiuodami bagažinėje pritvirtinkite visus krovinius, kad nejudėtų. Jeigu aštrus arba sunkus krovinys trenksis su didele jėga arba pradurs vidinę bagažinės sienelę, gali būti sugadinta hibridinė akumulatoriaus sistema ir suprstės charakteristikos.
- Neuždenkite aušinimo kanalo jokiais daiktais.

Įvykus eismo įvykiui

ĮSPĖJIMAS

- Saugumo sumetimais nelieskite aukštosios įtampos kabelių, jungčių ir uždaru modulių. Aukštosios įtampos komponentai yra oranžinės spalvos.
- Atviri laidai arba kabeliai gali būti matomi automobilio viduje ir išorėje. Niekada nelieskite laidų ir kabelių, nes galima patirti elektros smūgį, sunkiai ar net mirtinai susižaloti.
- Iš automobilio nutekėjusios dujos arba elektrolitas nėra nuodingi, tačiau degūs. Pastebėję tokį nuotėkį, atidarykite langus ir likite saugiu atstumu nuo ne kelyje esančio automobilio.
Rekomenduojame nedelsiant pranešti avarinėms tarnyboms arba kreiptis į įgaliotąjį HYUNDAI atstovą ir informuoti, kad tai susiję su hibridiniu automobiliu.
- Jeigu automobilis stipriai apgadintas, palikite saugų 15 metrų arba didesnį atstumą tarp jūsų automobilio ir kitų automobilių / degių medžiagų.

ĮSPĖJIMAS

Jeigu kyla gaisras:

- Jeigu kyla nedidelis gaisras, naudokitės ugnies gesintuvu (ABC, BC), skirtu elektros įrangos gaisrams gesinti.

Jeigu nėra galimybės užgesinti gaisrą ankstyvoje stadijoje, likite saugiu atstumu nuo automobilio ir nedelsdami praneškite vietos ugniagesių gelbėtojų tarnyboms. Be to, praneškite, kad tai susiję su hibridiniu automobiliu.

Jeigu gaisras plinta į aukštosios įtampos akumuliatorių, liepsnai suvaldyti reikalingas didelis vandens kiekis.

Naudojant mažą vandens kiekį arba ugnies gesintuvus, kurie nėra skirti elektros įrangos gaisrams, dėl elektros smūgio galima sunkiai a net mirtinai susižaloti.

- Rekomenduojame, kad savo automobilyje pastebėję kibirkščiavimą, dujas, liepsnas arba degalų nuotėkį, nedelsdami pranešumėte avarinėms tarnyboms arba kreiptumėtės į įgaliotąjį HYUNDAI atstovą. Be to, praneškite, kad tai susiję su hibridiniu automobiliu.

ĮSPĖJIMAS

Jeigu įvyksta panardinimas į vandenį:

Jeigu jūsų automobilis užliejamas vandeniu, aukštosios įtampos akumuliatorius gali būti elektros smūgio arba gaisro priežastimi. Todėl išjunkite hibridinę sistemą, pasiimkite raktelį ir pasitraukite į saugią vietą. Nebandykite fiziškai liesti savo užlieto automobilio.

Nedelsdami kreipkitės į įgaliotąjį HYUNDAI atstovą ir informuokite, kad tai susiję su hibridiniu automobiliu.

Kai hibridinis automobilis išsijungia

Kai aukštosios įtampos akumulatorius arba 12 voltų akumulatorius yra išsikrovęs, arba degalų bakas yra tuščias, hibridinė sistema gali neveikti važiuojant. Jeigu hibridinė sistema neveikia, atlikite tokius veiksmus:

1. Palaiptamsiui mažinkite automobilio greitį. Patraukite savo automobilį nuo kelio į saugą zoną.
2. Patikrinkite, ar pavarų perjungimo mygtukas yra padėtyje P (stovėjimas).
3. Įjunkite avarinį šviesos signalą.
4. Išjunkite automobilį ir dar kartą bandykite paleisti hibridinę sistemą, laikydami paspaustą stabdžių pedalą ir įjungdami užvedimo jungiklį.
5. Jeigu hibridinė sistema vis dar neveikia, žr. 8 dalies skyrių „Jeigu 12 voltų akumulatorius išsikrovęs“.

Prieš užveddami automobilį su paleidikliu patikrinkite degalų lygį ir tiksliai atlikite užvedimo su paleidikliu procedūrą. Išsamesnės informacijos žr. 8 dalies skyriuje „Jeigu 12 voltų akumulatorius išsikrovęs“. Jeigu yra mažai degalų, nebandykite važiuoti automobiliu naudodami tik akumulatoriaus galią. Aukštosios įtampos akumulatorius gali būti išsikrovęs ir hibridinė sistema išsijungs.

2. Informacija apie automobilį

Išorės apžvalga (I)	2-2
Išorės apžvalga (II)	2-3
Salono apžvalga	2-4
Prietaisų skydelio apžvalga (I)	2-5
Prietaisų skydelio apžvalga (II)	2-7
Variklio skyrius	2-8
Matmenys	2-9
Variklis	2-9
Lempučių galia	2-10
Padangos ir ratai	2-12
Padangų apkrova ir greičio duomenys (skirta Europai)	2-13
Oro kondicionavimo sistema	2-13
Bendras automobilio svoris	2-13
Bagažinės tūris	2-13
Rekomenduojama variklio alyva (skirta Europai)	2-15
Rekomenduojamas SAE klampos rodiklis	2-15
Automobilio identifikacinis numeris (VIN)	2-16
Automobilio sertifikavimo etiketė	2-16
Padangų specifikacijų ir slėgio etiketė	2-16
Variklio numeris	2-17
Oro kondicionieriaus kompresoriaus etiketė	2-17
Benzininis variklis	2-18

IŠORĖS APŽVALGA (I)

■ Vaizdas iš priekio



Tikroji forma gali skirtis nuo iliustracijos.

ONX4E010001

- | | | | |
|---|------|--|------|
| 1. Variklio dangtis | 5-38 | 5. Panoraminis stoglangis | 5-33 |
| 2. Priekinis žibintas..... | 9-57 | 6. Priekinio stiklo valytuvų šluotelės | 9-25 |
| 3. Padangos ir ratai..... | 9-33 | 7. Langai..... | 5-29 |
| 4. Šoninis galinio vaizdo veidrodėlis | 5-26 | 8. Priekinis radiolokatorius..... | 7-2 |

IŠORĖS APŽVALGA (II)

■ Vaizdas iš galo



Tikroji forma gali skirtis nuo iliustracijos.

ONX4E010002

- | | | | |
|---|------|--|-------|
| 1. Durys | 5-13 | 5. Viršutinis stabdymo žibintas..... | 9-65 |
| 2. Degalų pylimo angos dangtelis..... | 5-49 | 6. Galinio lango valytuvų šluotelės..... | 9-25 |
| 3. Galinis kombinuotasis žibintas | 9-62 | 7. Antena | 5-103 |
| 4. Bagažinės dangtis | 5-39 | 8. Galinio vaizdo kamera | 7-108 |

SALONO APŽVALGA



Tikroji forma gali skirtis nuo iliustracijos.

ONX4H010003

- | | | | |
|---|------|---|------|
| 1. Vidinė durų rankenėlė | 5-15 | 8. Elektra valdomo galinio dangčio mygtukas | 5-42 |
| 2. Elektra valdomų langų jungikliai | 5-29 | 9. ESC išjungimo mygtukas | 6-33 |
| 3. Elektra valdomų langų užrakto mygtukas | 5-31 | 10. 12 V akumulatoriaus nustatymo į pradinę padėtį mygtukas | 8-5 |
| 4. Išorinių galinio vaizdo veidrodėlių užlenkimo mygtukas | 5-28 | 11. Vairas | 5-22 |
| 5. Išorinių galinio vaizdo veidrodėlių kontrolės valdymas | 5-27 | 12. Vairo reguliavimo svirtis | 5-23 |
| 6. Centrinio durų užrakimo jungiklis | 5-15 | 13. Saugiklių dėžutė | 9-42 |
| 7. Priekinių žibintų lygiavimo įrankis | 5-56 | 14. Variklio dangčio atidarymo svirtis | 5-38 |
| | | 15. Sėdynė | 3-4 |

PRIETAISŲ SKYDELIO APŽVALGA (I)



Tikroji forma gali skirtis nuo iliustracijos.

ONX4EH010004

- | | | | |
|--|-------|--|-------|
| 1. Prietaisų skydelis | 4-2 | 11. Stovėjimo saugos mygtukas..... | 7-131 |
| 2. Vairuotojo priekinė saugos pagalvė | 3-50 | 12. Parkavimo / vaizdo mygtukas..... | 7-112 |
| 3. Variklio įjungimo / išjungimo mygtukas..... | 6-8 | 13. Pavarų dėžės pavarų svirties padėties indikatorius | 6-13 |
| 4. Informacijos ir pramogų sistema | 5-103 | 14. EPB (elektroninio stovėjimo stabdžio) jungiklis | 6-23 |
| 5. Pavojaus įspėjimo lemputės jungiklis ... | 8-3 | 15. Apsaugos nuo riedėjimo sustojus jungiklis | 6-28 |
| 6. Klimato kontrolės valdymo sistema / .. | 5-69 | 16. Vairavimo režimo keitimo mygtukas.... | 6-51 |
| 7. Oru vėsinamos sėdynės | 3-22 | 17. Reljefo režimo keitimo mygtukas (bekerė) | 6-43 |
| 8. Sėdynės šildymas | 3-20 | | |
| 9. Vairo šildymas..... | 5-23 | | |
| 10. DBC sistemos mygtukas | 6-39 | | |



ONX4EH010004

18. Keleivio priekinė saugos pagalvė	3-50
19. Pirštinių dėtuvė.....	5-89
20.USB prievadas.....	5-103
21. Maitinimo kištukinis lizdas.....	5-93
22. USB įkroviklis	5-94
23. Be laidės įkrovimo sistemos padėklas	5-94
24. Antrosios eilės klimato kontrolės valdymo sistema	5-70

PRIETAISŲ SKYDELIO APŽVALGA (II)

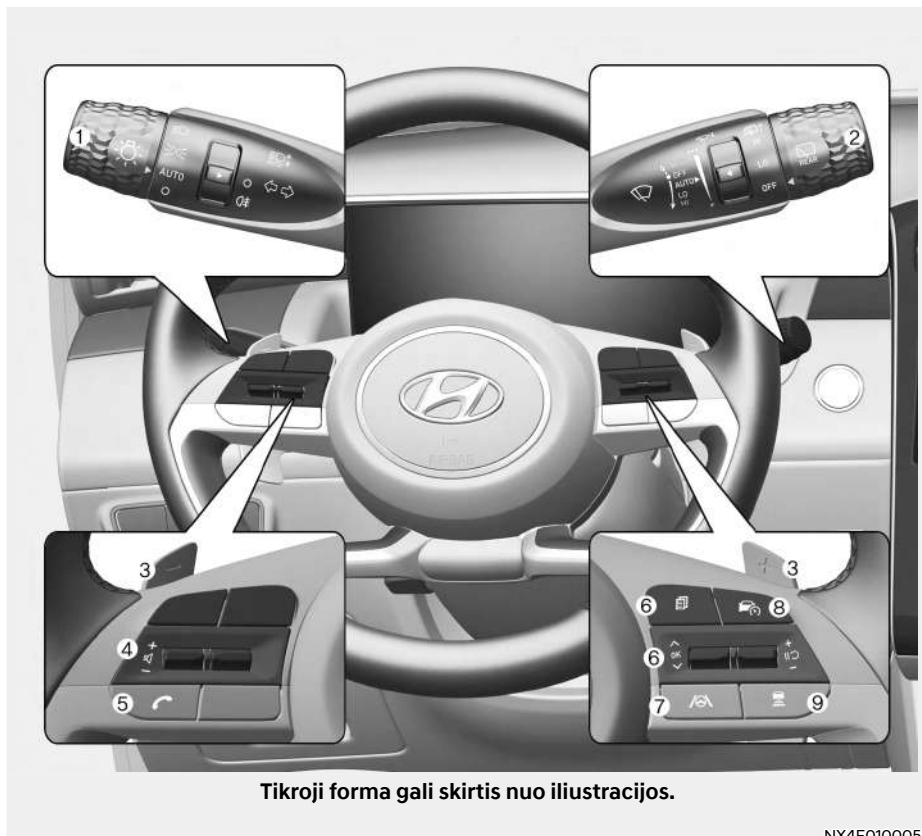

NX4E010005

- | | | | |
|---|-------|---|------|
| 1. Apšvietimo kontrolės svirtis..... | 5-52 | 6. LCD ekrano valdymas..... | 4-27 |
| 2. Valytuvų ir stiklų apiplovimo valdymo svirtis..... | 5-65 | 7. Pagalbinės važiavimo eismo juosta sistemos mygtukas..... | 7-30 |
| 3. Pavarų perjungimo svirtelė už vairo..... | 6-18 | 8. Vairavimo asistento mygtukas..... | 7-71 |
| 4. Audio sistemos nuotolinio valdymo mygtukai..... | 5-103 | 9. Transporto priemonės atstumo mygtukas..... | 7-76 |
| 5. „Bluetooth®“ laisvų rankų telefono mygtukas..... | 5-105 | | |

VARIKLIO SKYRIUS

■ Smartstream G1.6 T-GDi HEV

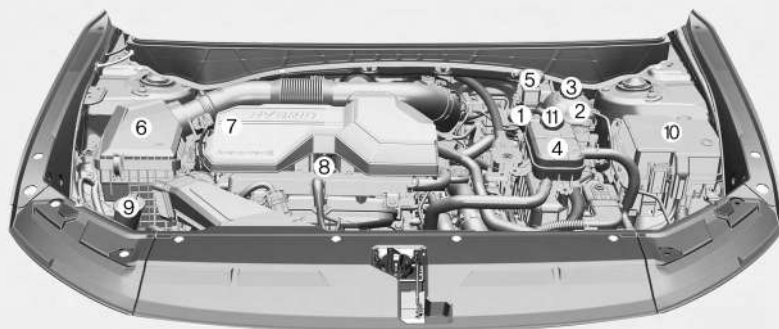

Tikrasis automobilio variklio skyrius gali skirtis nuo iliustracijos.

ONX4EH090001 / ONX4EH090001R

- | | |
|--|--|
| 1. ECU (variklio valdymo blokas) | 7. Variklio alyvos filtro dangtelis.....9-16 |
| 2. Variklio aušalo bakelis9-18 | 8. Variklio alyvos lygio matuoklis.....9-16 |
| 3. Variklio aušalo bakelio dangtelis9-18 | 9. Priekinio stiklo apšildymo skysčio bakelis 9-22 |
| 4. Inverterio aušalo bakelis9-18 | 10. Saugiklių dėžutė9-42 |
| 5. Stabdžių skysčio bakelis 9-21 | 11. Inverterio aušalo bakelio dangtelis9-18 |
| 6. Oro filtras 9-23 | |

MATMENYS

Elementai	mm (coliais)	
Bendrasis ilgis	4500 (177,16)	
Bendrasis plotis	1865 (73,42)	
Bendrasis aukštis	1650 (64,96) / 1651 (65)* ¹ / 1653 (65,07)* ²	
Protektorius	Priekinės	Galinės
	17 col.: 1630 (64,17)	17 col.: 1637 (64,44)
	19 col.: 1615 (63,58)	19 col.: 1622 (63,85)
Ratų bazė	2680 (105,51)	

*1: jeigu yra įprastinio stogo stovas

*2: jeigu yra panoraminio stoglangio stovas

VARIKLIS

Variklis	Darbinis tūris, kub. cm (kub. col.)	Skersmuo x eiga mm (in.)	Uždegimo tvarka	Cilindrų skaičius
Smartstream G 1.6 T-GDi HEV	1598 (97,43)	75,6 X 89 (2,97 X 3,50)	1-3-4-2	4. Eilėje

LEMPUČIŲ GALIA

Šviesos lempučių			Lempučių tipas	Galia	
Priekinės	A tipas	Priekinis žibintas	Tolimosios	HB3	60
			Artimosios	HB3	60
		Dieninis žibintas (DRL) / gabaritinis žibintas		Šviesos diodų lempučių	Šviesos diodų lempučių
		Posūkio signalo žibintas		PY21W	21
	B tipas	Priekinis žibintas	Tolimosios	Šviesos diodų lempučių	Šviesos diodų lempučių
			Artimosios	Šviesos diodų lempučių	Šviesos diodų lempučių
			SBL*1	Šviesos diodų lempučių	Šviesos diodų lempučių
		Dieninis žibintas (DRL) / gabaritinis žibintas		Šviesos diodų lempučių	Šviesos diodų lempučių
		Posūkio signalo žibintas		Šviesos diodų lempučių	Šviesos diodų lempučių
	Posūkio signalo žibintas (išorinis veidrodis)			Šviesos diodų lempučių	Šviesos diodų lempučių
Galinės	A tipas	Galinis gabaritinis žibintas		P21/5W	5/21
		Galinis gabaritinis / stabdžių žibintas		P21/5W	5/21
	B tipas	Galinis gabaritinis žibintas		Šviesos diodų lempučių	Šviesos diodų lempučių
		Galinis gabaritinis / stabdžių žibintas		Šviesos diodų lempučių	Šviesos diodų lempučių
	Posūkio signalo žibintas			PY21W	21
	Galiniai rūko žibintai (jeigu yra)			PR21W	21
	Atbulinės eigos žibintas			P21W	21
	Valstybinio numerio apšvietimo lempučių			W5W	5
				Šviesos diodų lempučių	Šviesos diodų lempučių
Viršutinis stabdymo žibintas			Šviesos diodų lempučių	Šviesos diodų lempučių	

Salonas	Žemėlapio lemputė	A tipas	W10W	10
		B tipas	Šviesos diodų lemputė	Šviesos diodų lemputė
	Salono apšvietimo lemputė		FESTOON	10
	Asmeninė lempa		Šviesos diodų lemputė	Šviesos diodų lemputė
	Pirštinių dėtuovės lemputė		W5W	5
	Saulės skydelio lempa		FESTOON	5
	Bagažinės lemputė		FESTOON	10

*1: statinis lenkties žibintas

PADANGOS IR RATAI

Elementai	Padangos dydis	Rato dydis	Oro slėgis bar (kPa, psi)				Rato veržlės sukimo momentas kgf·m (lbf·ft, N·m)
			Įprastinis svoris		Maksimalus svoris		
			Priekinės	Galinės	Priekinės	Galinės	
Viso dydžio padanga	215/65 R17	7.0J x 17	2,4 (240, 35)		2,4 (240, 35)	2,75 (275, 40)	11~13 (79~94, 107~127)
	235/50 R19	7.5J x 19					
Kompaktiška atsarginė padanga	T135/90 D17	4.0T X 17	420 (60)				

PASTABA

- Leidžiama prie standartinio padangų slėgio pridėti 20 kPa (3 psi), jeigu prognozuojama žema temperatūra. Paprastai padangų slėgis sumažėja 7 kPa (1 psi) temperatūrai nukritus 7 °C (12°F). Jeigu prognozuojami dideli temperatūros svyravimai, pakartotinai tikrinkite padangų slėgį, kad jos būtų tinkamai pripūstos.
- Oro slėgis paprastai sumažėja važiuojant dideliame aukštyje virš jūros lygio. Todėl, jeigu planuojate važiuoti dideliame aukštyje, iš anksto patikrinkite padangų slėgius. Jeigu reikia, pripūskite jas iki reikiamo lygio (oro pūtimas priklausomai nuo aukščio: +10 kPa / 1 km).
- Negalima viršyti maksimalaus slėgio, nurodyto ant padangos šoninės sienelės.



PERSPĖJIMAS

Keisdami padangas, VISADA naudokite tokio paties dydžio, tipo, prekės ženklo, konstrukcijos ir protektoriaus padangas, kokios teikiamos su automobiliu. Jeigu ne, gali būti sugadintos susijusios dalys arba jos netinkamai veiks.

PADANGŲ APKROVOS IR GREIČIO DUOMENYS (SKIRTA EUROPAI)

Elementai	Padangos dydis	Rato dydis	Leistinoji apkrova		Leistinasis greitis	
			LI *1	kg	SS *2	km/h
Viso dydžio padanga	215/65 R17	7.0J x 17	103	875	V	240
	235/50 R19	7.5J X 19	103	875	V	240
Kompaktiška atsarginė padanga	T135/90 D17	4.0T X 17	104	900	M	130

*1 LI: APKROVOS INDEKSAS

*2 SS: GREIČIO SIMBOLIS

ORO KONDICIONAVIMO SISTEMA

Elementai	Tūrio svoris			Klasifikacija
Šaldomoji medžiaga g	R1234yf	Priekinės	550 (19,40) ± 25 (0,88)	R-1234yf (Europai) R-134a (išskyrus Europą)
	R134a	Priekinės	550 (19,40) ± 25 (0,88)	
Kompresoriaus alyva g	Priekinės		150 (5,29) ± 10 (0,35)	POE

Išsamesnės informacijos rekomenduojama kreiptis į įgaliotąjį HYUNDAI atstovą.

BENDRAS AUTOMOBILIO SVORIS

Variklis	AT	
	2 varomieji ratai	4WD
Smartstream G1.6 T-GDi HEV kg (svar.)	2175 (4795)	2245 (4949)

BAGAŽINĖS TŪRIS

Elementas		Ne Europa	Europai
VDA (aklina galinė sėdynė iki viršutinio sėdynės atlošo krašto) [L (kub. pėd.)]	Min.	536 l (18,8 kub. pėd.)	616 l (21,71 kub. pėd.)
	Maks.	1715 l (60,46 kub. pėd.)	1795 l (63,28 kub. pėd.)

Min: Labiausiai atlošta ir normali sėdynės pozicija

Maks: Atstumta į priekį ir vertikali sėdynės pozicija

REKOMENDUOJAMI TEPALAI IR KIEKIAI

Kad variklio ir galios agregato charakteristikos ir ilgaamžiškumas būtų tinkami, naudokite tinkamos kokybės tepalus. Be to, tinkami tepalai prisideda prie variklio efektyvumo gerinimo ir degalų ekonomijos.

Jūsų automobilyje rekomenduojama naudoti tokius tepalus ir skysčius.

Tepalas		Tūris	Klasifikacija
Variklio alyva *1 *2 (išleidimas ir pripildymas)	Rekomenduojama 	4,8 ℓ (5,1 JAV kv.)	SAE 0W-20, API SN PLUS/SP arba ILSAC GF-6
Automatinės transmisijos skystis		6 ℓ (6,3 JAV kv.)	MICHANG ATF SP4M-1, SK ATF SP4M-1, S-OIL ATF SP4M-1, „Hyundai“ originalus ATF SP4M-1
Aušinamasis skystis	LHD	7,75 ℓ (8,18 JAV kv.)	Antifrizo ir vandens mišinys (aliumininiams radiatoriams skirtas etileno glikolio aušalas fosfato pagrindu)
	RHD	7,82 ℓ (8,26 JAV kv.)	
Inverterio aušinimo skystis		1,9 ℓ (2,0 JAV kv.)	
Galinio diferencialo alyva (4WD)		0,53 ~ 0,63 ℓ (0,56 ~ 0,67 JAV kv.)	HIPOIDINĖS PAVAROS ALYVA API GL-5, SAE 75W/85 (SK HCT-5 PAVAROS ALYVA 75W/85 arba EKVIVALENTIŠKA)
Perdavimo dėžės alyva (4 varomųjų ratų)		0,62~0,68 ℓ (0,65 JAV kv.~0,71 JAV kv.)	
Stabdžių skystis *3		Kaip reikalaujama	SAE J1704 DOT-4 LV, FMVSS 116 DOT-4, ISO4925 CLASS-6
Degalai		52 ℓ (54,6 JAV kv.)	Žr. 1 dalies skyrių „Degalams keliami reikalavimai“.

* LHD: kairiosios pavaros tipas

RHD: dešinėsios pavaros tipas

*1: Žr. rekomenduojamus SAE klampos rodiklius kitame puslapyje.

*2: Būtina <API SN PLUS (arba naujesnė versija) arba visiškai sintetinė> variklio alyva. Jei naudojama žemesnės kokybės variklinė alyva (mineralinė alyva, įskaitant pusiau sintetinę), tada variklio alyvą ir variklio alyvos filtrą reikia keisti, kaip nurodyta esant sunkioms techninės priežiūros sąlygoms.

*3: Norint išlaikyti geriausias stabdymo charakteristikas ir ABS / ESC charakteristikas, rekomenduojama naudoti originalų, specifikacijas atitinkantį stabdžių skystį.

- Variklio alyva su šiuo Amerikos naftos instituto (API) sertifikavimo ženklu atitinka Tarptautinio tepalų specifikacijų patariamojo komiteto (ILSAC) reikalavimus. Rekomenduojama naudoti tik tas variklio alyvas, kurios atitinka šį API sertifikavimo ženklą.



Rekomenduojama variklio alyva (skirta Europai)

Tiekėjas	Gaminy	
„Shell“	Benzininis variklis	Helix Ultra AH 0W-20
		Helix Ultra A5/B5 0W-20

Rekomenduojamas SAE klamos rodiklis

PERSPĖJIMAS

Prieš tikrindami arba išleidami bet kokią alyvą, visada nuvalykite sritį aplink filtro dangtelį, išleidimo kamštį arba lygio matuoklę. Tai yra itin svarbu dulketose arba smėlėtose vietose ir tada, kai automobiliu važiuojama neasfaltuotais keliais. Kamščio arba lygio matuoklės sričių valymas padės apsaugoti nuo purvo ir smėlio patekimo į variklį ir kitus mechanizmus, kurie gali būti sugadinti.

Nuo variklio alyvos klamos (tirštumo) priklauso degalų sąnaudos ir veikimas šalto oro sąlygomis (variklio užvedimas ir variklio alyvos cirkuliacija). Mažesnės klamos variklio alyvos gali užtikrinti mažesnes degalų sąnaudas ir geresnį veikimą šaltame ore, vis tik, didesnės klamos variklio alyvų reikia, kad būtų tinkamas tepimas esant karštam orui. Naudojant bet kokios klamos alyvas, o ne rekomenduojamas, galima sugadinti variklį.

Rinkdamiesi alyvą kitam alyvos keitimui atsižvelkite į jūsų automobilio eksploatavimo temperatūrų diapazoną. Rekomenduojamą alyvos klampą pasirinkite diagramoje.

		SAE klamos rodiklių temperatūrų diapazonas								
Temperatūra	°C	-30	-20	-10	0	10	20	30	40	50
	(°F)	-10	0	20	40	60	80	100	120	
Smartstream G 1.6 T-GDi HEV		0W-20								

AUTOMOBILIO IDENTIFIKACINIS NUMERIS (VIN)



Automobilio identifikacinis numeris (VIN) naudojamas registruojant jūsų automobilį ir visose teisinėse procedūrose, susijusiose su jo nuosavybe, ir pan.

Numeris įspaustas ant grindų po priekine dešinės pusės sėdyne. Norėdami patikrinti numerį, nuimkite dangtelį.



VIN nurodytas ir ant plokštelės, esančios prietaisų skydelio viršuje, kairėje pusėje. Numerį ant plokštelės galima lengvai matyti iš išorės pro priekinį stiklą.

AUTOMOBILIO SERTIFIKAVIMO ETIKETĖ



Automobilio sertifikavimo etiketėje, pritvirtinta prie vairuotojo (arba keleivio) pusės centrinio statramsčio, nurodytas automobilio identifikacinis numeris (VIN).

PADANGŲ SPECIFIKACIJŲ IR SLĖGIO ETIKETĖ



Jūsų naujo automobilio padangos parenkamos taip, kad užtikrintų geriausias charakteristikas įprastinėmis sąlygomis.

Padangų etiketėje, kuri yra ant vairuotojo pusės centrinio statramsčio, nurodytas jūsų automobiliui rekomenduojamas padangų slėgis.

VARIKLIO NUMERIS



Variklio numeris įspaustas į variklio bloką, kaip parodyta paveikslėlyje.

ORO KONDICIONIERIAUS KOMPRESORIAUS ETIKETĖ



Kompresoriaus etiketėje nurodytas jūsų automobilyje sumontuoto kompresoriaus tipas, modelis, tiekėjo dalies numeris, gamybos numeris, šaldomoji medžiaga (1) ir šaldymo alyva (2).

ATITIKTIES DEKLARACIJA (JEIGU YRA)

■ Pavyzdys

CE CE 0678

CE0678

Automobilio radijo dažnio komponentai atitinka Direktyvos 1995/5/EB ir kitų susijusių nuostatų reikalavimus.

Išsamesnės informacijos, įskaitant gamintojo atitikties deklaracijas, yra HYUNDAI internetinėje svetainėje: <http://service.hyundai-motor.com>

DEGALŲ ETIKETĖ (JEIGU YRA)

Benzininis variklis

Degalų etiketė yra ant degalų pylimo angos dangtelio.

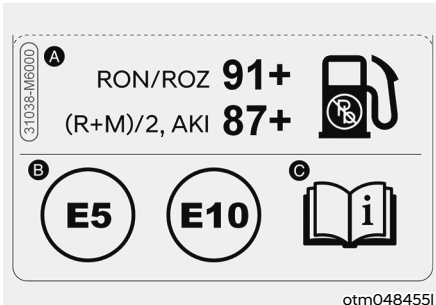

- A. Bešvinio benzino oktaninis skaičius
1. RON / ROZ: tiriamasis oktaninis skaičius
 2. (R+M) / 2, AKI: antidetonacinis rodiklis
- B. Benzininių degalų identifikatoriai
- * Šis simbolis reiškia naudojamus degalus. Nenaudokite kitokių degalų.
- C. Išsamesnės informacijos ieškokite įvadinės dalies skyriuje „Degalams keliami reikalavimai“.

3. Saugos sistema

Svarbūs įspėjimai dėl saugos	3-2
Visada prisisekite saugos diržų	3-2
Prisekite saugos diržais visus vaikus	3-2
Saugos pagalvių keliami pavojai	3-2
Vairuotojo dėmesio atitraukimas	3-2
Kontroliuokite važiavimo greitį	3-3
Prižiūrėkite, kad jūsų automobilis būtų saugus	3-3
Sėdynės	3-4
Įspėjimai dėl saugos	3-5
Priekinės sėdynės	3-6
Galinės sėdynės	3-12
Galvos atramos	3-16
Sėdynės šildytuvai	3-20
Oru vėsinama sėdynė	3-22
Įspėjimas apie gale sėdinčius keleivius (ROA)	3-23
Saugos diržai	3-25
Įspėjimai dėl saugos naudojant saugos diržus	3-25
Saugos diržų įspėjamoji lemputė	3-26
Saugos diržų sistema	3-28
Papildomi spėjimai dėl saugos naudojant saugos diržus	3-34
Saugos diržų priežiūra	3-36
Vaiko apsaugos sistema (CRS)	3-37
Mūsų rekomendacija: vaikai visada sėdi ant galinės sėdynės	3-37
Vaiko apsaugos sistemos (CRS) pasirinkimas	3-38
Vaiko apsaugos sistemos (CRS) tvirtinimas	3-40
Saugos pagalvės – papildoma apsaugos sistema	3-48
Kur įmontuotos saugos pagalvės?	3-50
Kaip veikia saugos pagalvių sistema?	3-55
Ko tikėtis išsiskleidus saugos pagalvėms?	3-58
Netvirtinkite vaiko apsaugos sistemos ant priekinės keleivio sėdynės	3-59
Kodėl mano saugos pagalvė neišsiskleidė per susidūrimą?	3-59
Papildomos apsaugos sistemos SRS priežiūra	3-64
Papildomi įspėjimai dėl saugos	3-65
Saugos pagalvių įspėjamosios etiketės	3-65

SVARBŪS ĮSPĖJIMAI DĖL SAUGOS

Tiek šiame skyriuje, tiek visame vadove rasite daug įspėjimų ir rekomendacijų dėl saugos. Šiame skyriuje pateikiami įspėjimai dėl saugos yra vieni svarbiausių.

Visada prisėkite saugos diržus

Saugos diržas yra geriausia jūsų apsauga bet kokiame eismo įvykyje. Saugos pagalvės tik papildo saugos diržus, o ne juos nepakeičia. Todėl nors jūsų automobilyje įmontuotos saugos pagalvės, VISADA pasirūpinkite, kad jūs ir jūsų keleiviai būtumėte tinkamai prisėgę saugos diržais.

Prisėkite saugos diržais visus vaikus

Visi iki 13 metų amžiaus vaikai automobilyje turi būti vežami tinkamai prisėgti ant galinės, o ne priekinės sėdynės. Kūdikiai ir maži vaikai turi būti vežami tinkamoje vaiko apsaugos priemonėje. Didesnius vaikus reikia sodinti ant paaukštinto su diržu per juosmenį ir petį, kol jie galės tinkamai naudoti įprastinius saugos diržus be sėdynės paaukštinto.

Saugos pagalvių keliami pavojai

Nors saugos pagalvės gali išgelbėti gyvybę, jos taip pat gali sunkiai ar net mirtinai sužaloti automobilio keleivius, kurie sėdi per arti jų arba kurie nėra tinkamai prisėgę saugos diržais. Didžiausias pavojus būti sužalotiems išsiskleidžiančių saugos pagalvių kyla kūdikiams, mažiems vaikams ir nedidelio ūgio suaugusiesiems. Laikykitės visų šiame vadove pateiktųjų instrukcijų ir įspėjimų.

Vairuotojo dėmesio atitraukimas

Vairuotojo, ypač nepatyrusio vairuotojo, dėmesio atitraukimas kelia rimtą ir galbūt mirtiną pavojų. Vairuojant automobilį saugumas turi būti svarbiausias dalykas, vairuotojai privalo žinoti apie įvairius galimus dėmesį blaškančius dalykus, kaip antai mieguistumą, bandymą pasiekti kokius nors daiktus, valgymą, gražinimąsi, kitus keleivius ar naudojimąsi mobiliuoju telefonu.

Vairuotojų dėmesys gali būti atitrauktas, jeigu jie nukreipia akis ir dėmesį nuo kelio ar atitraukia rankas nuo vairo, sutelkdami dėmesį į kitą veiklą, o ne vairavimą. Norėdami sumažinti dėmesio atitraukimo ir eismo įvykių pavojų:

- VISADA savo mobiliųjų įrenginių (t. y. MP3 grotuvų, telefonų, navigacijos įrenginių ir pan.) nuostatas tvarkykite, kai jūsų automobilis pastatytas arba saugiai sustabdytas.
- Savo mobiliuosius įrenginius naudokite TIK tada, kai juos saugiai naudoti leidžia kelių eismo taisyklės ir sąlygos. NIEKADA vairuodami nerašykite žinučių arba el. laiškų. Daugelyje šalių kelių eismo taisyklės draudžia rašyti vairuojant. Be to, kai kuriose šalyse ir miestuose vairuotojams draudžiama kalbėti rankose laikant telefoną.
- NIEKADA naudojamas mobilusis įrenginys neturi atitraukti jūsų dėmesio nuo vairavimo. Jūs atsakote už savo keleivius ir kitus eismo dalyvius ir privalote vairuoti saugiai, rankas laikydami ant vairo ir visą savo dėmesį nukreipdami į kelią.

Kontroliuokite važiavimo greitį

Pernelyg didelis greitis yra pagrindinė sužalojimų ir mirčių eismo įvykiuose priežastis. Paprastai kuo didesnis greitis, tuo didesnis kyla pavojus, tačiau sunkiai susižaloti galima ir važiuojant mažesniu greičiu. Niekada nevažiuokite greičiau, nei tai yra saugu pagal važiavimo sąlygas, nepriklausomai nuo maksimalaus leistino greičio.

Prižiūrėkite, kad jūsų automobilis būtų saugus

Sprogius padangai ar įvykus mechaniniam gedimui gali susidaryti ypač pavojinga situacija. Siekdami sumažinti tokių problemų galimybę, dažnai tikrinkite savo automobilio padangų slėgį ir pagal grafiką atlikite techninės priežiūros procedūras.

SĖDYNĖS

■ Su kairėje pusėje sumontuotu vairu

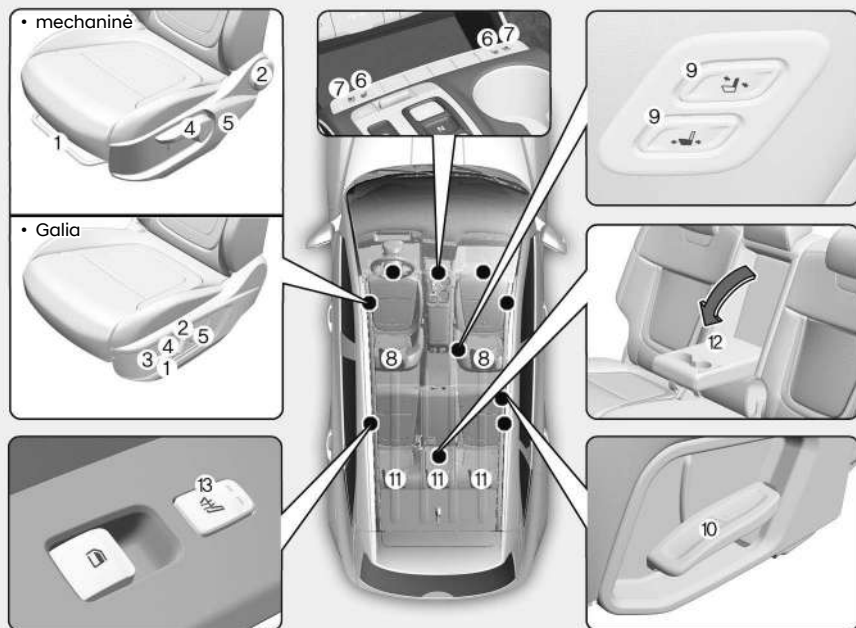

Pateikta informacija gali skirtis, priklausomai nuo jūsų automobilyje esančių funkcijų.

ONX4EH030001

Priekinės sėdynės

- (1) Pirmyn ir atgal
- (2) Sėdynės atlošo posvyrio kampas
- (3) Sėdynės pasostės kampas*
- (4) Sėdynės pagalvės aukštis
- (5) Juosmens atrama (vairuotojo sėdynė)*
- (6) Sėdynės šildymas*
- (7) Sėdynės oro vėdinimas*
- (8) Galvos atramos
- (9) Sėdynės patraukimo jungiklis*

Galinės sėdynės

- (10) Sėdynės atlošo posvyrio kampo ir nulenkimo
- (11) Galvos atramos
- (12) Ranktūris*
- (13) Sėdynės šildymas *

*: jeigu yra

Įspėjimai dėl saugos

Sėdynių suregulavimas taip, kad sėdėtumėte saugiai ir patogiai, saugos diržai ir saugos pagalvės eismo įvykio atveju turi didelės reikšmės vairuotojo ir keleivio saugumui.



ĮSPĖJIMAS

Nenaudokite pagalvėlių, mažinančių trintį tarp sėdynės ir keleivio. Įvykus eismo įvykiui arba staigiai stabdant keleivio klubai gali slysti po saugos diržo juosmens dalimi.

Saugos diržas neveiks normaliai ir galima sunkiai ar net mirtinai susižaloti.

Saugos pagalvės

Galite imtis priemonių, siekdami sumažinti riziką būti sužaloti išsiskleidžiančių saugos pagalvių. Sėdint pernelyg arti saugos pagalvių smarkiai padidėja sužalojimo dėl išsiskleidžiančios saugos pagalvės pavojus. Atitraukite savo sėdynę kuo toliau nuo priekinių saugos pagalvių, kad vis dar galėtumėte valdyti automobilį.



ĮSPĖJIMAS

Galite imtis tokių atsargumo priemonių, siekdami sumažinti sunkių arba mirtinų sužalojimų dėl išsiskleidžiančių saugos pagalvių pavojų.

- Atitraukite vairuotojo sėdynę kuo toliau atgal, kad vis dar galėtumėte valdyti automobilį.
- Priekinę keleivio sėdynę atitraukite kuo toliau atgal.
- Laikykite vairą rankas uždėję laikrodžio 9 ir 3 valandų vietose, kad būtų kuo mažesnis jūsų rankų ir plaštakų sužalojimo pavojus.
- NIEKADA nieko nelaikykite tarp savęs ir saugos pagalvės.
- Neleiskite priekyje sėdinčiam keleiviui dėti pėdų arba kojų ant prietaisų skydelio, kad nesužalotų kojų.

Saugos diržai

Prieš pradėdami važiuoti visada prisisėkite saugos diržu. Keleiviai visą laiką turi sėdėti tiesiai ir tinkamai prisisėgti saugos diržais. Kūdikius ir mažus vaikus būtina vežti naudojant tinkamą vaiko apsaugos sistemą. Ant sėdynės paaukštintimo sėdintys vaikai ir suaugusieji turi prisisėgti saugos diržais.



ĮSPĖJIMAS

Reguliuodami savo saugos diržą, imkitės tokių atsargumo priemonių:

- NIEKADA nenaudokite vieno saugos diržo daugiau negu vienam žmogui.
- Visada savo sėdynės atlošą nustatykite į vertikalią padėtį, o apatinė saugos diržo dalis turi tampriai apjuosti klubus.
- NIEKADA neleiskite kūdikiams arba mažiems vaikams važiuoti ant keleivio kelių.
- Nedėkite saugos diržo ant savo kaklo, ant aštrių daiktų ir neatitraukite peties diržo nuo savo kūno.
- Neleiskite, kad saugos diržas būtų suspaustas arba užstrigęs.

Priekinės sėdynės

Priekinę sėdynę galima sureguliuoti naudojantis valdymo jungikliais, esančiais sėdynės pasostės išorinėje pusėje. Prieš vairuodami nustatykite sėdynę į reikiamą padėtį, kad lengvai galėtumėte pasiekti vairą, pedalus ir valdymo įtaisus prietaisų skydelyje.



ĮSPĖJIMAS

Reguliuodami savo sėdynę, imkitės tokių atsargumo priemonių:

- **NIEKADA** nemėginkite reguliuoti sėdynės važiuojant automobiliui. Sėdynė gali netikėtai pajudėti ir galite nesuvaldyti automobilio ir sukelti eismo įvykį.
- Nieko nelaikykite po priekinėmis sėdynėmis. Nepritvirtinti daiktai vairuotojo kojų srityje gali trukdyti valdyti pedalus, dėl to gali įvykti eismo įvykis.
- Pasirūpinkite, kad niekas netrukdytų sėdynės atlošo nustatyti į normalią padėtį ir tinkamai užfiksuoti.
- Nedėkite cigarečių žiebtuvėlio ant grindų arba sėdynės. Reguliuojant sėdynę iš žiebtuvėlio gali ištekėti dujų ir kilti gaisras.
- Būkite ypač atsargūs traukdami smulkius daiktus iš po sėdynių arba tarpo tarp sėdynės ir centrinės dėtuvės. Galite įsipjauti arba susižaloti rankas į aštrius sėdynės mechanizmo briaunas.
- Jeigu ant galinių sėdynių sėdi keleiviai, atsargiai reguliuokite priekinių sėdynių padėtį.
- Pasirūpinkite, kad po reguliavimo sėdynės padėtis būtų užfiksuota. Jeigu ne, sėdynė gali netikėtai pajudėti ir tai gali sukelti eismo įvykį.



PERSPĖJIMAS

Siekdami išvengti sužalojimų:

- Nereguliokite sėdynės prisėgę saugos diržų. Stumiant sėdynę į priekį gali būti stipriai suspaustas jūsų pilvas.
- Neleiskite, kad judant sėdyne sėdynės mechanizmas prispaustų jūsų rankas ir pirštus.

Rankinis reguliavimas

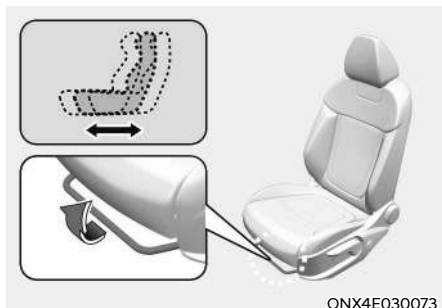

ONX4E030073

Paslinkimas pirmyn ar atgal

Norėdami paslinkti sėdynę pirmyn ar atgal:

1. Pakelkite sėdynės reguliavimo svirtį ir laikykite.
2. Pastumkite sėdynę į norimą padėtį.
3. Atleiskite svirtį ir įsitinkinkite, kad sėdynė užsifiksavo. Judėkite pirmyn ir atgal nenaudodami svirties. Jei sėdynė juda, ji nėra tinkamai užfiksuota.

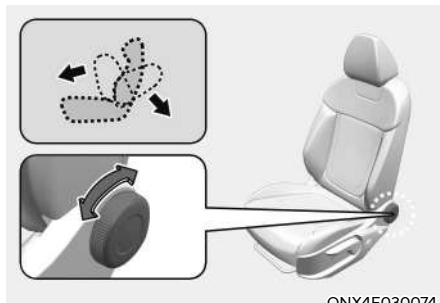

ONX4E030074

Sėdynės atlošo posvyrio kampas

Norėdami pakeisti sėdynės atlošo kampą:

1. Sukite atlošo reguliavimo rankenėlę atgal.
2. Atsargiai stumkite sėdynės atlošą atgal ir jį nustatykite į norimą padėtį.
3. Paleiskite rankenėlę ir patikrinkite, ar sėdynės atlošas užfiksuotas.

Atlošta sėdynė

Sėdėti atsilošus važiuojant automobiliu gali būti pavojinga. Netgi prisisegus saugos diržų, smarkiai atlošta sėdynė labai sumažina jūsų apsaugos sistemos (saugos diržų ir saugos pagalvių) teikiamą apsaugą.

ĮSPĖJIMAS

NIEKADA nevažiuokite automobiliu sėdėdami atloštoje sėdynėje.

Jei važiuojama smarkiai atloštoje sėdynėje, susidūrimo atveju arba staigiai stabdant didėja sunkių ar net mirtinų sužalojimų pavojus.

Vairuotojas ir keleiviai savo vietose turi **VISADA** sėdėti tinkamai atsirėmę, prisisėgę ir su vertikaliai nustatytu atlošu.

Saugos diržas turi būti prigludęs prie jūsų klubų ir krūtinės, kad tinkamai veiktų. Kai atlošas nuleidžiamas, peties diržas negalės tinkamai atlikti savo funkcijos, nes nebus prigludęs prie krūtinės. Vietoj to jis bus priešais jus. Eismo įvykio metu galite įsirežti į saugos diržą ir patirti kaklo arba kitų sužalojimų.

Kuo labiau atlošta sėdynė, tuo didesnė galimybė, kad keleivio klubai nuslys po saugos diržo juosmens dalimi arba peties diržas sužalos keleivio kaklą.

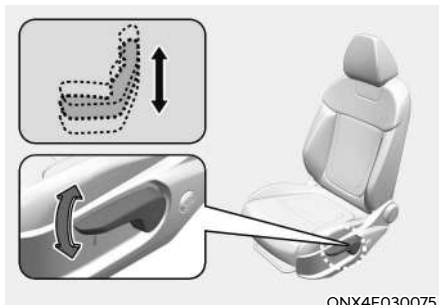

ONX4E030075

Sėdynės pagalvės aukštis

Norėdami pakeisti sėdimosios dalies aukštį:

- Norėdami nuleisti sėdynę, kelis kartus žemyn paspauskite svirtį.
- Norėdami pakelti sėdynę, kelis kartus aukštyn patraukite svirtį.

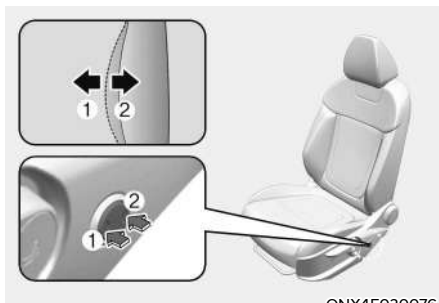

ONX4E030076

Juosmens atrama

(vairuotojo sėdynėi, jeigu yra)

- Juosmens atramą galima reguliuoti paspaudus juosmens atramos jungiklį.
- Paspauskite priekinę jungiklio (1) dalį, norėdami padidinti atramą, arba galinę jungiklio (2) dalį, norėdami sumažinti atramą.

Elektrinis reguliavimas (jeigu yra)

ĮSPĖJIMAS

NIEKADA nepalikite vaikų automobilyje be priežiūros. Elektra valdomas sėdynes galima reguliuoti išjungus automobilį.

PASTABA

Kad nesugadintumėte sėdynių:

- **Nebespauskite mygtuko, jei sėdynė pastumta iki galo pirmyn ar iki galo atgal.**
- **Nereguliuokite sėdynių ilgiau, negu reikia, kai automobilis išjungtas. Gali būti be reikalo iškrautas akumulatorius.**
- **Nereguliuokite dviejų arba daugiau sėdynių vienu metu. Dėl to gali įvykti elektros sistemos triktis.**

Paslinkimas pirmyn ar atgal

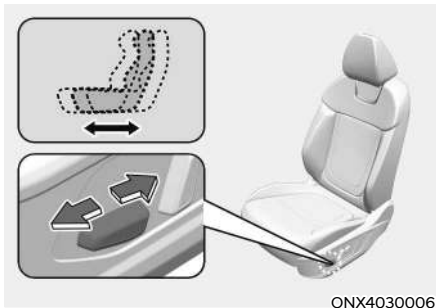

ONX4030006

Norėdami paslinkti sėdynę pirmyn ar atgal:

1. Stumkite valdymo jungiklį pirmyn ar atgal.
2. Sėdynei pasiekus norimą padėtį, atleiskite jungiklį.

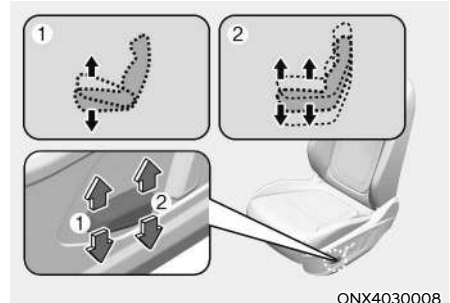

ONX4030008

Sėdimosios dalies pakreipimas (1, jeigu yra)

Norėdami pakeisti sėdynės priekinės sėdimosios dalies kampą:

Paspauskite priekinę valdymo jungiklio dalį aukštyn, norėdami pakelti, arba žemyn, norėdami nuleisti sėdynės sėdimosios dalies priekį.

Sėdynei pasiekus norimą padėtį, atleiskite jungiklį.

Sėdynės pasostės aukštis (2)

Norėdami pakeisti sėdimosios dalies aukštį:

Paspauskite galinę valdymo jungiklio dalį aukštyn, norėdami pakelti, arba žemyn, norėdami nuleisti sėdimąją dalį.

Sėdynei pasiekus norimą padėtį, atleiskite jungiklį.

Sėdinės atlošo kampo reguliavimas

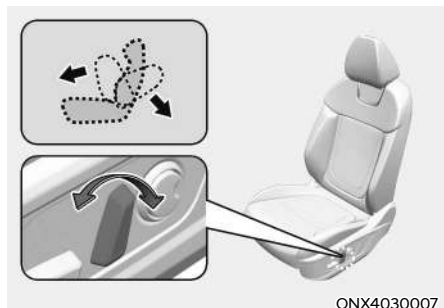

Norėdami pakeisti sėdynės atlošo kampą:

1. Stumkite valdymo jungiklį pirmyn ar atgal.
2. Sėdynės atlošui pasiekus norimą padėtį, paleiskite jungiklį.

Atlošta sėdynė

Sėdėti atsilošus važiuojant automobiliu gali būti pavojinga. Net ir būnant prisisėgus, nuleidus sėdynės atlošą, jūsų sėdėjimo vietos apsaugos sistemos (saugos diržai ir (arba) saugos pagalvės) nebėra efektyvios.

ĮSPĖJIMAS

NIEKADA nevažiuokite automobiliu sėdėdami atloštoje sėdynėje.

Jei važiuojama smarkiai atloštoje sėdynėje, susidūrimo atveju arba staigiai stabdant didėja sunkių ar net mirtinų sužalojimų pavojus.

Vairuotojas ir keleiviai savo vietose turi VISADA sėdėti tinkamai atsirėmę, prisisėgę ir su vertikaliai nustatytu atlošu.

Saugos diržas turi būti priglundęs prie jūsų klubų ir krūtinės, kad tinkamai veiktų. Kai atlošas nuleidžiamas, peties diržas negalės tinkamai atlikti savo funkcijos, nes nebus priglundęs prie krūtinės. Vietoj to jis bus priešais jus. Eismo įvykio metu galite įsirėžti į saugos diržą ir patirti kaklo arba kitų sužalojimų.

Kuo labiau atlošta sėdynė, tuo didesnė galimybė, kad keleivio klubai nuslys po saugos diržo juosmens dalimi arba peties diržas sužalos keleivio kaklą.

Juosmens atrama (vairuotojo sėdynei, jeigu yra)

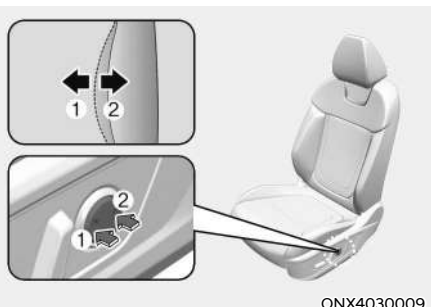

Norėdami reguliuoti juosmens atramą:

1. Paspauskite priekinę jungiklio (1) dalį, norėdami padidinti atramą, arba galinę jungiklio (2) dalį, norėdami sumažinti atramą.
2. Juosmens atramai pasiekus norimą padėtį, atleiskite jungiklį.

Sėdynės patraukimo jungiklis (jeigu yra)



Gale sėdintis keleivis gali naudotis jungikliais priekyje sėdinčio keleivio sėdynei valdyti.

- Slinkimas pirmyn arba atgal:
Norėdami slinkti priekinio keleivio sėdynę pirmyn ar atgal, paspauskite jungiklį (1) arba (2).
- Sėdynės atlošo posvyrio kampas:
Norėdami atlošti priekinio keleivio sėdynę pirmyn ar atgal, paspauskite jungiklį (3) arba (4).

Atlošo kišenė

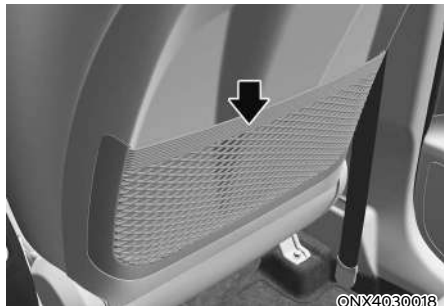

Kišenė yra priekinių sėdinių atlošo galinėje pusėje.



PERSPĖJIMAS

Nedėkite sunkių arba aštrių daiktų į atlošų kišenes. Per eismo įvykį daiktai gali iškristi ir sužaloti automobiliumi važiuojančius žmones.

Galinės sėdynės

Galinių sėdinių nulenkimas

Galinių sėdinių atlošus galima nulenkti, kad būtų lengviau pervežti ilgus daiktus arba kad būtų padidintas automobilio bagažinės tūris.



ĮSPĖJIMAS

- Niekada neleiskite keleiviams sėdėti ant nulenkto atlošo viršaus, kai automobilis važiuoja. Tai nėra tinkama sėdėti vieta ir nėra galimybės prisisegti saugos diržu. Eismo įvykio atveju arba staigiai stabdant galima sunkiai ar net mirtinai susižaloti.
- Ant nulentų atlošų vežami daiktai neturėtų būti aukščiau už priekinių sėdinių atlošų viršų. Staigiai stabdant toks krovinyas gali slysti į priekį ir sužaloti arba padaryti žalos.

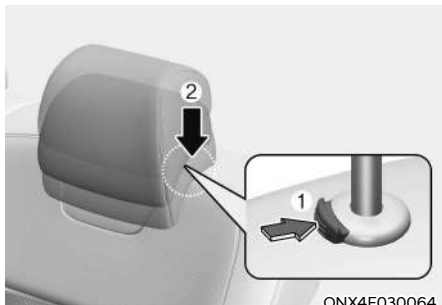

ONX4E030064

Norėdami nulenkti galinės sėdynės atlošą:

1. Priekinės sėdynės atlošą nustatykite vertikaliaje padėtyje ir, jeigu reikia, priekinę sėdynę pastumkite į priekį.
2. Nuleiskite galinės sėdynės galvos atramas į žemiausią padėtį, paspausdami ir laikydami atlaisvinimo mygtuką (1) ir stumdami žemyn galvos atramą (2).



ONX4E030083

3. Prieš nulenkdami atlošą patraukite saugos diržą. Priešingu atveju saugos diržo sistema gali trukdyti atlošui.

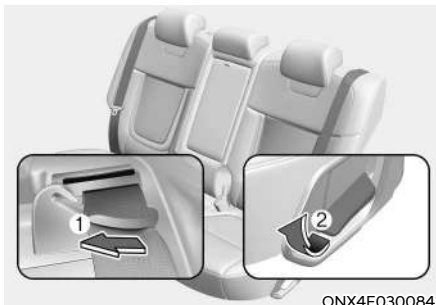

ONX4E030084

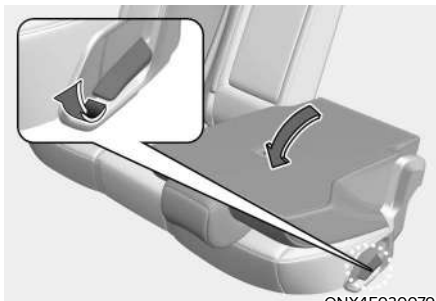

ONX4E030079

4. Išimkite diržą iš kreiptuvo (1) ir patraukite atlošo nulenkimui svirtį (2), tada nulenkite atlošą į priekį.

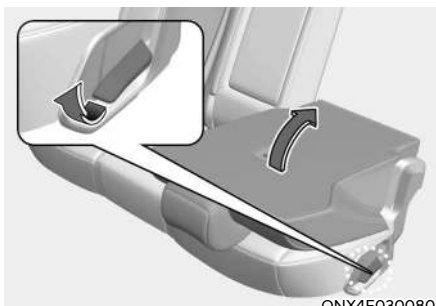

ONX4E030080

5. Norėdami naudotis galine sėdyne, pakelkite ir pastumkite atlošą atgal, keldami priekinę nulenkimui svirties dalį.

Tvirtai paspauskite atlošą, kol jis užsifiksuos. Pasirūpinkite, kad atlošas būtų užfiksuotas.

ĮSPĖJIMAS

Grąžindami galinės sėdynės atlošą iš nulenktos padėties į vertikalią padėtį, laikykite atlošą ir kelkite iš lėto. Pasirūpinkite, kad sėdynės atlošas būtų tinkamai užfiksuotas vertikaloje padėtyje, pastumdami atlošo viršų. Eismo įvykio atveju arba staigiai stabdant, pro neužsifiksavusį atlošą į saloną su didele jėga gali įlėkti bagažas ir sunkiai ar net mirtinai sužaloti keleivius.

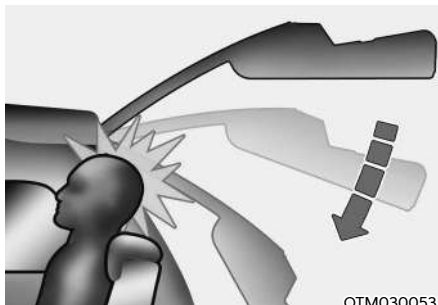

OTM030053

ĮSPĖJIMAS

Nedėkite daiktų ant galinių sėdynių, nes nėra galimybės juos tinkamai pritvirtinti; susidūrimo atveju jie gali atsitrenkti į automobilyje esančius žmones ir sunkiai ar net mirtinai juos sužaloti.

ĮSPĖJIMAS

Jeigu bagažinės dangtis spaudžiamas žemyn, norint jį uždaryti, ir keleivio galvos atrama nėra tinkamai sureguliuota arba sėdi aukštas keleivis, bagažinės dangtis gali atsitrenkti į keleivio galvą ir sužaloti.

ĮSPĖJIMAS

Grąžindami galinės sėdynės atlošą iš nulenktos padėties į vertikalią padėtį, laikykite atlošą ir kelkite iš lėto. Pasirūpinkite, kad sėdynės atlošas būtų tinkamai užfiksuotas vertikaloje padėtyje, pastumdami atlošo viršų. Eismo įvykio atveju arba staigiai stabdant, pro neužsifiksavusį atlošą į saloną su didele jėga gali įlėkti bagažas ir sunkiai ar net mirtinai sužaloti keleivius.

ĮSPĖJIMAS

Nedėkite daiktų ant galinių sėdynių, nes nėra galimybės juos tinkamai pritvirtinti; susidūrimo atveju jie gali atsitrenkti į automobilyje esančius žmones ir sunkiai ar net mirtinai juos sužaloti.

ĮSPĖJIMAS

Pakraudami arba iškraudami krovinį pasirūpinkite, kad variklis būtų išjungtas, pavara perjungta į stovėjimo padėtį P ir būtų tvirtai įjungtas stovėjimo stabdys. Nesiimant šių priemonių automobilis gali pajudėti, jeigu pavara bus netyčia perjungta į kitą padėtį.

PERSPĖJIMAS

- Būkite atsargūs kraudami krovinį per galines keleivių sėdynes, kad nesugadintumėte salono apdailos.
- Kai krovinys kraunamas per galines keleivių sėdynes, pasirūpinkite, kad krovinys būtų tinkamai pritvirtintas ir važiuojant negalėtų judėti.

ĮSPĖJIMAS

Krovinys visada turi būti pritvirtintas, kad negalėtų judėti susidūrimo atveju ir nesužalotų automobilyje esančių žmonių. Nedėkite daiktų ant galinių sėdynių, nes nėra galimybės juos tinkamai pritvirtinti ir susidūrimo atveju jie gali atsitrenkti į priekinėse sėdynėse sėdinčius žmones.

Atlošo nuotolinis nulenkimas / atlenkimas (bagažo skyrius) (jeigu yra)

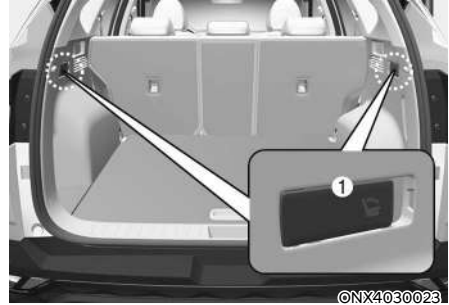

Paspauskite galinių sėdynių atlošo nulenkimo jungiklį (1), esantį abiejose bagažinės dangčio pusėse.

ĮSPĖJIMAS

Galinės sėdynės nulenkimas

Nenulenkite galinių sėdynių, jeigu ant jų yra keleivių, augintinių ar bagažo.

Gali būti sužaloti keleiviai ir augintiniai, ir gali būti apgadintas bagažas.

Porankis



Rantkūris yra galinės sėdynės centre. Norėdami naudotis rantkūriu, nulenkite jį žemyn iš atlošo.

Įspėjimo apie gale sėdinčius keleivius sistema (galinės sėdynės) (jeigu yra)

Ši funkcija įspėja vairuotoją, kai jis išlipa iš automobilio, o keleiviai lieka sėdėti galinėse sėdynėse.

Jeigu atidaromos durys, kai galinėse sėdynėse sėdi keleiviai, skydelyje rodomas pirmasis įspėjamasis pranešimas. Jeigu užrakinus visas duris galinėse sėdynėse aptinkamas judėjimas, įspėja 2-as pavojaus signalas.

Prieš išlipdami pasirūpinkite galinių sėdynių keleiviais.

Daugiau informacijos žr. 3 dalies skyriuje „Įspėjimo apie gale sėdinčius keleivius sistema“.

Galvos atramos

Automobilio priekinėse ir galinėse sėdynėse yra reguliuojamos galvos atramos. Galvos atramos yra patogios keleiviams, tačiau svarbiausia, kad jos skirtos padėti apsaugoti keleivius nuo kaklo, stuburo ir kitų sužalojimų per eismo įvykius, ypač po smūgio į automobilio galą.



ĮSPĖJIMAS

Reguliuodami galvos atramas imkitės tokių atsargumo priemonių, kad sumažintumėte sunkių ar net mirtinų sužalojimų per eismo įvykius pavojų.

- **PRIEŠ** pradėdami važiuoti visada tinkamai sureguliuokite visų keleivių galvos atramas.
- **NIEKADA** neleiskite niekam važiuoti sėdynėje su nuimta arba apsukta galvos atrama.

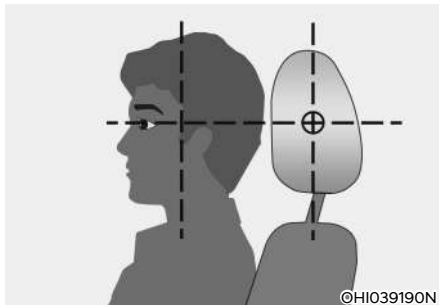

- Nustatykite galvos atramas taip, kad jų vidurys būtų sėdinčio keleivio akių aukštyje.
- **NIEKADA** nereguliuokite vairuotojo sėdynės galvos atramos, kai automobilis važiuoja.
- Galvos atramą nustatykite kuo arčiau keleivio galvos. Nenaudokite atlošo pagalvėlių, dėl kurių kūnas būna toliau nuo atlošo.
- Pasirūpinkite, kad po reguliavimo galvos atrama būtų užfiksuota.

ĮSPĖJIMAS

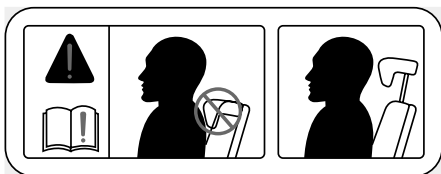

OTL035061

Sėdėdami ant galinės sėdynės nenustatykite galvos atramos į žemiausią padėtį.

PERSPĖJIMAS

Jeigu galinėse sėdynėse nesėdi keleiviai, galvos atramas nustatykite į žemiausią padėtį. Galinės sėdynės galvos atramos gali užstoti galinį vaizdą.

PASTABA

Kad nesugadintumėte, galvos atramų NIEKADA netrankykite ir netraukite.

Priekinių sėdynių galvos atramos

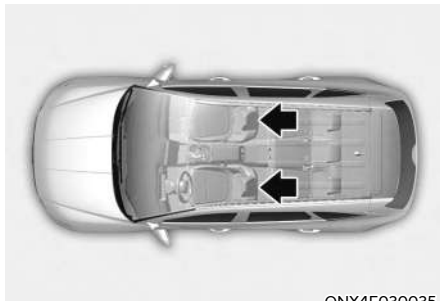

ONX4E030035

Vairuotojo ir priekinėje keleivio sėdynėje yra reguliuojamos galvos atramos, kad keleiviams būtų saugiau ir patogiau.

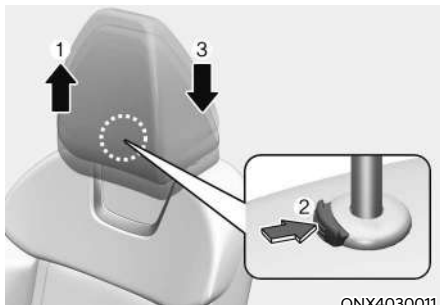

ONX4030011

Aukščio reguliavimas

Norėdami pakelti galvos atramą:

1. Traukite ją aukštyn į norimą padėtį (1).

Norėdami nuleisti galvos atramą:

1. Paspauskite ir laikykite atleidimo mygtuką (2) ant galvos atramos laikiklio.
2. Nuleiskite galvos atramą į norimą padėtį (3).

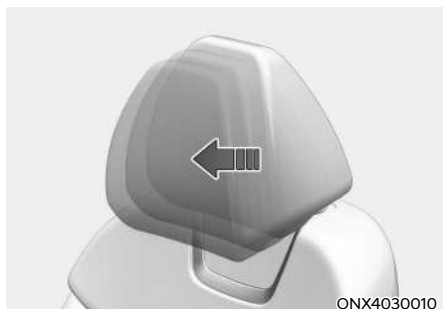

ONX4030010

Paslinkimas pirmyn ar atgal (jeigu yra)

Galvos atramą galima nustatyti į 3 skirtingas padėtis, pastumiant ją pirmyn iki norimos fiksuojamos vietos. Norėdami nustatyti galvos atramą į tolimiausią galinę padėtį, nustumkite ją iki galo į priekį ir paleiskite.

PASTABA

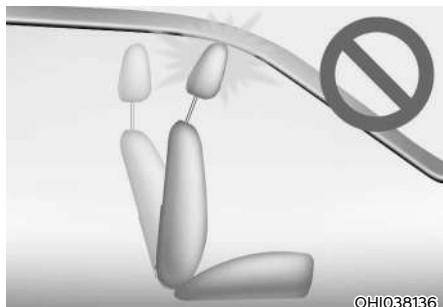

OH1038136

Jeigu nulenkiate sėdynės atlošą į priekį, kai pakelta galvos atrama ir sėdimoji dalis, galvos atrama gali remtis į skydelį nuo saulės arba kitas automobilio dalis.

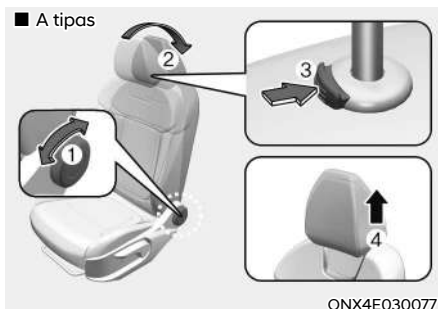

ONX4E030077

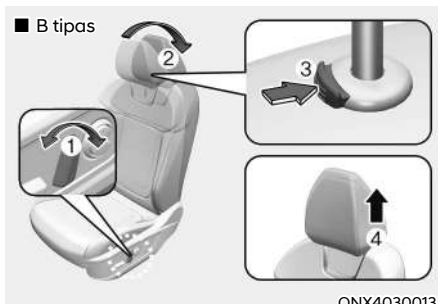

ONX4030013

Nuėmimas / uždėjimas

Norėdami nuimti galvos atramą:

1. Atloškite sėdynę (2) naudodamiesi atlošo kampo rankenėle arba jungikliu (1).
2. Iki galo pakelkite galvos atramą.
3. Paspauskite galvos atramos atleidimo mygtuką (3) traukdami galvos atramą aukštyn (4).

ĮSPĖJIMAS

NIEKADA neleiskite niekam važiuoti sėdynėje su nuimta galvos atrama.

■ A tipas

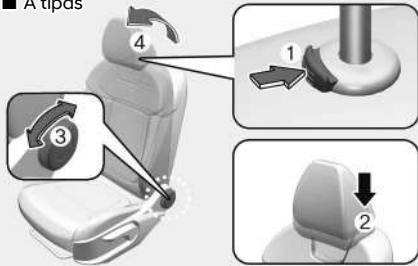

ONX4E030078

■ B tipas

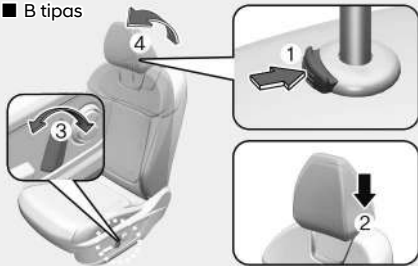

ONX4030015

Norėdami uždėti galvos atramą:

1. Atloškite sėdynę.
2. Įstatykite galvos atramos strypus (2) į angas, paspausdami atleidimo mygtuką (1).
3. Nustatykite norimą galvos atramos aukštį.
4. Atloškite sėdynę (4) naudodamiesi atlošo kampo rankenėle arba jungikliu (3).



ĮSPĖJIMAS

Visada pasirūpinkite, kad po sumontavimo ir tinkamo reguliavimo galvos atrama būtų užfiksuota.

Galinių sėdynių galvos atramos

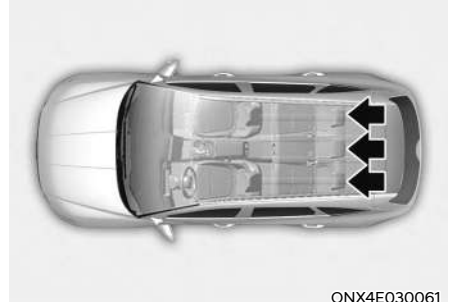

ONX4E030061

Visose galinės sėdynės sėdėjimo vietose yra galvos atramos, kad keleiviams būtų saugiau ir patogiau.

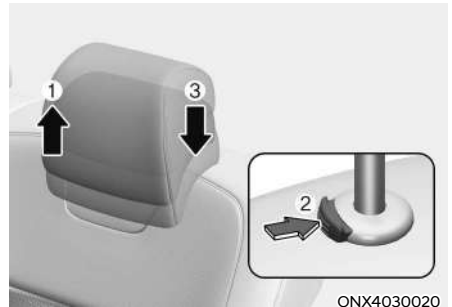

ONX4030020

Aukščio reguliavimas

Norėdami pakelti galvos atramą:

1. Traukite ją aukštyn į norimą padėtį (1).

Norėdami nuleisti galvos atramą:

1. Paspauskite ir laikykite atleidimo mygtuką (2) ant galvos atramos laikiklio.
2. Nuleiskite galvos atramą į norimą padėtį (3).

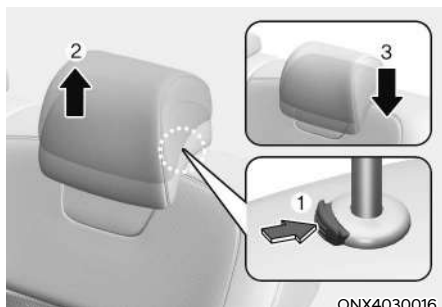

Nuėmimas / uždėjimas

Norėdami nuimti galvos atramą:

1. Iki galo pakelkite galvos atramą.
2. Paspauskite galvos atramos atleidimo mygtuką (1) traukdami galvos atramą aukštyn (2).

Norėdami uždėti galvos atramą:

1. Įstatykite galvos atramos strypus (3) į angas, paspausdami atleidimo mygtuką (1).
2. Nustatykite norimą galvos atramos aukštį.

Sėdynės šildytuvas (jeigu yra)

Sėdynių šildytuvai šildo sėdynes esant šaltam orui.

Esant šiltam orui arba tokiomis sąlygomis, kai nėra reikalo šildyti sėdynės, išjunkite sėdynių šildymo jungiklius (padėtis OFF).



ĮSPĖJIMAS

Sėdynių šildytuvai gali **STIPRIA** **NUDEGINTI**, net esant žemai aplinkos temperatūrai, ypač jeigu naudojami ilgą laiką.

Keleiviai turi galėti jausti, ar sėdynė pernelyg įkaista, kad prireikus šildymą galėtų išjungti.

Žmonės, kurie negali jausti temperatūros pokyčio arba odos skausmo, turi elgtis itin atsargiai, ypač tokie keleiviai:

- Kūdikiai, vaikai, senyvo amžiaus arba neįgalūs asmenys ar iš ligoninių išrašyti pacientai
- Žmonės, kurių jautri oda arba ji lengvai nudega
- Nuvargę asmenys
- Apsvaigę asmenys
- Žmonės, vartojantys mieguistumą sukeliančius vaistus



ĮSPĖJIMAS

Kai veikia sėdynės šildytuvas, **NEDĖKITE** ant sėdynės nieko, kas izoliuotų šilumą, pavyzdžiui, apkloto ar pagalvėlės. Sėdynės šildytuvas gali perkaisti ir pradėti svilti ar sugadinti sėdynę.

PASTABA

Kad nesugadintumėte sėdynių šildytuvų ir pačių sėdynių:

- Sėdynėms valyti niekada nenaudokite tirpiklio, pavyzdžiui, dažų skiediklio, benzino, alkoholio ar benzino.
- Ant šildomų sėdynių nedėkite sunkių arba aštrių daiktų.
- Nekeiskite sėdynės uždangalo. Galite sugadinti sėdynės šildytuvą.



ONX4030025

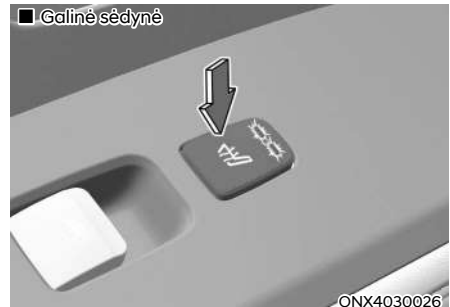

ONX4030026

Kai variklis veikia, paspauskite kurį nors mygtuką, kad būtų šildoma vairuotojo arba priekinė keleivio sėdynė.

Esant šiltam orui arba tokiais sąlygomis, kai nėra reikalo šildyti sėdynės, išjunkite sėdynių šildymo jungiklius (padėtis OFF).

- Rankinis temperatūros valdymas
Kaskart paspaudus jungiklį, sėdynės temperatūros nuostata pasikeičia taip:
 - Priekinė sėdynė

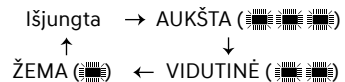

- Galinė sėdynė



- Automatinis temperatūros valdymas
Sėdynės šildytuvus pradeda automatiškai reguliuoti sėdynės temperatūrą, kad apsaugotų nuo žemos temperatūros nudegimų po rankinio įjungimo.
 - Priekinė sėdynė

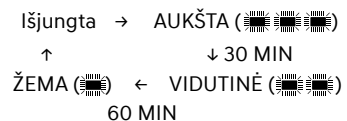

- Galinė sėdynė

Išjungta → AUKŠTA (☀️☀️☀️) → ŽEMA (☁️☁️☁️)
 ↑ 30 MIN ↓

Jeigu AUKŠTA temperatūra dar kartą pasirinkama rankiniu būdu, temperatūra bus reguliuojama automatiškai.

- Paspaudus mygtuką ilgiau negu 1,5 sekundės, kai šildytuvas veikia, jis išsijungia.
- Pasukus užvedimo raktelį į ON padėtį, sėdynių šildytuvus pagal numatytąją nuostatą būna išjungtas.
- Automatinis komforto valdymas (vairuotojo sėdyne) (jeigu yra)
 - Sėdynės šildytuvus automatiškai reguliuoja sėdynės temperatūrą, priklausomai nuo aplinkos temperatūros ir nustatytos klimato kontrolės sistemos temperatūros, kai veikia variklis. Jeigu paspaustas sėdynės šildytuvo jungiklis, sėdynės šildytuvą reikės valdyti rankiniu būdu.

Norint naudotis šia funkcija, ji turi būti suaktyvinta per informacijos ir pramogų sistemos ekrano meniu „Settings“ (nustatymai).

- Pasukus užvedimo raktelį į ON padėtį, sėdynių šildytuvus pagal numatytąją nuostatą būna išjungtas. Vis dėlto, jeigu įjungta automatinės komforto kontrolės funkcija, vairuotojo sėdynės šildymas bus įjungtas arba išjungtas, priklausomai nuo aplinkos temperatūros ir nustatytos klimato kontrolės sistemos temperatūros.

Daugiau informacijos žr. su transporto priemone pateiktame informacijos ir pramogų sistemos vadove.

i Informacija

Kai sėdynės šildytuvo jungiklis įjungtas, sėdynės šildymo sistema automatiškai išsijungia arba įsijungia, priklausomai nuo sėdynės temperatūros.

Oru vėsinama sėdynė (jeigu yra)

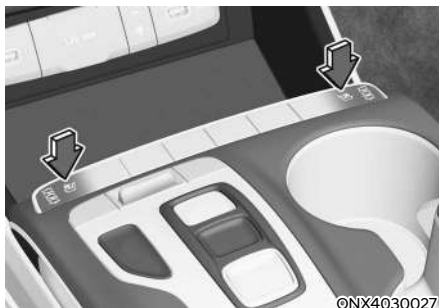

Priekinėse oru vėsinamose sėdynėse šaltas oras pučiamas per mažas ventiliacines skylės sėdynės sėdimosios dalies ir atlošo paviršiuje.

Kai nereikia sėdynių vėsinti, išjunkite jungiklį (padėtis OFF).

Kai variklis veikia, paspauskite mygtuką, kad būtų vėsinama vairuotojo arba priekinė keleivio sėdynė (jeigu yra funkcija).

PASTABA

Kad nesugadintumėte oru vėsinamos sėdynės:

- Sėdynėms valyti niekada nenaudokite tirpiklio, pavyzdžiui, daug skiediklio, benzino, alkoholio ar benzino.
- Saugokite, kad ant priekinių sėdynių ir atlošų nepatektų skysčio; gali būti užkimštos oro ventiliacijos skylutės ir vėsinimas tinkamai neveiks.
- Nedėkite po sėdynėmis daiktų, pavyzdžiui, plastikinių maišelių arba laikraščių. Jie gali užblokuoti oro įsiurbimo angą ir vėsinimas tinkamai neveiks.
- Nekeiskite sėdynių uždangalų. Galite sugadinti oru vėsinamą sėdynę.
- Jeigu vėsinimas oru neveikia, iš naujo paleiskite automobilį. Jeigu tai nepadaeda, rekomenduojama, kad jūsų automobilį patikrintų įgaliotasis HYUNDAI atstovas.

- Kaskart paspaudus mygtuką, oro srautas pasikeičia taip:

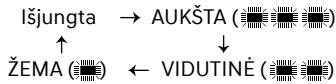

- Paspaudus mygtuką ilgiau negu 1,5 sekundės, kai sėdynės vėsinimas oru veikia, jis bus išjungtas.
- Įjungus variklio užvedimo jungiklį (padėtis ON), sėdynės vėsinimas visada būna išjungtas.
- Automatinis komforto valdymas (vairuotojo sėdynei) (jeigu yra)
 - Oru vėsinamas sėdynės automatiškai reguliuoja sėdynės temperatūrą, priklausomai nuo aplinkos temperatūros ir nustatytos klimato kontrolės sistemos temperatūros, kai veikia variklis. Jeigu paspaustas sėdynių vėsinimo oru mygtukas, sėdynių vėsinimo oru reikės valdyti rankiniu būdu. Norint naudotis šia funkcija, ji turi būti suaktyvinta per informacijos ir pramogų sistemos ekrano meniu „Settings“ (nustatymai).
 - Pasukus užvedimo raktelį į ON padėtį, sėdynių vėsinimas oru pagal numatytąją nuostatą būna išjungtas. Vis dėlto, jeigu įjungta automatinės komforto kontrolės funkcija, sėdynių vėsinimas oru bus įjungtas arba išjungtas, priklausomai nuo aplinkos temperatūros ir nustatytos klimato kontrolės sistemos temperatūros.

Daugiau informacijos žr. su transporto priemone pateiktame informacijos ir pramogų sistemos vadove.

Įspėjimas apie gale sėdinčius keleivius (ROA) (jeigu yra)

Įspėjimo apie gale sėdinčius keleivius sistema skirta padėti nepamiršti gale sėdinčių keleivių išlipant iš automobilio.

Sistemos nustatymas

Jei norite naudotis įspėjimo apie gale sėdinčius keleivius sistema, ją reikia įjungti Nustatymų meniu esančiame informacijos ir pramogų sistemos ekrane. Pasirinkite:

- Sąranka → Automobilio Nustatymai → Patogumai → Įspėjimas apie gale esančius keleivius

Norėdami gauti išsamesnės informacijos, nuskaitykite QR kodą atskirai pateiktame vadove.

Sistemos darbas

- Pirmas įspėjimas
Kai priekinės durys atidaromos po to, kai buvo atidarytos ir uždarytos galinės durys ir išjungtas variklis, skydelyje rodomas įspėjamasis pranešimas „Patikrinkite galines sėdynes“.
- Antrasis įspėjimas
Po pirmojo įspėjimo antrasis įspėjimas suaktyvinamas automobilyje aptikus kokį nors judėjimą, kai vairuotojo durys uždarytos ir visos durys užrakintos. Garso signalas skambės maždaug 25 sekundes. Jeigu sistema toliau aptinka judėjimą, signalas kartojamas iki 8 kartų.
Norėdami išjungti signalą, atrakinkite duris naudodami išmanųjį raktą.
- Sistema aptinka judėjimą automobilyje 8 valandas nuo durų užrakinimo.
- Antrasis signalas suaktyvinamas tik prieš tai suaktyvinus pirmąjį signalą.

Sistemos atsargumo priemonės

- Pasirūpinkite, kad būtų uždaryti visi langai. Jeigu langas atidarytas, signalas gali būti suaktyvintas jutikliui aptikus netikėtą judėjimą (pvz., vėjo arba vabzdžių).

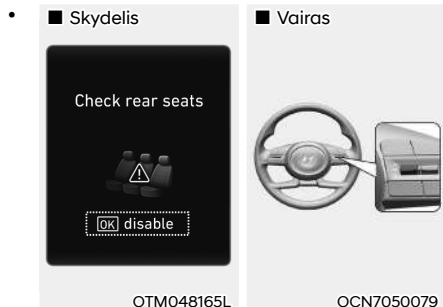

Jeigu nenorite naudotis įspėjimo apie gale sėdinčius keleivius (ROA) sistema, ant vairo paspauskite mygtuką OK, kai skydelyje rodomas pirmasis signalas. Tai padarius bus išjungtas antrasis signalas.

- Įspėjimas gali atsirasti, jeigu yra smūgis į stogą.
- Jeigu automobilis prikrautas dėžių ir daiktų, sistema gali jų neaptikti. Arba perspėjimas gali įsijungti, jei dėžės ar daiktai nukrenta.
- Jutiklis gali tinkamai neveikti, jeigu jį uždengia pašalinės medžiagos.
- Signalas gali būti suaktyvintas, jeigu judėjimas aptinkamas vairuotojo arba priekinėje keleivio sėdynėje.
- Signalas gali būti suaktyvintas esant užrakintoms durims plaunant automobilį arba dėl aplinkos vibracijų bei triukšmo.
- Jei transporto priemonė užvesta nuotoliniu būdu (jei joje yra nuotolinis užvedimas), judėjimo aptikimas sustabdomas.

⚠ ĮSPĖJIMAS

Net jeigu automobilyje sumontuota įspėjimo apie gale sėdinčius keleivius sistema, visada patikrinkite galines sėdynes prieš išlipdami iš automobilio.

Įspėjimo apie gale sėdinčius keleivius sistema gali nesuveikti, kai:

- Judėjimas netrunka pakankamai ilgai arba judėjimas yra nežymus.
- Gale sėdintis keleivis uždengtas, pvz., apklotu.
- Visada pasirūpinkite keleivių sauga, nes aptikimo funkcija ir antrasis signalas gali nesuveikti dėl supančios aplinkos ir tam tikrų sąlygų.

SAUGOS DIRŽAI

Šiame skyriuje aprašoma, kaip tinkamai naudotis saugos diržais. Be to, aprašomi kai kurie dalykai, kurių negalima daryti prisisėgus saugos diržais.

Įspėjimai dėl saugos naudojant saugos diržus

Prieš pradėdami važiuoti visada prisisėkite saugos diržu ir pasirūpinkite, kad visi keleiviai būtų prisisėgę saugos diržais. Saugos pagalvės yra kaip papildomos priemonės, skirtos papildyti saugos diržams, o ne jiems pakeisti. Daugelyje šalių visi automobilio keleiviai privalo prisisėgti saugos diržais.



ĮSPĖJIMAS

Automobiliui važiuojant **VISI** keleiviai privalo prisisėgti saugos diržais. Reguluodami ir segdamiesi saugos diržus, imkitės tokių atsargumo priemonių:

- Iki 13 metų amžiaus vaikai turi būti tinkamai prisėgti galinėse sėdynėse.
- Niekada neleiskite vaikams važiuoti priekinėje keleivio sėdynėje, jeigu jos saugos pagalvė neišjungta. Jeigu vaikas sėdi priekinėje keleivio sėdynėje, atitraukite sėdynę kuo toliau ir tinkamai prisėkite vaiką.
- **NIEKADA** neleiskite laikyti kūdikio arba vaiko ant keleivio kelių.
- **NIEKADA** nevažiuokite automobiliu sėdėdami atloštoje sėdynėje.
- Neleiskite vaikams dalytis ta pačia sėdyne arba saugos diržu.
- Nelaikykite peties diržo po savo ranka arba už nugaros.

- **Niekada saugos diržu kartu su savimi neapjuoskite trapių daiktų. Staigiai stabdant ar automobiliui patyrus smūgį, saugos diržas gali juos sutraiškyti.**
- **Nenaudokite susisukusio saugos diržo. Susisukęs diržas tinkamai neapsaugos jūsų per eismo įvykį.**
- **Nenaudokite saugos diržo, jeigu pažeista jo juosta arba tvirtinimo elementai.**
- **Nesekite saugos diržo į kitų sėdynių sagtis.**
- **NIEKADA** neatsisėkite diržo važiuodami. Dėl to galite nesuvaldyti automobilio ir sukelti avariją.
- Patikrinkite, ar sagtyje nėra saugos diržo liežuvėlio mechanizmui trukdančių pašalinių daiktų. Tai gali trukdyti tvirtai prisisėgti saugos diržu.
- Negalima nieko keisti ar naudoti tokių priedų, kurie trukdytų saugos diržą reguliuojantiems įtaisams įtempti diržą ar sureguliuoti taip, kad diržas būtų įtemptas.



ĮSPĖJIMAS

Pažeisti saugos diržai ar jų įtempimo įtaisai tinkamai neveiks. Visada pakeiskite:

- Atspurusią, suteptą arba pažeistą juostą
- Pažeistus tvirtinimo elementus
- Visą per eismo įvykį suveikusio saugos diržo mazgą, net jei nėra akivaizdžių juostos arba mechanizmo pažeidimų

Saugos diržų įspėjamoji lemputė Vairuotojo saugos diržo įspėjamoji lemputė

■ Prietaisų skydelis



Kaip priminimas vairuotojui, kiekvieną kartą įjungus užvedimo jungiklį į padėtį ON, 6 sekundėms užsidegs vairuotojo saugos diržo įspėjamoji lemputė, nepriklausomai nuo to, ar saugos diržu prisisegta, ar ne.

Jeigu pradėsite važiuoti neprisisegę saugos diržu arba atsegsite diržą važiuodami iki 20 km/h greičiu, atitinkama lemputė užsidegs.

Jeigu pradėsite važiuoti neprisisegę saugos diržu arba atsegsite diržą važiuodami greitesniu nei 20 km/h greičiu, maždaug 100 sekundžių skambės įspėjamasis garsinis signalas ir mirksės įspėjamoji lemputė.

Kai važiuojant saugos diržas atsegamas, įsižiebia įspėjamosios lemputės, kai greitis yra mažesnis nei 20 km/h.

Kai transporto priemonės greitis viršija 20 km/h, įspėjamoji lemputė degs maždaug 100 sek. ir girdisi įspėjamasis signalas.

Priekinės keleivio sėdynės saugos diržo įspėjamoji lemputė

Kaip priminimas priekyje sėdinčiam keleiviui, kiekvieną kartą pasukus užvedimo jungiklį į padėtį ON, 6 sekundėms užsidegs priekyje sėdinčio keleivio saugos diržo įspėjamoji lemputė, nepriklausomai nuo to, ar saugos diržu prisisegta, ar ne.

Jeigu pradėsite važiuoti neprisisegę saugos diržu arba atsegsite diržą važiuodami iki 20 km/h greičiu arba sustojate, atitinkama lemputė užsidegs.

Jeigu pradėsite važiuoti neprisisegę saugos diržu arba atsegsite diržą važiuodami greitesniu nei 20 km/h greičiu, maždaug 100 sekundžių skambės įspėjamasis garsinis signalas ir mirksės įspėjamoji lemputė.

Kai važiuojant prisisegate saugos diržus, įsižiebia įspėjamosios lemputės, kai greitis yra mažesnis nei 20 km/h. Kai greitis viršija 20 km/h, įspėjamoji lemputė degs maždaug 100 sek. ir girdisi įspėjamasis signalas.



ĮSPĖJIMAS

Sėdint netinkamoje padėtyje bus trikdoma priekyje sėdinčio keleivio saugos diržo įspėjamoji sistema. Vairuotojas turi nurodyti keleiviui, kaip reikia tinkamai sėdėti pagal šiame vadove pateiktas instrukcijas.



Informacija

- Saugos diržo įspėjamoji lemputė mirksės arba degs 6 sekundes net ir tada, kai priekinėje keleivio sėdynėje niekas nesėdi.
- Priminimas apie priekinės sėdynės saugos diržą gali veikti, kai ant jos padėtas bagažas.

Užpakalinėje sėdynėje sėdinčio keleivio saugos diržo įspėjimas (jeigu yra)



Galinės kairės ir dešinės pusės sėdynėms

Kiekvieną kartą pasukus užvedimo jungiklį į padėtį ON, 6 sekundėms užsidegs ant galinės sėdynės sėdinčių keleivių saugos diržų įspėjamosios lemputės, nepriklausomai nuo to, ar saugos diržais prisegta, ar ne.

Jeigu pradėsite važiuoti neprisisegę saugos diržu arba atsegsite diržą važiuodami iki 20 km/h (12 mph) greičiu, atitinkama lemputė degs tol, kol prisisegsite saugos diržu.

Jeigu toliau važiuosite neprisisegę saugos diržu arba atsisegsite važiuodami didesniu nei 20 km/h (12 mph) greičiu, maždaug 35 sekundės skambės įspėjamasis garsinis signalas ir mirksės įspėjamoji lemputė.

Kai važiuojant saugos diržas atsegamas, įsižiebia įspėjamosios lemputės, kai greitis yra mažesnis nei 20 km/h.

Kai greitis viršija 20 km/h (12 mph), įspėjamoji lemputė degs maždaug 35 sek. ir girdisi įspėjamasis signalas.

⚠️ ĮSPĖJIMAS

Sėdint netinkamoje padėtyje bus trikdoma gale sėdinčio keleivio saugos diržo įspėjamoji sistema.

Vairuotojas turi nurodyti keleiviui, kaip reikia tinkamai sėdėti pagal šiame vadove pateiktas instrukcijas.

i Informacija

- Saugos diržo įspėjamoji lemputė mirksės arba degs 6 sekundes net ir tada, kai galinėje keleivio sėdynėje niekas nesėdi.
- Priminimas apie galinės sėdynės saugos diržą gali veikti, kai ant jos padėtas bagažas, kompiuteris ar kitoks elektroninis prietaisas.

Galinei vidurinei sėdynei

Kiekvieną kartą pasukus užvedimo jungiklį į padėtį ON, 6 sekundėms užsidegs ant galinės sėdynės sėdinčių keleivių saugos diržų įspėjamosios lemputės, nepriklausomai nuo to, ar saugos diržais prisegta, ar ne.

Jei saugos diržu neprisisepta, užvedimo jungiklį pasukus į padėtį ON, saugos diržo įspėjamoji lemputė degs maždaug 70 sekundžių.

Jeigu pradėsite važiuoti neprisisegę saugos diržu arba atsegsite važiuodami iki 20 km/h greičiu, atitinkama lemputė degs maždaug 70 sekundžių.

Jeigu toliau važiuosite neprisisegę saugos diržu arba atsisegsite važiuodami virš 20 km/h greičiu, maždaug 35 sekundes skambės įspėjamasis garsinis signalas ir mirksės įspėjamoji lemputė.

Jei užpakalinės durys atidaromos ar uždaromos važiuojant iki 10 km/h greičiu, įspėjamoji lemputė ir įspėjamasis garsas nesuveiks, net ir važiuojant didesniu nei 20 km/h greičiu.

Saugos diržų sistema

Juosmens ir peties saugos diržas



Saugos diržo užsegimas:

Ištraukite jį iš įtraukimo įtaiso ir įkiškite metalinį liežuvėlį (1) į sagtį (2). Kai liežuvėlis užsifiksuos sagtyje, išgirsite spragtelėjimą.



Juosmens diržo (1) dalimi reikia apjuosti klubus, o peties diržo (2) dalis turi būti ant krūtinės.

Saugos diržo ilgis susireguliuoja automatiškai po to, kai juosmens diržo dalis sureguliuojama rankiniu būdu taip, kad tampriai apjuostų klubus. Jei lėtai ir atsargiai lenksitės į priekį, diržas išsitemps ir netrukdyt jums judėti.

Staigiai stabdant ar automobiliui patyrus smūgį, diržas užsiblokuoja. Jis taip pat užsiblokuoja, jei į priekį bandysite lenktis per staigiai.

PASTABA

Jei negalite sklandžiai ištraukti pakankamą ilgį saugos diržo iš įtraukimo įtaiso, tvirtai tįmptelėkite diržą ir paleiskite. Paleidę galėsite sklandžiai ištraukti diržą.

⚠ ĮSPĖJIMAS

©H1038182L

Netinkamoje vietoje kūną juosiantys saugos diržai per eismo įvykį gali sunkiai sužaloti. Reguluodami saugos diržą, imkitės tokių atsargumo priemonių:

- Saugos diržo juosmens dalį nuleiskite kuo žemiau ant klubų, o ne ant juosmens, ir kad jis tampriai priglustų. Tada stiprūs jūsų dubens kaulai galės sugerti susidūrimo jėgą ir sumažės pavojus sužaloti vidaus organus.
- Vieną ranką pakiškite po peties diržų, o kita turi likti virš diržo, kaip pavaizduota iliustracijoje.
- Visada peties diržo tvirtinimo įtaisą gerai užfiksuokite tinkamame aukštyje.
- Niekada saugos diržo nesisekite taip, kad jis būtų ant kaklo ar veido.

Aukščio reguliavimas

Kad jaustumėtės patogiai ir būtumėte saugūs, peties diržo tvirtinimo įtaisą galite nustatyti į vieną iš keturių aukščio padėčių.

Peties dalį reikia sureguliuoti taip, kad diržas eitų įstrižai krūtinės ir per arčiau durų esančio peties vidurį, o ne per kaklą.

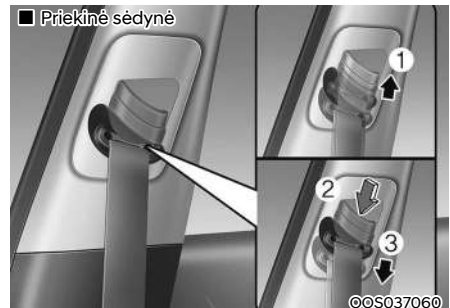

■ Priekinė sėdynė

©S037060

Reguluodami diržo tvirtinimo įtaiso aukštį, nuleiskite arba pakelkite aukščio reguliatorių į atitinkamą padėtį.

Aukščio reguliatorių pakelsite, stumdami jį aukštyn (1). Reguliatorius nuleidžiamas, stumiant jį žemyn (3), tuo pačiu metu nuspaudus aukščio reguliatoriaus mygtuką (2).

Paleiskite mygtuką, kad tvirtinimo įtaisas būtų užfiksuotas. Pamėginkite pastumti aukščio reguliatorių, kad patikrintumėte, ar jis užfiksuotas.



Saugos diržo atsegimas:

Nuspauskite fiksavimo sagties atleidimo mygtuką (1).

Atsegtas diržas automatiškai įtraukiamas į įtraukimo įtaisą. Jei diržas automatiškai neįtraukiamas, patikrinkite, ar jis nesusisukęs, ir pabandykite vėl.

Galinės vidurinės sėdynės saugos diržas (3 tvirtinimo taškų saugos diržas)

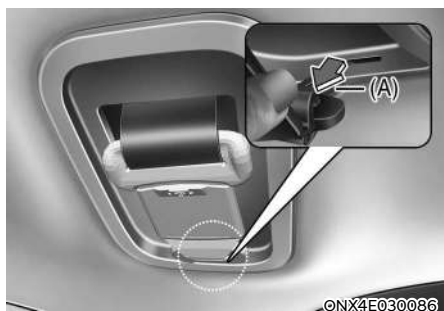

Saugos diržo užsegimas:

1. Ištraukite plokštelę (A) iš skylės diržo mechanizmo dangtelyje.

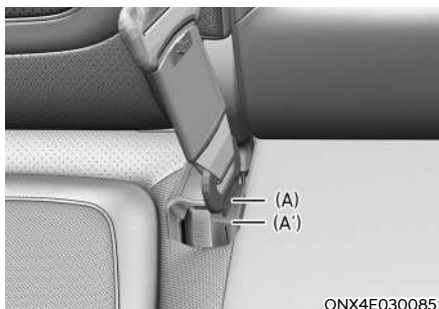

2. Įdėkite plokštelę (A) į sagtį (A'), kol išgirsite garsų spragtelėjimą, reiškiantį, kad plokštelė užsifiksavo. Įsitikinkite, kad saugos diržo diržas nesusisukęs.

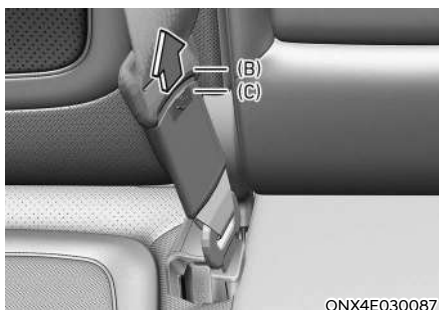

3. Ištraukite plokštelę (B) iš kišenės (C).

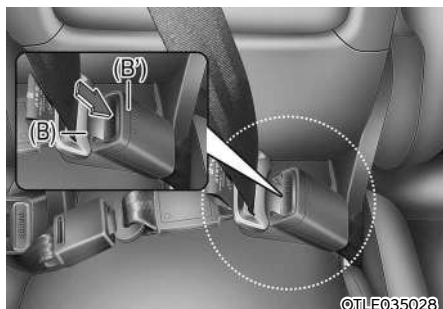

4. Įdėkite plokštelę (B) į sagtį (B') kol išgirsite garsų "klik", reiškiantį, kad plokštelė užsifiksavo. Įsitinkite, kad saugos diržo diržas nesusisukęs.

Galinės vidurinės sėdynės saugos diržui užsegti reikia naudoti sagtį su žyma „CENTER“ (vidurinis).

i Informacija

Jeigu negalite ištraukti saugos diržo iš įtraukimo įtaiso, tvirtai truktelėkite saugos diržą ir jį paleiskite. Paleidę galėsite sklandžiai ištraukti diržą.

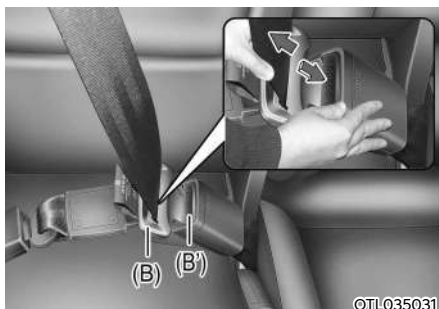

Saugos diržo atsegimas:

1. Paspauskite atsegimo mygtuką (B') ir ištraukite plokštelę (B).

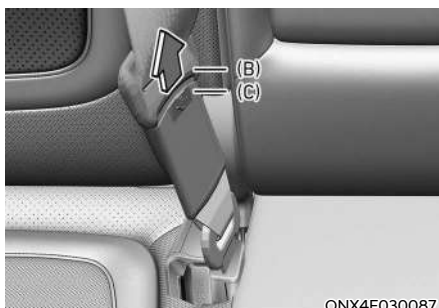

2. Stumkite kišenę (C) iki saugos diržo juostos galo.
3. Įkiškite plokštelę (B) į kišenę (C)



4. Norėdami įtraukti centrinį galinės sėdynės saugos diržą, įkiškite plokštelę į juostos atsegimo skylę (A'). Patraukite už saugos diržo juostos ir leiskite, kad juosta būtų automatiškai įtraukta.

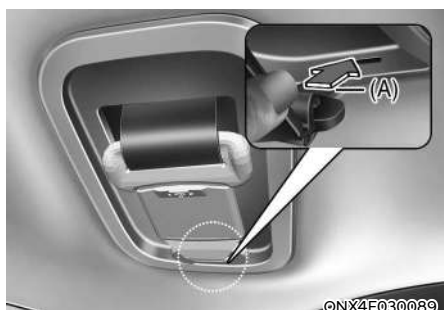

5. Įkiškite plokštelę (A) į skylę diržo mechanizmo dangtelyje.

Saugos diržų įtempikliai



[1] : Saugos diržų įtraukimo ir įtempimo įtaisai
Priekinė sėdynė ir galinė sėdynė (jeigu yra)

Jūsų automobilyje sumontuoti vairuotojo ir priekyje sėdinčio keleivio, taip pat gale sėdinčių keleivių (jeigu yra) saugos diržų įtempikliai (įtraukimo ir įtempimo įtaisai). Įtempiklio paskirtis – užtikrinti, kad saugos diržai tvirtai laikytų žmogaus kūną tam tikro smūgio iš priekio ar šono metu. Saugos diržų įtempikliai gali suveikti kartu su saugos pagalvėmis per eismo įvykius, kai smūgis iš priekio ar šono yra pakankamai stiprus.

Automobilį staigiai stabdant arba keleiviui staigiai pasilenkus į priekį, saugos diržo įtempimo įtaisas yra užblokuojamas.

Stipresnio priekinio smūgio metu suveikus įtempikliui, diržas įsitempia ir labiau priglunda prie keleivio kūno.

Jei sistema nustato, kad suveikus įtempimo įtaisui vairuotojo arba priekyje sėdinčio keleivio saugos diržas per daug įtemptas, įtempimo įtaise esantis įtempimo ribotuvas sumažins to diržo įtempimo jėgą (jeigu yra su krovinio ribotuvu).

ĮSPĖJIMAS

- Visada prisiekite savo saugos diržu ir tinkamai sėdėkite ant sėdynės.
- Nenaudokite susisukusio ar atsipalaidavusio saugos diržo. Atsipalaidavęs ar susisukęs saugos diržas per eismo įvykį tinkamai jūsų neapsaugos.
- Nieko nelaikykite šalia sagties. Tai gali trukdyti saugos diržo sagčiai ir ji gali tinkamai neveikti.
- Visada pakeiskite diržo įtempiklius jiems suveikus ar po eismo įvykio.
- **NIEKADA** įtempiklių patys netikrinkite, neremontuokite ir nekeiskite. Rekomenduojame įtempiklius tikrinti, prižiūrėti, remontuoti ar keisti įgaliotoje HYUNDAI atstovybėje.
- Saugokite saugos diržų įtempimo mechanizmus nuo smūgių.

ĮSPĖJIMAS

Saugos diržų įtempimo mechanizmams suveikus, kelias minutes jų nelieskite. Saugos diržo įtempimo mechanizmui suveikus susidūrimo metu, įtempiklis gali įkaisti ir galite nusideginti.

PERSPĖJIMAS

Atliekant automobilio kėbulo priekio remonto darbus, gali būti pažeista saugos diržų įtempiklių sistema. Dėl to mes rekomenduojame, kad sistemą patikrintų įgaliotasis HYUNDAI atstovas.

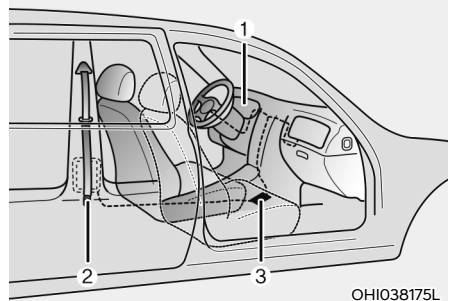

OH1038175L

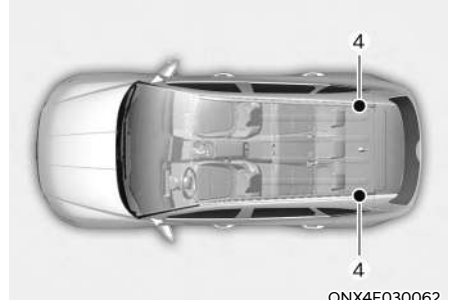

ONX4E030062

Saugos diržo įtempiklio sistemą sudaro šios pagrindinės dalys. Jų vietos parodytos iliustracijoje:

- (1) Papildomos apsaugos sistemos (SRS) saugos pagalvės įspėjamoji lemputė
- (2) Įtraukimo ir įtempimo įtaisai
- (3) Papildomos apsaugos sistemos (SRS) valdymo modulis
- (4) Galinio retraktoriaus įtempiklis (jeigu yra)

PASTABA

SRS valdymo modulį įjungiantis jutiklis yra sujungtas su saugos diržų įtempikliais. Įjungus uždegimo jungiklį į padėtį ON, SRS saugos pagalvių įspėjamoji lemputė prietaisų skydelyje dega apie 3–6 sekundes, o po to turi užgesti.

Jei įtempiklis tinkamai neveikia, įspėjamoji lemputė užsidega net ir tuo atveju, kai nėra SRS saugos pagalvės trikties. Jei ši įspėjamoji lemputė neužsidega, užsidegusi neužgęsta ar užsidega važiuojant automobiliu, rekomenduojama kuo skubiau patikrinti saugos diržų įtempiklius ir (arba) SRS valdymo modulį įgalioto HYUNDAI atstovo dirbtuvėse.

i Informacija

- Tam tikrų priekinių, šoninių susidūrimų ar apsvertimų atveju gali būti suaktyvinti išankstinio įtempimo diržai (jeigu yra apsvertimo jutiklis).
- Suveikus saugos diržų įtempikliams, gali pasigirsti garsus triukšmas ir salone gali pasklisti į dūmus panašios smulkios dulkės. Tai normalu ir nepavojinga.
- Nors ir nenuodingos, šios smulkios dulkės gali sudirginti odą, ir nereikėtų ilgai kvėpuoti oru su šiomis dulkėmis. Po eismo įvykio, per kurį suveikė saugos diržų įtempikliai, reikia gerai nuplauti odą, ant kurios pateko dulkių.

Papildomi spėjimai dėl saugos naudojant saugos diržus

Saugos diržo naudojimas nėštumo laikotarpiu

Nėščios moterys visada turi segėti saugos diržą. Geriausias būdas apsaugoti jūsų dar negimusį kūdikį yra apsaugoti pačią save prisisegant saugos diržū.

Nėščios moterys visada turi segėti juosmens ir peties saugos diržą. Peties diržą perjuoskite per krūtinės vidurį ir toliau nuo kaklo. Juosmens diržū perjuoskite savo juosmenį žemiau pilvo taip, kad jis tampriai priglustų prie klubų ir dubens kaulų žemiau pilvo.



ĮSPĖJIMAS

Kad būtų sumažintas dar negimusio kūdikio sunkių ar mirtinų sužalojimų per eismo įvykį pavojus, nėščios moterys NIEKADA neturi juosti saugos diržo juosmens dalimi savo pilvo.

Saugos diržo naudojimas ir vaikai

Kūdikiai ir maži vaikai

Dauguma šalių reglamentuoja automobiliu keliaujančių vaikų apsaugos sistemas ir reikalauja, kad būtų naudojamos atitinkamos saugos priemonės, įskaitant sėdynės paaukštintimus. Įvairiose šalyse reikalavimai, nuo kokio amžiaus vaikai vietoj vaikų apsaugos sistemų galėtų pradėti segtis saugos diržais, skiriasi, todėl keliaudami turėtumėte į tai atkreipti dėmesį. Vaikų ir kūdikių apsaugos priemonės reikia tinkamai uždėti ir pritvirtinti ant galinės sėdynės.

Išsamesnės informacijos žr. šios dalies skyriuje „Vaiko apsaugos sistema“.



ĮSPĖJIMAS

VISADA kūdikius ir mažus vaikus vežkite jų svoriui ir ūgiui tinkamose apsaugos priemonėse.

Norėdami sumažinti vaiko ar kito keleivio sunkaus ar net mirtino sužalojimo pavojų, NIEKADA važiuodami automobiliu nelaikykite vaiko ant kelių ar rankų. Smūgio metu susidariusios stiprios jėgos išplėš vaiką jums iš rankų ir nubloks per automobilio saloną.

Per eismo įvykius mažus vaikus nuo sužalojimo geriausiai apsaugos galinėje sėdynėje pritvirtinta vaiko apsaugos sistema, atitinkanti jūsų šalyje galiojančius saugos reikalavimus. Prieš įsigydami vaiko apsaugos sistemą patikrinkite, ar ant jos yra lipdukas, patvirtinantis, kad ji atitinka jūsų šalyje galiojančius saugos reikalavimus.

Vaiko apsaugos sistema turi atitikti jūsų vaiko ūgį ir svorį. Šią informaciją rasite ant vaiko apsaugos sistemos užklijuotame lipduke. Žr. šios dalies skyrių „Vaiko apsaugos sistema“.

Didesni vaikai

Vaikai iki 13 metų ir tie, kurie yra per dideli sėdėti ant sėdynės paaukštinimo, visada turi sėdėti galinėje sėdynėje, prisiseę peties ir juosmens saugos diržais. Saugos diržas turi apjuosti klubus ir gerai priglusti prie peties ir krūtinės, apsaugodamas vaiką. Reguliariai tikrinkite, ar diržas gerai priglunda. Vaikui muistantis, diržas gali pasislinkti. Per eismo įvykius vaikams saugiausia, kai jie sėdi tinkamoje vaiko apsaugos sistemoje ant galinės sėdynės.

Jei vyresnį nei 13 metų vaiką reikia sodinti priekinėje sėdynėje, jį reikia saugiai prisegti juosmens ir peties saugos diržu, o sėdynę reikia atitraukti kuo toliau atgal.

Jei diržo peties dalis liečia vaiko kaklą ar veidą, paslinkite vaiką kuo labiau į automobilio vidurį. Jei peties diržas vis tiek liečia veidą ar kaklą, vaiką reikia sodinti ant atitinkamo galinės sėdynės paaukštinimo.



ĮSPĖJIMAS

- **Visada patikrinkite, ar didesni vaikai yra tinkamai prisegti saugos diržais.**
- **NIEKADA neleiskite, kad peties diržas būtų ant vaiko kaklo arba veido.**
- **Neleiskite daugiau nei vienam vaikui prisisegti vienu saugos diržu.**

Saugos diržo naudojimas ir sužeisti žmonės

Vežamą sužeistą žmogų reikia prisegti saugos diržu. Dėl specialių rekomendacijų pasitarkite su gydytoju.

Vienam žmogui – vienas saugos diržas

Negalima dviem žmonėms (įskaitant vaikus) prisiegti vienu saugos diržu. Dėl to per eismo įvykį galima patirti sunkesnių sužalojimų.

Važiuodami negulėkite

Sėdėti atsilošus važiuojant automobiliu gali būti pavojinga. Netgi prisieigus saugos diržu, smarkiai atlošta sėdynė labai sumažina jūsų apsaugos sistemos (saugos diržų ir saugos pagalvių) teikiamą apsaugą.

Saugos diržas turi būti priglundęs prie jūsų klubų ir krūtinės, kad tinkamai veiktų.

Eismo įvykio metu galite įsirežti į saugos diržą ir patirti kaklo arba kitų sužalojimų. Kuo labiau atlošta sėdynė, tuo didesnė tikimybė, kad keleivio klubai nuslys po saugos diržo juosmens dalimi arba peties diržas sužalos keleivio kaklą.

ĮSPĖJIMAS

- **NIEKADA nevažiuokite automobiliu sėdėdami atloštoje sėdynėje.**
- **Jei važiuojama smarkiai atloštoje sėdynėje, susidūrimo atveju arba staigiai stabdant didėja sunkių ar net mirtinų sužalojimų pavojus.**
- **Vairuotojas ir keleiviai savo vietose turi visada sėdėti tinkamai atsirėmę, prisiegę ir su vertikaliai nustatyta atlošu.**

Saugos diržų priežiūra

Saugos diržų negalima ardyti ir keisti jų konstrukcijos. Be to, reikia saugoti, kad saugos diržų ir jų metalinių detalių nepažeistų sėdynių ar durų vyriai ar kitokia mechaninė jėga.

Reguliarus tikrinimas

Visus saugos diržus reikia reguliariai tikrinti, ar jie nesusidėvėję ir nepažeisti. Visas pažeistas dalis reikia kuo skubiau pakeisti.

Neišpurvinkite ir nesušlapinkite saugos diržų

Saugos diržai turi būti švarūs ir sausi. Jei diržai išsipurvina, juos galima nuvalyti muilo tirpalu ir šiltu vandeniu. Nenaudokite baliklių, dažiklių, stiprių valiklių ar šveičiamųjų pienelių, nes jie gali pažeisti diržo medžiagą.

Kada reikia keisti saugos diržus

Jei automobilis pateko į eismo įvykį, reikia pakeisti visą saugos diržo mechanizmą ar mechanizmus. Diržus reikia pakeisti, net jei pažeidimų nesimato. Rekomenduojama pasitarti su įgaliotuoju HYUNDAI atstovu.

VAIKO APSAUGOS SISTEMA (CRS)

Mūsų rekomendacija: vaikai visada sėdi ant galinės sėdynės

ĮSPĖJIMAS

Visada tinkamai prisekite vaikus automobilyje. Bet kokio amžiaus vaikai būna saugesni važiuodami ant galinės sėdynės. Niekada netvirtinkite į priekį atgręžtos vaiko apsaugos sistemos priekyje sėdinčio keleivio vietoje, nebent tos sėdynės saugos pagalvė išjungta.

Automobiliu vežami iki 13 metų amžiaus vaikai visada turi sėdėti galinėje sėdynėje ir naudoti tinkamą apsaugos priemonę, kad, įvykus eismo įvykiui, staigiai stabdant ar manevruojant būtų kuo mažesnis sužalojimo pavojus.

Pagal statistiką vaikai yra saugesni, kai važiuoja tinkamai prisegti galinėje, o ne priekinėje sėdynėje. Vaikai, kuriems vaiko apsaugos sistema jau per maža, turi prisisegti saugos diržais.

Dauguma šalių reglamentuoja automobiliu keliaujančių vaiko apsaugos priemones ir reikalauja, kad jie naudotų atitinkamas vaiko apsaugos sistemas.

Įvairiose šalyse reikalavimai, nuo kokio amžiaus ar svorio (ūgio) vaikai vietoj vaiko apsaugos sistemų galėtų pradėti segtis saugos diržais, skiriasi, todėl keliaudami turėtumėte į tai atkreipti dėmesį.

Vaiko apsaugos sistemos turi būti tinkamai pritvirtintos prie automobilio sėdynių. Visada naudokite jūsų šalies reikalavimus atitinkančią vaiko apsaugos sistemą.

Vaiko apsaugos sistema (CRS)

Kūdikiai ir mažesni vaikai turi būti prisegti diržais atitinkamoje atgal ar pirmyn atgręžtoje CRS, kuri prieš tai tinkamai pritvirtinama prie automobilio sėdynės. Perskaitykite ir vadovaukitės vaiko apsaugos priemonės gamintojo nurodymais dėl jos tvirtinimo ir naudojimo.

ĮSPĖJIMAS

- **Tvirtindami ir naudodami vaiko apsaugos priemonę, visada vadovaukitės gamintojo nurodymais.**
- **Visada tinkamai prisekite diržais savo vaiką vaiko apsaugos priemonėje.**
- **Nenaudokite kūdikio krepšio ar vaiko sėdynės, kuri užkabinama ant sėdynės atlošo, nes per eismo įvykį ji gali tinkamai neapsaugoti.**
- **Įvykus eismo įvykiui, vaiko apsaugos sistemą, saugos diržus, ISOFIX tvirtinimo įtaisus ir viršutinio diržo tvirtinimo įtaisus turi patikrinti įgaliotasis HYUNDAI atstovas.**

Vaiko apsaugos sistemos (CRS) pasirinkimas

Rinkdamiesi vaiko apsaugos sistemą visada:

- Patikrinkite, ar vaiko apsaugos priemonė yra su etikele, patvirtinančia jos atitiktį atitinkamiems jūsų šalies saugos reikalavimams.

Galima naudoti tik pagal JT EEK taisyklių Nr. 44 ir Nr. 129 reikalavimus patvirtintą vaiko apsaugos sistemą.

- Rinkitės jūsų vaiko ūgį ir svorį atitinkančią vaiko apsaugos priemonę. Paprastai tokia informacija privalomai pateikiama etiketėje ar naudojimo instrukcijose.
- Rinkitės vaiko apsaugos priemonę, kuri tinka atitinkamai jūsų naudojamo automobilio sėdynei.
- Perskaitykite ir laikykitės vaiko apsaugos priemonės gamintojo pateikiamų tvirtinimo ir naudojimo nurodymų.

Vaiko apsaugos sistemų tipai

Yra trys pagrindiniai vaiko apsaugos sistemų tipai: atgręžta atgal ar pirmyn sistema ir sėdynės paaukštinimas.

Jos skirstomos pagal vaiko amžių, ūgį ir svorį.



Atgal atgręžta vaiko apsaugos sistema

Atgal atgręžtoje vaiko apsaugos sistemoje užtikrinama, kad prisegto vaiko nugarą remtųsi į sėdimąjį paviršių. Diržų sistema prilaiko vaiką savo vietoje ir eismo įvykio atveju išlaiko vaiką jo apsaugos priemonėje ir sumažina jo gležnam kaklui ir stuburo smegenims tenkančią įtampą.

Visi vaikai iki vienerių metų turi būti vežami atgal atgręžtose vaiko apsaugos sistemose. Naudojamos įvairios atgal atgręžtos vaiko apsaugos sistemos: kūdikiams skirtos sistemos turi būti tvirtinamos tik atgręžtos atgal. Keičiamose ir trejopo naudojimo vaiko apsaugos sistemose atgal atgręžtoje padėtyje paprastai taikomos didesnės ūgio ir svorio ribos, kad ir vyresnio amžiaus vaiką galėtumėte vežti atgal atgręžtoje sistemoje.

Naudokite atgal atgręžtas vaiko apsaugos sistemas tol, kol vaiko ūgis ir svoris atitinka vaiko apsaugos sistemos gamintojo leistinas ribas.



ONX4030032

Į priekį atgręžta vaiko apsaugos sistema

Į priekį atgręžtoje vaiko apsaugos sistemoje vaiko kūnas prilaikomas sistemos diržais. Naudokite į priekį atgręžtas vaiko apsaugos sistemas su diržais tol, kol vaiko ūgis ir svoris atitinka vaiko apsaugos sistemos gamintojo leistinas ribas.

Kai vaikas jau yra per didelis sėdėti į priekį atgręžtoje vaiko apsaugos priemonėje, jį galima sodinti ant sėdynės paaukštinimo.

Sėdynių paaukštinimai

Sėdynės paaukštinimas yra apsaugos priemonė, skirta geriau prisitaikyti prie automobilio saugos diržų sistemos. Su sėdynių paaukštinimu saugos diržas gerai priglunda prie vaiko kūno stambesnių dalių. Sodinkite vaikus ant sėdynės paaukštinimo tol, kol jie bus pakankamai dideli, kad juos būtų galima tinkamai prisegti saugos diržu.

Kad saugos diržas gerai priglustų, diržo juosmens dalis turi būti ant vaiko šlaunų, o ne pilvo. Peties diržas turėtų patogiai priglusti prie vaiko peties ir krūtinės, o ne kaklo ir veido. Iki 13 metų amžiaus vaikai turi būti tinkamai prisegti, kad būtų kuo mažesnė sužalojimo grėsmė eismo įvykio, staigaus stabdymo ar staigaus manevravimo atveju.

Vaiko apsaugos sistemos (CRS) tvirtinimas

ĮSPĖJIMAS

Prieš tvirtindami vaiko apsaugos priemonę, visada:

Perskaitykite vaiko apsaugos priemonės gamintojo instrukcijas ir jų laikykitės.

Nesilaikant šių instrukcijų ir nepaisant pateiktų įspėjimų gali išaugti pavojus vaiką SUNKIAI ar MIRTINAI SUŽALOTI įvykus eismo įvykiui.

ĮSPĖJIMAS

Jei automobilio galvos atrama trukdo tinkamai pritvirtinti vaiko apsaugos sistemą, reikia sureguliuoti atitinkamos sėdynės galvos atramą arba iš viso ją nuimti.

Pasirinkus savo vaikui tinkamą vaiko apsaugos sistemą ir įsitikinus, kad ji tinka jūsų automobilio sėdynei, toliau reikia atlikti tris pagrindinius žingsnius:

- **Tinkamai pritvirtinkite vaiko apsaugos sistemą automobilyje.** Visas vaiko apsaugos sistemas automobilyje reikia tvirtinti juosmens diržu ar juosmens ir peties diržo juosmens dalimi arba ISOFIX viršutinio diržo tvirtinimo įtaisais ir (arba) ISOFIX laikikliu ir (arba) apatiniu tvirtinimo įtaisu.

- **Patikrinkite, ar vaiko apsaugos sistema gerai pritvirtinta.** Pritvirtinę vaiko apsaugos sistemą automobilyje, patraukite ir pastumkite sistemą į priekį ir į šonus, kad patikrintumėte, ar ji gerai pritvirtinta prie sėdynės. Saugos diržu pritvirtinta vaiko apsaugos sistema turi būti sumontuota kuo tvirčiau. Vis dėlto galimas nedidelis laisvumas judinant į šonus.
Montuodami vaiko apsaugos sistemą, sureguliuokite sėdynės sėdimąją dalį ir atlošą (aukštyn ir žemyn, pirmyn ir atgal), kad jūsų vaikas patogiai tilptų į vaiko apsaugos sistemą.
- **Prisekite vaiką vaiko apsaugos sistemoje.** Vaikas apsaugos sistemoje turi būti tinkamai prisegtas diržais pagal sistemos gamintojo nurodymus.

PERSPĖJIMAS

Vaiko apsaugos priemonė uždarytame automobilyje gali labai įkaisti. Siekiant išvengti nudegimų, prieš sodindami savo vaiką į kėdutę patikrinkite sėdimąjį paviršių ir sagtis.

Kiekvienos sėdėjimo padėties diržais tvirtinamos ir ISOFIX vaiko apsaugos sistemos (CRS) tinkamumas pagal JT reglamentus

(Informacija automobilių naudotojams ir CRS gamintojams)

- Taip: tinka nurodytai CRS kategorijai tvirtinti
- Ne: netinka nurodytai CRS kategorijai tvirtinti
- “ - ”: Netaikoma
- Lentelė skirta automobiliui su kairėje pusėje esančiu vairu (LHD). Išskyrus priekinę keleivio sėdynę, lentelė galioja RHD transporto priemonei. RHD transporto priemonės priekinei keleivio sėdymai naudokite informaciją apie sėdimąją vietą Nr. 3.

CRS kategorijos		Sėdėjimo vietos						
		1	2	3		4	5	6
				Oro pagalvė ON	Oro pagalvė Išjungta			
Universali diržais tvirtinama CRS	Visos svorio grupės	-	-	Ne	Taip ¹⁾ F, R	Taip F, R	Taip F, R	Taip F, R
i dydžio CRS	ISOFIX CRF : F2, F2X, R1, R2	-	-	Ne	Ne	Taip F, R	Ne	Taip F, R
Vaikiška lovelė (ISOFIX šonu atgręžta CRS)	ISOFIX CRF: L1, L2	-	-	Ne	Ne	Ne	Ne	Ne
ISOFIX kūdikų* CRS (* : ISOFIX vaikų CRS)	ISOFIX CRF : R1	-	-	Ne	Ne	Taip R	Ne	Taip R
ISOFIX mažylių CRS – maža	ISOFIX CRF : F2, F2X, R2, R2X	-	-	Ne	Ne	Taip F, R	Ne	Taip F, R
ISOFIX mažamečių CRS – didelės* (* : be paaugštintų sėdynių)	ISOFIX CRF : F3,R3	-	-	Ne	Ne	Taip F, R	Ne	Taip F, R
Sėdynės paaugštinimas – mažesnio pločio	ISO CRF: B2	-	-	Ne	Taip ¹⁾	Taip	Taip	Taip
Sėdynės paaugštinimas – viso pločio	ISO CRF: B3	-	-	Ne	Taip ¹⁾	Taip	Taip	Taip

Pasta- Norint įmontuoti universalią CRS, 1-os eilės keleivio sėdynės atlošas turi būti
ba¹⁾: vertikaliausioje padėtyje

Sėdynės numeris	Vieta automobilyje	Sėdėjimo vietos
1	Priekinė kairė	
2	Priekinė vidurinė	
3	Priekinė dešinė	
4	2 eilės kairė	
5	2 eilės vidurinė	
6	2 eilės dešinė	

ONX4E030063

* Jei transporto priemonės galvos atrama neleidžia tinkamai įrengti CRS, sėdimos vietos galvos atrama turi būti sureguliuota arba visiškai pašalinta.

* Niekada netvirtinkite į priekį atgręžtos vaiko apsaugos sistemos priekyje sėdinčio keleivio vietoje, nebent tos sėdynės saugos pagalvė išjungta.

Automobiliams rekomenduojamos CRS pagal JTO reglamentus (Europai)

Svorio grupė	Pavadinimas	Gamintojas	Tvirtinimo tipas	ECE Patvirtinimo Nr.
Grupė 0+ / I	BABY-SAFE 2 i-SIZE ir BABY-SAFE i-SIZE BASE	„Britax Römer“	ISOFIX su kojų atrama, nukreipta galu	R129/00 - E1 - 000008
I grupė	„Duo Plus“	„Britax Römer“	ISOFIX ir tvirtinama viršutiniu diržu	R44/04 - E1 - 04301133
II grupė	„KidFix2“ R	„Britax Römer“	ISOFIX ir saugos diržas, naudojant CRS juosmens diržo kreiptuvą	R44/04 - E1 - 04301304
III grupė	„Junior III“	„Graco“	Automobilio diržas	R44/04 - E11 - 03.44.164 R44/04 - E11 - 03.44.165

CRS gamintojo informacija (Europai)

„Britax“: <http://www.britax.com>

„Graco“: <http://www.gracobaby.com>

Vaikams skirti ISOFIX laikikliai sėdynėje ir viršutinio diržo tvirtinimo įtaisais (ISOFIX tvirtinimo sistema)

ISOFIX tvirtinimo sistema laiko vaiko apsaugos sistemą važiuojant ir įvykus eismo įvykiui. Ši sistema skirta tam, kad būtų lengviau sumontuoti vaiko apsaugos sistemą ir sumažėtų tikimybė netinkamai ją sumontuoti. ISOFIX sistemoje naudojami tvirtinimo įtaisai automobilyje ir tvirtinimo elementai ant vaiko apsaugos sistemos. Su ISOFIX sistema nereikia tvirtinti vaiko apsaugos sistemos galinėse sėdynėse su saugos diržais.

ISOFIX tvirtinimo įtaisai yra metaliniai strypai automobilio sėdynėje.

Kiekvienoje sėdynėje su ISOFIX sistema yra du apatiniai tvirtinimo įtaisai, į kuriuos įsikiša vaiko apsaugos sistemos apatiniai tvirtinimo elementai.

Norint savo automobilyje naudoti ISOFIX sistemą, jame turi būti ISOFIX tvirtinimo įtaisai, o jūs turite turėti vaiko apsaugos sistemą su ISOFIX tvirtinimo elementais.

Vaiko apsaugos sistemos gamintojas pateikia nurodymus, kaip naudoti vaiko apsaugos sistemos tvirtinimo elementus, skirtus ISOFIX tvirtinimo įtaisams.

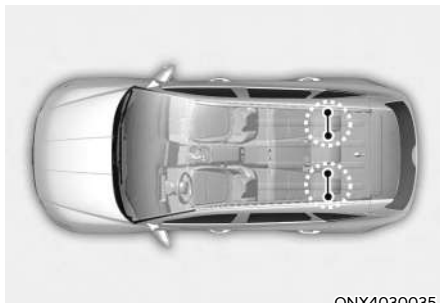

ONX4030035



ISOFIX tvirtinimo įtaisai įrengti galinėse kraštinėse sėdynėse kairėje ir dešinėje pusėse. Jų vietos parodytos iliustracijoje:

⚠️ ĮSPĖJIMAS

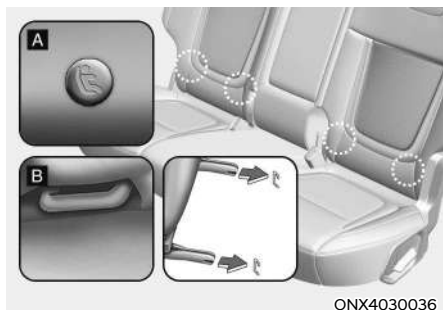
Nebandykite pritvirtinti vaiko apsaugos sistemos ant vidurinės sėdynės prie ISOFIX tvirtinimo įtaisų. Šiai sėdynei nėra numatyti ISOFIX apatiniai tvirtinimo įtaisai. Jeigu vaiko apsaugos sistemą galinėje vidurinėje sėdynėje tvirtinsite šoninių sėdynių tvirtinimo įtaisais, šiuos įtaisus galite sugadinti.



[A]: ISOFIX tvirtinimo įtaiso padėties indikatorius

(A tipas - , B tipas - ),

[B]: ISOFIX tvirtinimo įtaisas

Tvirtinimo taškai ISOFIX įrengti kairiojoje ir dešiniojoje galinės sėdynės vietoje, tarp sėdynės atlošo ir sėdynės pagalvės, ir paženklinėti simboliais.

Be to, tvirtinimo taškai ISOFIX įrengti priekinėje keleivio sėdynėje, tarp sėdynės atlošo ir sėdynės pasostės. (jeigu yra)

Vaiko apsaugos sistemos tvirtinimas naudojant ISOFIX tvirtinimo įtaisų sistemą

Norėdami sumontuoti „i“ dydžio ISOFIX sistemai tinkamą vaiko apsaugos sistemą bet kurioje galinėje arba priekinėje (jeigu yra) keleivio automobilio sėdynėje:

1. Patraukite saugos diržo sagtį nuo ISOFIX tvirtinimo įtaisų.
2. Patraukite bet kokius kitus daiktus nuo tvirtinimo įtaisų, kurie galėtų trukdyti saugiai pritvirtinti vaiko apsaugos sistemą prie ISOFIX tvirtinimo įtaisų.
3. Padėkite vaiko apsaugos sistemą ant automobilio sėdynės, tada pritvirtinkite sistemą prie ISOFIX tvirtinimo įtaisų pagal sistemos gamintojo nurodymus.
4. Vadovaudamiesi vaiko apsaugos sistemos gamintojo nurodymais, tinkamai sumontuokite ir pritvirtinkite prie ISOFIX tvirtinimo įtaisų vaiko apsaugos sistemos tvirtinimo elementus.



ĮSPĖJIMAS

Naudodami ISOFIX sistemą, imkitės tokių atsargumo priemonių:

- Perskaitykite su jūsų vaiko apsaugos sistema pateiktas montavimo instrukcijas ir jų laikykitės.
- Siekiant apsisaugoti, kad vaikas nepasiektų neįtrauktų saugos diržų, prisekite visus nenaudojamus galinių sėdynių saugos diržus ir įtraukite saugos diržo juostą už vaiko. Vaikas gali pasismaugti, jei peties diržas susisuka aplink vaiko kaklą, o saugos diržas įsitempia.
- **NIEKADA** prie vieno tvirtinimo įtaiso netvirtinkite daugiau nei vienos vaiko apsaugos priemonės. Tvirtinimo įtaisas gali atsipalaiduoti ar sulūžti.
- Įvykus avarijai rekomenduojame turėti ISOFIX sistemą, kurią patikrintų jūsų HYUNDAI atstovas. Per eismo įvykį ISOFIX sistema gali būti pažeista ir tinkamai nepritvirtinti vaiko apsaugos priemonės.

Vaiko apsaugos sistemos tvirtinimas naudojant viršutinio diržo tvirtinimo sistemą

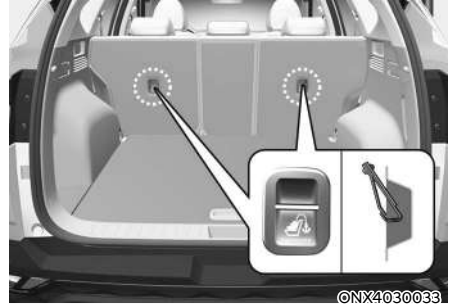

Vaiko apsaugos sistemos viršutinio diržo tvirtinimo įtaimai yra už galinių sėdynių atlošų.



ONX4030034

1. Ištempkite vaiko apsaugos sistemos viršutinį diržą per sėdynės atlošo viršų. Tempdami viršutinį diržą vadovaukitės vaiko apsaugos sistemos gamintojo nurodymais.
2. Užkabinkite viršutinį diržą ant jo tvirtinimo įtaiso ir įtempkite pagal jūsų vaiko apsaugos sistemos gamintojo instrukciją, kad vaiko apsaugos sistema būtų gerai pritvirtinta prie sėdynės.



ĮSPĖJIMAS

Tvirtindami viršutinį diržą imkitės tokių atsargumo priemonių:

- Perskaitykite su jūsų vaiko apsaugos sistema pateiktas montavimo instrukcijas ir jų laikykitės.
- **NIEKADA** prie vieno ISOFIX viršutinio diržo tvirtinimo įtaiso netvirtinkite daugiau nei vienos vaiko apsaugos priemonės. Tvirtinimo įtaisas gali atsilaisvinti ar sulūžti.
- Viršutinio diržo netvirtinkite niekur daugiau, kaip tik prie atitinkamo ISOFIX viršutinio diržo tvirtinimo įtaiso. Kitur pritvirtintas jis gali tinkamai neveikti.
- Vaiko apsaugos priemonės tvirtinimo įtaisai gali išlaikyti tik tokią apkrovą, kokią sukelia tinkamai pritvirtinta vaiko apsaugos priemonė.
Prie jų jokia būdu negalima segti suaugusių keleivių saugos diržų arba automobilyje pritvirtinti kitokius daiktus ar įrangą.

Vaiko apsaugos sistemos tvirtinimas saugos diržu

Jeigu nenaudojama ISOFIX sistema, visos vaiko apsaugos sistemos turi būti tvirtinamos ant galinės sėdynės juosmens ir peties saugos diržu.

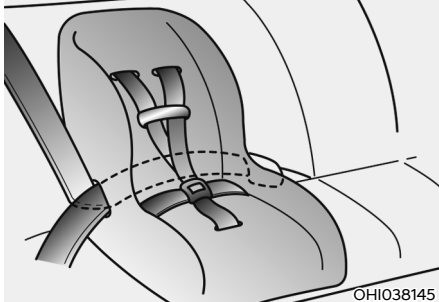

OHIO38145

Vaiko apsaugos sistemos tvirtinimas juosmens ir peties diržu

Norėdami pritvirtinti vaiko apsaugos priemonę prie galinių sėdynių, atlikite tokius veiksmus:

1. Padėkite vaiko apsaugos priemonę ant galinės sėdynės ir perkiškite juosmens ir peties diržą aplink ir per apsaugos priemonę pagal jos gamintojo instrukcijas. Įsitikinkite, kad saugos diržai nesusisukę.



OHIO38146

2. Užfiksuokite juosmens ir peties diržo liežuvėlį sagtyje. Turite išgirsti spragtelėjimą.

i Informacija

Atsegimo mygtuką pakreipkite taip, kad nenumatytu atveju jį lengvai būtų galima pasiekti.

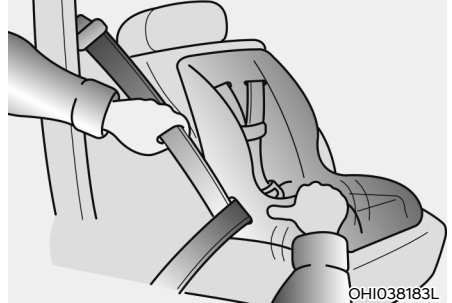

OHIO38183L

3. Diržą kiek įmanoma įtempkite, spausdami vaiko apsaugos sistema žemyn ir tuo pat metu įtraukdami peties diržą atgal į įtraukimo įtaisą.
4. Pastumkite ir patraukite vaiko apsaugos priemonę, kad įsitikintumėte, jog saugos diržas tvirtai laiko ją vietoje.

Jeigu jūsų vaiko saugos sistemos gamintojas rekomenduoja ją tvirtinti viršutiniu diržu su juosmens ir peties saugos diržu, daugiau informacijos ieškokite puslapyje 3-45.

Norėdami vaiko apsaugos priemonę nuimti, paspauskite sagties atsegimo klavišą ir ištraukite juosmens ir peties diržą iš kėdutės leiskite saugos diržui visiškai įsitraukti.

SAUGOS PAGALVĖS – PAPILDOMA APSAUGOS SISTEMA

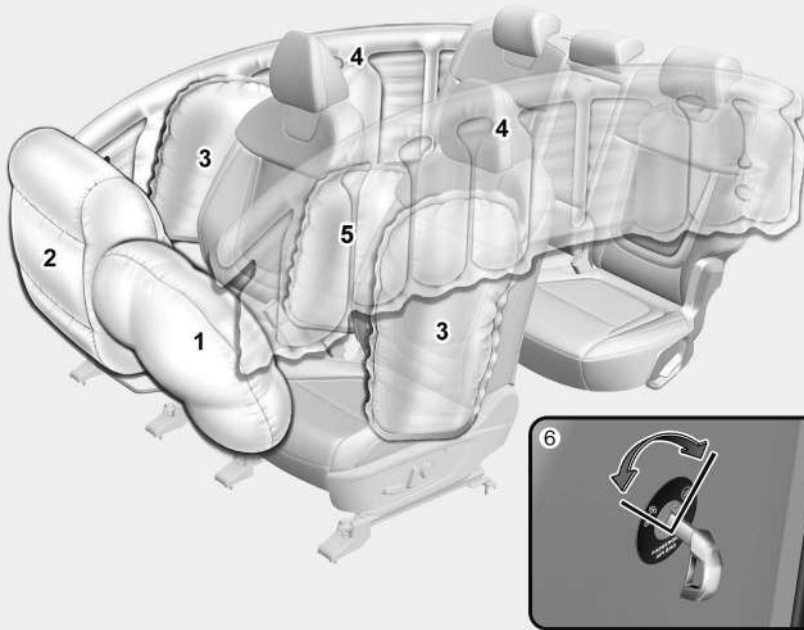

Saugos pagalvės automobilyje gali skirtis nuo parodytų iliustracijoje.

ONX4E030054

1. Vairuotojo priekinė saugos pagalvė
2. Keleivio priekinė saugos pagalvė
3. Šoninė saugos oro pagalvė*
4. Šoninė užuolaidinė saugos oro pagalvė*
5. Priekinė centrinė oro pagalvė *
6. Keleivio priekinės saugos pagalvės įjungimo ir išjungimo (ON/OFF) jungiklis*

*: jeigu yra

Automobiliuose sumontuota papildoma vairuotojo ir priekinio keleivio sėdynių saugos pagalvių (SRS) sistema.

Priekinių saugos pagalvių paskirtis yra papildyti trijų tvirtinimo taškų saugos diržus. Kad šios saugos pagalvės apsaugotų, važiuojant būtina nuolat būti prisisėgus saugos diržais.

Per eismo įvykį galite sunkiai ar net mirtinai susižaloti, jei važiuojate neprisėgę saugos diržu. Saugos pagalvės skirtos tik papildyti saugos diržus, tačiau jų neatstoja. Be to, saugos pagalvės išsiskleidžia ne nuo kiekvieno smūgio. Kai kuriuose susidūrimuose saugos diržai yra vienintelė jus sauganti priemonė.



ĮSPĖJIMAS

SAUGOS PAGALVIŲ ĮSPĖJIMAI DĖL SAUGOS

VISADA naudokite saugos diržus ir vaikų apsaugos sistemas – kiekvienos kelionės metu, kiekvieną kartą, visi! Netgi išsiskleidus saugos pagalvėms, per eismo įvykį galite sunkiai ar net mirtinai susižaloti, jei neprisėgėte ar netinkamai prisėgėte savo saugos diržais.

NIEKADA nedėkite vaiko apsaugos sistemos arba sėdynės paaukštinimo ant priekinės keleivio sėdynės, jeigu saugos pagalvė nėra išjungta.

Išsiskleidžianti saugos pagalvė su didele jėga gali atsitrengti į kūdikį ar vaiką ir sunkiai ar net mirtinai sužaloti.

Visada diržais prisekite iki 13 metų amžiaus vaikus galinėje sėdynėje. Tai saugiausia vieta vežti bet kokio amžiaus vaikus. Jei 13 metų ir vyresnį vaiką reikia vežti priekinėje sėdynėje, jis turi būti tinkamai prisėgtas saugos diržu, o sėdynė turi būti atitraukta kiek įmanoma atgal.

Visi keleiviai turi sėdėti tiesiai per vidurį sėdynės, atsirėmę į statmenai pakeltą sėdynės atlošą, prisėgę saugos diržais, patogiai ištiesę kojas ir pėdomis atsirėmę į grindis tol, kol automobilis sustos ir vairuotojas išjungs automobilį. Jei keleivis netinkamai sėdi, per eismo įvykį akimirksniu išsiskleidžianti saugos pagalvė gali didele jėga trenktis į keleivį ir sunkiai ar mirtinai jį sužaloti.

Jūs ir jūsų keleiviai niekada neturi arti sėdėti ar be reikalo lenktis link saugos pagalvių, durų ar centrinės dėtuvės.

Atitraukite savo sėdynę kuo toliau nuo priekinių saugos pagalvių, kad vis dar galėtumėte valdyti automobilį.

Kur įmontuotos saugos pagalvės?

Vairuotojo ir keleivio priekinės saugos pagalvės



■ Vairuotojo priekinė saugos pagalvė



■ Keleivio priekinė saugos pagalvė

Jūsų automobilyje įrengta papildomos apsaugos sistema (SRS) ir juosmens bei peties saugos diržai prie tiek vairuotojo, tiek keleivių sėdynių.

SRS sudaro saugos pagalvės, sumontuotos po dangteliais vairuotojo pusėje vairo centre ir vairo apačioje bei keleivio pusėje ant priekinio skydelio virš pirštinių dėtuvės.

Saugos pagalvės pažymėtos užrašais „AIR BAG“, įspaustais ant dangtelių.

Papildomos apsaugos sistemos paskirtis yra suteikti automobilio vairuotojui ir priekyje sėdinčiam keleiviui papildomą apsaugą kartu su saugos diržais pakankamai stipraus priekinio smūgio atveju.

⚠ ĮSPĖJIMAS

Norėdami sumažinti sunkaus ar net mirtino sužalojimo nuo išsiskleidžiančios saugos pagalvės pavojų, būtina imtis tokių atsargumo priemonių:

- Keleiviai visą laiką turi būti prisėgę saugos diržais, kurie padeda išlaikyti tinkamą sėdėjimo padėtį.
- Atitraukite savo sėdynę kuo toliau nuo priekinių saugos pagalvių, kad vis dar galėtumėte valdyti automobilį.
- Niekada nesiremkite į duris ar centrinę dėtuvę.
- Neleiskite priekyje sėdinčiam keleiviui dėti pėdų arba kojų ant prietaisų skydelio.
- Ant (šalia) saugos pagalvių modulių ant vairo, prietaisų skydelio, priekinio stiklo ir skydelio virš pirštinių dėtuvės priešais priekyje sėdintį keleivį negalima dėti jokių daiktų, pvz., saugos modulių dangtelių, mobiliojo telefono laikiklio, kvėpalų ar lipdukų. Tokie daiktai gali padaryti žalos, jei automobilis patiria gana stiprų smūgį, dėl kurio išsiskleidžia saugos pagalvės.
- Netvirtinkite jokių daiktų ant priekinio stiklo ar salono veidrodėlio.



©TMM038095L

Keleivio priekinės saugos pagalvės įjungimo ir išjungimo (ON/OFF) jungiklis (jeigu yra)

Šio jungiklio paskirtis yra išjungti keleivio priekinę saugos pagalvę, kad būtų galima vežti keleivius, kuriuos saugos pagalvė gali sužaloti dėl jų amžiaus, ūgio ar medicininės būklės.



©NX4E030069

Norėdami išjungti keleivio priekinę saugos pagalvę:

Įkiškite raktą ar panašų kietą įtaisą į keleivio priekinės saugos pagalvės įjungimo ir išjungimo (ON/OFF) jungiklį ir pasukite jį į padėtį OFF. Užsidegs keleivio saugos pagalvės OFF indikatorius (☒), kuris degs tol, kol keleivio priekinė saugos pagalvė bus vėl įjungta.



©NX4E030070

Norėdami vėl įjungti keleivio priekinę saugos pagalvę:

Įkiškite raktą ar panašų kietą įtaisą į keleivio priekinės saugos pagalvės įjungimo ir išjungimo (ON/OFF) jungiklį ir pasukite jį į padėtį ON. Keleivio saugos pagalvės ON indikatorius (☒) užsidegs.

i Informacija

Pasukus uždegimo jungiklį į padėtį ON, indikatoriaus lemputė, parodanti, kad keleivio priekinė saugos pagalvė įjungta ar išjungta (ON/OFF), paprastai dega apie 4 sekundes. Bet jei užvedimo jungiklis ar VARIKLIO ĮJUNGIMO / IŠJUNGIMO mygtukas pasukamas į padėtį ON per 3 minutes po variklio išjungimo, indikatorius neįsijungia.

⚠ ĮSPĖJIMAS

Niekada neleiskite suaugusiam keleiviui važiuoti sėdint priekinėje keleivio sėdynėje, jei dega keleivio saugos pagalvės išjungimo indikatorius. Degant šiam indikatoriumi, įvykus susidūrimui saugos pagalvė neišsiskleis. Įjunkite keleivio priekinę saugos pagalvę arba persodinkite keleivį ant galinės sėdynės.

⚠ ĮSPĖJIMAS

Keleivio priekinės saugos pagalvės įjungimo ir išjungimo (ON/OFF) jungiklio triktį gali rodyti tai, kad:

- Saugos pagalvės įspėjamoji lemputė (🚨) prietaisų skydelyje užsidega.
- Keleivio saugos pagalvės išjungimo indikatorius (🚫) neužsidega, o įjungimo indikatorius (🔘) užsidega. Smūgio iš priekio metu keleivio priekinė saugos pagalvė išsiskleis netgi tuo atveju, jeigu jos įjungimo ir išjungimo (ON/ OFF) jungiklis nustatytas į padėtį OFF.
- Rekomenduojama kuo skubiau kreiptis į įgaliotąjį HYUNDAI atstovą, kad patikrintų keleivio priekinės saugos pagalvės įjungimo ir išjungimo (ON/OFF) jungiklį ir SRS saugos pagalvių sistemą.

Šoninės saugos pagalvės ir priekinė vidurinė saugos pagalvė (jeigu yra)



Jūsų automobilyje abiejose priekinės eilės sėdynėse įmontuotos šoninės saugos pagalvės. Be to, priekinė vidurinė saugos pagalvė yra vidinėje vairuotojo sėdynės atlošo pusėje. Saugos pagalvės paskirtis yra suteikti automobilio vairuotojui ir priekyje sėdinčiam keleiviui papildomą apsaugą kartu su saugos diržais.

Šoninės saugos pagalvės ir priekinė vidurinė saugos pagalvė išsiskleidžia tik esant tam tikram smūgiui į automobilio šoną ir priklauso nuo smūgio stiprumo.

Transporto priemonėse su apsaugos nuo apsvertimo jutikliu priekinė vidurinė saugos pagalvė, šoninės ir (arba) uždangos oro pagalvės ir įtempikliai abiejose transporto priemonės pusėse gali išsiplėsti, jei aptinkamas apsvertimas arba galimas apsvertimas. Šoninės saugos pagalvės ir priekinė vidurinė saugos pagalvė išsiskleidžia ne nuo kiekvieno šoninio smūgio ar apsvertimo.



ĮSPĖJIMAS

Norinti sumažinti sunkaus ar net mirtino sužalojimo nuo išsiskleidžiančios šoninės ir priekinės centrinės saugos pagalvės pavojų, būtina imtis tokių atsargumo priemonių:

- **Keleiviai visą laiką turi būti prisisegę saugos diržais, kurie padeda išlaikyti tinkamą sėdėjimo padėtį.**
- **Neleiskite keleiviams remtis galva ar kūnu į duris, laikyti rankas ant durų, kišti rankas pro langus ar dėti daiktus tarp durų ir sėdynių.**
- **Laikykite vairą laikrodžio 9 ir 3 valandų vietose, kad būtų kuo mažesnis jūsų rankų ir plaštakų sužalojimo pavojus.**
- **Nenaudokite kitokių sėdynių apvalkalų. Tai gali sumažinti sistemos veikimo efektyvumą arba ji gali visiškai neveikti.**
- **Ant pakabų nekabinkite jokių daiktų, tik drabužius. Eismo įvykio atveju kiti daiktai gali sužaloti ar pažeisti automobilį, ypač išsiskleidus saugos pagalvei.**
- **Nedėkite jokių daiktų ant saugos pagalvės arba tarp savęs ir saugos pagalvės. Be to, netvirtinkite jokių daiktų tose vietose, kur išsiskleidžia saugos pagalvės (durys, durų langai, priekinis ir galinis statramsčiai).**
- **Nedėkite jokių daiktų tarp durų ir sėdynės. Jie gali tapti pavojingais sviediniais, jei išsiskleisti šoninė saugos pagalvė.**
- **Nemontuokite jokių priedų ant (šalia) šoninių saugos pagalvių.**
- **Netrankykite į duris, kai maitinimo mygtukas įjungtas (padėtis ON), nes gali išsiskleisti šoninės saugos oro pagalvės.**
- **Jei pažeista sėdynė ar sėdynės uždangalas, sistemą turi patikrinti įgaliotasis HYUNDAI atstovas.**

Užuolaidinės saugos pagalvės (jeigu yra)



©NX4030040



©TM030032

Užuolaidinės saugos pagalvės įrengtos ant abiejų stogo rėmo ilginių virš priekinių ir galinių durų.

Jų paskirtis yra apsaugoti priekinėse sėdynėse ir kraštinėse galinėse sėdynėse sėdinčių žmonių galvas, automobiliui patyrus pakankamai stiprų smūgį į šoną.

Užuolaidinės saugos pagalvės išsiskleidžia tik esant tam tikram smūgiui į automobilio šoną, priklausomai nuo susidūrimo stiprumo.

Transporto priemonėse su apsaugos nuo apsvertimo jutikliu šoninės ir (arba) uždangos oro pagalvės ir įtempikliai abiejose transporto priemonės pusėse gali išsiplėsti, jei aptinkamas apsvertimas arba galimas apsvertimas.

Užuolaidinės saugos pagalvės išsiskleidžia ne nuo kiekvieno šoninio smūgio ar apsvertimo.



ĮSPĖJIMAS

Galite imtis tokių atsargumo priemonių, siekdami sumažinti sunkių arba mirtinų sužalojimų dėl išsiskleidžiančių užuolaidinių saugos pagalvių pavojų.

- Visi keleiviai visą laiką turi būti prisisegę saugos diržais, kurie padeda išlaikyti tinkamą sėdėjimo padėtį.
- Tinkamai ir kuo toliau nuo durų pritvirtinkite vaikų apsaugos sistemas.
- Nedėkite jokių daiktų ant saugos pagalvės. Be to, netvirtinkite jokių daiktų tose vietose, kur išsiskleidžia saugos pagalvės (durys, durų langai, priekinis ir galinis statramsčiai, stogo bėgeliai).
- Ant drabužiams skirtų pakabų nekabinkite jokių sunkių ar trapių daiktų.
Eismo įvykio atveju gali būti sužaloti žmonės ar apgadintas automobilis.
- Neleiskite keleiviams remtis galva ar kūnu į duris, laikyti rankas ant durų, kišti rankas pro langus ar dėti daiktus tarp durų ir sėdynių.
- Neardykite ir neremontuokite užuolaidinių saugos pagalvių.

Kaip veikia saugos pagalvių sistema?

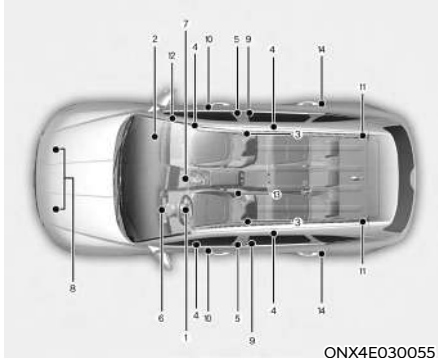

ONX4E030055

- (1) Vairuotojo priekinės saugos pagalvės modulis
- (2) Keleivio priekinės saugos pagalvės modulis
- (3) Šoninių saugos pagalvių moduliai*
- (4) Užvalaidinių saugos pagalvių moduliai*
- (5) Priekinis įtraukimo ir įtempimo įtaisas
- (6) Saugos pagalvės įspėjamoji lemputė
- (7) Papildomos apsaugos sistemos (SRS) valdymo modulis (SRSCM) / virtimo jungiklis*
- (8) Priekinio smūgio jutikliai
- (9) Šoninio smūgio jutikliai (greičio didinimas)*
- (10) Šoninio slėgio jutikliai (slėgio)*
- (11) Galinis įtraukimo ir įtempimo įtaisas*
- (12) Priekinio keleivio saugos oro pagalvė įjungimo / išjungimo jungiklis*
- (13) Priekinės centrinės oro pagalvės modulis*
- (14) Šoninio smūgio jutikliai (greičio didinimas)*

*: jeigu yra

Kai užvedimo jungiklis įjungtas (ON), papildomos apsaugos sistemos valdymo sistema (SRSCM) nuolat kontroliuoja visus SRS sistemos elementus ir nustato, ar smūgis yra toks stiprus, kad reikėtų išskleisti saugos pagalves ar įtempti saugos diržų įtempiklius.



SRS įspėjamoji lemputė

Papildomos apsaugos sistemos (SRS) saugos pagalvės įspėjamojoje lemputėje ant prietaisų skydelio yra saugos pagalvės simbolis, parodytas iliustracijoje. Sistema tikrina, ar saugos pagalvių sistemoje nėra trikties. Lemputė rodo, kad automobilio saugos pagalvių sistemoje, įskaitant šonines ir (arba) užvalaidines saugos pagalves, skirtas apsaugoti keleivius automobiliui verčiantis, gali būti gedimas. (jei sumontuotas automobilio virtimo jungiklis).



ĮSPĖJIMAS

jeigu yra jūsų papildomos apsaugos sistemos triktis, per eismo įvykį saugos pagalvė gali tinkamai neišsiskleisti ir dėl to išauga sunkaus ar net mirtino sužalojimo pavojus.

Bent viena iš toliau išvardytų aplinkybių rodo papildomos apsaugos sistemos triktį:

- Lemputė neužsidega maždaug nuo trijų iki šešių sekundžių, kai užvedimo mygtukas yra ON į padėtyje.
- Praėjus maždaug trimis- šešioms sekundėms, lemputė tebedega.
- Lemputė užsidega automobiliui važiuojant.
- Kai variklis veikia, lemputė mirksi.

Bet kurio iš šių atvejų rekomenduojama, kad papildomos apsaugos sistemą kuo skubiau patikrintų įgaliotasis HYUNDAI atstovas.

Vidutinio ar stipraus smūgio iš priekio metu jutikliai užfiksuoja staigų automobilio greičio sumažėjimą. Jeigu automobilio greitis sumažėja labai stipriai, valdymo blokas reikiamu metu ir su reikiama galia išskleidžia priekines saugos pagalves.

Priekinės saugos pagalvės padeda apsaugoti vairuotoją ir priekyje sėdintį keleivį nuo smūgio iš priekio, kai vien tik saugos diržų apsaugos nepakanka. Kai reikia, šoninės saugos pagalvės apsaugo viršutinę šoninę kūno dalį šoninio smūgio arba automobilio apvirtimo atveju.

- Saugos pagalvės suveikia (išsiskleidžia, jei reikia) tik tada, kai užvedimo jungiklis yra padėtyje ON arba maždaug per 3 minutes po degimo išjungimo.
- Saugos pagalvės išsiskleidžia tam tikro smūgio iš priekio ar šono metu, kad padėtų apsaugoti automobilio keleivius nuo sunkių fizinių sužalojimų.
- Saugos pagalvės išsiskleidžia nevienodu greičiu. Paprastai saugos pagalvės išsiskleidžia priklausomai nuo smūgio stiprumo ir jo krypties. Nuo šių dviejų veiksnių priklauso jutiklio sukuriamas elektroninis pagalvės išsiskleidimo signalas.
- Saugos pagalvės išsidėstymas priklauso nuo daugybės veiksnių, įskaitant automobilio greitį, smūgio kampus ir automobilių ar objektų, su kuriais jūsų automobilis susiduria eismo įvykio metu, tankio bei standumo. Išvardyti ne visi lemiantys veiksniai.
- Priekinės saugos pagalvės išsiskleidžia ir subliūkšta iš karto. Jūs praktiškai nespėsite pamatyti per eismo įvykį išsiskleidžiančių saugos pagalvių. Didesnė tikimybė, kad po smūgio jūs tiesiog pamatysite iš savo vietos nukarusias subliūkusias saugos pagalves.

- Automobiliuose su virtimo jutikliu, šoninės ir (arba) užuolaidinės saugos pagalvės išsiskleis ne tik stipraus šoninio smūgio atveju, bet ir jutikliui aptikus, kad automobilis verčiasi. Jutikliui aptikus, kad automobilis verčiasi, užuolaidinės saugos pagalvės bus išsiskleidusios ilgiau, kad kartu su saugos diržais apsaugotų keleivius nuo išsviedimo (jei sumontuotas automobilio virtimo jutiklis).
- Kad suteiktų apsaugą, saugos pagalvės turi išsiskleisti greitai. Saugos pagalvės išsiskleidžia labai greitai ir per itin trumpą laiką, per kurį saugos pagalvė turi išsiskleisti ir atsidurti tarp keleivio ir automobilio konstrukcinio elemento greičiau, nei keleivis atsitrenks į tą elementą. Šis išsiskleidimo greitis sumažina sunkaus ar mirtino sužalojimo pavojų, todėl jis yra būtina saugos pagalvės veikimo mechanizmo dalis. Tačiau greitai išsiskleidžianti saugos pagalvė gali ir sužaloti – nubrozdinti veidą, sutrenkti minkštuosius audinius ar sulaužyti kaulus, kadangi didelis išsiskleidimo greitis taip pat priverčia saugos pagalves skleisti didelę jėgą.
- Kai kuriais atvejais saugos pagalvė gali ir mirtinai sužaloti, ypač jei automobilio keleivis sėdi per arti saugos pagalvės. Galite imtis priemonių, siekdami sumažinti riziką būti sužaloti išsiskleidžiančių saugos pagalvių. Didžiausią pavojų sukelia sėdėjimas per arti saugos pagalvės. Saugos pagalvei reikia erdvės išsiskleisti. Vairuotojams rekomenduojama sėdėti kuo toliau nuo vairo (nuo jo centro iki vairuotojo krūtinės), tačiau kartu neprarandant automobilio valdymo.

■ Vairuotojo priekinė saugos pagalvė (1)

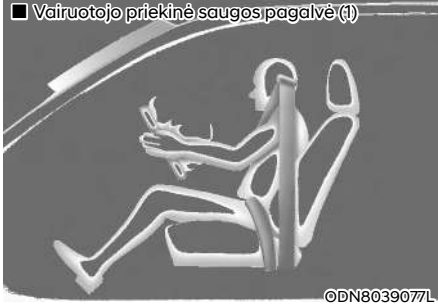

©DN8039077L

Kai papildomos apsaugos sistemos valdymo sistema (SRSCM) nustato, kad priekinis smūgis yra pakankamai stiprus, ji automatiškai išskleidžia priekines saugos pagalves.

■ Vairuotojo priekinė saugos pagalvė (2)

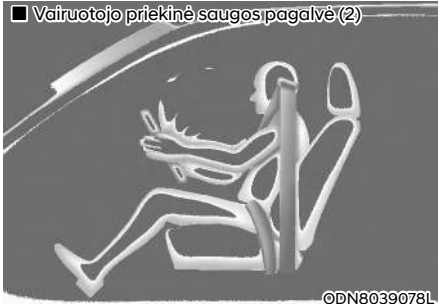

©DN8039078L

Nuo išsiskleidžiančių saugos pagalvių slėgio prasiskiria pagalves dengiančių dangtelių siūlės. Dangteliams prasiveriant toliau, saugos pagalvės visiškai išsiskleidžia.

Visiškai išsiskleidusi saugos pagalvė kartu su tinkamai užsegtu saugos diržu sulėtina vairuotojo ar priekyje sėdinčio keleivio judėjimą į priekį, kartu sumažina galvos ir krūtinės sužalojimo pavojų.

■ Vairuotojo priekinė saugos pagalvė (3)

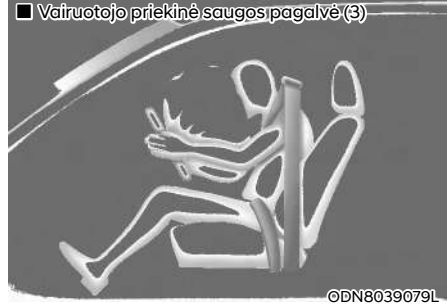

©DN8039079L

■ Keleivio priekinė saugos pagalvė



©DN8039080L

Išsiskleidusi saugos pagalvė iš karto subliūkšta, kad vairuotojas galėtų matyti, kas vyksta priekyje, ir vairuoti ar valdyti kitus automobilio valdymo prietaisus.

ĮSPĖJIMAS

Kad daiktai netaptų pavojingais sviediniais išsiskleidus keleivio saugos pagalvei:

- **Nestatykite ir nedėkite jokių daiktų (gėrimų laikiklio, CD dėklo, lipdukų ir kt.) ant priekinio keleivio skydelio virš pirštinių dėtuvės automobiliuose su priekine keleivio saugos pagalve.**
- **Nekabinkite skysto oro gaiviklio flakono šalia (ant) prietaisų skydelio.**

Ko tikėtis išsiskleidus saugos pagalvėms?

Išsiskleidusi priekinė ar šoninė saugos pagalvei labai greitai subliūkšta. Saugos pagalvės išsiskleidimas netrukdo vairuotojui žiūrėti pro priekinį stiklą ar vairuoti. Užuolaidinės saugos pagalvės po išsiskleidimo gali likti kurį laiką išsiskleidusios.



ĮSPĖJIMAS

Išsiskleidus saugos pagalvėms imkitės tokių atsargumo priemonių:

- **Kuo greičiau po smūgio atidarykite automobilio langus ir duris, kad išsivėdintų išsiskleidusios saugos pagalvės paskleisti dūmai ir milteliai.**
- **Iš karto išsiskleidus saugos pagalvei nelieskite jos įmontavimo vietos vidinių dalių. Šios dalys gali būti labai įkaitusios.**
- **Visada šiltu vandeniu su muilu nusiplaukite odą, ant kurios pateko miltelių.**
- **Rekomenduojama iš karto po saugos pagalvės išsiskleidimo kreiptis į įgaliotąjį HYUNDAI atstovą, kad įmontuotų naują saugos pagalvę. Saugos pagalvės yra vienkartinės ir panaudojamos tik vieną kartą.**

Triukšmas ir dūmai iš išsiskleidžiančios saugos pagalvės

Išsiskleisdamos saugos pagalvės sukelia didelį triukšmą, o automobilio salone pasklinda dūmai ir smulkūs milteliai. Taip atsitinka dėl to, kad užsidega saugos pagalvės pripūtimo įtaisas, ir tai yra normalu. Išsiskleidus saugos pagalvei gali būti sunku kvėpuoti dėl saugos pagalvės ir saugos diržo spaudimo į krūtinę, taip pat dėl pasklidusių dūmų ir miltelių. Kai kuriems žmonėms šie milteliai gali sukelti dusulį. Jeigu po saugos pagalvių išsiskleidimo jums atsiranda kvėpavimo problemų, nedelsdami kreipkitės į gydytoją.

Nors dūmai ir milteliai nėra nuodingi, jie gali suerzinti odą, akis, nosiaryklę ir pan. Jeigu taip atsitinka, nedelsdami nuplaukite šaltu vandeniu ir kreipkitės į gydytoją, jei simptomai išlieka.

Netvirtinkite vaiko apsaugos sistemos ant priekinės keleivio sėdynės

■ A tipas



OH1038169L

■ B tipas



OH1038170L

Niekada netvirtinkite vaiko apsaugos sistemos ant priekinės keleivio sėdynės, nebent išjungta jos saugos pagalvė.

⚠ ĮSPĖJIMAS

NIEKADA nenaudokite atgręžtos atgal vaiko apsaugos priemonės ant sėdynės, apsaugotos priešais ją esančia **VEIKIANČIA SAUGOS PAGALVE**, nes **VAIKĄ** gali **SUNKIAI** ar **MIRTINAI SUŽALOTI**.

Kodėl mano saugos pagalvė neišsiskleidė per susidūrimą?

Kai kurių tipų eismo įvykiuose nesitikima, kad saugos pagalvė galėtų papildomai apsaugoti. Tai smūgiai į automobilio galą, antrojo ir trečiojo automobilio susidūrimas daugybinių eismo įvykių metu, taip pat smūgiai važiuojant nedideliu greičiu. Automobilio pažeidimai rodo smūgio energijos sugėrimą ir jie nėra saugos pagalvės išsiskleidimo indikatoriai.

Saugos pagalvių susidūrimo jutikliai

⚠ ĮSPĖJIMAS

Norėdami išvengti netikėto saugos pagalvės išsiskleidimo ir sunkaus ar net mirtino sužalojimo pavojaus:

- Netrunkite ir saugokite nuo smūgių tas vietas, kur sumontuoti saugos pagalvių jutikliai.
- Nebandykite tvarkyti saugos pagalvių jutiklių ar šalia jų esančių dalių. Pakeitus jutiklių vietą ar kampą, saugos pagalvės gali išsiskleisti, kai nereikia, arba neišsiskleisti, kai reikia.
- Buferio apsaugų montavimas neoriginaliomis „Hyundai“ ar nelygiavertėmis dalimis gali neigiamai paveikti susidūrimą ir oro pagalvių veikimą. Norint užtikrinti teisingą oro pagalvių sistemos veikimą, rekomenduojame buferį pakeisti originalia „Hyundai“ arba lygiaverte (originalios dalies) detale, kuri nurodyta jūsų automobiliai.
- Paspauskite variklio užvedimo / sustabdymo mygtuką į „OFF“ arba „ACC“ padėtį, palaukite 3 minutes, kol transporto priemonė buksyruos, kad išvengtumėte netyčinio oro pagalvės išsiskyrimo.
- Rekomenduojama, kad bet kokius saugos pagalvių remonto darbus vykdytų įgaliotasis HYUNDAI atstovas.



1. Papildomos apsaugos sistemos (SRS) valdymo modulis / virtimo jutiklis*
2. Priekinio smūgio jutiklis
3. Šoninio smūgio jutikliai (slėgio)*
4. Šoninio smūgio jutikliai (greičio didinimas)*
5. Šoninio smūgio jutikliai (greičio didinimas)*

*: jeigu yra

Saugos pagalvių išsiskleidimo sąlygos



©NX4E030046

Priekinės saugos pagalvės

Priekinės saugos pagalvės išsiskleidžia priekinio smūgio metu, priklausomai nuo smūgio stiprumo.



©NX4030050



©TM030033

Šoninės ir užuolaidinės saugos pagalvės

Šoninės saugos pagalvės ir užuolaidinės saugos pagalvės išsiskleidžia, kai šoninio smūgio jutikliai aptinka smūgį, priklausomai nuo jo stiprumo.

Nors vairuotojo ir priekyje sėdinčio keleivio saugos pagalvės išsiskleidžia tik priekinio susidūrimo metu, jos taip pat gali išsiskleisti ir per kitokius susidūrimus, jei priekinio smūgio jutikliai nustato, kad smūgis yra pakankamai stiprus. Šoninės ir užuolaidinės saugos pagalvės skirtos išsiskleisti tik šoninio susidūrimo metu, tačiau jos taip pat gali išsiskleisti ir per kitokius susidūrimus, jei šoninio smūgio jutikliai nustato, kad smūgis yra pakankamai stiprus.

Be to, šoninės ir užuolaidinės saugos pagalvės išsiskleis, jei jutiklis nustatys, kad automobilis verčiasi. (Jeigu yra apsvertimo jutiklis)

Jei automobilio važiuoklė siūbuoja nuo kelio nelygumų ar duobėtų kelių, saugos pagalvės gali išsiskleisti. Remontuojamais keliais ar automobilių eismui nepritaikytais paviršiais važiuokite atsargiai, kad netyčia neišsiskleistų saugos pagalvės.

Sąlygos, kurioms esant saugos pagalvės neišsiskleis



Jei automobilis susiduria važiuodamas nedideliu greičiu, saugos pagalvės gali neišsiskleisti. Saugos pagalvės neišsiskleis, kadangi tokių susidūrimų metu pakanka apsaugos, kurią suteikia saugos diržai.



Priekinės pagalvės neturi išsiskleisti smūgio į automobilio galą metu, kadangi smūgio jėgos veikiami keleiviai lošiasi atgal. Tokiu atveju išsiskleidusios saugos pagalvės nesuteiks jokios papildomos apsaugos.



Priekinės pagalvės gali neišsiskleisti smūgio į šoną metu, kadangi keleiviai juda šoninio smūgio kryptimi, tad išsiskleidusi priekinė pagalvė papildomos apsaugos nesuteiks.

Vis dėlto šoninės, užuolaidinės ir priekinės centrinės saugos pagalvės gali išsiskleisti, priklausomai nuo smūgio stiprumo.



Automobiliui patyrus smūgį į kampą, smūgio jėgos veikiami keleiviai gali pasvirti tokia kryptimi, kur saugos pagalvės nesuteiks papildomos apsaugos, tad smūgio jautikliai gali neduoti saugos pagalvėms signalo išsiskleisti.

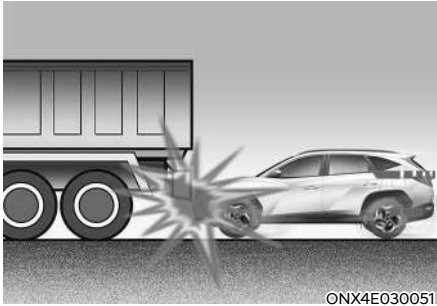

ONX4E030051

Dažnai prieš pat smūgį vairuotojai staigiai stabdo. Staigiai stabdant, automobilio priekinė dalis nusileidžia ir automobilis palenda po aukštesnę važiuoklę turinčia transporto priemone. Tokioje situacijoje saugos pagalvės gali neišsiskleisti, kadangi dėl tokio palindimo gali žymiai pasikeisti jutiklių aptinkamos lėtėjimo jėgos.



ONX4030053

Priekinės saugos pagalvės gali neišsiskleisti automobiliui verčiantis, kadangi išsiskleidusios pagalvės neapsaugos automobilio keleivių.

i Informacija

- Transporto priemonės su apvirtimo jutikliu. Šoninės ir užuolaidinės saugos pagalvės gali išsiskleisti, jei jutiklis nustatys, kad automobilis verčiasi.
- Transporto priemonės be apsaugos nuo apsvirtimo daviklio

Šoninės ir (arba) užuolaidinės oro pagalvės gali pripūsti, kai transporto priemonė apvirsta dėl susidūrimo su šoniniu smūgiu, jei transporto priemonėje įrengtos šoninės ir (arba) užuolaidinės oro pagalvės.

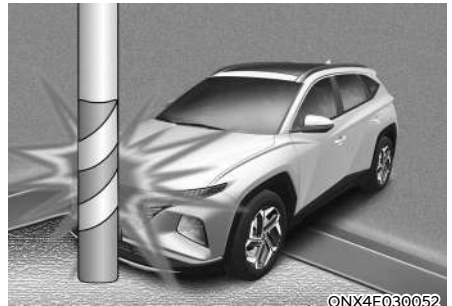

ONX4E030052

Saugos pagalvės gali neišsiskleisti, jei automobilis atsitrenkia į tokias kliūtis, kaip elektros stulpai ar medžiai, kai smūgio vieta sukoncentruota ir susidūrimo energiją sugeria automobilio konstrukcijos elementai.

Papildomos apsaugos sistemos SRS priežiūra

Papildomos apsaugos sistemai nereikalinga jokia priežiūra, ir joje nėra tokių dalių, kurias saugiai galėtumėte remontuoti patys. Jei variklį įjungus į padėtį ON neužsidega SRS saugos pagalvės įspėjamoji lemputė arba ji dega visą laiką, nedelsdami kreipkitės į įgaliotąjį HYUNDAI atstovą ir patikrinkite sistemą.

Rekomenduojama, kad bet kokius papildomos apsaugos sistemos (SRS) remonto darbus: jos išėmimą, montavimą, taisymą ar bet kokį vairo remontą, atliktų įgaliotasis HYUNDAI atstovas. Netinkamai tvarkydami papildomą apsaugos sistemą galite sunkiai susižaloti.



ĮSPĖJIMAS

Norėdami sumažinti sunkaus ar net mirtino sužalojimo pavojų, imkitės tokių atsargumo priemonių:

- **Nebandykite keisti ar atjungti papildomos apsaugos sistemos sudedamųjų dalių ar laidų, įskaitant bet kokių emblemų klijavimą ant pagalvių dangtelių ar kėbulo konstrukcijos keitimą.**
- **Nedėkite jokių daiktų ant (šalia) saugos pagalvių ant vairo, prietaisų skydelio ir skydelio virš pirštinių dėtuvės priešais priekyje sėdintį keleivį.**
- **Saugos pagalvių dangtelius valykite gėlu vandeniu sudrėkinta minkšta šluoste. Tirpikliai ar valikliai gali neigiamai paveikti saugos pagalvių dangtelius ir tinkamą sistemos veikimą.**
- **Rekomenduojama, kad išsiskleidusias saugos pagalves keistų įgaliotasis HYUNDAI atstovas.**
- **Jei saugos pagalvių sistemos elementus reikia utilizuoti arba jei automobilį reikia atiduoti perdirbėjams, būtina imtis tam tikrų atsargumo priemonių. Norint gauti daugiau informacijos, rekomenduojama kreiptis į įgaliotąjį HYUNDAI atstovą. Nesiimdami šių atsargumo priemonių rizikuojate susižaloti.**

Papildomi įspėjimai dėl saugos

Automobiliui važiuojant, keleiviams negalima išlipti ar keistis vietomis. Per eismo įvykį ar staigiai stabdant saugos diržų neprisisekęs keleivis gali atsitrenkti į automobilio konstrukcijos elementus, į kitus keleivius arba iškristi iš automobilio.

Nekabinkite ir nesekite jokių priedų ant saugos diržų. Nuo prietaisų, kurie, kaip teigiama, suteikia daugiau komforto keleiviui arba nespaudžia kūno, saugos diržų teikiama apsauga gali pablogėti, ir padidės sunkaus kūno sužalojimo tikimybė per eismo įvykį.

Nekeiskite priekinių sėdynių konstrukcijos. Perdarytos priekinės sėdynės gali trukdyti papildomos apsaugos sistemos jutikliams ar šoninėms saugos pagalvėms.

Nedėkite daiktų po priekinėmis sėdynėmis. Po priekinėmis sėdynėmis padėti daiktai gali trukdyti papildomos apsaugos sistemos jutikliams arba išvedžiotiems laidams.

Netrankykite durų. Smūgis į duris, kai maitinimo mygtukas įjungtas į ON arba START padėtį, gali išsiskleisti šoninės saugos oro pagalves.

Papildoma įranga ir pakeitimai automobilyje su saugos pagalvėmis

Jei pakeisite automobilio rėmą, buferius, priekio ar šono metalines detales ar važiuoklės aukštį, tokie pakeitimai gali neigiamai paveikti automobilio saugos pagalvių sistemą.

Saugos pagalvių įspėjamosios etiketės



ODN8039057L

Apie saugos pagalves įspėjantys lipdukai atkreipia vairuotojo ir keleivių dėmesį į galimą pavojų, kurį kelia saugos pagalvių sistema.

Perskaitykite visą šiame naudotojo vadove pateikiamą informaciją apie jūsų automobilyje įmontuotas saugos pagalves.

4. Prietaisų skydelis

Prietaisų skydelis.....	4-2
Prietaisų skydelio valdymas	4-3
Prietaiso skydelio apšvietimas	4-3
Skalės ir matuokliai	4-3
Spidometras	4-3
Galios indikatorius	4-4
Degalų matuoklis	4-4
Hibridinio akumuliatoriaus įkrovos būklės SOC (angl. State of Charge) indikatorius.....	4-5
Lauko temperatūros matuoklis	4-6
Odometras.....	4-6
Nuvažiuojamas atstumas	4-7
Degalų sąnaudos (10.25 colių ekranui)	4-7
Aplėdėjusio kelio įspėjamoji lemputė	4-8
Pavarų dėžės pavarų svirties padėties indikatorius	4-8
Transmisijos perjungimo indikatorius	4-8
Automatinio pavarų perjungimo indikatorius rankinio perjungimo režimu (Europai).....	4-9
Įspėjimo ir indikatorių lemputės	4-9
LCD ekranas	4-27
LCD ekrano valdymas	4-27
LCD ekrano režimai	4-28
Kelionės kompiuterio režimas	4-29
Nuoseklios navigacijos (TBT) režimas	4-29
„Driving assist“ (važiavimo pagalbos) režimas	4-29
Pagrindinių įspėjimų grupė	4-30
Naudotojo nuostatų režimas	4-31
Kelionės kompiuteris (4,2 colių)	4-41
Kelionės režimai	4-41
Kelionės kompiuteris (10.25 colių).....	4-43
Kelionės režimai	4-43
Transporto priemonės nuostatos (informacijos ir pramogų sistema)	4-46
Jūsų transporto priemonės nustatymas	4-46

PRIETAISŲ SKYDELIS

■ 4,2 colio



■ 10,25 colio

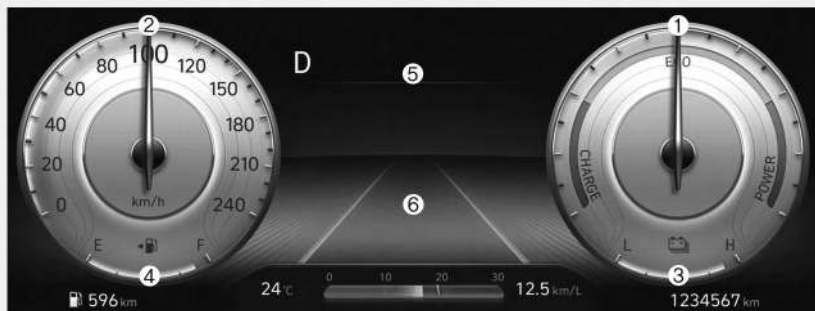

Jūsų automobilio prietaisų skydelis gali skirtis nuo parodytų iliustracijoje. Išsamesnės informacijos žr. šios dalies skyriuje „Rodikliai ir matuokliai“.

ONX4EH040007 / ONX4H040002

1. Galios indikatorius
2. Spidometras
3. Akumuliatoriaus įkrovos lygio (SOC) matuoklis
4. Degalų matuoklis
5. Įspėjimo ir indikatorių lemputės
6. LCD ekranas (su kelionės kompiuteriu)

Prietaisų skydelio valdymas

Prietaiso skydelio apšvietimas

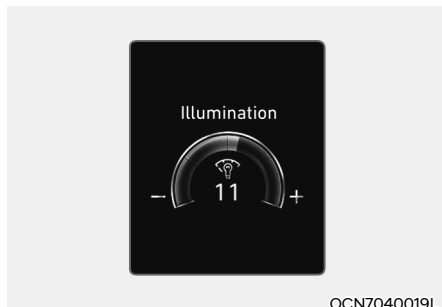

Prietaisų skydelio apšvietimo ryškumą galite sureguliuoti naudodami LCD ekrano vartotojo nustatymų režimą, kai įjungtas uždegimo jungiklis („Žibintai → Apšvietimas“). Kai dega automobilio stovėjimo ar priekiniai žibintai, taip pat sureguliuojama salono apšvietimo intensyvumas ir nuotaikos lemputės.

Jei jūsų transporto priemonėje yra papildoma navigacija, žr. su transporto priemone atskirai pateiktame informacijos ir pramogų sistemos vadove.

ĮSPĖJIMAS

Niekada nereguliuokite prietaisų skydelio važiuodami. Galite nesuvaldyti automobilio, sukelti eismo įvykį ir sunkiai ar net mirtinai sužaloti žmones arba sugadinti automobilį.

- Rodomas prietaisų skydelio apšvietimo ryškumas.
- Pasiekus didžiausią arba mažiausią ryškumo lygį, pasigirs įspėjamasis signalas.

Skalės ir matuokliai

Spidometras

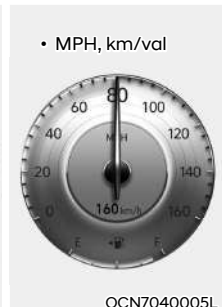
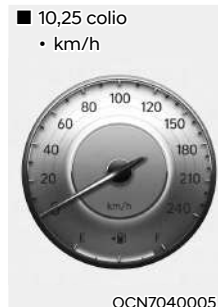
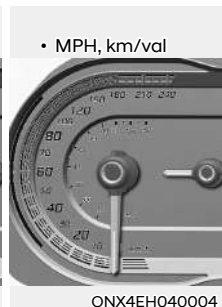
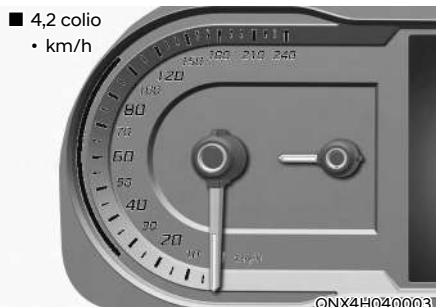

Spidometras sukalibruotas rodyti automobilio greitį kilometrais per valandą (km/h) ir (arba) myliomis per valandą (mph).

Galios indikatorius

■ 4,2 colio



ONX4H040004

■ 10,25 colio



OCN7H040002

Galios indikatorius rodo, ar esamomis važiavimo sąlygomis ekonomiškai naudojami degalai.

- CHARGE (Įkrovimas): rodo, kad automobilio pagaminta energija konvertuojama į elektros energiją. (Regeneruota energija)
- ECO (ekonomiškas važiavimas): rodo, kad automobiliu važiuojama ekonomiškai.
- POWER (galia): rodo, kad automobilio galia viršija ekonomiško važiavimo diapazoną.

i Informacija

Priklausomai nuo galios indikatoriaus srities, įsijungia arba išsijungia „EV“ indikatorius.

- „EV“ indikatorius įjungtas: automobilį varo elektrinis variklis arba benzininis variklis išjungtas.
- „EV“ indikatorius išjungtas: automobilį varo benzininis variklis.

Degalų matuoklis

■ 4,2 colio

• A tipas



ONX4040008

• B tipas



ONX4E040008

■ 10,25 colio

• A tipas



OTM040012

• B tipas



OTM040012L

Degalų lygio rodiklis rodo apytikslį degalų kiekį bake.

i Informacija

- Degalų bako talpa nurodyta 2 dalyje.
- Degalų lygio rodiklį papildo žemo degalų lygio įspėjamoji lemputė, kuri užsidega, kai degalų bakas beveik ištuštėja.
- Įkalnėse ar nuokalnėse degalų lygio rodiklis gali svyruoti arba gali užsidegti įspėjamoji lemputė, kadangi degalai bake juda.

! ĮSPĖJIMAS

Pasibaigus degalams, gali kilti pavojus automobilio keleiviams.

Užsidegus įspėjamajai lemputei arba matuoklio rodyklei priartėjus prie „0“ arba E (tuščia) lygio, turite kuo skubiau sustoti ir įsipilti degalų.

PASTABA

Stenkities nevažiuoti su apytuščiu degalų baku. Pasibaigus degalams variklyje, gali prasidėti uždegimo pertrūkiai, kurie gali sugadinti katalizatorių.

Hibridinio akumulatoriaus įkrovos būklės SOC (angl. State of Charge) indikatorius

■ 4,2 colio

• A tipas



ONX4EH040008

• B tipas



ONX4EH040005

■ 10,25 colio

• A tipas





OCN7H040003

• B tipas



ONX4EH040006

Šis indikatorius rodo likusią hibridinio akumulatoriaus energiją. Jeigu įkrova yra arti 0 arba L (mažai, angl. Low) lygio, automobilis automatiškai užveda variklį, kad įkrautų akumuliatorių.

Vis dėlto, jeigu techninės priežiūros indikatorius () arba trikties įspėjamoji lemputė (MIL) () užsidega, kai akumulatoriaus įkrovos būklės indikatorius yra arti 0 arba L (mažo) lygio, rekomenduojama, kad automobilį patikrintų įgaliotasis HYUNDAI atstovas.

PASTABA

Niekada nebandykite paleisti automobilio, jeigu degalų bakas yra tuščias. Esant tokiai situacijai valiklis negali įkrauti hibridinės sistemos aukštosios įtampos akumulatoriaus. Jeigu bandote paleisti automobilį kai kuro bakas yra tuščias, aukštosios įtampos akumuliatorių išsikraus ir bus sugadintas.

Lauko temperatūros matuoklis

■ 4,2 colio

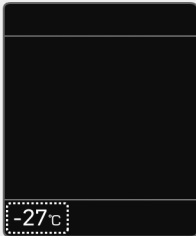

OTM040015

■ 10,25 colio



OTM040013

Šis rodiklis rodo esamą lauko oro temperatūrą 1 °C (1 °F) tikslumu.

Atkreipkite dėmesį, kad LCD ekrane rodoma temperatūra gali nesikeisti taip sparčiai, kaip lauko temperatūra (temperatūros pokytis bus šiek tiek vėluos).

Temperatūros matavimo vienetus galima pakeisti (iš °C į °F arba atvirkščiai) prietaisų skydelio nuostatų meniu arba informacijos ir pramogų sistemos ekrane:

- Eikite į „Sąranka → Vienetas → Temperatūros vienetas“.

Pasikeis temperatūros matavimo vienetai prietaisų skydelyje ir klimato kontrolės sistemoje.

Odometras

■ 4,2 colio



OTM040017

■ 10,25 colio



OTM040019

Odometras rodo bendrą nuvažiuotą atstumą, ir juo reikėtų naudotis nustatant terminą, kada būtina atlikti periodinę techninę priežiūrą.

Nuvažiuojamas atstumas

- 4,2 colio

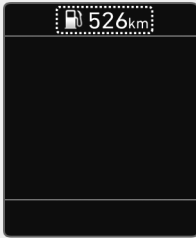

OTM040018

- 10,25 colio



OTM040020

- Šis režimas rodo apskaičiuotą atstumą, kurį galima nuvažiuoti su bake likusiais degalais.
- Jei apskaičiuotas atstumas yra mažesnis nei 1 km (1 mylia), kelionės kompiuteryje vietoj nuvažiuojamo atstumo bus rodoma „...“.

i Informacija

- Jei automobilis stovi nelygiai arba buvo atjungtas akumulatorius, nuvažiuojamo atstumo funkcija gali tinkamai neveikti.
- Rodomas nuvažiuojamas atstumas gali skirtis nuo faktinio, nes jis apskaičiuojamas pagal einamąsias važiavimo sąlygas.

- Įpylus mažiau nei 6 litrus degalų, kelionės kompiuteris gali neužfiksuoti tokio papildomo kiekio.
- Apskaičiuotas nuvažiuojamas atstumas gali gerokai svyruoti, nes jis priklauso nuo važiavimo sąlygų, vairavimo įpročių ir automobilio būklės.

Degalų sąnaudos (10.25 colių ekranui)

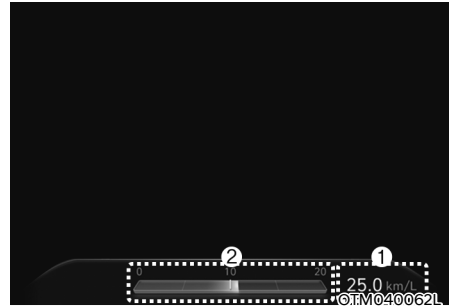

Ekranu apačioje rodomas vidutinis degalų suvartojimas (1) ir momentinis degalų suvartojimas (2).

Automatinis duomenų nustatymas į pradinę padėtį

Norėdami automatiškai atkurti vidutinį degalų suvartojimą, informacijos ir pramogų sistemos ekranu meniu „Nustatymai“ pasirinkite „Po užvedimo“ arba „Po degalų įpylimo“.

Apledėjusio kelio įspėjamoji lemputė (jeigu yra)

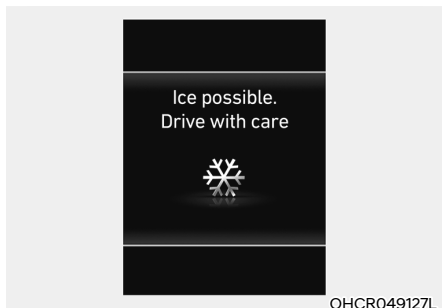

Ši įspėjamoji lemputė skirta įspėti vairuotoją, kad gali būti apledėjęs kelias. Kai lauko temperatūros matuoklis rodo žemesnę nei 4 °C (40 °F) temperatūrą, 10 kartus mirksi ir po to užsidega apledėjusio kelio įspėjamoji lemputė ir lauko temperatūros rodiklis. Be to, 3 kartą skamba įspėjamasis garsinis signalas.

i Informacija

Jei apledėjusio kelio įspėjamoji lemputė užsidega važiuojant, vairuokite dėmesingiau ir atsargiau, neviršykite greičio, venkite staigaus greitėjimo ir stabdymo, staigaus manevravimo ir pan.

Pavarų dėžės pavarų svirties padėties indikatorius

Transmisijos perjungimo indikatorius (jeigu yra)

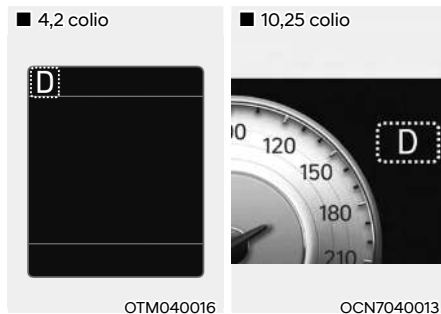

Šis indikatorius informuoja apie įjungtą pavarą.

Automatinio pavarų perjungimo indikatorius rankinio perjungimo režimu (Europai, jeigu yra)

■ 4,2 colio



OTM040016L

■ 10,25 colio



©GN7040014

Rankiniu pavarų perjungimo režimu šis indikatorius informuoja, kokia pavana rekomenduojama važiuoti norint taupyti degalus.

- Įjungti aukštesnę pavarą: ▲2, ▲3, ▲4, ▲5, ▲6
- Įjungti žemesnę pavarą: ▼1, ▼2, ▼3, ▼4, ▼5

Pavyzdžiui

↑3 : Rodo, kad rekomenduojama įjungti aukštesnę 3 pavarą (tuo metu automobilyje įjungta 2 arba 1 pava).

↓3 : Rodo, kad rekomenduojama įjungti žemesnę 3 pavarą (tuo metu automobilyje yra 4, 5 arba 6 pava).

Jei sistema tinkamai neveikia, indikatorius nerodomas.

Įspėjimo ir indikatorių lemputės

i Informacija

Patikrinkite, ar užvedus variklį užgeso visos įspėjamosios lemputės. Jei kuri nors lemputė vis dar dega, reikia atkreipti dėmesį į tą funkciją.

Saugos diržų įspėjamoji lemputė



Ši įspėjamoji lemputė informuoja vairuotoją, kad neprisegtas saugos diržas.

Išsamesnės informacijos žr. 3 dalies skyriuje „Saugos diržai“.

Saugos pagalvės įspėjamoji lemputė



Ši įspėjamoji lemputė užsidega:

- Kai užvedimo jungiklį pasukate į padėtį ON arba paspaudžiate variklio įjungimo / išjungimo mygtuką.
 - Saugos pagalvės lemputė būna įjungta maždaug 3 ~ 6 sekundes ir tada išsijungia, kai atliekamos visos patikros.
- Saugos pagalvės lemputė neužges, jeigu yra papildomos saugumo sistemos (SRS) saugos pagalvių triktis. Jeigu taip nutiktų, rekomenduojama, kad jūsų automobilį patikrintų galiotasis HYUNDAI atstovas.

Stovėjimo stabdžio ir stabdžių skysčio įspėjamoji lemputė



Ši įspėjamoji lemputė užsidega:

- Kai užvedimo jungiklį pasukate į padėtį ON arba paspaudžiate variklio įjungimo / išjungimo mygtuką.
 - Stovėjimo stabdžio lemputė dega apie 3 sekundes ir tada užgęsta išjungus stovėjimo stabdį.
- Kai įjungtas stovėjimo stabdys.
- Jeigu rezervuare yra per mažai stabdžių skysčio.
 - Jei stovėjimo stabdys yra išjungtas, tačiau įspėjamoji lemputė dega, tai reiškia, kad yra per mažai stabdžių skysčio.
- Kai neveikia regeneracinis stabdys.

Jeigu rezervuare yra per mažai stabdžių skysčio:

1. Atsargiai vairuokite iki artimiausios saugios vietos ir sustabdykite savo automobilį.
2. Išjungę variklį, nedelsdami patikrinkite stabdžių skysčio lygį ir įpilkite daugiau, jei reikia (**išsamesnės informacijos žr. 9 dalies skyriuje „Stabdžių skystis“**). Papildę stabdžių skysčio, patikrinkite, ar sandarūs visi stabdžių sistemos komponentai. Nevažiuokite automobiliu, jei aptinkama, kad stabdžių sistema nesandari, lieka degti įspėjamoji lemputė arba tinkamai neveikia stabdžiai. Rekomenduojama, kad jūsų transporto priemonę patikrintų įgaliotasis HYUNDAI atstovas.

Dviguba įstrižinio paskirstymo stabdymo sistema

Jūsų automobilyje sumontuota dviguba įstrižinio paskirstymo stabdymo sistema. Tai reiškia, kad sugedus vienai iš sistemų du ratai vis tiek bus stabdomi.

Kai veikia tik viena sistema, automobiliu sustabdyti stabdžių pedalą reikės nuspausti giliau ir stipriau.

Be to, veikiant tik vienai stabdžių sistemos daliai, automobilio stabdymo kelias bus ilgesnis.

Jei važiuojant sugenda stabdžiai, kad būtų bus saugu – įjunkite žemesnę pavarą ir papildomai stabdykite varikliu.



ĮSPĖJIMAS

Stovėjimo stabdžio ir stabdžių skysčio įspėjamoji lemputė

Pavojinga važiuoti automobiliu, degant įspėjamajai lemputei. Jei stovėjimo stabdys yra išjungtas, tačiau stabdžių skysčio įspėjamoji lemputė dega, tai reiškia, kad yra per mažai stabdžių skysčio.

Jeigu taip nutiktų, rekomenduojama, kad jūsų automobilį patikrintų įgaliotasis HYUNDAI atstovas.

Regeneracinio stabdžio įspėjamoji lemputė



Ši įspėjamoji lemputė užsidega:

Kai neveikia regeneracinis stabdys arba netinkamai veikia stabdžiai. Dėl šios priežasties vienu metu būna įjungta stabdžių įspėjamoji lemputė (raudona) ir regeneracinio stabdžio įspėjamoji lemputė (geltona).

Jeigu taip nutiktų, vairuokite saugiai ir rekomenduojama, kad jūsų automobilį patikrintų įgaliotasis HYUNDAI atstovas.

Gali reikėti stipriau nei įprastai spausti stabdžių pedalą ir gali būti ilgesnis stabdymo kelias.

Stabdžių antiblokavimo sistemos (ABS) įspėjamoji lemputė



Ši įspėjamoji lemputė užsidega:

- Kai užvedimo jungiklį pasukate į padėtį ON arba paspaudžiate variklio įjungimo / išjungimo mygtuką.
 - ABS įspėjamoji lemputė dega maždaug 3 sekundes ir tada užgęsta.
- Kai įvyksta ABS sistemos triktis.

Atkreipkite dėmesį, kad hidraulinė stabdymo sistema veiks net jeigu yra ABS triktis.

Elektroninės stabdymo jėgos paskirstymo (EBD) sistemos įspėjamoji lemputė



Kai tuo pačiu metu dega ABS ir stovėjimo stabdžio įspėjamosios lemputės, tai gali reikšti problemą su elektronine stabdymo jėgos paskirstymo sistema.

Jeigu taip nutiktų, rekomenduojama, kad jūsų automobilį patikrintų įgaliotasis HYUNDAI atstovas.

⚠️ ĮSPĖJIMAS

Elektroninės stabdymo jėgos paskirstymo (EBD) sistemos įspėjamoji lemputė

Kai kartu dega ABS ir stovėjimo stabdžio bei stabdžių skysčio įspėjamosios lemputės, stabdymo sistema tinkamai neveiks, todėl staigiai stabdydami galite patekti į netikėtą ir pavojingą situaciją. **Nevažiuokite dideliu greičiu ir staigiai nestabdykite.**

Rekomenduojama, kad jūsų automobilį kuo skubiau patikrintų įgaliotasis HYUNDAI atstovas.

i Informacija – Elektroninės stabdymo jėgos paskirstymo (EBD) sistemos įspėjamoji lemputė

Jei dega ABS įspėjamoji lemputė arba kartu dega ABS ir stovėjimo stabdžio ir stabdžių skysčio įspėjamosios lemputės, spidometras, odometras ar kelionės matuoklis gali neveikti. Be to, gali degti EPS įspėjamoji lemputė, o vairui pasukti gali reikėti daugiau arba mažiau jėgos.

Jeigu taip nutiktų, rekomenduojama, kad automobilį kuo skubiau patikrintų įgaliotasis HYUNDAI atstovas.

Elektrinio vairo stiprintuvo (EPS) įspėjamoji lemputė



Ši įspėjamoji lemputė užsidega:

- Kai užvedimo jungiklį pasukate į padėtį ON arba paspaudžiate variklio įjungimo / išjungimo mygtuką.
 - Elektrinio vairo stiprintuvo įspėjamoji lemputė dega maždaug 3 sekundes ir tada užgęsta.

- Kai yra EPS sistemos triktis.

Jei taip nutinka, rekomenduojama automobilį pristatyti įgaliotajam HYUNDAI atstovui, ar servisui, kad kuo skubiau patikrintų sistemą.

Trikties įspėjamoji lemputė (MIL)



Šis indikatorius užsidega:

- Kai užvedimo jungiklį pasukate į padėtį ON arba paspaudžiate variklio įjungimo / išjungimo mygtuką.

- Trikties įspėjamoji lemputė dega maždaug 3 sekundes ir tada užgęsta.

- Jeigu yra išmetamųjų dujų sistemos, variklio arba automobilio jėgos agregato triktis.

Jeigu taip nutiktų, rekomenduojama, kad jūsų automobilį patikrintų įgaliotasis HYUNDAI atstovas.

PASTABA

Važiuodami degant trikties įspėjamojai lemputei (MIL), galite sugadinti išmetamųjų dujų valdymo sistemą ir dėl to pablogės važiavimo kokybė ir (arba) automobilis sunaudos daugiau degalų.

PASTABA

- Jei dega trikties įspėjamoji lemputė (MIL), gali būti sugedęs katalizatorius ir dėl to sumažėjusi variklio galia.

Jeigu taip nutiktų, rekomenduojama, kad automobilį kuo skubiau patikrintų įgaliotasis HYUNDAI atstovas.

- Jei alyvos slėgis mažėja dėl nepakankamos variklio alyvos ir kt., įsijungia variklio alyvos slėgio įspėjamoji lemputė ir patobulinta variklio apsaugos sistema, kuri riboja įjungtą variklio galią. Po to variklio įspėjamoji lemputė įsijungia vairuojant ne kartą ir nuolat.

Elektroninio stovėjimo stabdžio (EPB) įspėjamoji lemputė (jeigu yra) **EPB**

Ši įspėjamoji lemputė užsidega:

- Kai užvedimo jungiklį pasukate į padėtį ON arba paspaudžiate variklio įjungimo / išjungimo mygtuką.
 - EPB įspėjamoji lemputė dega maždaug 3 sekundes ir tada užgęsta.
- Kai yra EPB sistemos triktis. Jeigu taip nutikty, rekomenduojama, kad jūsų automobilį patikrintų įgaliotasis HYUNDAI atstovas.

i Informacija

Elektroninio stovėjimo stabdžio (EPB) įspėjamoji lemputė gali degti, jeigu dėl elektroninės stabilumo kontrolės sistemos (ESC) netinkamo veikimo užsidega ESC indikatorius (tai nėra EPB triktis).

AUTO HOLD indikatorius **AUTO HOLD**

Šis indikatorius užsidega:

- [Baltas] Kai suaktyvinate automatinio stovėjimo stabdžio sistemą, paspausdami AUTO HOLD mygtuką.
- [Žalias] Kai visiškai sustabdote automobilį, paspausdami stabdžių pedalą, esant įjungtai automatinio stovėjimo stabdžio sistemai.
- [Geltonas] Kai yra automatinio stovėjimo stabdžio sistemos triktis. Jeigu taip nutikty, rekomenduojama, kad jūsų automobilį patikrintų įgaliotasis HYUNDAI atstovas.

Išsamesnės informacijos žr. 6 dalies skyriuje „Automatinis stovėjimo stabdys“.

Įkrovimo sistemos įspėjamoji lemputė



Ši įspėjamoji lemputė užsidega:

Kai veikiant varikliui neįkraunamas akumuliatorius. Nedelsdami išjunkite visus elektrinius priedus. Mėginkite nesinaudoti elektros įranga, pavyzdžiui, elektra valdomais langais. Neužgesinkite variklio.

Rekomenduojama, kad jūsų automobilį kuo skubiau patikrintų įgaliotasis HYUNDAI atstovas.

Variklio alyvos slėgio įspėjamoji lemputė



Jei alyvos slėgis mažėja dėl nepakankamos variklio alyvos ir kt., įsijungia variklio alyvos slėgio įspėjamoji lemputė ir patobulinta variklio apsaugos sistema, kuri riboja įjungtą variklio galią.

Jeigu tokia įspėjamoji lemputė užsidega važiuojant, atsargiai važiuokite į kelio pakraštį ir sustabdykite automobilį, patikrinkite variklio alyvos lygį ir papildykite, jeigu nepakanka.

Jei nepakanka variklio alyvos arba jei įspėjamoji lemputė neišsijungia net ir papildžius alyvos, rekomenduojame apsilankyti pas įgaliotąjį HYUNDAI atstovą.

Vairavimas degant įspėjamajai lemputei gali sukelti variklio gedimą.

- * Alyvos slėgį atkūrus optimaliu lygiu, alyvos slėgio įspėjamoji lemputė ir variklio galią ribojanti apsaugos sistema išsijungs. Net jei alyvos slėgis grįžta į normalią būseną, dar kartą patikrinkite variklį saugioje vietoje.

PASTABA

- Neišjungę variklio iš karto po to, kai užsidega variklio alyvos slėgio įspėjamoji lemputė, galite jį sugadinti.
- Jei varikliui dirbant įspėjamoji lemputė neužgesa, tai gali reikšti rimtą variklio gedimą ar triktį. Tokiu atveju:
 1. Sustokite, kai tik bus saugu.
 2. Išjunkite variklį ir patikrinkite alyvos lygį. Jei alyvos lygis žemas, įpilkite alyvos iki reikiamo lygio.
 3. Vėl užveskite variklį. Jei, užvedus variklį, lemputė tebedega, iš karto išjunkite variklį. Jeigu taip nutiktų, rekomenduojama, kad jūsų automobilį patikrintų įgaliotasis HYUNDAI atstovas.

Žemo degalų lygio įspėjamoji lemputė



Ši įspėjamoji lemputė užsidega:

Kai degalų bakas yra beveik tuščias.
Kuo greičiau įpilkite degalų.

PASTABA

Jei važiuosite degant žemo degalų lygio įspėjamajai lemputei arba kai degalų lygis nukrenta žemiau „0“ arba „E“ rodmens, degalai variklyje gali neužsidegti ir sugadinti katalizatorių.

Techninės priežiūros įspėjamoji lemputė



Ši įspėjamoji lemputė užsidega:

- Kai užvedimo jungiklį pasukate į padėtį ON arba paspaudžiate variklio įjungimo / išjungimo mygtuką.
 - Techninės priežiūros lemputė būna įjungta maždaug 3 sekundes ir tada išsijungia, kai atliekamos visos patikros.
- Kai yra problemų su hibridinio automobilio valdymo sistema arba įranga.

Jeigu įspėjamoji lemputė lieka įjungta važiuojant arba neišsijungia paleidus automobilį, rekomenduojama, kad jūsų automobilį patikrintų įgaliotasis HYUNDAI atstovas.

Išmetamosios sistemos (GPF) įspėjamoji lemputė



- Ši įspėjamoji lemputė užsidega, kai pasiekiamas tam tikras susikaupusių suodžių kiekis:
- Kai užsidega ši įspėjamoji lemputė, ji gali užgesti pavažiavus automobiliu bent 80 km/h greičiu maždaug 30 minučių (aukštesne nei 3 pavara, 1500–4000 sūk./min).

Jei ši įspėjamoji lemputė vis tiek mirksi nepaisant atliktų aprašytų procedūrų (tuo pat metu ir LCD ekrane rodomas įspėjamasis pranešimas), rekomenduojama, kad GPF sistemą patikrintų įgaliotasis HYUNDAI atstovas.

PASTABA

Jei važiuosite toliau, kai mirksi GPF įspėjamoji lemputė, galite sugadinti GPF sistemą ir gali išaugti degalų sąnaudos.

Greičio viršijimo įspėjamoji lemputė (jeigu yra)

120
km/h

Ši įspėjamoji lemputė mirksi:

- Kai transporto priemonė važiuojate didesniu nei 120 km/h greičiu.
 - Tai padės išvengti per didelio greičio transporto priemonės vairavimo.
 - Maždaug 5 sekundes skamba įspėjimo apie viršytą greitį signalas.

Pagrindinė įspėjamoji lemputė



Ši įspėjamoji lemputė užsidega:

Kai yra toliau išvardytų sistemų triktis:

- Apsaugos nuo priekinio susidūrimo sistemos triktis (jeigu yra)
- Užblokuotas apsaugos nuo priekinio susidūrimo sistemos radaras (jeigu yra)
- Aklosios zonos stebėjimo sistemos triktis (jeigu yra)
- Užblokuotas aklosios zonos stebėjimo radaras (jeigu yra)
- LED priekinių žibintų triktis (jeigu yra)
- Išmaniosios tolimųjų šviesų valdymo sistemos triktis (jeigu yra)
- Išmaniosios pastovaus greičio palaikymo sistemos triktis (jeigu yra)
- Išmanusis pastovaus greičio palaikymo radaras užblokuotas (jeigu yra)
- Padangų slėgio stebėjimo sistemos (TPMS) triktis

Norėdami tiksliau identifikuoti įspėjimą, žiūrėkite į LCD ekraną.

Žemo padangų slėgio įspėjamoji lemputė



Ši įspėjamoji lemputė užsidega:

- Kai užvedimo jungiklį pasukate į padėtį ON arba paspaudžiate variklio įjungimo / išjungimo mygtuką.
 - Žemo padangų slėgio įspėjamoji lemputė dega maždaug 3 sekundes ir tada užgęsta.
- Jei oro slėgis vienoje ar keliose padangose yra per mažas. (Tokių padangų vietos rodomos LCD ekrane.)

Išsamesnės informacijos žr. 8 dalies skyriuje „Padangų slėgio stebėjimo sistema (TPMS)“.

Ši įspėjamoji lemputė mirksės apie 60 sekundžių, po to degs pastoviai arba mirksės maždaug kas 3 sekundes:

Kai yra TPMS triktis.

Jeigu taip nutiktų, rekomenduojama, kad automobilį kuo skubiau patikrintų įgaliotasis HYUNDAI atstovas.

Išsamesnės informacijos žr. 8 dalies skyriuje „Padangų slėgio stebėjimo sistema (TPMS)“.

ĮSPĖJIMAS

Saugus sustojimas

- TPMS negali įspėti apie rimtą ir staigų padangos gedimą dėl išorinių veiksnių.
- Jei pajutote, kad automobilis nestabilus, nedelsdami atitraukite pėdą nuo akceleratoriaus pedalo, palaipsiui lengvai spauskite stabdžių pedalą ir važiuokite į saugią sustoti vietą šalikelėje.

Saugos įspėjamoji lemputė (jeigu yra)



Ši įspėjamoji lemputė užsidega:

- Kai nustatysite variklio paleidimo / sustabdymo mygtuką į ON padėtį.
 - Priekinio saugumo įspėjamoji lemputė dega maždaug 3 sekundes ir tada užgęsta.
- Kai atsiranda apsaugos nuo susidūrimo iš priekio trukdžiy.

Jeigu taip nutiktų, rekomenduojama, kad jūsų automobilį patikrintų įgaliotasis HYUNDAI atstovas.

Išsamesnės informacijos žr. 7 dalies skyriuje „Apsauga nuo priekinio susidūrimo (FCA)“.

Eismo juostos saugos indikatorius (jeigu yra)



Šis indikatorius užsidega:

- [Žalias] kai sistemos veikimo sąlygos yra tinkamos.
- [Baltas] kai sistemos veikimo sąlygos yra netinkamos.
- [Geltonas] Kai yra Eismo Juostos Palaikymo triktis.

Jeigu taip nutiktų, rekomenduojama, kad jūsų automobilį patikrintų įgaliotasis HYUNDAI atstovas.

Išsamesnės informacijos žr. 7 dalies skyriuje „Eismo juostos palaikymas (LKA)“.

4 varančiųjų ratų (4 varomųjų ratų) įspėjamoji lemputė (jeigu yra)



Ši įspėjamoji lemputė užsidega:

Kai yra 4WD sistemos triktis.

Jeigu taip nutiktų, rekomenduojama, kad jūsų automobilį patikrintų įgaliotasis HYUNDAI atstovas.

Išsamesnės informacijos žr. 6 dalies skyriuje „4 varantieji ratai (4WD)“.

Priekinių LED žibintų įspėjamoji lemputė (jeigu yra)



Ši įspėjamoji lemputė užsidega:

- Kai užvedimo jungiklį pasukate į padėtį ON arba paspaudžiate variklio įjungimo / išjungimo mygtuką.
 - Priekinių LED žibintų įspėjamoji lemputė dega maždaug 3 sekundes ir tada užgesa.
- Kai yra priekinių LED žibintų triktis. Jeigu taip nutiktų, rekomenduojama, kad jūsų automobilį patikrintų įgaliotasis HYUNDAI atstovas.

Ši įspėjamoji lemputė mirksi:

Kai yra su priekiniais LED žibintais susijusios dalies triktis.

Jeigu taip nutiktų, rekomenduojama, kad jūsų automobilį patikrintų įgaliotasis HYUNDAI atstovas.

PASTABA

Nuolatos važiuojant su užsidegusia arba mirksinčia priekinių LED žibintų įspėjamoji lemputė gali sutrumpėti priekinių LED žibintų veikimo laikas.

Parengties indikatorius



Šis indikatorius užsidega:

Kai automobilis yra pasirengęs važiuoti.

- Įjungtas: galima važiuoti, kaip įprasta.
- Išjungtas: negalima važiuoti kaip įprastai arba yra problemų.
- Mirksi: avarinis važiavimas.

Jeigu parengties indikatorius išjungtas arba mirksi, yra su sistema susijusių problemų. Jeigu taip nutiktų, rekomenduojama, kad jūsų automobilį patikrintų įgaliotasis HYUNDAI atstovas.

EV režimo indikatorius

EV

Šis indikatorius užsidega:

Kai automobilį varo elektrinis variklis.

Elektroninės stabilumo kontrolės sistemos (ESC) indikatorius lemputė (jeigu yra)



Šis indikatorius užsidega:

- Kai užvedimo jungiklį pasukate į padėtį ON arba paspaudžiate variklio įjungimo / išjungimo mygtuką.
 - Elektroninės stabilumo kontrolės sistemos indikatorius dega maždaug 3 sekundes ir tada užgęsta.
- Kai yra ESC sistemos triktis.
Jeigu taip nutiktų, rekomenduojama, kad jūsų automobilį patikrintų įgaliotasis HYUNDAI atstovas.

Šis indikatorius mirksi:

Kai veikia ESC sistema.

Išsamesnės informacijos žr. 6 dalies skyriuje „Elektroninė stabilumo kontrolės sistema (ESC)“.

Elektroninės stabilumo kontrolės sistemos (ESC) išjungimo (OFF) indikatorius lemputė (jeigu yra)



Šis indikatorius užsidega:

- Kai užvedimo jungiklį pasukate į padėtį ON arba paspaudžiate variklio įjungimo / išjungimo mygtuką.
 - ESC OFF indikatorius dega maždaug 3 sekundes ir tada užgęsta.
- Kai išjungiate ESC sistemą, paspaudę ESC OFF mygtuką.

Išsamesnės informacijos žr. 6 dalies skyriuje „Elektroninė stabilumo kontrolės sistema (ESC)“.

Imobilizatoriaus indikatorius lemputė (be išmaniojo rakto) (jeigu yra)



Šis indikatorius užsidega:

- Kai automobilis aptinka imobilizatorių rakte, užvedimo jungiklį nustačius į padėtį ON.
- Dabar galima užvesti variklį.
 - Užvedus variklį, indikatorius užgęsta.

Šis indikatorius mirksi:

Kai yra imobilizatoriaus sistemos triktis.

Jeigu taip nutiktų, rekomenduojama, kad jūsų automobilį patikrintų įgaliotasis HYUNDAI atstovas.

Imobilizatoriaus indikatorius (su išmaniuoju raktu) (jeigu yra)



Šis indikatorius dega apie 30 sekundžių:

Kai sistema automobilyje aptinka išmanųjį raktą, variklio įjungimo / išjungimo mygtuką įjungus į padėtį ACC arba ON.

- Kai raktas aptinkamas, galima užvesti variklį.
- Užvedus variklį, indikatorius užgęsta.

Šis indikatorius mirksi keletą sekundžių:

Jei išmaniojo rakto nėra automobilyje.

- Tokiu atveju variklio užvesti negalima.

Šis indikatorius dega apie 2 sekundes ir užgessta:

Jei išmanusis raktas yra automobilyje ir variklio įjungimo / išjungimo mygtukas įjungtas, tačiau sistema neaptinka išmaniojo rakto.

Jeigu taip nutiktų, rekomenduojama, kad jūsų automobilį patikrintų įgaliotasis HYUNDAI atstovas.

Šis indikatorius mirksi:

Kai yra imobilizatoriaus sistemos triktis.

Jeigu taip nutiktų, rekomenduojama, kad jūsų automobilį patikrintų įgaliotasis HYUNDAI atstovas.

Važiavimo nuo kalno stabdžių valdiklio (DBC) indikatoriaus lemputė (jeigu yra)



Šis indikatorius užsidega:

- Kai užvedimo jungiklį pasukate į padėtį ON arba paspaudžiate variklio įjungimo / išjungimo mygtuką.
 - Važiavimo nuo kalno stabdžių valdiklio kontrolės indikatorius dega maždaug 3 sekundes ir tada užgessta.
- Kai įjungiate DBC sistemą, paspaudę DBC mygtuką.

Šis indikatorius mirksi:

Kai važiavimo nuo kalno stabdžių valdiklio sistema veikia.

Šis indikatorius užsidega geltonai:

Kiekvieną kartą sutrikus važiavimo nuo kalno stabdžių valdymo sistemai.

Jeigu taip nutiktų, rekomenduojama, kad jūsų automobilį patikrintų įgaliotasis HYUNDAI atstovas.

Išsamesnės informacijos žr. 6 dalies skyriuje „Važiavimo nuo kalno stabdžių valdiklis (DBC)“.

Posūkio signalo indikatorius



Šis indikatorius mirksi:

Kai paspaudžiate posūkio signalo svirtį.

Bent viena iš toliau išvardytų aplinkybių rodo posūkio signalo sistemos triktį.

- Posūkio signalo indikatorius užsidega, tačiau nemirksi.
- Posūkio signalo indikatorius greitai mirksi.
- Posūkio signalo indikatorius visai neužsidega.

Jeigu yra bent viena iš anksčiau išvardytų aplinkybių, rekomenduojama, kad jūsų automobilį patikrintų įgaliotasis HYUNDAI atstovas.

Tolimųjų šviesų žibintų indikatorius



Šis indikatorius užsidega:

- Kai įjungti priekiniai žibintai ir nustatyta tolimųjų šviesų padėtis.
- Kai į save patraukiama posūkio signalo svirtis, norint mirktelėti priekiniais žibintais.

Artimųjų šviesų žibintų indikatoriaus lemputė



Šis indikatorius užsidega:

Kai priekiniai žibintai įjungti.

Jjungtų žibintų indikatorius



Šis indikatorius užsidega:

Kai įjungti galiniai arba priekiniai žibintai.

Galinių rūko žibintų indikatorius (jeigu yra)



Šis indikatorius užsidega:

Kai įjungti galiniai rūko žibintai.

Tolimųjų šviesų valdymo sistemos indikatorius lemputė (jeigu yra)



Šis indikatorius užsidega:

- Kai įjungti tolimųjų šviesų žibintai, o žibintų jungiklis nustatytas į padėtį AUTO.
- Kai automobilio sistemos aptinka artėjančią automobilį, pagalbinė tolimųjų šviesų valdymo (HBA) sistema šviesas automatiškai perjungia į artimąsias.

Išsamesnės informacijos žr. 5 dalies skyriuje „Tolimųjų šviesų valdymo pagalbininkas (HBA)“.

Greičio valdymo sistemos indikatorius lemputė (jeigu yra)



Šis indikatorius užsidega:

Įjungus važiavimo režimo reguliavimo sistemą.

Išsamesnės informacijos žr. 7 dalies skyriuje „Pastovaus greičio palaikymas“.

SPORT režimo indikatorius lemputė (jeigu yra)



Šis indikatorius užsidega:

Pasirinkus „SPORT“ režimą kaip važiavimo režimą.

Išsamesnės informacijos žr. 6 dalies skyriuje „Integruotoji vairavimo režimo valdymo sistema“.

ECO režimo indikatorius lemputė (jeigu yra)



Šis indikatorius užsidega:

Pasirinkus „ECO“ režimą kaip važiavimo režimą.

Išsamesnės informacijos žr. 6 dalies skyriuje „Integruotoji vairavimo režimo valdymo sistema“.

SMART režimo indikatorius lemputė (jeigu yra)



Šis indikatorius užsidega:

Pasirinkus „SMART“ (išmanusis) režimą kaip važiavimo režimą.

Išsamesnės informacijos žr. 6 dalies skyriuje „Integruotoji vairavimo režimo valdymo sistema“.

LCD ekrano pranešimai

„Shift to P“ (perjunkite į P) (su išmaniojo rakto sistema)

Šis įspėjamasis pranešimas atsiranda, jei bandote išjungti automobilį, neperjungę pavarų svirties į padėtį P (stovėjimas).

Tokiu atveju variklio įjungimo / išjungimo mygtukas persijungia į ACC padėtį.

„Low key battery“ (išsikrovęs rakto maitinimo elementas) (su išmaniojo rakto sistema)

Šis įspėjamasis pranešimas atsiranda, jei išmaniojo rakto maitinimo elementas išsikrovęs, perjungus variklio įjungimo / išjungimo mygtuką į padėtį OFF.

„Press START button while turning wheel“ (paspauskite užvedimo mygtuką sukdami vairą) (su išmaniojo rakto sistema)

Šis įspėjamasis pranešimas atsiranda, jei vairas normaliai neatsirakino paspaudus variklio įjungimo / išjungimo mygtuką.

Spauskite variklio įjungimo / išjungimo mygtuką sukiodami vairą į dešinę ir į kairę.

Patikrinkite vairo užrakinimo sistemą (išmaniojo rakto sistemai)

Šis įspėjamasis pranešimas atsiranda, jei vairas normaliai neužsirakino išjungus variklio įjungimo / išjungimo mygtuką.

„Press brake pedal to start engine“ (paspauskite stabdžių pedalą, norėdami užvesti variklį) (su išmaniojo rakto sistema)

Šis įspėjamasis pranešimas atsiranda, kai variklio įjungimo / išjungimo mygtukas pakartotinai paspaudžiamas du kartus, nepaspaudus stabdžių pedalo, ir mygtukas persijungia į padėtį ACC.

Automobilį galima užvesti paspaudus stabdžių pedalą ir tada paspaudžiant variklio įjungimo / išjungimo mygtuką.

„Key not in vehicle“ (rakto nėra automobilyje) (su išmaniojo rakto sistema)

Šis pranešimas rodomas, jei transporto priemonėje nėra išmaniojo rakto, kai paliecate transporto priemonę, o variklio paleidimo / sustabdymo mygtukas yra ON arba Start padėtyje.

Prieš palikdami transporto priemonę, visada išjunkite variklį.

„Key not detected“ (raktas neaptiktas) (su išmaniojo rakto sistema)

Šis įspėjamasis pranešimas atsiranda, jei, paspaudus variklio įjungimo / išjungimo mygtuką, sistema neaptiko išmaniojo rakto.

„Press START button again“ (paspauskite užvedimo mygtuką dar kartą) (su išmaniojo rakto sistema)

Šis pranešimas atsiranda, jei paspaudę variklio įjungimo / išjungimo mygtuką negalite užvesti automobilio.

Tokiu atveju bandykite užvesti automobilį dar kartą, spausdami variklio įjungimo / išjungimo mygtuką.

Jei įspėjamasis pranešimas atsiranda kiekvieną kartą paspaudus variklio įjungimo / išjungimo mygtuką, rekomenduojama, kad jūsų automobilį patikrintų įgaliotasis HYUNDAI atstovas.

**„Press START button with key“
(paspauskite užvedimo mygtuką su raktu) (su išmaniojo rakto sistema)**

Šis įspėjamasis pranešimas atsiranda, jei paspaudžiate variklio įjungimo / išjungimo mygtuką, kai ekrane dega įspėjamasis pranešimas „Key not detected“ (raktas neaptiktas).

Tokiu atveju pradeda mirksėti imobilizatoriaus indikatorius.

**„Check BRAKE SWITCH fuse“
(patikrinkite stabdžių jungiklio saugiklį) (su išmaniojo rakto sistema)**

Šis įspėjamasis pranešimas atsiranda, kai perdega stabdžių jungiklio saugiklis.

Pakeiskite saugiklį nauju prieš užvesdami variklį.

Jei negalite to padaryti, variklį galite užvesti 10 sekundžių spausdami variklio įjungimo / išjungimo mygtuką, kai jis yra padėtyje ACC.

„12V battery discharging due to additional electrical devices“ (12 V akumuliatorius išsikrauna dėl papildomų elektrinių įrenginių)

Šis pranešimas atsiranda, jeigu 12 V įtampa yra žema dėl ne gamyklinio elektrinio įrenginio naudojimo (pvz., vaizdo registratoriaus) automobiliui stovint. Atsargiai, kad neišsikrautų akumuliatorius.

Jeigu pranešimas atsiranda atjungus ne gamyklinius elektrinius įrenginius, rekomenduojama, kad jūsų automobilį patikrintų įgaliotasis HYUNDAI atstovas.

Neuždarytos durys, variklio dangtis, bagažinės dangtis

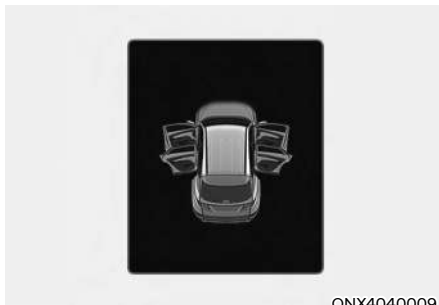

Šis įspėjamasis pranešimas rodomas, jeigu durys, variklio dangtis ar bagažinės dangtis yra atidaryti. Ekrane rodoma, kurios durys atidarytos.



PERSPĖJIMAS

Prieš važiuodami automobiliu patikrinkite, ar gerai uždarytos durys / variklio dangtis / bagažinės dangtis.

Neuždarytas stoglangis (jeigu yra)

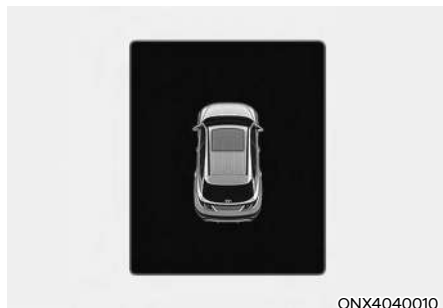

Šis įspėjamasis pranešimas atsiranda, jei išjungiate variklį neuždarę stoglangio.

Visiškai uždarykite stoglangį, išlipdami iš automobilio.

Žemas padangų slėgis



Šis įspėjamasis pranešimas rodomas, kai per žemas oro slėgis padangose. Ant automobilio paveikslėlio užsidega atitinkamas ratas.

Išsamesnės informacijos žr. 8 dalies skyriuje „Padangų slėgio stebėjimo sistema (TPMS)“.

Žibintai („Lights“)

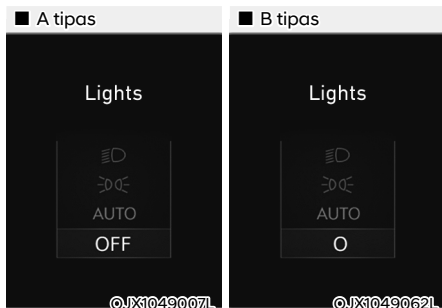

Šis indikatorius rodo per apšvietimo valdymą pasirinktą išorinių žibintų režimą.

Skydelio LCD ekrano naudotojo nuostatų meniu galite suaktyvinti arba išjungti valytuvų / šviesų rodinio funkciją. Pasirinkite:

- Sąranka → Naudotojo Nustatymai → Ekranas → Valytuvų/ Šviesų ekranas

Valytuvai

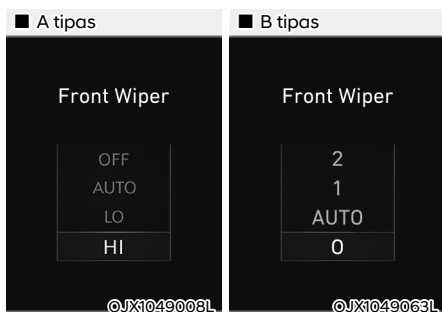

Šis indikatorius rodo valytuvų reguliavimo svirtelę pasirinktą valytuvų greitį.

Skydelio LCD ekrano naudotojo nuostatų meniu galite suaktyvinti arba išjungti valytuvų / šviesų rodinio funkciją.

Pasirinkite:

- Sąranka → Naudotojo Nustatymai → Ekranas → Valytuvų/ Šviesų ekranas

Mažai langų plovimo skysčio (jeigu yra)

Šis pranešimas atsiranda, jeigu bakelyje yra per mažai langų plovimo skysčio.

Pripildykite langų plovimo skysčio bakelį.

„Low fuel“ (mažai degalų)

Šis pranešimas rodomas, kai degalų bakas yra beveik tuščias.

Atsiradus šiam įspėjamajam pranešimui, prietaisų skydelyje užsidega žemo degalų lygio įspėjamoji lemputė.

Rekomenduojama kuo greičiau susirasti artimiausią degalinę ir į automobilį įpilti degalų.

„Engine has overheated“ (variklis perkaito)

Šis įspėjamasis pranešimas atsiranda, kai variklio aušalo temperatūra pakyla virš 120 °C (248 °F). Tai reiškia, kad variklis perkaito ir gali sugesti.

Jeigu jūsų automobilio variklis perkaito, žr. 7 dalies skyrių „Perkaitimas“.

Patikrinkite išmetimo sistemą (jeigu yra)

Šis pranešimas rodomas, kai yra problemų su GPF sistema. Taip pat mirksi GPF įspėjamoji lemputė. Jeigu taip nutiktų, rekomenduojama, kad jūsų GPF sistemą patikrintų įgaliotasis HYUNDAI atstovas.

GPF: benzininio variklio dalelių filtras

Patikrinkite priekinius žibintus (jeigu yra)

Šis pranešimas atsiranda, kai netinkamai veikia priekiniai žibintai. Galbūt reikia pakeisti priekinio žibinto lemputę.

Pakeiskite perdegusią lemputę nauja tokio paties galingumo lempute.

Patikrinkite posūkio signalą (jeigu yra)

Šis pranešimas atsiranda, kai netinkamai veikia posūkio signalo lemputės. Galbūt reikia pakeisti lemputę.

Pakeiskite perdegusią lemputę nauja tokio paties galingumo lempute.

Patikrinkite stabdžių žibintus (jeigu yra)

Šis pranešimas atsiranda, kai netinkamai veikia stabdžių žibintai. Galbūt reikia pakeisti lemputę.

Pakeiskite perdegusią lemputę nauja tokio paties galingumo lempute.

Patikrinkite rūko žibintus (jeigu yra)

Šis pranešimas atsiranda, kai netinkamai veikia rūko žibintai. Galbūt reikia pakeisti lemputę.

Pakeiskite perdegusią lemputę nauja tokio paties galingumo lempute.

Patikrinkite LED priekinius žibintus (jeigu yra)

Šis pranešimas rodomas, kai yra problemų su LED priekiniais žibintais. Rekomenduojama, kad jūsų transporto priemonę patikrintų įgaliotasis HYUNDAI atstovas.

„Check Active Air Flap system“ (patikrinkite aktyviosios oro sklendės sistemą)

Šis pranešimas rodomas tokiose situacijose:

- Kai yra pavaros sklendės triktis
- Kai yra pavaros oro sklendės valdiklio triktis
- Oro sklendė neatsidaro

Pašalinus visas šias triktis, įspėjamasis pranešimas pranyks.

„Ready to start driving“ (Pasirengęs pradėti važiuoti)

Šis pranešimas rodomas, kai automobilis yra pasirengęs važiuoti.

„Check regenerative brakes“ (Patikrinkite regeneracinius stabdžius)

Šis pranešimas rodomas, kai stabdžių charakteristikos yra prastos arba regeneracinis stabdys tinkamai neveikia dėl stabdžių sistemos trikties.

Jeigu taip nutiktų, gali ilgiau užtrukti, kol suveiks stabdžių pedalas, ir stabdymo kelias gali būti ilgesnis.

„Stop vehicle and check brakes“ (Sustabdykite automobilį ir patikrinkite stabdžius)

Šis pranešimas rodomas, kai stabdžių sistemoje įvyksta triktis.

Jeigu taip nutiktų, pastatykite savo automobilį saugioje vietoje, ir mes rekomenduojama, kad jį pristatytumėte artimiausiam įgaliotajam HYUNDAI atstovui, kad patikrintų.

„Check Hybrid system“ (patikrinkite hibridinę sistemą)

Šis pranešimas rodomas, kai yra problemų su hibridine sistema. Nepradėkite važiuoti, jeigu rodomas įspėjamasis pranešimas.

Jeigu taip nutiktų, rekomenduojama, kad jūsų automobilį patikrintų įgaliotasis HYUNDAI atstovas.

„Stop safely and check Hybrid system“ (saugiai sustokite ir patikrinkite hibridinę sistemą)

Šis pranešimas rodomas, kai yra problemų su hibridine sistema. Mirksės „“ indikatorius ir sklis garsinis signalas, kol problema bus išspręsta. Nepradėkite važiuoti, jeigu rodomas įspėjamasis pranešimas.

Jeigu taip nutiktų, rekomenduojama, kad jūsų automobilį patikrintų įgaliotasis HYUNDAI atstovas.

„Check Hybrid system“ (patikrinkite hibridinę sistemą). „Do not start engine“ (neužveskite variklio)

Šis pranešimas rodomas, kai yra žemas hibridinio akumuliatoriaus energijos (SOC) lygis. Sklis garsinis signalas, kol problema bus išspręsta. Nepradėkite važiuoti, jeigu rodomas įspėjamasis pranešimas.

Jeigu taip nutiktų, rekomenduojama, kad jūsų automobilį patikrintų įgaliotasis HYUNDAI atstovas.

„Stop safely and check power supply“ (Saugiai sustokite ir patikrinkite energijos tiekimą)

Šis pranešimas rodomas, kai energijos tiekimo sistemoje įvyksta triktis.

Jeigu taip nutiktų, pastatykite savo automobilį saugioje vietoje; rekomenduojama, kad jį pristatytumėte patikrinti artimiausiam įgaliotajam HYUNDAI atstovui.

**„Check virtual engine sound system“
(Patikrinkite virtualiąją variklio garso sistemą)**

Šis pranešimas rodomas, kai yra problemų su virtualiąja variklio garso sistema.

Jeigu taip nutiktų, rekomenduojama, kad jūsų automobilį patikrintų įgaliotasis HYUNDAI atstovas.

„Refuel to prevent Hybrid battery damage“ (Papildykite degalų, kad nebūtų sugadintas hibridinis akumulatorius)

Šis pranešimas rodomas, kai degalų bakas yra beveik tuščias.

Turite pripildyti degalų baką, kad nebūtų sugadintas hibridinis akumulatorius.

„Refill inverter coolant“ (Papildykite inverterio aušalo)

Šis pranešimas rodomas, kai beveik nebėra inverterio aušalo.

Turite papildyti inverterio aušalo.

„Park with engine On to charge battery“ (Sustokite su užvestu varikliu, kad įkrautumėte akumuliatorių)

Šis pranešimas rodomas, kai yra žemas hibridinio akumulatoriaus energijos (SOC) lygis.

Jeigu taip nutiktų, pastatykite automobilį saugioje vietoje ir palaukite, kol bus įkrautas hibridinis akumulatorius.

„Start engine to avoid battery discharge“ (Užveskite variklį, kad neišsikrautų akumulatorius)

Šis pranešimas rodomas norint informuoti vairuotoją, kad 12 V akumulatorius gali būti išsikrovęs, jeigu užvedimo jungiklis yra padėtyje ON (nedega  indikatorius).

Nustatykite automobilio parengties () režimą, kad 12 V akumulatorius neišsikrautų.

LCD EKRANAS

LCD ekrano valdymas

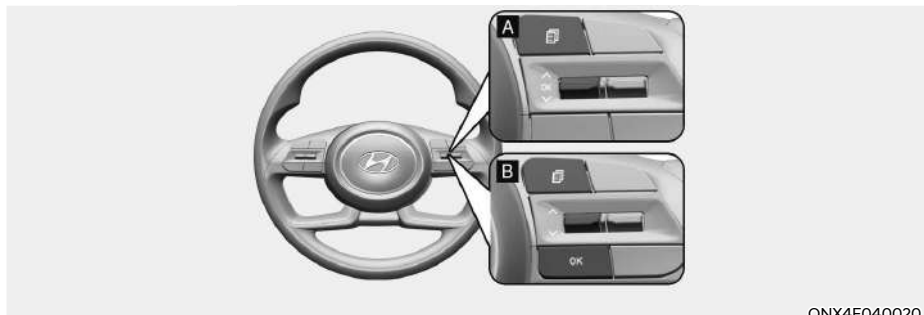





ONX4E040020

LCD ekrano režimus galima keisti valdymo mygtukais.

Perjungti	Funkcija
	MODE mygtukas režimams keisti
	MOVE mygtukas elementams keisti
Gerai	PASIRINKIMO / NUSTATYMO Į PRADINĘ PADĖTĮ mygtukas pasirinktam elementui nustatyti arba nustatyti į pradinę padėtį

LCD ekrano režimai

Režimai	Simbolis	Paaiškinimas
Kelionės kompiuteris		Šiuo režimu rodoma važiavimo informacija, pvz., tripmetras, degalų taupymas ir t. t. Išsamesnės informacijos žr. šios dalies skyriuje „Kelionės kompiuteris“.
Nuoseklios navigacijos (TBT) režimas		Šiuo režimu rodoma navigacijos sistemos būseną.
„Driving assist“ (važiavimo pagalba)		<ul style="list-style-type: none"> - Išmanioji pastovaus greičio palaikymo sistema (SCC) - eismo juostos laikymosi sistema (LKA) - Eismo juostų sekimo sistema (LFA) - Įspėjimo apie vairuotojo dėmesio atitraukimą sistema (DAW) - Varomosios jėgos paskirstymas (4WD)
Naudotojo nuostatos		Šiuo režimu galima keisti durų, žibintų ir kitas nuostatas.
Įspėjimas		Šiuo režimu rodomi įspėjamieji pranešimai, susiję su lempos gedimu ir t. t. Šis režimas rodo informaciją, susijusią su oro slėgiu padangose (TPMS), varomosios jėgos pasiskirstymo būseną.

Pateikta informacija gali skirtis, priklausomai nuo jūsų automobilyje esančių funkcijų.

Kelionės kompiuterio režimas



ONX4E040022

Kelionės kompiuterio režimu rodomi automobilio važiavimo parametrų duomenys, tokie kaip degalų sąnaudos, nuvažiuoti atstumai ir automobilio greitis.

Išsamesnės informacijos žr. šios dalies skyriuje „Kelionės kompiuteris“.

Nuoseklios navigacijos (TBT) režimas

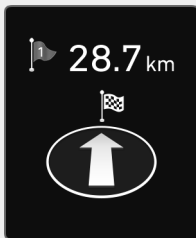

OCN7060149

Pasirinkus posūkį po posūkio vaizdą, rodoma navigacija posūkį po posūkio, atstumas / laikas iki kelionės tikslo.

„Driving assist“ (važiavimo pagalbos) režimas



ONX4040013

SCC/HDA/LKA

Šiuo režimu rodomos išmaniosios greičio palaikymo (SCC), vairavimo greitkelyje (HDA) ir eismo juostos palaikymo (LKA) būsenos.

Išsamesnės informacijos žr. 7 dalies kiekvienos sistemos informacijos skyriuose.

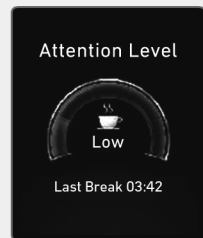

OTM070191N

Išpėjimo apie vairuotojo dėmesio atitraukimą sistema

Šis režimas rodo įspėjimų apie vairuotojo dėmesio atitraukimą (DAW) būseną.

Išsamesnės informacijos žr. 7 dalies skyriuje „Išpėjimas apie vairuotojo dėmesio atitraukimą (DAW) sistema“.

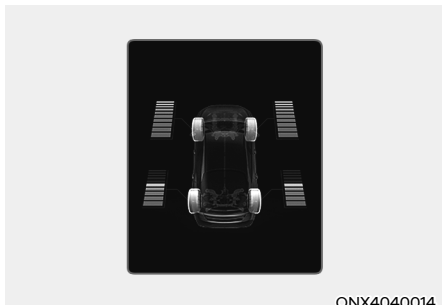

Varomosios jėgos paskirstymas (4WD)

Šiuo režimu rodoma informacija, susijusi su 4WD varomąja jėga.

Išsamesnės informacijos žr. 6 skyriuje „Automobilis su keturiais varančiaisiais ratais“.

Pagrindinių įspėjimų grupė

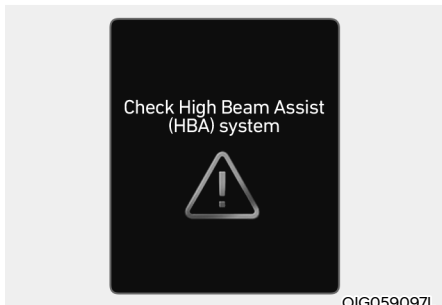

Ši įspėjamoji lemputė informuoja vairuotoją apie toliau nurodytas situacijas.

- Apsaugos nuo priekinio susidūrimo sistemos triktis (jeigu yra)
- Užblokuotas apsaugos nuo priekinio susidūrimo sistemos radaras (jeigu yra)
- Aklosios zonos stebėjimo sistemos triktis (jeigu yra)
- Užblokuotas aklosios zonos stebėjimo radaras (jeigu yra)
- LED priekinių žibintų triktis (jeigu yra)
- Išmaniosios tolimųjų šviesų valdymo sistemos triktis (jeigu yra)

- Išmaniosios pastovaus greičio palaikymo sistemos triktis (jeigu yra)
- Išmanusis pastovaus greičio palaikymo radaras užblokuotas (jeigu yra)
- Padangų slėgio stebėjimo sistemos (TPMS) triktis

Pagrindinė įspėjamoji lemputė užsidega, jeigu yra bent vienas iš pirmiau minėtų įspėjimų.

Šiuo metu skystųjų kristalų ekrane šalia naudotojo nuostatų piktogramos (⚠) bus rodoma pagrindinio įspėjimo piktograma (⚠).

Jeigu problema, apie kurią buvo įspėjama, pašalinama, pagrindinė įspėjamoji lemputė užgesa ir bus grąžinta pirmesnė LCD režimų piktograma.

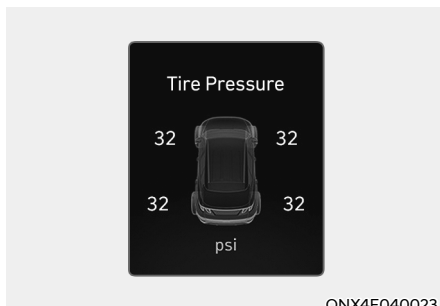

Padangų slėgis

Šiuo režimu rodoma informacija apie oro slėgį padangose.

Išsamesnės informacijos žr. 8 dalies skyriuje „Padangų slėgio stebėjimo sistema (TPMS)“.

Naudotojo nuostatų režimas



Šiuo režimu galima keisti prietaisų skydelio, durų, žibintų ir kitas nuostatas.

1. Vairuotojo pagalbos sistema („Driver Assistance“)
2. Skydelis
3. Žibintai („Lights“)
4. Durys („Door“)
5. Patogumai („Convenience“)
6. ECO transporto priemonė
7. Vienetai
8. „Reset“ (nustatymas į pradinę padėtį)

Pateikta informacija gali skirtis, priklausomai nuo jūsų automobilyje esančių funkcijų.

„Shift to P to edit settings“ (perjunkite į P, norėdami keisti nuostatas)

Šis įspėjamasis pranešimas įsižiebia, jei vairuodami bandote pasirinkti elementą naudotojo nustatymų režimu.

- Dėl saugumo naudotojo nuostatas keiskite tik sustabdę automobilį, įjungę stovėjimo stabdį ir pavarą perjungę į P (stovėjimas) padėtį.

Trumpas žinynas

Šiuo režimu pateikiami trumpi paaiškinimai apie sistemos naudotojo nuostatų režimu.

Pasirinkite elementą, paspauskite ir laikykite mygtuką OK.

Išsamesnės informacijos apie kiekvieną sistemą žr. naudotojo vadove.

i Informacija

Kai taikoma informacijos ir pramogų sistema, palaikomas tik informacijos ir pramogų sistemos vartotojo nustatymų režimas, tačiau prietaisų skydelyje nepalaikomas vartotojo nustatymų režimas.

1. Vairuotojo pagalbos sistema („Driver Assistance“)

Elementai	Paiškinimas
Vairavimo patogumai	<ul style="list-style-type: none"> • Eismo juostų sekimo sistema Norėdami įjungti arba išjungti juostos sekimo asistentą. Išsamesnės informacijos žr. 7 skyriuje „Eismo juostos sekimo sistema (LFA)“. • Vairavimo greitkelyje pagalbininkas Įjungti arba išjungti vairavimo greitkelyje pagalbininką. Išsamesnės informacijos žr. 7 skyriuje „Vairavimo greitkelyje pagalbininkas (HDA)“. • Automatinė greičio kontrolė greitkelyje Įjungti arba išjungti automatinę greičio kontrolę greitkelyje. Daugiau informacijos rasite 7 skyriuje „Išmaniąją pastovaus greičio palaikymo sistema pagrįsta navigacija (NSCC)“. • Greičio apribojimo ženklų nuskaitymo sistema Norėdami įjungti arba išjungti įspėjimą apie greičio apribojimą. Išsamesnės informacijos žr. 7 dalies skyriuje „Greičio ribojimo asistentas“.
„Warning timing“ (įspėjimo laiko nuostatos)	<p>Reguluoti pagalbos vairuotojui sistemos įspėjimo laiką.</p> <ul style="list-style-type: none"> • „Normal“ (iš karto) / „Late“ (vėlai)
Įspėjimo intensyvumas	<p>Reguluoti pagalbos vairuotojui sistemos įspėjimo intensyvumą.</p> <ul style="list-style-type: none"> • Didelis / vidutinis / Žemas / Išjungtas
Įspėjimo apie vairuotojo dėmesio atitraukimą sistema	<ul style="list-style-type: none"> • „Leading vehicle departure alert“ (įspėjimas apie priekyje esančio automobilio pajudėjimą) <p>Įspėjimo apie priekyje esančio automobilio pajudėjimą funkcijai suaktyvinti.</p> <ul style="list-style-type: none"> • Nedėmesingo vairavimo įspėjimas <p>Norint įspėti vairuotoją dėl neatsargaus vairavimo. Išsamesnės informacijos žr. 7 dalies skyriuje „Įspėjimo apie vairuotojo dėmesio atitraukimą (DAW) sistema“.</p>
„Forward safety“ (sauga priekyje)	<p>Apsaugos nuo priekinio susidūrimo funkcijos (FCA) reguliavimas.</p> <ul style="list-style-type: none"> • „Active Assist“ (aktyvioji pagalba) • „Warning Only“ (tik įspėjimas) • Išjungta <p>Daugiau informacijos rasite 7 skyriuje „Susidūrimo iš priekio įspėjamoji sistema“ (FCA).</p>

Elementai	Paaiškinimas
„Lane safety“ (juostos sauga)	Juostos išlaikymo pagalbos (LKA) funkcijos reguliavimas. <ul style="list-style-type: none"> • Vairuotojo pagalbos režimas • „Warning Only“ (tik įspėjimas) • Išjungta Išsamesnės informacijos žr. 7 dalies skyriuje „Eismo juostos palaikymo (LKA) asistentas“.

* Pateikta informacija gali skirtis, priklausomai nuo jūsų automobilyje esančių funkcijų.

Elementai	Paiškinimas
„Blind-spot safety“ (aklosios zonos sauga)	<ul style="list-style-type: none"> • „Blind-Spot View“ (aklosios zonos vaizdo monitorius) Aklosios zonos vaizdo monitoriaus įjungimas arba išjungimas. Išsamesnės informacijos žr. 7 skyriuje „Aklosios zonos vaizdo monitorius (BVM)“. • Saugaus išlipimo įspėjimas (SEW) Saugaus išlipimo įspėjimo įjungimas arba išjungimas. Išsamesnės informacijos žr. 7 dalies skyriuje „Saugaus išlipimo įspėjimas (SEW)“. • „Active Assist“ (aktyvioji pagalba) • „Warning Only“ (tik įspėjimas) • Išjungta Aklosios zonos vaizdo monitoriaus įjungimas arba išjungimas. Išsamesnės informacijos žr. 7 skyriuje „Aklosios zonos vaizdo monitorius (BVM)“.
Statymo sauga	<ul style="list-style-type: none"> • Erdvinio vaizdo monitorius Automatiškai įjungiamas Norėdami įjungti arba išjungti erdvinio vaizdo monitoriaus automatinį įjungimą. Išsamesnės informacijos žr. 7 skyriuje „Erdvinio vaizdo monitorius“ (SVM). • Parkavimo atstumo įspėjimas Automatinis įjungimas Norėdami įjungti arba išjungti parkavimo atstumo įspėjimą Automatinis įjungimas Išsamesnės informacijos ieškokite 7 skyriuje „Įspėjimas apie statymo atstumą važiuojant pirmyn / atgal (PDW)“. • Skersinio eismo gale sauga Norėdami įjungti arba išjungti galinį kryžminio eismo saugumą. Daugiau informacijos rasite 7 skyriuje „Užpakalinio kryžminio eismo susidūrimo išvengimo pagalbinė priemonė (RCCA)“.

* Pateikta informacija gali skirtis, priklausomai nuo jūsų automobilyje esančių funkcijų.

2. Skydelis

Elementai	Paaiškinimas
Degalų sąnaudos atstatymas	<ul style="list-style-type: none"> • Užvedus transporto priemonę • Po degalų įpylimo • Rankiniu būdu Norėdami atkurti rodomas degalų sąnaudas.
„Wiper/Lights display“ (valytuvų ir šviesų rodinys)	Valytuvų ir šviesų režimui suaktyvinti ir išjungti. Jeigu suaktyvinta, LCD ekrane rodomas pasirinktas valytuvų ir šviesų režimas, kai pakeičiate režimą.
Eismo ženklai	Norėdami nustatyti rodomus kelio ženklus.
Skydelio balso valdymo garsumas	Norėdami sureguliuoti skydelio balso valdymo garsumą.
„Icy road warning“ (apledėjusio kelio įspėjimas)	Apledėjusio kelio funkcijai suaktyvinti ir išjungti.
Temos pasirinkimas	Galite pasirinkti skydelio temą. <ul style="list-style-type: none"> • A tipo skydelis: A tema / B tema / C tema • B tipo prietaisų skydelis: nuoroda į pavaros režimą / CLASSIC A / CLASSIC B / CLASSIC C / CUBE
„Blind-Spot View“ (aklosios zonos vaizdo monitorius)	Aklosios zonos vaizdo įjungimas arba išjungimas.

* Pateikta informacija gali skirtis, priklausomai nuo jūsų automobilyje esančių funkcijų.

3. Žibintai („Lights“)

Elementai	Paaškinimas
Apšvietimas	Norėdami sureguliuoti apšvietimo lygį. • 1 ~ 20 lygis
Posūkio signalas vienu palietimu	• Išjungtas: Vieno prisilietimo posūkio signalo funkcija bus išjungta. • 3, 5, 7 blyksniai: Posūkio signalo indikatorius mirksės 3, 5, arba 7 kartus švelniai pajudinus posūkių signalų svirtį. Išsamesnės informacijos žr. 5 dalies skyriuje „Apšvietimas“.
Aplinkos šviesos ryškumas (jeigu yra)	• Išjungta • 1/2/3/4 lygis
Aplinkos šviesos spalva (jeigu yra)	• Poliarinė balta / Mėnulio balta / Ledinė mėlyna / Vandenyso mėlyna / Jade žalia / Orchidėjos žalia / Frezijos geltona / Saulėtekio raudona / Auroros Violetinė / Šviesiai violetinė
Priekinių žibintų delsa	Priekinio žibinto delsos funkcijai įjungti arba išjungti. Išsamesnės informacijos žr. 5 dalies skyriuje „Apšvietimas“.
Tolimųjų šviesų perjungimo sistema	Norėdami įjungti ar išjungti tolimųjų šviesų funkciją. Išsamesnės informacijos žr. 5 dalies skyriuje „Pagalbinė tolimųjų šviesų valdymo (HBA) sistema“.

* Pateikta informacija gali skirtis, priklausomai nuo jūsų automobilyje esančių funkcijų.

4. Durys („Door“)

Elementai	Paaiškinimas
Automatiškai užrakinti	<ul style="list-style-type: none"> • „Enable on Shift“ (suaktyvinti įjungus pavara): visos durys bus automatiškai užrakintos, jeigu automobilio pavara bus perjungta iš padėties P (stovėjimas) į padėtį R (važiavimas atgal), N (neutrali) arba D (važiavimas). (Tik kai užvestas variklis.) • Įgalinti greitį: Visos durys bus automatiškai užrakintos, automobiliui viršijus 15 km/h greitį. • Išjungimas: „Off“ (išjungta): automatinio durų užrakinimo funkcija bus atšaukta.
Automatiškai atrakinti	<ul style="list-style-type: none"> • „On Shift to P“ (įjungus į stovėjimo padėtį P): visos durys bus automatiškai atrakintos, jeigu automatinės pavara į padėtį P (stovėjimo). (Tik kai užvestas variklis.) • „On key out“ (ištraukus raktelį) / „On vehicle off“ (išjungus automobilį): ištraukus užvedimo raktelį iš užvedimo jungiklio arba nustačius variklio užvedimo / sustabdymo mygtuką į OFF (išjungimo) padėtį, visos durys bus automatiškai atrakintos. • Išjungimas: „Off“ (išjungta): automatinio durų atrakinimo funkcija bus atšaukta.
Atrakinimas dviem paspaudimais	Atrakinimo dviem paspaudimais funkcijos įjungimas arba išjungimas.
Elektra valdomos bagažinės durelės	Jeigu šis elementas pažymėtas, bus suaktyvinta elektra valdomo galinio dangčio funkcija. Išsamesnės informacijos žr. 5. dalies skyriuje „Elektra valdomas bagažinės dangtis“.
Elektra valdomų bagažinės durelių atidarymo greitis	Elektra valdomo galinio dangčio greičiui reguliuoti. • Greitas / Normalus Išsamesnės informacijos žr. 5. dalies skyriuje „Elektra valdomas bagažinės dangtis“.
Elektra valdomų bagažinės durelių atidarymo aukštis	Elektra valdomų bagažinės durelių atidarymo aukščio reguliavimas. • Iki galo atidaryta / 3 lygis / 2 lygis / 1 lygis / naudotojo aukščio nuostata
Bagažinės durelių automatinis uždarymas	-
Išmaniosios bagažinės durelės	Išmaniojo galinio dangčio funkcijai suaktyvinti arba išjungti. Išsamesnės informacijos žr. 5. dalies skyriuje „Išmanusis bagažinės dangtis“.

* Pateikta informacija gali skirtis, priklausomai nuo jūsų automobilyje esančių funkcijų.

5. Patogumai („Convenience“)

Elementai	Paiškinimas
Lengvai pasiekiamas sėdynė	<ul style="list-style-type: none"> Išjungtas: Lengvai pasiekiamos sėdynės funkcija išjungta. Normali / Išplėstinė: kai išjungiame variklį, vairuotojo sėdynė automatiškai trumpą atstumą (įprastai) ar didesnį atstumą (išplėstinė) pajudės į atgal, kad galėtumėte patogiau išlipti iš automobilio. <p>Išsamesnės informacijos žr. 5 skyriuje „Vairuotojo padėties atminties sistema“.</p>
Įspėjimas apie galimą sėdinčius keleivius	<p>Įjungti arba išjungti įspėjimą apie galimą sėdinčius keleivius.</p> <p>Išsamesnės informacijos žr. 5 dalies skyriuje „Įspėjimo apie galimą sėdinčius keleivius (ROA) sistema“.</p>
Pasveikinimas veidrodėliais / šviesomis	<ul style="list-style-type: none"> Durų atrakinimas: Išoriniai galinio vaizdo veidrodėliai atlenkiami ir pasveikinimo šviesos įjungiamos automatiškai atrakinus duris. Artėjant vairuotojui: Išoriniai galinio vaizdo veidrodėliai atlenkiami ir pasveikinimo šviesos įjungiamos automatiškai artinant prie automobilio su išmaniuoju raktu. <p>Išsamesnės informacijos žr. 5 dalies skyriuje „Pasisveikinimo sistema“.</p>
„Wireless charging system“ (beleidė įkrovimo sistema)	<p>Belaidei įkrovimo sistemai priekinėse sėdynėse įjungti ir išjungti.</p> <p>Išsamesnės informacijos žr. 5 skyriuje „Beleidė išmaniųjų telefonų įkrovimo sistema“.</p>
Automatinis galinio stiklo valymas (R pavara)	<p>Norėdami įjungti arba išjungti automatinio galinio valytuvo funkciją. Jeigu pavara perjungiate iš D į R, kai veikia priekinio stiklo valytuvai, galinio stiklo valytuvai veiks automatiškai. Tada, jeigu pavara perjungiate iš R į D, galinio stiklo valytuvai sustos.</p>
Pažangi apsauga nuo vagysčių	<p>Norėdami įjungti arba išjungti išplėstinę apsaugos nuo vagystės funkciją.</p>
Techninės priežiūros intervalas („Service interval“)	<ul style="list-style-type: none"> Techninės priežiūros intervalas („Service interval“) Techninės priežiūros intervalo funkcijai suaktyvinti ir išjungti. Reguliuoti intervalą („Adjust Interval“) <p>Jeigu suaktyvintas techninės priežiūros intervalo meniu, galima reguliuoti laiką ir atstumą.</p> <ul style="list-style-type: none"> „Reset“ (nustatymas į pradinę padėtį) <p>Techninės priežiūros intervalui iš naujo sureguliuoti.</p>

* Pateikta informacija gali skirtis, priklausomai nuo jūsų automobilyje esančių funkcijų.

6. ECO transporto priemonė

Elementai	Paaškinimas
Naudingumo režimas	Naudingumo režimui suaktyvinti arba išjungti. * Naudingumo režimas: Tai būdas naudoti elektrą iš aukštosios įtampos akumulatoriaus (negalima važiuoti). Jis naudingas stovyklaujant ir pan.
Žaliosios zonos EV važiavimas	Žaliosios zonos EV važiavimui suaktyvinti arba išjungti. * „Green Zone EV Drive“ (Žaliosios zonos EV važiavimas): kai naudotojas renkasi „Žaliosios zonos važiavimas“, transporto priemonė važiuoja EV režimu kiek įmanoma labiau apsaugant atmosferos aplinką (remiantis žemėlapių informacija – mokyklos zona, parkas, vidinės stovėjimo aikštelės ir kt.)
„Coasting Guide“ (riedėjimo funkcija)	<ul style="list-style-type: none"> • Įgalinti riedėjimo funkciją: Įjungti / Išjungti Norint informuoti vairuotoją, kai pėda nuimama nuo akceleratoriaus pedalo, gausite informaciją iš navigacijos sistemos. • Garsas („Sound“) Norėdami pakoreguoti riedėjimo funkcijos garsą.
Įjungti riedėjimo funkciją	<ul style="list-style-type: none"> • Ankstyvas / Normalus / Vėlyvas Norėdami pasirinkti parinktį, kai rodomas iššokantis riedėjimo vaizdas.
„Eco Coasting“ (ekologiškas riedėjimas)	Ekologiško riedėjimo funkcijai suaktyvinti arba išjungti.

* Pateikta informacija gali skirtis, priklausomai nuo jūsų automobilyje esančių funkcijų.

7. Vienetai

Elementai	Paiškinimas
Greičio vienetas	Pasirinkti greičio matavimo vienetus (km/h, MPH)
Temperatūros blokas	Temperatūros matavimo vienetų pasirinkimas (°C, °F)
„Fuel economy unit“ (degalų sąnaudų matavimo vienetai)	Degalų sąnaudų matavimo vienetų pasirinkimas. (km/L, L/100, MPG)
„Tire pressure unit“ (padangų slėgio matavimo vienetai)	Padangų slėgio matavimo vienetams pasirinkti. (psi, kPa, bar)

8. „Reset“ (nustatymas į pradinę padėtį)

* Pateikta informacija gali skirtis, priklausomai nuo jūsų automobilyje esančių funkcijų.

Kelionės kompiuteris (4,2 colio)

Kelionės kompiuteris – mikrokompiuteriu valdoma vairuotojo informavimo sistema, pateikianti su važiavimu susijusią informaciją.

i Informacija

Kai kuri kelionės kompiuteryje saugoma informacija (pavyzdžiui, vidutinis automobilio greitis) nustatoma į pradinę padėtį, atjungus akumuliatorių.

Kelionės režimai

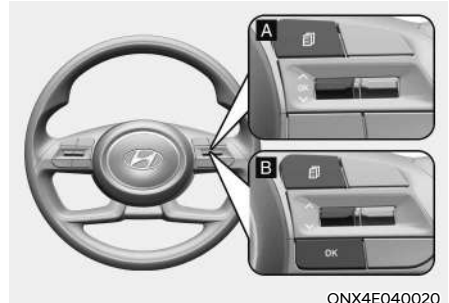
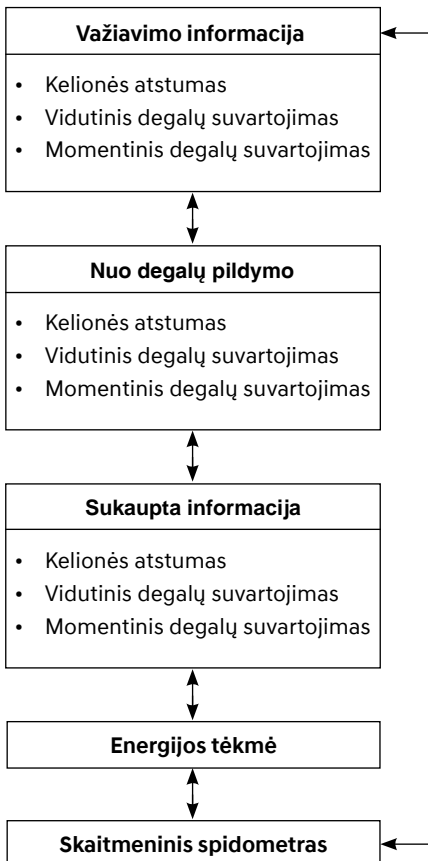

ONX4E040020

Kelionės kompiuterio režimui pakeisti paspauskite "∧, ∨" jungiklį ant vairo.

- Rankinis duomenų nustatymas į pradinę padėtį
Jei rankiniu būdu norite atnaujinti vidutinių degalų sąnaudų duomenis, paspauskite ir ilgiau nei 1 sekundę palaikykite nuspaudę mygtuką OK ant vairo, kai ekrane rodomos vidutinės degalų sąnaudos.
- Automatinis duomenų nustatymas į pradinę padėtį
Norėdami automatiškai atkurti vidutinį degalų suvartojimą, informacijos ir prietaisų skydelio meniu „Nustatymai“ pasirinkite „After Ignition“ (po užvedimo) arba „After refueling“ (po degalų įpildymo).
 - After Ignition (Po uždegimo): Išjungus variklį 3 minutėms arba ilgiau, vidutinės degalų sąnaudos bus automatiškai nustatytos į pradinę padėtį.
 - After Refueling (Pripildžius degalų): vidutinės degalų sąnaudos bus automatiškai nustatytos į pradinę padėtį papildžius bent 6 litrais degalų ir pasiekus bent 1 km/h greitį.

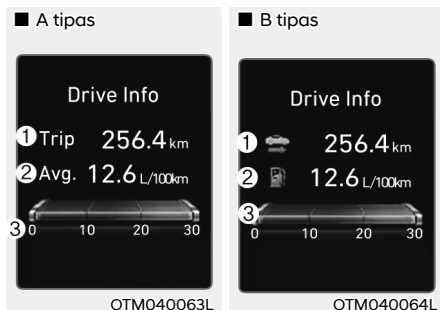

Drive info (Važiavimo informacija)

Rodomi kelionės atstumai (1), vidutinės degalų sąnaudos (2) ir momentinis degalų suvartojimas (3).

Duomenys perskaičiuojami po kiekvieno variklio užvedimo. Duomenys apie vidutinės degalų sąnaudas atnaujinami, praėjus 3 minutėm nuo variklio išjungimo.

Norėdami iš naujo nustatyti rankiniu būdu, ilgiau nei 1 sekundę paspauskite mygtuką ant vairo „OK“, kai rodoma „Drive Info“ (Važiavimo informacija).

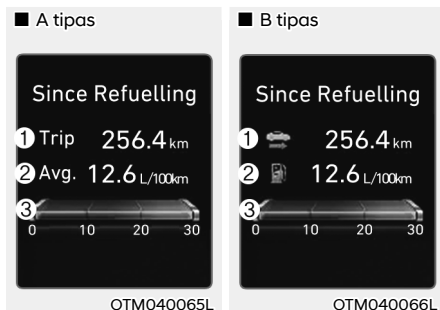

Since refuel(l)ing (Nuo degalų pildymo)

Rodomas kelionės atstumai (1), vidutinės degalų sąnaudos (2) ir momentinis degalų suvartojimas (3) po to, kai transporto priemonė buvo papildyta degalais.

Norėdami atstatyti rankiniu būdu, ilgiau nei 1 sekundę paspauskite mygtuką ant vairo „OK“, kai pasirodys pranešimas „Since Refueling“ (Nuo degalų įpildymo).

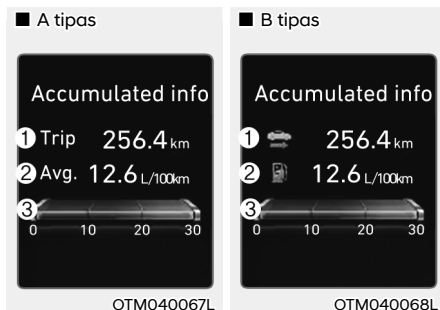

Accumulated info (Sukaupta informacija)

Rodomi kelionės atstumai (1), vidutinės degalų sąnaudos (2) ir momentinis degalų suvartojimas (3).

Ši informacija sumuojama nuo paskutinio nustatymo į pradinę padėtį.

Norėdami atstatyti rankiniu būdu, ilgiau nei 1 sekundę paspauskite mygtuką ant vairo „OK“, kai rodoma „Accumulated info“ (Sukaupta informacija).

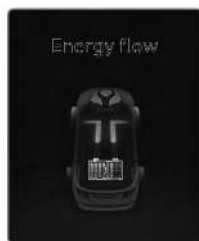

ONX4EHQ010006

Energijos tėkmė

Hibridinė sistema informuoja vairuotoją apie energijos tėkmę esant įvairiems eksploataavimo režimams. Važiuojant rodomas dabartinis iš 11 energijos tėkmės režimų.

Išsamesnės informacijos žr. 1 skyriuje „Hibridinė sistema“.



Digital speedometer (Skaitmeninis spidometras)

Skaitmeninio spidometro krane rodomas automobilio greitis.

Kelionės kompiuteris (10.25 colių)

Kelionės kompiuteris – mikrokompiuteriu valdoma vairuotojo informavimo sistema, pateikianti su važiavimu susijusią informaciją.

i Informacija

Kai kuri kelionės kompiuteryje saugoma informacija (pavyzdžiui, vidutinis automobilio greitis) nustatoma į pradinę padėtį, atjungus akumuliatorių.

Kelionės režimai

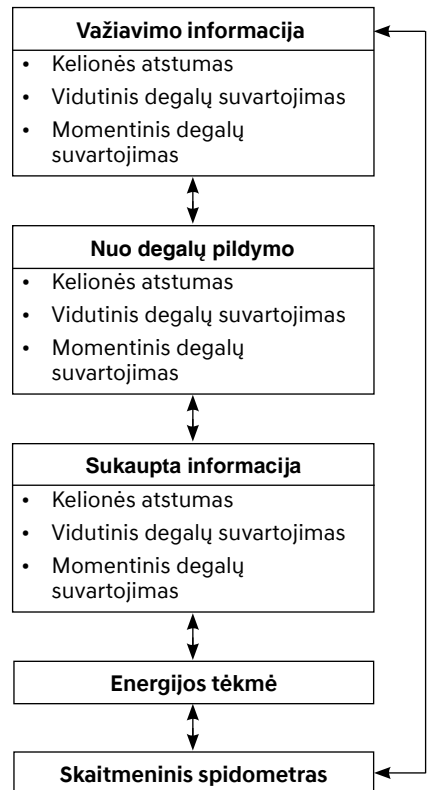

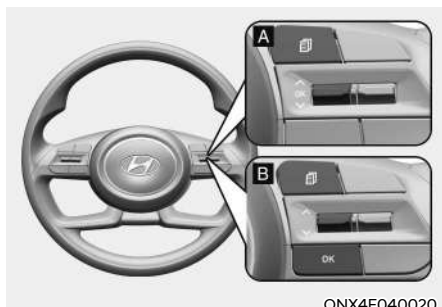

ONX4E040020

Kelionės kompiuterio režimui pakeisti paspauskite "∧, ∨" jungiklį ant vairo.

- Rankinis duomenų nustatymas į pradinę padėtį
Jei rankiniu būdu norite atnaujinti vidutinių degalų sąnaudų duomenis, paspauskite ir ilgiau nei 1 sekundę palaikykite nuspaudę mygtuką OK ant vairo, kai ekrane rodomos vidutinės degalų sąnaudos.

- Automatinis duomenų nustatymas į pradinę padėtį
Norėdami automatiškai atkurti vidutinį degalų suvartojimą, informacijos ir prietaisų skydelio meniu „Nustatymai“ pasirinkite „After Ignition“ (po užvedimo) arba „After refueling“ (po degalų įpildymo).

- After Ignition (Po uždegimo): Išjungus variklį 3 minutėms arba ilgiau, vidutinės degalų sąnaudos bus automatiškai nustatytos į pradinę padėtį.
- After Refueling (Pripildžius degalų): vidutinės degalų sąnaudos bus automatiškai nustatytos į pradinę padėtį papildžius bent 6 litrais degalų ir pasiekus bent 1 km/h greitį.

* 10.25 colio prietaisų skydelyje galite patikrinti degalų sąnaudas skydelio viduryje.

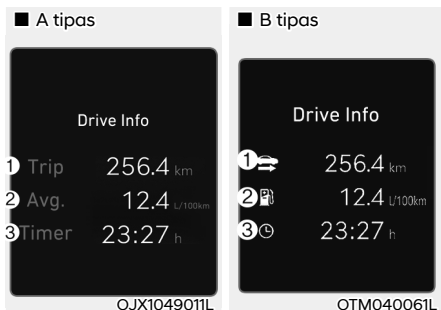

Drive info (Važiavimo informacija)

Rodomi kelionės atstumai (1), vidutinė degalų sąnaudos (2) ir bendras vairavimo laikas (3).

Duomenys perskaičiuojami po kiekvieno variklio užvedimo. Duomenys apie vidutinės degalų sąnaudas atnaujinami, praėjus 3 minutėms nuo variklio išjungimo.

Norėdami iš naujo nustatyti rankiniu būdu, ilgiau nei 1 sekundę paspauskite mygtuką ant vairo OK, kai rodoma „Drive Info“ (Važiavimo informacija).

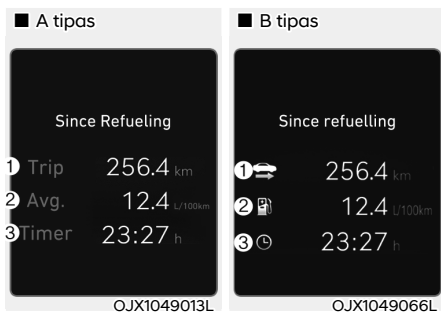

Since refuel(l)ing (Nuo degalų pildymo)

Rodomas kelionės atstumas (1), vidutinės degalų sąnaudos (2) ir bendras vairavimo laikas (3) po to, kai transporto priemonė buvo papildyta degalais.

Norėdami atstatyti rankiniu būdu, ilgiau nei 1 sekundę paspauskite mygtuką ant vairo „OK“, kai pasirodys pranešimas „Since Refueling“ (Nuo degalų įpildymo).

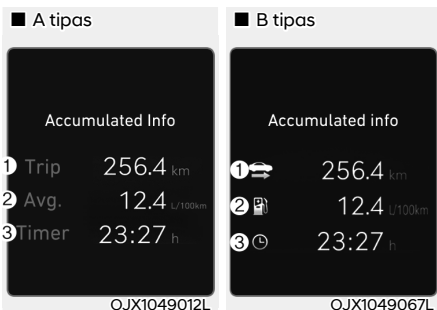

Accumulated info (Sukaupta informacija)

Rodomi bendras nuvažiuotas atstumas (1), vidutinė degalų sąnaudos (2) ir bendras vairavimo laikas (3).

Ši informacija sumuojama nuo paskutinio nustatymo į pradinę padėtį.

Norėdami atstatyti rankiniu būdu, ilgiau nei 1 sekundę paspauskite mygtuką ant vairo „OK“, kai rodoma „Accumulated info“ (Sukaupta informacija).

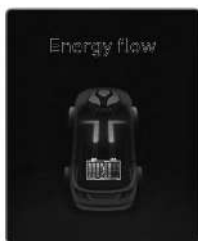

ONX4EHQ010006

Energijos tėkmė

Hibridinė sistema informuoja vairuotoją apie energijos tėkmę esant įvairiems eksploataavimo režimams. Važiuojant rodomas dabartinis iš 11 energijos tėkmės režimų.

Išsamesnės informacijos žr. 1 skyriuje „Hibridinė sistema“.

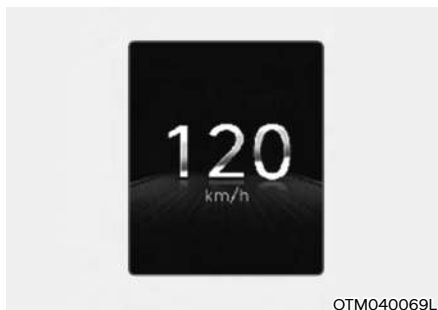

OTM040069L

Digital speedometer (Skaitmeninis spidometras)

Skaitmeninio spidometro krane rodomas automobilio greitis.

TRANSPORTO PRIEMONĖS NUOSTATOS (INFORMACIJOS IR PRAMOGŲ SISTEMA) (JEIGU YRA)



Transporto priemonės nuostatų informacijos ir pramogų sistemoje suteikia vartotojui įvairių parametru parinktis, įskaitant durų užrakinimo / atrakinimo, patogumo, pagalbos vairuotojui nustatymus ir kt.

Transporto priemonės nuostatų meniu

- Vairuotojo pagalbos sistema („Driver Assistance“)
- Skydelis
- Klimatas
- Sėdynė
- Žibintai („Lights“)
- Durys („Door“)
- Patogumai („Convenience“)

Pateikta informacija gali skirtis, priklausomai nuo jūsų automobilyje esančių funkcijų.

ĮSPĖJIMAS

Vairuodami nenaudokite transporto priemonės nuostatų. Dėl to galimas išsiblaškymas, dėl kurio gali įvykti avarija.

Jūsų transporto priemonės nustatymas



1. Pagrindiniame įrenginyje paspauskite informacijos ir pramogų sistemos mygtuką SETUP .



2. Pasirinkite „Transporto priemonė“ ir pakeiskite funkcijų nuostatą.

Norėdami gauti išsamesnės informacijos, žr. atskirai pateiktą informacijos ir pramogų sistemos vadovą.

5. Komforto funkcijos

Patekimas į automobilį	5-4
Nuotolinio valdymo raktas	5-4
Išmanusis raktas	5-7
Imobilizavimo sistema	5-12
Durų užraktai	5-13
Durų užraktų valdymas iš lauko	5-13
Durų užraktų valdymas iš vidaus	5-15
Užstrigusios spynos	5-17
Automatinės durų užrakinimo ir atrakinimo funkcijos	5-17
Galinių durų užraktai vaikams apsaugoti	5-17
Apsaugos nuo vagysčių sistema	5-18
Integruota atminties sistema	5-19
Atminties apie padėtį išsaugojimas	5-19
Atminties apie padėtį gražinimas	5-20
Sistemos nustatymas į pradinę padėtį	5-20
Lengvos prieigos funkcija	5-21
Vairas	5-22
Elektrinis vairo stiprintuvas (EPS)	5-22
Vairaračio pokrypio kampo/aukščio reguliavimas	5-23
Vairo šildymas	5-23
Garsinis signalas	5-24
Veidrodėliai	5-25
Galinio vaizdo veidrodėlis salone	5-25
Šoninis galinio vaizdo veidrodėlis	5-26
Langai	5-29
Elektra valdomi langai	5-30
Panoraminiis stoglangis	5-33
Stoglangio užuolaida	5-34
Stoglangio paslinkimas	5-34
Stoglangio pakėlimas	5-35
Stoglangio uždarymas	5-35
Stoglangio valdymo nustatymas į pradinę padėtį	5-36
Įspėjimas apie atidarytą stoglangį	5-37
Išorės įranga	5-38
Variklio dangtis	5-38

Bagažinės dangtis	5-39
Elektra valdomas galinis dangtis.....	5-41
Išmanusis galinis dangtis.....	5-47
Degalų pylimo angos dangtelis	5-49
Žibintai	5-52
Išoriniai žibintai	5-52
Pagalbinė tolimųjų šviesų valdymo sistema (HBA)	5-58
Sistemos nustatymai.....	5-58
Sistemos darbas	5-59
Sistemos trikdžiai ir apribojimai	5-59
Salono apšvietimas.....	5-61
Salono apšvietimo lempučių automatinis išjungimas	5-61
Lempučių priekyje.....	5-61
Galinės lempučių.....	5-62
Salono veidrodėlio lempučių	5-62
Pirštinių dėtuvių lempučių.....	5-62
Bagažinės lempučių.....	5-63
Pasisveikinimo sistema	5-63
Valytuvai ir apšviestuvai	5-65
Priekinio stiklo valytuvai	5-66
Priekinio lango plovikliai	5-67
Galinio lango valytuvai ir apšviestuvai	5-68
Automatinis klimato kontrolės sistemos valdymas	5-69
Automatinis šildymas ir oro kondicionavimas.....	5-70
Rankinis šildymas ir oro kondicionavimas.....	5-71
Daugiafunkcio oro režimas.....	5-78
Sistemos darbas	5-79
Sistemos priežiūra	5-81
Priekinio stiklo šildymas ir džiovinimas	5-84
Automatinė klimato kontrolės sistema	5-84
Automatinio aprasojimo šalinimo sistema (tik automatinei klimato kontrolės sistemai)	5-85
Galinio lango šildytuvai	5-86
Papildomos klimato kontrolės sistemos funkcijos	5-87
Automatinė aprasojusio stiklo džiovinimo sistema	5-87
Automatinis sausinimas.....	5-88
Cirkuliacinis oras, kai naudojamas stiklo plovimo skystis	5-88

5. Komforto funkcijos

Oro cirkuliacija su atidarytu stoglangiu	5-88
Automatinis. Valdikliai, kuriuose naudojami klimato kontrolės nustatymai (vairuotojo sėdynei)	5-88
Daiktų dėtuvės	5-89
Centrinė dėtuvė.....	5-89
Pirštinių dėtuvė.....	5-89
Bagažo skyriaus dėklas	5-90
Salono įranga	5-91
Puodelio laikiklis.....	5-91
Peleninė	5-92
Skydelis nuo saulės	5-92
Maitinimo kištukinis lizdas.....	5-93
USB įkroviklis	5-94
Belaidė išmaniojo telefono įkrovos sistema	5-94
Laikrodžio.....	5-97
Drabužių pakaba	5-97
Grindų kilimėlio laikiklis (-iai)	5-97
Šoninė užuolaidėlė	5-98
Bagažo tinklelis (laikiklis)	5-99
Bagažo skyriaus uždangalas.....	5-99
Išorės įranga	5-102
Stogo stovas	5-102
Informacijos ir pramogų sistema.....	5-103
USB prievadas	5-103
Antena	5-103
Valdymo mygtukai ant vairo	5-103
Informacijos ir pramogų sistema	5-104
Balso atpažinimas	5-104
„Bluetooth®“ belaidė technologija.....	5-105
Kaip veikia automobilio radijo imtuvas.....	5-105

PATEKIMAS Į AUTOMOBILĮ

Nuotolinio valdymo raktas (jeigu yra)



Jūsų HYUNDAI naudojamas nuotolinio valdymo raktas, kuriuo galima užrakinti ar atrakinti vairuotojo ir keleivių duris arba bagažinę.

1. Durų užrakinimas
2. Durų atrakinimas
3. Bagažinės dangčio atrakinimas

Užrakinimas

Norėdami užfiksuoti:

1. Uždarykite visas duris, variklio gaubtą ir galinį dangtį.
2. Paspauskite nuotolinio valdymo rakto durų atrakinimo mygtuką (1).
3. Durys užsirakins. Mirkstelės avariniai žibintai. Be to, išorinis galinio vaizdo veidrodėlis užsilenks, jeigu LCD ekrano naudotojo nustatymo režimu pasirinkta „Convenience → Welcome mirror/light → On door unlock“ (komforto funkcijos → pasisveikinimas šviesomis / veidrodėliais → atrakinus duris). **Išsamesnės informacijos žr. 4 skyriaus dalyje „LCD ekranas“.**
4. Patikrinkite, ar durys užrakintos, patikrindami durų užrakto mygtuko automobilio viduje padėtį.

ĮSPĖJIMAS

Nepalikite automobilyje raktų, jei jame lieka vieni vaikai. Įkišę raktą į užvedimo jungiklį vaikai gali atidarinėti elektra valdomus langus ar žaisti su kitais valdymo įtaisais, netgi pajudėti automobiliu iš vietos ir sunkiai ar net mirtinai sužaloti.

Atrakinti

Norėdami atblokuoti:

1. Paspauskite nuotolinio valdymo rakto durų atrakinimo mygtuką (2).
2. Visos durys atsirakins. Avariniai žibintai mirkstelės du kartus. Be to, išorinis galinio vaizdo veidrodėlis atsilenks, jeigu LCD ekrano naudotojo nustatymo režimu pasirinkta „Convenience → Welcome mirror/light → On door unlock“ (komforto funkcijos → pasisveikinimas šviesomis / veidrodėliais → atrakinus duris). **Išsamesnės informacijos žr. 4 skyriaus dalyje „LCD ekranas“.**

Informacija

Atrakintos durys automatiškai užsirakins po 30 sekundžių, jeigu nebus atidarytos.

Bagažinės dangčio atrakinimas

Norėdami atblokuoti:

1. Paspauskite ir ilgiau nei vieną sekundę palaikykite nuspaudę nuotolinio valdymo rakto pakeliamą bagažinės dangčio atrakinimo mygtuką (3).
2. Avariniai žibintai mirkstelės du kartus. Po to, kai bagažinės dangtis atidaromas ir uždaromas, jis bus automatiškai užrakintas.

i Informacija

- Atblokavus galinį dangtį, galinis dangtis užsirakins automatiškai.
- Žodis „HOLD“, užrašytas ant mygtuko, reiškia, kad mygtuką reikia laikyti nuspaudus ilgiau nei vieną sekundę.

Užvedimas

Išsamesnės informacijos žr. 6 dalies skyriuje „Užvedimo raktu jungiklis“.

PASTABA

Kad nesugadintumėte nuotolinio valdymo rakto:

- Saugokite nuotolinio valdymo raktą nuo vandens ar kitų skysčių ir ugnies. Jei nuotolinio valdymo rakto vidus sudrėksta (dėl gėrimų ar drėgmės) arba įkaista, vidinė grandinė gali sugesti, išskyrus automobilį, kuriam garantija netaikoma.
- Stenkitės nuotolinio valdymo rakto nenumesti ant žemės ir nemėtykite jo.
- Saugokite nuotolinio valdymo raktą nuo ekstremalių temperatūrų.

Mechaninis raktas



OPDE046003

Jeigu nuotolinio valdymo raktas normaliai neveikia, duris galite užrakinti ir atrakinti mechaniniu raktu.

Norėdami išskleisti klavišą, paspauskite atleidimo mygtuką, tada klavišas bus išskleidžiamas automatiškai.

Norėdami užlenkti klavišą, užlenkite jį rankiniu būdu, kol paspausite atleidimo mygtuką.

PASTABA

Nelenkite mygtuko nepaspaudę atleidimo mygtuko. Galite sugadinti produktą.

Atsargumo priemonės naudojant nuotolinio valdymo raktą

Nuotolinio valdymo raktas gali neveikti dėl tokių priežasčių:

- Raktas įkištas į užvedimo jungiklį.
- Esate už veikimo spindulio (apie 10 m) ribų.
- Nuotolinio valdymo rakto baterija išsikrovė.
- Signalą gali blokuoti kiti automobiliai ar kliūtys.
- Labai žema aplinkos temperatūra.
- Nuotolinio valdymo raktas yra arti radijo bangų siųstuvo, tokio kaip radijo stotis ar oro uostas, kuris gali trukdyti nuotolinio valdymo rakto veikimui.

Jei nuotolinio valdymo raktas tinkamai neveikia, duris atidarykite ir uždarykite mechaniniu raktu. Jei nuotolinio valdymo raktas kelia problemų, kreipkitės į įgaliotąjį HYUNDAI prekybos atstovą.

Jei nuotolinio valdymo raktas yra arti jūsų mobiliojo telefono, rakto signalą gali blokuoti įprastiniai telefono veikimo signalai.

Tai ypač svarbu, kai telefonu skambinama, atsiliepiama, rašomos žinutės ir (arba) siunčiami ar priimami elektroniniai laišakai.

Venkite dėti nuotolinio valdymo raktą ir mobilųjį telefoną į tas pačias kelnes ar striukės kišenę ir visada stenkitės išlaikyti tinkamą atstumą tarp dviejų prietaisų.

i Informacija

Pakeitimai ar modifikacijos, aiškiai nepatvirtintos už suderinamumą atsakingos šalies, gali atimti iš naudotojo įgaliojimą eksploatuoti įrangą. Jei įvedimo sistema be rakto neveikia dėl pakeitimų ar modifikacijų, kurių aiškiai nepatvirtino už atitiktį atsakinga šalis, jūsų gamintojo transporto priemonės garantija jai netaikoma.

PASTABA

Laikykite nuotolinio valdymo raktą atokiau nuo elektromagnetinių medžiagų, kurios blokuoja elektromagnetines bangas rakto paviršiuje.

Baterijos keitimas



Baterijos tipas: CR2032

1. Įkiškite ploną įrankį į plyšelį ir atsargiai atkelkite dangtelį.
2. Išimkite seną bateriją ir įdėkite naują. Patikrinkite, ar bateriją įdėjote tinkama puse.
3. Uždarykite galinį nuotolinio valdymo rakto dangtelį.

Jei įtariate, kad nuotolinio valdymo raktas bent kiek pažeistas ar kad jis tinkamai neveikia, rekomenduojama kreiptis į įgaliotąjį HYUNDAI atstovą.

i Informacija



Netinkamoje vietoje išmestas maitinimo elementas gali būti žalingas aplinkai ir žmonių sveikatai. Atiduokite panaudotas baterijas į tokių atliekų surinkimo vietas pagal vietos įstatymus.

Išmanusis raktas (jeigu yra)

■ A tipas



OTM050228L

■ B tipas



OTM050221L

■ C tipas



OTM050229L

Jūsų HYUNDAI naudojamas išmanusis raktas, kuriuo galima užrakinti ar atrakinti duris (ar bagažinės dangtį) ir netgi užvesti variklį turint raktą su savimi.

1. Durų užrakinimas
2. Durų atrakinimas
3. Bagažinės užrakinimas/ atrakinimas (Bagažinės dangtis)

Bagažinės atidarymas / uždarymas (Elektra valdomas bagažinės dangtis)

4. Nuotolinis išmanusis parkavimo pagalbininkas (Priekinis)

5. Nuotolinis išmanusis parkavimo pagalbininkas (Galinis)
6. Nuotolinis paleidimas

Automobilio užrakinimas

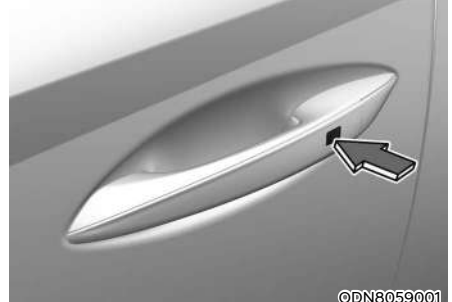

©DN8059001

Norėdami užfiksuoti:

1. Uždarykite visas duris, variklio gaubtą ir galinį dangtį.
2. Neškite išmanųjį raktą.
3. Paspauskite durų rankenėlės mygtuką arba išmaniojo rakto durų užrakinimo mygtuką.
4. Mirktelės avariniai žibintai. Be to, išorinis galinio vaizdo veidrodėlis užsilenks, jeigu LCD ekrano naudotojo nustatymo režimu pasirinkta „Convenience → Welcome mirror/light → On driver approach“ (komforto funkcijos → pasisveikinimas šviesomis / veidrodėliais → artėjant vairuotojui). **Išsamesnės informacijos žr. 4 skyriaus dalyje „LCD ekranas“.**
5. Patraukdami durelių rankenėlę iš išorės įsitikinkite, kad durelės užrakintos.

i Informacija

Durų rankenėlės mygtukas veiks tik tuo atveju, jeigu išmanusis raktas bus ne toliau kaip 0,7–1 m nuo išorinės durų rankenėlės.

Net jei paspausite išorinių durų rankenos mygtuką, durys neužsifikuos ir tris sekundes pasigirs garsinis signalas, jei įvyks kuris nors iš šių įvykių:

- Išmanusis raktas yra automobilyje.
- Variklio įjungimo / išjungimo mygtukas yra padėtyje ACC arba ON.
- Visos durys, išskyrus galinį dangtį, yra atidarytos.

ĮSPĖJIMAS

Nepalikite automobilyje išmaniojo rakto, jei jame lieka vieni vaikai. Įkišę raktą į užvedimo jungiklį vaikai gali paspausti variklio įjungimo / išjungimo mygtuką ir atidarinėti elektra valdomus langus; automobilis gali netgi pajudėti ir sunkiai ar net mirtinai sužaloti.

Automobilio atrakinimas

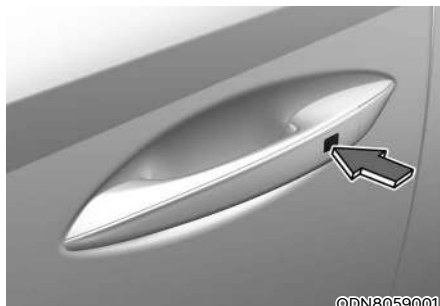

Norėdami atblokuoti:

1. Neškite išmanųjį raktą.
2. Paspauskite durų rankenėlės mygtuką arba išmaniojo rakto durų atrakinimo mygtuką.
3. Visos durys atsirakins. Avariniai žibintai mirktelės du kartus. Be to, išorinis galinio vaizdo veidrodėlis atsilenks, jeigu LCD ekrano naudotojo nustatymo režimu pasirinkta „Convenience → Welcome mirror/light → On door unlock“ (komforto funkcijos → pasisveikinimas šviesomis / veidrodėliais → atrakinus duris) arba „On driver approach“ (artėjant vairuotojui). **Išsamesnės informacijos žr. 4 skyriaus dalyje „LCD ekranas“.**

Informacija

- Durų rankenėlės mygtukas veiks tik tuo atveju, jeigu išmanusis raktas bus ne toliau kaip 0,7–1 m nuo išorinės durų rankenėlės. Kiti žmonės taip pat gali atidaryti duris neturėdami išmaniojo rakto.
- Atrakintos durys automatiškai užsirakins po 30 sekundžių, jeigu nebus atidarytos.
- Durelės gali užsirakinti arba atsirakinti, jei išorinės durelių rankenėlės liečiamasis jutiklis atpažįsta plauçant automobilį arba dėl smarkaus lietaus.

- Norėdami išvengti netyčinio durelių užrakinimo arba atrakinimo: paspauskite išmaniojo rakto užrakinimo mygtuką ir iškart spauskite bei ilgiau kaip 4 sekundes palaikykite nuspauštą atrakinimo mygtuką kartu su užrakinimo mygtuku. Avariniai žibintai mirksės keturis kartus. Tuo metu durelės neužsirakins ir neatsirakins net ir palietus ant išorinės durelių rankenos esančią liečiamąją jutiklį. Norėdami išjungti funkciją, paspauskite išmaniojo rakto durelių užrakinimo arba atrakinimo mygtuką.

Bagažinės dangčio atidarymas

Norėdami atblokuoti:

1. Neškite išmanųjį raktą.
2. Paspauskite automobilio bagažinės dangčio atidarymo mygtuką (3) arba ilgiau nei vieną sekundę laikykite nuspauždę išmaniojo rakto bagažinės dangčio atrakinimo mygtuką.
3. Avariniai žibintai mirksės du kartus.

i Informacija

- Bagažinės dangčio rankenos mygtukas (3) atrakins tik bagažinės dangtį. Jis automatiškai neatkabins sklendės ir neatidarys bagažinės dangčio. Jeigu naudojamas bagažinės dangčio atrakinimo mygtukas, kažkas vis tiek turi paspausti bagažinės dangčio rankenos mygtuką, kad atidarytų bagažinės dangtį.
- Atrakintas bagažinės dangtis automatiškai užsirakins po 30 sekundžių, jeigu nebus atidarytas.

Nuotoliniu būdu užvedanti transporto priemonė (jeigu yra)

Galite užvesti transporto priemonę naudodamiesi nuotolinio paleidimo mygtuku (6), esančiu išmaniajame rakte.

Norėdami užvesti transporto priemonę nuotoliniu būdu:

1. Paspauskite išmaniojo rakto durų užrakto mygtuką būdami 10 metrų (32 pėdų) atstumu nuo transporto priemonės.
2. Paspaudę durų užrakto mygtuką, per 4 sekundes paspauskite nuotolinio paleidimo mygtuką (6) ilgiau nei 2 sekundes.
3. Įspėjamosios lemputės mirksės ir variklis užves.
4. Norėdami išjungti nuotolinio paleidimo funkciją, vieną kartą paspauskite nuotolinio paleidimo mygtuką (6).

i Informacija

- Kad nuotolinio paleidimo funkcija pradėtų veikti, transporto priemonė turi būti P (stovėjimo) pozicijoje.
- Variklis išsijungia, jei įlipate į transporto priemonę be registruoto išmaniojo rakto.
- Variklis išsijungia, jei per 10 minučių nuo nuotolinio transporto priemonės užvedimo neįlipate į transporto priemonę.
- Nuotolinio paleidimo mygtukas (6) gali neveikti, jei išmanusis raktas yra ne toliau nei už 10 metrų (32 pėdų).
- Transporto priemonė nebus paleista nuotoliniu būdu, jei variklio gaubtas arba bagažinės dangtis yra atidaryti.
- Ilgai nenaudokite variklio tuščiąja eiga.

Nuotolinis transporto priemonės judėjimas į priekį arba atgal (jeigu yra)

Naudodamas išmanųjį raktą, vairuotojas gali valdyti transporto priemonę į priekį arba atgal, naudodamas išmaniojo rakto mygtuką „Pirmyn“ arba „Atgal“ (4, 5).

Norėdami gauti daugiau informacijos, skaitykite 7 skyrių „Nuotolinis išmanusis parkavimo pagalbininkas (RSPA)“.

Užvedimas

Jūs galite užvesti variklį neįkišdami į spynele rakto.

Daugiau informacijos rasite 6 dalies skyriuje „Variklio įjungimo / išjungimo mygtukas“.

i Informacija

Jei išmanusis raktas kurį laiką nejudinamas, išmaniojo rakto aptikimo funkcija bus pristabdyta. Pakelkite išmanųjį raktą, kad vėl suaktyvintumėte aptikimą.

PASTABA

Kad nesugadintumėte išmaniojo rakto:

- Laikykite išmanųjį raktą vėsioje, sausoje vietoje, kad išvengtumėte gedimo arba trikties. Jei išmaniojo rakto vidus sušlampa arba perkaista, jo elektros grandinėje gali būti triktis, o automobilio garantija šiam gedimui negalios.
- Stenkitės išmaniojo rakto nenumesti ant žemės ir nemėtykite jo.
- Saugokite išmanųjį raktą nuo ekstremalių temperatūrų.

Mechaninis raktas

Jeigu išmanusis raktas normaliai neveikia, duris galite užrakinti ir atrakinti mechaniniu raktu.

Išimkite mechaninį raktą iš išmaniojo rakto FOB.

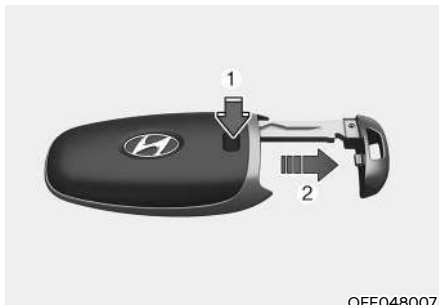

OFE048007

Paspauskite ir laikykite atleidimo mygtuką (1) ir ištraukite mechaninį raktą (2). Įstatykite mechaninį raktą į rakto angą durelėse.

Norėdami vėl įdėti mechaninį raktą, įkiškite raktą į skylę ir stumkite, kol išgirsite spragtelėjimą.

Pametus išmanųjį raktą

Vienam automobiliui galima užregistruoti daugiausia du išmaniuosius raktus. Jei išmanųjį raktą pamesite, rekomenduojama nedelsiant atvežti automobilį ir turimą raktą pas įgaliotąjį HYUNDAI atstovą arba atvilkti automobilį, jei tai būtina.

Atsargumo priemonės naudojantis išmaniuoju raktu

Išmanusis raktas gali neveikti dėl tokių priežasčių:

- Išmanusis raktas yra arti radijo bangų siųstuvo, tokio kaip radijo stotis ar oro uostas, kuris gali trukdyti siųstuvo darbui.
- Išmanusis raktas yra netoli dvipusio ryšio radijo telefono ar mobiliojo telefono.
- Netoli jūsų automobilio naudojamas kito automobilio išmanusis raktas.

Jei išmanusis raktas tinkamai neveikia, duris atidarykite ir uždarykite mechaniniu raktu. Jei išmanusis raktas kelia problemų, kreipkitės į įgaliotąjį HYUNDAI prekybos atstovą.

Jei išmanusis raktas yra arti jūsų mobiliojo telefono, rakto signalą gali blokuoti įprastiniai telefono veikimo signalai. Tai ypač svarbu, kai telefonu skambinama, atsiliepiama, rašomos žinutės ir (arba) siunčiami ar priimami elektroniniai laišakai. Nelaikykite išmaniojo rakto ir mobiliojo telefono vienoje kelnų ar striukės kišenėje ir stenkitės tarp šių prietaisų išlaikyti pakankamą atstumą.

i Informacija

Pakeitimai ar modifikacijos, aiškiai nepatvirtintos už suderinamumą atsakingos šalies, gali atimti iš naudotojo įgaliojimą eksploatuoti įrangą. Jei įvedimo sistema be rakto neveikia dėl pakeitimų ar modifikacijų, kurių aiškiai nepatvirtino už atitiktą atsakinga šalis, jūsų gamintojo transporto priemonės garantija jai netaikoma.

PASTABA

- Laikykite išmanųjį raktą atokiau nuo elektromagnetinių medžiagų, kurios blokuoja elektromagnetines bangas rakto paviršiuje.
- Išlipdami iš automobilio visada su savimi turėkite išmanųjį raktą. Jeigu išmanusis raktas paliekamas šalia automobilio, automobilio akumuliatorius gali išsikrauti.

Baterijos keitimas

Jei išmanusis raktas tinkamai neveikia, pabandykite pakeisti bateriją nauja.

Baterijos tipas: CR2032

Norėdami pakeisti bateriją:



Jei išmanusis raktas tinkamai neveikia, pabandykite pakeisti bateriją nauja.

Nuimkite išmaniojo rakto dangtelį, pasukdami atsuktuvą pagal laikrodžio rodyklę, įkiškite atsuktuvą (-) į angą.

Baterijos tipas: CR2032

Norėdami pakeisti bateriją:

1. Išimkite mechaninį raktą.
2. Naudokitės plonu įrankiu, kad atidarytumėte galinį išmaniojo rakto dangtelį.
3. Išimkite seną bateriją ir įdėkite naują. Patikrinkite, ar bateriją įdėjote tinkama puse.
4. Uždarykite galinį išmaniojo rakto dangtelį.

Jei įtariate, kad išmanusis raktas bent kiek pažeistas ar kad jis tinkamai neveikia, rekomenduojama kreiptis į įgaliotąjį HYUNDAI atstovą.

i Informacija



Netinkamoje vietoje išmestas maitinimo elementas gali būti žalingas aplinkai ir žmonių sveikatai. Atiduokite panaudotas baterijas į tokių atliekų surinkimo vietas pagal vietos įstatymus.

Imobilizavimo sistema

Imobilizavimo sistema saugo jūsų automobilį nuo vagystės. Jei naudojamas netinkamai užprogramuotas raktas (ar kitas prietaisas), variklio degalų sistema užblokuojama.

Kai uždegimo POWER mygtuką pasukate į ON padėtį, imobilizavimo sistemos indikatorius trumpai užsidega ir užgessta. Jei indikatorius pradeda mirksėti, tai reiškia, kad sistema neatpažįsta rakto kodo.

Išjunkite užvedimo jungiklį, pasukdami jį į padėtį LOCK/OFF, o po to vėl pasukite į padėtį ON.

Sistema gali neatpažinti rakto kodo, jei šalia rakto yra kitas imobilizatoriaus raktas arba kitas metalinis objektas (t. y. raktų grandinė). Variklis gali neužsivesti, nes metalas gali pertraukti atsakiklio signalą nuo įprasto perdavimo.

Jei sistema vis tiek neatpažįsta rakto kodo, rekomenduojama kreiptis į įgaliotąjį HYUNDAI atstovą.

Nebandykite keisti šios sistemos konstrukcijos ar prijungti prie jos kitų prietaisų. Gali kilti problemų elektros sistemoje ir automobilis gali nevažiuoti.



ĮSPĖJIMAS

Saugodami automobilį nuo vagystės, automobilyje nepalikite atsarginių raktų. Imobilizatoriaus slaptažodis yra konfidenciali informacija, kurią reikia saugoti.

PASTABA

Automobilio rakte esantis atsakiklis yra svarbi imobilizavimo sistemos dalis. Jis veiks ilgai be problemų, jei bus saugomas nuo drėgmės, statinės elektros krūvio ir nemėtomas. Gali įvykti imobilizavimo sistemos triktis.

DURŲ UŽRAKTAI

Durų užraktų valdymas iš lauko *Mechaninis raktas*

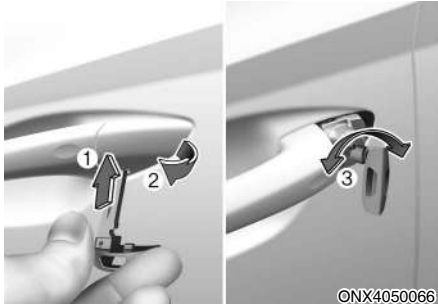

1. Pakelkite durelių rankeną.
2. Mechaniniu raktu arba plokščiu atsuktuvu paspauskite svirtį (1), esančią apatinėje dangčio dalyje.
3. Spausdami svirtį, ištraukite dangtelį (2).
4. Pasukite mechaninį raktelį (3) link transporto priemonės priekio, kad atrakintumėte, ir link transporto priemonės galo, kad užrakintumėte.

Atrakintas duris galima atidaryti patraukiant durų rankenėlę.

Uždarydami duris, spustelėkite jas ranka. Patikrinkite, ar durys gerai užsidarė.

i Informacija

- Būkite atsargūs užrakindami duris mechaniniu raktu, užrakinti/atrakinti galima tik vairuotojo duris.
- Kai visos durys užrakintos mechaniniu raktu, užrakinkite visas duris viduriniu durų užrakto jungikliu, esančiu transporto priemonės viduje. Atidarykite dureles naudodamiesi vidine vairuotojo durelių rankena, tada uždarykite dureles ir užrakinkite vairuotojo dureles mechaniniu raktu.
- Norėdami užrakinti transporto priemonės viduje, žr. 5 skyrių "Durų užraktai iš transporto priemonės vidaus".

i Informacija

- Nuimdami dangtį būkite atsargūs, kad jo nepamestumėte ir nesubraižytumėte.
- Kai klavišų dangtis užstringa ir neatsidaro, švelniai bakstelėkite arba netiesiogiai pašildykite (rankų temperatūra ir pan.).
- Durų ir durų rankenos per stipriai nespauskite. Taip galite jas pažeisti.

Nuotolinio valdymo raktas



Norėdami užrakinti duris, paspauskite nuotolinio valdymo rakto durų užrakinimo mygtuką (1).

Norėdami atrakinti duris, paspauskite nuotolinio valdymo rakto durų atrakinimo mygtuką (2).

Atrakintas duris galima atidaryti patraukiant durų rankenėlę.

Uždarydami duris, spustelėkite jas ranka. Patikrinkite, ar durys gerai užsidarė.

Išmanusis raktas

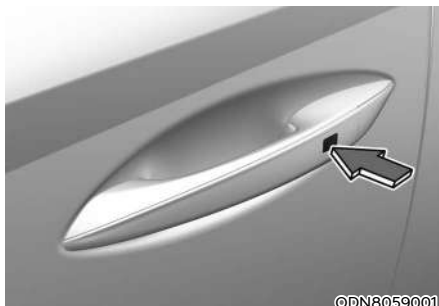

Norėdami užrakinti duris, laikydami su savimi išmanųjį klavišą paspauskite mygtuką, esantį ant išorinės durų rankenos, arba paspauskite išmaniojo klavišo durų užrakto mygtuką.

Norėdami atrakinti duris, laikydami su savimi išmanųjį klavišą paspauskite mygtuką, esantį ant išorinės durų rankenos, arba paspauskite išmaniojo klavišo durų atrakinimo mygtuką.

Atrakintas duris galima atidaryti patraukiant durų rankenėlę.

Uždarydami duris, spustelėkite jas ranka. Patikrinkite, ar durys gerai užsidarė.

i Informacija

- Kai oras šaltas ir drėgnas, dėl šalčio durų užraktai ir mechanizmai gali tinkamai neveikti.
- Jei durys kelis kartus greitai užrakinamos ir atrakinamos raktu arba durų užrakinimo jungikliu, kurį laiką sistema gali neveikti, taip apsaugodama elektros grandinę ir jos dalis nuo sugadinimo.

Durų užraktų valdymas iš vidaus Su vidine durelių rankena

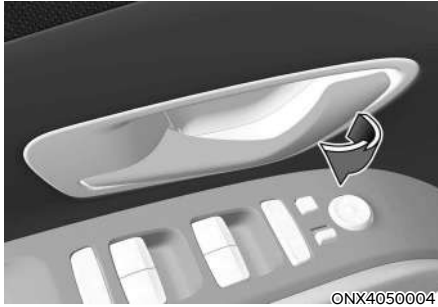

Vairuotojo durelės ir keleivio durelės

Jei durų vidinė rankenėlė patraukiama, kai durys užrakintos, durys atsirakins ir atsidarys.

Galinės durys

Jei užrakintų durų vidinė rankenėlė kartą patraukiama, durys atsirakins. Jei durų vidinė rankenėlė patraukiama dar kartą, durys atsidarys.

i Informacija

Jei elektra valdomas durų užraktas sugenda jums sėdint automobilyje, pabandykite išlipti atlikdami vieną ar kelis iš šių veiksmų:

- Kelis kartus pabandykite atrakinti duris (elektroniniu būdu ir ranka), kartu traukdami durų rankenėlę.
- Naudokite kitų durų užraktus ir rankenas.
- Atidarykite langą ir pabandykite iš lauko atrakinti duris mechaniniu raktu.

Su centrinio durų užrakinimo / atrakinimo jungikliu



- Paspaudus jungiklio (🔒) dalį (1), užsirakins visos transporto priemonės durys.
 - Jei durys atidarytos, jos neužsifiksuos net paspaudus centrinio durų užrakto jungiklio užrakinimo mygtuką (1).
 - Jeigu išmanusis raktas yra automobilyje ir atidarytos kurios nors durys, durys neužsirakins paspaudus užrakinimo mygtuką (1).
- Paspaudus jungiklio (🔓) dalį (2), visos transporto priemonės durys bus atrakintos.
- Durų lemputė (3)
 - Užrakinus visas transporto priemonės duris, vairuotojo ir keleivio durelėse užsidegs indikatoriai. Jei kokios nors durys atrakinamos, jos užges.

ĮSPĖJIMAS

- Važiuojant automobiliu durys visada turi būti iki galo uždarytos ir užrakintos. Jei durys neužrakintos, per eismo įvykį didėja pavojus iškristi iš automobilio.
- Važiuodami automobiliu netraukite vairuotojo arba keleivių vidinės durų vidinės rankenėlės.

ĮSPĖJIMAS

Nepalikite automobilyje vienų vaikų ir gyvūnų. Uždarytas automobilis gali labai įkaisti, o jame be priežiūros palikti ir išlipti iš automobilio negalintys vaikai ar gyvūnai gali žūti ar sunkiai susižaloti. Vaikai gali įjungti automobilio prietaisus ir susižaloti arba juos gali nuskriausti kiti į automobilį įsibrovę asmenys.

ĮSPĖJIMAS

Visada apsaugokite savo automobilį.

Jei savo automobilį paliekate neužrakintą, visada jums ir kitiems padidėja pavojus, kad į automobilį kas nors pateks.

Jei norite apsaugoti savo automobilį, spausdami stabdžių pedalą perjunkite pavarą į padėtį P (stovėjimas), įjunkite stovėjimo stabdį ir užvedimo jungiklį išjunkite į LOCK/OFF padėtį, uždarykite visus langus, užrakinkite visas duris ir visada pasiimkite su savimi automobilio raktą.

PERSPĖJIMAS

Atidarydami duris, kai prie jų kas nors artėja, galite apgadinti turtą arba sužaloti žmones. Atidarydami duris apsidiarykite, ar šalia nėra automobilių, motociklų, dviračių ar pėsčiųjų.

ĮSPĖJIMAS

Jeigu ilgą laiką liekate automobilyje, kai lauke yra labai karšta arba šalta, kyla pavojus jūsų sveikatai arba gyvybei. Neužrakinkite automobilio iš lauko, jeigu kas nors yra automobilyje.

Užstrigusios spynos (jeigu yra)

Kai kuriose transporto priemonėse įrengta aklavietės sistema. Užstrigusios spynos neleidžia atidaryti durų transporto priemonės viduje arba išorėje, kai užstrigusios spynos suaktyvinamos siekiant užtikrinti papildomą transporto priemonės saugumą.

Norint užrakinti transporto priemonę naudojant aklavietės funkciją, durys turi būti užrakintos nuotoliniu arba išmaniuoju raktu. Norint atrakinti transporto priemonę, reikia vėl naudoti siųstuvą arba išmanųjį klavišą.

Automatinės durų užrakinimo ir atrakinimo funkcijos

Smūgio jutiklių durų atrakinimo sistema

Kaip papildoma saugumo priemonė, visos durys bus automatiškai atrakintos, jeigu nuo smūgio išsiskleis saugos pagalvės.

Greičio jutiklinė durų užrakto sistema (jeigu yra)

Visos durys bus automatiškai užrakintos, automobiliui pasiekus 15 km/h greitį.

Galite įjungti arba išjungti automatinę durų atrakinimo / užrakinimo funkciją naudotojo nustatymų režime LCD ekrane. **Išsamesnės informacijos žr. 4 skyriaus dalyje „LCD ekranas“.** Jei jūsų transporto priemonėje yra papildoma navigacija, žr. su transporto priemone atskirai pateiktame informacijos ir pramogų sistemos vadove.

Galinių durų užraktai vaikams apsaugoti



ONX4E050006

Vaikų apsaugos užraktas neleidžia vaikams netyčia atidaryti galinių durų iš vidaus. Jei automobilyje yra vaikų, naudokite galinių durų vaikų apsaugos užraktą.

Vaikų apsaugos užraktas yra kiekvienų galinių durų krašte. Kai vaikų apsaugos užraktas yra užrakintoje padėtyje, patraukus durų vidinę rankenėlę iš vidaus, galinės durys neatsidarys.

Vaikų apsaugos užraktui užrakinti įkiškite raktą (atsuktuvą arba panašų įrankį) (1) į skylę ir pasukite į užrakinimo padėtį, kaip parodyta.

Jei norite, kad galinės durys atsidarytų iš automobilio vidaus (2), atrakinkite vaikų apsaugos užraktą.



ĮSPĖJIMAS

Jei vaikai netyčia atidarytų galines duris automobiliui važiuojant, jie gali iškristi iš automobilio. Jei automobilyje yra vaikų, visada naudokite galinių durų vaikų apsaugos užraktus.

APSAUGOS NUO VAGYSČIŲ SISTEMA

Ši sistema padeda apsaugoti jūsų automobilį ir vertingus daiktus. Skambės garsinis signalas ir nuolat mirksės avariniai žibintai, atsiradus bet kuriai iš šių aplinkybių:

- Durys atidaromos nesinaudojant išmaniuoju rakteliu.
- Bagažinės dangtis atidaromas nesinaudojant išmaniuoju rakteliu.
- Atidaromas variklio dangtis.

Pavojaus signalas skamba 30 sekundžių, po to sistema vėl grįžta į parengties būseną. Norėdami pavojaus signalą išjungti, atrakinkite duris naudodami išmanųjį raktą.

Apsaugos nuo vagysčių sistema automatiškai įsijungia po 30 sekundžių, užrakinus duris ir bagažinės dangtį. Norėdami sistemą įjungti, išlipę iš automobilio išmaniuoju rakteliu turite užrakinti duris ir bagažinės dangtį, arba paliesdami jutiklinį sensorių, esantį durų rankenos išorėje, kai turite su savimi išmanųjį raktą.

Vieną kartą mirktelės avariniai žibintai ir pasigirs garsinis signalas, pranešdami, kad sistema įsijungė.

Kai įjungiate apsaugos sistemą, pavojaus signalas suskambės nenaudojant išmaniojo raktelio atidarius bet kurias duris, bagažinės ar variklio dangtį.

Apsaugos nuo vagysčių sistema neįsijungia, jei tinkamai neuždarytas variklio dangtis, bagažinės dangtis ar bet kurios kitos durys. Jei sistema neįsijungia, patikrinkite, ar tinkamai uždarytas variklio dangtis, bagažinės dangtis ar bet kurios kitos durys.

Nebandykite keisti šios sistemos konstrukcijos ar prijungti prie jos kitų prietaisų.

i Informacija

- Neįjunkite apsaugos nuo vagysčių sistemos, kol visi keleiviai neišlipo iš automobilio. Jei keleiviai lipa iš automobilio, kai įjungta sistema, suaktyvinamas pavojaus signalas.
- Jei transporto priemonė nereaguoja naudojant išmanųjį raktą, atidarykite dureles naudodami mechaninį raktą ir užveskite variklį, tiesiogiai paspausdami variklio paleidimo / sustabdymo mygtuką su išmaniuoju raktu.
- Išjungus sistemą atrakinant automobilį ir per 30 sekundžių neatidarius kurių nors durų ar bagažinės dangčio, sistema vėl automatiškai įsijungia.

i Informacija



Automobiliuose, kuriuose yra apsaugos nuo vagysčių sistema, yra lipdukas su užrašu:

1. **ĮSPĖJIMAS**
2. **SECURITY SYSTEM** (apsaugos sistema)

INTEGRUOTA ATMINTIES SISTEMA (JEIGU YRA)



©NX4050007

Integruota vairuotojo padėties atminties sistema išsaugo ir atkuria tokias atminties nuostatas tiesiog paspaudus mygtuką.

- Vairuotojo sėdynės padėtis



ĮSPĖJIMAS

Niekada nebandykite valdyti integruotos padėties įsiminimo sistemos, kai transporto priemonė juda.

Galite prarasti kontrolę ir sukelti avariją, kurios metu gali būti sunkiai arba mirtinai sužaloti žmonės arba sugadintas turtas.

i Informacija

- Jei baterija atjungiamą, atminties nuostatos ištrinamos.
- Integruotos atminties sistema neveikia normaliai, rekomenduojame nuvežti automobilį įgaliotam HYUNDAI tarpininkui, kuris patikrins sistemą.

Atminties apie padėtį išsaugojimas

1. Kai variklio paleidimo/ sustabdymo mygtukas yra ON padėtyje, perjunkite į padėtį P (stovėjimo).
2. Pagal poreikius nustatykite vairuotojo sėdynės padėtį, vairo padėtį, prietaisų skydelio apšvietimo intensyvumą ir projekcinio ekrano aukštį / ryškumą.
3. Paspauskite mygtuką SET (nustatyti). Kai LCD ekrane paspausite „Press button to save settings“ (Paspauskite mygtuką, kad išsaugotumėte nuostatas), sistema supypsės.
4. Paspauskite vieną iš atminties mygtukų (1 arba 2) per 4 sekundes. Sėkmingai išsaugojus padėtį atmintyje, sistema dukart pyptelės.
5. LCD ekrane pasirodys „Driver 1 (or 2) settings saved“ (1 (ar 2) vairuotojo nuostatos išsaugotos). Šis pranešimas rodomas tik dėl vairuotojo sėdynės padėties atminties nustatymo.

Atminties apie padėtį gražinimas

1. Kai variklio paleidimo/ sustabdymo mygtukas yra ON padėtyje, perjunkite į padėtį P (stovėjimo).
2. Paspauskite norimą atminties mygtuką (1 ar 2). Sistema pyptelės vieną kartą ir bus automatiškai nustatyta įrašyta vairuotojo sėdynės padėtis, vairo padėtis, prietaisų skydelio apšvietimo intensyvumas.
3. LCD ekrane pasirodys „Driver 1 (or 2) settings applied“ (1 (ar 2) vairuotojo nuostatos pritaikytos).

i Informacija

- Jei paspausite mygtuką „SET“ arba atitinkamą mygtuką, kuriuo buvo atšauktas nustatymas, šis nustatymas laikinai išjungiamas. Paspaudus kitus mygtukus, suaktyvinamas nuspausto mygtuko nustatymas.

Pavyzdžiui, jei paspausite mygtuką SET arba mygtuką 1, kai bus naudojamas 1 numerio nustatymas, šis nustatymas laikinai išjungiamas. Jei paspausite skaičiaus 2 mygtuką, suaktyvės skaičiaus 2 nustatymas.

- Jei atšaukdami išsaugotas pozicijas reguliuosite sėdynę, vairą arba prietaisų skydelio apšvietimą, šios nuostatos taps neveiksmingos.

Sistemos nustatymas į pradinę padėtį

Vadovaukitės šiomis procedūromis norėdami atkurti integruotos atminties sistemą, kai ji tinkamai neveikia.

Integruotos atminties sistemos atstatymas

1. Sustabdykite automobilį ir atidarykite vairuotojo dureles variklio paleidimo / išjungimo mygtukui esant ON padėtyje, o transporto priemonė P (stovėjimo) padėtyje.
2. Sureguliuokite vairuotojo sėdynę ir sėdynės atlošą į pirmą padėtį.
3. Paspauskite mygtuką „SET“ ir tuo pačiu metu 2 sekundes pastumkite vairuotojo sėdynės judėjimo jungiklį į priekį.

Atstatydami integruotos atminties sistemą

1. Atstatymas prasideda pranešimo garsiniu signalu.
2. Vairuotojo sėdynė ir sėdynės atlošas sureguliuojami į galinę padėtį su garsiniu pranešimo.
3. Vairuotojo sėdynė ir sėdynės atlošas sureguliuojami į galinę padėtį ir pasigirsta garsinis signalas.

Tačiau šiais atvejais atstatymo procedūra ir pranešimo signalas gali sustoti.

- Paspauštas atminties mygtukas.
- Veikia sėdynės valdymo jungiklis.
- Pavara nėra įjungta į P (stovėjimo) padėtį.
- Važiavimo greitis viršija 3 km/h.
- Vairuotojo durys uždarytos.

PASTABA

- Integruotos atminties sistemos atstatymo metu, jei atstatymo ir pranešimo garsas sustoja nepilnai, iš naujo paleiskite atstatymo procedūrą.
- Prieš nustatydami integruotos atminties sistemą, įsitikinkite, kad aplink vairuotojo sėdynę nėra jokių daiktų.

Lengvos prieigos funkcija

Sistema automatiškai pastums vairuotojo sėdynę, kaip nurodyta toliau.

- Su nuotolinio valdymo raku
 - Sistema pastums vairuotojo sėdynę atgal, ištraukus uždegimo raktelį.
 - Sistema pastums vairuotojo sėdynę į priekį, įstačius uždegimo raktelį.
- Su išmaniuoju raktu
 - Sistema pastums vairuotojo sėdynę į atgal, paspaudus variklio paleidimo / sustabdymo mygtuką į padėtį OFF.
 - Sistema pastums vairuotojo sėdynę į priekį, paspaudus variklio paleidimo / sustabdymo mygtuką į padėtį ACC arba START.

Skydelio LCD ekrano naudotojo nuostatų režimu galite suaktyvinti arba išjungti lengvos prieigos funkciją. „Convenience → Seat Easy Access → Off/ Normal/ Extended“ (komforto funkcijos → sėdynių lengva prieiga → įprastinė / išplėstinė).

Išsamesnės informacijos žr. 4 skyriaus dalyje „LCD ekranas“.

**PERSPĖJIMAS**

Vairuotojas turi būti atsargus naudodamasis šia funkcija, kad nebūtų sužalotas ant galinės sėdynės sėdintis keleivis arba vaikas. Avariniu atveju vairuotojas turi sustabdyti priekinės sėdynės judėjimą (kai suaktyvinta lengvos prieigos funkcija) paspausdamas mygtuką SET arba kurį nors iš vairuotojo sėdynės valdymo jungiklių.

VAIRAS

Elektrinis vairo stiprintuvas (EPS)

Ši sistema padeda vairuoti automobilį. Jei variklis išjungtas arba jei vairo stiprintuvo sistema nustoja veikti, automobilį galima vairuoti, tačiau tam reikės daugiau jėgos.

Jei normaliai važiuodami pastebite, kad vairuoti yra sunkiau nei įprastai, kreipkitės į įgaliotąjį HYUNDAI atstovą, kad patikrintų vairo stiprintuvą.



PERSPĖJIMAS

Jei elektrinio vairo stiprintuvas normaliai neveikia, prietaisų skydelyje atsiranda  įspėjamoji lemputė ir pranešimas „Check motor driven power steering“ (patikrinkite elektrinį vairo stiprintuvą). Automobilį galima vairuoti, tačiau tam reikės daugiau jėgos. Rekomenduojama automobilį pristatyti įgaliotajam HYUNDAI atstovui, ar servisui, kad kuo skubiau patikrintų sistemą.

Informacija

Įprastai važinėjami automobiliu galite pastebėti tokius dalykus:

- Paspaudus variklio paleidimo / sustabdymo mygtuką į ON padėtį, vairas gali sunkiai sukstis.
Taip yra dėl to, kad sistema tikrina EPS sistemą. Tikrinimui pasibaigus, vairas turėtų sukstis normaliai.
- Kai akumulatoriaus įtampa yra žema, gali reikėti daugiau jėgos vairui pasukti. Vis dėlto tai yra laikina ir įkrovus akumuliatorių vairas veiks normaliai.
- Įjungus variklio paleidimo / išjungimo mygtuką į padėtį ON arba OFF, iš EPS relės gali pasigirsti spragtelėjimas.
- Automobiliumi sustojus ar važiuojant nedideliu greičiu, gali girdėtis stiprintuvo variklio triukšmas.
- Žemoje temperatūroje sukiojamas vairas gali kelti triukšmą. Temperatūrai pakilus, triukšmas pranyks. Tai įprasta būklė.
- Kai aptinkama EPS klaida, sistema nebus suaktyvinta, kad būtų išvengta mirtinų eismo įvykių. Gali degti prietaisų skydelio įspėjamoji lemputė ir vairą pasukti gali būti sunku. Jeigu pasireiškia tokie simptomai, saugiai nuvažiuokite automobiliu į saugią vietą. Rekomenduojama, kad sistemą kuo skubiau patikrintų įgaliotasis HYUNDAI atstovas.

Vairaračio pokrypio kampo/ aukščio reguliavimas

Nustatydami vairą į patogią padėtį, sureguliuokite vairą taip, kad jis būtų nukreiptas į jūsų krūtinę, o ne į veidą. Turite matyti rodiklius ir įspėjamąsias lemputes prietaisų skydelyje. Sureguliuavę vairą, pajudinkite jį aukštyn žemyn patikrindami, ar jis užsifiksavo.

Vairo padėtį visuomet reguliuokite prieš važiuodami.

ĮSPĖJIMAS

NIEKADA nereguliuokite vairo važiuodami. Dėl to galite nesuvaldyti automobilio ir sukelti avariją.

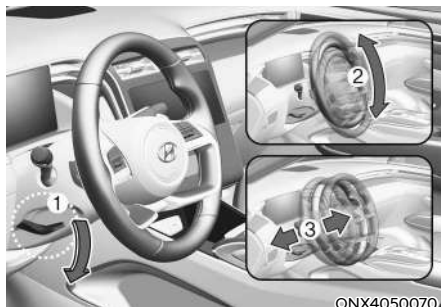

Norėdami nustatyti vairo pasvirimo kampą ir aukštį:

1. Patraukite žemyn fiksavimo svirtį (1).
2. Sureguliuokite vairo pasvirimo kampą (2) ir padėtį (3).
3. Pakelkite fiksavimo svirtį ir užfiksuokite vairą norimoje padėtyje.

Informacija

Sureguliuavus kartais fiksavimo svirtis gali tinkamai neužfiksuoti vairo. Taip atsitinka, kai du dantračiai tinkamai nesusikabina. Tokiu atveju patraukite žemyn fiksavimo svirtį, dar kartą sureguliuokite vairą pakeldami fiksavimo svirtį ir užfiksuokite vairą norimoje padėtyje.

Vairo šildymas (jeigu yra)



Kai užvedimo jungiklis yra padėtyje ON ir variklis dirba, paspauskite vairo šildymo mygtuką, kad vairas pradėtų šilti.

Ant mygtuko užsidegs indikatorius.

Vairo šildymui išjungti paspauskite mygtuką dar kartą. Indikatorius ant mygtuko užges.

- Automatinis komforto valdymas (vairuotojo sėdynei) (jeigu yra)
 - Šildomo vairo funkcija automatiškai reguliuoja vairo temperatūrą, priklausomai nuo aplinkos temperatūros ir nustatytos klimato kontrolės sistemos temperatūros, kai veikia variklis. Jeigu paspaudžiamas vairo šildymo mygtukas, vairo šildymą reikia reguliuoti rankiniu būdu.
 - Norint naudotis šia funkcija, ji turi būti suaktyvinta per informacijos ir pramogų sistemos ekrano meniu „Settings“ (nustatymai).
 - Užvedimo jungiklį įjungus į ON, pagal numatytąją nuostatą vairo šildymas bus išjungtas. Vis dėlto, jeigu įjungta automatinės komforto kontrolės funkcija, vairo šildymas bus įjungtas arba išjungtas, priklausomai nuo aplinkos temperatūros ir nustatytos klimato kontrolės sistemos temperatūros.

Išsamesnės informacijos rekomenduojama kreiptis į įgaliotąjį HYUNDAI atstovą.

i Informacija

Šildomas vairaratis automatiškai išsijungs praėjus maždaug 30 minučių nuo šildomo vairaračio įjungimo.

PASTABA

Neapvilkite vairo jokiais apmavais ar priedais. Apmovas ar priedas gali sugadinti vairo šildymo sistemą.

Garsinis signalas



OCN7050016

Garsinis signalas skambės paspaudus signalo ženklų pažymėtą vietą ant vairo (žr. iliustraciją). Garsinis signalas skambės tik tada, kai ši vieta spaudžiama.

PASTABA

Garsiniam signalui įjungti nedaužykite ir netrankykite kumščiu pažymėtos vietos ant vairo. Nespauskite jos aštriu smailu daiktu.

VEIDRODĖLIAI

Galinio vaizdo veidrodėlis salone

Prieš vairuodami automobilį patikrinkite, ar tinkamai nustatytas galinio vaizdo veidrodėlis. Sureguliuokite galinio vaizdo veidrodėlį taip, kad jo centre būtų pro galinį langą matomas vaizdas.



ĮSPĖJIMAS

Pasirūpinkite, kad niekas neužstotų vaizdo. Nedėkite ant galinės sėdynės, bagažo skyriuje ar už galinių sėdynių galvos atramų jokių daiktų, kurie užstotų jums vaizdą per galinį langą.



ĮSPĖJIMAS

Kad išvengtumėte sunkių sužalojimų per eismo įvykį ar išsiskleidus saugos pagalvėms, nekeiskite galinio vaizdo veidrodėlio konstrukcijos ir nekeiskite jo plačiu veidrodėliu.



ĮSPĖJIMAS

NIEKADA važiuodami nereguliuokite veidrodėlio. Dėl to galite nesuvaldyti automobilio ir sukelti avariją.

PASTABA

Valykite veidrodėlį popierine servetėle ar panašia medžiaga, sudrėkinta stiklo valikliu. Nepurškite stiklo valiklio tiesiai ant veidrodėlio, nes skysčio gali patekti į veidrodėlio vidų.

Galinio vaizdo veidrodėlio dienos ir nakties padėties (jeigu yra)

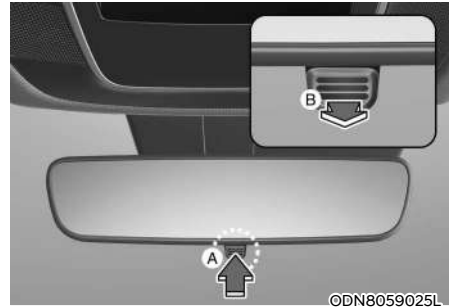

[A]: diena, [B]: naktis

Nustatykite veidrodėlį prieš pradėdami važiuoti, kai dienos ir nakties padėties svirtelė yra dienos padėtyje.

Vairuodami naktį, patraukite dienos ir nakties padėties svirtelę į save, kad neakintų paskui važiuojančių automobilių žibintų šviesos.

Atsiminkite, kad galinio vaizdo aiškumas sumažėja, kai veidrodėlis yra nakties padėtyje.

Elektrochrominis veidrodėlis (ECM) (jeigu yra)



©DN8059023L

[A]: indikatorius

Elektrinis galinio vaizdo veidrodis naktį arba esant prastam apšvietimui automatiškai valdo už jūsų esančio transporto priemonės priekinio žibinto atspindį.

Kai variklis dirba, atspindžio intensyvumas reguliuojamas automatiškai, naudojant galinio vaizdo veidrodėlyje įmontuotą jutiklį. Jutiklis nustato apšvietimo lygį aplink automobilį ir automatiškai sureguliuoja paskui važiuojančių automobilių žibintų atspindžio intensyvumą.

Kai įjungiami atbulinės eigos pavara (R), veidrodėlis automatiškai persijungia į ryškiausią nuostatą, kad vairuotojas geriau matytų, kas darosi už jo automobilio.

Šoninis galinio vaizdo veidrodėlis



©NX4050009

Jūsų automobilyje yra kairės ir dešinės pusių šoniniai galinio vaizdo veidrodėliai. Veidrodėlius galima reguliuoti su nuotolinio būdu naudojant veidrodžių reguliavimo valdymo jungiklį. Automobilių plovykloje arba važiuojant siaura gatve šoninius veidrodėlius galima apsaugoti juos užlenkiant.

Dešinysis šoninis galinio vaizdo veidrodėlis yra išgaubtas. Veidrodėlyje matomi objektai yra arčiau, nei atrodo.

Persirikiuodami į kitą eismo juostą, tikrąjį atstumą iki paskui jus važiuojančių automobilių tikrinkite, žiūrėdami į salono galinio vaizdo veidrodėlį arba pasukę galvą.

Sureguliuokite šoninių galinio vaizdo veidrodėlių pasvirimo kampą prieš pradėdami važiuoti.



ĮSPĖJIMAS

Nereguliuokite ir nelenkite šoninių galinio vaizdo veidrodėlių važiuodami. Dėl to galite nesuvaldyti automobilio ir sukelti avariją.

PASTABA

- Nevalykite ledo nuo veidrodėlių gremžtuku, nes galite sugadinti stiklo paviršių.
- Jei veidrodėlis nejuda dėl to, kad užšalęs, nereguliuokite jo jėga. Ledą atitirpinkite tinkamu purškiamu atitirpinimo skysčiu (ne radiatoriaus antifrizu) ar karštame vandenyje sumirkyta kempine ar minkšta šluoste arba pastatykite automobilį šiltoje vietoje ir palikite, kol ledas atitirps.
- Nevalykite veidrodėlių šiurkščiomis abrazyvinėmis priemonėmis, degalais ir kitomis valymo priemonėmis naftos pagrindu.

Galinio vaizdo veidrodėlių reguliavimas

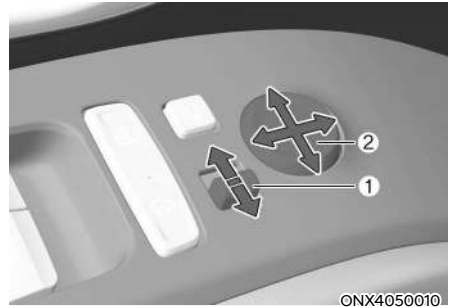

1. Pastumkite svirtį (1) į L (kairę) arba R (dešinę), kad pasirinktumėte galinio vaizdo veidrodį, kurį norite reguliuoti.
2. Veidrodžių nustatymo jungikliu (2) galite pakreipti veidrodį aukštyn, žemyn, į kairę arba į dešinę.
3. Sureguliuavę pastumkite svirtį (1) į vidurinę padėtį, kad netyčia nepakeistumėte reguliavimo .

PASTABA

- Pasiekę kraštinį reguliavimo kampą, veidrodėliai daugiau nejuda, bet varikliukas veikia tol, kol spaudžiamas reguliavimo jungiklis. Nespauskite jungiklio ilgiau, nei reikia, nes galite sugadinti varikliuką.
- Nereguliuokite šoninių galinio vaizdo veidrodėlio ranka, nes galite sugadinti varikliuką.

Galinio vaizdo veidrodėlių užlenkimas



Rankinio tipo

Išorinis galinio vaizdo veidrodėlis užlenkiamas paėmus už veidrodėlio korpuso ir lenkiant link automobilio galo.



Elektra valdomo tipo*

Galinio vaizdo veidrodėlius galima užlenkti arba atlenkti paspaudžiant jungiklį.

- Išorinis galinio vaizdo veidrodėlis atsilenks, jeigu LCD ekrano naudotojo nustatymo režimu pasirinkta „Convenience → Welcome mirror / light → On door unlock“ (komforto funkcijos → pasisveikinimas šviesomis / veidrodėliais → atrakinus duris).
 - Veidrodėlis užlenkiamas arba atlenkiamas užrakinus arba atrakinus duris išmaniuoju raktu.
 - Veidrodėlis užlenkiamas arba atlenkiamas užrakinus arba atrakinus duris išoriniu durų rankenėlės mygtuku.
- Jeigu LCD ekrano naudotojo nuostatų režime pasirenkama „Convenience → Welcome mirror / light → On door unlock and Convenience → Welcome mirror / light → On driver approach“ (komforto funkcijos → pasisveikinimas šviesomis / veidrodėliais → artinantis vairuotojui) išoriniai galinio vaizdo veidrodėliai automatiškai atsilenks artinantis prie automobilio (visos durys uždarytos ir užrakintos) su išmaniuoju raktu (jeigu yra).

PASTABA

Elektrinis šoninis galinio veidrodėlis veikia ir tuomet, kai uždegimo jungiklis yra padėtyje OFF. Vis dėlto, kad be reikalo neišsikrautų akumuliatorius, nereguliokite veidrodėlių ilgiau, nei to reikia, kai variklis nepaleistas.

PASTABA

Nelenkite elektrinių šoninių galinio vaizdo veidrodėlių ranka. Galite sugadinti varikliuką.

LANGAI

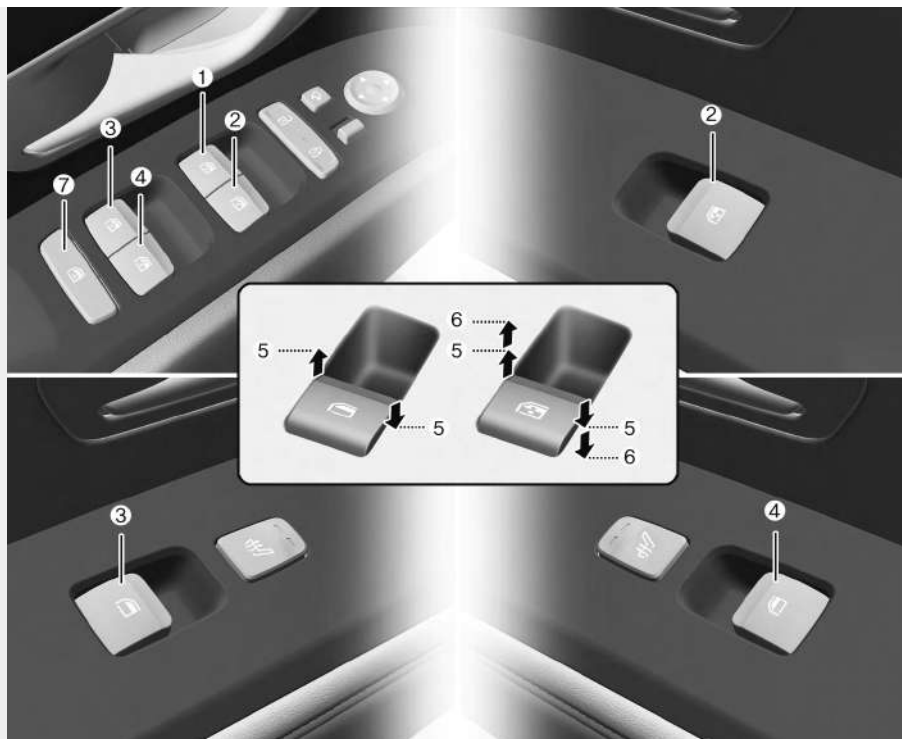

ONX4050013

- (1) Vairuotojo durų el. lango jungiklis
- (2) Priekinio keleivio durų el. lango jungiklis
- (3) Galinių durų el. lango jungiklis (kairėje)
- (4) Galinių durų el. lango jungiklis (dešinėje)

- (5) Lango atidarymas ir uždarymas
- (6) Automatinis elektra valdomas langas*
- (7) Elektra valdomų langų užrakinimo jungiklis

*: jeigu yra

Elektra valdomi langai

Kad langus būtų galima pakelti ir nuleisti, užvedimo jungiklis turi būti padėtyje ON. Kiekvienose duryse yra elektra valdomų langų jungiklis, kuriuo valdomas tų durų langas. Vairuotojo duryse yra elektra valdomų langų užrakinimo jungiklis, kuriuo galima užblokuoti keleivių langų valdymą. Elektra valdomi langai veikia dar apie 3 minutes, užvedimo jungiklį pasukus į padėtį ACC arba LOCK/OFF. Tačiau, atidarius priekines duris net per šias 3 minutes elektra valdomi langai neveiks.

Lango atidarymas ir uždarymas

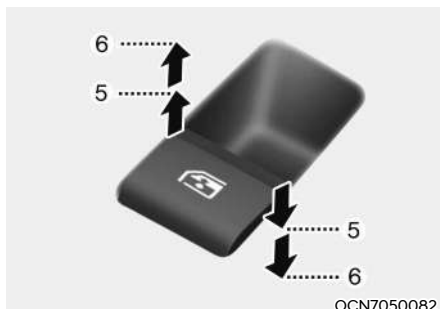

Atidaryti:

Paspauskite lango jungiklį žemyn iki pirmos fiksavimo padėties (5). Paleiskite jungiklį, jei norite sustabdyti atsidarantį langą.

Uždaryti:

Pakelkite lango jungiklį aukštyn iki pirmos fiksavimo padėties (5). Paleiskite lango jungiklį, jei norite sustabdyti užsidarantį langą.

Automatiškai nusileidžiantis langas (jeigu yra)

Trumpam nuspaudus ar pakėlus lango jungiklį iki antros fiksavimo padėties (6), langas nusileidžia iki galo net paleidus jungiklį.

Langui sustabdyti pageidaujamoje padėtyje pakelkite arba nuspauskite jungiklį ir jį paleiskite.

Automatiškai pasikeliantis ir nusileidžiantis langas (jeigu yra)

Trumpam nuspaudus ar pakėlus lango jungiklį iki antros fiksavimo padėties (6), langas nusileidžia arba pakyla iki galo net paleidus jungiklį. Langui sustabdyti pageidaujamoje padėtyje pakelkite arba nuspauskite jungiklį ir jį paleiskite.

Elektra valdomų langų funkcijų nustatymas į pradinę padėtį

Jei elektra valdomi langai tinkamai neveikia, automatinę langų valdymo sistemą reikia nustatyti iš naujo, atliekant šiuos veiksmus:

1. Paspauskite užvedimo jungiklį į ON padėtį.
2. Uždarykite langą ir palaikykite pakėlę elektra valdomo lango jungiklį bent vieną sekundę.

Jei elektra valdomi langai ir po jų funkcijų nustatymo į pradinę padėtį tinkamai neveikia, rekomenduojama, kad sistemą patikrintų įgaliotasis HYUNDAI atstovas.

Automatinis nusileidimas (jeigu yra)



Jei automatiškai užsidarantis langas sutinka kliūtį, jis sustoja ir nusileidžia apie 30 cm, kad būtų galima kliūtį pašalinti.

Jei langas aptinka kliūtį tuo metu, kai lango valdymo jungiklis yra laikomas pakeltoje padėtyje, langas nustoja kilti aukštyn ir nusileidžia apie 2,5 cm.

Jei per 5 sekundes po to, kai langas nusileido dėl automatinio lango nusileidimo funkcijos, lango valdymo jungiklis bus keliamas aukštyn, automatinio lango nusileidimo funkcija neveiks.

i Informacija

Lango automatinio nusileidimo funkcija veikia tik tuomet, kai naudojama automatinio pakėlimo funkcija iki galo pakeliant jungiklį.

PASTABA

Ant langų netvirtinkite jokių aksesuarų. Automatinė atbulinės eigos funkcija gali neveikti.

! ĮSPĖJIMAS

Prieš uždarydami langus, patraukite galvas, kitas kūno dalis ir daiktus iš langų judėjimo kelio, kad nesugadintumėte automobilio ir nesusižalotumėte.

Jei tarp lango stiklo ir viršutinio rėmo paklius mažesnis nei 4 mm (0,16 colio) skersmens daiktas, automatinio nusileidimo sistema gali neaptikti kliūtis, o langas nesustos ir nepradės judėti priešinga kryptimi.

Elektra valdomų langų užrakto mygtukas



Vairuotojas gali išjungti galinių durų elektra valdomų langų jungiklius, paspausdamas elektra valdomų langų užrakinimo mygtuką.

Paspaudus elektra valdomų langų užrakinimo mygtuką:

- Vairuotojo pagrindinis valdiklis gali valdyti visus elektra varomus langus.
- Priekinio keleivio valdikliu galima valdyti priekinio keleivio elektra valdomą langą.
- Galinio keleivio valdiklis negali valdyti galinio keleivio elektra valdomo lango.
- * Jeigu įjungiamas elektra valdomų langų blokavimo mygtukas (indikatorius dega), gale sėdintys keleiviai negali atidaryti galinių durų.

ĮSPĖJIMAS

Neleiskite vaikams žaisti su elektra valdomais langais. Laikykite elektra valdomų langų užrakinimo mygtuką vairuotojo duryse užrakinimo padėtyje. Vaikui netyčia atidarius langą, galima sunkiai ar net mirtinai susižaloti.

PASTABA

- Vienu metu neatidarinkite ar neuždarinkite dviejų ar daugiau langų, nes galite sugadinti elektrinę langų valdymo sistemą. Be to, pailginsite saugiklio veikimo laiką.
- Niekada vienu metu nebandykite spausti pagrindinio jungiklio vairuotojo duryse ir kitose duryse esančio langų jungiklio priešingomis kryptimis. Langas sustos, ir negalėsite jo nei atidaryti, nei uždaryti.

Nuotolinio langų uždarymo funkcija (jeigu yra)



OTM050230L

Vis dar galima valdyti langų judėjimą esant išjungtam varikliui, paspaudžiant durų užrakto mygtuką (1) ilgiau negu 3 sekundes. Langas juda aukštyn, kol paspaustas durų užrakinimo mygtukas. Langas sustoja, kai paleidžiamas durų užrakinimo mygtukas.

Informacija

- Nuotolinio langų uždarymo funkcija gali staiga nustoti veikti, jeigu pasitrauksite nuo automobilio. Likite prie automobilio stebėdami langų judėjimą.
- Vienas iš langų gali nustoti veikti, jeigu langui trukdo kokia nors jėga. Vis dėlto, kiti langai ir toliau veiks. Taigi turėtumėte pasirūpinti, kad būtų uždaryti visi langai.
- Nuotolinio langų uždarymo funkcija veikia tik automobiliuose su automatiškai elektra valdomais langais.

PANORAMINIS STOGLANGIS (JEIGU YRA)

Jei jūsų automobilyje yra stoglangis, jį galima atidaryti arba pakelti stoglangio valdymo svirtelė viršutinėje dėtuovėje.



Užvedimo jungiklis turi būti padėtyje ON; tik tada galėsite stoglangį uždaryti arba atidaryti.

Stoglangis veikia maždaug 3 minutes po to kai variklio užvedimo / sustabdymo mygtukas nustatomas į padėtį ACC arba LOCK (OFF). Vis dėlto atidarius priekines dureles net per šias 3 minutes stoglangio valdymas neveiks.

i Informacija

- Kai oras šaltas ir drėgnas, stoglangis gali tinkamai neveikti dėl šalčio.
- Nuplovę automobilį arba po lietaus prieš atidarydami stoglangį nepamirškite nuvalyti nuo jo vandens.

! ĮSPĖJIMAS

- Niekada nereguliuokite stoglangio ar saulės užuolaidos vairuodami. Galite nesuvaldyti automobilio ir sukelti eismo įvykį, sunkiai sužalodami žmones arba apgadinami turta.
- Prieš atidarydami ar uždarydami stoglangį, patikrinkite ar jam netrukdo kūno nors galva, kitos kūno dalys ar daiktai.
- Vairuodami neikiškite savo galvos, rankų arba kūno pro stoglangį, kad būtų išvengta sunkių sužalojimų.
- Nepalikite automobilio su veikiančiu varikliu ir raktu, jeigu jame yra vieni vaikai. Neprižiūrimi vaikai gali atidarinėti stoglangį ir sunkiai susižaloti.
- Nesėskite ant automobilio stogo. Galite susižaloti arba apgadinti automobilį.
- Nenaudokite stoglangio, jei turite užsidėję stogo bagažinę kroviniams gabenti. Dėl to krovinyms gali atsilaivinti ir išblaškyti vairuotoją.
- Vairuodami nedėkite jokio bagažo virš stoglangio.

PASTABA

- Kai stoglangis iki galo atidarytas, uždarytas arba pakeltas, daugiau nespauskite jo valdymo svirtelės. Galite sugadinti varikliuką ar kitas stoglangio sistemos dalis.
- Patikrinkite, ar stoglangis yra visiškai uždarytas, kai paliecate automobilį. Jei stoglangis atidarytas, į automobilio vidų gali patekti sniegas ar lietus, ir automobilio salonas sušlaps. Be to, atidarytas stoglangis taip pat masina vagis.

Stoglangio užuolaida



Norėdami atidaryti stoglangį:
Patraukite stoglangio valdymo jungiklį atgal iki pirmos fiksavimo padėties.

Norėdami uždaryti stoglangį:
Paspauskite stoglangio valdymo jungiklį pirmyn iki pirmos fiksavimo padėties.

Jei norite sustabdyti veikiančią stoglangio užuolaidą norimoje padėtyje, pastumkite stoglangio valdymo jungiklį pirmyn arba atgal ir paleiskite valdymo jungiklį.

i Informacija

- Valdymo svirtelę nustumti iki pirmos fiksavimo padėties reikia labai lengvo prisilietimo.
- Raukšlės, susiformavusios ant tento kaip medžiagos savybės, yra normalios.

! PERSPĖJIMAS

Nevilkite ir nestumkite tento ranka, nes tai gali jį sugadinti.

Stoglangio paslinkimas



Kai stoglangio užuolaida uždaryta:
Jeigu patraukiate stoglangio valdymo jungiklį iki pirmos fiksavimo padėties, stoglangio užuolaida iki galo atsidarys ir tada iki galo atsidarys ir stoglangio stiklas.

Kai stoglangio užuolaida atidaryta:
Jeigu patraukiate stoglangio valdymo jungiklį atgal, stoglangio stiklas iki galo atsidarys.

Jei norite sustabdyti stoglangį norimoje padėtyje, pastumkite stoglangio valdymo jungiklį pirmyn arba atgal ir paleiskite valdymo jungiklį.

i Informacija

Atidaromas ir uždaromas tik priekinis stoglangio stiklas.

Stoglangio pakėlimas

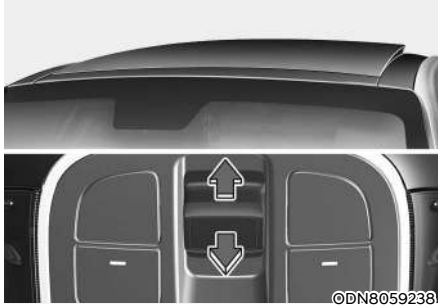

Kai stoglangio užuolaida uždaryta:

Jeigu pastumiate stoglangio valdymo jungiklį aukštyn, stoglangio užuolaida nuslinks, tada pakils stoglangio stiklas.

Kai stoglangio užuolaida atidaryta:

Jeigu pastumiate stoglangio valdymo jungiklį aukštyn, stoglangio stiklas pakils.

Jei norite sustabdyti stoglangį norimoje padėtyje, pastumkite stoglangio valdymo jungiklį pirmyn arba atgal ir paleiskite valdymo jungiklį.

Stoglangio uždarymas



Norėdami uždaryti stoglangio stiklą

Paspauskite stoglangio valdymo jungiklį pirmyn iki pirmos fiksavimo padėties.

Norėdami uždaryti stoglangio stiklą ir stoglangio užuolaidą:

Paspauskite stoglangio valdymo jungiklį pirmyn iki antros fiksavimo padėties. Stoglangio stiklas užsidarys, tada automatiškai užsidarys stoglangio užuolaida.

Jei norite sustabdyti stoglangį norimoje padėtyje, pastumkite stoglangio valdymo jungiklį pirmyn arba atgal ir paleiskite valdymo jungiklį.



PERSPĖJIMAS

Važiuodami dulkingoje aplinkoje uždarykite stoglangį. Dėl dulkių gali sutrikti transporto priemonės sistema.

Automatinis slinkimas atgal

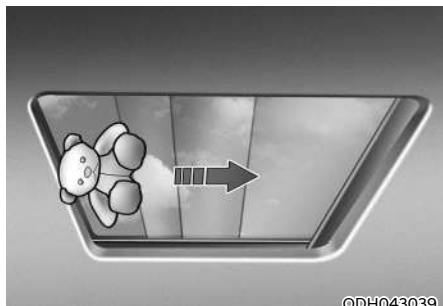

Jei automatiškai užsidarančio stoglangio kelyje yra kliūtis, jis pradės slinkti atgal ir sustos, kad būtų galima pašalinti kliūtį.

Automatinio slinkimo atgal funkcija neveikia, jeigu maža kliūtis yra tarp slankiojamo stiklo ir stoglangio rėmo.

Prieš uždariant stoglangį reikia visada patikrinti, ar jam netrukdytų keleiviai ir daiktai.

ĮSPĖJIMAS

- Tarp stoglangio stiklo ir pakeliamojo stoglangio patekusių smulkių daiktų automobilio stoglangio slinkimo atgal sistema gali ir neaptikti. Tokiu atveju stoglangis neaptiks kliūties ir nepakeis krypties.
- Prieš uždarydami stoglangį, patraukite galvas, kitas kūno dalis ir daiktus iš stoglangio judėjimo kelio, kad nesugadintumėte automobilio ir nesusižalotumėte.

ĮSPĖJIMAS

- Kad išvengtumėte netikėto stoglangio valdymo, neleiskite vaikams valdyti stoglangio.
- Nesėskite ant automobilio stogo. Gali būti apgadintas automobilis.

PASTABA

- Kad apsaugotumėte stoglangį, periodiškai šalinkite bet kokį purvą, kuris gali kauptis ant kreipiamojo bėgelio.
- Nebandykite atidaryti stoglangio, kai temperatūra neigiama arba stoglangis padengtas sniegu ar ledu, nes galite sugadinti stiklą arba varikliuką. Kai oras šaltas ir drėgnas, stoglangis gali tinkamai neveikti.

Stoglangio valdymo nustatymas į pradinę padėtį



Kartais gali reikėti atlikti stoglangio valdymo nustatymą į pradinę padėtį. Stoglangio valdymo nustatymą į pradinę padėtį gali tekti atlikti tokiomis aplinkybėmis:

- Kai atjungtas arba išsikrovė akumulatorius
- Pakeitus stoglangio saugiklį
- Jeigu stoglangio vieno lietimo automatinis atidarymas / uždarymas tinkamai neveikia

Stoglangio valdymo nustatymo į pradinę padėtį procedūra:

1. Rekomenduojama nustatymą į pradinę padėtį atlikti, kai automobilio variklis veikia. Paleiskite automobilį pavarų perjungimo svirtį nustatę į padėtį P (stovėjimas).
 2. Pasirūpinkite, kad stoglangio užuolaidos būtų visiškai uždarytos. Jeigu stoglangio užuolaidos ir stoglangis yra atidaryti, stumkite valdymo jungiklį į priekį, kol stoglangio užuolaida ir stoglangis bus iki galo uždaryti.
 3. Paleiskite valdymo jungiklį, kai stoglangio užuolaidos ir stoglangis bus iki galo uždaryti.
 4. Maždaug 10 sekundžių pastumkite valdymo jungiklį į priekį, kol stoglangis šiek tiek pasislinks.
 5. Paleiskite valdymo jungiklį.
 6. Per 3 sekundes paspauskite į priekį ir laikykite valdymo jungiklį, kol stoglangio užuolaida ir stoglangis judės tokia seka:
Stoglangio užuolaidos atidaromos → Stiklas atidaromas → Stiklas uždaromas → Stoglangio užuolaidos uždaromos
- Nepaleiskite jungiklio, kol operacija nebus atlikta.
- Jeigu paleidžiate kontrolės jungiklį operacijos metu, dar kartą pradėkite procedūrą nuo 2 veiksmo.
7. Atlikę visus veiksmus, paleiskite stoglangio valdymo jungiklį. Stoglangio sistemos nustatymas į pradinę padėtį atliktas.

i Informacija

Jei stoglangio valdymo sistemos nenustatysite į pradinę padėtį po to, kai automobilio akumuliatorius buvo atjungtas ar išsikrovęs arba buvo perdeges stoglangio saugiklis, stoglangis gali tinkamai neveikti.

Išsamesnės informacijos rekomenduojama kreiptis į įgaliotąjį HYUNDAI atstovą.

Įspėjimas apie atidarytą stoglangį



- Jei vairuotojas išjungia variklį, kai stoglangis ne iki galo uždarytas, kelias sekundes skambės įspėjamasis garsinis signalas, o LCD ekrane atsiras įspėjimas apie atidarytą stoglangį.

Iki galo uždarykite stoglangį, išlipdami iš automobilio.

IŠORĖS ĮRANGA

Variklio dangtis

Variklio dangčio atidarymas

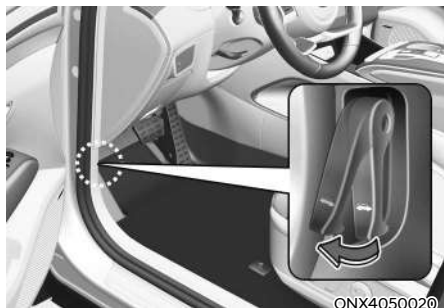

1. Pastatykite automobilį ir įjunkite stovėjimo stabdį.
2. Atlaisvinkite dangtį, patraukdami už atidarymo svirties. Dangtis šiek tiek pakils.

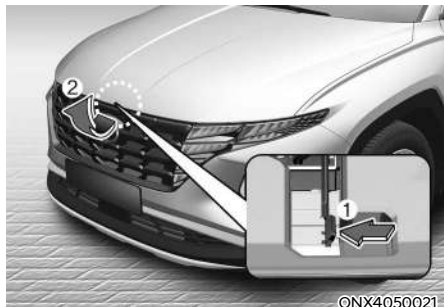

3. Nueikite prie automobilio priekio, šiek tiek pakelkite dangtį, paspauskite skląstį (1) iš vidaus ties dangčio viduriu ir pakelkite dangtį (2).



4. Ištraukite atraminį strypą.
5. Atremkite pakeltą dangtį į atraminį strypą (3).

⚠ ĮSPĖJIMAS

- Suimkite atraminį strypą toje vietoje, kur jis apvyniotas guma. Guma padės apsaugoti nuo nudegimų karštu metalu, kai variklis įkaitęs.
- Kai tikrinatė variklio skyrių, atraminis strypas turi būti tinkamai įstatytas į atitinkamą angą. Taip gaubtas nenukris ir negalės jūsų sužeisti.

Variklio dangčio uždarymas

1. Prieš uždarydami variklio dangtį, patikrinkite variklio skyrių ir jo aplinką ir pasirūpinkite tokiais dalykais:
 - Visi įrankiai arba kiti palaidi daiktai turi būti paimti iš variklio skyriaus ir dangčio atidarymo zonos.
 - Variklio skyriuje neturi likti pirštinių, skudurų ar kitokių degių medžiagų.
 - Visų įpylimo angų dangteliai variklio skyriuje turi būti gerai užsukti.
2. Gražinkite atraminį strypą į jo spaustuko vietą, kad jis nesmuktų.
3. Nuleiskite variklio gaubtą, kol jis bus apie 30 cm (12 col.) virš uždarytos padėties, ir paleiskite. Įsitinkinkite, kad jis užsirakino.
4. Patikrinkite, ar gaubtas yra tinkamoje padėtyje. Jeigu dangtį galima šiek tiek kilstelėti, jis nėra tinkamoje padėtyje. Atidarykite jį iš naujo ir uždarykite su truputį didesne jėga.



ĮSPĖJIMAS

- Prieš uždarydami variklio dangtį patikrinkite, ar niekas netrukdytų jam užsidaryti.
- Visuomet prieš važiuodami pakartotinai patikrinkite, ar dangtis užsitrenkė. Patikrinkite, ar prietaisų skydelyje nedega įspėjamoji lemputė ar pranešimas apie neuždarytą variklio dangtį. Važiuojant, neužsitrenkęs variklio dangtis gali pakilti, o nieko nematydamas vairuotojas gali sukelti eismo įvykį.
- Nevažiuokite automobiliu su pasikėlusiu variklio dangčiu, nes dėl riboto matomumo gali įvykti eismo įvykis, o nukritęs dangtis gali būti apgadintas.

Bagażinės dangtis

Bagażinės dangčio atidarymas



Automobilio pavarų perjungimo svirtį nustatykite į padėtį P (stovėjimas) ir įjunkite stovėjimo stabdį.

Jeigu „Yes“ (taip), tai atlikite vieną iš šių:

1. Atrakinkite visas duris su nuotolinio valdymo arba išmaniojo rakto durų atrakinimo mygtuku. Iš lauko paspauskite bagažinės dangčio rankenos mygtuką, kad atidarytumėte bagažinės dangtį.
2. Paspauskite ir laikykite nuspaudę išmaniojo rakto bagažinės dangčio atrakinimo mygtuką. Iš lauko paspauskite bagažinės dangčio rankenos mygtuką, kad atidarytumėte bagažinės dangtį.
3. Su savimi turėdami išmanųjį raktą, iš lauko paspauskite bagažinės dangčio rankenos mygtuką, kad atidarytumėte bagažinės dangtį.

Bagažinės dangčio uždarymas

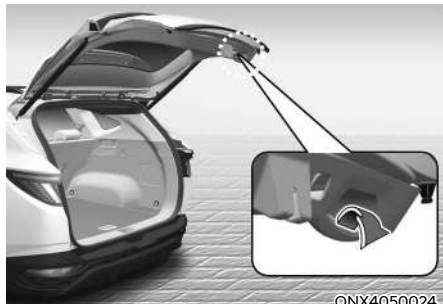

Nuleiskite bagažinės dangtį ir paspauskite, kad jis užsitrenktų. Visada pajudinkite bagažinės dangtį aukštyn, nepaspausdami jo rankenos mygtuko, kad patikrintumėte, ar jis gerai užsidarė.

⚠ ĮSPĖJIMAS

Transporto priemonėi važiuojant galinio dangčio dangtis visada turi būti visiškai uždarytas. Jei jis paliekamas atviras arba prabangus, nuodingos išmetamosios dujos, kuriose yra anglies monoksido (CO), gali patekti į transporto priemonę ir sukelti sunkią ligą arba mirtį.

PASTABA

Kad nesugadintumėte galinio dangčio kėlimo cilindrų ir pritvirtintos įrangos, prieš važiuodami visada uždarykite galinį dangtį.

i Informacija

Kai oras šaltas ir drėgnas, dėl šalčio bagažinės užraktai ir mechanizmai gali tinkamai neveikti.

⚠ ĮSPĖJIMAS



Nelaikykite už dalies (dujinio keltuvo), kuri laiko galinį dangtį. Deformavus bagažinės dangčio amortizatorių, gali būti apgadintas automobilis ir kilti sužalojimo pavojus.

⚠ ĮSPĖJIMAS

- Niekada neleiskite niekam būti automobilio bagažinėje. Jei galinis dangtis iš dalies arba visiškai užsklęstas ir žmogus negali išlipti, dėl nepakankamos ventilacijos, dūmų išmetimo ir staigaus šilumos kaupimosi arba dėl šalto oro poveikio gali įvykti sunkus sužalojimas arba mirtis. Bagažo skyrius taip pat yra labai pavojinga vieta avarijos atveju, nes tai nėra apsaugota keleiviams skirta erdvė, o transporto priemonės gniuždymo zonos dalis.
- Transporto priemonę reikia laikyti užrakintą, o raktelius laikyti vaikams nepasiekiamoje vietoje. Tėvai turėtų mokyti vaikus apie pavojus, kylančius žaidžiant bagažo skyriuje.

Avarinis pakeliamo bagažinės dangčio atidarymas



ONX4050026

Automobilio viduje, bagažinės dangčio apačioje yra avarinio bagažinės dangčio atidarymo svirtis. Kai kažkas netyčia užsirakina bagažo skyriuje, galinį dangtį galima atidaryti judinant svirtį rodyklės kryptimi ir pastumiant galinio dangčio atidarymą.

⚠️ ĮSPĖJIMAS

- Avariniais atvejais turėkite omenyje avarinio galinio dangčio saugos atleidimo svirties vietą transporto priemonėje ir tai, kaip atidaryti galinį dangtį, jei netyčia užsirakinate bagažo skyriuje.
- Niekada neleiskite niekam būti automobilio bagažinėje. Bagažinė yra labai pavojinga vieta eismo įvykio atveju.
- Avarinio atidarymo svirtį naudokite tik avariniais atvejais. Elkitės itin atsargiai, ypač automobiliui važiuojant.

Elektra valdomas galinis dangtis (jeigu yra)

Galinio durų atidarymo / uždarymo mygtukas automatiškai atidaro ir uždaro.

Prieš naudodamiesi elektra valdomomis bagažinės durelėmis

Elektrinės bagažinės durelės veikia, kai uždegimo jungiklis yra padėtyje ON (įjungtas), o pavarą – P (stovėjimo) padėtyje. Tačiau, kai variklis išjungtas, bagažinės durelės veiks nepriklausomai nuo pavarų padėties.

Saugumo sumetimais prieš bandydami atidaryti ar uždaryti bagažinės dangtį pasirūpinkite, kad pavarų perjungimo svirtis būtų padėtyje P (stovėjimas).

⚠️ ĮSPĖJIMAS

- **Nepalikite automobilyje vienu vaikų. Vaikai gali valdyti elektra valdomas bagažinės dureles. Tai darydami gali susižeisti save ar kitus ir sugadinti transporto priemonę.**
- Prieš atidarydami elektra valdomą galinį dangtį pasirūpinkite, kad prie jo nebūtų žmonių. Prieš pakraudami ar iškraudami krovinį, įlaipindami ar išlaipindami keleivius palaukite, kol galinis dangtis iki galo atsidarys ir sustos.

PASTABA

Rankiniu būdu neuždarykite ir neatidarykite elektra valdomo galinio dangčio. Gali būti sugadintas elektra valdomas galinis dangtis. Jeigu elektra valdomą galinį dangtį reikia rankiniu būdu uždaryti arba atidaryti, kai akumulatorius yra išsikrovęs arba atjungtas, nenaudokite pernelyg didelės jėgos.

Elektra valdomas bagažinės durelių atidarymas



Elektra valdomas galinis dangtis automatiškai atsidarys atlikus vieną iš tokių veiksmų:

- Maždaug 1 sekundę spauskite galinio dangčio atrakinimo mygtuką ant nuotolinio valdymo rakto arba išmaniojo rakto.



- Maždaug 1 sekundę spauskite elektra valdomo galinio dangčio mygtuką.

Norėdami staigiai sustabdyti veikiančią mechanizmą, spustelėkite elektra valdomo galinio dangčio mygtuką.



- Paspauskite galinio dangčio rankenėlės jungiklį (1) su savimi turėdami išmanųjį raktą.

Elektra valdomas bagažinės durelių uždarymas



- Paspauskite rakto galinio dangčio atidarymo / uždarymo mygtuką ir palaikykite, kol galinis dangtis visiškai užsidarys.
- Atleidžiant rakto galinio dangčio atidarymo / uždarymo mygtuką, sustabdomas galinio dangčio judėjimas ir maždaug 5 sekundes skamba garsinis signalas.
- Jei norite sustabdyti, kai veikia elektra valdomas galinis dangtis, trumpam paspauskite rakto galinio dangčio atidarymo / uždarymo mygtuką.



ONX4050029

- Norėdami iki galo uždaryti elektra valdomą galinį dangtį, kai jis atidarytas, turite spausti uždarymo mygtuką, kol jis užsidarys. Vykstant uždarymo operacijai nenutrūkstamai skambės garsinis signalas. Jei atleisite uždarymo mygtuką tada, kai uždaroma, bus sustabdytas galinio dangčio uždarymo procesas ir maždaug 5 sekundes skambės garsinis signalas.
- Jei norite sustabdyti, kai veikia elektra valdomas bagažinės dangtis, trumpam paspauskite elektra valdomo bagažinės dangčio atidarymo/ uždarymo mygtuką.



ONX4050029

- Maždaug 1 sekundę spauskite elektra valdomo galinio dangčio vidinį mygtuką, kai galinis dangtis atidarytas.
Galinis dangtis užsidarys ir automatiškai užsirakins.

Automatinis slinkimas atgal



ONX4E050030

Atidarant ar uždarant, jei elektra valdomos bagažinės durelės susiduria su kliūtimi, durys sustos ir judės priešinga kryptimi.

Automatinė atbulinės eigos funkcija gali neveikti, jei daiktai yra per minkšti ar ploni arba jei bagažinės durys nėra visiškai uždarytos, arti užfiksuotos padėties.

Reikia būti atsargiems, kad jokie daiktai netrukdytų atidaryti bagažinės durų.

Jei automatinė atbulinės eigos funkcija suveikia daugiau nei du kartus bandant atidaryti ar uždaryti bagažinės dureles, elektrinės bagažinės durelės gali sustoti toje padėtyje. Jei taip atsitiko, atsargiai rankiniu būdu uždarykite bagažinės dureles ir vėl bandykite automatiškai valdyti elektra valdomas bagažinės dureles.

ĮSPĖJIMAS

Niekada tyčia nedėkite jokių daiktų ir nekiškite jokių kūno dalių elektra valdomo galinio dangčio kelyje, norėdami patikrinti, ar veikia automatinio slinkimo atgal funkcija.

PASTABA

Nedėkite sunkių daiktų ant valdomo galinio dangčio prieš jį atidarydami. Papildomas svoris gali pakenkti sistemos veikimui.

Elektra valdomos bagažinės durelių neveikimo sąlygos

- Elektra valdomas galinis dangtis neatsidarys automobiliui važiuojant. Jeigu važiuosite su atidarytu galiniu dangčiu, skambės melodija. Nedelsdami sustabdykite automobilį saugioje vietoje ir patikrinkite, ar neatidarytas automobilio galinis dangtis.
- Galiniam dangčiui nuolatos veikiant ilgiau negu 5 minutes gali sugesti varantysis variklis. Jei taip nutinka, elektra valdomų bagažinės durelių sistema pereina į šiluminės apsaugos režimą, kad variklis neperkaistų. Šiluminės apsaugos režime elektra valdomos bagažinės durelės neveiks. Jei bus paspaustas bet kuris elektra valdomų bagažinės durelių mygtukas bandant jas atidaryti, 3 kartus suskambės signalas, o bagažinės dangtis liks uždarytas.

Prieš vėl paleisdami sistemą, leiskite elektra valdomų durų sistemai atvėsti maždaug 1 minutę.

Elektra valdomos bagažinės durelių atstatymas

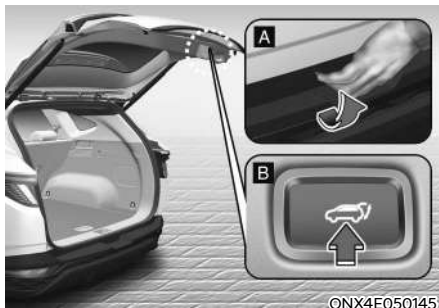

Jeigu akumulatorius išsikrovė ar buvo atjungtas arba buvo pakeistas ar pašalintas elektra valdomų bagažinės durelių saugiklis, iš naujo nustatykite elektra valdomas bagažinės dureles atlikdami šią procedūrą:

1. Nustatykite pavarą į P padėtį (stovėjimas)
2. Vienu metu ilgiau nei 3 sekundes spauskite elektra valdomų bagažinės durelių vidinį mygtuką (B) ir elektra valdomų bagažinės durelių rankenėlės jungiklį (A). Atsiras garsinis signalas.
3. Rankiniu būdu uždarykite galinį dangtį.

Jei elektra valdomas galinis dangtis tinkamai neveikia atlikus pirmiau minėtą procedūrą, rekomenduojama, kad sistemą patikrintų įgaliotasis HYUNDAI prekybos atstovas.

***i* Informacija**

Jeigu elektra valdomas galinis dangtis tinkamai neveikia, dar kartą patikrinkite, ar pavarų svirtis yra tinkamoje padėtyje.

⚠️ ĮSPĖJIMAS



Nelaikykite ir netraukite už bagažinės dangčio amortizatorių. Deformavus bagažinės dangčio amortizatorių, gali būti apgadintas automobilis ir kilti sužalojimo pavojus.

Elektra valdomos bagažinės durelių nustatymas

Informacijos ir pramogų sistemos ekrano meniu „Nustatymai“ vairuotojas gali pasirinkti elektra valdomų bagažinės durelių atidarymo aukštį arba greitį.

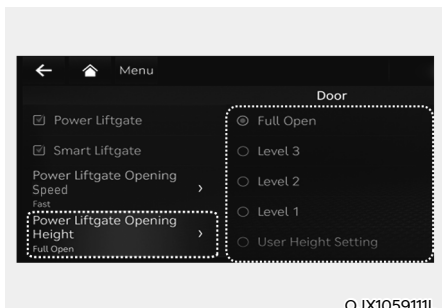

Elektra valdomų bagažinės durelių atidarymo aukštis

Norėdami sureguliuoti elektra valdomų bagažinės durelių atidarymo aukštį, pasirinkite „Setup → Vehicle Settings → Door/Tailgate → Power Tailgate Opening Height → Full Open/Level 3/ Level 2/ Level 1/User Height Setting“ (Šaranka → Transporto priemonės nuostatos → Durelės / bagažinės durelės → Elektra valdomų bagažinės durelių atidarymo aukštis → Iki galo atidaryta / 3 lygis / 2 lygis / 1 lygis / naudotojo aukščio nustatymas).

Norėdami gauti išsamesnės informacijos, žr. atskirai pateiktą informacijos ir pramogų sistemos vadovą.

Pasirinkę „Naudotojo aukščio nustatymas“, laikykitės toliau pateiktų instrukcijų, kad rankiniu būdu nustatytumėte elektra valdomų bagažinės durelių aukštį.

Rankiniu būdu nustatykite galinį dangtį į norimą aukštį.



Daugiau nei 3 sekundes spauskite elektra valdomų bagažinės durelių atidarymo / uždarymo mygtuką, esantį bagažinės durelių vidinėje pusėje.

Pasigirdus garsiniam signalui rankiniu būdu uždarykite galinį dangtį.

Elektra valdomos bagažinės durelės atsidarys pagal automatiškai sureguliuotą aukštį, kuris buvo nustatytas.

Elektra valdomų bagažinės durelių atidarymo greitis

LCD ekrane naudotojo nuostatų režimu galite reguliuoti elektra valdomų bagažinės durelių atidarymo greitį. „Door → Power Tailgate Opening Speed → Fast/Slow“ (Durelės → Elektra valdomų bagažinės durelių atidarymo greitis → Greitas / lėtas).

Išsamesnės informacijos žr. 4 skyriaus dalyje „LCD ekranas“.

ĮSPĖJIMAS

Transporto priemonei važiuojant galinis dangtis visada turi būti visiškai uždarytas. Jei jis paliekamas atviras arba prabangus, nuodingos išmetamosios dujos, kuriose yra anglies monoksido (CO), gali patekti į transporto priemonę ir sukelti sunkią ligą arba mirtį.

ĮSPĖJIMAS

Keleiviai niekada neturėtų važiuoti galinėje krovinio zonoje, kurioje nėra jokių suvaržymų. Siekiant išvengti sužalojimų nelaimingo atsitikimo ar staigaus sustojimo atveju, keleiviai visada turi būti tinkamai suvaržyti.

Avarinis pakeliamo bagažinės dangčio atidarymas



Automobilio viduje, bagažinės dangčio apačioje yra avarinio bagažinės dangčio atidarymo svirtis.

Kai kažkas netyčia užsirakina bagažo skyriuje, galinį dangtį galima atidaryti judinant svirtį rodyklės kryptimi ir pastumiant galinio dangčio atidarymą.

ĮSPĖJIMAS

- Žinokite avarinio bagažinės dangčio atidarymo svirties vietą automobilyje ir kaip atidaryti bagažinės dangtį naudojantis avarinio atidarymo svirtimi.
- Niekada neleiskite niekam būti automobilio bagažinėje. Bagažinė yra labai pavojinga vieta eismo įvykio atveju.
- Avarinio atidarymo svirtį naudokite tik avariniais atvejais. Elkitės itin atsargiai, ypač automobiliui važiuojant.

Išmanusis galinis dangtis (jeigu yra)



Automobilyje su išmaniuoju raktu galinę bagažinę galima atidaryti aktyvuojant laisvų rankų įrangą naudojant išmaniąją elektra valdomą bagažinės durelių sistemą.

Išmaniosios bagažinės durelių naudojimas

Laisvųjų rankų išmaniųjų elektra valdomų bagažinės durelių sistema gali būti automatiškai atidaroma, kai įvykdomos šios sąlygos:

- Išmaniųjų elektra valdomų bagažinės durelių parinktis įjungiama informacijos ir pramogų sistemos ekrano meniu „Nustatymai“.
- Išmanusis elektra valdomų bagažinės durelių suaktyvinamas ir bus paruoštas po 15 sekundžių, kai visos durys uždarytos ir užrakintos.
- Išmaniosios elektra valdomos bagažinės durelės atsidarys, kai išmanusis raktas bus aptiktas- 3 sekundės nuo transporto priemonės.

i Informacija

Išmaniosios elektra valdomos bagažinės durelės neveikia, jeigu:

- Durys neuždarytos arba neužrakintos.
- Išmanusis raktas aptinkamas už 15 sekundžių nuo durų uždarymo ir užrakinimo.
- Išmanusis raktas aptiktas per 15 sekundžių nuo durų uždarymo ir užrakinimo bei 1,5 m (60 colių) atstumu nuo priekinių durų rankenėlių (automobiliams su pasisveikinimo šviesomis).
- Išmanusis raktas yra automobilyje.

1. Nustatymai

Norėdami suaktyvinti išmanųjį galinį dangtį, eikite į naudotojo nuostatų režimą ir LCD ekrane pasirinkite „Išmanusis galinis dangtis“.

2. Aptikimas ir įspėjimas

Išmaniųjų bagažinės durų aptikimo zona už transporto priemonės yra maždaug 50–100 cm (20–40 colių). Jeigu esate aptikimo srityje su išmaniuoju raktu, avariniai žibintai sumirksės ir garsinis signalas praneš, kad aptiktas išmanusis raktas, ir galinis dangtis atsidarys.

i Informacija

Neikite į aptikimo sritį, jeigu nenorite, kad galinis dangtis atsidarytų. Jeigu netyčia įėjote į aptikimo sritį ir avarinės šviesos sumirksi bei pasigirsta garsinis signalas, išeikite iš aptikimo srities su išmaniuoju raktu. Bagažinės durelės liks uždarytas.

3. Automatinis atidarymas

Kai avarinės įspėjamosios lemputės sumirksės ir 6 kartus pasigirs įspėjamasis signalas, išmaniosios bagažinės durys atsidarys.

Išmaniosios bagažinės durelių išjungimas

■ A tipas



OTM050057L

■ B tipas



OTM050059L

1. Durų užrakinimas
2. Durų atrakinimas
3. Bagažinės užrakinimas/ atrakinimas (Bagažinės dangtis)
Bagažinės atidarymas / uždarymas (Elektra valdomas bagažinės dangtis)

Jeigu paspaudžiate kurį nors išmani-ojo rakto mygtuką aptikimo ir įspėjimo stadijoje, išmaniosios bagažinės durelės bus išjungtos.

Pasirūpinkite, kad žinotumėte, kaip išjungti išmaniąsias bagažinės dureles avarinėse situacijose.

- Jeigu paspaudžiate durų atrakinimo mygtuką (2), išmaniosios bagažinės durelės laikinai bus išjungtos. Tačiau, jeigu neatidarysite durų per 30 sekundžių, išmaniosios bagažinės durelės vėl bus suaktyvintos.
- Jeigu paspaudžiate galinio dangčio atidarymo mygtuką (3) ilgiau negu 1 sekundę, galinis dangtis atidaromas.
- Išmaniosios bagažinės durelės vis tiek bus suaktyvinamos, jei paspausite išmani-ojo rakto durų užrakto mygtuką (1) arba bagažinės durų atidarymo / uždarymo mygtuką (3) tol, kol išma-niosios bagažinės durelės dar nėra aptikimo ir perspėjimo stadijoje.
- Jeigu išjungėte išmaniąsias bagažinės dureles paspausdami išmani-ojo rakto mygtuką ir atidarėte duris, išmaniąsias bagažinės dureles galima vėl suaktyvinti uždarius ir užrakinus visas duris.

Aptikimo sritis



©NX4E050032

- Išmaniųjų bagažinės durų aptikimo zona už transporto priemonės yra maždaug 50–100 cm (20–40 colių). Jeigu esate aptikimo srityje su išmaniuoju raktu, avariniai žibintai sumirksės ir 3 sekundes išgirsite garsinį signalą, kad aptiktas išmanusis raktas, ir bagažinės durelės atsidarys.
- Įspėjimas sustoja, kai išmanusis raktas per 3 sekundes perkeliamas už aptikimo zonos.

i Informacija

- Išmanusis bagažinės dangtis gali netinkamai veikti, jei:
 - Išmanusis raktas yra arti radijo bangų siųstuvo, tokio kaip radijo stotis ar oro uostas, kuris gali trukdyti siųstuvo darbui.
 - Išmanusis raktas yra netoli dvipusio ryšio radijo telefono ar mobiliojo telefono.
 - Netoli jūsų automobilio naudojamas kito automobilio išmanusis raktas.
- Išmaniųjų bagažinės durelių aptikimo zona gali pasikeisti, kai:
 - Transporto priemonė pastatyta ant nuolydžio ar šlaito.
 - Viena transporto priemonės pusė yra pakelta arba nuleista priešingos pusės atžvilgiu.

Degalų pylimo angos dangtelis *Degalų pylimo angos dangtelio atidarymas*



©NX4E050033

1. Išjunkite variklį.
2. Įsitikinkite, kad visos durys yra atrakinamos.
3. Paspauskite degalų pildymo sistemos durelių galinį centrinį kraštą.

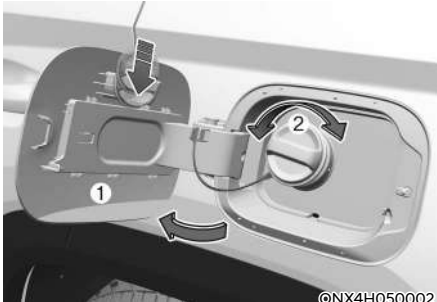

©NX4H050002

4. Atidarykite degalų pylimo angos dangtelį (1), kad galėtumėte pasiekti degalų bako kamštį.
5. Kad nuimtumėte degalų bako kamštį (2), sukite jį priešinga laikrodžio rodyklei kryptimi. Gali pasigirsti šnypštimas, nes slėgis bako viduje susilygina su aplinkos slėgiu.
6. Įstatykite kamštį į degalų pylimo angos dangtelį.

i Informacija

Degalų bako dangtelis užsirakins tik kai atrakinamos visos durys.

Atrakinti degalų pylimo angos dangtelį

- Išmaniajame rakte paspauskite atrakinimo mygtuką
- Paspauskite centrinį durų atrakinimo mygtuką ant vairuotojo durų porankio

Degalų bako dangtelis užsirakins tik kai užrakintos visos durys.

Užrakinti degalų pylimo angos dangtelį

- Išmaniajame rakte paspauskite užrakinimo mygtuką
- Paspauskite centrinį durų užrakinimo mygtuką ant vairuotojo durų porankio
- * Visos durys bus automatiškai užrakintos, automobiliui viršijus 15 km/h greitį.

Degalų pildymo angos durelės taip pat užrakintos, kai transporto priemonės greitis viršija 15 km/h

i Informacija

Jei degalų pylimo angos dangtelis neatsidaro, nes pasidengė ledu, švelniai jį padaužykite ar stumtelėkite, kad ledą suskaldytumėte ir dangtelį atlaisvintumėte. Neplėškite dangtelio jėga. Jei reikia, papurškite aplink dangtelį tinkamu atitirpinimo skysčiu (nenaudokite radiatoriaus antifrizo) arba nuvarykite automobilį į šiltą vietą, kad ledas ištirptų.

Degalų pylimo angos dangtelio uždarymas

1. Sukite degalų bako kamštį pagal laikrodžio rodyklę, kol išgirsite spragtelėjimą.
2. Uždarykite degalų pylimo angos dangtelį ir patikimai užfiksuokite.

i Informacija

Transporto priemonės dureles nustatykite į LOCK padėtį ir degalų pylimo angos dangtelį visiškai uždarykite, kad užrakintumėte degalų pildymo sistemos dureles.

Jei degalų pildymo angos dangtelis nėra visiškai uždarytas, degalų pildymo angos dangtelis nebus užrakintas.

! PERSPĖJIMAS

Kai plaunate transporto priemonę (t. y. aukšto slėgio plovimo mašina, automatinė automobilių plovykla ir kt.), laikykite duris LOCK padėtyje

! ĮSPĖJIMAS

Automobilių degalai yra labai degūs ir sprogūs. Nesilaikydami šių nurodymų galite **SUNKIAI** ar net **MIRTINAI SUSIŽALOTI**:

- Perskaitykite ir paisykite visų įspėjimų degalinėje.
- Prieš pildami degalus apžiūrėkite, kur degalinėje yra avarinis degalų užsukimo čiaupas, jei toks yra.
- Prieš paimdami degalų pylimo pistoletą, plika ranka palieskite kurią nors metalinę automobilio dalį, esančią atokiau nuo degalų pylimo angos, pistoleto ar kito benzino šaltinio, kad panaikintumėte statinį elektros krūvį, jei toks būtų susikaupęs.
- Pildami degalus, nekalbėkite mobiliuoju telefonu. Nuo mobiliojo telefono sukurtos elektros srovės ir (arba) elektromagnetinių laukų gali užsiliepsnoti degalų garai.
- Pradėję pilti degalus, nelipkite atgal į automobilį. Galite sukaupti statinį elektros krūvį liesdami, trindami ar braukdami per bet kokį daiktą ar medžiagą, kuri gali sukurti tokį krūvį. Nuo statinės elektros iškvosvos gali užsiliepsnoti degalų garai. Jei reikia vėl įlipti į automobilį, dar kartą panaikinkite galėjusį susikaupti pavojingą statinį elektros krūvį, plika ranka paliesdami metalinę automobilio dalį, esančią atokiau nuo degalų pylimo angos, pistoleto ar kito benzino šaltinio.

- Jei degalus pilate į patvirtintą nešiojamąjį bakelį, prieš pildami degalus pastatykite jį ant žemės. Nuo degalų bakelio statinės elektros iškrovos gali užsiliepsnoti degalų garai.
Pradėję pilti degalus, būkite prisilietę prie automobilio ranka, kol baigsite pilti.
- Degalus transportuokite ir laikykite tik tam skirtuose ir patvirtintuose nešiojamuosiuose plastikiniuose bakeliuose.
- Pildami degalus, visuomet perjunkite pavarą į padėtį P (stovėjimas), įjunkite stovėjimo stabdį ir užvedimo jungiklį pasukite į padėtį LOCK/OFF. Nuo variklio elektrinių dalių sukeltų žiežirbų gali užsiliepsnoti degalų garai.
- Degalinėje nenaudokite degtukų ar žiebtuvėlio, nerūkykite ir nedekite cigaretės automobilyje, ypač pildami degalus.
- Neįpilkite per daug degalų ir neperpildykite automobilio bako, kad degalai neišsilietų.
- Jei pilant degalus įsplieskia ugnis, pasitraukite nuo automobilio ir nedelsdami kvieskite degalinės operatorių bei gaisrininkus. Vadovaukitės jų nurodymais.

- Suslėgti degalai gali aptaškyti jūsų rūbus ar odą ir taip pat sukelti gaisro ar nudegimo pavojų. Degalų bako kamštį visada atsukite atsargiai ir iš lėto. Jei pro atsukamą kamštį eina degalų garai arba girdite šnypštimą, palaukite, kol tai nurims, ir tik tada nuimkite kamštį.
- Visuomet patikrinkite, ar gerai užsuktas degalų bako kamštis, kad per eismo įvykį degalai neišsilietų.

i Informacija

Pilkite tik tokius degalus, kokie nurodyti I dalies skyriuje „Degalams keliami reikalavimai“.

PASTABA

- Saugokite automobilio išorinius paviršius nuo degalų pusrūšų. Bet kokie ant dažytų paviršių patekę degalai gali pažeisti dažus.
- Jei reikia pakeisti degalų bako dangtelį, rekomenduojame naudoti tik originalų HYUNDAI dangtelį arba lygiavertį, nurodytą jūsų transporto priemonėi. Su netinkamu degalų bako kamščiu gali įvykti degalų sistemos arba išmetamųjų dujų kontrolės sistemos triktis.

ŽIBINTAI

Išoriniai žibintai

Žibintų valdymas

Žibintai įjungiami pasukant valdymo svirtelės galiuką į vieną iš tokių padėčių:

■ A tipas



ODN8059200

■ B tipas



ONX4E050175

■ C tipas



ODN8059200L

1. OFF (išjungimo) (O) padėtis
2. Automatinio žibintų valdymo padėtis (AUTO) (jeigu yra)
3. Gabaritinių žibintų padėtis
4. Priekinių žibintų padėtis

Dieniniai žibintai (DRL)

Dieniniai žibintai (DRL) gali palengvinti kitiems pastebėti jūsų automobilio priekį dieną, o ypač temstant arba švintant.

DRL sistema išjungs specialius žibintus, kai:

- Kai priekiniai žibintai įjungti.
- Įjungtas stovėjimo stabdys.
- Automobilis išjungtas.

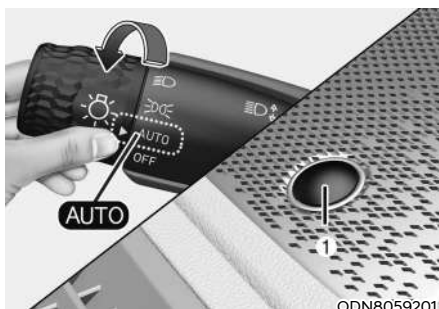

ODN8059201

Automatinio žibintų valdymo padėtis (AUTO)

Gabaritiniai žibintai ir priekiniai žibintai įsijungs ir išsijungs automatiškai, priklausomai nuo apšvietimo lauke, kurį matuoja priekinio stiklo viršutiniame gale esantis aplinkos apšvietimo jutiklis (1).

Netgi jei įjungta automatinė žibintų valdymo funkcija, rekomenduojama rankiniu būdu įjungti žibintus važiuojant naktį ar rūke arba įvažius į neapšviestas zonas, tokias kaip tuneliai ar požeminės stovėjimo aikštelės.

PASTABA

- Niekuo neuždenkite ir neužliekite jutiklio (1), esančio priekinio stiklo viršutiniame gale.
- Nevalykite jutiklio langų valikliu, nes jis gali pasidengti plona plėvele, kuri trukdys jam tinkamai veikti.
- Jei jūsų automobilio priekinis stiklas tonuotas arba metalizuotas, automatinio apšvietimo sistema gali tinkamai neveikti.



ODN8059202

Gabaritinių žibintų padėtis (D)

Ijungiami gabaritiniai žibintai, numerio apšvietimas ir prietaisų skydelio apšvietimas.



ODN8059203

Priekinių žibintų padėtis (D)

Ijungiami priekiniai žibintai, gabaritiniai žibintai, numerio apšvietimas ir prietaisų skydelio apšvietimas.

i Informacija

Kad priekiniai žibintai įsijungtų, užvedimo jungiklis turi būti padėtyje ON.

Tolimųjų šviesų įjungimas

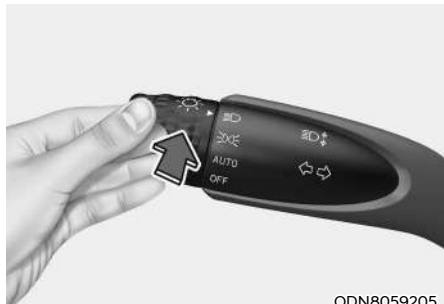

ODN8059205

Tolimosios šviesos įjungiamos pastūmus svirtelę nuo savęs. Svirtelė grįš į pradinę padėtį.

Įjungus tolimąsias šviesas, užsidegs tolimųjų šviesų indikatorius.

Tolimosios šviesos išjungiamos patraukus svirtelę į save. Įsijungs artimosios šviesos.

⚠ ĮSPĖJIMAS

Nenaudokite tolimųjų šviesų, kai artėja kitos transporto priemonės. Tolimųjų šviesų naudojimas gali trukdyti kitam vairuotojui matyti.



ODN8059204

Jei norite pamirskėti priekinius žibintais, patraukite svirtelę link savęs ir po to paleiskite. Tolimosios šviesos liks įjungtos, kol laikysite svirtelę patraukę link savęs.

Posūkių ir eismo juostos keitimo signalai

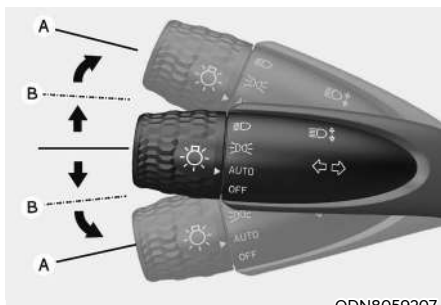

ODN8059207

Jei norite parodyti dešinįjį posūkį, svirtelę paspauskite žemyn, o jei kairįjį – pakelkite aukštyn į padėtį (A). Norėdami pranešti apie juostos pasikeitimą, šiek tiek pastumkite posūkio signalo svirtį ir laikykite ją padėtyje (B).

Svirtis grįš į IŠJUNGIMO padėtį, kai bus atleista arba kai posūkis bus baigtas.

Jei indikatorius dega ir nemirksi arba mirksi nenormaliai, gali būti perdegusi kurio nors posūkio signalo žibinto lemputė, tad ją reikės pakeisti.

Posūkio signalas vienu palietimu

Posūkio signalo įjungimas vienu prisilietimu įjungiamas lengvai spustelėjus ir vėl paleidus posūkio signalo svirtelę aukštyn arba žemyn į padėtį (B).

Eismo juostos keitimo signalai mirksės 3, 5 arba 7 kartus.

Prietaisų LCD skydelyje pasirinkdami „Sąranka → Vartotojo nustatymai → Žibintai → Posūkio signalas vienu paspaudimu → Išjungimas / 3 blyksniai / 5 blyksniai / 7 blyksniai“, galite įjungti vieno mygtuko pasukimo signalo funkciją arba pasirinkti sumirksėjimų skaičių.

Galinis rūko žibintas (ji yra)



ODN8059280L

Norėdami įjungti galinius rūko žibintus: įjunkite žibintų jungiklį į priekinių žibintų padėtį, tada įjunkite rūko žibintų jungiklį (1) į galinių rūko žibintų padėtį.

Išjungti galinius rūko žibintus galima vienu iš šių būdų:

- Išjunkite priekinių žibintų jungiklį.
- Dar kartą pasukite priekinių žibintų jungiklį (1) į galinių rūko žibintų padėtį.

Akumulatoriaus energijos taupymo funkcija

Šios funkcijos paskirtis yra apsaugoti akumuliatorių nuo išsikrovimo. Sistema automatiškai išjungia gabaritinius žibintus, kai vairuotojas išjungia variklį ir atidaro vairuotojo duris.

Su šia funkcija gabaritiniai žibintai automatiškai išsijungs, naktį vairuotojui pastačius automobilį šalikelėje.

Jei reikia, kad išjungus variklį gabaritiniai žibintai degtų, atlikite šiuos veiksmus:

- (1) Atidarykite vairuotojo duris.
- (2) Išjunkite gabaritinius žibintus ir vėl juos įjunkite žibintų jungikliu ant vairo kolonėlės.

Priekinių žibintų delsos funkcija (jeigu yra)

Užvedimo jungiklį pasukus į padėtį ACC arba OFF, kai priekiniai žibintai įjungti, priekiniai žibintai (ir / arba gabaritiniai žibintai) dar degs apie 5 minutes. Vis dėlto atidarius bei uždarius vairuotojo duris, priekiniai žibintai ir (arba) gabaritiniai žibintai išsijungs po 15 sekundžių. Be to, kai automobilis išjungtas, atidarius ir uždarius vairuotojo duris priekiniai žibintai išjungiami po 15 sekundžių.

Priekinius žibintus ir (arba) gabaritinius žibintus galima išjungti, du kartus paspaudžiant nuotolinio valdymo raktą (arba išmaniojo raktą) užrakinimo mygtuką arba pasukant žibintų jungiklį į padėtį OFF arba AUTO.

„Sąranka → Vartotojo nustatymai → Žibintai → Priekinių žibintų atidėjimas“.

PASTABA

Jei vairuotojas išlipa iš automobilio ne pro vairuotojo, o pro kitas duris, akumulatoriaus taupymo funkcija neveiks ir uždelsto priekinių žibintų išjungimo funkcija automatiškai neišsijungs.

Dėl to akumuliatorius gali išsikrauti. Kad akumuliatorius neišsikrautų, prieš išlipdami iš automobilio, nepamirškite išjungti žibintų.

Priekinių žibintų lygiavimo įrankis



Mechaninis (jeigu yra)

Priekinių žibintų šviesos srauto pokrypiui sureguliuoti pagal keleivių skaičių ir bagažo svorį, pasukite reguliavimo įtaiso jungiklį.

Kuo didesnis pasirinktas skaičius ant jungiklio skalės, tuo žemiau nukreiptas priekinių žibintų šviesos srautas.

Visuomet tinkamai nustatykite žibintų šviesos srautą, kad jie neakintų kitų eismo dalyvių.

Toliau pateikiami tinkamų jungiklio nuostatų pavyzdžiai skirtingoms automobilio apkrovoms. Lentelėje nenurodytoms automobilio apkrovoms jungiklio padėtį pasirinkite pagal artimiausią lentelės apkrovą.

Apkrova	Jungiklio padėtis
„Driver only“ (tik vairuotojas)	0
Vairuotojas ir keleivis priekyje	0
Visi keleiviai (įskaitant vairuotoją)	1
Visi keleiviai (įskaitant vairuotoją) ir didžiausias leidžiamas bagažas	2
Vairuotojas ir didžiausias leidžiamas bagažas	3



ĮSPĖJIMAS

Jei šis žibintas neveikia, rekomenduojama, kad sistemą patikrintų įgaliotasis HYUNDAI prekybos atstovas. Nebandykite tikrinti ar keisti laidų patys.

Pagalbinė artimųjų šviesų – statiško apšvietimo sistema (jeigu yra)

Kad atliekant posūkį būtų geresnis matomumas ir saugumas, automatiškai įsijungs kairės arba dešinės pusės pagalbinis artimųjų šviesų – statiškas apšvietimas. Artimųjų šviesų pagalbinė statinė lemputė įsijungs esant vienai iš toliau nurodytų sąlygų.

Transporto priemonės greitis mažesnis nei 10 km/h (6 myl./h), o vairaračio pasukimo kampas įjungus artimąsias šviesas yra maždaug 80 laipsnių.

Transporto priemonės greitis yra nuo 10 km/h (6 myl./h) iki 90 km/h (56 myl./h), o vairaračio pasukimo kampas yra maždaug 35 laipsniai įjungus artimąsias šviesas.

Kai transporto priemonė važiuoja atbuline eiga ir tenkinama viena iš pirmiau nurodytų sąlygų, įsižiebia priešinga vairaračio pasukimo krypčiai lemputė.

PAGALBINĖ TOLIMŲJŲ ŠVIESŲ VALDYMO SISTEMA (HBA) (JEIGU YRA)



ODN8059206

Pagalbinis tolimųjų šviesų valdymas automatiškai reguliuoja priekinių žibintų apšvietimo nuotolį (perjungia tolimąsias šviesas į artimąsias), priklausomai nuo kitų automobilių šviesų ir kelio sąlygų.

Jutiklių aptikimas (Priekinio vaizdo kamera)



©NX4E050146

[1] : Priekinio vaizdo kamera

Priekinio vaizdo kamera naudojama kaip aptikimo jutiklis, nustatantis aplinkos šviesą ir ryškumą vairuojant.

Norėdami sužinoti išsamią jutiklio vietą, žiūrėkite į aukščiau esantį paveikslėlį.

PASTABA

Visada palaikykite geras priekinio vaizdo kameros sąlygas, kad palaikytumėte optimalų Tolimųjų šviesų perjungimo sistemos veikimą.

Norėdami gauti daugiau informacijos apie priekinio vaizdo kameros atsargumo priemonės, skaitykite 7 skyrių „Priekinio susidūrimo išvengimo pagalbinės priemonės (FCA)“ skyriuje.

Sistemos nustatymai

Ijungę variklį, meniu skiltyje „Nustatymai“ pasirinkite „Apšvietimas → Pagalbinis tolimųjų šviesų valdymas (arba HBA (High Beam Assist))“, kad įjungtumėte Pagalbinį tolimųjų šviesų valdymą, ir panaikinkite pasirinkimą, kad išjungtumėte sistemą.



ĮSPĖJIMAS

Savo saugumui pakeiskite nustatymus, kai transporto priemonė pastatyta saugioje vietoje.

Sistemos darbas

Ekranas ir valdymas

- Nustatymuose pasirinkę Pagalbinį tolimųjų šviesų valdymą, Pagalbinis tolimųjų šviesų valdymas veiks pagal toliau pateiktą procedūrą.
 - Ijunkite priekinio žibinto jungiklį į padėtį „AUTO“ ir pastumkite priekinio žibinto svirtį link prietaisų skyrelio. Pagalbinis tolimųjų šviesų valdymo (AUTO) užsidegs indikatorius lemputė ir sistema bus įjungta.
 - Kai sistema įjungta, įsijungs tuomet, kai automobilio greitis viršys 40 km/h. Kai transporto priemonės greitis yra mažesnis nei 25 km/h, tolimosios šviesos neįsijungia.
 - Ijungus tolimąsias šviesas, (☰) tolimųjų šviesų indikatorius užsidegs.
- Kai veikia Pagalbinis tolimųjų šviesų valdymas, jei naudojama priekinio žibinto svirtis arba jungiklis, sistema veikia taip:
 - Jei priekinio žibinto jungiklį pastumsite link savęs, kai tolimosios šviesos išjungtos, tolimosios šviesos įsijungs, o tolimųjų šviesų pagalbos sistema (HBA) nebus išjungta. Paleidus priekinio žibinto jungiklį, svirtelė nueis į vidurį ir tolimosios šviesos išsijungs.
 - Jei priekinio žibinto jungiklį pastumsite link savęs, kai tolimosios šviesos įjungtos ir veikia pagalbinė tolimųjų šviesų valdymo sistema, įsijungs artimosios šviesos, o pagalbinė tolimųjų šviesų valdymo sistema išsijungs.
 - Jei priekinio žibinto jungiklis yra kitoje padėtyje nei AUTO (žibintas / padėtis / išjungta), pagalbinė tolimųjų šviesų valdymo sistema išsijungs, o atitinkama lemputė įsijungs.

- Kai veikia pagalbinė tolimųjų šviesų valdymo sistema, toliau nurodytomis sąlygomis tolimosios šviesos persijungia ir artimosias:
 - Kai sistema aptinka priešpriešiais atvažiuojančio automobilio priekinius žibintus.
 - Kai sistema aptinka priekyje važiuojančios automobilio galinius gabaritinius žibintus.
 - Kai sistema aptinka dviračio ar motociklo priekinį ar galinį gabaritinę žibintą.
 - Kai lauke pakankamai šviesu ir tolimųjų šviesų žibintų nereikia.
 - Kai sistema aptinka šviečiančius gatvės žibintus ar kitas šviesas.

Sistemos trikdžiai ir apribojimai

Sistemos triktis

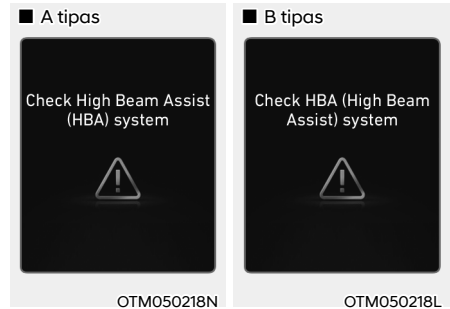

Kai pagalbinė tolimųjų šviesų valdymo sistema neveikia tinkamai, pasirodys įspėjamasis pranešimas „Patikrinkite pagalbinė tolimųjų šviesų valdymo sistemą (HBA)“ arba „Patikrinkite HBA (pagalbinė tolimųjų šviesų valdymo sistemą)“ ir skydelyje įsižiebs  įspėjamoji lemputė. Rekomenduojama, kad sistemą patikrintų įgaliotasis HYUNDAI atstovas.

Sistemos apribojimai

Pagalbinis tolimųjų šviesų valdymas gali normaliai neveikti tokiose situacijose:

- Kai sistema neaptinka priešpriešiais atvažiuojančio automobilio žibintų šviesų dėl jų gedimo, dingimo iš regėjimo lauko ir pan.
- Kai priešpriešiais atvažiuojančio automobilio žibintai padengti purvu, sniegu ar vandeniu.
- Kai uždegti priešpriešiais atvažiuojančio automobilio rūko žibintai, o priekiniai žibintai išjungti.
- Kai žibintų forma panaši į priešpriešiais atvažiuojančio automobilio žibintus.
- Kai priekiniai žibintai remontuoti ar keisti ne įgaliotojo atstovo dirbtuvėse.
- Kai priekiniai žibintai netinkamai sureguliuoti.
- Važiuojant siauru vingiuotu nelygiu keliu į kalną arba nuo kalno.
- Kai sankryžoje ar posūkyje matoma tik dalis priešpriešiais atvažiuojančio automobilio.
- Kai priekyje yra šviesoforas, šviesą atspindintis ar mirksintis ženklas ar veidrodis.
- Kai yra laikinųjų šviesą atspindinčių ženklų arba blyksčių (remontuojama kelio atkarpa).
- Kai prastos važiavimo sąlygos, pvz., kelias šlapias ar padengtas sniegu.
- Kai automobilis staiga išnyra iš už kampo.
- Kai automobilis pakrypęs dėl nuleistos padangos ar dėl to, kad velkamas.
- Kai priešpriešiais atvažiuojančio automobilio žibintai padengti dūmais, purvu, vandeniu ar sniegu.



ĮSPĖJIMAS

- Kartais pagalbinė tolimųjų šviesų valdymo sistema (HBA) gali tinkamai neveikti. Vairuotojas visada privalo vairuoti saugiai ir stebėti kelio sąlygas.
- Kai pagalbinis tolimųjų šviesų valdymas tinkamai neveikia, tolimąsias ir artimąsias šviesas perjunginėkite rankiniu būdu.

Norėdami gauti daugiau informacijos apie priekinio vaizdo kameros atsargumo apribojimus, skaitykite 7 skyrių „Priekinio susidūrimo išvengimo pagalbinės priemonės (FCA)“ skyriuje.

SALONO APŠVIETIMAS

ĮSPĖJIMAS

Nejunkite salono apšvietimo, važiuodami tamsoje. Salono apšvietimas gali trukdyti jūsų regėjimui ir galite sukelti eismo įvykį.

PASTABA

Kai variklis išjungtas, ilgai nelaikykite įjungtų salono apšvietimo lempučių, nes gali išsikrauti akumuliatorius.

Salono apšvietimo lemputės automatinis išjungimas

Išjungus variklį ir uždarius duris, salono apšvietimo lemputės automatiškai išsijungs maždaug po 10 minučių. Atidarius duris, apšvietimas išsijungs maždaug po 40 minučių po variklio išjungimo. Jei durys yra užrakintos išmaniuoju raktu ir įsijungia automobilio apsaugos nuo vagysčių sistema, salono žibintai išsijungs penkiomis sekundėmis vėliau.

Lemputės priekyje



- (1) Priekinė žemėlapiro lemputė
- (2) Priekinė durų lemputė
- (3) Priekinės salono lemputės įjungimas / išjungimas

Priekinė žemėlapiro lemputė:

Norėdami įjungti arba išjungti žemėlapiro lemputę, palieskite kurią nors iš piktogramų. Ši lemputė sukuria taškinį apšvietimą, kad būtų patogų tamsoje žiūrėti žemėlapij ar naudoti asmeniniams vairuotojo ir priekinio keleivio poreikiams.

Durų lemputė :

Priekinė arba galinė salono lemputės užsidega, kai atidaromos priekinės arba galinės durys. Kai durys atrakinamos išmaniuoju raktu, priekinės ir galinės lempos dega apie 30 sekundžių, kol atidaromos kurios nors durys. Kai durys uždaromos, maždaug po 30 sekundžių šios lemputės palaipsniui užgęsta. Tačiau priekinė ir galinė lempos užgęsta, jei variklio įjungimo/ išjungimo mygtukas nustatomas į padėtį ON arba visos durys užrakinamos. Jei durys atidaromos, kai užvedimo jungiklis yra padėtyje ACC arba OFF, lemputės salono priekyje ir gale degs apie 20 minučių.

Salono apšvietimo lemputė :

Paspauskite šį jungiklį, jei norite įjungti apšvietimą salono priekyje arba gale.

Galinės lempuotės (jeigu yra)

■ A tipas

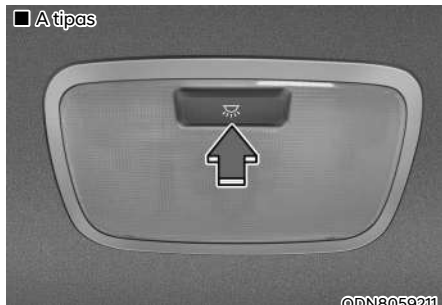

■ B tipas



Galinių žibintų jungiklis

Paspauskite šį jungiklį, jei norite įjungti arba išjungti galinę salono lempuotę.

Salono veidrodėlio lempuotė (jeigu yra)



Šviesa įjungiama ir išjungiama paspaudžiant jungiklį.

- ☀️ : Lempuotė įsijungia paspaudžiant šį mygtuką.
- ○ : Lempuotė išsijungia paspaudžiant šį mygtuką.

Pirštinių dėtuvės lempuotė

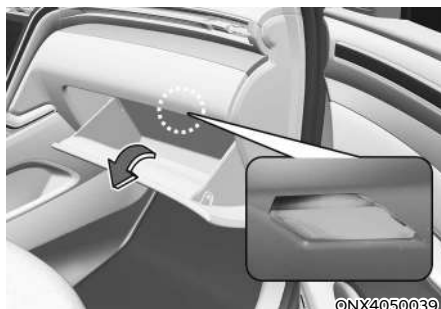

Pirštinių dėtuvės lempuotė užsidega atidarius pirštinių dėtuve.

Bagažinės lemputė

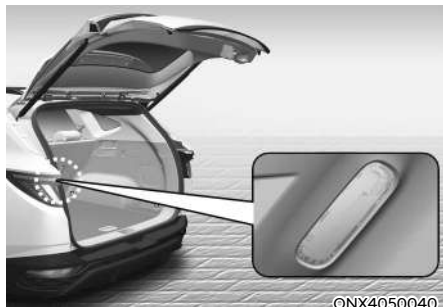

Bagažinės lemputė įsijungia atidarius galinį dangtį.

Bagažinės lemputė išsijungia uždarius galinį dangtį.

Pasisveikinimo sistema



Pasisveikinimo sistema padeda išlaikyti vairuotoją matomą įjungiant transporto priemonės žibintus, kai vairuotojas artėja prie transporto priemonės.

Durų rankenos lempa

Uždarius ir užrakinus visas duris (ir bagažinės dangtį), durų rankenėlės lemputė įsijungs maždaug po 15 sekundžių, jei bus atliktas kuris nors iš toliau nurodytų veiksmų.

1. Jeigu LCD ekrano naudotojo nuostatų režimu pasirinkta „Convenience → Welcome mirror/light → On door unlock“ (komforto funkcijos → pasisveikinimas šviesomis / veidrodėliais → atrakinus duris),
 - lemputės užsidegs paspaudus išmaniojo raktą durų užrakimo mygtuką.
 - lemputės užsidegs paspaudus išorinės durų rankenos mygtuką, turint išmanųjį raktą.
2. Jeigu LCD ekrano naudotojo nuostatų režime pasirenkama „Convenience → Welcome mirror/light → On door unlock and Convenience → Welcome mirror/light → On driver approach“ (komforto funkcijos → pasisveikinimas šviesomis / veidrodėliais → artinantis vairuotojui) žibintai įsijungs artinantis prie automobilio su išmaniuoju raktu.

Skydelio LCD ekrano naudotojo nuostatų režimu galite suaktyvinti arba išjungti pasisveikinimą šviesomis.

Priekinis žibintas ir gabaritinis žibintas

Kai priekinės šviesos (šviesų jungiklis yra AUTO padėtyje) yra įjungtos ir visos durys bei bagažinė yra uždarytos ir užrakintos, 15 sekundžių degs gabaritiniai žibintai ir priekinės šviesos kai paspaustas nuotolinio valdymo raktas arba išmaniojo raktą durų atrakinimo mygtukas.

Tuo metu, jei paspausite durų užrakto arba atrakinimo mygtuką, gabaritiniai ir priekiniai žibintai tuoj pat išsijungs.

Vidinis žibintas

Kai vidinio žibinto jungiklis yra  padėtyje, o visos durys (ir bagažinė) yra uždarytos ir užrakintos, salono lemputė užsidegs 30 sekundžių, jei bus atliktas kuris nors iš toliau nurodytų veiksmų.

- Paspaudus nuotolinio valdymo arba išmaniojo klavišo durų atrakinimo mygtuką.
- Iškišę ranką ties lauko durų rankena turėdami išmanųjį raktą.

Jei paspausite durų užrakto arba atrakinimo mygtuką išmaniajame pulte, lemputės tuoj pat išsijungs.

VALYTUVAI IR APLIEJIKLIAI

■ Priekinio stiklo valytuvai ir plovikliai

• A tipas

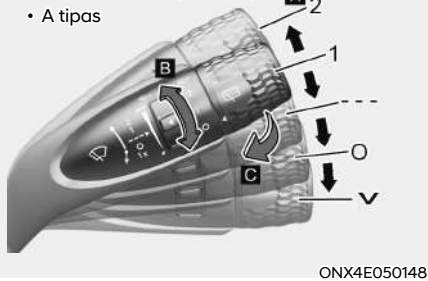

• B tipas

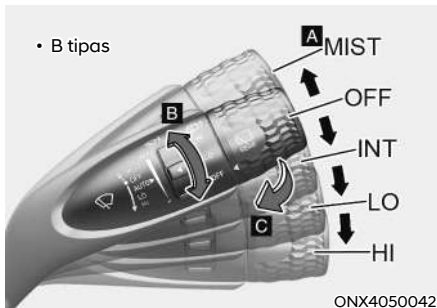

• C tipas

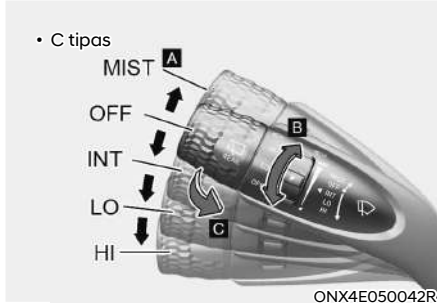

■ Galinio stiklo valytuvai ir plovikliai

• A tipas

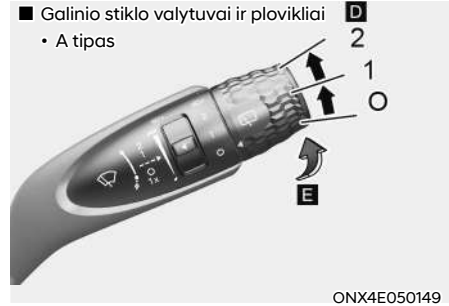

• B tipas

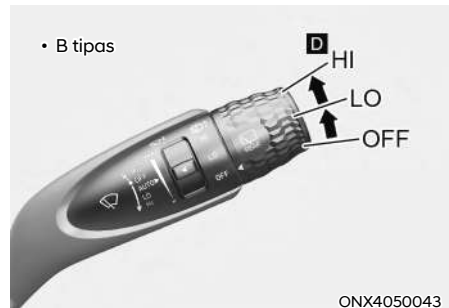

• C tipas

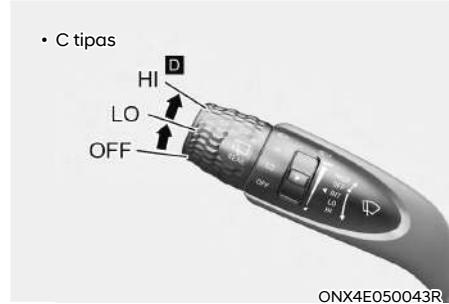

A. Valytuvų greičio valdymas (priekinių)

- V / MIST – Nuvalo vieną kartą
- O / OFF – išjungta
- --- / INT – valymas su pertraukomis
- AUTO* – Automatinis valymas
- 1 / LO – Lėtas valymo greitis
- 2 / HI – didelis valytuvų greitis

B. Su pertrūkiais veikiančio valytuvo intervalų reguliavimas

C. Stiklo apiplovimas ir nuvalymas (priekinio)

D. Galinio valytuvo kontrolė*

- 2 / HI – didelis valytuvų greitis
- 1 / LO – Lėtas valymo greitis
- O / OFF – išjungta

E. Stiklo apiplovimas ir nuvalymas (galinio)

*: jeigu yra

Priekinio stiklo valytuvai

Kai užvedimo jungiklis yra padėtyje ON, veikia tokia tvarka:

V (MIST): Norėdami atlikti vieną valymo ciklą, nuleiskite svirtį žemyn (V) arba aukštyn (MIST) ir atleiskite. Jei svirtelę laikysite šioje padėtyje, valytuvai dirbs nepertraukiamai.

O (OFF): Valytuvai išjungti.

--- (INT): Valytuvai dirba su vienodo intervalo pertrūkiais. Naudokite šį režimą esant silpnam lietaui ar rūkui. Norėdami keisti greičio nuostatą, pasukite greičio valdymo rankenėlę.

1 (LO): Valytuvai dirba mažesniu greičiu.

2 (HI): Valytuvai dirba didesniu greičiu.

i Informacija

Jei ant priekinio stiklo yra daug sniego arba jis apledėjęs, pašildykite stiklą apie 10 minučių arba pašalinkite sniegą ir ledą ir tik po to įjunkite valytuvus, kad jie tinkamai veiktų.

Jei sniego ar ledo nepašalinsite prieš įjungdami valytuvus ir ploviklį, galite sugadinti valytuvą ir sistemą.

Automatinis valdymas (AUTO) (jeigu yra)



Lietaus jutikliai priekinio stiklo viršutinėje dalyje fiksuoja lietaus stiprumą ir kontroliuoja valytuvų darbo dažnumą.

Valytuvai valdomi automatiškai, priklausomai nuo lietaus stiprumo.

Nustojus lyti, valytuvai sustoja.

Norėdami keisti jautrumo nuostatą, pasukite jautrumo reguliavimo rankenėlę.

Jei valytuvo jungiklis įjungtas į AUTO režimą, kai variklio įjungimo/išjungimo mygtukas yra ON padėtyje, valytuvus suveiks vieną kartą, kad patikrintų sistemą. Nustatykite valytuvą į padėtį OFF (O), jeigu valytuvų naudoti nereikia.



ĮSPĖJIMAS

Kad priekinio stiklo valytuvai nesužalotų, kai automobilis veikia parengties režimu, o priekinio stiklo valytuvo jungiklis veikia AUTO režimu:

- Nelieskite priekinio stiklo viršutinės dalies šalia lietaus jutiklio.
- Nevalykite priekinio stiklo viršutinės dalies drėgna ar šlapia šluoste.
- Nespauskite priekinio stiklo.

PASTABA

- Plaudami automobilį išjunkite valytuvų (O) automatinę funkciją. Jei paliksite jungiklį padėtyje AUTO, plaunant automobilį valytuvai gali įsijungti, o plovimo įrenginys juos sulaužys.
- Nenuimkite jutiklio dangtelio priekinio stiklo viršuje keleivio pusėje. Gali sugesti sistemos komponentai, o to gedimo nepadengs jūsų automobilio garantija.
- Kadangi sistemoje naudojamas fotojutiklis, gali pasitaikyti laikinų trikčių dėl staigiai pasikeitusio aplinkos šviesumo važiuojant dulkėtu keliu.

Priekinio lango plovikliai

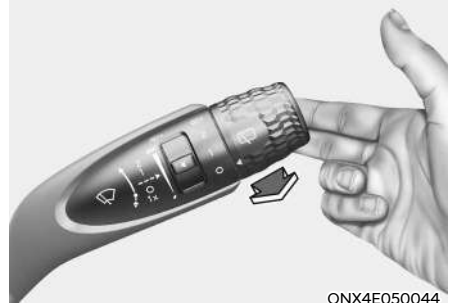

ONX4E050044

Kai svirtis yra padėtyje OFF (O), švelniai patraukite ją link savęs ir apipurškite priekinį stiklą, kartu valytuvai perbrauks per stiklą 1–3 kartus. Apie juklį purškis ir valytuvai veiks tol, kol paleisite svirtį. Jei ploviklis neveikia, reikia įpilti skysčio į bakelį.

Cirkuliacinis oras, kai naudojamas stiklo plovimo skystis

Kai naudojamas plovimo skystis, kad būtų sumažintas nepageidaujamas skysčio kvapas, patenkantis į saloną, recirkuliacijos režimas ir oro kondicionavimas įsijungia automatiškai, atsižvelgiant į išorinę temperatūrą. Jei veikiant funkcijai pasirenkamas gaivusis režimas, funkcija atnaujins procesą po tam tikro laiko. Ji gali neveikti kai kuriomis sąlygomis, pvz., esant šaltam orui arba išjungus variklį.

Daugiau informacijos rasite šio skyriaus skirsnyje „Papildomos klimato kontrolės funkcijos“.

ĮSPĖJIMAS

Kai aplinkos temperatūra neigiama, **VISADA** šildykite priekinį stiklą lango šildytuvu, kad apšildytas skystis neužšaltų ant stiklo ir neužstotų jums vaizdo, nes priešingu atveju galite sukelti eismo įvykį ir sunkiai ar net mirtinai susižaloti.

PASTABA

- Nejunkite apšildytą, jei bakelyje nėra ploviklio, kad nesugadintumėte siurblio.
- Nejunkite valytuvų, kai stiklas sausas, kad nesugadintumėte valytuvų ar stiklo.
- Nestumkite valytuvų ranka, kad nesugadintumėte valytuvo kotelio ir kitų dalių.
- Kad nesugadintumėte valytuvų ir apšildytos sistemos, žiemos sezonu ar šaltu oru naudokite neušąlančius apšildytos skystis.

Galinio lango valytuvus ir apšildytas

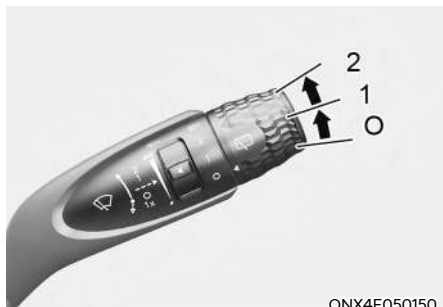

Galinio lango valytuvo ir apšildytos jungiklis yra ant valytuvo ir apšildytos valdymo svirtelės galo. Pasukite jungiklį į pageidaujama padėtį, kad galėtumėte valdyti galinio stiklo valytuvą ir apšildytą.

HI (2) – didelis valymo greitis.

LO (1) – mažas valymo greitis.

OFF (O) – išjungtas.

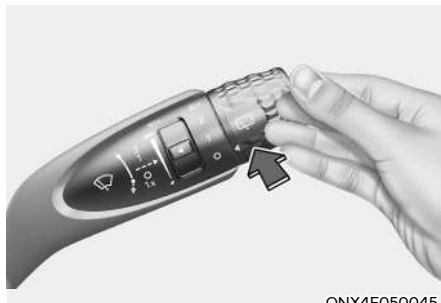

Pastūmę svirtelę nuo savęs, apipurškite galinį stiklą, ir kartu valytuvai perbrauks stiklą 1–3 kartus. Apšildytas purškis ir valytuvai veiks tol, kol paleisite svirtį.

„Auto rear wiper (reverse)“ (automatinis galinio stiklo valymas (atbulinės eigos)) (jeigu yra)

Galinio stiklo valytuvai veiks automobiliui judant atbuline eiga, jeigu įjungti priekinio stiklo valytuvai ir pasirinkta atitinkama funkcija nustatymuose LCD ekrane. Pasirinkite:

- Sąranka → Naudotojo nustatymai → Patogumai → Automatinis galinio stiklo valymas (R)

AUTOMATINĖS KLIMATO KONTROLĖS SISTEMOS VALDYMAS (JEIGU YRA)

- Priekinė sėdynė
– A tipas



- B tipas



Tikroji oro kondicionieriaus forma gali skirtis nuo iliustracijos.

ONX4EH050101 / ONX4EH050100

1. Vairuotojo pusės temperatūros reguliavimo mygtukas / rankenėlė
2. Keleivio pusės temperatūros reguliavimo mygtukas / rankenėlė
3. Mygtukas AUTO (automatinio reguliavimo)
4. Vidinės oro cirkuliacijos valdymo mygtukas
5. OFF mygtukas
6. Priekinio stiklo šildytuvo mygtukas
7. Oro kondicionavimo sistemos mygtukas
8. Ventiliatoriaus greičio reguliavimo mygtukas
9. Oro srautų paskirstymo mygtukas
10. Daugiafunkcio oro režimo mygtukas
11. Galinio lango šildytuvo mygtukas
12. Mygtukas SYNC (synchronizavimas)
13. Klimato kontrolės sistemos informacinis ekranas
14. „Driver only“ (tik vairuotojas) mygtukas



1. Temperatūros reguliavimas

Automatinis šildymas ir oro kondicionavimas

Automatinė klimato kontrolės sistema valdoma nustatant pageidaujamą temperatūrą.

1. Paspauskite AUTO mygtuką.

Režimas, ventiliatoriaus greitis, oro įtraukimas ir oro kondicionavimas bus valdomi automatiškai pagal jūsų pasirinktą temperatūrą.

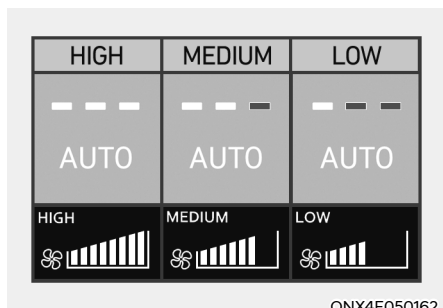

Vėjo stiprumą galite kontroliuoti trimis fazėmis, automatinės operacijos metu paspausdami AUTO mygtuką.

- AUKŠTA: tiekiamas greitas oro kondicionavimas ir šildymas naudojant stiprų vėją
- VIDUTINĖ: tiekiamas oro kondicionavimas ir šildymas naudojant vidutinio stiprumo vėją
- ŽEMA: ji tinkama vairuotojams, kurie pirmenybę teikia švelniam vėjui.

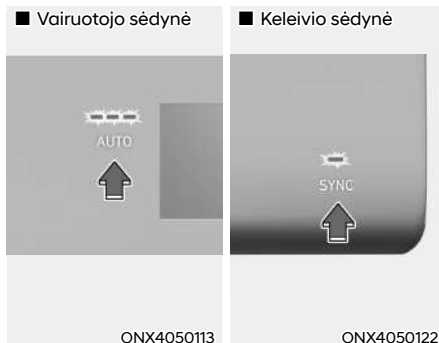

Pasukite temperatūros reguliavimo mygtuką / rankenėlę iki pageidaujamos temperatūros. Jei pasirinkama žemiausia temperatūra (Lo), oro kondicionavimo sistema veiks nuolat.

Kai salonas pakankamai atvės, kai tik įmanoma, mygtuku / rankenėle nustatykite aukštesnę temperatūrą.

Automatinį veikimą galima išjungti bet kuriuo iš šių mygtukų:

- Oro srautų paskirstymo mygtukas
- Priekinio stiklo šildytuvo mygtuku (priekinio stiklo šildymo funkcija panaikinama dar kartą paspaudus mygtuką; (Informaciniame ekrane dar kartą užsidegs AUTO ženklas.)
- Ventilatoriaus greičio reguliavimo mygtukas

Pasirinkta funkcija bus valdoma rankiniu būdu, o kitos funkcijos veiks automatiškai.

Klimato kontrolė veiks efektyviau ir ją bus patogiau valdyti, jei paspausite AUTO mygtuką ir nustatysite 22 °C temperatūrą.

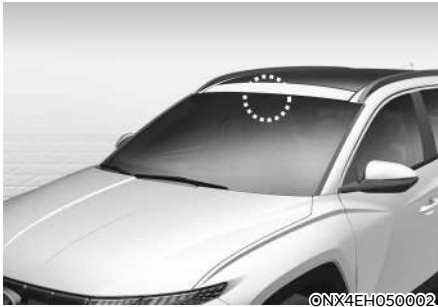



i Informacija

Nieko nedėkite šalia jutiklio, kad šildymo ir aušinimo sistema veiktų tinkamai.

Rankinis šildymas ir oro kondicionavimas

Šildymo ir aušinimo sistemą galima valdyti rankiniu būdu, paspaudus ne AUTO, o kitus mygtukus. Tokiu atveju sistema veikia pasirinktų mygtukų paspaudimo seka. Automatinio darbo režimo metu paspaudus ne AUTO, o bet kurį kitą mygtuką, nepasirinktos funkcijos bus valdomos automatiškai.

1. Užveskite variklį.
2. Nustatykite pageidaujamą režimą. Šildymo ir vėsinimo efektyvumui didinti:
 - Šildymą: 
 - Vėsinimą: 
3. Nustatykite pageidaujamą temperatūrą.
4. Nustatykite oro įtraukimo valdymą į šviežio oro režimą.
5. Nustatykite pageidaujamą ventilatoriaus greitį.
6. Jei norite, kad oras būtų kondicionuojamas, įjunkite oro kondicionavimo sistemą.
7. Paspaudę AUTO mygtuką, grįšite prie automatinio sistemos valdymo.

Režimo pasirinkimas

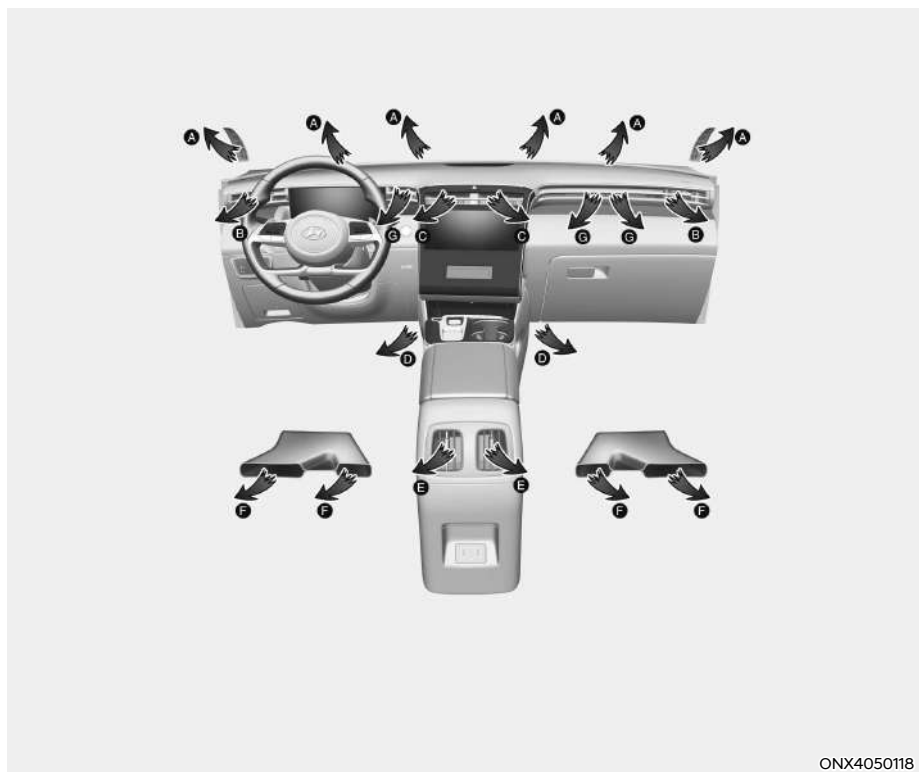

Tikroji oro kondicionieriaus forma gali skirtis nuo iliustracijos.

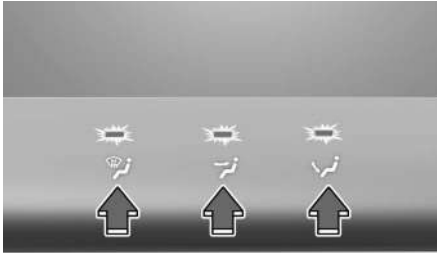

ONX4E050163

Režimo pasirinkimo mygtuku valdoma oro kryptis vėdinimo sistemoje.

Stiklo šildytuvų lygis (A, B)

Didžioji oro srauto dalis nukreipiama į priekinį stiklą.

Veido lygis (B, C, E)

Oro srautas nukreipiamas į viršutinę kūno dalį ir veidą. Be to, galima reguliuoti kiekvieną oro angą atskirai ir nukreipti orą pageidaujama kryptimi.

Grindų lygis (A, B, D, E, F)

Didžioji oro srauto dalis nukreipiama į grindis.

Be to, galite tuo pačiu metu pasirinkti 2-3 režimus.

- veidas (🌞) + grindys (👉) režimas
- veidas (🌞) + džiovinimas (🌀) režimas
- grindys (👉) + džiovinimas (🌀) režimas
- veidas (🌞) + grindys (👉) + džiovinimo (🌀) režimas

Daugiafunkcis oro režimas DIFFUSE (B, C, D, E, F, G)

Švelnus vėjelis išleidžiamas pro ventiliacijos išleidimo angas.

Stiklo šildytuvų lygis (A, B)

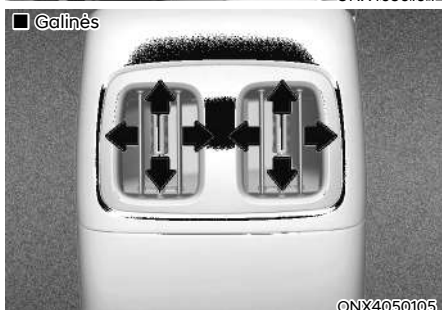
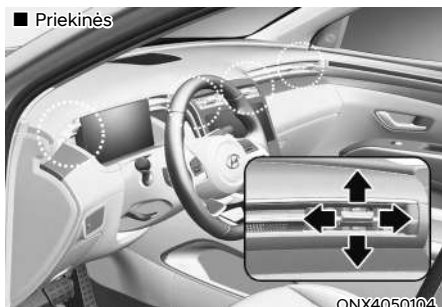

Didžiausias oro kiekis nukreipiamas į priekinį stiklą, o nedidelis oro kiekis nukreipiamas į šoninių langų šildytuvus.



Vėdinimo angos prietaisų skydelyje

Prietaisų skydelio vėdinimo angų oro kryptį galima nukreipti aukštyn / žemyn arba į kairę / į dešinę, naudojantis vėdinimo angos reguliavimo svirtimi.

Oro srautą galima UŽDARYTI taip pat vėdinimo angos reguliavimo svirtimi.

Perkelkite svirtį į  vietą, kad uždarytumėte, ir į  vietą, kad atidarytumėte. Tačiau trečiosios eilės oro anga negali būti uždaryta.

Temperatūros reguliavimas

■ Priekinė sėdynė

- A tipas



- B tipas



Temperatūra padidės pasukus rankenėlę aukštyn. Temperatūra sumažės pasukus rankenėlę žemyn.

■ Galinė sėdynė

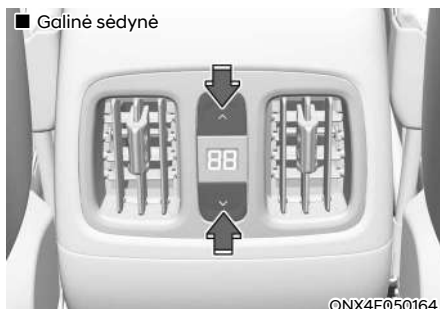

Temperatūrą galite reguliuoti naudodami temperatūros reguliavimo mygtuką.



ONX4050122

Vienodos temperatūros nustatymas

Paspauskite SYNC mygtuką (indikatoriaus lemputė ON), norėdami nustatyti vienodą galinės sėdynės temperatūrą vairuotojo ir keleivio pusėse.

Skirtingų temperatūrų nustatymas

Paspauskite SYNC mygtuką (indikatoriaus lemputė OFF), norėdami nustatyti skirtingą galinės sėdynės temperatūrą vairuotojo ir keleivio pusėse.

Temperatūros matavimo vienetų keitimas

Jei akumuliatorius išsikrovė arba buvo atjungtas, temperatūros režimo ekranas bus nustatytas į Centigrade.

Norėdami pakeisti temperatūros matavimo vienetus iš °C į °F, arba atvirkščiai:

- Prietaisų skydelis arba informacijos ir pramogų sistemos ekranas

Eikite į „Sąranka → Vienetas → Temperatūros vienetas“.

Pasikeis temperatūros matavimo vienetai prietaisų skydelyje ir klimato kontrolės sistemoje.

Oro įtraukimo valdymas

Oro įtraukimo valdymo mygtukas naudojamas pasirinkti šviežio (lauko oro) režimui arba oro cirkuliavimo (salono) režimui.

Oro cirkuliavimo režimas



Kai yra pasirinktas oro cirkuliavimo režimas, oras iš salono cirkuliuoja per sistemą ir pašildomas arba atvėšinamas, priklausomai nuo pasirinktos funkcijos.

Šviežio oro režimas



Kai yra pasirinktas šviežio oro režimas, oras į automobilį patenka iš išorės ir pašildomas arba atvėšinamas, priklausomai nuo pasirinktos funkcijos.

i Informacija

Rekomenduojama pirmiausia nustatyti sistemą į šviežio oro režimą. Oro cirkuliavimo režimą naudokite tik laikinai, kai prireikia. Jei oro cirkuliavimo režimu oras bus ilgai šildomas neįjungus oro kondicionieriaus, priekinis stiklas gali aprasoti. Be to, jei oro cirkuliavimo režimu ilgai veiks oro kondicionavimas, oras salone pasidarys labai sausas ir dėl nejudančio oro gali būti juntamas nemalonus kvapas.

! ĮSPĖJIMAS

- Jei klimato kontrolės sistema visą laiką veiks oro cirkuliavimo režimu, salono keleiviai gali pasidaryti mieguisti. Dėl to galite nesuvaldyti automobilio ir sukelti eismo įvykį.
- Jei klimato kontrolės sistema visą laiką veiks oro cirkuliavimo režimu neįjungus oro kondicionavimo, salone gali padidėti drėgmės lygis. Dėl to ant priekinio stiklo kaupsis kondensatas ir trukdys matomumui.
- Nemiegokite automobilyje ir nelikite pastatytame automobilyje su uždarytais langais, kai ilgą laiką įjungta oro kondicionavimo ar šildymo sistema. Padidėjusi anglies dioksido koncentracija salone gali būti sunkių ar net mirtinų sužalojimų priežastimi.

Ventiliatoriaus greičio reguliavimas

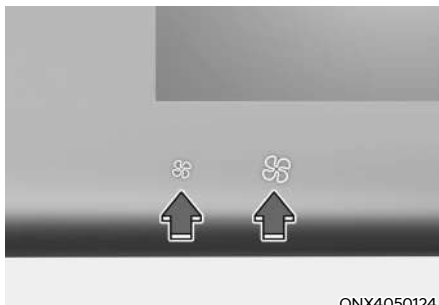

Norimą ventiliatoriaus greitį galima nustatyti ventiliatoriaus greičio reguliavimo rankenėle.

Kai ventiliatoriaus greitis didesnis, tiekama daugiau oro.

Ventiliatorius išjungiamas paspaudus OFF mygtuką.

PASTABA

Jeigu ventiliatorius veikia, kai užvedimo jungiklis yra padėtyje ON, akumulatorius gali išsikrauti. Naudokite ventiliatoriaus greitį varikliui veikiant.

Oro kondicionavimas

Oro kondicionavimo sistema įjungžiama (užsidega indikatorius) ir išjungžiama paspaudžiant A/C mygtuką.

Paspauskite mygtuką dar kartą, kad oro kondicionavimo sistema yra išjungta.

OFF režimas

Klimato kontrolės sistema išsijungia šiomis sąlygomis:

- Pasirinkite OFF (išjungimo) mygtuką, kai ventiliatoriaus greitis nustatomas į 1 lygį
- Nuspauskite OFF (išjungimo) mygtuką per 1,2 sekundės.

„Driver Only“ (tik vairuotojas)

Jei paspausite mygtuką DRIVER ONLY ir užsidegs indikatorius, oras bus pučiamas daugiausia į vairuotojo sėdynės pusę.

Tačiau šiek tiek oro gali būti pučiama iš kitų sėdynių ortakių siekiant išlaikyti malonų orą automobilio salone.

Jeį naudojate mygtuką kai priekinėje sėdynėje nėra keleivio, energijos vartojimas bus sumažintas.

Paspaudus priekinio stiklo šildytuvo mygtuką šerkšnui pašalinti, oras iš kairiosios ir dešinėsios priekinio stiklo pusių bus pučiamas net paspaudus DRIVER ONLY mygtuką.

Daugiafunkcio oro režimas (jeigu yra)

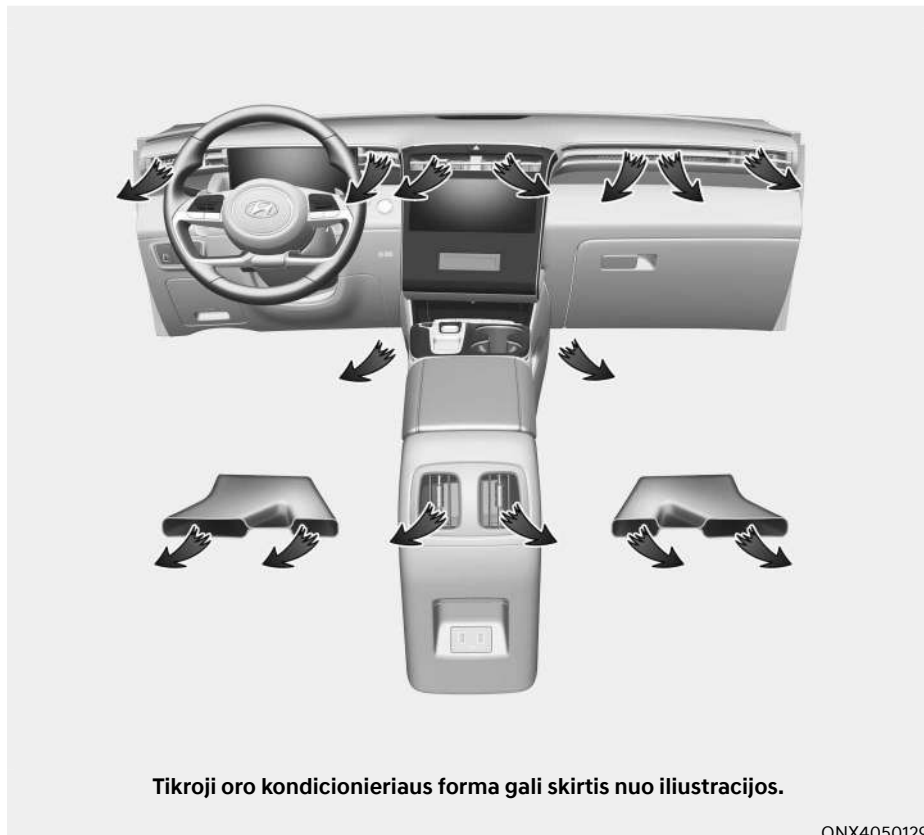

ONX4050129

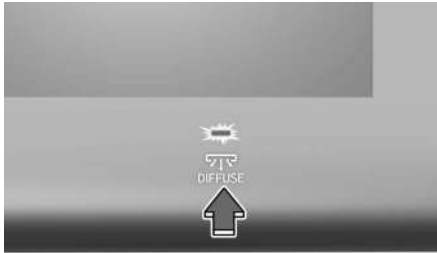

ONX4050128

Paspaudus daugiafunkcio oro režimo mygtuką, iš išleidimo angų pūs švelnus malonus vėjelis.

Jei daugiafunkcio oro režimo mygtukas paspaudžiamas, kai oro tūris viršija 4 lygį, jis sumažėja iki 3 lygio.

Išjungta

Paspaudus mygtuką dar kartą, grįžtama į ankstesnį daugiafunkcij oro režimą. Paspaudus režimo pasirinkimo mygtuką, jis veikia pagal pasikeitusią vėjo kryptį.

Sistemos darbas

Ventiliacija

1. Pasirinkite veido lygio režimą.
2. Nustatykite oro įtraukimo valdymą į šviežio oro režimą.
3. Nustatykite pageidaujamą temperatūrą.
4. Nustatykite pageidaujamą ventiliatoriaus greitį.

Šildymas

1. Pasirinkite veido lygio režimą.
2. Nustatykite oro įtraukimo valdymą į šviežio oro režimą.
3. Nustatykite pageidaujamą temperatūrą.
4. Nustatykite pageidaujamą ventiliatoriaus greitį.
5. Jeigu reikia, nustatę reikiamą temperatūrą įjunkite oro kondicionavimą, kad prieš tiekiant orą į saloną iš jo būtų pašalinta drėgmė.

Jei priekinis stiklas apsitraukia rūku, pasirinkite priekinio stiklo šildytuvo mygtuką.

Patarimai, kaip naudotis sistema

- Kad į automobilį per vėdinimo sistemą nepatektų dulkės ar nemalonūs kvapai, trumpam nustatykite oro įtraukimo valdymą į oro cirkuliacijos režimą. Kai dirginimas praeina, būtinai grąžinkite valdiklį į šviežio oro padėtį, kad transporto priemonėje būtų šviežias oras. Taip vairuotojas jausis patogiai ir neapsnūs.
- Kad priekinis stiklas neaprasotų iš vidaus, nustatykite oro įtraukimo valdymą į šviežio oro režimą ir nustatykite pageidaujamą ventiliatoriaus greitį, įjunkite oro kondicionavimo sistemą ir nustatykite pageidaujamą temperatūrą.

Oro kondicionavimas

Jūsų HYUNDAI oro kondicionavimo sistema užpildyta R-134a arba R-1234yf šaldomoji medžiaga.

1. Užveskite variklį. Paspauskite oro kondicionavimo mygtuką.
2. Pasirinkite veido lygio  režimą.
3. Laikinai nustatykite oro įtraukimo valdymą į oro cirkuliacijos režimą, kad salonas greitai atvėstų. Kai salone pasiekiami reikiama temperatūra, grąžinkite oro įtraukimo valdymą į šviežio oro režimą.
4. Pasirinkite jums labiausiai tinkantį ventiliatoriaus greitį ir temperatūrą.

Informacija



Jūsų transporto priemonė yra užpildyta R-134a arba R-1234yf pagal jūsų šalyje galiojančius reikalavimus gamybos metu. Oro kondicionavimo sistemos šaldomosios medžiagos etiketė automobilyje gali būti kitokia nei parodyta paveikslėlyje. Oro kondicionieriaus šaltnešio etiketės vietą žr. 8 skyriuje.

PASTABA

- Šaltnešio sistemos techninę priežiūrą gali atlikti tik išmokyti ir sertifikuoti technikai, kad būtų užtikrintas tinkamas ir saugus veikimas.
- Šaltnešio sistemos techninę priežiūrą reikia atlikti gerai vėdinamoje vietoje.
- Oro kondicionavimo garintuvo (aušinimo ritės) niekada negalima remontuoti arba pakeisti kitu, išimtu iš naudotos arba panaudotos transporto priemonės, o nauji pakaitiniai „MAC“ garintuvai turi būti sertifikuoti (ir paženklininti) pagal SAE standartą J2842.

PASTABA

- Kai naudojate oro kondicionavimo sistemą, atidžiai stebėkite temperatūros rodiklį, jei važiuojate į kalną arba esate transporto kamštyje, o lauke karšta. Dėl oro kondicionavimo sistemos veikimo variklis gali perkaisti. Jei temperatūros rodiklis rodo, kad variklis kaista, išjunkite oro kondicionavimo sistemą ir palikite tik ventiliatorių.
- Atidarant langus drėgnu oru, transporto priemonėje gali susidaryti vandens lašelių. Kadangi pernelyg dideli vandens lašeliai gali sugadinti elektros įrangą, oro kondicionavimą galima naudoti tik uždarius langus.

Patarimai, kaip naudotis oro kondicionavimo sistema

- Jei automobilis karštu oru buvo pastatytas saulėkaitoje, trumpam atidarykite langus ir išleiskite įkaitusį orą iš automobilio.
- Pakankamai atvėsinus saloną, vėl perjunkite iš oro cirkuliacijos režimo į šviežio oro režimą.
- Kad lietingu ar drėgnu oru langai mažiau rasotų iš vidaus, uždarykite langus ir stoglangį įjunkite oro kondicionavimo sistemą, ir drėgmė automobilyje sumažės.
- Oro kondicionavimo sistemai veikiant, oro kondicionieriaus kompresoriui kartais gali šiek tiek pasikeisti variklio greitis. Tai įprasta sistemos veikimo charakteristika.
- Oro kondicionavimo sistema veiks geriau, jei kiekvieną mėnesį ją įjungsite bent kelioms minutėms.
- Naudodami oro kondicionavimo sistemą galite pastebėti, kad po keleivio puse ant žemės laša švarus vanduo (ar net pudingas). Tai įprasta sistemos veikimo charakteristika.
- Jei per daug naudosite oro kondicionierių, dėl lauko oro ir priekinio stiklo temperatūrų skirtumo priekinis stiklas gali aprasoti iš lauko ir pablogės matomumas. Tokiu atveju pasukite režimo pasirinkimo rankenėlę į padėtį ir pasirinkite mažiausią ventiliatoriaus pūtimo greitį.

Sistemos priežiūra

Salono oro filtras

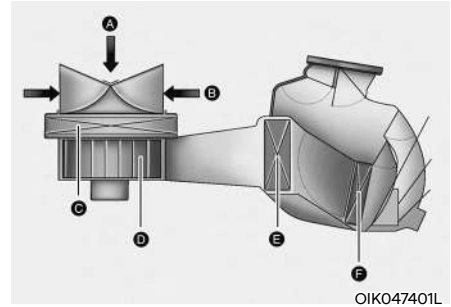

[A]: lauko oras, [B]: cirkuliuojantis oras
 [C] : Salono oro filtras, [D] : Ventiliatorius
 [E]: garintuvo šerdis, [F]: šildytuvo šerdis

Klimato kontrolės oro filtras, sumontuotas už prištinių dėžės, filtruoja dulkes ar kitus teršalus, kurie patenka į transporto priemonę iš išorės per šildymo ir oro kondicionavimo sistemą.

Jei per tam tikrą laiką filtre susikaupia dulkių ar kitų teršalų, oro srautas iš oro išleidimo angų gali sumažėti, todėl drėgmė susikaupia priekinio stiklo viduje, net pasirinkus išorinio (šviežio) oro padėtį.

Jei taip nutiktų, rekomenduojama, kad klimato kontrolės oro filtrą keistų įgaliotasis HYUNDAI atstovas.

i Informacija

- **Filtrą keiskite pagal priežiūros grafiką. Jei automobiliu važinėjama sudėtingomis sąlygomis, pvz., dulkėtais ar nelygiais keliais, salono oro filtrą reikia tikrinti ir keisti dažniau.**
- **Jei oro srauto greitis staiga sumažėja, mes rekomenduojama, kad sistemą patikrintų įgaliotasis HYUNDAI atstovas.**

Patikrinkite oro kondicionavimo sistemas šaldomosios medžiagos kiekį ir kompresoriaus alyvos lygį

Kai per mažai šaldomosios medžiagos, oro kondicionavimo sistema blogiau veikia. Per didelis šaldymo medžiagos kiekis taip pat neigiamai veikia oro kondicionavimo sistemą.

Taigi pastebėję, kad sistema veikia nenormaliai, kreipkitės į įgaliotąjį HYUNDAI atstovą, kad ją patikrintų.

PASTABA

Labai svarbu naudoti tinkamos rūšies ir tinkamą kiekį alyvos ir šaldomosios medžiagos. Nesilaikant šių reikalavimų, galima sugadinti automobilį ar susižeisti. Kad būtų išvengta sužalojimų, oro kondicionavimo sistemos techninę priežiūrą gali atlikti tik kvalifikuoti ir patyrę specialistai.

ĮSPĖJIMAS

Automobiliai su R-134a šaldymo medžiaga



Kadangi kondicionavimo sistemoje yra labai aukštas slėgis, jos techninę priežiūrą gali atlikti tik kvalifikuoti ir patyrę specialistai.

Visos šaldomosios medžiagos turi būti surenkamos su specialia įranga. Šaldomosios medžiagos, išleistos į atmosferą, kenkia žmonėms ir aplinkai. Nesilaikant šių įspėjimų galimi sunkūs sužalojimai.

ĮSPĖJIMAS

Automobiliai su R-1234yf šaldymo medžiaga



Kadangi šaldomoji medžiaga yra vidutiniškai degi ir sistemoje yra labai aukštas slėgis, jos techninę priežiūrą gali atlikti tik kvalifikuoti ir patyrę specialistai. Labai svarbu naudoti tinkamos rūšies ir tinkamą kiekį alyvos ir šaldomosios medžiagos.

Visos šaldomosios medžiagos turi būti surenkamos su specialia įranga. Šaldomosios medžiagos, išleistos į atmosferą, kenkia žmonėms ir aplinkai. Nesilaikant šių įspėjimų galimi sunkūs sužalojimai.



ONX4050071

Oro kondicionavimo sistemos šaldomosios medžiagos etiketė

Oro kondicionavimo sistemos šaldomosios medžiagos etiketė automobilyje gali būti kitokia nei parodyta paveikslėlyje.

■ Pavyzdys

- A tipas



OHYK059003

- B tipas



OHYK059002



Toliau pateikiamos šaldomosios medžiagos etiketėje esančių simbolių ir specifikacijų reikšmės:

1. Šaldomosios medžiagos klasė
2. Šaldomosios medžiagos kiekis
3. Kompresoriaus alyvos klasė
4. Pespėjimas
5. Degi šaldomoji medžiaga
6. Kondicionavimo sistemos priežiūrą turi atlikti sertifikuotas specialistas
7. Techninės priežiūros instrukcija

PRIEKINIO STIKLO ŠILDYMAS IR DŽIOVINIMAS

⚠ ĮSPĖJIMAS

Priekinio stiklo šildymas

Vėsindami saloną labai drėgnu oru, nenukreipkite oro srauto į  padėtį. Dėl lauko oro ir priekinio stiklo temperatūrų skirtumo priekinis stiklas gali aprasoti iš lauko, ir dėl pablogėjusio matomumo gali įvykti eismo įvykis, per kurį gali būti sunkiai ar net mirtinai sužaloti žmonės. Tokiu atveju režimo pasirinkimo mygtuku nustatykite  padėtį ir pasirinkite mažesnių ventiliatorių pūtimo greitį.

- Kad priekinį stiklą greičiau atšildytumėte, temperatūros reguliavime nustatykite aukščiausią temperatūrą, o ventiliatorių greitį reguliavimo rankenėle – didžiausią greitį.
- Jei stiklo šildymo metu norite, kad šiltas oras pasiektų grindis, pasirinkite grindų ir stiklo šildytuvo padėtį.
- Prieš važiuodami, nuvalykite visą sniegą ir ledą nuo priekinio stiklo, galinio lango, šoninių galinio vaizdo veidrodėlių ir visų šoninių langų.
- Nuvalykite visą sniegą ir ledą nuo variklio dangčio ir radiatoriaus grotelių, kad šildymas būtų efektyvesnis ir kad priekinis stiklas iš vidaus nerastotų.

PASTABA

Jei užvedus variklį jo temperatūra vis dar žema, gali tekti luktelėti, kad variklis įšiltų ir ventiliatorių pučiamas oras pasidarytų šiltas ar karštas.

Automatinė klimato kontrolės sistema

Aprasojusio iš vidaus priekinio stiklo džiovinimas

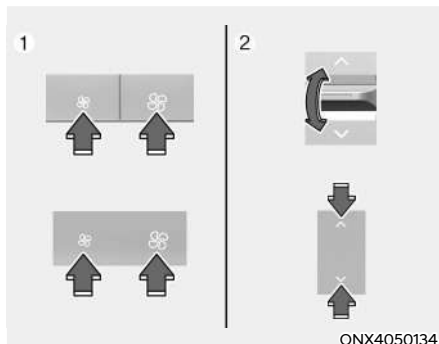

ONX4050134

1. Pasirinkite pageidaujama ventiliatorių greitį.
2. Pasirinkite pageidaujama temperatūrą.
3. Paspauskite stiklo šildytuvo mygtuką ()
4. Pagal išmatuotą aplinkos temperatūrą įsijungs oro kondicionierius ir automatiškai bus parinkta grynojo režimo padėtis bei didesnis ventiliatorių greitis.

Jei oro kondicionierius, grynojo padėtis ir didesnis ventiliatorių greitis nepasirenkami automatiškai, atitinkamą mygtuką arba rankenėlę sureguliuokite rankiniu būdu.

Jeigu pasirinkta  padėtis, mažesnis ventiliatorių greitis automatiškai padidinamas.

Priekinio stiklo atitirpinimas iš vidaus

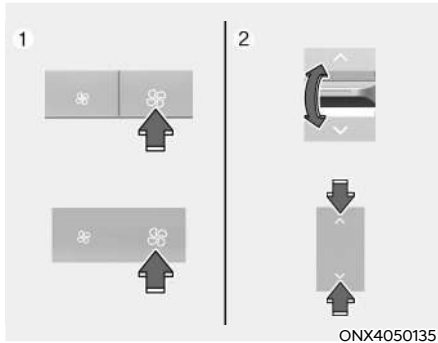

1. Nustatykite didžiausią ventiliatoriaus pūtimo greitį.
2. Nustatykite aukščiausią (HI) temperatūrą
3. Paspauskite stiklo šildytuvo mygtuką (☀️).
4. Pagal išmatuotą aplinkos temperatūrą įsijungs oro kondicionierius ir automatiškai bus parinkta grynojo režimo padėtis.

Jeigu pasirinkta (☀️) padėtis, mažesnis ventiliatoriaus greitis automatiškai padidinamas.

Automatinio aprasojimo šalinimo sistema (tik automatinei klimato kontrolės sistemai, jeigu yra)

Automatinė priekinio stiklo džiovinimo sistema sumažina tikimybę, kad priekinis stiklas aprasos iš vidaus, automatiškai aptikdama drėgmę ant stiklo vidinės pusės.

Automatinė priekinio stiklo džiovinimo sistema veikia tik tuomet, kai įjungtas šildytuvai ar oro kondicionierius.

i Informacija

Automatinė aprasojusio stiklo džiovinimo sistema gali tinkamai neveikti, jei lauko temperatūra yra žemesnė nei -10 °C.

Norėdami atšaukti arba nustatyti automatinio rasos šalinimo sistemą, palaikykite nuspaustą priekinį atitirpinimo mygtuką 3 sekundes. Klimato ekranę bus rodomas SIMBOLIS „SKELBIMAI IŠJUNGTI!“, informuojantis, kad sistema išjungta. Jei norite iš naujo suaktyvinti automatinio rasos šalinimo sistemą, atlikite anksčiau aprašytą procedūrą ir simbolis „SKELBIMAI IŠJUNGTI!“ išnyks.

Atjungus akumuliatorių ar jam išsikrovus, džiovinimo loginė schema įjungžiama kaip numatytoji.

i Informacija

Veiksmingumo sumetimais neparinkite recirkuliuojamo oro padėties, kai veikia automatinio rasos šalinimo sistema.

PASTABA

Nenuimkite jutiklio dangtelio priekinio stiklo viršuje .

Gali sugesti sistemos dalys, o tokio gedimo nepadengs jūsų automobilio garantija.

Galinio lango šildytuvas

PASTABA

Kad nepažeistumėte ant galinio lango iš vidaus išvedžiotų šildytuvo laidų, nevalykite lango aštriais įrankiais ar šveičiamaisiais valikliais.



Kai automobilis veikia parengties () režimu, šildytuvas šildo langą, kad nuo jo vidaus ir išorės būtų pašalintas šerkšnas, aprasojimas ir plonas ledas.

- Galinio lango šildytuvas įjungiamas paspaudus galinio lango šildytuvo mygtuką, esantį centrinės konsolės jungiklių skydelyje. Kai galinio lango šildytuvas įjungtas, ant jo mygtuko dega indikatorius.
- Galinio lango šildytuvas išjungiamas dar kartą paspaudus galinio lango šildytuvo mygtuką.

i Informacija

- Jei ant galinio lango susikaupia daug sniego, prieš įjungdami šildytuvą nuvalykite sniegą.
- Galinio lango šildytuvas automatiškai išsijungia maždaug po 20 minučių arba kai variklio paleidimo / išjungimo mygtukas yra padėtyje OFF.

Šoninių galinio vaizdo veidrodėlių šildytuvas (jeigu yra)

Jeigu jūsų automobilio šoniniai galinio vaizdo veidrodėliai šildomi, jų šildytuvai veiks įjungus galinio lango šildytuvą.

PAPILDOMOS KLIMATO KONTROLĖS SISTEMOS FUNKCIJOS

Automatinė aprasojusio stiklo džiovinimo sistema (jeigu yra)

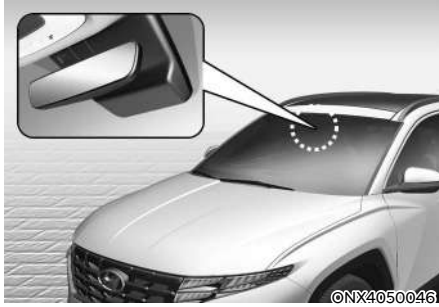

Automatinė priekinio stiklo džiovinimo sistema sumažina tikimybę, kad priekinis stiklas aprasos iš vidaus, automatiškai aptikdama drėgmę ant stiklo vidinės pusės.

Automatinė priekinio stiklo džiovinimo sistema veikia tik tuomet, kai įjungtas šildytuvas ar oro kondicionierius.

i Informacija

Automatinė aprasojusio stiklo džiovinimo sistema gali tinkamai neveikti, jei lauko temperatūra yra žemesnė nei -10°C .

Oro kondicionavimą įmanoma išjungti, kai įjungta automatinio aprasojusių stiklų valymo sistema.

Automatinės aprasojusio stiklo džiovinimo sistemos įjungimas arba išjungimas

Klimato kontrolės valdymo sistema

Kai variklio užvedimo/išjungimo mygtukas yra padėtyje ON, 3 sekundes spauskite priekinio stiklo šildytuvo mygtuką. Kai automatinė priekinio stiklo džiovinimo sistema išjungta, ADS OFF simbolis mirksitels 3 kartus ir klimato kontrolės informacijos ekrane bus rodoma ADS OFF.

Kai automatinė priekinio stiklo džiovinimo sistema įjungžiama, ADS OFF simbolis mirksitels 6 kartus be signalo.

Informacijos ir pramogų sistema

Automatinė priekinio stiklo džiovinimo sistemą galima įjungti ir išjungti Informacijos ir pramogų sistemos ekrane pasirinkus Sąranka → Transporto priemonės parametrai → Klimatas → Džiovinimo / atitirpinimo parinkty → Automatinis džiovinimas.

Norėdami gauti išsamesnės informacijos, žiūrėkite atskirai pateiktą informacijos ir pramogų sistemos vadovą.

i Informacija

- Kai oro kondicionavimą įjungia automatinė priekinio stiklo džiovinimo sistema, jei bandote išjungti oro kondicionavimą, indikatorius mirksitels 3 kartus ir oro kondicionavimas nebus išjungtas.
- Kad automatinė džiovinimo sistema veiktų efektyviai, nesirinkite oro cirkuliacijos režimo.
- Kai veikia automatinė džiovinimo sistema, ventiliatoriaus greičio reguliavimo rankenėlė, temperatūros reguliavimo rankenėlė ir oro įtraukimo valdymo pasirinkimas būna išjungti.

PASTABA

Nenuimkite jutiklio dangtelio priekinio stiklo viršuje.

Gali sugesti sistemos dalys, o tokio gedimo nepadengs jūsų automobilio garantija.

Automatinis sausinimas (jeigu yra)

Maždaug po 5–30 minučių, priklausomai nuo lauko oro temperatūros, oro cirkuliacijos režimas automatiškai išjungiamas ir įjungiamas šviežio oro režimas, kad salone būtų geresnė oro kokybė ir mažiau rasotų stiklas.

Automatinio sausinimo įjungimas arba išjungimas

Informacijos ir pramogų sistema

Automatinį sausinimą galima įjungti ir išjungti Informacijos ir pramogų sistemos ekrane pasirinkus Sąranka → Transporto priemonės parametrai → Klimatas → Automatinė ventiliacija → Automatinis oro sausinimas.

Norėdami gauti išsamesnės informacijos, žiūrėkite atskirai pateiktą vadovą.

Cirkuliacinis oras, kai naudojamas stiklo plovimo skystis (jeigu yra)

Recirkuliacijos režimas įsijungia automatiškai, kad būtų sumažintas nepageidaujamas skysčio kvapas, patenkantis į saloną, kai naudojamas priekinio stiklo apšikimas.

Kai perjungiami į recirkuliacijos režimą, nemalonūs kvapai gali patekti į transporto priemonę.

Tačiau šaltu oru, norint, kad priekinis stiklas nepradėtų rasti, recirkuliacijos režimas gali būti nepasirenkamas.

Aktyvuojama po plovimo skysčiu. Naudokite ON arba OFF

Informacijos ir pramogų sistema

Langų skysčio naudojimą galima įjungti ir išjungti pasirinkus Informacijos ir pramogų sistemos ekrane Sąranka → Transporto priemonės parametrai → Klimatas → Oro cirkuliacija → Įjungti langų skysčio naudojimą (arba blokuoti plovimo skystį)

Norėdami gauti išsamesnės informacijos, žiūrėkite atskirai pateiktą vadovą.

Oro cirkuliacija su atidarytu stoglangiu (jeigu yra)

Kai stoglangis atidarytas, automatiškai pasirenkamas šviežio oro režimas. Jeigu paspausite oro įtraukimo valdymo režimo mygtuką, bus pasirinktas oro cirkuliacijos režimas, tačiau po trijų minučių bus grąžintas šviežio oro režimas. Uždarus stoglangį, bus grąžintas anksčiau pasirinktas oro įtraukimo režimas.

Automatinis. Valdikliai, kuriuose naudojami klimato kontrolės nustatymai (vairuotojo sėdynei)

Vairuotojo sėdynės šildytuvo temperatūra, oro vėdinama sėdynė ir šildomas vėjas automatiškai valdomi, priklausomai nuo oro ir vidaus temperatūrų kai veikia variklis.

Jei norite naudotis šiais priedais, reikia įjungti Nustatymų meniu esančiame informacijos ir pramogų sistemos ekrane. Pasirinkite:

- Sąranka → Transporto priemonės nustatymai → Sėdynė → Šildymas/ vėdinimas → Šildymo/ vėdinimo funkcijos → Auto. Valdikliai, kuriuose naudojami klimato kontrolės nustatymai

Išsamesnės informacijos apie automatinį komforto valdymą žr. 3 dalies skyriuje „Šildomos sėdynės ir oro vėdinamos sėdynės“ ir 5 dalies skyriuje „Šildomas vėjas“.

DAIKTŲ DĒTUVĒS

ĪSPĒJIMAS

Niekada nelaikykite automobīlyje žiebtuvēliju, propano balionēliju ir kitokuju degiju ar sprogiu medžiagu. Automobīliui ilgiau stovint aukštoje temperatūroje, jos gali užsidegti ir (arba) sprogti.

ĪSPĒJIMAS

VISADA važiuokite uždengę bagažo skyriaus uždangalą. Daiktai jūsu automobilyje juda kartu su automobiliu tokiu pačiu greičiu. Jei turite staigiai stabdyti ar pasukti arba įvyksta eismo įvykis, šie daiktai gali išskrieti iš bagažo skyriaus ir sužeisti vairuotoją ar keleivius.

PASTABA

Nepalikite vertingų daiktų dėtuvėse, kad jų nepavogtų.

Centrinė dėtuvė



Atidaryti:
Paspauskite mygtuką .

Pirštinių dėtuvė

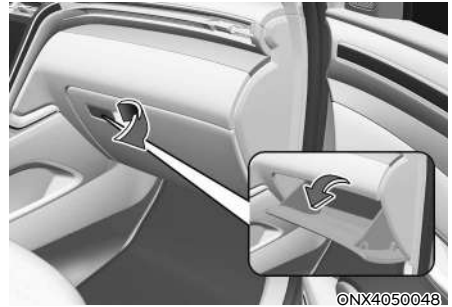

Atidaryti:
Patraukite svirtį.

ĪSPĒJIMAS

VISADA uždarykite pirštinių dėtuvę, padėję ar išėmę iš jos daiktus.

Atidaryta pirštinių dėtuvė per eismo įvykį gali sunkiai sužaloti keleivį, netgi jei jis prisisėgęs saugos diržu.

Bagažo skyriaus dėklas (jeigu yra)



Čia galite laikyti pirmosios pagalbos rinkinį, trikampį atšvaitą (priekiniame dėkle), įrankius ir t. t., kad būtų lengvai pasiekiami.

- Paimkite už rankenos dangčio viršuje ir jį pakelkite.

SALONO ĮRANGA

Puodelio laikiklis

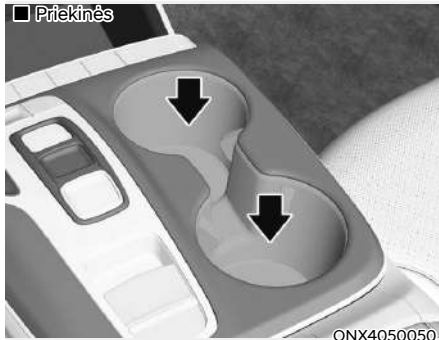

Į puodelio laikiklį galima įstatyti puodelį ar mažas gėrimų skardines.

⚠ ĮSPĖJIMAS

- Stenkitės automobiliu staigiai negreiteti ir jo nestabdyti, kad neišsiliėtų į puodelio laikiklį įstatytas jūsų gėrimas. Išsipykęs karštas skystis gali nudeginti. Nusideginęs vairuotojas gali nesuvaldyti automobilio ir sukelti eismo įvykį.
- Automobiliui važiuojant į puodelių laikiklius nedėkite neuždarytų puodelių, butelių, skardinių ir pan. su karštais skysčiais. Galite nusideginti, jei reikėtų staigiai stabdyti ar automobilis patektų į eismo įvykį.
- Į puodelių laikiklius statykite tik minkštus puodelius. Kieti daiktai avarijos metu gali sužeisti.

⚠ ĮSPĖJIMAS

Laikykite gėrimų skardines ar butelius ten, kur nepasiekia saulės spinduliai, ir nepalikite jų įkaitusiame automobilyje. Jie gali sprogti.

PASTABA

- Gėrimus vežkite tik uždarytus, kad neišsiliėtų. Jei gėrimai išsilieję, jie gali prasiskverbti į automobilio elektrinę ir elektroninę sistemas ir sugadinti elektrines ir elektronines dalis.
- Valydami išlietus skysčius, nedžiovinkite puodelių laikiklių aukštoje temperatūroje. Taip galite sugadinti puodelių laikiklius.

Peleninė (jeigu yra)



Norėdami patikrinti numerį, nuimkite dangtelį.

Peleninės valymas:

Plastikinį indą reikia išimti pakeliant jį į viršų, pasukus dangtelį prieš laikrodžio rodyklę ir ištraukiant.

ĮSPĖJIMAS

Degių cigarečių ar degtukų dėjimas į peleninę su kitomis degiomis medžiagomis gali sukelti gaisrą.

Skydelis nuo saulės

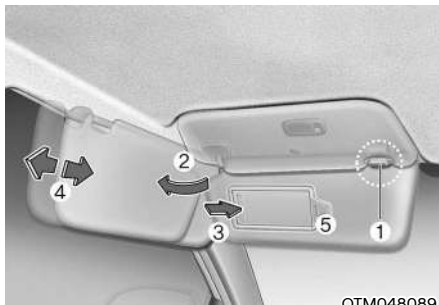

Norėdami naudoti, nulenkite skydelį nuo saulės žemyn.

Jei norite pridengti šoninį langą, nuleiskite skydelį nuo saulės žemyn, ištraukite jį iš laikiklio (1) ir pasukite į šoną (2).

Jei norite pasinaudoti skydelyje esančiu veidrodėliu, nuleiskite skydelį ir pastumkite į šoną veidrodėlio dangtelį (3).

Pastumkite skydelį nuo saulės pirmyn arba atgal (4) pagal poreikį. Bilietus laikykite bilietų laikiklyje (5).

Uždarykite veidrodėlio dangtelį ir atlenkite atgal skydelį nuo saulės, kai jo nenaudojate.

ĮSPĖJIMAS

Dėl jūsų saugumo skydelis nuo saulės neturi kliudyti matomumui.

PASTABA

Laikiklį (5) prie skydelyje esančio veidrodėlio galite naudoti kelių bilietams ar stovėjimo bilietams laikyti. Dėdami bilietus į laikiklį būkite atsargūs, kad jo nesugadintumėte. Vienu metu nedėkite į bilietų laikiklį kelių bilietų, nes galite jį sugadinti.

Maitinimo kištukinis lizdas



Maitinimo kištukinis lizdas skirtas mobiliesiems telefonams ar kitiems prietaisams įkrauti, kuriems tinka automobilio elektros sistema. Įrenginiai turi traukti mažiau nei 180 W varikliui veikiant.

⚠ ĮSPĖJIMAS

Saugokitės elektros smūgio. Nekiškite pirštų ar kitų daiktų (smeigtukų ir pan.) į papildomų įrenginių maitinimo kištukinį lizdą ir nelieskite jo šlapia ranka.

⚠ PERSPĖJIMAS

Kad nesugadintumėte maitinimo kištukinių lizdų:

- Maitinimo kištukinį lizdą naudokite tik kai automobilis veikia parengties režimu ir pasinaudoję ištraukite įrenginio kištuką. Ilgai naudodamiesi papildomais įrenginiais, kai variklis neveikia, galite iškrauti akumuliatorių.
- Galima naudoti tik 12 voltų elektrinius įrenginius, kurių elektrinė galia yra iki 180 vatų.
- Perjunkite oro kondicionierių ar šildytuvą į mažesnės apkrovos lygį, kai naudojate maitinimo kištukiniu lizdu.
- Jei nesinaudojate, uždarykite dangtelį.
- Kai kurie į automobilio maitinimo lizdą įjungti įrenginiai gali skleisti elektrinius trikdžius. Tokie įrenginiai gali trukdyti veikti garso sistemai ar kitoms elektroninėms sistemoms ar įtaisams jūsų automobilyje.
- Įrenginio kištuką įkiškite iki galo. Jei nebus gero kontakto, kištukas gali perkaisti ir perdegti saugiklis.
- Prijunkite baterijomis maitinamus elektrinius ar elektroninius prietaisus su apsauga nuo atvirkštinės srovės. Srovė iš baterijos gali nutekėti į automobilio elektrinę ar elektroninę sistemas ir įvykti jos triktis.

USB įkroviklis

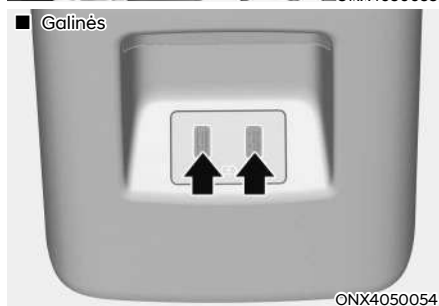

USB įkroviklis skirtas mažų elektrinių įtaisų baterijoms įkrauti naudojant USB laidą.

Elektrinius įtaisus galima įkrauti, kai variklio paleidimo / išjungimo mygtukas yra padėtyje ACC arba ON (arba START).

Akumuliatoriaus įkrovimo būseną galima stebėti elektriniame įtaise.

Baigę įkrauti, ištraukite USB laidą iš USB lizdo.

- Įkraunamas išmanusis telefonas ar planšetinis kompiuteris gali sušilti. Tai nėra įkrovimo sistemos triktis.
- Kitokių būdų įkraunamas išmanusis telefonas ar planšetinis kompiuteris gali tinkamai neįsikrauti. Tokiu atveju naudokite specialų savo įtaiso įkroviklį.
- Įkrovimo gnybtas skirtas tik elektriniams įtaisams įkrauti. Nenaudokite įkrovimo gnybto radijui įjungti ar įrašams, arba leisti laikmenas informacijos ir pramogų sistemoje.

Belaidė išmaniojo telefono įkrovos sistema (jeigu yra)



[A]: indikatoriaus lemputė, [B]: įkrovimo padas

Kai kuriose automobilių modeliuose būna belaidis išmaniųjų telefonų įkroviklis.

Sistema veikia uždarius visas dureles ir nustačius variklio užvedimo / išjungimo mygtuką į padėtį ON (arba START).

Jkraunamas išmanusis telefonas

Su belaidė išmaniųjų telefonų įkrovimo sistema galima įkrauti tik mobiliuosius telefonus su „Qi“ technologija (Qi). Perskaitykite savo išmaniojo telefono etiketę arba apsilankykite telefono gamintojo svetainėje ir patikrinkite, ar jūsų išmanusis telefonas palaiko „Qi“ technologiją.

Belaidžio įkrovimo procesas prasideda tuomet, kai išmanųjį telefoną su „Qi“ technologija padedate ant belaidžio įkroviklio.

1. Nuo belaidžio įkroviklio nuimkite visus daiktus, įskaitant išmanųjį raktą. Priešingu atveju belaidžio įkrovimo procesas gali sutrikti. Padėkite išmanųjį telefoną belaidžio įkrovimo pado viduryje.
2. Kai išmanusis telefonas kraunasi, indikatorius dega oranžine spalva. Telefonui įsikrovus indikatorius dega mėlynai.
3. Belaidžio įkrovimo funkciją galima įjungti arba išjungti prietaisų skydelio meniu „Nustatymai“. Pasirinkite:
 - Sąranka → Naudotojo nustatymai → Patogumai → Belaidis įkrovimas

Jeigu jūsų telefonas neįsikrauna:

- Šiek tiek pajudinkite savo išmanųjį telefoną ant įkrovimo pado.
- Pasirūpinkite, kad degtų oranžinis indikatorius.

Jeigu yra belaidės įkrovimo sistemos triktis, oranžinis indikatorius mirkčioja 10 sekundžių.

Tokiu atveju laikinai nutraukite įkrovimo procesą ir bandykite iš naujo įkrauti savo išmanųjį telefoną.

Jei išmanusis telefonas guli ant įkrovimo pado, išjungus automobilį ir atidarius priekines duris sistema įspėja apie tai pranešimu LCD ekrane.

Sistema neįspėja apie įkroviklyje paliktus kai kurių gamintojų išmaniuosius telefonus. Tai dėl tam tikrų išmaniųjų telefono ypatybių, o ne belaidžio įkrovimo triktis.

PASTABA

- Belaidė išmaniųjų telefonų įkrovimo sistema gali nepalaikyti kai kurių išmaniųjų telefonų, kuriuose „Qi“ funkcija nebuvo patikrinta (Qi).
- Išmanųjį telefoną padėkite įkrovimo pado viduryje, kad įkrovimas būtų optimalus. Krašte padėtas išmanusis telefonas gali lėčiau krautis ir kartais gali labiau įkaisti.
- Kai kuriais atvejais belaidis įkrovimas gali laikinai nutrūkti, kai išmanusis raktas naudojamas paleidžiant automobilį arba užrakinant ar atrakinant duris ir pan.
- Įkraunant tam tikrus išmaniuosius telefonus įkrovimo indikatorius spalva gali nepasikeisti į mėlyną, kai telefonas yra visiškai įkrautas.
- Belaidžio įkrovimo procesas gali laikinai sustoti, kai belaidis išmaniųjų telefonų įkrovimo sistemos viduje pernelyg pakyla temperatūra. Temperatūrai nukritus iki normalaus lygio, belaidžio įkrovimo procesas atsinaujina.
- Belaidžio įkrovimo procesas gali laikinai sustoti, jeigu tarp išmaniojo telefono ir belaidės įkrovimo sistemos patenka koks nors metalinis daiktas, pvz., moneta.
- Tam tikrų išmaniųjų telefonų su apsauga įkrovimo greitis gali sumažėti, o jeigu salone temperatūra per aukšta arba per žema, belaidis įkrovimas gali nutrūkti.
- Jei išmaniojo telefono dėklas labai storas, belaidė sistema gali jo neįkrauti.
- Jei tarp išmaniojo telefono ir įkrovimo pado nėra gero kontakto, belaidis įkrovimas nevyks.
- Kai kurie įmagnetinti daiktai (kredito kortelės, telefono kortelės, pasai ir bilietai) gali išsimagnetinti belaidžio įkrovimo metu.
- Ant įkrovimo pado padėjus išmanųjį telefoną be belaidžio įkrovimo funkcijos arba metalinį daiktą gali girdėtis nedidelis triukšmas. Jis kyla, kai automobilis bando nustatyti ant įkrovimo pado padėto įtaiso suderinamumą. Tai neturi jokio poveikio automobiliui ar išmaniajam telefonui.



Informacija

Jeigu užvedimo jungiklis yra padėtyje OFF, įkrovimas nevyksta.

Laikrodžio

Laikrodį galima nustatyti Informacijos ir pramogų sistemoje.

Norėdami gauti išsamesnės informacijos, žiūrėkite atskirai pateiktą informacijos ir pramogų sistemos vadovą.

ĮSPĖJIMAS

Nemėginkite nustatyti laikrodžio vairuodami. Galite nesuvaldyti automobilio ir sukelti eismo įvykį, per kurį gali būti sunkiai, net mirtinai sužaloti žmonės.

Drabužių pakaba

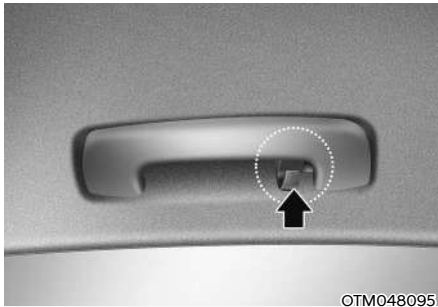

OTM048095

Šios pakabos nėra skirtos dideliems ar sunkiems daiktams.

ĮSPĖJIMAS



OTM048096

Ant drabužių pakabos nekabinkite jokių papildomų pakabų ar kietų daiktų, o tik drabužius. Be to, nedėkite sunkių, aštrių ar dūžtančių daiktų į pakabintų drabužių kišenes. Per eismo įvykį ar išsiskleidus saugos pagalvės užuolaidai, jie gali jus sužaloti ar apgadinti automobilį.

Grindų kilimėlio laikiklis (-iai)

VISADA grindų kilimėlio laikikliais pritvirtinkite kilimėlius prie automobilio grindų. Priekinių kilimėlių laikikliai prilaiko grindų kilimėlius, kad jie neslystų į priekį.

ĮSPĖJIMAS

Neklokite papildomų kilimėlių arba dangos ant grindų kilimėlių. Jeigu ketinate pakloti guminius kilimėlius, pirmiausia išimkite medžiaginius kilimėlius. Naudokite tik tokius kilimėlius, kurie gali būti tinkamai pritvirtinti prie jų laikiklių.

ĮSPĖJIMAS

Tiesdami BET KOKIUS kilimėlius automobilyje, laikykitės šių nurodymų:

- Prieš tiesdami grindų kilimėlį priekyje ant grindų dangos pasirūpinkite, kad nuo dangos būtų nuplėšta apsauginė plėvelė. Antraip grindų kilimėlis gali laisvai judėti ant apsauginės plėvelės ir gali būti netyčia paspaustas stabdžių arba akceleratoriaus pedalas.
- Prieš važiuodami pasirūpinkite, kad kilimėliai būtų saugiai pritvirtinti prie jiem skirtų laikiklių.
- Nenaudokite TOKIŲ kilimėlių, kurių negalima tinkamai pritvirtinti prie jų laikiklių.
- Neklokite vieno kilimėlio ant kito (pavyzdžiui, guminio kilimėlio ant medžiaginio). Gali būti patiestas tik vienas kilimėlis.

SVARBU! Jūsų automobilyje vairuotojo pusėje yra grindų kilimėlio laikikliai, kad kilimėlis saugiai laikytųsi savo vietoje. HYUNDAI rekomenduoja tiesti tik jūsų automobiliui skirtus HYUNDAI grindų kilimėlius, kad niekas netrukdytų spaudant pedalus.

Šoninė užuolaidėlė (jeigu yra)

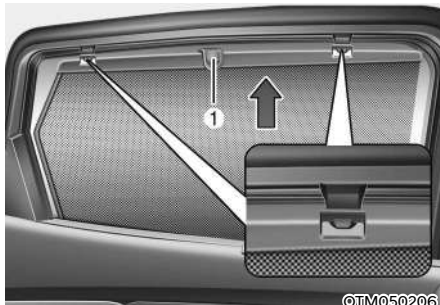

Norėdami naudotis šoninėmis užuolaidėlėmis:

1. Pakelkite užuolaidėles už kabliuko (1).
2. Užkabinkite užuolaidėles abiejose kabliuko pusėse.

PERSPĖJIMAS

- Visada užkabinkite abi užuolaidėles už kabliukų. Jeigu užkabinama tik viena šoninės užuolaidėlės pusė, užuolaidėlė gali būti sugadinta.
- Neleiskite daiktams patekti tarp automobilio ir šoninės užuolaidėlės. Gali būti neįmanoma pakelti šoninės užuolaidėlės.

Bagažo tinklelis (laikiklis)



Kad bagažinėje esantys daiktai nejudėtų, galite prispausti juos tinkleliu, tvirtinamu prie keturių laikiklių bagažinės šoninėje pusėje.

Pasirūpinkite, kad bagažo tinklelis būtų patikimai pritvirtintas prie laikiklių bagažo skyriuje.

Jeigu reikia, bagažo tinklelį galite įsigyti iš įgaliotojo HYUNDAI atstovo.

ĮSPĖJIMAS

Nesusižalokite akių. **NEĮTEMPKITE** bagažo tinklelio pernelyg stipriai. Savo veidą ir kūną **VISADA** atitraukite saugiu atstumu nuo susitraukiančio bagažo tinklelio. **NENAUDOKITE** bagažo tinklelio, jei jo virvelės susitrynusios ar sutrūkusios.

Naudokite bagažo tinklelį tik lengviems daiktams bagažinėje tvirtinti.

Bagažo skyriaus uždangalas (jeigu yra)



Bagažo skyriaus uždangalu uždenkite šiame skyriuje laikomus daiktus.

Bagažo skyriaus uždangalo naudojimas



1. Ištraukite bagažo skyriaus uždangalą už rankenos (1) link automobilio galo.
2. Įstatykite kreipiamąjį kaištį (2) į kreiptuvą (3).

Informacija

Patraukite bagažo skyriaus uždangalą už rankenos centre, kad kreipiamieji kaiščiai negalėtų iškristi iš kreiptuvo.

Kai bagažo skyriaus uždangalas nenaudojamas:

1. Patraukite bagažo skyriaus uždangalą atgal ir aukštyn, kad jį atkabintumėte nuo kreiptuvų.
2. Bagažo skyriaus uždangalas automatiškai susivynios.

i Informacija

Bagažo skyriaus uždangalas gali nesusivynioti automatiškai, jeigu jis nebuvo iki galo ištrauktas. Iki galo uždenkite krovinio ekraną ir lėtai leiskite ekranui atsitraukti.

PASTABA

Kad nesugadintumėte ar nedeformuotumėte bagažo skyriaus uždangalo, nedėkite ant jo krovinių.

⚠ ĮSPĖJIMAS

- Nedėkite jokių daiktų ant krovinių skyriaus apsauginio tinklelio. Per eismo įvykį ar stabdant nukritę palaidi daiktai gali sužaloti automobilio keleivius.
- Niekada nevežkite bagažinėje žmonių. Jis skirtas tik bagažui vežti.
- Neišbalansuokite automobilio ir stenkitės sudėti bagažą kuo labiau į automobilio priekį.

Bagažo skyriaus uždangalo nuėmimas



1. Paspauskite vieną krovinio ekrano pusę į vidų, kad suspaustumėte spyruoklę ir atlaisvintumėte ekraną iš transporto priemonės.
2. Kol spyruoklė suspausta, ištraukite krovinio apsaugos ekraną.
3. Atidarykite bagažinės dėtuotę ir joje laikykite bagažo skyriaus uždangalą.

Bagažo skyriaus uždangalo išėmimas iš bagažinės dėtuovės

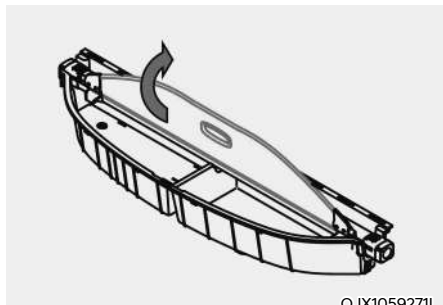

OJX1059271L

1. Ištraukite uždangalo plokštę.

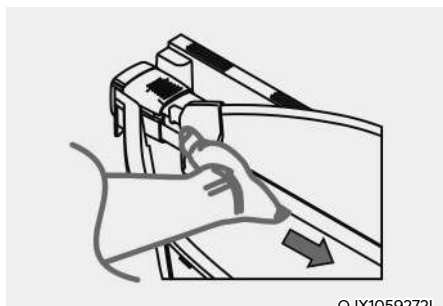

OJX1059272L

2. Įspauskite kreipiamąjį kaištį.

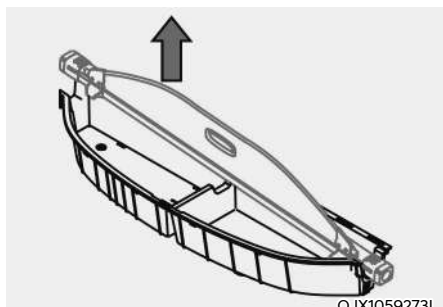

OJX1059273L

3. Laikydami įspaustą kreipiamąjį kaištį, išimkite bagažo skyriaus uždangalą.

IŠORĖS ĮRANGA

Stogo stovas (jeigu yra)



Jei transporto priemonėje yra stogo lentyna, galite pakrauti krovinį ant transporto priemonės viršaus.

PASTABA

Jeigu automobilyje yra stoglangis, krovinį ant stogo dėkite taip, kad netrukdytų atidaryti ar pakelti stoglangio.

PASTABA

- Veždami krovinius ant išilginių stogo laikiklių, imkitės reikiamų atsargumo priemonių, kad nepažeistumėte automobilio stogo.
- Vežant ant išilginių stogo laikiklių didelius daiktus, jų matmenys neturi viršyti stogo ilgio ir pločio.

ĮSPĖJIMAS

- Toliau nurodytas didžiausias leidžiamas bagažo, kurį galima krauti ant išilginių stogo laikiklių, svoris. Paskirstykite krovinį ant išilginių stogo laikiklių kuo tolygiau ir gerai jį pritvirtinkite.

ANT STOGO TVIRTINA- MAS BAGAŽO RĖMAS	100 kg TOLYGLIAI PASKIRSTYTAS
--	----------------------------------

Sunkesnis nei nurodyta išilginių stogo laikiklių leistina vertė krovinyms ar bagažas gali pakenkti jūsų automobiliui.

- Jei ant automobilio stogo vežamas krovinyms, automobilio svorio centras bus aukščiau. Venkite staigių pagreitimų, stabdymų, aštrių posūkių, staigių manevrų ar didelio greičio, nes galite nesuvaldyti automobilio ar apsiversti per eismo įvykį.
- Veždami krovinį ant stogo, važiuokite lėčiau, atsargiau įveikite posūkius. Pravažiuojančių automobilių sukelti ar stipraus vėjo gūšiai gali sukurti oro srautą, keliantį aukštyn ant išilginių stogo laikiklių vežamus krovinius. Tai ypač pasitaiko vežant didelius, plokščius krovinius, tokius kaip medžio plokštės ar čiužiniai. Kroviniai gali nukristi ir apgadinti jūsų ar šalia važiuojančius automobilius.
- Kad išvengtumėte žalos arba nepamestumėte krovinio, prieš važiuodami ir važiuodami retkarčiais patikrinkite, ar krovinyms yra saugiai pritvirtintas.

INFORMACIJOS IR PRAMOGŲ SISTEMA

PASTABA

- Jei jūsų automobilyje sumontuoti kito gamintojo didelio šviesos intensyvumo (HID) priekiniai žibintai, garso sistema ir elektroniniai prietaisai gali tinkamai neveikti.
- Saugokite, kad cheminės medžiagos, tokios kaip kvepalai, kosmetinis pienelis, kremas, rankų valiklis ar oro gaiviklis, nepatektų ant salono dalių, nes gali jas sugadinti arba palikti dėmes.

USB prievadas



©NX4050061

Galite naudoti USB laidą garso įrenginiams prie automobilio USB prievado prijungti.

i Informacija

Jei į maitinimo lizdą įjungiamas nešiojamasis garso įrenginys, grojant gali būti trikdžių. Tokiu atveju naudokite nešiojamojo garso įrenginio maitinimo šaltinį.

Antena

Ryklio peleko formos antena

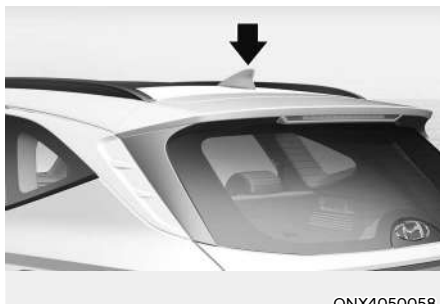

©NX4050058

Ryklio peleko formos antena priima perduodamus duomenis (pavyzdžiui, AM/FM, DAB, GPS).

Valdymo mygtukai ant vairo

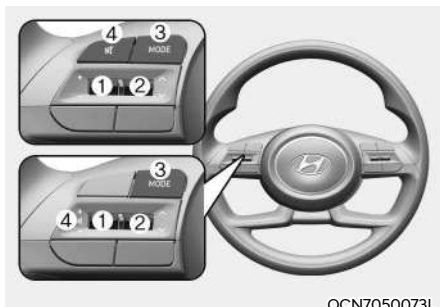

©CN7050073L

PASTABA

Vienu metu nespauskite kelių nuotolinio valdymo mygtukų.

GARSAS (VOL + / -) (1)

- Spauskite jungiklį aukštyn norėdami padidinti GARSO STIPRUMĄ.
- Spauskite jungiklį žemyn norėdami sumažinti GARSO STIPRUMĄ.

PAIEŠKA / NUSTATYTA PARINKTIS (∧ / ∨) (2)

Paspaudus PAIEŠKOS / NUSTATYTOS PARINKTIES jungiklį aukštyn ar žemyn ir laikant nuspauštą ilgiau nei 0,8 sek., jis veiks šiais režimais:

- **RADIJO režimas**
Veiks kaip AUTOMATINĖS PAIEŠKOS pasirinkimo mygtukas. Bus vykdoma radijo stočių paieška, kol jungiklį atleisite.
- **LAIKMENOS režimas**
Veiks kaip prasukimo pirmyn ar atgal (FF/RW) mygtukas.

Paspaudus PAIEŠKOS / NUSTATYTOS PARINKTIES jungiklį aukštyn ar žemyn, jis veiks šiais režimais:

- **RADIJO režimas**
Veiks kaip Į ATMINTĮ ĮRAŠYTOS STOTIES KEITIMO PIRMYN / ATGAL mygtukas.
- **LAIKMENOS režimas**
Veiks kaip TAKELIŲ PIRMYN / ATGAL mygtukas.

REŽIMAS (3)

Spausdami REŽIMO klavišą pasirinksite radiją ar papildomų įrenginių prijungimo lizdą (AUX).

NUTILDYMAS (🔇) (4):

- Paspauskite NUTILDYMO mygtuką norėdami nutildyti garsą.
- Paspauskite NUTILDYMO mygtuką dar kartą norėdami vėl įjungti garsą.

i Informacija

Išsami informacija apiegarso valdymo mygtukus aprašyta atskirai pateiktame informacijos ir pramogų sistemos vadove.

Informacijos ir pramogų sistema (jeigu yra)

Norėdami gauti išsamesnės informacijos, žiūrėkite atskirai pateiktą informacijos ir pramogų sistemos vadovą.

Balso atpažinimas

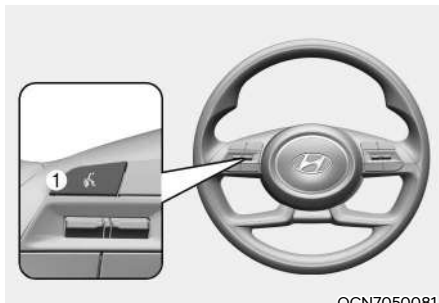

Norėdami gauti išsamesnės informacijos, žiūrėkite atskirai pateiktą informacijos ir pramogų sistemos vadovą.

„Bluetooth®“ belaidė technologija

■ A tipas

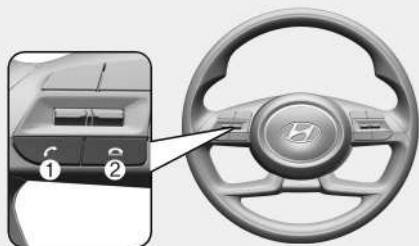

OCN7050075

■ B tipas

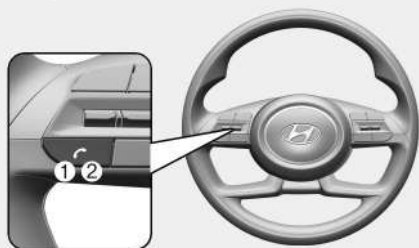

ONX4050062



ONX4E050174

- (1) Skambinimo ir atsiliepimo mygtukas
- (2) Pokalbio baigimo mygtukas
- (3) Mikrofonas

Norėdami gauti išsamesnės informacijos, žiūrėkite atskirai pateiktą informacijos ir pramogų sistemos vadovą.



PERSPĖJIMAS

Kad nebūtų blaškomas vairuotojo dėmesys ir neįvyktų eismo įvykis, įranga naudokitės saikingai.

Kaip veikia automobilio radijo imtuvas

FM bangų priėmimas

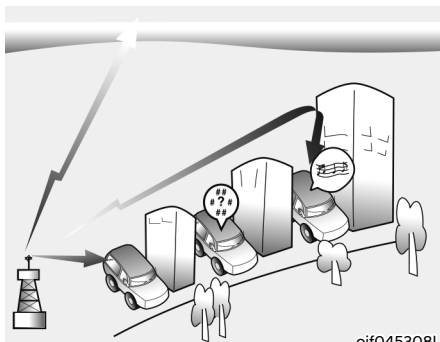

ojf0453081

AM ir FM radijo signalai perduodami iš radijo siųstuvų, esančių įvairiose miesto vietose pastatytuose bokštuose. Juos pagauna jūsų automobilio radijo antena. Radijo imtuvas priima signalus ir siunčia į jūsų automobilio garsiakalbius.

Kai jūsų automobilį pasiekia stiprus radijo signalas, automobilio garso sistema užtikrina geriausią įmanomą garso atgaminimo kokybę. Vis dėlto kai kuriais atvejais iki jūsų automobilio ateinantis signalas gali būti nestiprus ir iškraipytas.

Taip gali būti dėl įvairių priežasčių, pvz., didelio nuotolio iki radijo stoties, kitų stočių radijo siųstuvų artumo arba dėl greitimų pastatų, tiltų ar kitų didelių kliūčių.

AM (MW, LW) bangų priėmimas

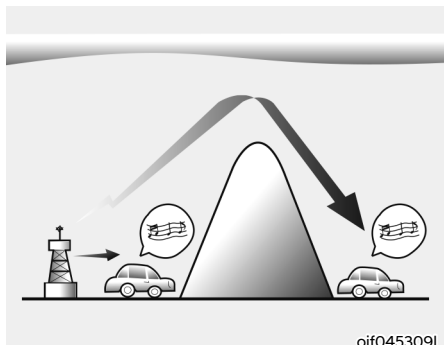

AM bangos sklinda toliau už FM bangas. Taip yra dėl to, kad AM radijo bangos perduodamos žemais dažniais. Šios ilgos žemų dažnių radijo bangos gali sklirti pagal žemės išlinkius, o ne tiesiai į atmosferą.

Be to, jos gali apeiti kliūtis, todėl signalas apima didesnę plotą.

FM radijo stotys

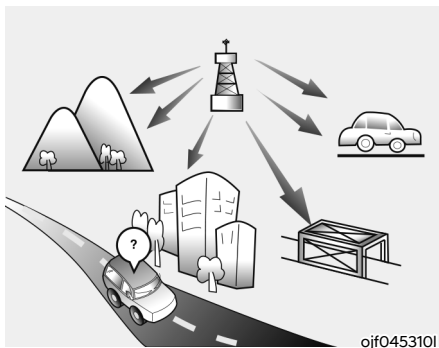

FM bangos perduodamos aukštais dažniais ir neišlinksta pagal žemės paviršių. Dėl to FM signalas pradeda silpnėti, nutolęs nedideliu atstumu nuo radijo stoties. FM signalams taip pat trukdo pastatai, kalnai ir kitos kliūtys. Dėl to kartais gali atrodyti, kad jūsų radijo imtuvas blogai veikia.

Toliau aprašytos įprastinės sąlygos, nesusijusios su radijo imtuvo gedimu.

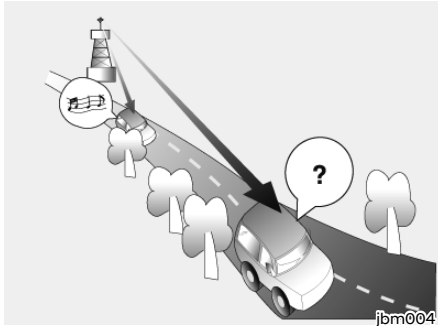

- Silpnėjantis garsas – automobiliui tolstant nuo radijo stoties, signalas silpnės ir garsas palaipsniui mažės. Tokiu atveju rekomenduojama pasirinkti kitą stipresnį signalą siunčiančią stotį.
- Garso trūkinėjimas ir trikdžiai – dėl silpnų FM signalų ar didelių kliūčių tarp siųstuvo ir jūsų radijo imtuvo gali atsirasti trikdžių arba garsas gali trūkinėti. Sumažinus aukštus dažnius, garso kokybė gali pagerėti.

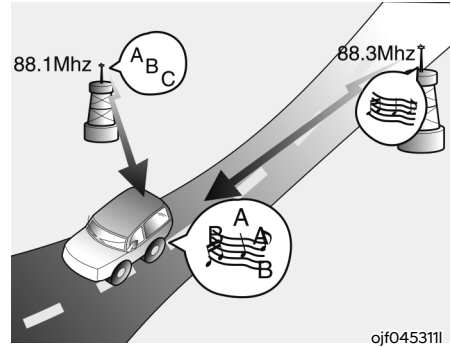

- Radijo stočių persidengimas – silpnėjant FM signalui, jūsų radijo imtuvas gali perimti kitos stoties stipresnį panašaus dažnio signalą. Taip yra dėl to, kad jūsų radijo imtuvas sukonstruotas priimti švariausią signalą. Tokiu atveju pasirinkite kitą radijo stotį, kurios signalas stipresnis.
- Tiesioginio ir atspindėto signalo fazių skirtumas – skirtingą kelią nuėję radijo signalai gali iškraipyti garsą arba jis gali trūkinėti. Tokius iškraipymus sukuria priimtas tiesioginis ir atspindėtas signalas iš tos pačios stoties arba panašių dažnių signalai iš dviejų stočių. Tokiu atveju pasirinkite kitą stotį, kol išvažiuosite iš tos zonos.

Mobiliojo telefono arba siųstuvo- imtuvo naudojimas

Kai automobilyje kalbama mobiliuoju telefonu, iš garso sistemos gali sklirti triukšmas. Tai nėra garso sistemos gedimas. Tokiu atveju mobiliąjį telefoną laikykite kuo toliau nuo automobilio garso sistemos.

PASTABA

Jei automobilyje naudojate kitą ryšio sistemą, tokia kaip mobilusis telefonas ar radijo siųstuvas, reikia dar vienos išorinės antenos. Jei mobilusis telefonas ar radijo imtuvas naudojamas tik su vidine antena, jis gali sukelti trikdžius automobilio elektros sistemoje ir pabloginti automobilio vairavimo saugumą.



ĮSPĖJIMAS

Vairuodami nekalbėkite mobiliuoju telefonu. Jei reikia pasinaudoti mobiliuoju telefonu, sustokite saugioje vietoje.

„iPod®“

„iPod®“ yra „Apple Inc.“ registruotas prekių ženklas.

„Bluetooth®“ belaidė technologija

„Bluetooth®“ žodinis ženklas ir logotipai yra „Bluetooth® SIG, Inc.“ registruotieji prekių ženklai ir HYUNDAI juos naudoja pagal licenciją.

Kiti prekių ženklai ir prekių vardai priklauso jų atitinkamiems savininkams.

Bluetooth® belaidei technologijai naudoti reikalingas mobilusis telefonas su Bluetooth® belaide technologija.



6. Automobilio vairavimas

Prieš važiuojant	6-4
Prieš sėdant į automobilį	6-4
Prieš užvedant variklį	6-4
Užvedimo jungiklis	6-5
Užvedimo raktu jungiklis	6-5
Variklio įjungimo / išjungimo mygtukas	6-8
Automatinė pavarų dėžė	6-13
Automatinės transmisijos veikimas	6-13
Automobilio statymas	6-17
LCD ekrano pranešimas	6-17
Pavarų perjungimo svirtelė už vairo	6-18
Vairavimo patarimai	6-19
Riedėjimo funkcija	6-21
Stabdymo sistema	6-22
Stabdžiai su stiprintuvu	6-22
Diskinių stabdžių nusidėvėjimo indikatorius	6-23
Elektroninis stovėjimo stabdys (EPB)	6-23
Automatinis stovėjimo stabdys	6-28
Stabdžių antiblokavimo sistema (ABS)	6-31
Elektroninė stabilumo kontrolės sistema (ESC)	6-33
Automobilio stabilumo valdymo sistema (VSM)	6-35
Pagalbinė priekabos stabilumo sistema (TSA)	6-36
Pagalbinė pajudėjimo įkalnėje sistema (HAC)	6-37
Avarinio stabdymo signalas (ESS)	6-37
Automatinio stabdymo po susidūrimo sistema (MCB)	6-38
Pagalbinė stabdžių sistema (BAS)	6-39
Važiavimo nuo kalno stabdžio valdiklis (DBC)	6-39
Stabdymo patarimai	6-42
Keturių varančiųjų ratų pavara (4WD)	6-43
Multireljefo kontrolė	6-43
Multireljefo kontrolės režimas	6-43
4 varomųjų ratų veikimas	6-45
Atsargumo priemonės susiklosčius avarinei padėčiai	6-48
Perkėlimo rizikos mažinimas	6-49

Integruotoji vairavimo režimo valdymo sistema	6-51
Ypatingos vairavimo sąlygos	6-53
Pavojingos vairavimo sąlygos	6-53
Automobilio įsiūbavimas	6-53
Sklandus posūkis	6-54
Vairavimas naktį	6-54
Vairavimas lyjant	6-54
Vairavimas užtvindytose vietovėse	6-55
Vairavimas greitkelyje	6-55
Perkėlimo rizikos mažinimas	6-55
Vairavimas žiemą	6-56
Apsnigta arba apledėjusi danga	6-56
Atsargumo priemonės žiemą	6-59
Priekabos vilkimas (Europoje)	6-61
Jei nuspręsite vilkti priekabą	6-62
Priekabos vilkimo įranga	6-65
Važiavimas su priekaba	6-66
Priežiūra velkant priekabą	6-69
Automobilio masė	6-70
Per didelė apkrova	6-70



ĮSPĖJIMAS

Anglies monoksido (CO) dujos yra toksiškos. Kvėpuojant CO dujomis galima prarasti sąmonę ar mirti.

Variklio išmetamosiose dujose yra anglies monoksido, kuris yra nematomas ir neužuodžiamas.

Neįkvėpkite variklio išmetamųjų dujų.

Jei automobilio viduje bet kuriuo metu užuodžiate variklio išmetamąsias dujas, nedelsdami atidarykite langus. Dėl CO poveikio galima prarasti sąmonę ar mirti nuo uždusimo.

Įsitikinkite, kad išmetamųjų dujų sistema yra sandari.

Išmetamųjų dujų sistema turėtų būti patikrinta kiekvieną kartą, kai automobilis pakeliamas norint pakeisti alyvą ar kitam tikslui. Jei girdite pasikeitusį išmetamųjų dujų sistemos veikimo garsą arba važiavote per kliūtį, kuri atsitrenkė į automobilio dugną, rekomenduojama, kad išmetamųjų dujų sistemą kuo greičiau patikrintų įgaliotasis HYUNDAI atstovas.

Nelaikykite užvesto variklio uždaroje patalpoje.

Pavojinga leisti varikliui dirbti tuščiąja eiga garaže, net ir atidarius garažo duris. Variklį užveskite ir iškart išvažiukite iš garažo.

Stenkitės, kad variklis ilgai nedirbtų tuščiąja eiga, kai automobilyje yra žmonių.

Jei variklis ilgą laiką turi dirbti tuščiąja eiga, kai automobilyje yra žmonių, darykite tai tik atviroje vietoje, nustatę lauko oro įleidimą ir didžiausią ventilatoriaus greitį, kad į vidų patektų šviežias oras.

Neuždenkite oro įleidimo angų.

Kad ventilacijos sistema tinkamai veiktų, nuo oro įleidimo angų, esančių priešais priekinį stiklą, pašalinkite sniegą, ledą, lapus ar kitas pašalines medžiagas.

Jei reikia važiuoti atidarius bagažinės dangtį:

Uždarykite visus langus.

Atidarykite ventilacijos angas prietaisų skydelyje.

Nustatykite oro įtraukimą į šviežio oro padėtį, oro srauto valdiklį į grindų arba veido padėtį, o ventilatorių paleiskite didžiausiu greičiu.

PRIEŠ VAŽIUOJANT

Prieš sėdant į automobilį

- Įsitikinkite, kad visi langai, šoniniai veidrodėliai ir išoriniai žibintai yra švarūs ir kad jų niekas neužstoja.
- Nuvalykite šerkšną, sniegą ar ledą.
- Apžiūrėkite, ar padangos nėra netolygiai nusidėvėjusios ir ar jos nepažeistos.
- Patikrinkite, ar po automobiliu nėra kokių nors nuotėkio požymių.
- Jei ketinate pavažiuoti atgal, įsitikinkite, kad už jūsų nėra jokių kliūčių.

Prieš užvedant variklį

- Patikrinkite, ar variklio gaubtas, bagažinės dangtis ir durys yra gerai uždaryti ir užrakinti.
- Sureguliuokite sėdynės ir vairo padėtį.
- Sureguliuokite vidaus ir šoninius galinio vaizdo veidrodėlius.
- Patikrinkite, ar visi žibintai veikia.
- Prisisekite saugos diržu. Patikrinkite, ar visi keleiviai yra prisisegę saugos diržais.
- Kai užvedimo jungiklis yra padėtyje ON, patikrinkite rodiklius ir indikatorius prietaisų skydelyje ir pranešimus skydelio ekrane.
- Patikrinkite, ar visi jūsų vežami daiktai yra tinkamai sudėti ar tvirtai pritvirtinti.



ĮSPĖJIMAS

Norėdami sumažinti SUNKAUS ar net MIRTINO SUŽALOJIMO pavojų, imkitės tokių atsargumo priemonių:

- **VISADA prisisekite saugos diržu.** Automobiliui važiuojant visi keleiviai turi būti tinkamai prisisegę saugos diržais. Išsamesnės informacijos žr. 3 dalies skyriuje „Saugos diržai“.
- **Visada važiuokite atsargiai.** Manykite, kad kiti vairuotojai ar pėstieji gali būti neatsargūs ir klysti.
- **Sutelkite dėmesį į vairavimą.** Vairuotojo išsiblaškyimas gali būti avarijos priežastis.
- **Laikykitės pakankamai didelio atstumo tarp savo ir priešais važiuojančio automobilio.**



ĮSPĖJIMAS

NIEKADA nevairuokite išgėrę ar apsvaigę nuo narkotikų.

Vairuoti išgėrus ar apsvaigus nuo narkotikų yra pavojinga, galite sukelti avariją ir SUNKIAI ar MIRTINAI SUSIŽALOTI.

Kiekvienais metais pagrindinė mirčių greitkeliuose priežastis yra vairavimas išgėrus. Net nedidelis alkoholio kiekis turės įtakos jūsų refleksams ir nuovokai. Vos viena alkoholinio gėrimo taurė gali sumažinti jūsų gebėjimą reaguoti į besikeičiančias sąlygas ir kritines situacijas, o jūsų reakcijos laikas po kiekvienos papildomos taurės blogėja.

Vairuoti apsvaigus nuo narkotikų yra tiek pat ar net labiau pavojinga, nei vairuoti apsvaigus nuo alkoholio.

Sunkios avarijos tikimybė daug didesnė vairuojant išgėrus ar apsvaigus nuo narkotikų. Jei geriate ar vartojate narkotikus, nevairuokite. Nevažiuokite su vairuotoju, kuris gėrė ar vartojo narkotikus. Važiuokite tik su atsakingu, alkoholio ar narkotikų nevartojusiu vairuotoju arba išsikvieskite taksi.

UŽVEDIMO JUNGIKLIS

ĮSPĖJIMAS

Norėdami sumažinti SUNKAUS ar net MIRTINO SUŽALOJIMO pavojų, imkitės tokių atsargumo priemonių:

- **NIEKADA** neleiskite vaikams ar kitiems žmonėms, nepažįstantiems automobilio, liesti užvedimo jungiklio ar susijusių dalių. Automobilis gali netikėtai ir staiga pajudėti.
- **NIEKADA** nesiekite užvedimo jungiklio ar kitų valdymo prietaisų, kišdami ranką per vairą, kai automobilis važiuoja. Taip darydami galite nesuvaldyti automobilio ir sukelti avariją.

Užvedimo raktu jungiklis (jeigu yra)

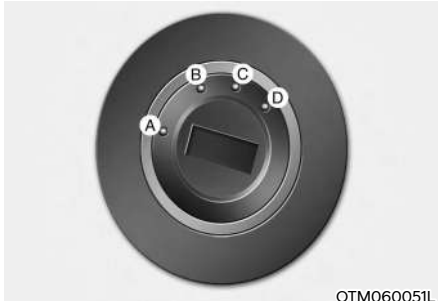

OTM060051L

[A] : UŽRAKTAS, [B] : ACC
[C] : ĮJUNGTA, [D] : PRADĖTI

Kaskart atidarius priekines duris, bus apšviestas užvedimo jungiklis, jeigu jis nebus pasuktas į padėtį ON. Apšvietimas užges iš karto, kai įjungsite užvedimo jungiklį, arba užges maždaug po 30 sekundžių uždarius duris (jeigu yra). (jeigu yra)

ĮSPĖJIMAS

- **NIEKADA** nesukite užvedimo jungiklio į padėtį LOCK arba ACC, kai automobilis juda, išskyrus kritinius atvejus.
Dėl to variklis išsijungs ir neveiks vairo ir stabdžių stiprintuvai. Galite nesuvaldyti ir nesustabdyti automobilio ir sukelti avariją.
- Prieš palikdami vairuotojo vietą, visada perjunkite pavarą į padėtį P (stovėjimas), įjunkite stovėjimo stabdį ir pasukite užvedimo jungiklį į padėtį LOCK.
Jei nesilaikysite šių atsargumo priemonių, automobilis gali netikėtai pajudėti.

PASTABA

Niekada nenaudokite rakto angos dangtelių iš antrinės rinkos. Dėl jų gali nepavykti užvesti automobilio sutrikus ryšiu.

Užvedimo raktu jungiklio padėtys

Jungiklio padėtis	Veiksmas	Pastabos
UŽRAKINTA	Norėdami pasukti užvedimo jungiklį į padėtį LOCK, įstumkite raktą padėtyje ACC ir pasukite į padėtį LOCK. Užvedimo raktą galima ištraukti padėtyje LOCK. Vairas užsirakina, kad automobilis būtų apsaugotas nuo vagystės (jeigu yra). (jeigu yra)	
ACC	Galima naudoti kai kuriuos elektrinius prietaisus. Vairas atrakinamas.	Jei užvedimo jungiklį sunku pasukti į padėtį ACC, pasukite raktą sukdamai vairą į dešinę ir į kairę, kad jį atlaisvintumėte.
ON (I)	Tai įprastinė racto padėtis užvedus automobilį. Galima naudoti visas funkcijas ir prietaisus. Įspėjamąsias lemputes galima patikrinti pasukant užvedimo jungiklį iš padėties ACC į padėtį ON.	Kad neišsikrautų akumulatorius, nepalikite užvedimo jungiklio padėtyje ON, kai automobilis veikia ne parengties režimu.
PRADĖTI	Norėdami užvesti automobilį, pasukite užvedimo jungiklį į padėtį START. Jungiklis grįžta į padėtį ON, kai paleidžiate raktą.	Variklis priverstinai suksis, kol atleisite raktą.

Variklio užvedimas



ĮSPĖJIMAS

- Vairuodami automobilį visada avėkite tinkamą avalynę. Netinkama avalynė (aukštakulniai, slidinėjimo batai, sandalai, šlepetės ir kt.) gali trukdyti nuspausti stabdžių, akceleratoriaus ir sankabos pedalus.
 - Nebandykite užvesti automobilio, nuspaudę akceleratoriaus pedalą. Automobilis gali pajudėti ir sukelti avariją.
 - Palaukite, kol normalizuosis variklio sūkių dažnis. Automobilis gali staigiai pajudėti, jei atleisite stabdžių pedalą, kai sūkių dažnis aukštas.
1. Patikrinkite, ar įjungtas stovėjimo stabdys.
 2. Įsitikinkite, kad pavarą yra padėtyje P (stovėjimas).
 3. Nuspauskite stabdžių pedalą.
 4. Pasukite užvedimo jungiklį į padėtį START. Laikykite raktą (ne ilgiau nei 10 sekundžių), kol variklis užsives, ir jį paleiskite.

i Informacija

- Nelaukite, kol sušils stovinčio automobilio variklis.
Pradėkite važiuoti naudodami vidutinius variklio sūkius. (Reikėtų vengti staigaus greitėjimo ir lėtėjimo.)
- Visada užveskite automobilį, laikydami koją ant stabdžių pedalo. Užvesdami automobilį, nespauskite akceleratoriaus. Nedidinkite šildomo variklio sūkių.

PASTABA

Kad nesugadintumėte automobilio:

- Nelaikykite užvedimo raktelio padėtyje START ilgiau nei 10 sekundžių. Prieš bandydami dar kartą, palaukite 5–10 sekundžių.
- Nesukite užvedimo jungiklio į padėtį START, kai variklis dirba. Taip galite sugadinti starterį.
- Jei eismo ir kelio sąlygos tinkamos, automobiliui vis dar judant, galite pabandyti vėl užvesti automobilį, įjungdami pavarą į padėtį N (neutrali) ir pasukdami užvedimo jungiklį į START padėtį.
- Nebandykite užvesti automobilio jį stumdami arba vilkdami.

Variklio įjungimo / išjungimo mygtukas (jeigu yra)



Kaskart atidarius priekines duris, užsidegs variklio įjungimo / išjungimo mygtukas, kuris užges praėjus 30 sekundžių po durų uždarymo (jeigu yra).

ĮSPĖJIMAS

Norėdami išjungti automobilį avariniu atveju:

Paspauskite ir ilgiau nei dvi sekundes palaikykite nuspaudę variklio įjungimo / išjungimo mygtuką **ARBA** greitai jį paspauskite ir atleiskite tris kartus (per tris sekundes).

Jei automobilis tebejudą, galite vėl jį užvesti nenuspaudę stabdžių pedalo, paspausdami variklio įjungimo / išjungimo mygtuką, kai pavarą perjungti į N (neutralią) padėtį.

ĮSPĖJIMAS

- **NIEKADA** nespauskite variklio įjungimo / išjungimo mygtuko, kai automobilis juda, išskyrus kritinius atvejus. Dėl to automobilis išsijungs ir nebeveiks vairo ir stabdžių stiprintuvai. Galite nesuvaldyti ir nesustabdyti automobilio ir sukelti avariją.
- Prieš palikdami vairuotojo vietą, visada perjunkite pavarą į padėtį P (stovėjimas), įjunkite stovėjimo stabdį, nuspauskite variklio įjungimo / išjungimo mygtuką į padėtį OFF ir pasiimkite išmanųjį raktą su savimi. Jei nesilaikysite šių atsargumo priemonių, automobilis gali netikėtai pajudėti.
- **NIEKADA** nesiekite variklio įjungimo / išjungimo mygtuko ar kitų valdymo prietaisų, kišdami ranką per vairą, kai automobilis važiuoja. Taip darydami galite nesuvaldyti automobilio ir sukelti avariją.

Variklio užvedimo ir išjungimo mygtuko padėtys

Mygtuko padėtis	Veiksmas	Pastaba
Išjungta	Norėdami išjungti automobilį, paspauskite variklio įjungimo / išjungimo mygtuką, kai pavarų perjungimo mygtukas yra padėtyje P (stovėjimas). Vairas užsirakina, kad apsaugotų automobilį nuo vagystės. (jeigu yra)	Jei vairas gerai neužsirakinęs, atidarius vairuotojo duris skambės įspėjamasis garso signalas.
ACC	Paspauskite variklio įjungimo / išjungimo mygtuką, kai mygtukas yra padėtyje OFF, nenuspausdami stabdžių pedalo. Galima naudoti kai kuriuos elektrinius prietaisus. Vairas atrakinamas.	Jei variklio įjungimo / išjungimo mygtuką paliksite padėtyje ACC ilgiau nei vieną valandą, maitinimas išsijungs automatiškai, kad neišsikrautų akumuliatorius. Jei vairas tinkamai neatsirakina, variklio įjungimo / išjungimo mygtukas neveiks. Spauskite variklio įjungimo / išjungimo mygtuką sukiodami vairą į dešinę ir į kairę, kad jį atlaisvintumėte.
ON (I)	Paspauskite variklio įjungimo / išjungimo mygtuką, kai jis yra padėtyje ACC, nenuspausdami stabdžių pedalo. Įspėjamasis lemputes galima patikrinti neužvedus variklio.	Kad neišsikrautų akumuliatorius, nepalikite variklio įjungimo / išjungimo mygtuko padėtyje ON, kai automobilis veikia ne parengties režimu.
PRADĖTI	Norėdami užvesti automobilį, nuspauskite stabdžių pedalą ir paspauskite variklio įjungimo / išjungimo mygtuką, kai pavarų perjungimo mygtukas yra „P“ (angl. Park (statymo / parkavimo)) padėtyje. Galite užvesti variklį perjungimo mygtuku į N (neutralią) padėtį.	Jeį spausite variklio įjungimo / išjungimo mygtuką nenuspaudę stabdžių pedalo, automobilis neužsives, o variklio užvedimo ir išjungimo mygtuko padėtis pasikeis tokia seka: OFF → ACC → ON → OFF arba ACC

Variklio užvedimas



ĮSPĖJIMAS

- Vairuodami automobilį visada avėkite tinkamą avalynę. Netinkama avalynė (aukštakulniai, slidinėjimo batai, sandalai, šlepetės ir kt.) gali trukdyti nuspausti stabdžių ir akceleratoriaus pedalus.
- Nebandykite užvesti automobilio, nuspaudę akceleratoriaus pedalą. Automobilis gali pajudėti ir sukelti avariją.



Informacija

- Automobilis užsiveda paspaudus variklio įjungimo / išjungimo mygtuką tik tada, kai išmanusis raktas yra automobilyje.
- Net jei išmanusis raktas yra automobilyje, tačiau toli nuo vairuotojo, variklis gali neužsivesti.
- Kai variklio įjungimo / išjungimo mygtukas yra ACC arba padėtyje ON ir kurios nors durys yra atidarytos, sistema patikrina, ar yra išmanusis raktas. Jei išmaniojo rakto nėra automobilyje, mirksi „“ indikatorius ir ekrane pasirodo pranešimas „Key not in vehicle“ (rakto nėra automobilyje). Uždarius visas duris, apie 5 sekundes skambės garsinis signalas. Laikykite išmanųjį raktą automobilyje.

1. Visada su savimi turėkite išmanųjį raktą.
2. Patikrinkite, ar įjungtas stovėjimo stabds.
3. Įsitikinkite, kad pavara yra padėtyje P (stovėjimas).
4. Nuspauskite stabdžių pedalą.
5. Paspauskite variklio įjungimo / išjungimo mygtuką.



Informacija

- Nelaukite, kol sušils stovinčio automobilio variklis.
Pradėkite važiuoti naudodami vidutinius variklio sūkius. Reikėtų vengti staigaus greitėjimo ir lėtėjimo.
- Visada užveskite automobilį, laikydami koją ant stabdžių pedalo. Užvesdami automobilį, nespauskite akceleratoriaus. Nedidinkite šildomo variklio sūkių.
- Jei aplinkos temperatūra yra žema, „“ indikatorius gali degti ilgiau nei įprasta.

PASTABA

Kad nesugadintumėte automobilio:

- Jei variklis užgesta jums judant, nemėginkite pavarų perjungti į P (stovėjimo) padėtį.

Jei eismo ir kelio sąlygos leidžia, pavarą galite įjungti į N (neutralią) padėtį, kol transporto priemonė vis dar juda, ir paspauskite variklio paleidimo / sustabdymo mygtuką, norėdami paleisti variklį iš naujo.

- Nebandykite užvesti automobilio jį stumdami arba vilkdami.

PASTABA

Kad nesugadintumėte automobilio:

Nespauskite variklio įjungimo / išjungimo mygtuko ilgiau nei 10 sekundžių, nebent būtų perdegęs stabdžių žibintų saugiklis.

Jei stabdžių žibintų saugiklis perdegęs, negalėsite įprastai užvesti variklio. Pakeiskite saugiklį nauju. Jei negalite saugiklio pakeisti, automobilį galite užvesti 10 sekundžių spausdami variklio įjungimo / išjungimo mygtuką, kai jis yra padėtyje ACC.

Saugumo sumetimais visada nuspauskite stabdžių pedalą prieš užvesdami automobilį.

**i** Informacija

Jei maitinimo elementas nusilpęs arba išmanusis raktas tinkamai neveikia, automobilį galite užvesti spausdami variklio įjungimo / išjungimo mygtuką išmaniuoju raktu iliustracijoje nurodyta kryptimi.

Variklio išjungimas

1. Sustabdykite transporto priemonę ir iki galo nuspauskite stabdžių pedalą.
2. Įsitikinkite, kad pavarą yra padėtyje P (stovėjimas).
3. Paspauskite variklio paleidimo / sustabdymo mygtuką į OFF padėtį ir įjunkite stovėjimo stabdį.

Nuotolinis paleidimas (jeigu yra)

■ A tipas



OTM060055L

■ B tipas



OTM060056L

Galite užvesti transporto priemonę naudodamiesi nuotolinio paleidimo mygtuku esančiu išmaniajame rakte.

Norėdami užvesti transporto priemonę nuotoliniu būdu:

1. Paspauskite užrakto mygtuką būdami 10 metrų (32 pėdų) atstumu nuo transporto priemonės.
 2. Užrakinę duris, paspauskite nuotolinio paleidimo mygtuką (HOLD) ilgiau nei 2 sekundes per 4 sekundes. Mirktelės avariniai žibintai.
 3. Norėdami išjungti nuotolinio paleidimo funkciją, vieną kartą paspauskite nuotolinio paleidimo mygtuką (HOLD).
- Nuotolinio paleidimo (HOLD) mygtukas gali neveikti, jei išmanusis raktas yra toliau kaip 10 m (32 pėdos).
 - Transporto priemonė nebus paleista nuotoliniu būdu, jei variklio gaubtas arba bagažinės dangtis yra atidaryti.
 - Kad nuotolinio paleidimo funkcija pradėtų veikti, transporto priemonė turi būti P (stovėjimo) pozicijoje.
 - Variklis išsijungia, jei įlipate į transporto priemonę be registruoto išmaniajo rakto.
 - Variklis išsijungia, jei per 10 minučių nuo nuotolinio transporto priemonės užvedimo neįlipate į transporto priemonę.
 - Ilgai nenaudokite variklio tuščiąja eiga.

AUTOMATINĖ PAVARŲ DĖŽĖ



ONX4060003

Automatinės transmisijos veikimas

Automatinėje pavarų dėžėje yra šešios važiavimo pirmyn pavaros ir viena atbulinės eigos pavarą. Atskiros pavaros parenkamos automatiškai padėtyje D (važiavimas). Kai užvedimo jungiklis yra padėtyje ON, indikatorius prietaisų skydelyje rodo pavarų perjungimo mygtuko padėtį.

ĮSPĖJIMAS

Automatinės transmisijos pavaros mygtukas arba salono dalys gali įkaisti kai automobilis stovi saulėkaitoje. Būkite atsargūs jei automobilis įkaitęs.

ĮSPĖJIMAS

Norėdami sumažinti sunkaus ar net mirtino sužalojimo pavojų:

- Prieš įjungdami padėtį D (važiavimas) arba R (atbulinė eiga), **VISADA** patikrinkite, ar šalia jūsų automobilio nėra žmonių, ypač vaikų.
- Prieš palikdami vairuotojo vietą, visada perjunkite pavarų perjungimo mygtuką į padėtį P (stovėjimas), įjunkite stovėjimo stabdį ir pasukite užvedimo jungiklį į padėtį LOCK/OFF. Jei nesilaikysite šių atsargumo priemonių, automobilis gali netikėtai ir staiga pajudėti.
- Nenaudokite staigaus stabdymo variklio (pavarų perjungimo iš aukštesnės į žemesnę) slidžiame kelyje. Automobilis gali pradėti slysti ir sukelti avariją.

P (stovėjimas)

Visada visiškai sustokite prieš perjungdami pavarų svirtį į padėtį P (stovėjimas).

Norėdami pavaras perjungti iš padėties P (stovėjimas), turite tvirtai nuspausti stabdžių pedalą ir nelaikyti kojos ant akceleratoriaus pedalo.

Prieš išjungiant automobilį pavarų perjungimo mygtukas turi būti padėtyje P (stovėjimas).

ĮSPĖJIMAS

- Perjungę pavarų svirtį į padėtį P (stovėjimas), kai automobilis dar juda, galite nesuvaldyti automobilio.
- Automobiliui sustojus, visada perjunkite pavarų perjungimo mygtuką į padėtį P (stovėjimas), įjunkite stovėjimo stabdį ir išjunkite automobilį.
- Statydami transporto priemonę ant nuolydžio, užblokuokite ratus, kad transporto priemonė nenuriedėtų.
- Nenaudokite padėties P (stovėjimas) vietoj stovėjimo stabdžio.

R (atbulinė eiga)

Naudokite šią padėtį norėdami automobiliu judėti atgal.

PASTABA

Visada visiškai sustokite prieš įjungdami arba išjungdami pavarą R (atbulinė eiga); galite sugadinti pavarų dėžę, jei jungsite pavarą R (atbulinė eiga) automobiliui judant.

Kai transporto priemonė sustabdoma R (atbulinės eigos) padėtyje, jei atidarote vairuotojo dureles neužsisėgę saugos diržo, pavara automatiškai pasukama į P (stovėjimo) padėtį.

Tačiau kada transporto priemonė juda R (atbulinės eigos) padėtyje, jei atidarote vairuotojo dureles neužsisėgę saugos diržo, norint apsaugoti automatinę transmisiją, pavara negali būti automatiškai perjungta į P (stovėjimo) padėtį.

N (neutrali)

Ratai ir pavarų dėžė nesujungti.

Naudokite N (neutralią) pavarą, jei norite iš naujo užvesti užgesusį variklį arba jei reikia išjungti variklį, kai jis ĮJUNGTA. Perjunkite į P (stovėjimo) režimą, jei dėl kokios nors priežasties norite palikti transporto priemonę.

Visada nuspauskite stabdžių pedalą, kai perjungiame pavarą iš padėties N (neutrali) į kitą pavarą.

ĮSPĖJIMAS

Nejunkite pavaros, jei tvirtai nelaikote kojos ant stabdžių pedalo. Perjungus pavarą, kai variklis dirba dideliu greičiu, automobilis gali judėti labai greitai. Galite nesuvaldyti automobilio ir atsitrekti į žmones arba daiktus.

D (važiavimas)

Tai yra įprasta važiavimo padėtis. Pavarų dėžė automatiškai persijungs 6 pavarų seka, užtikrindama optimaliausias degalų sąnaudas ir variklio galią.

Norėdami važiuoti transporto priemone pirmyn, nuspauskite D (važiavimo) mygtuką, nuspausdami stabdžių pedalą įjungdami variklį. Tuomet nuspauskite akceleratoriaus pedalą.

Jei reikia daugiau galios lenkiant kitą automobilį arba važiuojant įkalnėn, labiau nuspauskite akceleratorių. Tuomet pavarų dėžė automatiškai persijungs į kitą žemesnę pavarą (arba pavaras).

Kai transporto priemonė sustabdoma D (važiavimo) padėtyje, jei atidarote vairuotojo dureles neužsisėgę saugos diržo, pavara automatiškai pasukama į P (stovėjimo) padėtį.

Tačiau kada transporto priemonė juda D (važiavimo) padėtyje, jei atidarote vairuotojo dureles neužsisėgę saugos diržo, norint apsaugoti automatinę transmisiją, pavara negali būti automatiškai perjungta į P (stovėjimo) padėtį.

DRIVE MODE (važiavimo režimo) jungiklis, esantis pavarų mygtuko skydelyje, leidžia vairuotojui perjungti iš NORMAL (įprastinis) režimo į SPORT (sportinis) arba ECO (ekonomiškas) režimą (jeigu yra).

Išsamesnės informacijos žr. šios dalies skyriuje „Integruota vairavimo kontrolės sistema“.

Pavaros užrakto sistema

Jūsų saugumui automatinė pavarų dėžė turi pavaros užrakto sistemą, kuri neleidžia perjungti pavaros iš padėties P (stovėjimas), N (neutralios) ar D (važiavimo), jei nenuspaustas stabdžių pedalas.

Norėdami perjungti pavarų svirtį iš padėties P (stovėjimas) į padėtį R (atbulinė eiga):

1. Nuspauskite ir laikykite nuspaudę stabdžių pedalą.
2. Užveskite automobilį arba pasukite užvedimo jungiklį į padėtį ON.
3. Nuspauskite stabdžio pedalą ir paspauskite mygtuką į R poziciją (atbulinės eigos).

Likite N (neutralioje) padėtyje, kai transporto priemonė išjungta



ONX4060004

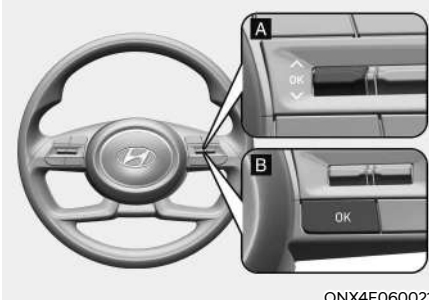

ONX4E0600021

Jei norite išlaikyti N (neutralią) padėtį, kai transporto priemonė yra IŠJUNGTA, atlikite šiuos veiksmus.

1. Atleiskite stovėjimo stabdį, kai variklio užvedimo / išjungimo mygtukas yra padėtyje ON. Jei įjungta AUTO HOLD, išjunkite AUTO HOLD.
2. Paspauskite N (neutralų) mygtuką nuspausdami stabdžio pedalą.
3. Nuėmus koją nuo stabdžių pedalo, LCD ekrano skydelyje pasirodys pranešimas „Paspauskite ir palaikykite mygtuką „OK“, kad liktumėte neutralioje pavarų padėtyje, kai transporto priemonė yra išjungta“ (arba „Laikykite mygtuką „OK“, kad liktumėte neutralioje pavarų padėtyje, kai transporto priemonė yra išjungta“).
4. Paspauskite ir palaikykite vairo mygtuką „OK“ ilgiau nei 1 sekundę.

5. Kai pasirodo pranešimas „Transporto priemonė liks (N). Pakeiskite pavarą, kad atšauktumėte“ (arba „N liks įjungtas, kai transporto priemonė išjungta“) pasirodys klasterio LCD ekrane, paspauskite variklio paleidimo / sustabdymo mygtuką, kartu nuspausdami stabdžių pedalą.

Tačiau, atidarius vairuotojo duris, pava automatiškai persijungs į P (stovėjimo) padėtį, o variklio užvedimo / sustabdymo mygtukas pasikeis į OFF (išjungta) padėtį.

Kai akumulatorius yra išsikrovęs.

Kai akumulatorius išsiekvojęs negalėsite perjungti perjungimo mygtuko.

Avariniais atvejais atlikite šiuos veiksmus, kad perjungimo mygtuką perjungtumėte į N (neutralų) poziciją ant lygaus paviršiaus.

1. Prijunkite akumulatoriaus laidus nuo kitos transporto priemonės arba nuo kitos baterijos prie užvedimo gnybtų variklio skyriaus viduje.

Išsamesnės informacijos žr. 8 dalies skyriuje „Pradėti pakėlimą“.

2. Atleiskite stovėjimo stabdį, kai variklio įjungimo / išjungimo jungiklis yra ON padėtyje.
3. Perjunkite pavarą į N (neutralią) padėtį, skaitykite šiame skyriuje „Likite neutralioje padėtyje kai transporto priemonė išjungta“.

Automobilio statymas

Visada visiškai sustokite ir neatleiskite kojos nuo stabdžių pedalo. Pavarų mygtuką perjunkite į padėtį P (stovėjimas), įjunkite stovėjimo stabdį ir pasukite užvedimo jungiklį į padėtį LOCK/OFF. Išlipdami iš automobilio pasiimkite su savimi automobilio raktą.

- Pavara automatiškai perungiama į P (stovėjimo) padėtį, kad būtų užtikrintas saugumas šiomis sąlygomis.
 - Vairuotojui atsegus saugos diržą ir atidarius vairuotojo dureles, būkite „Likite neutralioje padėtyje, kai transporto priemonė išjungta“ būsenoje arba įjunkite degimą.
 - Kai išjungiame variklį R (atbulinės eigos) / D (važiavimo) arba N (neutrali) padėtyje

Tai yra papildoma saugos funkcija. Visada patikrinkite, ar P (stovėjimo) padėtis pasislinko.

ĮSPĖJIMAS

Jei pasiliekate automobilyje neišjungę variklio, ilgai nespauskite akceleratoriaus pedalo. Variklis arba išmetamųjų dujų sistema gali perkaisti ir sukelti gaisrą.

Išmetamosios dujos ir išmetamųjų dujų sistema labai įkaista. Nelieskite išmetamųjų dujų sistemos dalių.

Nesustokite ir nestatykite automobilio virš tokių degių medžiagų, kaip sausa žolė, popierius ar lapai. Jie gali užsidegti ir sukelti gaisrą.

LCD ekrano pranešimas

- * Faktinis pranešimas gali skirtis nuo šio LCD ekrano pranešimo.
- * Šio pranešimo taikomumas atsižvelgiant į transporto priemonės modelį gali skirtis.

Pavarų perjungimo sąlygos neįvykdytos. Sumažinkite greitį, tada perjunkite

Įspėjamasis pranešimas pasirodo LCD ekrane, kai variklio apsisukimų dažnis yra per didelis arba kai važiavimo greitis per didelis, kad perjungtumėte pavarą.

Prieš perjungdami pavarą, rekomenduojame sumažinti arba sulėtinti greitį.

Norėdami perjungti pavarą paspauskite stabdžių pedalą

LCD ekrane pasirodo įspėjamasis pranešimas, kai stabdžių pedalas nėra nuspaustas perjungiant pavarą.

Mes rekomenduojame nuspausti stabdžių pedalą ir tada perjungti pavarą.

Pavaros perjungimas į P padėtį sustojus

LCD ekrane pasirodo įspėjamasis pranešimas kai įjungta P (stovėjimo) pvara automobiliui važiuojant.

Prieš perjungdami į P (stovėjimo) pavarą automobilį visiškai sustabdykite.

PARK (stovėjimas) įjungta

LCD ekrane pasirodo įspėjamasis pranešimas kai įjungta P (stovėjimo) pvara automobiliui važiuojant.

Paspauskite ir laikykite mygtuką OK ant

vairo, kad liktumėte neutralioje padėtyje

Pranešimas rodomas LCD ekrane nuspaudus N (neutralios) padėties mygtuką ir nukėlus koją nuo stabdžių pedalo sustabdant transporto priemonę. Jei norite, kad išjungę variklį liktumėte N (neutralioje) padėtyje, paspauskite ir daugiau nei 1 sekundę palaikykite paspaudę „OK“ mygtuką ant vairo.

Transporto priemonė liks (N). Keiskite pavarą, kad ji būtų atšaukta / liktų įjungta N padėtyje, kai transporto priemonė išjungta

Kai paspaudžiate mygtuką „Gerai“ ant vairo, įspėjamasis pranešimas pasirodys LCD ekrane, po to kai pranešimas pasirodo prietaisų skydelio LCD ekrane. Išjungus variklį, pavara lieka N (neutralioje) padėtyje.

NEUTRAL (neutrali) įjungta

LCD ekrane pasirodo įspėjamasis pranešimas kai įjungta N (neutrali) padėtis.

Pavara jau pasirinkta / ši pavara jau pasirinkta

Pranešimas pasirodo LCD ekrane, dar kartą paspaudžiant dabartinį perjungimo mygtuką.

Perjungimo mygtukas laikomas nuspauštas / perjungimo mygtukas įstrigo

Įspėjamasis pranešimas pasirodo LCD ekrane, kai paspaudimo mygtukas yra nuolat paspaudžiamas arba perjungimo mygtukas netinkamai veikia. Nuvalykite pavarų perjungimo mygtuko aplinką.

Jei atsiranda šis pranešimas, rekomenduojama, kad jūsų automobilį patikrintų įgaliotasis HYUNDAI atstovas.

Keitiklių sistemos triktis! Nedelsdami kreipkitės į servisą

Įspėjamasis pranešimas pasirodo LCD ekrane, kai perdavimo arba perjungimo mygtukas tinkamai neveikia P (stovėjimo) padėtyje.

Tokiu atveju rekomenduojama, kad jūsų automobilį nedelsiant patikrintų įgaliotasis HYUNDAI atstovas.

Patikrinkite pavarų perjungimo valdymo sistemą.

Įspėjamasis pranešimas pasirodo LCD ekrane, jei sugedęs transmisijos perjungimo mygtukas.

Tokiu atveju rekomenduojama, kad jūsų automobilį nedelsiant patikrintų įgaliotasis HYUNDAI atstovas.

Pavarų perjungimo svirtelė už vairo

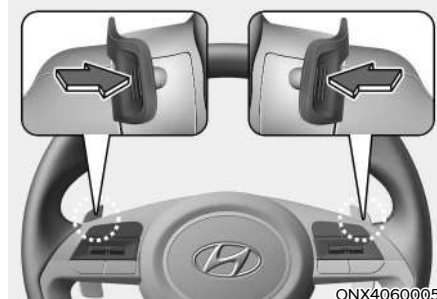

Perjungimo mygtukas už vairo veikia tada, kai pavarų perjungimo mygtukas yra padėtyje D (važiavimas).

Pavarų perjungimo mygtukas yra padėtyje D (važiavimas)

Perjungimo svirtelė veiks, kai automobilio greitis didesnis nei 10 km/h

Patraukite [+] arba [-] perjungimo svirtelę vieną kartą, kad įjungtumėte vienu laipsniu aukštesnę arba žemesnę pavarą, o sistema pereitų iš automatinio režimo į rankinį.

Norėdami grįžti į automatinį pavarų perjungimo režimą iš rankinio, atlikite vieną iš šių veiksmų:

- Traukite [+] perjungimo svirtelę ilgiau nei 1 sekundę
- Paspauskite D mygtuką.

Rankinio pavarų perjungimo režimas taip pat persijungia į automatinį režimą vienoje iš šių situacijų

- Kai važiavimo metu akceleratoriaus pedalas švelniai nuspaudžiamas ilgiau nei 6 sekundes
- Kai transporto priemonė sustoja



Informacija

Jei [+] ir [-] perjungimo svirtelės traukiamos vienu metu, pavara gali nepasikeisti.

Vairavimo patarimai

- Niekada neperjunginėkite pavarų perjungimo mygtuko iš P (stovėjimas) arba N (neutralios) padėties į kitą padėtį, kai nuspaustas akceleratoriaus pedalas.
- Niekada neperjunginėkite pavarų perjungimo mygtuko į padėtį P (stovėjimas), kai automobilis juda.
Įsitikinkite, kad automobilis yra visiškai sustojęs, prieš bandydami perjungti pavarų svirtį į padėtį R (atbulinė eiga) arba D (važiavimas).
- Važiudami neperjunginėkite pavarų perjungimo mygtuko į padėtį N (neutrali). To nepadarius gali įvykti nelaimingas atsitikimas, nes gali būti prarastas variklio stabdys ir sugadinta pavara.
- Važiudami į įkalnę arba žemyn nuokalne visada perjunkite į „D“ (angl. Drive (važiuoti)), kai važiuojate pirmyn arba į „R“ (angl. Reverse (atbulinė eiga)), kai važiuojate atbuline eiga; taip pat patikrinkite monitoriuje rodomos pavaros padėtį. Jei važiuosite priešinga pasirinktos pavaros kryptimi, variklis arba elektrinis variklis nustos veikti ir dėl pablogėjusių stabdžių veikimo gali įvykti rimta avarija.
- Nevairuokite laikydami koją ant stabdžių pedalo. Net ir lengvas, bet nuolatinis pedalo spaudimas gali perkaitinti stabdžius, padidinti jų nusidėvėjimą ir net juos sugadinti.
- Išlipdami iš automobilio visada įjunkite stovėjimo stabdį. Nepasitikėkite tuo, kad įjungus pavarų svirtį į padėtį P (stovėjimas), automobilis nejudės.
- Važiudami slidžia kelio danga, būkite ypač atsargūs. Ypač atsargiai stabdykite, greitėkite ar perjunginėkite pavaras. Ant slidžios kelio dangos staiga pasikeitus automobilio greičiui, varantieji ratai gali prarasti sukibimą, galite nesuvaldyti automobilio ir sukelti avariją.

- Optimali automobilio eksploatacija ir ekonomiškas pasiekiami tolygiai nuspaudžiant ir atleidžiant akceleratorių.



ĮSPĖJIMAS

Norėdami sumažinti **SUNKAUS** ar net **MIRTINO SUŽALOJIMO** pavojų:

- **VISADA** prisisiekite saugos diržu. Susidūrimo metu saugos diržu neprisisegusiam keleiviui yra kur kas didesnė tikimybė sunkiai susižeisti ar žūti nei prisisegusiam.
- Venkite didelio greičio posūkiuose ar apsisukdami.
- Staigiai nesukite vairo, pvz., greitai keisdami eismo juostas ar įvažiuodami į staigius posūkius.
- Apvirtimo rizika labai padidėja, jei nesuvaldote automobilio važiuodami dideliu greičiu.
- Automobilį dažnai sunku suvaldyti, kai du ar daugiau ratų nuvažiuoja nuo važiuojamosios kelio dalies, o vairuotojas per staigiai pasuka vairą, norėdamas sugrąžinti automobilį į kelią.
- Jei automobilis nuvažiavo nuo važiuojamosios kelio dalies, staigiai nesukite vairo. Vietoje to, prieš grįždami į važiavimo juostą lėtai sumažinkite greitį.
- **HYUNDAI** rekomenduoja laikytis nustatytų greičio apribojimų.



ĮSPĖJIMAS

- Prieš palikdami vairuotojo vietą, visada perjunkite pavarų perjungimo mygtuką į padėtį **P** (stovėjimas), įjunkite stovėjimo stabdį ir pasukite užvedimo jungiklį į padėtį **OFF**.
Jei nesilaikysite šių atsargumo priemonių, automobilis gali netikėtai ir staiga pajudėti.
- Nevažiuokite pavarų perjungimo svirčiai esant padėtyje **N** (neutrali). Stabdymas varikliu neveiks ir tai gali būti eismo įvykio priežastimi.
- Važiuodami į įkalnę arba žemyn nuokalne visada perjunkite į „**D**“ (angl. Drive (važiuoti)), kai važiuojate pirmyn arba į „**R**“ (angl. Reverse (atbulinė eiga)), kai važiuojate atbuline eiga; taip pat patikrinkite monitoriuje rodomos pavaros padėtį. Jei važiuosite priešinga pasirinktos pavaros kryptimi, automobilis užges ir dėl pablogėjusio stabdžių veikimo gali įvykti rimta avarija.

RIEDĖJIMO FUNKCIJA (JEIGU YRA)

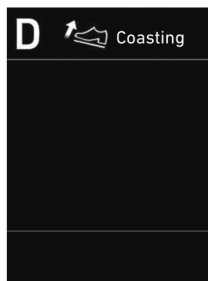

OOSH069019L

Riedėjimo funkcija informuoja vairuotoją, kada nukelti koją nuo akceleratoriaus, numatydamą lėtėjimą* pagal važiavimo maršrutų ir navigacijos sistemos kelio sąlygų analizę. Ji skatina vairuotoją nukelti koją nuo pedalo ir leisti automobiliui riedėti keliu tik EV varikliu. Tai padeda išvengti nereikalingų degalų sąnaudų ir padidina kuro efektyvumą.

i Informacija

Lėtėjimo pavyzdys – posūkis dešinėn ar kairėn, važiavimas žiedu, įvažiavimas į automagistralę (autostradą) ar išvažiavimas iš jos ir pan.

Riedėjimo funkcijos nustatymas

Riedėjimo funkciją galima pasirinkti iš vartotojo nustatymų režimo skydelio LCD ekrane arba informacijos ir pramogų sistemos ekrane, laikantis toliau pateiktos tvarkos.

1. Pasukite užvedimo jungiklį į padėtį ON.
2. Skydelio LCD ekrane arba informacijos ir pramogų sistemos ekrane pasirinkite „Vartotojo nustatymai → Ekologiška transporto priemonė → Riedėjimo funkcija“.

Veikimo sąlygos

Pasirinkus funkciją naudotojo nuostatų režimu, sistema pereina į parengties režimą laikydamasi toliau nurodytos tvarkos.

1. Navigacijos sistemoje įveskite savo kelionės tikslo duomenis ir pasirinkite važiavimo maršrutą.
2. Patikrinkite, ar automobilis veikia ECO režimu, pavarų perjungimo svirtį įjungę į padėtį D (važiavimas).
3. Važiuokite automobiliu 40–160 km/h greičiu.

i Informacija

Eksplotavimo greitis gali skirtis dėl skirtumų tarp prietaisų skydelio ir navigacijos sistemos, kuriuos lemia padangų pripūtimo lygis.

i Informacija

Riedėjimas yra tik papildoma funkcija, padedanti taupyti degalus. Taigi eksploatacijos sąlygos gali skirtis priklausomai nuo eismo ar kelio sąlygų (t. y. važiavimo eismo spūstyje, važiavimo šlaitu, važiavimo posūkyje). Atsižvelkite į faktines važiavimo sąlygas, pvz., atstumą iki priekyje ar gale esančių automobilių, remdamiesi riedėjimo funkcija kaip rekomendacija.

STABDYMO SISTEMA

Stabdžiai su stiprintuvu

Jūsų automobilyje yra stabdžiai su stiprintuvu, kurie automobiliui važiuojant veikia automatiškai.

Jei automobilis veikia ne parengties (☞) režimu arba važiuojant išjungiamas, stabdžių stiprintuvas neveikia. Automobilį vis tiek galite sustabdyti, stabdžių pedalą spausdami didesne nei įprasta jėga. Tačiau stabdymo kelias bus ilgesnis nei naudojant stabdžius su stiprintuvu.

Kai automobilis veikia ne parengties (☞) režimu, stabdžių stiprintuvo galia silpnėja kiekvieną kartą paspaudus stabdžių pedalą. Nespaudinėkite stabdžių pedalo, kai stabdžių stiprintuvas neveikia.



ĮSPĖJIMAS

Imkitės tokių atsargumo priemonių:

- Nevairuokite laikydami koją ant stabdžių pedalo. Stabdžiai gali per daug įkaisti, be reikalo dils stabdžių kaladėlės ir pailgės stabdymo kelias.
- Nusileidę nuo ilgo ar stataus kalno, naudokite bėgių perjungiklį ir rankiniu būdu perjunkite žemąją pavarą, kad galėtumėte valdyti greitį, nenaudodami per daug stabdžių pedalo. Nuolat spaudžiami stabdžiai perkaista ir gali laikinai sumažėti stabdymo efektyvumas, deformuotis stabdžių diskas ir vibruoti vairas. Tas pats reiškinys gali būti pastebėtas ir esant smarkiam stabdymui dideliu greičiu.

- Šlapi stabdžiai blogina saugų automobilio stabdymą; taip pat stabdant automobilį gali traukti į vieną pusę. Nestipriai nuspaudus stabdžius paaiškės, ar jiems buvo pakenkta. Visada taip išbandykite stabdžius važiuodami per gilų vandenį. Norėdami išdžiovinti stabdžius, lengvai paspaudinėkite stabdžių pedalą, važiuodami saugiu greičiu, kol stabdžiai ims normaliai veikti. Venkite važiuoti dideliu greičiu, kol stabdžiai nepradės veikti tinkamai.

PASTABA

- Nebespauskite stabdžių pedalo, jei „☞“ indikatorius yra išjungtas. Akumulatorius gali būti išsikrovęs.
- Stabdant atsiradęs triukšmas ir vibracija yra normalus reiškinys.
- Stabdžiams veikiant įprastai elektrinio stabdžių siurblio triukšmas ir variklio vibracija gali laikinai atsirasti toliau nurodytais atvejais.
 - Staiga nuspaudus pedalą.
 - Pakartotinai dažnai spaudant pedalą.
 - Kai stabdant įsijungia ABS sistema.

Diskinių stabdžių nusidėvėjimo indikatorius

Kai automobilio stabdžių trinkelės nusidėvės ir prireiks naujų, iš priekinių arba galinių stabdžių girdėsite šaižų garsą. Šis garsas gali pasigirsti ir išnykti arba girdėtis kiekvieną kartą nuspaudus stabdžių pedalą.

Atkreipkite dėmesį, kad tam tikromis važiavimo ar klimato sąlygomis pirmą kartą paspaudus (arba lengvai paspaudus) stabdžius gali girdėtis stabdžių cypimas. Tai normalu ir nereiškia, kad stabdžių sistemoje yra gedimas.

PASTABA

Norėdami išvengti brangiai kainuojančio stabdžių remonto, nevažinėkite nusidėvėjusiomis stabdžių trinkelėmis.

i Informacija

Stabdžių trinkelės visada keiskite komplektais kaip priekinės arba galinės ašies rinkinius.

Elektroninis stovėjimo stabdys (EPB)

Stovėjimo stabdžio naudojimas



Elektroninio stovėjimo stabdžio (EPB) įjungimas:

1. Nuspauskite ir laikykite nuspaudę stabdžių pedalą.
2. Patraukite EPB jungiklį aukštyn. Patikrinkite, ar užsidegė stovėjimo stabdžio įspėjamoji lemputė.

Elektroninis stovėjimo stabdys (EPB) gali išijungti automatiškai, kai:

- To reikia kitoms sistemoms.
- Vairuotojas išjungia automobilį, kai veikia automatinis stovėjimo stabdys.

Avarinis stabdymas

Jei važiuojant kyla problemų dėl stabdžių pedalo, avarinis stabdymas yra įmanomas pakeliant ir laikant EPB jungiklį. Stabdyti galima tik laikant EPB jungiklį. Tačiau stabdymo kelias bus ilgesnis nei įprasta.

ĮSPĖJIMAS

Norėdami sumažinti **SUNKAUS** ar net **MIRTINO SUŽALOJIMO** pavojų, **nejunkite elektroninio stovėjimo stabdžio automobiliui judant, nebent avarinėje situacijoje. Galite sugadinti stabdžių sistemą ir sukelti avariją.**

Informacija

Avarinio stabdymo metu užsidega stovėjimo stabdžio įspėjamoji lemputė, rodanti, kad sistema veikia.

PASTABA

Jei nuolat girdite triukšmą ar užuodžiate degusių kvapą, kai avariniam stabdymui naudojamas EPB, rekomenduojama, kad sistemą patikrintų įgaliotasis **HYUNDAI** atstovas.

Stovėjimo stabdžio atleidimas



Elektroninio stovėjimo stabdžio (EPB) atleidimas:

1. Paspauskite variklio paleidimo / sustabdymo mygtuką į ON arba START padėtį.
2. Nuspauskite stabdžio pedalą ir paspauskite EPB jungiklį.

Patikrinkite, ar užgeso stovėjimo stabdžio įspėjamoji lemputė.

Automatinis elektroninio stovėjimo stabdžio (EPB) atleidimas:

- Įvykdykite šias sąlygas
1. Įsitikinkite, kad saugos diržais prisisegta, o durys, variklio gaubtas ir bagažinė yra uždaryti.
 2. Kai automobilis veikia parengties (🚗) režimu, nuspauskite stabdžių pedalą ir perjunkite P padėtį (stovėjimas) į R (atbulinė eiga), D (važiavimas) arba į rankinio pavarų perjungimo režimą.
 3. Nuspauskite akceleratoriaus pedalą.
- Patikrinkite, ar užgeso stovėjimo stabdžio įspėjamoji lemputė.

i Informacija

- Saugumo sumetimais elektroninį stovėjimo stabdį galite įjungti net jei variklio įjungimas/išjungimas yra padėtyje OFF (tik jeigu pakanka akumulatoriaus energijos), tačiau tuomet negalėsite jo atleisti.
- Saugumo sumetimais važiuodami nuo kalno arba atbulomis, nuspauskite stabdžių pedalą ir atleiskite elektroninį stovėjimo stabdį EPB jungikliu.

PASTABA

- Jei stovėjimo stabdžio įspėjamoji lemputė tebedega net atleidus EPB, rekomenduojama, kad sistemą patikrintų įgaliotasis HYUNDAI atstovas.
- Nevairuokite automobilio įjungę EPB. Stabdžių trinkelės ir stabdžių rotorius labiau dėvėsis.

Įspėjamieji pranešimai

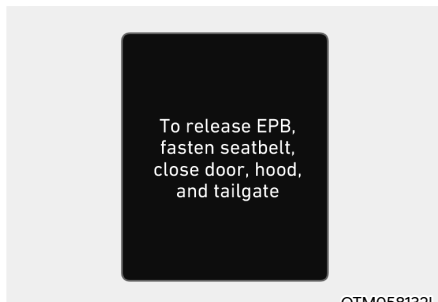

OTM058132L

Norėdami atleisti EPB, prisisekite saugos diržų, uždarykite duris, variklio gaubtą ir bagažinės dangtį

- Jei bandysite važiuoti įjungę EPB, pasigirs įspėjamasis garsinis signalas ir ekrane pasirodys pranešimas.
- Jei vairuotojas saugos diržų neprisisegęs, o variklio gaubtas arba bagažinės dangtis atidarytas, pasigirs įspėjamasis garsinis signalas ir ekrane pasirodys pranešimas.
- Jei automobilyje yra gedimas, gali skambėti įspėjamasis garsinis signalas ir ekrane pasirodyti pranešimas.

Tokiose situacijose nuspauskite stabdžių pedalą ir atleiskite EPB paspausdami EPB jungiklį.

ĮSPĖJIMAS

- Kai išlipate iš automobilio arba jį statote, visada visiškai sustokite ir neatleiskite kojos nuo stabdžių pedalo.

Perjunkite pavarą į P (stovėjimo) padėtį, patraukite EPB jungiklį ir paspauskite variklio paleidimo / sustabdymo mygtuką į OFF padėtį. Išlipdami iš automobilio pasiimkite su savimi automobilio raktą.

Iki galo neįjungus padėties P (stovėjimas) ir stovėjimo stabdžio, automobilis gali netyčia pajudėti ir sužaloti jus ar kitus žmones.

- NIEKADA neleiskite žmonėms, nepažįstantiems automobilio, liesti EPB jungiklio. Netyčia atleidus elektroninį stovėjimo stabdį, galima sunkiai sužaloti žmones.
- EPB atleiskite tik atsisėdę į automobilį ir koja tvirtai nuspaudę stabdžių pedalą.

PASTABA

- Nespauskite akceleratoriaus pedalo, kai įjungtas stovėjimo stabdys. Jei nuspausite akceleratorių, kai įjungtas stovėjimo stabdys, pasigirs įspėjamasis garsinis signalas ir ekrane pasirodys pranešimas. Galite apgadinti stovėjimo stabdį.
- Važiuojant su įjungtu stovėjimo stabdžiu galima perkaitinti stabdymo sistemą ir anksčiau laiko sudėvėti ar sugadinti stabdžių dalis. Prieš važiuodami įsitikinkite, kad elektroninis stovėjimo stabdys yra atleistas ir nedega stovėjimo stabdžio įspėjamoji lemputė.

Informacija

- Įjungiant ar atleidžiant EPB, gali girdėtis spragtelėjimas. Tai normalu ir reiškia, kad EPB veikia tinkamai.
- Jei automobilio raktelius paliecate stovėjimo aikštelės darbuotojui, kad pastatytų jūsų automobilį, būtinai informuokite jį, kaip naudotis EPB.

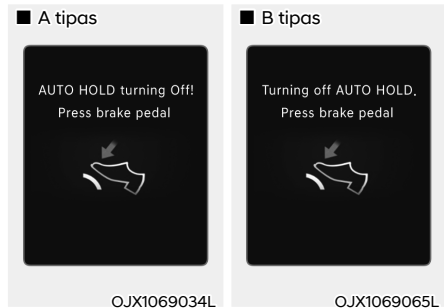

„AUTO HOLD turning Off! Nuspauskite stabdžių pedalą / automatinio užlaikymo išjungimas Press brake pedal“ (automatinis stabdymas įkalnėje išjungimas, nuspauskite stabdžių pedalą)

Kai perėjimas iš automatinio stovėjimo stabdžio į elektroninį stovėjimo stabdį (EPB) tinkamai neveikia, pasigirsta įspėjamasis garsinis signalas ir ekrane pasirodo pranešimas.

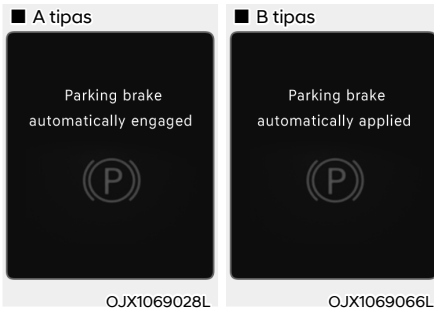

Stovėjimo stabdys įjungiamas automatiškai / stovėjimo stabdis taikomas automatiškai

EPB taikomas, kai įjungtas automatinio stovėjimo stabdys, pasigirta įspėjimasis garsinis signalas ir ekrane pasirodo pranešimas.

EPB triktis

Šio elektroninio stovėjimo stabdžio (EPB) įspėjamoji lemputė užsidega, jei variklio įjungimo/išjungimo mygtukas yra padėtyje ON, ir užgęsta maždaug per 3 sekundes, jei sistema veikia normaliai.

Jei EPB įspėjamoji lemputė tebedega, užsidega važiuojant arba neužsidega, kai variklio paleidimo / išjungimo mygtukas yra padėtyje ON, tai rodo EPB triktį.

Jei taip nutiktų, rekomenduojama, kad sistemą patikrintų įgaliotasis HYUNDAI atstovas.

EPB įspėjamoji lemputė gali užsidegti, kai užsidega elektroninės stabilumo kontrolės sistemos (ESC) indikatorius, rodantis, kad ESC neveikia tinkamai, tačiau tai nėra EPB triktis.

PASTABA

- Jei EPB įspėjamoji lemputė tebedega, rekomenduojama, kad sistemą patikrintų įgaliotasis HYUNDAI atstovas.
- Jei stovėjimo stabdžio įspėjamoji lemputė neužsidega arba mirksi net pakėlus EPB jungiklį, EPB yra neįjungtas.

- Jei stovėjimo stabdžio įspėjamoji lemputė mirksi, kai dega EPB įspėjamoji lemputė, paspauskite jungiklį, o po to jį pakelkite. Pakartokite tai dar kartą. Jei EPB įspėjamoji lemputė neužgęsta, rekomenduojama, kad sistemą patikrintų įgaliotasis HYUNDAI atstovas.

Stovėjimo stabdžio įspėjamoji lemputė

- A tipas Patikrinkite stovėjimo  stabdžio įspėjamąją lemputę, paspausdami variklio įjungimo/išjungimo mygtuką į ON padėtį.

- B tipas



Ši lemputė įsižiebs, kai stovėjimo stabdys bus įjungtas paspaudus variklio įjungimo/išjungimo mygtuką START arba ON padėtyje.

Prieš važiuodami įsitikinkite, kad stovėjimo stabdys yra atleistas ir nedega įspėjamoji stabdžio lemputė.

Jei stovėjimo stabdžio įspėjamoji lemputė dega atleidus stovėjimo stabdį, kai automobilis veikia parengties (🚗) režimu, gali būti triktis stabdžių sistemoje. Gedimą būtina nedelsiant pašalinti.

Jei įmanoma, nedelsdami sustokite. Jei tai neįmanoma, vairuodami automobilį būkite labai atsargūs ir važiuokite tik tol, kol pasieksite saugią vietą.

Kai elektroninis stovėjimo stabdys (EPB) neatsileidžia:

Jei EPB įprastai neatsileidžia, rekomenduojama nuvežti automobilį ant vilkiko su platforma įgaliotajam HYUNDAI atstovui, kad šis patikrintų sistemą.

Automatinis stovėjimo stabdys

Automatinis stovėjimo stabdys išlaiko automobilį vietoje, net jei stabdžių pedalas nėra nuspauštas po to, kai vairuotojas visiškai sustabdo automobilį nuspausdamas stabdžių pedala.

Norint įjungti:

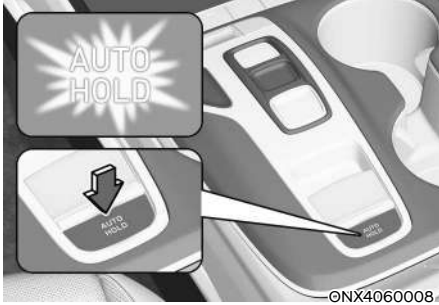

1. Kai vairuotojo durys, variklio gaubtas ir bagažinės dangtis uždaryti (transporto priemonė su pavarų perjungimo mygtuku), nuspauskite stabdžių pedala ir paspauskite jungiklį [AUTO HOLD]. Užsidegs baltas indikatorius AUTO HOLD ir sistema veiks parengties režimu.

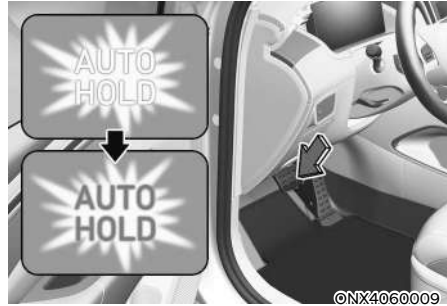

2. Kai visiškai sustabdote automobilį nuspausdami stabdžių pedala, AUTO HOLD palaiko stabdžių slėgį, kad automobilis nejudėtų. Indikatorius spalva pasikeičia iš baltos į žalia.
3. Automobilis nepajudės net atleidus stabdžių pedala.
4. Įjungus EPB, AUTO HOLD stabdys atleidžiamas.

Norint atleisti:

- Jei nuspausite akceleratoriaus pedala, kai pavaros svirtis yra padėtyje D (važiavimas) arba rankinio pavarų perjungimo režimu, automatinis stovėjimo stabdys atsileis automatiškai ir automobilis pradės judėti. Indikatorius AUTO HOLD spalva pasikeičia iš žalios į baltą.
- Jei automobiliu vėl pajudama paspaudžiant pastovaus greičio palaikymo sistemos svirtinį jungiklį (RES+ arba SET-), kai veikia AUTO HOLD ir greičio palaikymo sistemos, AUTO HOLD atsileis nepriklausomai nuo akceleratoriaus pedalo paspaudimo. Indikatorius AUTO HOLD spalva pasikeičia iš žalios į baltą.

ĮSPĖJIMAS

Kai Auto Hold automatiškai atleidžiamas paspaudžiant akceleratoriaus pedala, visada apsidairykite aplinkui.

Lėtai nuspauskite akceleratoriaus pedala, kad automobilis pajudėtų sklandžiai.

Norint išjungti:



1. Nuspauskite ir laikykite nuspaudę stabdžių pedalą.
 2. Paspauskite jungiklį AUTO HOLD.
- Indikatorius AUTO HOLD užges.

ĮSPĖJIMAS

Kad automobilis netikėtai ir staiga nepajudėtų, **VISADA** spauskite stabdžių pedalą, kad išjungtumėte automatinį stovėjimo stabdį prieš:

- Važiuodami nuo kalno.
- Važiuokite transporto priemone R (atbulinės eigos) pozicijoje (transporto priemonė su pavarų perjungimo mygtuku)
- Statydami automobilį.

Informacija

- Automatinis stovėjimo stabdys neveikia, kai:
 - Atidarytos vairuotojo durys.
 - Atidarytas variklio gaubtas.
 - Bagažinės dangtis atidaromas (transporto priemonėje su pavarų perjungimo mygtuku)
 - Pavara yra padėtyje P (stovėjimas)
 - Įjungtas EPB.
- Saugumo sumetimais automatinis stovėjimo stabdys automatiškai persijungia į EPB, kai:
 - Atidarytos vairuotojo durys.
 - Atidarytas variklio gaubtas.
 - Automobilis stovi ilgiau nei 10 minučių.
 - Automobilis stovi ant stataus šlaito.
 - Automobilis kelis kartus pajudėjo.

Tokiais atvejais užsidega stovėjimo stabdžio įspėjamoji lemputė, indikatoriaus AUTO HOLD spalva pasikeičia iš žalios į baltą, pasigirsta įspėjamasis garsinis signalas ir ekrane pasirodo pranešimas, informuojantis jus, kad automatiškai įsijungė EPB. Prieš vėl važiuodami, nuspauskite stabdžių pedalą, apsidairykite aplinkui ir atleiskite stovėjimo stabdį spausdami EPB jungiklį.
- Įjungę automatinį stovėjimo stabdį galite išgirsti mechaninį triukšmą. Tačiau tai yra normalus veikimo garsas.

PASTABA

Jei indikatoriaus AUTO HOLD spalva pasikeičia į geltoną, tai reiškia, kad automatinis stovėjimo stabdys tinkamai neveikia. Rekomenduojama kreiptis į įgaliotąjį HYUNDAI atstovą.

ĮSPĖJIMAS

- Užvedę automobilį lėtai nuspauskite akceleratoriaus pedalą.
- Saugumo sumetimais išjunkite automatinio stabdymo sistemą važiuodami nuo kalno, važiuodami atbuline eiga arba statydami automobilį.

PASTABA

Jeigu yra neuždarytų vairuotojo durų ar variklio gaubto aptikimo sistemos triktis, automatinis stovėjimo stabdys gali neveikti tinkamai.

Rekomenduojama kreiptis į įgaliojimą HYUNDAI atstovą.

Įspėjamieji pranešimai

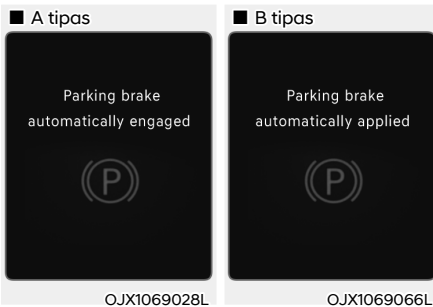

Stovėjimo stabdys įjungiamas automatiškai / stovėjimo stabdis taikomas automatiškai

EPB taikomas, kai įjungtas automatinio stovėjimo stabdys, pasigirta įspėjamasis garsinis signalas ir ekrane pasirodo pranešimas.

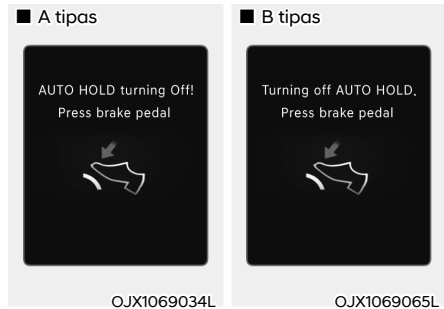

„AUTO HOLD turning Off! Nuspauskite stabdžių pedalą / automatinio užlaikymo išjungimas Press brake pedal“ (automatinis stabdymas įkalnėje išjungimas, nuspauskite stabdžių pedalą)

Kai perėjimas iš automatinio stovėjimo stabdžio į elektroninį stovėjimo stabdį (EPB) tinkamai neveikia, pasigirsta įspėjamasis garsinis signalas ir ekrane pasirodo pranešimas.

Kai rodomas šis pranešimas, automatinis stovėjimo stabdys ir EPB gali neveikti. Saugumo sumetimais nuspauskite stabdžių pedalą.

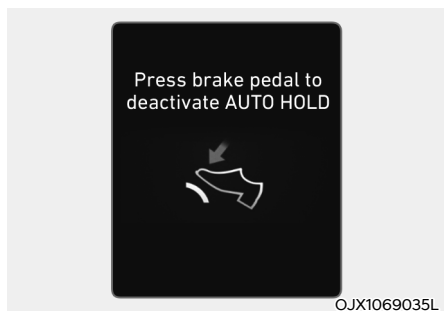

„Press brake pedal to deactivate AUTO HOLD“ (nuspauskite stabdžių pedalą, kad išjungtumėte automatinį stovėjimo stabdį)

Jei nenuspaudėte stabdžių pedalo, kai automatinis stovėjimo stabdys atleistas paspaudus jungiklį AUTO HOLD, pasigirta įspėjamasis garsinis signalas ir ekrane pasirodo pranešimas.



OTM060049L

Netinkamos automatinio užlaikymo sąlygos

Uždarykite dureles, variklio gaubtą ir bagažinės dangtį

Jei paspaudus jungiklį AUTO HOLD vairuotojo durys ir variklio gaubtas yra neuždaryti, pasigirsta įspėjamas garsinis signalas ir skystųjų kristalų ekrane pasirodo pranešimas.

Uždarę vairuotojo duris ir variklio gaubtą, paspauskite jungiklį AUTO HOLD.

Stabdžių antiblokavimo sistema (ABS)

ĮSPĖJIMAS

Stabdžių antiblokavimo sistema (ABS) arba elektroninė stabilumo kontrolės (ESC) sistema nepadės išvengti avarijos, jei netinkamai ar pavojingai manevruosite. Nors avarinio stabdymo metu automobilio valdymas pagerėja, visada išlaikykite saugų atstumą iki priekyje esančių objektų. Sudėtingomis vairavimo sąlygomis visada sumažinkite automobilio greitį. Toliau nurodytomis sąlygomis automobilių su ABS arba ESC stabdymo kelias gali būti ilgesnis nei automobilių be šių sistemų.

Sumažinkite automobilio greitį šiomis sąlygomis:

- Nelygūs keliai, žvyrkeliai ar sniegu padengti keliai.
- Keliai, kurių kelio danga yra duobėta arba paviršiaus aukštis yra skirtingas.
- Ant automobilio ratų uždėtos sniego grandinės.

Nebandykite, kaip veikia automobilių su ABS arba ESC saugos funkcijos, važiuodami dideliu greičiu ar posūkiuose. Tai gali sukelti pavojų jūsų pačių ar kitų saugumui.

ABS yra elektroninė stabdymo sistema, padedanti išvengti slydimo stabdant. ABS leidžia vairuotojui tuo pačiu metu vairuoti ir stabdyti.

ABS naudojimas

Kad gautumėte didžiausią naudą iš stabdžių antiblokavimo sistemos avarinės situacijos metu, nebandykite keisti slėgio stabdžių sistemoje ir nespauskite stabdžių pedalo. Kiek įmanoma stipriau nuspauskite stabdžių pedalą.

Spaudžiant stabdžių pedalą tokiomis sąlygomis, kai ratai gali užsiblokuoti, gali pasigirsti garsai stabdžiuose arba galite pajusti stabdžių pedalo virpėjimą. Tai normalu ir reiškia, kad ABS veikia.

ABS nesumažina automobilio stabdymo laiko ar atstumo.

Visada laikykitės saugaus atstumo iki priešais važiuojančio automobilio.

ABS neapsaugos nuo slydimo, sukkelto staigaus krypties pakeitimo, pavyzdžiui, bandant per greitai įveikti posūkį ar staigiai keičiant važiavimo juostą. Visada važiuokite saugiu greičiu, atsižvelgdami į kelio ir oro sąlygas.

ABS negali apsaugoti nuo stabilumo praradimo. Stipriai stabdydami visada vairuokite atsargiai. Dėl staigaus vairo pasukimo jūsų automobilis vis tiek gali nukrypti į iš priekio atvažiuojančio transporto eismo juostą ar nuo kelio.

Žvyrkeliuose ar keliuose nelygia danga automobilio su stabdžių antiblokavimo sistema stabdymo kelias gali būti ilgesnis nei automobilį su įprastine stabdžių sistema.

Įspėjamoji ABS ((ABS)) lemputė degs keletą sekundžių, įjungus variklio paleidimo / išjungimo mygtuką į padėtį ON.

Per tą laiką ABS sistema bus patikrinta ir lemputė užges, jei viskas gerai. Jei lemputė neužgęsta, ABS sistemoje gali būti gedimas. Rekomenduojama kuo greičiau kreiptis į įgaliotąjį HYUNDAI atstovą.



ĮSPĖJIMAS

Jei ABS ((ABS)) įspėjamoji lemputė dega ir neužgęsta, ABS sistema gali būti sugedusi. Automobilio stabdžiai su stiprintuvu veiks normaliai. Jei norite sumažinti sunkaus ar net mirtino sužalojimo pavojų, rekomenduojame kuo greičiau kreiptis į artimiausią įgaliotąjį HYUNDAI atstovą.

PASTABA

Kai važiuojate keliu, su kurio danga ratų sukibimas yra prastas, pavyzdžiui, apledėjusiu keliu, ir nuolat stabdote, ABS veiks visą laiką ir gali užsidegti ABS ((ABS)) įspėjamoji lemputė. Važiukite į saugią sustojimo vietą ir išjunkite automobilį.

Užveskite automobilį iš naujo. Jei ABS įspėjamoji lemputė nedega, jūsų ABS sistema veikia normaliai.

Priešingu atveju ABS sistemoje gali būti gedimas. Rekomenduojama kuo greičiau kreiptis į įgaliotąjį HYUNDAI atstovą.



Informacija

Jei, išsikrovus akumuliatoriui, užvedate automobilį nuo išorinio maitinimo šaltinio, tuo pačiu metu gali užsidegti ABS ((ABS)) įspėjamoji lemputė. Taip atsitinka dėl nepakankamos įtampos akumuliatoriuje. Tai nereiškia, kad jūsų ABS sistemoje yra triktis. Prieš važiuodami, įkraukite akumuliatorių.

Elektroninė stabilumo kontrolės sistema (ESC) (jeigu yra)



Elektroninė stabilumo kontrolės sistema padeda išlaikyti automobilio stabilumą posūkiuose.

ESC seka, ar automobilio važiavimo trajektorija atitinka vairo pasukimo kampą. ESC pristabdo reikiamą automobilio ratą ir įsiterpia į variklio valdymo sistemą, kad padėtų vairuotojui išlaikyti automobilį numatytoje važiavimo trajektorijoje. Sistema neapsaugos, jei vairuosite nesaugiai. Visada priderinkite greitį ir vairavimą prie kelio sąlygų.

ĮSPĖJIMAS

Posūkiuose niekada nevažiuokite greičiau, nei galima atsižvelgiant į kelio sąlygas. ESC neapsaugos nuo avarijų.

Per didelis greitis posūkiuose, staigūs manevrai ir slidimas šlapiais paviršiais gali sukelti rimtą avariją.

ESC veikimas

ESC ON (įjungta) režimas

Kai variklio įjungimo/išjungimo mygtukas yra padėtyje ON, užsidega ir apie tris sekundes dega indikatoriai ESC IR ESC OFF. Kai abu indikatoriai užgęsta, įsijungia ESC.

Kai sistema veikia



Kai ESC sistema veikia, ESC indikatorius mirksi:

- Spaudžiant stabdžių pedalą tokiomis sąlygomis, kai ratai gali užsiblokuoti, gali pasigirsti garsai stabdžiuose arba galite pajusti stabdžių pedalo virpėjimą. Tai normalu ir reiškia, kad ESC veikia.
- Kai ESC įsijungia, variklis gali neįprastai reaguoti į akceleratoriaus paspaudimą.
- Jei greičio palaikymo sistema buvo naudojama įsijungiant ESC, ji automatiškai išsijungia. Greičio palaikymo sistemą galima vėl įjungti, kai leidžia kelio sąlygos. **Žr. 7 skyriuje „Kruizo kontrolės sistema“ (jeigu yra).**
- Išvažiuojant iš purvo ar važiuojant slidžiu keliu, variklio sūkių dažnis (apsisukimai per minutę) gali nepadidėti net stipriai nuspaudus akceleratoriaus pedalą. Taip sistema išlaiko automobilio stabilumą ir sukibimo jėgą ir tai nereiškia, kad joje yra gedimas.

ESC OFF (išjungta) režimas



Norėdami išjungti ESC sistemą:

- 1 būseną

Spustelėkite mygtuką ESC OFF. Užsidegs ESC OFF indikatorius lemputė ir (arba) pranešimas „Sukibimo valdymas išjungtas“. Šioje būsenoje ESC sukibimo valdymo funkcija yra išjungta, tačiau ESC stabdžių valdymo funkcija vis dar veikia.

- 2 būseną

Nuspauskite ir palaikykite nuspaudę mygtuką ESC OFF ilgiau nei 3 sekundes. Užsidega indikatorius ESC OFF ir (arba) ekrane pasirodo pranešimas „Traction & Stability Control disabled“ (sukibimo ir stabilumo valdymas išjungtas). Šioje būsenoje išjungta tiek ESC sukibimo valdymo funkcija (variklio valdymas), tiek ESC stabdžių valdymo funkcija (stabdžių valdymas).

Pasukus variklio įjungimo/išjungimo mygtuką į OFF padėtį, kai ESC sistema išjungta, šis režimas neįsijungs. Vėl užvedus automobilį ESC įsijungia automatiškai.

Indikatoriai

- Mirksint ESC išjungimo indikatorius



- Užsidegus ESC išjungimo indikatorius



Pasukus variklio įjungimo/išjungimo mygtuką į padėtį ON, indikatorius ESC užsidega, o paskui užgęsta, jei ESC sistema veikia normaliai.

Indikatorius ESC mirksi, kai ESC sistema veikia.

Jei ESC indikatorius neužgęsta, gali būti jūsų automobilio ESC sistemos triktis. Užsidegus šiai įspėjamajai lemputei, rekomenduojama, kad automobilį kuo skubiau patikrintų įgaliotasis HYUNDAI atstovas.

Indikatorius ESC OFF užsidega, kai jei ESC sistema išjungiama.



ĮSPĖJIMAS

Jei indikatorius ESC mirksi, tai reiškia, kad ESC įsijungė:

Važiukite lėtai ir NIEKADA nebandykite greitėti. NIEKADA neišjunkite ESC, kol mirksi indikatorius ESC, nes galite nesuvaldyti automobilio ir sukelti avariją.

PASTABA

Jei automobilio ratų ir padangų dydžiai skiriasi, gali būti ESC sistemos triktis. Prieš keisdami padangas patikrinkite, ar visos keturios padangos ir ratai yra vienodo dydžio. Niekada nevažiuokite automobiliu su sumontuotais skirtingo dydžio ratais ir padangomis.

ESC OFF naudojimas**Važiuojant**

ESC OFF režimą reikėtų naudoti tik trumpai, norint išlaisvinti sniege ar purve įklimpusį automobilį, laikinai išjungus ESC, kad padidėtų ratų sukimo momentas.

Norėdami išjungti ESC sistemą, kai vairuojate, paspauskite mygtuką ESC OFF važiuodami lygiu keliu.

PASTABA

Kad nesugadintumėte pavarų dėžės:

- Neleiskite vienos ašies ratui (-ams) pernelyg ilgai suktis, kai dega ESC, ABS ir stovėjimo stabdžio įspėjamosios lemputės. Automobilio garantija nekompensuoja šio remonto išlaidų. Sumažinkite variklio galią ir neleiskite ratui (-ams) pernelyg ilgai suktis, kol dega šios lemputės.
- Išjunkite ESC sistemą (dega indikatorius ESC OFF), kai tikrinatė automobilį dinamometru.

**Informacija**

ESC išjungimas neturi įtakos ABS ar įprastiniam stabdžių sistemos veikimui.

Automobilio stabilumo valdymo sistema (VSM)

Automobilio stabilumo valdymo sistema yra elektroninės stabilumo kontrolės sistemos (ESC) funkcija. Ji padeda išlaikyti automobilio stabilumą įsibėgėjant arba staiga stabdant šlapiame, slidžiame ir nelygiame kelyje, kai visų keturių ratų sukibimas gali netikėtai pasidaryti netolygus.

**ĮSPĖJIMAS**

Naudodami automobilio stabilumo valdymo sistemą, imkitės tokių atsargumo priemonių:

- **VISADA kontroliuokite greitį ir atstumą iki priekyje važiuojančio automobilio. VSM sistema neapsaugos, jei vairuosite nesaugiai.**
- **Niekada nevažiuokite greičiau, nei galima atsižvelgiant į kelio sąlygas. VSM neapsaugos nuo avarių. Važiuodami per dideliu greičiu blogu oru, slidžiais ir nelygiais keliais, galite sukelti sunkias avarijas.**

VSM veikimas**Režimas VSM ON**

VSM veikia, kai:

Įjungta elektroninė stabilumo kontrolės sistema (ESC).

Kai sistema veikia

Spaudžiant stabdžių pedalą tokiomis sąlygomis, kai gali įsijungti ESC, gali pasigirsti garsai stabdžiuose arba galite pajusti stabdžių pedalo virpėjimą. Tai normalu ir reiškia, kad VSM veikia.

Informacija

VSM sistema neveikia:

- Važiuojant keliuose su posvyriu, pavyzdžiui, įkalnėse arba nuokalnėse.
- Važiuojant atbuline eiga.
- Degant ESC išjungimo indikatoriui.
- Degant ar mirksint EPS (elektrinio vairo stiprintuvo) įspėjamajai lemputei (⚠).

Režimas VSM OFF

Norėdami išjungti VSM, paspauskite mygtuką ESC OFF. Užsidegs indikatorius ESC OFF (OFF).

Norėdami įjungti VSM, dar kartą paspauskite mygtuką ESC OFF. Indikatorius ESC OFF užges.

ĮSPĖJIMAS

Jei indikatorius ESC (OFF) arba įspėjamoji lemputė EPS (⚠) neužgesa ar mirksi, gali būti jūsų automobilio VSM sistemos triktis. Užsidegus įspėjamajai lemputei, rekomenduojama, kad automobilį kuo skubiau patikrintų įgaliotasis HYUNDAI atstovas.

PASTABA

Jei automobilio ratų ir padangų dydžiai skiriasi, gali būti VSM sistemos triktis. Prieš keisdami padangas patikrinkite, ar visos keturios padangos ir ratai yra vienodo dydžio. Niekada nevažiuokite automobiliu su sumontuotomis skirtingo dydžio padangomis ir ratais.

Pagalbinė priekabos stabilumo sistema (TSA) (jeigu yra).

Pagalbinė priekabos stabilumo sistema veikia kaip automobilio stabilumo kontrolės sistema. Pagalbinė priekabos stabilumo sistema stengiasi stabilizuoti automobilį ir priekabą, kai priekaba linguoja arba svyruoja. Priekaba linguoti arba svyruoti gali dėl įvairių priežasčių. Jeigu važiuojama dideliu greičiu, į priekabą pučia šoninis, gūsingas vėjas, priekaba yra neleistinai perkrauta, yra pavojus, kad priekaba linguos.

Lingavimą sukelia tokie veiksniai:

- Važiavimas dideliu greičiu
- Stiprus šoninis vėjas
- Neleistina perkrova
- Staigus vairo pasukimas
- Nelygus kelias

Pagalbinė priekabos stabilumo sistema nuolat analizuoja automobilio ir priekabos nestabilumą. Kai pagalbinė priekabos stabilumo sistema aptinka lingavimą, automatiškai įjungiami priekinių ratų stabdžiai, kad stabilizuotų automobilį. Vis tik, jeigu to nepakanka automobiliui stabilizuoti, automatiškai įjungiami visų ratų stabdžiai ir atitinkamai sumažinama variklio galia. Kai automobilis yra stabilus ir nelinguoja, pagalbinė priekabos stabilumo sistema neveikia.

Pagalbinė pajudėjimo įkalnėje sistema (HAC)

Pajudėjimo pradžios įkalnėje pagalba apsaugo automobilį nuo riedėjimo atgal, kai reikia pajudėti iš vietos ant kalno. Sistema automatiškai maždaug 2 sekundes įjungia stabdžius ir juos atleidžia po 5 sekundžių arba nuspaudus akceleratoriaus pedalą.



ĮSPĖJIMAS

Visada būkite pasiruošę nuspausti akceleratoriaus pedalą, kai pradėsite važiuoti įkalnėje. Pajudėjimo pradžios įkalnėje pagalba veikia tik maždaug 5 sekundes.



Informacija

- Pajudėjimo pradžios įkalnėje pagalba neveikia, kai pavarą yra perjungta į P (stovėjimo) arba N (neutrali).
- Pajudėjimo pradžios įkalnėje pagalba įsijungia net tada, kai ESC (elektroninė stabilumo kontrolės sistema) yra išjungta. Tačiau ji neįsijungia, kai ESC tinkamai neveikia.

Avarinio stabdymo signalas (ESS)

Avarinio stabdymo signalas mirksinčiais stabdžių žibintais įspėja iš paskos važiuojantį vairuotoją apie staigų stabdymą.

Sistema įjungiama, kai:

- Automobilis staiga sustoja. (Lėtėjimo pagreitis viršija 7 m/s^2 , o važiavimo greitis viršija 55 km/h)
- Įjungiama ABS, o važiavimo greitis viršija 55 km/h (34 mph).

Avariniai žibintai automatiškai įsijungia sumirksėjus stabdžių žibintams:

- Kai važiavimo greitis yra mažesnis nei 40 km/h,
- Kai ABS yra išjungta, ir
- Kai nebereikia staigiai stabdyti.

Avariniai žibintai išsijungia:

- Kai automobilis tam tikrą laiką važiuoja mažu greičiu.

Vairuotojas gali rankiniu būdu išjungti avarinius žibintus, paspaudęs mygtuką.



Informacija

Avarinio stabdymo signalas neįsijungia, jei jau įjungti avariniai žibintai.

Automatinio stabdymo po susidūrimo sistema (MCB) (jeigu yra)

Automatinio stabdymo po susidūrimo sistema automatiškai kontroliuoja stabdžius, jei kilo eismo įvykis, po kurio išsiskleidė saugos pagalvės – taip siekiama apsaugoti nuo papildomų susidūrimų rizikos.

Sistemos darbas

- Išsiskleidus saugos pagalvėms, automatinio stabdymo po susidūrimo sistema kurį laiką stebi stabdžių pedalo ir greičio pedalo nuspaudimo intensyvumą. Sistema veikia, jei įvykdytos šios sąlygos:
 - Susidūrimo metu automobilio greitis mažesnis nei 180 km/h (112 mph).
 - Stipriai nuspaustas stabdžių ir greičio pedalas.
- Kai vairuotojas tam tikru stiprumu paspaudžia stabdžių pedalą, kol aktyvus automatinis stabdymas po susidūrimo, stabdžių jėgai teikiama pirmenybė automatinio stabdymo po susidūrimo sistemos atžvilgiu. Tačiau jei vairuotojas nukelia koją nuo stabdžių pedalo, automatinio stabdymo po susidūrimo sistema išlaikys automatinį stabdymą.

Sistema išjungta

- Automatinio stabdymo po susidūrimo sistema atšaukiama tokiose situacijose:
 - Greičio pedalas nuspaudžiamas tam tikru stiprumu.
 - Automobilis sustoja.
 - Yra ESC (elektroninės stabilumo kontrolės) arba elektroninių prietaisų triktis.
 - Tokioje situacijoje sistema negali veikti įprastai.
 - Dešimt sekundžių praėjo po to, kai stabdžius automatiškai kontroliavo automatinio stabdymo po susidūrimo sistema.



ĮSPĖJIMAS

- **Automatinio stabdymo po susidūrimo sistema po susidūrimo sumažina automobilio greitį ir sumažina antrojo susidūrimo riziką, bet jos nepanaikina. Paspausdami greičio pedalą, galite išvažiuoti iš susidūrimo vietos, siekdami išvengti kitų pavojingų situacijų.**
- **Po to, kai automobilį sustabdo automatinio stabdymo po susidūrimo sistema, sistema nebetontroliuoja stabdžių. Priklausomai nuo situacijos, norėdamas išvengti kitų eismo įvykių, vairuotojas turėtų nuspausti stabdžio ar greičio pedalą.**

Pagalbinė stabdžių sistema (BAS)

Pagalbinė stabdžių sistema skirta sumažinti eismo įvykio riziką ar jos išvengti. Ji jutikliais (radiolokatoriumi ir kamera) atpažįsta atstumą iki priekyje esančio automobilio ar pėsčiojo ir, jei būtina, įspėja vairuotoją apie eismo įvykio riziką įspėjamoju pranešimu ar įspėjamoju signalu.

Sistemos apribojimai

Pagalbinė stabdžių sistema yra papildoma sistema ir ji nepakeičia saugaus vairavimo praktikos. Vairuotojas visada privalo pats kontroliuoti greitį ir atstumą iki priekyje važiuojančio automobilio, siekdamas užtikrinti saugų AEB sistemos naudojimą.

Naudodamiesi pagalbine stabdžių sistema, imkitės tokių atsargumo priemonių:

Ši sistema yra tik pagalbina sistema, todėl vairuotojas pats privalo rūpintis saugumu ir būti atidus. Jutiklių veikimo atstumas ir objektų aptikimo funkcija yra riboti. Visada atkreipkite dėmesį į kelio sąlygas.

Posūkiuose niekada nevažiuokite greičiau, nei galima atsižvelgiant į kelio sąlygas.

Visada važiuokite atsargiai, kad išvengtumėte nenumatytų situacijų. Pagalbinė stabdžių sistema visiškai nesustabdo automobilio ir neužkerta kelio susidūrimui.

Važiavimo nuo kalno stabdžio valdiklis (DBC)







Važiavimo nuo kalno stabdžių valdiklis leidžia vairuotojui leisti stačia į kalne nespaudžiant stabdžių pedalo.

Sistema automatiškai įjungia stabdžius, kad automobilis neviršytų tam tikro greičio, ir leidžia vairuotojui susitelkti į automobilio vairavimą važiuojant nuo kalno.

Sistema išjungiamas, kai variklis išjungiamas.

Paspauskite mygtuką, kad įjungtumėte sistemą, ir dar kartą paspauskite mygtuką, kad ją išjungtumėte.

Sistemos darbas

Režimas	Indikatorius	Aprašymas
Budėjimo režimas	 Žalia lemputė įjungta	Jei transporto priemonės greitis yra mažesnis nei 60 km/h, paspauskite „Stabdžių kontrolė važiuojant žemyn“ mygtuką. Stabdžių kontrolė važiuojant žemyn įsijungs ir įjungs laukimo režimą. Sistema neįsijungia, jei transporto priemonės greitis yra didesnis nei 60 km/h.
Suaktyvintas	 Žalia lemputė mirksi	Budėjimo režime stabdžių kontrolė važiuojant žemyn įsijungs esant šioms sąlygoms: <ul style="list-style-type: none"> • Kalva yra pakankamai stati. • Nenuspaustas stabdžių arba akceleratoriaus pedalas. • Automobilio greitis yra 4–40 km/h (2 ~ 25 mph) diapazone (tarp 4–8 km/h (2 ~ 5 mph) važiuojant atbuline eiga). Įjungimo greičio diapazone 4–40 km/h (2 ~ 25 mph) vairuotojas gali valdyti automobilio greitį spausdamas stabdžių / akceleratoriaus pedalus.
Deaktyvuota	 Žalia lemputė išjungta	Stabdžių kontrolė važiuojant žemyn išsijungs esant šioms sąlygoms: <ul style="list-style-type: none"> • Stabdžių kontrolės važiuojant žemyn mygtukas yra dar kartą paspaudžiamas. • Automobilio greitis viršija 60 km/h.
	 Žalia lemputė įjungta	Stabdžių kontrolė važiuojant žemyn išsijungs, bet liks veikti budėjimo režimu esant šioms sąlygoms: <ul style="list-style-type: none"> • Kalva nėra pakankamai stačia. • Automobilio greitis yra nuo 40 km/h iki 60 km/h (25 ~ 37 mph).
Sistemos triktis	 Geltona lemputė įsijungia	Geltona įspėjamoji lemputė dega, kai sistemos veikimas gali būti sutrikęs arba ji gali įjungiant netinkamai veikti. Jei taip nutinka, stabdžių kontrolė važiuojant žemyn yra išjungiamą. Rekomenduojama, kad sistemą kuo skubiau patikrintų įgaliotasis HYUNDAI atstovas.



„Downhill Brake Control disabled. Control vehicle speed (manually)“
(Važiavimo nuo kalno stabdžių valdiklis išjungtas. Kontroliuokite automobilio greitį (rankiniu būdu))

Jeigu Stabdžių kontrolės važiuojant žemyn sistema netinkamai veikia, LCD ekrane bus rodomas toks įspėjamas pranešimas ir kils įspėjamas garsinis signalas. Tokiu atveju kontroliuokite automobilio greitį spausdami stabdžių pedalą.

ĮSPĖJIMAS

Visada išjunkite Stabdžių kontrolę važiuojant žemyn įprastais keliais. Sistema gali netyčia įsijungti iš budėjimo režimo, kai važiuojama per greičio šuolius arba brėžiamos aštrios kreivės.

Informacija

- Stabdžių kontrolė važiuojant žemyn negali išsijungti stačiuose nuolydžiuose, net jei nuspaustas stabdžio pedalą arba akceleratoriaus pedalą.
- Stabdžių kontrolė važiuojant žemyn gali ne visada išlaikyti tam tikrą automobilio greitį.
- Stabdžių kontrolė važiuojant žemyn neveikia, jei:
 - Pavara yra padėtyje P (stovėjimas)
 - Įjungiamas ESC.
- Įjungus Stabdžių važiuojant žemyn kontrolę, stabdžiai gali skleisti triukšmą arba vibraciją.
- Galinis stabdymo žibintas įsižiebia, kai suaktyvinama Stabdžių kontrolė važiuojant žemyn.

Stabdymo patarimai



ĮSPĖJIMAS

Kai išlipate iš automobilio arba jį statote, visada visiškai sustokite ir neatleiskite kojos nuo stabdžių pedalo. Perjunkite pavarą į P (stovėjimo) padėtį, įjunkite rankinį stabdį ir variklio paleidimo / sustabdymo mygtuką paspauskite į OFF padėtį.

Automobilis, pastatytas neįjungus arba iki galo neįjungus stovėjimo stabdžio, gali netyčia pajudėti ir sužeisti vairuotoją ar kitus žmones. Išlipdami iš automobilio VISADA įjunkite stovėjimo stabdį.

Šlapi stabdžiai gali būti pavojingi! Stabdžiai gali sušlapti automobiliui važiuojant per stovintį vandenį arba kai automobilis yra plaunamas vandens. Automobilis nesustos taip greitai, jei stabdžiai šlapi. Stabdant šlapiais stabdžiais, automobilį gali traukti į vieną pusę.

Norėdami išdžiovinti stabdžius, lengvai juos paspauskite, kol stabdymas vėl bus normalus. Jei stabdymas negrįžta į normalią būseną, sustokite, kai tai padaryti yra saugu, taip pat rekomenduojama skambinti įgaliotajam HYUNDAI atstovui ir prašyti pagalbos.

NEVAIRUOKITE laikydami koją ant stabdžių pedalo. Net ir lengvas, bet nuolatinis pedalo spaudimas gali perkaitinti stabdžius, padidinti jų nusidėvėjimą ir net juos sugadinti.

Jei važiuojant nuleidžia jeigu yra, lengvai spauskite stabdžius ir lėtėjantį automobilį vairuokite tiesiai. Kai judate pakankamai lėtai, važiuokite į šalikelę ir sustokite saugioje vietoje.

Automobiliui sustojus tvirtai laikykite koją ant stabdžių pedalo, kad automobilis neriedėtų į priekį.

KETURIŲ VARANČIŲJŲ RATŲ PAVARA (4WD) (JEIGU YRA)

Keturių varančiųjų ratų (4WD) sistema perduoda variklio galią į visus priekinius ir galinius ratus, kad trauka būtų maksimali.

4WD naudinga, kai reikalinga papildoma trauka slidžiuose, šlapiuose, purvu arba sniegu padengtuose keliuose.

Nereguliariai važiuoti bekele, pvz., nutiesti neaplyginti keliai ir takai, yra gerai. Visada svarbu, kad vairuotojas kruopščiai sumažintų greitį iki tokio lygio, kuris neviršytų saugaus eksploatavimo greičio tokiomis sąlygomis.

Multireljefo kontrolė

Multireljefo kontrolė užtikrina optimalias važiavimo charakteristikas valdydama keturių varančiųjų ratų pavara, variklį, transmisiją ir stabdymą priklausomai nuo reljefo sąlygų (snieguotas, purvinas ir smėlėtas kelias ir t. t.).

Multireljefo kontrolės režimas

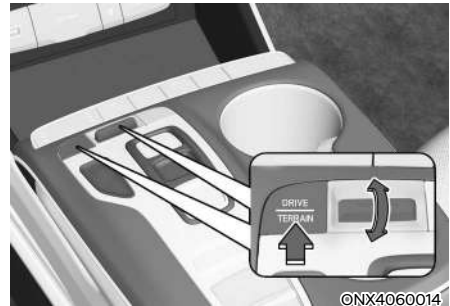

Paspaudus „DRIVE/TERRAIN“ (važiavimas / reljefas) režimo mygtuką, važiavimo režimas pasikeičia iš įprastos važiavimo kontrolės į multireljefo kontrolės režimą. Perjungdami mygtuką galite rinktis SNOW (sniegas), MUD (purvas) arba SAND (smėlis) režimą. Dar kartą paspaudus „DRIVE/TERRAIN“ (važiavimas / reljefas) režimo mygtuką, važiavimo režimas pasikeičia iš multireljefo kontrolės į įprastos važiavimo kontrolės režimą.

Jeigu įjungtas multireljefo kontrolės režimas, paleidus iš naujo variklį bus įjungtas įprastas važiavimo kontrolės režimas.

ĮSPĖJIMAS

Norėdami sumažinti **SUNKAUS** ar net **MIRTINO SUŽALOJIMO** pavojų:

- **Nevažiukite sąlygomis, viršijančiomis numatytą transporto priemonės konstrukciją, pvz., sudėtingomis bekelės sąlygomis.**
- **Venkite didelio greičio posūkiuose ar apsisukdami.**
- **Staigiai nesukite vairo, pvz., greitai keisdami eismo juostas ar įvažiuodami į staigius posūkius.**
- **Apvartimo rizika labai padidėja, jei nesuvaldote automobilio važiuodami dideliu greičiu.**



- Automobilį dažnai sunku suvaldyti, kai du ar daugiau ratų nuvažiuoja nuo važiuojamosios kelio dalies, o vairuotojas per staigiai pasuka vairą, norėdamas sugrąžinti automobilį į kelią.
- Jei automobilis nuvažiavo nuo važiuojamosios kelio dalies, staigiai nesukite vairo. Vietoje to, prieš grįždami į važiavimo juostą lėtai sumažinkite greitį.

PASTABA

- Nevažiuokite vandenių, jei lygis yra aukštesnis už transporto priemonės apačią.
- Pasibaigus purvui ar vandeniui patikrinkite stabdžių būklę. Kelis kartus nuspauskite stabdžių pedalą, kol pajusite normalų stabdymo grįžimą.
- Sutrumpinkite planinės techninės priežiūros intervalą, jei važiuojate bekele, pvz., smėliu, purvu ar vandenių (žr. 9 skyriaus dalį „Techninė priežiūra esant nepalankioms eksploataavimo sąlygoms“).
- Visada kruopščiai nuplaukite transporto priemonę po važiavimo ne keliu, ypač transporto priemonės apačioje.
- Transporto priemonėje būtina sumontuoti keturias to paties dydžio ir tipo padangas.
- Įsitikinkite, kad visos darbo dienos keturratę transporto priemonę velka vilkikas su plokščia lova.

4 varomųjų ratų veikimas

Keturių varančiųjų ratų (4WD) režimo pasirinkimas

Perkėlimo režimas:	Režimo pasirinkimas	Aprašymas
4WD AUTO (4 varomųjų ratų AUTOMATINIS režimas) (įprastas važiavimas)	-	Esant 4 varomųjų ratų AUTOMATINIAM režimui, įprastomis eksploataavimo sąlygomis transporto priemonė veikia panašiai kaip įprastos 2 varomųjų ratų transporto priemonės. Jei sistema nustato, kad reikalinga keturių ratų pavara, variklio varomoji galia automatiškai paskirstoma visiems keturiems ratams. Naudokite šį režimą važiuodami normaliais keliais. Jeigu skydelyje pasirenkate „Driving force distribution“ (traukos jėgos paskirstymas), rodoma traukos jėgos paskirstymo (4WD) būseną.
SNIEGAS		Šiuo režimu transporto priemonė gali pradėti stabiliai važiuoti tinkamai paskirstant transporto priemonės traukos jėgą slidžiais keliais, pvz., snieguotais keliais. O jūs galite saugiai važiuoti nuslopindami ratų slydimą.
PURVAS		Šiuo režimu galite saugiai vairuoti, užtikrindami pakankamą važiavimo galią esant pradiniam paleidimui, tinkamai paskirstydami transporto priemonės traukos jėgą, kai važiuojate purvinu, negrįstu ar nelygiu keliu.
SMĖLIS		Šiuo režimu galite saugiai važiuoti, tinkamai paskirstydami transporto priemonės traukos jėgą, kai važiuojate lygiais, sauso smėlio arba labai žvyruotais ir negrįstais keliais.

Saugiam 4WD veikimui

Prieš važiuojant

- Įsitikinkite, kad visi keleiviai segi saugos diržus.
- Atsisėskite stačiai ir arčiau vairo nei įprastai. Nustatykite vairą į patogią vairavimo padėtį.

Važiavimas snieguotais arba apledėjusiais keliais

- Paleiskite lėtai, švelniai spausdami akceleratoriaus pedalą.
- Naudokite žieminės padangas arba padangų grandines.
- Turite išlaikyti pakankamą atstumą tarp savo ir priešais važiuojančio automobilio.
- Lėtėjimo metu naudokite variklio stabdį.
- Venkite greičio viršijimo, greitesnio greitėjimo, staigių stabdžių paspaudimų ir staigių posūkių, kad išvengtumėte slydimo.

Važiavimas smėliu arba purvu

- Išlaikykite mažą ir pastovų greitį.
- Jei reikia, naudokite padangų grandines, varomas purvu.
- Turite išlaikyti pakankamą atstumą tarp savo ir priešais važiuojančio automobilio.
- Sumažinkite transporto priemonės greitį ir visada patikrinkite kelio būklę.
- Venkite greičio viršijimo, greitėjimo, staigaus stabdžių paspaudimo ir staigių posūkių, kad išvengtumėte įstrigimo.



PERSPĖJIMAS

Transporto priemonei įstrigus sniege, smėlyje ar purve, po varančiaisiais ratais padėkite neslidžią medžiagą, kad ji galėtų suktis, ARBA lėtai sukite ratus į priekį ir atgal, taip sukeldami siūbuojantį judėjimą, kuris gali išlaisvinti transporto priemonę. Tačiau venkite nuolat leisti variklį didelėmis apsukomis, nes taip galite sugadinti 4WD sistemą.

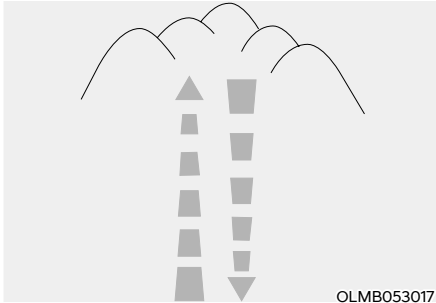

OLMB053017

Važiavimas įkalnėmis arba nuokalnėmis

- Važiavimas įkalne
 - Prieš pradėdami patikrinkite, ar galima važiuoti įkalne.
 - Važiuk kuo tiesiau.
- Važiuodami nuo kalno.
 - Važiuodami nuokalne nekeiskite pavaros. Prieš važiuodami nuokalne, įjunkite pavarą.
 - Važiuodami nuokalne lėtai stabdykite varikliu.
 - Važiuk kuo tiesiau.

ĮSPĖJIMAS

Važiuodami stačiomis kalvomis būkite ypač atsargūs. Transporto priemonė gali apsiversti priklausomai nuo nuolydžio, vietovės ir vandens/ purvo sąlygų.



OLMB053018

ĮSPĖJIMAS

Nevažiukite skersai stačių kalvų kontūro. Nedidelis rato kampo pokytis gali destabilizuoti transporto priemonę arba, transporto priemonėi nustojus judėti į priekį, stabili transporto priemonė gali prarasti stabilumą. Jūsų transporto priemonė gali apvirsti ir sunkiai arba mirtinai sužaloti.

Važiavimas vandenyiu

- Stenkitės nevažiuoti giliai stovinčiame vandenyje. Tai gali užgesinti variklį ir užkimšti išmetimo vamzdžius.
- Jei reikia važiuoti vandenyje, sustabdykite transporto priemonę, įjunkite 4WD UŽRAKTO režimą ir važiuokite mažesniu nei 8 km/h (5mph) greičiu.
- Važiuodami vandenyje nekeiskite pavaros.

Atšiaurios vairavimo sąlygos

- Prieš važiuodami susipažinkite su bekelės sąlygomis.
- Važiuodami bekele visada būkite atidūs ir venkite pavojingų vietų.
- Važiukite lėtai, kai pučia stiprus vėjas.
- Važiuodami kampu sumažinkite transporto priemonės greitį. Keturratės transporto priemonės svorio centras yra aukščiau nei įprastinės dviratės transporto priemonės, todėl jos gali apvirsti, kai greitai pasukate kampus.



ONX4E060022

- Važiuodami bekele visada tvirtai laikykite vairą.



ĮSPĖJIMAS

Važiuodami bekele, neimkite už vairo vidinės dalies. Galite susižeisti ranką staiga atlikdami vairavimo veiksmą arba atsitrenkę į žemę dėl smūgio į daiktus. Galite nesuvaldyti vairo ir sunkiai arba mirtinai susižaloti.

Atsargumo priemonės susiklosčius avarinei padėčiai

Padangos

Nenaudokite padangų ir ratų, kurių dydis ir tipas skiriasi nuo to, kuris iš pradžių buvo sumontuotas jūsų transporto priemonėje. Tai gali turėti įtakos transporto priemonės saugai ir veikimui, dėl to gali sugesti vairavimas arba ji gali apvirsti ir sunkiai sužaloti.

Keisdami padangas įsitinkinkite, kad ant visų keturių padangų yra to paties dydžio, tipo, protektoriaus, prekės ženklo ir keliamosios galios padangos ir ratai. Jei savo transporto priemonėje įrengiate bet kokį padangų/ratų derinį, kurio "HYUNDAI" nerekomenduoja naudoti važiuojant bekele, šių padangų nenaudokite važiuodami greitkeliu.



ĮSPĖJIMAS

Niekada neužveskite ir nepaleiskite variklio, kai ant domkrato pakelta visos darbo dienos 4WD transporto priemonė. Automobilis gali nuslysti arba nuriedėti nuo kėliklio ir sunkiai ar net mirtinai sužaloti jus ar netoliese esančius asmenis.

Vilkimas

Keturratės transporto priemonės turi būti velkamos su ratų keltuvu ir platformomis arba plokščia įranga, visus ratus pakėlus nuo žemės. Išsamesnės informacijos žr. 8 dalies skyriuje „Vilkimas“.

Bandymas dinamometru

Visu etatu veikianti keturratė transporto priemonė turi būti bandoma specialiu keturių ratų važiuoklės dinamometru.



Visos darbo dienos keturratė transporto priemonė neturėtų būti bandoma dvimačiu būgniniu tikrintuvu. Jei reikia naudoti dvimatį ritininį tikrintuvą, atlikite šią procedūrą:

1. Patikrinkite rekomenduojamą transporto priemonės padangų slėgį.
2. Uždėkite priekinius ratus ant ritininio bandiklio spidometro patikrinimui, kaip parodyta iliustracijoje.
3. Atleiskite stovėjimo stabdį.
4. Uždėkite galinius ratus ant laikino laisvo volelio, kaip parodyta paveikslėlyje.



PERSPĖJIMAS

- Atlikdami testą niekada neįjunkite stovėjimo stabdžio.
- Kai transporto priemonė pakelta, nenaudokite priekinio ir galinio ratų atskirai. Turi būti naudojami visi keturi ratai.



ĮSPĖJIMAS

Nesiartinkite prie transporto priemonės priekio, kai ant dinamometro įjungta transporto priemonės pavara.

Transporto priemonė gali peršokti į priekį ir sunkiai arba mirtinai sužaloti.

Perkėlimo rizikos mažinimas

Jūsų universalioji keleivinė transporto priemonė apibrėžiama kaip universalioji sportinė transporto priemonė (SUV). SUV turi didesnį prošvaisą nuo žemės ir siauresnį bėgių kelią, kad galėtų veikti įvairiomis bekelės sąlygomis. Dėl specifinių konstrukcinių savybių automobilio svorio centras yra aukščiau negu įprastinių automobilių. Didesnės prošvaisos privalumas yra geresnis kelio matomumas – tai leidžia išvengti problemų. Tokie automobiliai nėra skirti posūkiuose važiuoti tokiu pačiu greičiu, kaip įprastiniai keleiviniai automobiliai, kaip ir sportiniai mažos prošvaisos automobiliai, skirti važiuoti bekele. Dėl šios rizikos vairuotojui ir keleiviams primygtinai rekomenduojama prisisegti saugos diržus. Apsivertus automobiliui tikimybė žūti neprisėgus yra gerokai didesnė nei saugos diržą dėvinčio asmens. Yra veiksmų, kuriuos vairuotojas gali atlikti, kad sumažintų apsvertimo riziką. Jei įmanoma, venkite aštrių posūkių ar staigių manevrų, nekraukite ant stogo sunkių krovinių ir jokių būdu nemodifikuokite transporto priemonės.

ĮSPĖJIMAS

Apsivertimas

Kaip ir vairuojant kitas universaliąsias sportines transporto priemones (SUV), netinkamai eksploatuojant automobilį galima prarasti jo kontrolę, gali įvykti eismo įvykis ir automobilis gali apsvirti.

- Eksploatacinių transporto priemonių apsvertimo rodiklis yra gerokai didesnis nei kitų tipų transporto priemonių.
- Dėl specifinių konstrukcinių savybių (didesnės prošvaisos, mažesnio pločio tarp ratų ir kt.), automobilio svorio centras yra aukščiau negu įprastinių automobilių.
- SUV nėra skirta važiuoti posūkyje tokiu pačiu greičiu, kaip įprastiniai automobiliai.
- Venkite staigių posūkių ir staigių manevrų.
- Apsivertus automobiliui tikimybė žūti neprisisegus yra gerokai didesnė nei saugos diržą dėvinčio asmens. Pasirūpinkite, kad visi automobilyje būtų prisisegę.

ĮSPĖJIMAS

Jūsų automobilyje sumontuotos padangos, skirtos užtikrinti saugų važiavimą ir keliamąją galią. Nenaudokite padangų ir ratų, kurių dydis ir tipas skiriasi nuo tų, kurie iš pradžių buvo sumontuoti jūsų transporto priemonėje. Tai gali turėti įtakos transporto priemonės saugai ir veikimui, dėl to gali sugesti vairavimas arba ji gali apsvirti ir sunkiai sužaloti. Keisdami padangas įsitikinkite, kad ant visų keturių padangų yra to paties dydžio, tipo, protektoriaus, prekės ženklo ir keliamosios galios padangos ir ratai. Jei vis tik nusprendžiate savo transporto priemonėje įrengti bet kokį padangų / ratų derinį, kurio HYUNDAI nerekomenduoja naudoti važiuojant bekele, šių padangų nenaudokite važiuodami greitkeliais.

ĮSPĖJIMAS

Automobilio kėlimas

Niekada neužveskite ir nepaleiskite variklio ir neleiskite ratams suktis, kai ant domkrato pakeltas automobilis su nuolatine 4WD pavara.

Yra pavojus, kad besisukančioms padangoms palietus žemę automobilis nukris nuo kėliklio iš šoks į priekį arba atgal.

INTEGRUOTOJI VAIRAVIMO REŽIMO VALDYMO SISTEMA (JEIGU YRA)



Važiavimo režimą galima pasirinkti pagal vairuotojo pageidavimus arba kelio sąlygas.

Iš naujo užvedus variklį sistema iš naujo persijungia į ECO režimą.

Kaškart perjungus mygtuką, VAŽIAVIMO REŽIMAS keičiasi šia tvarka:

ECO ↔ SPORT

ECO režimas: važiuojant ECO (taupymo) režimu, automobilis sunaudoja mažiau degalų ir tausoja aplinką.

SPORT režimas: sportinis režimas teikia sportišką, bet kietesnį važiavimą.

Režimas ECO (taupymo)



Kai važiavimo režimas nustatytas į TAUPAUS važiavimo režimą, variklio ir transmisijos valdymo logika pakeičiama, kad būtų

maksimaliai padidintas kuro efektyvumas.

- Kai ECO režimas pasirinkamas paspaudus DRIVE MODE mygtuką, užsidega ECO indikatorius.
- Užvedus variklį iš naujo, išlaikomas ECO važiavimo režimas.

i Informacija

Degalų naudojimo efektyvumas priklauso nuo vairuotojo vairavimo įpročių ir kelio sąlygų.

Kai suaktyvintas ECO režimas:

- Greitėjimo atsakas gali šiek tiek sumažėti, kai akceleratoriaus pedalas nuspaudžiamas vidutiniškai.
- Oro kondicionieriaus veikimas gali būti ribotas.
- Automatinės pavarų dėžės pavarų perjungimo būdas gali pasikeisti.
- Variklio triukšmas gali padidėti.

Pirmiau nurodytos situacijos yra įprastos, kai įjungiamas EKOLIGINIS režimas, siekiant padidinti degalų naudojimo efektyvumą.

ECO režimo veikimo apribojimai:

Esant toliau nurodytoms sąlygoms, kai įjungtas ECO (ekonomiškas) režimas, sistemos veikimas yra ribotas, net jei ECO indikatorius nesikeičia.

- Kai aušinimo skysčio temperatūra yra žema:
Sistema bus apribota, kol variklio veikimas taps normalus.
- Važiuodami įkalne:
Sistemos galios didinimas važiuojant įkalne bus apribotas, nes ribojamas variklio sukimo momentas.
- Kai akceleratoriaus pedalas kelioms sekundėms stipriai nuspaustas:
Sistema bus ribota, sprendžiant, ar vairuotojas nori ją pagreitinti.

SPORT režimas



SPORTO režimas valdo važiavimo dinamiką automatiškai reguliuodamas vairavimo jėgą, variklį ir transmisijos valdymo logiką, kad būtų pagerintas važiavimo efektyvumas.

- Kai sporto režimas pasirenkamas paspaudus DRIVE MODE mygtuką, užsidega SPORT indikatorius.
- Užvedus variklį iš naujo, vėl įjungiamas ECO režimas. Jei NORITE SPORTO režimo, vairavimo REŽIMO mygtuku iš naujo pasirinkite SPORTO režimą.
- Kai suaktyvintas SPORTO režimas:
 - Variklio apsukos tam tikrą laiką išliks didesnės net atleidus akceleratorių.
 - Greitėjant pavarų perjungimas į aukštesnę pavarą atidedamas



Informacija

Važiuojant sportiniu režimu, automobilis gali naudoti daugiau degalų.

YPATINGOS VAIRAVIMO SĄLYGOS

Pavojingos vairavimo sąlygos

Kai susiduriate su pavojingomis vairavimo sąlygomis, pavyzdžiui, važiuojate per vandenį, sniegą, ledą, purvą ir smėlį, laikykitės šių atsargumo priemonių:

- Važiukite atsargiai ir palikite didesnį atstumą stabdymui.
- Staigiai nestabdykite ir nesukinėkite vairo.
- Jei automobilis įstrigo sniege, purve ar smėlyje, įjunkite antrą pavarą. Įsibėgėkite lėtai, kad ratai nesisuktų vietoje.
- Automobiliui įstrigus ant ledo, sniege ar purve, panaudokite smėlį, druską, grandines ar kitas neslidžias medžiagas, kad varantieji ratai turėtų geresnį sukibimą.



ĮSPĖJIMAS

Automatinės pavarų dėžės pavarų perjungimas į žemesnes važiuojant slidžiu keliu gali sukelti avariją. Staigiai sumažėjus greičiui ratai gali slysti. Atsargai perjunginėkite į žemesnes pavaras slidžiame kelyje.

Automobilio įsiūbavimas

Jei reikia įsiūbuoti sniege, smėlyje ar purve įstrigusį automobilį, pirmiausia pasukite vairą į dešinę ir į kairę, kad priekiniai ratai būtų laisvesni. Tada paeiliui kelis kartus įjunkite R (atbulinė eiga) ir važiavimo pirmyn pavaras.

Stenkitės neprasukti ratų ir pernelyg neapkraukite variklio.

Kad nenusidėvėtų pavarų dėžė, prieš perjungdami pavaras palaukite, kol ratai nustos suktis. Atleiskite akceleratoriaus pedalą perjungdami pavarą ir lengvai jį paspauskite, kai įjungsite pavarą. Lėtai sukant ratus į priekį ir atgal, galima įsiūbuoti automobilį ir tokiu būdu jį išlaisvinti.



ĮSPĖJIMAS

Jei automobilis įstrigo ir ratai ilgą laiką prisisuka, padangų temperatūra gali labai greitai pakilti. Pažeidus tokią jeigu yra, ji gali išsipūsti arba sprogti. Tokia situacija yra pavojinga – padanga gali sužaloti jus ir kitus žmones. Nemėginkite įsiūbuoti automobilio, jei šalia jo yra žmonių ar daiktų.

Bandant išlaisvinti automobilį, jis gali greitai perkaisti, todėl gali užsidegti variklio skyrius arba gali būti padaryta kita žala. Stenkitės neprasukinėti ratų, kad nei padangos, nei variklis neperkaistų. **NELEISKITE**, kad automobilio ratai suktųsi didesniu nei 56 km/h greičiu.



Informacija

ESC sistema turi būti išjungta prieš bandant įsiūbuoti automobilį.

PASTABA

Jeigu po kelių siūbavimo bandymų nepavyko išvažiuoti, automobilį reikia ištraukti kitu automobiliu, kad neperkaistų variklis, nesugestų pavaru dėžė ir nesugadintumėte padangų. Žr. 8 dalies skyrių „Vilkimas“.

Sklandus posūkis

Nestabdykite ir neperjunginėkite pavarų posūkiuose, ypač jei kelio danga šlapia. Geriausia įveikti posūkį palengva didinant greitį.

Vairavimas naktį

Vairavimas naktį kelia daugiau pavojų nei vairavimas dieną. Štai keli svarbūs patarimai:

- Sumažinkite greitį ir laikykitės didesnio atstumo iki kitų automobilių, nes naktį matomumas prastesnis, ypač ten, kur nėra gatvių apšvietimo.
- Susireguliuokite veidrodėlius, kad kuo mažiau akintų kitų automobilių priekiniai žibintai.
- Priekiniai žibintai turi būti švarūs ir tinkamai sureguliuoti. Purvini arba netinkamai sureguliuoti priekiniai žibintai pablogina matomumą naktį.
- Stenkitės nežiūrėti į priešais atvažiuojančių automobilių žibintų šviesą. Ji gali jus laikinai apakinti, ir prireiks kelių sekundžių, kol jūsų akys vėl pripras prie tamsos.

Vairavimas lyjant

Vairavimas gali tapti pavojingas lyjant ir važiuojant šlapiais keliais. Štai keli dalykai, į kuriuos reikia atkreipti dėmesį važiuojant per lietu ar slidžia kelio dangą:

- Sumažinkite greitį ir laikykitės didesnio atstumo. Stipri liūtis sumažina matomumą ir pailgina stabdymo kelią.
- Išjunkite greičio palaikymo sistemą (jeigu yra).
- Pakeiskite priekinio stiklo valytuvų šluoteles, jei jiems dirbant ant stiklo lieka dryžių arba nenuvalytų vietų.
- Padangų protektorius turi būti nenudilęs. Jei jūsų automobilio padangos nudilusios, staigiai stabdant šlapiame kelyje automobilis gali slysti ir sukelti avariją. **Žr. 9 dalies skyrių „Padangų protektorius“.**
- Įjunkite priekinius žibintus, kad kitiems būtų lengviau jus pamatyti.
- Per greitai važiuojant per dideles balas gali sušlapti automobilio stabdžiai. Jei reikia važiuoti per balas, važiuokite lėtai.
- Jei manote, kad stabdžiai sušlapo, važiuodami lengvai juos spauskite, kol pradės stabdyti normaliai.

Slydimas šlapiais paviršiais

Jeigu kelias yra gana šlapias, o jūs važiuojate greitai, jūsų automobilis gali prarasti sukibimą su kelio dangą ir faktiškai važiuoti vandeniui. Geriausias patarimas važiuojant šlapiu keliu – SUMAŽINTI GREITĮ.

Slydimo šlapiais paviršiais pavojus padidėja sumažėjus padangos protektoriaus gyliui, žr. 9 dalies skyrių „Padangų protektorius“.

Vairavimas užtvindytose vietovėse

Venkite važiuoti užtvindytose vietovėse, jei nesate tikri, kad vandens lygis nepasieks automobilio rato stebulės apačios. Per vandenį važiuokite lėtai. Laikykitės saugaus atstumo, nes sudrėkę stabdžiai gali tinkamai neveikti.

Pervaziavę vandenį, išdžiovinkite stabdžius – automobiliui lėtai judant, kelis kartus atsargiai juos nuspauskite.

Vairavimas greitekelyje

Padangos

Sureguliuokite padangų pripūtimo slėgį iki nurodyto slėgio. Nepakankamai pripūstos padangos gali perkaisti arba būti pažeistos.

Nemontuokite susidėvėjusių ar pažeistų padangų, nes gali suprastėti ratų sukibimas arba stabdymas.



Informacija

Niekada nepūskite padangų iki didesnio slėgio nei nurodytas ant padangų.

Degalai, variklio aušalas ir variklio alyva

Važiuojant dideliu greičiu greitekelyje sunaudojama daugiau degalų ir toks važiavimas yra mažiau efektyvus nei važiavimas mažesniu, nuosaikesniu greičiu. Važiuodami greitekeliu išlaikykite vidutinį greitį, kad taupytumėte degalus.

Prieš važiuodami patikrinkite variklio aušalo ir variklio alyvos lygius.

Pavaros dirželis

Dėl laisvo arba pažeisto pavaros dirželio variklis gali perkaisti.

Perkėlimo rizikos mažinimas

Jūsų universalioji keleivinė transporto priemonė apibrėžiama kaip universalioji sportinė transporto priemonė (SUV). SUV turi didesnį prošvaisą nuo žemės ir siauresnį bėgių kelią, kad galėtų veikti įvairiomis bekelės sąlygomis. Specialios konstrukcijos charakteristikos suteikia jiems didesnį svorio centrą nei įprastoms transporto priemonėms, todėl staigiai apsisukus jie gali apvirsti. Eksploatacinių transporto priemonių apsvertimo rodiklis yra gerokai didesnis nei kitų tipų transporto priemonių. Dėl šios rizikos vairuotojui ir keleiviams primygtinai rekomenduojama prisiegti saugos diržus. Apsvertus automobiliui tikimybė žūti neprisieigus yra gerokai didesnė nei saugos diržą dėvinčio asmens.

Yra veiksmų, kuriuos vairuotojas gali atlikti, kad sumažintų apsvertimo riziką. Jei įmanoma, venkite staigių posūkių ar staigių manevrų, nekraukite ant stogo sunkių krovinių ir jokių būdu nemodifikuokite transporto priemonės.



ĮSPĖJIMAS

Eksploatacinių transporto priemonių apsvertimo rodiklis yra gerokai didesnis nei kitų tipų transporto priemonių. Apsaugos nuo apsvertimo ar kontrolės praradimo priemonės:

- **Kampuose važiuokite lėčiau nei keleivinėje transporto priemonėje.**
- **Venkite staigių posūkių ir staigių manevrų.**
- **Nekeiskite transporto priemonės taip, kad pakiltų svorio centras.**
- **Padangos turi būti tinkamai pripūstos.**
- **Ant stogo nevežkite sunkių krovinių.**



ĮSPĖJIMAS

Apsvertus automobiliui tikimybė žūti neprisieigus yra gerokai didesnė nei saugos diržą dėvinčio asmens. Įsitikinkite, kad visi keleiviai segi saugos diržus.

VAIRAVIMAS ŽIEMĄ

Atšauriomis oro sąlygomis žiemą greičiau susidėvi padangos ir kyla kitų problemų. Kad važinėjant žiemą kiltų kuo mažiau problemų, vadovaukitės šiais patarimais.

Apsnigta arba apledėjusi danga

Turite išlaikyti pakankamą atstumą tarp savo ir priešais važiuojančio automobilio.

Stabdykite atsargiai. Greičio viršijimas, spartus greitėjimas, staigus stabdymas ir staigus posūkių yra labai pavojingi. Stabdydami kuo daugiau stabdykite varikliu. Staigiai stabdomas apsnigtame ar apledėjusiame kelyje automobilis gali slysti.

Norint važiuoti per gilų sniegą, gali tekti naudoti žieminės padangas arba uždėti ratų grandines.

Visada vežiotės avarines priemones. Automobilyje patartina turėti ratų grandines, lanksčią vilktį arba grandinę, žibintuvėlį, signalines raketas, smėlio, kastuvą, laidus akumuliatoriui įkrauti, langų grandiklį, pirštines, patiesalą, kombinezoną, antklodę ir kt.

Žieminės padangos



ĮSPĖJIMAS

Žieminių padangų dydis ir tipas turėtų būti toks pat, kaip ir standartinių automobilio padangų. Priešingu atveju negalėsite saugiai valdyti automobilio.

Kai temperatūra nesiekia 7°C (45°F), naudokite žieminės padangas. Žiūrėkite žemiau pateiktą lentelę ir montuokite savo automobiliui rekomenduojamas sniego padangas.

Jei ant savo automobilio montuojate sniego padangas, įsitikinkite, kad naudojate tą patį pripūtimo slėgį kaip ir originalios padangos. Sumontuokite žieminės padangas ant visų keturių ratų, kad galėtumėte gerai valdyti automobilį bet kokiomis oro sąlygomis. Žieminių padangų sukibimas su sausa kelio danga gali būti mažesnis nei originalių automobilio padangų. Patikrinkite, kokį didžiausią greitį rekomenduoja padangų pardavėjas.

Ratų grandinės



Kadangi radialinių padangų šonai yra plonesni nei kitų rūšių padangų, kai kurių rūšių ratų grandinės gali jas pažeisti. Todėl vietoj ratų grandinių rekomenduojama naudoti žieminės padangas. Jei reikia naudoti ratų grandines, naudokite originalias HYUNDAI arba lygiavertes nurodytas jūsų transporto priemonei dalis, jas dėkite pagal pateiktas instrukcijas. Jei automobilis bus pažeistas dėl netinkamų ratų grandinių naudojimo, gamintojo garantija negalioja.

Jeigu naudojamos grandinės, jas reikia tvirtinti prie varančiųjų tokiu būdu.

2WD : Priekiniai ratai

4WD : Visi keturi varomieji ratai

Jeigu neturite viso grandinių komplekto 4WD automobiliui, grandines galima sumontuoti tik ant priekinių ratų.

⚠ ĮSPĖJIMAS

Su ratų grandinėmis automobilį gali būti sunkiau valdyti:

- Važiokite mažesniu nei 30 km/h greičiu arba grandinės gamintojo rekomenduojamu greičiu, jei jis mažesnis.
- Važiokite atsargiai ir venkite iškilumų, duobių, staigių posūkių ir kitokių pavojingų kelio vietų, per kurias važiuojant automobilį gali kratyti.
- Venkite staigių posūkių ir stabdykite neblokuodami ratų.

i Informacija

- Ratų grandines montuokite tik poromis ir ant priekinių ratų. Pažymėtina, kad sumontavus grandines ant automobilio ratų susidarys didesnė varomoji jėga, tačiau jos neapsaugos nuo šoninio slydimo.
- Jei ketinate montuoti dygliuotas padangas, prieš tai išsiaiškinkite vietos taisykles dėl galimų jų naudojimo apribojimų.

Grandinių montavimas

Dėdami ratų grandines, laikykitės gamintojo instrukcijų ir pritvirtinkite jas kiek įmanoma standžiau. Su uždėtomis grandinėmis važiuokite lėtai (iki 30 km/h). Jei išgirsite, kad grandinės liečia kėbulą ar važiuoklę, sustokite ir jas įtempkite. Jei grandinės vis tiek liečia kėbulą ar važiuoklę, sumažinkite greitį tiek, kad triukšmas liautųsi. Nuimkite ratų grandines, kai tik pradėsite važiuoti nuvalytais keliais.

Montuodami sniego grandines, pastatykite automobilį ant lygaus paviršiaus atokiai nuo eismo. Įjunkite automobilio avarinius žibintus ir už jo pastatykite įspėjamąjį trikampį ženklą (jeigu yra). Prieš montuodami sniego grandines, visada įjunkite pavarą į padėtį P (stovėjimas), įjunkite stovėjimo stabdį ir išjunkite variklį.

PASTABA

Naudojant ratų grandines:

Jei reikia naudoti sniego grandines, žr. toliau pateiktą lentelę.

215/65 R17	Naudokite audinio ar vielos tipo grandines, kurių storis būtų ne didesnis nei 12 mm (0,47 col.)
235/50 R19	Audinio tipo grandinės

- **Netinkamo dydžio grandinės arba netinkamai sumontuotos grandinės gali sugadinti jūsų automobilio stabdžių sistemą, pakabą, kėbulą ir ratus.**
- **Naudokite SAE „S“ klasės ar vielines grandines.**
- **Jei girdite triukšmą, kurį sukelia kėbulą liečiančios grandinės, priveržkite jas dar kartą, kad nebesiliestų su automobilio kėbulu.**
- **Norint nepažeisti kėbulo, grandines reikia priveržti nuvažiavus 0,5–1,0 km.**
- **Ratų grandinių negalima dėti ant automobilių su aliuminio ratlankiais. Jei tai neišvengiama, naudokite vielinio tipo grandines.**
- **Naudokite vielines mažesnio nei 12 mm (0.47 inčų) storio grandines, kad nepažeistumėte grandinės jungties.**

Atsargumo priemonės žiemą

Naudokite kokybišką etilenglikolio aušalą

Jūsų automobilis pristatomas su aukštos kokybės etilenglikolio aušalu aušinimo sistemoje. Tai vienintelė aušalo rūšis, kuri turėtų būti naudojama, nes ji padeda išvengti korozijos aušinimo sistemoje, sutepa vandens siurbį ir neleidžia užšalti. Būtinai pakeiskite arba papildykite aušalo kiekį pagal 9 skyriuje pateiktą techninės priežiūros grafiką. Prieš žiemą patikrinkite aušalą, kad įsitikintumėte, jog jo užšalimo temperatūra atitinka numatomą žiemos temperatūrą.

Patikrinkite akumuliatorių ir laidus

Žema temperatūra žiemą turi įtakos akumuliatoriaus darbui. **Patikrinkite akumuliatorių ir laidus, kaip nurodyta 9 skyriuje.** Akumuliatoriaus įkrovos laidus rekomenduojame pasitikrinti kreipiantis į įgaliotąjį HYUNDAI atstovą arba remonto dirbtuvėse.

Jei reikia, pakeiskite alyvą į žieminę

Kai kuriuose regionuose žiemą rekomenduojama naudoti „žieminę“ alyvą, kurios klampumas mažesnis. Be to, pakeiskite variklio alyvą ir filtrą, jei artėja kitas priežiūros intervalas. Šviežia variklio alyva užtikrina optimalų variklio darbą žiemos mėnesiais. Daugiau informacijos pateikta 2 skyriuje. Jei nesate tikri, kokią žieminę alyvą naudoti, kreipkitės į įgaliotąjį HYUNDAI atstovą.

Patikrinkite uždegimo žvakes ir uždegimo sistemą

Patikrinkite uždegimo žvakes, kaip nurodyta 8 skyriuje. Jei reikia, pakeiskite jas. Taip pat patikrinkite, ar visi užvedimo laidai ir kitos dalys nesutrūkinėję, nenusidėvėję ar nepažeisti.

Užraktų apsauga nuo užšalimo

Kad užraktai neužšaltų, į raktų skyles įpurškite tinkamo atitirpinimo skysčio arba glicerino. Jei užraktas padengtas ledu, užpurškite tinkamo atitirpinimo skysčio, kad ledas nutirptų. Jei spyna užšąla viduje, pabandykite ją atšildyti pakaitintu raktu. Atsargiai elkitės su pakaitintu raktu, kad nesusižeistumėte.

Naudokite tinkamą neužšalantį langų plovimo skystį

Kad langų plovikliai neužšaltų, įpilkite tinkamą neužšalantį langų plovimo skystį, kaip nurodyta ant ploviklio talpyklos. Neužšalancio langų plovimo skysčio galite įsigyti iš įgaliotojo HYUNDAI atstovo ir daugumoje automobilių dalių parduotuvių. Nenaudokite variklio aušalo arba kitos rūšies antifrizo, kad nepažeistumėte automobilio dažų.

Neleiskite stovėjimo stabdžiui užšalti

Tam tikromis sąlygomis įjungtas stovėjimo stabdys gali užšalti. Taip gali atsitikti, kai aplink galinius stabdžius ar šalia jų yra sniego ar ledo sankaupų arba jei stabdžiai šlapi. Jei kyla rizika, kad stovėjimo stabdys gali užšalti, laikinai jį įjunkite, kai pavara yra padėtyje P (stovėjimas). Taip pat iš anksto užblokuokite galinius ratus, kad automobilis neriedėtų. Po to atleiskite stovėjimo stabdį.

Neleiskite ledui ir snigui kauptis ant dugno

Tam tikromis sąlygomis sniegas ir ledas gali kauptis po sparnais ir trukdyti vairuoti. Vairuodami tokiomis sąlygomis atšiaurią žiemą, turėtumėte reguliariai tikrinti automobilio dugną, kad įsitikintumėte, jog priekinių ratų ir vairavimo sistemos komponentų judėjimas netrukdomas.

Vežiotės avarines priemones

Atsižvelgdami į oro sąlygas, turėtumėte vežiotis atitinkamą avarinę įrangą. Automobilyje patartina turėti ratų grandines, lanksčią vilktį arba grandinę, žibintuvėlį, signalines raketas, smėlio, kastuvą, laidus akumuliatoriui įkrauti, langų grandiklį, pirštines, patiesalą, kombinezoną, antklodę ir kt.

Variklio skyriuje nelaikykite jokių daiktų ar medžiagų

Nuo variklio skyriuje esančių daiktų ar medžiagų variklis gali neužsivesti arba užsidegti, nes tie daiktai trukdo aušinti variklį. Gamintojo garantija nekompensuoja tokios žalos.

PRIEKABOS VILKIMAS (EUROPOJE)

Jei savo automobiliu ketinate vilkti priekabą, pirmiausia turėtumėte susipažinti su savo šalies teisiniais reikalavimais. Kadangi įstatymai skiriasi, reikalavimai, taikomi velkamoms priekaboms, automobiliams ar kitos rūšies transporto priemonėms ar mašinoms, gali skirtis. Jei nesate tikri, kokią žieminę alyvą naudoti, kreipkitės į įgaliotąjį HYUNDAI atstovą.

Atminkite, kad velkant priekabą automobilį reikia vairuoti kitaip. Velkant priekabą, keičiasi automobilio valdymas, dėvėjimasis ir degalų sunaudojimas. Norint sėkmingai ir saugiai vilkti priekabą, reikalinga tinkama įranga, kurią reikia tinkamai naudoti. Jei automobilis bus pažeistas dėl netinkamo priekabos vilkimo, gamintojo garantija negalioja.

Šiame skyriuje yra daug laiko patikrintų, svarbių patarimų ir saugos taisyklių. Daugelis iš jų yra svarbios jūsų ir keleivių saugumui. Prieš vilkdami priekabą, atidžiai perskaitykite šį skyrių.

Informacija Europai

- Technškai leidžiamą didžiausią galinės (-ių) ašies (-ių) apkrovą galima viršyti ne daugiau nei 15 %, o technškai leidžiamą didžiausią pakrauto automobilio masę – ne daugiau nei 10 % arba 100 kg, priklausomai nuo to, kuris dydis yra mažesnis. Tokiu atveju, važiuodami su didžiausia apkrova M1 kategorijos automobiliu, neviršykite 100 km/h greičio, o N1 kategorijos automobiliiu – 80 km/h
- Kai M1 kategorijos automobilis velka priekabą, papildoma priekabos prijungimo įtaiso apkrova gali viršyti didžiausią leidžiamą padangų apkrovą ne daugiau kaip 15 %. Tokiu atveju neviršykite 100 km/h greičio, o padangų oro slėgį padidinkite bent 0,2 baro.
- * M1: keleivinė transporto priemonė (iki 9 sėdimų vietų)
- * N1: komercinė transporto priemonė (iki 3,5 tonos)



ĮSPĖJIMAS

Imkitės tokių atsargumo priemonių:

- Jei naudosite netinkamą įrangą ir (arba) važiuosite netinkamai, vilkdami priekabą galite nesuvaldyti automobilio. Pavyzdžiui, jei priekaba yra per sunki, stabdymo efektyvumas gali sumažėti. Jūs ir jūsų keleiviai galite sunkiai ar net mirtinai susižeisti. Vilkite priekabą tik tada, jei įvykdėte visus šioje dalyje aprašytus veiksmus.
- Prieš vilkdami priekabą įsitikinkite, kad bendras priekabos svoris, bendras automobilio su priekaba svoris, bendras automobilio svoris, bendra ašies apkrova ir priekabos grąžulo apkrova yra leidžiamame diapazone.
- Vilkdami priekabą būtinai išjunkite „Idle Stop and Go“ sistemą.

Jei nuspręsite vilkti priekabą

Atkreipkite dėmesį į šiuos svarbius dalykus, jei nuspręsite vilkti priekabą:

- Apsvarstykite galimybę naudoti siūbavimo valdymo priemonę. Apie siūbavimo valdymą galite paklausti priekabos prikabinimo įtaiso pardavėjo.
- Nevilkite priekabos automobiliu pirmuosius 2 000 km, kad variklis galėtų tinkamai įsivažiuoti. Jei nepaisysite šio įspėjimo, galite smarkiai sugadinti variklį arba pavarų dėžę.
- Jei ketinate vilkti priekabą, pasikonsultuokite su įgaliotu HYUNDAI atstovu apie papildomus reikalavimus, tokius kaip vilkimo komplektas ir kt.
- Visada važiuokite vidutiniu greičiu (iki 100 km/h) arba laikykitės nurodytos vilkimo greičio ribos.
- Ilgoje įkalnėje neviršykite 70 km/h greičio arba nurodytos vilkimo greičio ribos, jei ji mažesnė.
- Atidžiai laikykitės kituose puslapiuose nurodytų svorio ir apkrovos apribojimų.

Priekabos svoris

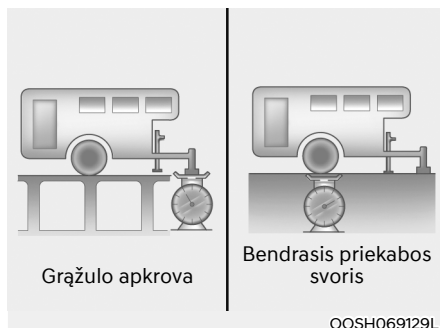

Kokia didžiausia saugi priekabos masė? Ji niekada neturėtų viršyti didžiausios leidžiamos priekabos su stabdžiais masės. Bet net ir tokia masė gali būti per didelė. Tai priklauso nuo to, kaip ketinate naudoti savo priekabą. Pavyzdžiui, reikia įvertinti greitį, aukštį, kelio nuolydį, lauko temperatūrą ir tai, kaip dažnai automobilis naudojamas priekabai vilkti. Idealus priekabos svoris taip pat gali priklausyti nuo bet kokios jūsų automobilyje esančios specialios įrangos.

Grąžulo apkrova

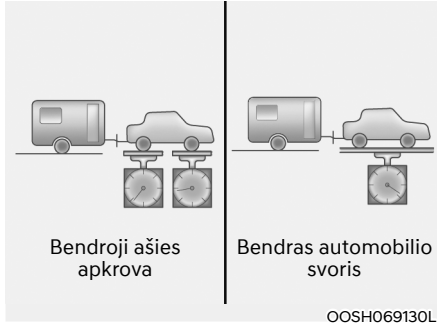

Grąžulo svoris yra svarbus, nes jis prisideda prie bendras jūsų automobilio svoris. Priekabos grąžulas turėtų sverti ne daugiau kaip 10 % bendro pakrautos priekabos svorio ir neviršyti didžiausios leidžiamos priekabos grąžulo apkrovos ribų.

Pakrovę priekabą, ją ir grąžulą pasverkite atskirai, kad matytumėte, ar svoriai yra tinkami. Jei svoris netinkamas, jį galima pakoreguoti tiesiog perstumdam kai kuriuos daiktus priekaboje.

⚠️ ĮSPĖJIMAS

Imkitės tokių atsargumo priemonių:

- Niekada nekraukite krovinio taip, kad priekabos galas būtų sunksnis už priekį. Priekyje turėtų būti maždaug 60 % bendro priekabos svorio, o gale – maždaug 40 % bendro priekabos svorio.
- Niekada neviršykite didžiausios leidžiamos priekabos ar jos vilkimo įrangos masės ribų. Dėl netinkamos apkrovos galite sugadinti automobilį ir (arba) susižaloti. Patikrinkite svorius ir apkrovas ant pramoninių svarstyklių arba greitkelio policijos punktuose, kur yra svarstyklės.

i Informacija

Didėjant aukščiui, variklio našumas mažėja. Nuo 1 000 m virš jūros lygio ir kiekvienam papildomam 1 000 m reikia sumažinti po 10 % automobilio / priekabos svorio (priekabos svoris + bendras automobilio svoris).

Rekomenduojamas svoris ir atstumais velkant priekabą (Europoje)

Elementas		Smartstream G1.6 T-GDi HEV
		AT
Didžiausia leidžiama priekabos masė kg (sv.)	Be stabdžių sistemos	750 (1653)
	Su stabdžių sistema	1650 (3638)
Didžiausia leidžiama statinė vertikali velkės apkrova kg (sv.)		100 (220)
Rekomenduojamas atstumas nuo galinių rato centro iki sukabinimo vietos mm (colio)		1025 (43)

Rekomenduojamas svoris ir atstumais velkant priekabą (išskyrus Europoje)

Elementas		Smartstream G1.6 T-GDi HEV
		AT
Didžiausia leidžiama priekabos masė kg (sv.)	Be stabdžių sistemos	750 (1653)
	Su stabdžių sistema	1650 (3638)
Didžiausia leidžiama statinė vertikali velkės apkrova kg (sv.)		100 (220)
Rekomenduojamas atstumas nuo galinių rato centro iki sukabinimo vietos mm (colio)		1025 (43)

Priekabos vilkimo įranga

Prikabinimo įtaisai

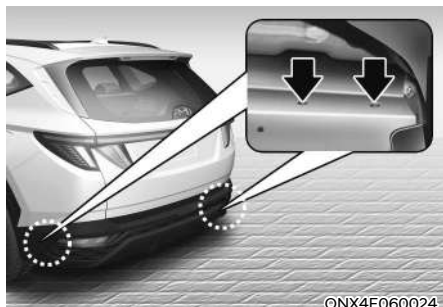

ONX4E060024

i Informacija

Prikabinimo įtaisų pritvirtinimo angos yra abiejose pusėse po kėbulu už galinių ratų.

Svarbu turėti tinkamus prikabinimo įtaisus. Šoniniai vėjai, pro šalį važiuojantys dideli sunkvežimiai ir nelygūs keliai – tai kelios priežastys, kodėl reikalingas tinkamas prikabinimo įtaisas. Štai keletas taisyklių, kurių reikia laikytis:

- Ar automobilio kėbule reikės išgręžti angas, per kurias prijungsite priekabos prikabinimo įtaisą? Jei tokias angas padarysite, būtinai vėliau jas sandariai uždenkite, kai nuimsite prikabinimo įtaisą. Jei jų sandariai neuždengsite, į automobilį gali patekti anglies monoksido (CO), taip pat nešvarumų ir vandens.
- Automobilio buferiai nėra skirti prikabinimo įtaisui tvirtinti. Netvirtinkite prie jų išsinuomotų vilkimo įtaisų arba kitokios prie buferių tvirtinamos įrangos. Naudokite tik prie rėmo, o ne prie buferio tvirtinamą prikabinimo įtaisą.

- Mechaninis sukabinimo įtaisas neturi uždengti nei vienos galinio numerio plokštelės dalies ar automobilio apšvietimo įtaisų.

Jei galinio numerio plokštelę ir (arba) apšvietimo įtaisus iš dalies uždengia bet kuri mechaninio sukabinimo prietaiso dalis, tuos mechaninio sukabinimo prietaisus, kurių lengvai nuimti ar pakeisti jų padėties be įrankių neįmanoma, išskyrus naudojant paprastą su mechaniniu sukabinimo prietaisu gamintojo tiekiamą atsukimo raktą (t. y. ne didesnę nei 20 Nm jėga), naudoti draudžiama.

Atkreipkite dėmesį, kad sumontuotus ir nenaudojamus mechaninius sukabinimo prietaisus visada reikia nuimti arba pakeisti jų padėtį, jei jie nors kiek uždengia galinio numerio plokštelę ir (arba) galinius automobilio apšvietimo įtaisus.

- HYUNDAI priekabos prikabinimo įtaisą galite įsigyti iš įgaliotojo HYUNDAI atstovo.

Apsauginiai trosai

Tarp automobilio ir priekabos visada pritvirtinkite trosus.

Instrukcijas apie apsauginius trosus gali pateikti prikabinimo įtaiso gamintojas arba priekabos gamintojas. Tvirtindami apsauginius trosus laikykitės gamintojo rekomendacijų. Visada palikite pakankamai laisvumo, kad galėtumėte apsisukti su priekaba. Apsauginiai trosai niekada neturi vilktis žeme.

Priekabos stabdžiai

Jei priekaboje yra įrengta stabdymo sistema, įsitikinkite, kad ji atitinka šalies reikalavimus, yra tinkamai sumontuota ir gerai veikia.

Jei jūsų priekabos masė viršija didžiausią leidžiamą masę be priekabos stabdžių, ji turi turėti atskirus tinkamus stabdžius. Perskaitykite ir vadovaukitės priekabos stabdžių instrukcijomis, kad galėtumėte tinkamai juos sumontuoti, sureguliuoti ir prižiūrėti. Nemodifikuokite automobilio stabdžių sistemos.



ĮSPĖJIMAS

Nenaudokite priekabos su atskira stabdžių sistema, jei nesate visiškai tikri, kad tinkamai ją prijungėte. Tai nėra mėgėjų darbas. Šį darbą reikia atlikti profesionaliose priekabų techninės priežiūros dirbtuvėse.

Važiavimas su priekaba

Priekabai vilkti reikia tam tikros patirties. Prieš leisdamiesi į kelionę, turite apžiūrėti priekabą. Išbandykite, kaip valdyti ir stabdyti automobilį, velkantį priekabą. Niekada nepamirškite, kad vairuojamas automobilis dabar yra ilgesnis ir reaguoja lėčiau.

Prieš pradėdami važiuoti patikrinkite priekabos tvirtinimo įtaisą ir platformą, apsauginius trosus, elektros jungtį (-is), žibintus, padangas ir stabdžius.

Kelionės metu retkarčiais patikrinkite, ar krovinyms saugiai pritvirtintas, ar tebeveikia žibintai ir priekabos stabdžiai.

Atstumas

Iki priekyje važiuojančio automobilio išlaikykite dvigubai didesnį atstumą, nei važiuodami be priekabos. Tai gali padėti išvengti situacijų, kai reikia staigiai stabdyti ir staigiai pasukti.

Lenkimas

Lenkiant su priekaba, reikia didesnio atstumo iki priešpriešais važiuojančio automobilio. Dėl didesnio automobilio ilgio, aplenkus automobilį, reikės nuvažiuoti didesnį atstumą prieš grįžtant į savo eismo juostą.

Važiavimas atbuline eiga

Viena ranka laikykite vairą už apačios. Tada, norėdami pasukti priekabą į kairę, pasukite ranką į kairę. Norėdami pasukti priekabą į dešinę, pasukite ranką į dešinę. Atbulomis visada važiuokite lėtai ir, jei įmanoma, paprašykite, kad kas nors padėtų važiuoti.

Posūkiai

Darant posūkį su priekaba, reikia platesnės trajektorijos. Važiuokite taip, kad priekaba nekliudytų kelkraščių, šaligatvių, kelio ženklų, medžių ar kitų objektų. Staigiai nemanevruokite. Gerokai iš anksto rodykite signalus.

Posūkių signalai

Velkant priekabą, automobiliui reikia kitokio posūkio signalo ir papildomų laidų. Kai rodysite posūkį ar keisite eismo juostą, prietaisų skydelyje mirksės žalios rodyklės. Tinkamai sujungti priekabos žibintai taip pat mirksės, įspėdami kitus vairuotojus, kad ruošiatės sukti, persirikiuoti ar sustoti.

Velkant priekabą, žalios posūkių rodyklės prietaisų skydelyje mirksės, net jei priekabos žibintų lemputės perdegusios. Taigi galite manyti, kad paskui jus važiujantys vairuotojai mato jūsų signalus, nors iš tiesų nemato. Svarbu retkarčiais patikrinti, ar priekabos žibintai tebeveikia. Taip pat turite patikrinti juos kiekvieną kartą atjunge ir vėl prijunge laidus.



ĮSPĖJIMAS

Nejunkite priekabos apšvietimo sistemos tiesiogiai prie savo automobilio apšvietimo sistemos. Naudokite sertifikuotą priekabos laidų sujungimo juostą. Jei to nepadarysite, galite sugadinti automobilio elektros sistemą ir (arba) susižaloti. Rekomenduojama kreiptis pagalbos į įgaliotąjį HYUNDAI atstovą.

Važiavimas kalnuotoje vietovėje

Sumažinkite greitį ir įjunkite žemesnę pavarą prieš leisdami si ilga arba stačia nuokalne. Jei neperjungsite žemesnės pavaros, gali tecti naudoti stabdžius, kurie gali perkaisti ir neveikti efektyviai.

Važiuodami ilga įkalne, įjunkite žemesnę pavarą ir sumažinkite greitį iki maždaug 70 km/h, kad neperkaistų variklis ir pavarų dėžė.

Jei jūsų priekabos masė viršija didžiausią leidžiamą masę be priekabos stabdžių, o automobilyje yra automatinė pavarų dėžė, vilkdami priekabą važiuokite įjungę pavarą D (važiavimas).

Važiuojant pavara D (važiavimas), pavarų dėžė mažiau kais ir pailgės jos veikimo laikas.

PASTABA

Kad variklis ir (arba) pavarų dėžė neperkaistų:

- **Vilkdami priekabą stačiomis įkalnėmis (statesnėmis nei 6 %), atidžiai stebėkite variklio aušalo temperatūros matuoklį, kad variklis neperkaistų. Jei aušalo temperatūros matuoklio rodyklė juda link „H“ (HOT, karšta), sustokite, kai tik tai yra saugu, ir leiskite varikliui veikti tuščiąja eiga, kol jis atvės. Kai variklis pakankamai atvės, galite tęsti kelionę.**
- **Jei vilksite didžiausio leidžiamo svorio priekabą, maksimaliai pakrovę automobilį, gali perkaisti variklis arba pavarų dėžė. Važiuodami tokiomis sąlygomis, leiskite varikliui dirbti tuščiąja eiga, kol jis atvės. Kai variklis ar pavarų dėžė pakankamai atvės, galite tęsti kelionę.**
- **Velkant priekabą, jūsų automobilio greitis gali būti daug mažesnis už bendro eismo srauto greitį, ypač kylant stačia įkalne. Vilkdami priekabą į stačią įkalnę, važiuokite dešiniąja eismo juosta. Pasirinkite savo automobilio greitį pagal didžiausią leidžiamą greitį apribojimą automobiliams su priekaba, pagal nuolydžio statumą ir priekabos svorį.**

Statymas kalnuotoje vietovėje

Jei prie automobilio prikabinta priekaba, neturėtumėte statyti jo ant kalvos.

Tačiau jei jums kada nors teks pastatyti priekabą ant kalvos, tai galite padaryti taip:

1. Įvažiuokite į stovėjimo vietą.
Pasukite vairą į šaligatvio bortelį (į dešinę, jei automobilio priekis į nuokalnę, ir į kairę, jei priekis į įkalnę).
2. Perjunkite pavarą į P (stovėjimą).
3. Įjunkite stovėjimo stabdį ir išjunkite variklį.
4. Po priekabos ratais nuokalnės pusėje padėkite atraminius kaiščius.
5. Užveskite automobilį, nuspauskite stabdžius, įjunkite neutralią pavarą, atleiskite stovėjimo stabdį ir lėtai atleiskite stabdžius, kol priekaba atsirems į atraminius kaiščius.
6. Vėl nuspauskite stabdžius ir įjunkite stovėjimo stabdį.
7. Pavarą įjunkite į padėtį P (stovėjimas), jei automobilis pastatytas įkalnėje, ir į padėtį R (atbulinė eiga), jei jis pastatytas nuokalnėje.
8. Išjunkite automobilį ir atleiskite stabdžius, tačiau stovėjimo stabdį palikite įjungtą.



ĮSPĖJIMAS

Norėdami išvengti sunkaus ar net mirtino sužalojimo:

- **Neišlipkite iš automobilio, neįjungę stovėjimo stabdžio. Jei paliekate dirbantį variklį, automobilis gali staiga pajudėti. Jūs ir kiti žmonės galite sunkiai ar net mirtinai susižeisti.**
- **Nespauskite akceleratoriaus pedalo, kad išlaikytumėte automobilį įkalnėje.**

Transporto priemonės vairavimas ją pastačius ant kalvos

1. Kai pavara yra padėtyje P (stovėjimas), nuspauskite ir laikykite nuspaudę stabdžių pedalą, kol:
 - Užvesite variklį.
 - Įjungsite pavarą.
 - Atleiskite stovėjimo stabdį.
2. Lėtai nukelkite koją nuo stabdžių pedalo.
3. Važiuokite lėtai, kol priekaba nuvažiuos nuo atraminių kaiščių.
4. Sustokite ir paprašykite, kad kas nors paimtų atraminius kaiščius.

Priežiūra velkant priekabą

Jei dažnai velkate priekabą, automobilio techninę priežiūrą reikės atlikti dažniau. Ypatingą dėmesį reikia atkreipti į variklio alyvą, pavarų dėžės skystį, ašies tepalą ir aušinimo sistemos skystį. Taip pat reikia dažnai tikrinti stabdžių būklę. Jei velkate priekabą, patartina peržiūrėti šiuos elementus prieš pradėdant kelionę. Nepamirškite patikrinti ir priekabos bei jos prikabinimo įtaiso techninės būklės. Laikykitės priekabos techninės priežiūros grafiko ir periodiškai ją apžiūrėkite. Geriausia apžiūrėti priekabą kiekvieną dieną prieš pajudant. Svarbiausia, kad visi prikabinimo įtaiso varžtai ir veržlės būtų gerai priveržti.

PASTABA

Kad nesugadintumėte automobilio:

- **Karštu oru arba važiuojant į kalną nuo didesnės apkrovos velkant priekabą gali perkaisti variklis. Jei aušalo matuoklis rodo perkaitimą, išjunkite oro kondicionierių ir sustabdykite automobilį saugioje vietoje, kad variklis atvėstų.**
- **Neišjunkite variklio, kol aušalo matuoklis rodo perkaitimą. (Leiskite varikliui dirbti tuščiaja eiga, kad jis atvėstų.)**
- **Vilkdami priekabą dažniau tikrinkite pavarų dėžės skystį.**
- **Jei jūsų automobilyje nėra oro kondicionieriaus, įrenkite kondensatoriaus ventiliatorių, kad variklis geriau veiktų velkant priekabą.**

AUTOMOBILIO MASĖ

Dviuose etiketėse ant vairuotojo durų slenksčio nurodyta maksimali jūsų automobilio apkrova: tai informacijos apie padangas ir apkrovą etiketė ir sertifikavimo etiketė.

Prieš pakraudami automobilį, susipažinkite su toliau pateiktais masės apibrėžimo terminais, nurodytais automobilio specifikacijose ir sertifikavimo etiketėje:

Parengto automobilio masė

Tai automobilio su pilnu baku degalų ir visa standartine įranga svoris. Į ją neįtrauktas keleivių, bagažo ar papildomos įrangos svoris.

Automobilio masė

Tai yra jūsų naujo automobilio, kurį pasiėmėte iš pardavėjo, svoris, įskaitant papildomą po pardavimo sumontuotą įrangą.

Krovinio svoris

Šis skaičius apima visą prie parengto automobilio masės pridėtą svorį, įskaitant krovinį ir papildomą įrangą.

Bendroji ašies apkrova (GAW)

Tai bendra abiem ašims (priekinei ir galinei) tenkanti apkrova, įskaitant automobilio masę ir visą naudingąją apkrovą.

Didžiausia leidžiama ašies apkrova (GAWR)

Tai didžiausia leidžiama vienai ašiai (priekinei arba galinei) tenkanti apkrova. Šie skaičiai nurodyti sertifikavimo etiketėje. Bendra kiekvienai ašiai tenkanti apkrova niekada neturi viršyti didžiausios leidžiamos ašies apkrovos.

Bendras automobilio svoris (GVW)

Tai parengto automobilio masė su faktiniu kroviniu svoriu ir keleivių svoriu.

Didžiausias leidžiamas automobilio svoris (GVWR)

Tai didžiausia leidžiama visiškai pakrauto automobilio masė (įskaitant visas parinktis, įrangą, keleivius ir krovinį). Didžiausia leidžiama automobilio masė nurodyta sertifikavimo etiketėje ant vairuotojo durų slenksčio.

Per didelė apkrova



ĮSPĖJIMAS

Didžiausia leidžiama ašies apkrova (GAWR) ir didžiausias leidžiamas automobilio svoris (GVWR) nurodyti sertifikavimo etiketėje ant vairuotojo (arba priekinių keleivių) durų rėmo. Viršijus šias apkrovas gali kilti avarija arba sugesti automobilis. Savo krovinio svorį galite apskaičiuoti pasvėrę į automobilį kraunamus daiktus (ir žmones). Neperkraukite automobilio.

7. Vairuotojo pagalbos sistema

Susidūrimo iš priekio išvengimo pagalbos sistema (FCA) (tik priekinė kamera)...	7-2
Susidūrimo iš priekio įspėjamoji sistema (FCA).....	7-14
Eismo juostos palaikymo (LKA) sistema.....	7-29
Pagalbinė susidūrimo aklojoje zonoje išvengimo sistema (BCA)	7-36
Saugaus išlipimo įspėjimas (SEW)	7-49
Rankinio greičio ribojimo pagalba (MSLA)	7-55
Išmanioji įspėjimo apie ribojamą greitį sistema (ISLA)	7-58
Įspėjimo apie vairuotojo dėmesio atitraukimą (DAW) sistema	7-63
Aklosios zonos vaizdo stebėjimo sistema (BMV)	7-69
Vairavimo patogumai	
Pastovaus greičio palaikymo sistema (CC)	7-71
Išmanioji pastovaus greičio palaikymo sistema (SCC).....	7-75
Navigacija pagrįsta išmanioji greičio palaikymo sistema (NSCC).....	7-91
Eismo juostos sekimo (LFA) sistema	7-98
Vairavimo greitkelyje pagalbininko (HDA) sistema	7-102
Statymo sauga	
Galinio vaizdo monitorius (RVM)	7-108
Aplinkinio vaizdo monitorius (SVM)	7-112
Pagalbos sistema išvengti susidūrimo dėl skersinio eismo gale (RCCA).....	7-118
Įspėjimo apie statymo galu atstumą sistema (PDW)	7-128
Įspėjimo apie statymo priekiu / galu atstumą sistema (PDW)	7-131
Nuotolinis išmanusis parkavimo pagalbininkas (RSPA)	7-136
Atitikties deklaracija	7-149

SUSIDŪRIMO IŠ PRIEKIO IŠVENGIMO PAGALBOS SISTEMA (FCA) (TIK PRIEKINĖ KAMERA) (JEIGU YRA)

Pagrindinė funkcija

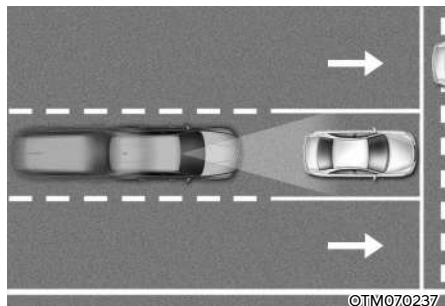

Priekinė susidūrimo išvengimo priemonė skirta padėti aptikti ir stebėti priešais važiuojančią transporto priemonę arba padėti aptikti pėsčiąjį ar dviratininką važiuojamojoje kelio dalyje ir perspėti vairuotoją, kad įvyks susidūrimas, įspėjamoju pranešimu ir garsiniu įspėjimu bei prirėkus pritaikyti avarinį stabdymą.

Aptikimo jutiklis



[1] : Priekinio vaizdo kamera

Norėdami sužinoti išsamią jutiklio vietą, žiūrėkite į aukščiau esantį paveikslėlį.



PERSPĖJIMAS

Imkitės šių atsargumo priemonių, kad išlaikytumėte optimalų detektoriaus veikimą:

- **NIEKADA** neardykite aptikimo jutiklio ar jutiklio agregato ir nedarykite jam jokio poveikio.
- Jei aptikimo jutiklis ar kamera buvo pakeisti ar remontuoti, rekomenduojama, kad jūsų automobilį patikrintų įgaliotasis HYUNDAI atstovas.
- **Ant priekinio stiklo NIEKADA** netvirtinkite jokių priedų ar lipdukų ir stiklo netamsinkite.
- Būkite ypač atsargūs, kad priekinio vaizdo kamera liktų sausa.
- **Ant prietaisų skydelio NIEKADA** nedėkite jokių šviesą atspindinčių daiktų (t. y. balto popieriaus, veidrodėlių). Bet koks šviesos atspindys gali sutrukdyti sistemai tinkamai veikti.

Sistemos nustatymai

Sistemos funkcijų nustatymas



„Forward safety“ (sauga priekyje)

Ijungę variklį, nustatymų meniu pasirinkite „Driver Assistance → Forward Safety“ (Pagalba vairuotojui → Sauga priekyje) arba panaikinkite žymėjimą iš jo, kad nustatytumėte, ar naudoti kiekvieną funkciją, ar ne.

- Jei pasirinktas „Aktyvus pagalbininkas“, sistema įspės vairuotoją įspėjamoju pranešimu ir garsiniu įspėjimu, atsižvelgiant į susidūrimo riziką. Stabdymo asistentas bus naudojamas atsižvelgiant į susidūrimo riziką.
- Jei pasirinktas „Tik perspėjimas“, sistema įspės vairuotoją įspėjamoju pranešimu ir garsiniu įspėjimu, atsižvelgiant į susidūrimo riziką. Stabdyti nebus galima.
- Jei pasirinksite „Išjungta“, sistema išsijungs. Įspėjamoji lemputė užsidegs skydelyje.

Vairuotojas Nustatymų meniu gali stebėti būsenos susidūrimo išvengimo pagalbos įjungimo / išjungimo būseną. Jei įspėjamoji lemputė dega, kai sistema įjungta, rekomenduojame patikrinti automobilį įgaliotoje HYUNDAI atstovybėje.

ĮSPĖJIMAS

Kai variklis užvedamas iš naujo, visada įsijungs priekinis susidūrimo išvengimo asistentas. Tačiau jei po variklio paleidimo pasirenkama „Išjungta“, vairuotojas visada turėtų stebėti aplinką ir saugiai važiuoti.

PERSPĖJIMAS

Jei pasirinktas „Warning Only“ (Tik perspėjimas), stabdyti nepadedama.

Informacija

Priekinis susidūrimo išvengimo asistentas išsijungs, kai ESC bus išjungtas, paspaudus ir palaikius ESC OFF mygtuką ilgiau nei 3 sekundes. Įspėjamoji lemputė užsidegs skydelyje.



„Warning timing“ (įspėjimo laiko nuostatos)

Ijungę variklį, „Nustatymų“ meniu pasirinkite „Pagalba vairuotojui → Įspėjimo laikas“, kad pakeistumėte pradinį įspėjimo apie susidūrimą išvengimo pagalbos įjungimo laiką.

Pirmą kartą transporto priemonės įspėjimo laikas yra nustatytas kaip „Normalus“. Jei pakeisite įspėjimo laiką, gali pasikeisti kitų vairavimo asistento sistemų įspėjimo laikas.

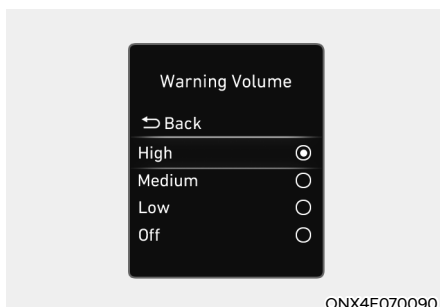

Įspėjimo intensyvumas

Ijungę variklį meniu „Settings“ (nuostatos) pasirinkite „Driver Assistance“ (pagalba vairuotojui) → „Warning Volume“ (įspėjimo garsas), kad pakeistumėte priekinio susidūrimo išvengimo pagalbinės sistemos įspėjimo garsą į „High“ (garsus), „Medium“ (vidutinis), „Low“ (tylus) ar „Off“ (išjungta).

Tačiau, net jei nustatyta „Off“ (išjungta), sistemos „Warning Volume“ (įspėjimo garsas) nebus išjungtas, tačiau bus „Low“ (tylus).

Jei pakeisite įspėjimo garsą, gali pasikeisti kitų vairavimo asistento sistemų įspėjimo garsas.



PERSPĖJIMAS

- Įspėjamojo laiko ir įspėjamojo garsumo nustatymas galioja visoms priekinio susidūrimo išvengimo pagalbininko funkcijoms.
- Nepaisant to, kad įspėjimo laikas yra pasirinktas „Normal“ (įprastas), jei priekinė transporto priemonė staiga sustoja, pradinis įspėjimo įjungimo laikas gali neatrodyti vėluojantis.
- Įspėjimo laiko nustatymui pasirinkite „Late“ (Vėlu), kai eismas nedidelis ir važiuojant lėtu greičiu.



Informacija

Jei variklis užvedamas iš naujo, Įspėjimo laikas ir Įspėjimo garsas palaikys paskutinį nustatymą.

Sistemos darbas

Pagrindinė funkcija

Sistemos įspėjimas ir valdymas

Pagrindinė Priekinio susidūrimo išvengimo pagalbininko funkcija yra padėti įspėti ir valdyti transporto priemonę atsižvelgiant į susidūrimo lygį: „Įspėjimas apie susidūrimą“, „Avarinis stabdymas“ ir „Sustabdyti transporto priemonę ir sustabdyti stabdžių valdymą“.



Įspėjimas apie susidūrimą

- Norėdami įspėti vairuotoją apie susidūrimą, skydelyje pasirodys įspėjamasis pranešimas apie susidūrimą ir pasigirs garsinis įspėjimas.
- Jei priekyje aptinkama transporto priemonė, sistema veiks kai jūsų transporto priemonės greitis yra maždaug 10~180 km/h.
- Jei priekyje aptinkamas pėstysis ar dviratininkas, sistema veiks, kai jūsų automobilio greitis yra maždaug 10–60 km/h.
- Jei pasirinktas „Aktyvusis pagalbininkas“, stabdyti gali būti lengviau.



Avarinis stabdymas

- Norėdami įspėti vairuotoją, kad įvyks avarinis stabdymas, skydelyje pasirodys įspėjamasis pranešimas „Avarinis stabdymas“ ir pasigirs garsinis įspėjimas.
- Jei priekyje aptinkama transporto priemonė, sistema veiks kai jūsų transporto priemonės greitis yra maždaug 10–60 km/h.
- Jei priekyje aptinkamas pėstysis ar dviratininkas, sistema veiks, kai jūsų automobilio greitis yra maždaug 10–60 km/h.
- Avarinio stabdymo atveju didelė stabdymo jėgą sistema padeda stabdyti, kad būtų išvengta susidūrimo su važiuojančia transporto priemone, pėsčiuoju ar dviratininku.

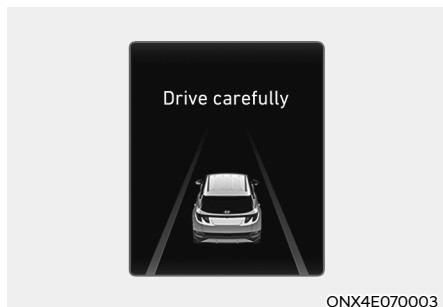

Sustabdyti transporto priemonę ir sustabdyti stabdžių valdymą

- Kai transporto priemonė sustabdoma dėl avarinio stabdymo, skydelyje pasirodys įspėjamasis pranešimas „Važiuk atsargiai“.
Jūsų saugumui vairuotojas turėtų nedelsdamas nuspausti stabdžių pedalą ir patikrinti aplinką.
- Stabdžių valdymas pasibaigs, kai transporto priemonė bus sustabdyta maždaug 2 sekundes staigiai stabdant.

ĮSPĖJIMAS

Naudodami pagalbinę priekinio susidūrimo išvengimo sistemą (FCA), imkitės tokių atsargumo priemonių:

- Savo saugumui pakeiskite nustatymus, kai transporto priemonė pastatyta saugioje vietoje.
- Pasirinkus „Aktyvus asistentas“ arba „Tik perspėjimas“, kai ESC išjungama paspaudus ir palaikius ESC OFF mygtuką ilgiau nei 3 sekundes, automatinė susidūrimo išvengimo priemonė išsijungs automatiškai. Tokiu atveju sistemos negalima nustatyti iš meniu „Nustatymai“, o skydelyje užsidega normali  įspėjamoji lemputė. Jei ESC įjungama paspaudus mygtuką ESC OFF, Priekinė susidūrimo išvengimo pagalba palaikys paskutinį nustatymą.

- Priekinė susidūrimo išvengimo pagalba neveikia visose situacijose arba negali išvengti visų susidūrimų.
- Vairuotojas privalo pats atsakingai valdyti automobilį. Nepasitikėkite vien tik susidūrimo iš priekio išvengimo pagalbos sistema (FCA). Išlaikykite saugų stabdymo atstumą ir, jei reikia, nuspauskite stabdžių pedalą, kad sumažintumėte važiavimo greitį arba sustabdytumėte automobilį.
- Niekada sąmoningai nenaudokite priekinės pagalbinės priemonės susidūrimams išvengti žmonėms, gyvūnams, daiktams ir pan. Tai gali sukelti sunkius sužeidimus ar mirtį.
- Priekinio susidūrimo išvengimo pagalbinė priemonė gali neveikti, jei vairuotojas, norėdamas išvengti susidūrimo, nuspaudžia stabdžių pedalą.
- Veikiant priekinio susidūrimo išvengimo pagalbinei priemonei, transporto priemonė gali staigiai sustoti ir sužeisti keleivius ir judinti laisvus daiktus.
- Veikiant priekinio susidūrimo išvengimo pagalbinei priemonei, transporto priemonė gali staigiai sustoti ir sužeisti keleivius ir pajudinti nepritvirtintus daiktus. Visada užsisekite saugos diržą ir pritvirtinkite visus daiktus.
- Jei rodomas kitos sistemos įspėjamasis pranešimas arba sugeneruojamas garsinis įspėjimas, perspėjimo apie susidūrimą išvengimo pagalbos pranešimas gali būti nerodomas, o garsinis įspėjimas gali būti nesugeneruotas.
- Jei APLINKA yra triukšminga, galite neišgirsti įspėjamojo perspėjimo apie susidūrimą išvengimo pagalbos pranešimo signalo.
- Priekinio susidūrimo išvengimo priemonė gali išsijungti, tinkamai neveikti arba veikti be reikalo, atsižvelgiant į kelio sąlygas ir aplinką.

ĮSPĖJIMAS

- Net jei kyla problemų, susijusių su priekinio susidūrimo išvengimo pagalbine sistema, pagrindinės transporto priemonės stabdymo savybės veiks normaliai.
- Avarinio stabdymo metu sistemos vykdomas stabdžių valdymas automatiškai atšaukiamas, kai vairuotojas per stipriai paspaudžia akceleratoriaus pedalą arba staigiai vairuoja transporto priemonę.

PERSPĖJIMAS

Priekinio susidūrimo išvengimo pagalbininko veikimo greičio diapazonas gali sumažėti dėl transporto priemonės, pėsčiojo ar dviratininko sąlygų priekyje ar apylinkėse.

Priklausomai nuo greičio, sistema gali tik įspėti vairuotoją arba sistema gali neveikti.



Informacija

Kai neišvengiamas susidūrimas, stabdyti gali padėti priekinio susidūrimo išvengimo pagalba, kai vairuotojui nepakanka stabdyti.

Sistemos trikdžiai ir apribojimai

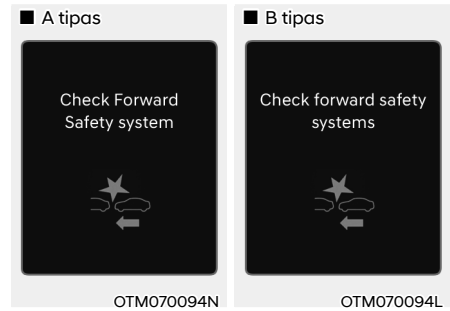
Sistemos triktis





Kai pagalbinė priekinio susidūrimo išvengimas neveikia tinkamai, pasirodys įspėjamasis pranešimas „Patikrinkite priekinę saugos sistemą (-as)“, o skydelyje užsidegs  ir  įspėjamosios lemputės. Rekomenduojama, kad sistemą patikrintų įgaliotasis HYUNDAI atstovas.

Sistema išjungta



Kai priekinis stiklas arba jutiklis, kuriuose yra priekinio vaizdo kamera, yra padengti pašalinėmis medžiagomis, tokiomis kaip sniegas ar lietus, tai gali sumažinti aptikimo efektyvumą ir laikinai apriboti arba išjungti priekinę pagalbinę priemonę susidūrimams išvengti.

Jei taip atsitiks 'Forward Safety system(s) disabled (Priekinė saugos sistema yra išjungta). Camera obscured (Kameros uždengimo)' įspėjamasis pranešimas  ir  įspėjimo lemputės užsidegs.

Sistema veiks normaliai, pašalinus tokį sniegą, lietų ar pašalines medžiagas.

Jei pašalinus kliūtis (sniego, lietaus ar pašalinių medžiagų) sistema neveikia normaliai, rekomenduojame, kad sistemą patikrintų įgaliotasis HYUNDAI atstovas.

ĮSPĖJIMAS

- **Net jei įspėjamasis pranešimas arba įspėjamoji lemputė neatsiranda skydelyje, priekinė pagalbinė priemonė susidūrimams išvengti gali tinkamai neveikti.**
- **Priekinė pagalbinė priemonė susidūrimams išvengti gali netinkamai veikti zonoje (pvz., atviroje vietovėje), kurioje užvedus automobilį ji neaptinka jokių medžiagų.**

Sistemos apribojimai

Priekinė pagalbinė priemonė susidūrimams išvengti gali neveikti normaliai arba sistema gali netikėtai veikti tokiomis aplinkybėmis:

- Aptikimo jutiklis arba jo aplinka yra užteršti ar pažeisti
- Temperatūra aplink priekinio vaizdo kamerą yra aukšta arba žema
- Kameros objektyvui trukdo tamsintas ar plėvele padengtas priekinis stiklas, įskilęs stiklas arba prie stiklo prilipusi pašalinė medžiaga (lipdukas, vabalas ir kt.).
- Ant priekinio stiklo drėgmė nepašalinama ir neužšąla
- Plovimo skystis yra nuolat purškiamas arba valytuvas yra įjungtas
- Važiavimas esant stipriam lietu, sniegui arba tirštam rūkui
- Priekinio vaizdo kameros matymo lauke trukdo saulės atspindžiai
- Gatvės šviesa ar artėjančios transporto priemonės žibintai atspindi ant šlapio kelio paviršiaus, pavyzdžiui, ant kelio esančiose balose
- Objektas dedamas ant prietaisų skydelio
- Jūsų transporto priemonė velkama
- Aplinka labai šviesi
- Aplinka yra labai tamsi, pavyzdžiui, tunelyje ir pan.
- Ryškumas keičiasi staiga, pavyzdžiui, įvažiuojant ar išvažiuojant iš tunelio
- Lauko ryškumas yra mažas, o priekiniai žibintai nedega arba nėra ryškūs

- Važiavimas garais, dūmais ar šešėliu
- Aptikta tik dalis transporto priemonės, pėsčiojo ar dviratininko
- Priekyje esanti transporto priemonė yra autobusas, sunkvežimis, sunkvežimis su neįprastos formos lagaminu, priekaba ir kt.
- Priekyje esančioje transporto priemonėje nėra galinių žibintų, galiniai žibintai išdėstyti neįprastai ir pan.
- Lauko ryškumas yra mažas, o galiniai žibintai nedega arba nėra ryškūs
- Priekinės transporto priemonės galas yra mažas arba transporto priemonė neatrodo normali, pavyzdžiui, kai transporto priemonė yra pakreipta, apversta arba matoma dalis transporto priemonės ir pan.
- Priekinės transporto priemonės klirensas yra mažas arba aukštas
- Transporto priemonė, pėsčiasis ar dviratininkas staiga įsikiša į priekį
- Priekyje esanti transporto priemonė aptinkama per vėlai
- Priekyje važiuojančią transporto priemonę staigiai kliudo kliūtis
- Priekyje važiuojanti transporto priemonė staigiai keičia juostą arba staiga sumažina greitį
- Priekyje esanti transporto priemonė yra lenktos formos
- Priekinės transporto priemonės greitis yra greitas arba lėtas
- Priekyje esanti transporto priemonė vairuoja priešinga transporto priemonės kryptimi, kad būtų išvengta susidūrimo
- Kai transporto priemonė yra priekyje, jūsų transporto priemonė keičia juostą mažu greičiu
- Priekyje važiuojanti transporto priemonė yra padengta sniegu

- Jūs išvažiuojate ar grįžtate į juostą
- Nestabilus vairavimas
- Jūs esate žiedinėje sankryžoje, o priekyje važiuojanti transporto priemonė nėra aptinkama
- Jūs nuolat vairuojate ratu
- Priekyje esanti transporto priemonė turi neįprastą formą
- Priekyje važiuojanti transporto priemonė važiuoja į kalną arba nuo kalno
- Pėstysis ar dviratininkas nėra visiškai aptinkamas, pavyzdžiui, jei pėstysis pasviręs arba nevisiškai tiesiai eina.
- Pėstysis ar dviratininkas dėvi drabužius ar įrangą, kurią sunku atpažinti kaip pėsčiąjį arba dviratininką



Aukščiau pateiktoje iliustracijoje parodytas vaizdas, kurį priekinio vaizdo kamera aptinka kaip transporto priemonę, pėsčiąjį ar dviratininką.

- Pėsčiasis ar dviratininkas priekyje juda labai greitai
- Pėsčiasis ar dviratininkas priekyje yra mažas arba yra žemoje pozoje
- Pėsčiasis ar dviratininkas turi judėjimo negalią.
- Priekyje esantis pėsčiasis ar dviratininkas susikerta su važiavimo kryptimi.

- Priekyje yra grupė pėsčiųjų, dviratininkų ar didelė minia
- Pėstysis ar dviratininkas dėvi drabužius, kurie lengvai įsilieja į foną, todėl juos sunku aptikti
- Pėsčiajį ar dviratininką sunku atskirti nuo panašios formos konstrukcijos aplinkoje
- Važiuojate netoli pėsčiųjų ar dviratininkų, kelio sankryžos, kelio ženklų, statinio ir pan. susikirtimo
- Važiuojant automobilių stovėjimo aikštelėse
- Važiamas per mokamą automobilių stovėjimo aikštelę, statybų zoną, neasfaltuotais keliais, dalinai asfaltuotu keliu, nelygiu keliu, per greičio riboklius ir kt.
- Važiamas nuožulniu keliu, vingiuotu keliu ir kt.
- Važiamas kelkraščiu su medžiais ar gatvių žibintais
- Dėl nepalankių kelio sąlygų važiuojantis automobilis gali labai vibruoti.
- Jūsų transporto priemonės aukštis yra žemas arba didelis dėl didelių krovinių, neįprasto padangų slėgio ir kt.
- Važiuojant siauru keliu, apaugusiu medžiais ar krūmais.
- Elektromagnetinės bangos gali trukdyti, pavyzdžiui, važiuodami stiprių radijo bangų ar elektros triukšmo zonoje



ĮSPĖJIMAS

- Važiuojant kelio vingiais

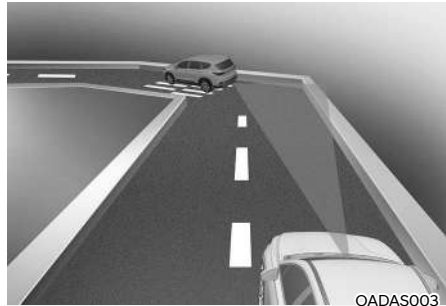

Priekinio susidūrimo išvengimo pagalbininkas gali neaptikti kitų transporto priemonių ar pėsčiųjų, einančių priešais jus kreivuose keliuose, kurie neigiamai veikia jutiklių veikimą. Prireikus gali nebūti įspėjimo ar stabdymo pagalbos.

Važiuodami posūkiu turite išlaikyti saugų stabdymo kelią ir, jei reikia, vairuoti transporto priemonę ir nuspausinti stabdžių pedalą, kad sumažintumėte savo važiavimo greitį, kad išlaikytumėte saugų atstumą.



Važiuojant vingiuotu keliu pagalbinė priekinio susidūrimo išvengimo funkcija gali aptikti gretimoje eismo juostoje arba už jos ribų esantį automobilį, pėsčiąjį ar dviratininką.

Tokiu atveju sistema gali be reikalo įspėti vairuotoją ir kontroliuoti stabdymą. Visada patikrinkite eismo sąlygas aplink transporto priemonę.

• Važiuojant šlaitu

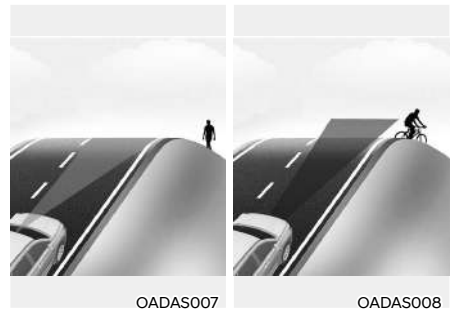
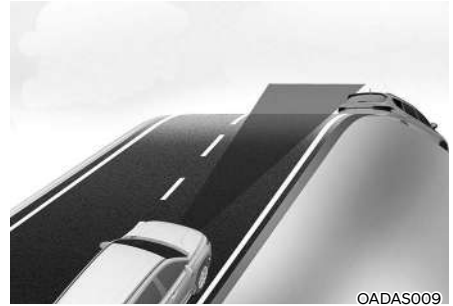

Priekinio susidūrimo išvengimo pagalbininkas gali neaptikti kitų transporto priemonių, pėsčiųjų ar dviratininkų, esančių priešais jus važiuojant į kalną arba nuo kalno, kurie neigiamai veikia jutiklių veikimą

Tai prireikus gali sukelti nereikalingą perspėjimą ar stabdymą arba, jei reikia, jokio įspėjimo ar stabdymo pagalbos.

Taip pat transporto priemonės greitis gali greitai sumažėti, kai netikėtai aptinkama važiuojanti transporto priemonė, pėsčiasis ar dviratininkas.

Važiuodami į kalnėn ar nuokalnėje, visada žiūrėkite į kelią ir, jei reikia, vairuokite transporto priemonę ir nuspauskite stabdžių pedalą, kad sumažintumėte savo važiavimo greitį, kad išlaikytumėte saugų atstumą.

• Persirikiuojant

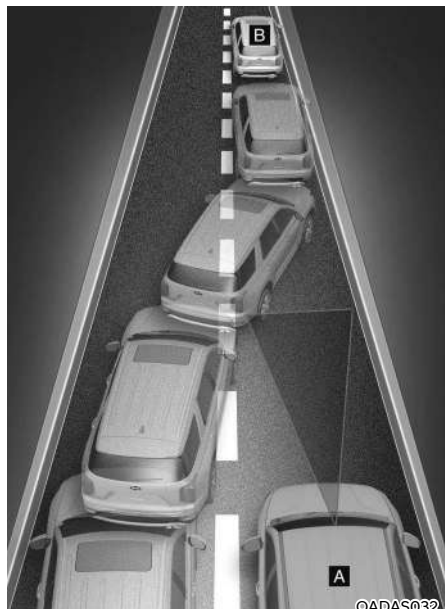

[A] : Jūsų transporto priemonė

[B] : Juostą keičianti transporto priemonė

Kai transporto priemonė važiuoja į jūsų juostą iš gretimos juostos, jutiklis negali jos aptikti, kol ji nėra patiklio aptikimo diapazone. Staigiai pasikeitus eismo juostai, priekinio susidūrimo išvengimo pagalbininkas gali ne iš karto aptikti transporto priemonės. Tokiu atveju turite išlaikyti saugų stabdymo kelią ir, jei reikia, vairuoti transporto priemonę ir nuspausti stabdžių pedalą, kad sumažintumėte savo važiavimo greitį, kad išlaikytumėte saugų atstumą.



[A] : Jūsų transporto priemonė

[B] : Juostą keičianti transporto priemonė,

[C] : Toje pačioje juostoje esanti transporto priemonė

Kai priešais jus važiuojanti transporto priemonė persirikiuoja į kitą eismo juostą, FCA sistema gali iš karto neaptikti kito priekyje atsiradusio automobilio.

Tokiu atveju turite išlaikyti saugų stabdymo kelią ir, jei reikia, vairuoti transporto priemonę ir nuspausti stabdžių pedalą, kad sumažintumėte savo važiavimo greitį, kad išlaikytumėte saugų atstumą.

- **Automobilių aptikimas**



Jei priekyje važiuojančio automobilio krovinys gale išsikišęs arba jo prošvaisa yra didesnė, reikia važiuoti atsargiau. FCA sistema gali neaptikti iš automobilio išsikišusio krovinio. Tokiais atvejais turite išlaikyti saugų stabdymo atstumą iki galinio objekto ir, jei reikia, vairuoti transporto priemonę ir nuspausti stabdžių pedalą, kad sumažintumėte savo važiavimo greitį, kad išlaikytumėte atstumą.

ĮSPĖJIMAS

- Vilkdami priekabą ar kitą transporto priemonę, saugos sumetimais rekomenduojame išjungti FCA.
- Priekinio susidūrimo išvengimo pagalbinė priemonė gali veikti, jei aptinkama daiktų, kurių forma ar savybės yra panašios į transporto priemonių, pėsčiųjų ar dviratininkų.
- Priekinio susidūrimo išvengimo priemonė neveikia dviračių, motociklų ar mažesnių ratinių daiktų, tokių kaip lagaminų krepšiai, pirkinių vežimėliai ar vežimėliai.
- Priekinė susidūrimo išvengimo priemonė gali neveikti normaliai, jei ją trikdo stiprios elektromagnetinės bangos.
- Priekinė susidūrimo išvengimo priemonė užvedus automobilį arba paleidus priekinę kamerą, sistema gali neveikti 15 sekundžių.

SUSIDŪRIMO IŠ PRIEKIO ĮSPĖJAMOJI SISTEMA (FCA) (JEI ĮRENGTA)

Pagrindinė funkcija

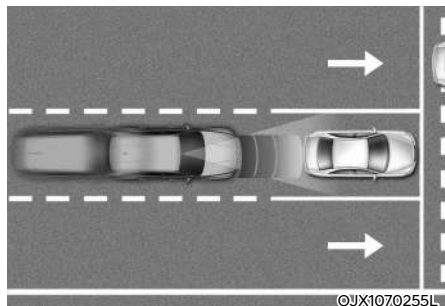

Priekinė susidūrimo išvengimo priemonė skirta padėti aptikti ir stebėti priešais važiuojančią transporto priemonę arba padėti aptikti pėsčiąjį ar dviratininką važiuojamojoje kelio dalyje ir perspėti vairuotoją, kad įvyks susidūrimas, įspėjamoju pranešimu ir garsiniu įspėjimu bei prirėkus pritaikyti avarinį stabdymą.

Sankryžos posūkio funkcija (jeigu yra)

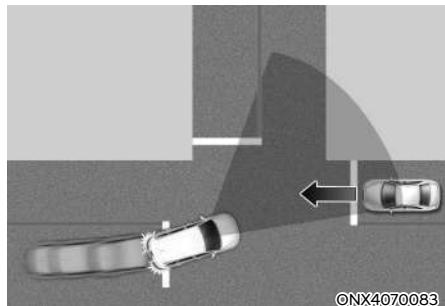

Sankryžos posūkio funkcija padės išvengti susidūrimo su artėjančia transporto priemone gretimoje kelio juostoje sukant į kairę sankryžoje su įjungtu posūkio signalu įjungiant avarinį stabdymą.

Aptikimo jutiklis



- [1] : Priekinio vaizdo kamera,
- [2] : Priekinis radiolokatorius

Norėdami sužinoti išsamią jutiklio vietą, žiūrėkite į aukščiau esantį paveikslėlį.



PERSPĒJIMAS

Imkitės šiuo atsargumo priemoniu, kad išlaikytumėte optimalų detektoriaus veikimą:

- Niekada neardykite aptikimo jutiklio ar jutiklio agregato ir nedarykite jam jokio poveikio.
- Jei aptikimo jutiklis ar kamera buvo pakeisti ar remontuoti, rekomenduojama, kad jūsų automobilį patikrintų įgaliotasis HYUNDAI atstovas.
- Ant priekinio stiklo niekada netvirtinkite jokių priedų ar lipdukų ir stiklo netamsinkite.
- Būkite ypač atsargūs, kad priekinio vaizdo kamera liktų sausa.
- Ant prietaisų skydelio niekada nedėkite jokių šviesą atspindinčių daiktų (t. y. balto popieriaus, veidrodėlių). Bet koks šviesos atspindys gali sutrukdyti sistemai tinkamai veikti.
- Prie priekinio radaro dangčio nedėkite valstybinio numerio ženklų ar daiktų, tokių kaip buferio lipdukas, plėvelė ar buferio apsaugos.
- Priekinis radiolokatorius ir dangtelis visada turi būti švarūs.

Automobiliui plauti naudokite tik minkštą šluostę. Nenukreipkite aukšto slėgio vandens srovės tiesiai į jutiklį ar jutiklio dangtelį.

- Jei radarui ar aplink jį buvo pritaikyta nereikalinga jėga, priekinio susidūrimo išvengimo pagalbinė priemonė gali tinkamai neveikti, net jei skydelyje neatsiranda įspėjamas pranešimas. Rekomenduojame, kad automobilį patikrintų įgaliotasis HYUNDAI atstovas.
- Remontuodami ar keisdami sugadintą priekinio radaro dangtelį, naudokite tik originalias arba lygiavertes savo transporto priemonės dalis.
Nedažykite priekinio radaro dangčio.

Sistemas nustatymai

Sistemas funkcijų nustatymas



„Forward safety“ (sauga priekyje)

Ijungę variklį, nustatymų meniu pasirinkite „Driver Assistance → Forward Safety“ (Pagalba vairuotojui → Sauga priekyje) arba panaikinkite žymėjimą iš jo, kad nustatytumėte, ar naudoti kiekvieną funkciją, ar ne.

- Jei pasirinkta „Active Assist“ (aktyvi pagalba), sistema įspės vairuotoją garsiniu įspėjimu ir vairo vibravimu (jeigu yra), atsižvelgiant į susidūrimo riziką. Stabdymo asistentas bus naudojamas atsižvelgiant į susidūrimo riziką.
- Jei pasirinkta „Warning Only“ (tik įspėjimas), sistema įspės vairuotoją įspėjamoju pranešimu, garsiniu įspėjimu ir vairo vibravimu (jeigu yra), atsižvelgiant į susidūrimo riziką. Stabdyti nebus galima.
- Jei pasirinksite „Išjungta“, sistema išsijungs.  Įspėjamoji lemputė užsidegs skydelyje.

Vairuotojas Nustatymų meniu gali stebėti būsenos susidūrimo išvengimo pagalbos įjungimo / išjungimo būseną.  Jei įspėjamoji lemputė dega, kai sistema įjungta, rekomenduojame patikrinti automobilį įgaliotoje HYUNDAI atstovybėje.

ĮSPĖJIMAS

Kai variklis užvedamas iš naujo, visada įsijungs priekinis susidūrimo išvengimo asistentas. Tačiau jei po variklio paleidimo pasirenkama „Išjungta“, vairuotojas visada turėtų stebėti aplinką ir saugiai važiuoti.

PERSPĖJIMAS

- Jei pasirinktas „Warning Only“ (Tik perspėjimas), stabdyti nepadedama.
- "Priekinės saugos" nustatymai apima „Pagrindinę funkciją“ ir „Sankryžos posūkį“ (jei įrengta).
- Vairo vibraciją galima įjungti ir išjungti. Nuostatų meniu (jeigu yra) pasirinkite arba atšaukite „Driver Assistance“ (pagalba vairuotojui) → „Haptic Warning“ (vibravimo įspėjimas).

Informacija

Priekinis susidūrimo išvengimo asistentas išsijungs, kai ESC bus išjungtas, paspaudus ir palaikius ESC OFF mygtuką ilgiau nei 3 sekundes.  Įspėjamoji lemputė užsidegs skydelyje.



OTM070140N

„Warning timing“ (įspėjimo laiko nuostatos)

Įjungę variklį, „Nustatymų“ meniu pasirinkite „Pagalba vairuotojui → Įspėjimo laikas“, kad pakeistumėte pradinį įspėjimo apie susidūrimą išvengimo pagalbos įjungimo laiką.

Pirmą kartą transporto priemonės įspėjimo laikas yra nustatytas kaip „Normalus“. Jei pakeisite įspėjimo laiką, gali pasikeisti kitų vairavimo asistento sistemų įspėjimo laikas.

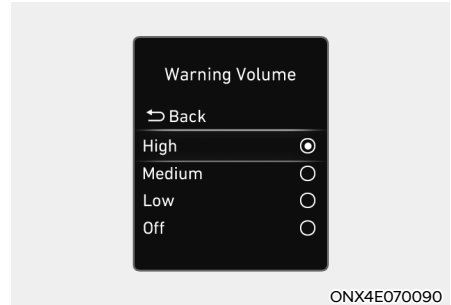

ONX4E070090

Įspėjimo intensyvumas

Įjungę variklį meniu „Settings“ (nuostatos) pasirinkite „Driver Assistance“ (pagalba vairuotojui) → „Warning Volume“ (įspėjimo garsas), kad pakeistumėte priekinio susidūrimo išvengimo pagalbinės sistemos įspėjimo garsą į „High“ (garsus), „Medium“ (vidutinis), „Low“ (tylus) ar „Off“ (išjungta).

Tačiau, net jei nustatyta „Off“ (išjungta), sistemos „Warning Volume“ (įspėjimo garsas) nebus išjungtas, tačiau bus „Low“ (tylus).

Jei pakeisite įspėjimo garsą, gali pasikeisti kitų vairavimo asistento sistemų įspėjimo garsas.



PERSPĖJIMAS

- Įspėjamojo laiko ir įspėjamojo garsumo nustatymas galioja visoms priekinio susidūrimo išvengimo pagalbininko funkcijoms.
- Nepaisant to, kad įspėjimo laikas yra pasirinktas „Įprastas“, jei priekinė transporto priemonė staiga sustoja, pradinis įspėjimo įjungimo laikas gali neatrodyti vėluojantis.
- Įspėjimo laiko nustatymui pasirinkite „Late“ (Vėlu), kai eismas nedidelis ir važiuojant lėtu greičiu.



Informacija

Jei variklis užvedamas iš naujo, Įspėjimo laikas ir Įspėjimo garsas palaikys paskutinį nustatymą.

Sistemos darbas

Pagrindinė funkcija

Sistemos įspėjimas ir valdymas

Pagrindinė Priekinio susidūrimo išvengimo pagalbininko funkcija yra padėti įspėti ir valdyti transporto priemonę atsižvelgiant į susidūrimo lygį: „Collision Warning“ (Įspėjimas apie susidūrimą), „Emergency Braking“ (Avarinis stabdymas) ir „Stopping vehicle and ending brake control“ (Sustabdyti transporto priemonę ir sustabdyti stabdžių valdymą).



Įspėjimas apie susidūrimą

- Norint įspėti vairuotoją apie susidūrimą, skydelyje pasirodys įspėjamasis pranešimas apie susidūrimą, pasigirs garsinis įspėjimas ir vairas ims vibruoti (jeigu yra).
- Jeigu priekyje aptinkama transporto priemonė, sistema veiks kai jūsų transporto priemonės greitis yra maždaug 10~180 km/h.
- Jei priekyje aptinkamas pėstysis ar dviratininkas, sistema veiks, kai jūsų automobilio greitis yra maždaug 10~85 km/h.
- Jei pasirinktas „Aktyvusis pagalbininkas“, stabdyti gali būti lengviau.



Avarinis stabdymas

- Norint įspėti vairuotoją, kad bus avarinis stabdymas, skydelyje pasirodys įspėjamasis pranešimas „Emergency Braking“ (avarinis stabdymas), pasigirs garsinis įspėjimas ir vairas ims vibruoti (jeigu yra).
- Jeigu priekyje aptinkama transporto priemonė, sistema veiks kai jūsų transporto priemonės greitis yra maždaug 10~75 km/h.
- Jei priekyje aptinkamas pėstysis ar dviratininkas, sistema veiks, kai jūsų automobilio greitis yra maždaug 10~65 km/h.
- Avarinio stabdymo atveju didele stabdymo jėgą sistema padeda stabdyti, kad būtų išvengta susidūrimo su važiuojančia transporto priemone, pėsčiuoju ar dviratininku.



Sustabdyti transporto priemonę ir sustabdyti stabdžių valdymą

- Kai transporto priemonė sustabdoma dėl avarinio stabdymo, skydelyje pasirodys įspėjamasis pranešimas „Važiuk atsargiai“.
Jūsų saugumui vairuotojas turėtų nedelsdamas nuspausti stabdžių pedalą ir patikrinti aplinką.
- Stabdžių valdymas pasibaigs, kai transporto priemonė bus sustabdyta maždaug 2 sekundes staigiai stabdant.

Sankryžos posūkio funkcija (jeigu yra)

Sistemos įspėjimas ir valdymas

Sankryžos posūkio funkcija padės įspėti ir valdyti transporto priemonę, atsižvelgiant į susidūrimo lygį: „Įspėjimas apie susidūrimą“, „Avarinis stabdymas“ ir „Sustabdyti transporto priemonę ir sustabdyti stabdžių valdymą“



Įspėjimas apie susidūrimą

- Norint įspėti vairuotoją apie susidūrimą, skydelyje pasirodys įspėjamasis pranešimas apie susidūrimą, pasigirs garsinis įspėjimas ir vairas ims vibruoti (jeigu yra).
- Sistema veiks, kai jūsų transporto priemonės greitis yra maždaug 10–30 km/h, o artėjančios transporto priemonės greitis yra maždaug 30–70 km/h.
- Jei pasirinktas „Aktyvusis pagalbininkas“, stabdyti gali būti lengviau.

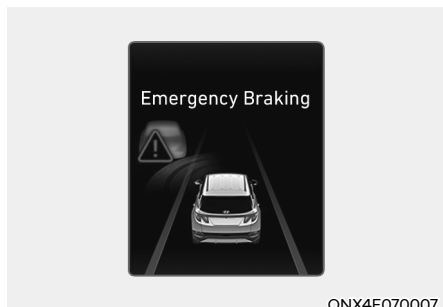

Avarinis stabdymas

- Norint įspėti vairuotoją, kad bus avarinis stabdymas, skydelyje pasirodys įspėjamasis pranešimas „Emergency Braking“ (avarinis stabdymas), pasigirs garsinis įspėjimas ir vairas ims vibruoti (jeigu yra).
- Sistema veiks, kai jūsų transporto priemonės greitis yra maždaug 10–30 km/h, o artėjančios transporto priemonės greitis yra maždaug 30–70 km/h.
- Avarinio stabdymo atveju didele stabdymo jėgą sistema padeda stabdyti, kad būtų išvengta susidūrimo su atvažiuojančia transporto priemone ar pėsčiuoju.



Sustabdyti transporto priemonę ir sustabdyti stabdžių valdymą

- Kai transporto priemonė sustabdoma dėl avarinio stabdymo, skydelyje pasirodys įspėjamasis pranešimas „Važiuk atsargiai“.
Jūsų saugumui vairuotojas turėtų nedelsdamas nuspausti stabdžių pedalą ir patikrinti aplinką.
- Stabdžių valdymas pasibaigs, kai transporto priemonė bus sustabdyta maždaug 2 sekundes staigiai stabdant.

i Informacija

Jei vairuotojo sėdynė yra kairėje pusėje, sankryžos posūkio funkcija veiks tik vairuotojui pasukus į kairę. Jei vairuotojo sėdynė yra dešinėje pusėje, funkcija veiks tik sukant į dešinę.



ĮSPĖJIMAS

Naudodami pagalbinę priekinio susidūrimo išvengimo sistemą (FCA), imkitės tokių atsargumo priemonių:

- Savo saugumui pakeiskite nustatymus, kai transporto priemonė pastatyta saugioje vietoje.
- Pasirinkus „Aktyvus asistentas“ arba „Tik perspėjimas“, kai ESC išjungžiama paspaudus ir palaikius ESC OFF mygtuką ilgiau nei 3 sekundes, automatinė susidūrimo išvengimo priemonė išsijungs automatiškai. Tokiu atveju sistemos negalima nustatyti iš meniu „Nustatymai“, o skydelyje užsidega normali  įspėjamoji lemputė. Jei ESC išjungžiama paspaudus mygtuką ESC OFF, Priekinė susidūrimo išvengimo pagalba palaikys paskutinį nustatymą.
- Priekinė susidūrimo išvengimo pagalba neveikia visose situacijose arba negali išvengti visų susidūrimų.
- Vairuotojas privalo pats atsakingai valdyti automobilį. Nepasitikėkite vien tik susidūrimo iš priekio išvengimo pagalba. Išlaikykite saugų stabdymo atstumą ir, jei reikia, nuspauskite stabdžių pedalą, kad sumažintumėte važiavimo greitį arba sustabdytumėte automobilį.
- Niekada sąmoningai nenaudokite priekinės pagalbinės priemonės susidūrimams išvengti žmonėms, gyvūnams, daiktams ir pan. Tai gali sukelti sunkius sužeidimus ar mirtį.
- Priekinio susidūrimo išvengimo pagalbinė priemonė gali neveikti, jei vairuotojas, norėdamas išvengti susidūrimo, nuspaudžia stabdžių pedalą.

- Veikiant priekinio susidūrimo išvengimo pagalbinei priemonei, transporto priemonė gali staigiai sustoti ir sužeisti keleivius ir jaudinti laisvus daiktus.
- Veikiant priekinio susidūrimo išvengimo pagalbinei priemonei, transporto priemonė gali staigiai sustoti ir sužeisti keleivius ir pajudinti nepritvirtintus daiktus. Visada užsisekite saugos diržą ir pritvirtinkite visus daiktus.
- Jei rodomas kitos sistemos įspėjamasis pranešimas arba sugeneruojamas garsinis įspėjimas, perspėjimo apie susidūrimą išvengimo pagalbos pranešimas gali būti nerodomas, o garsinis įspėjimas gali būti nesugeneruotas.
- Jei APLINKA yra triukšminga, galite neišgirsti įspėjamojo perspėjimo apie susidūrimą išvengimo pagalbos pranešimo signalo.
- Priekinio susidūrimo išvengimo priemonė gali išsijungti, tinkamai neveikti arba veikti be reikalo, atsižvelgiant į kelio sąlygas ir aplinką.



ĮSPĖJIMAS

- Net jei kyla problemų, susijusių su priekinio susidūrimo išvengimo pagalbine sistema, pagrindinės transporto priemonės stabdymo savybės veiks normaliai.
- Avarinio stabdymo metu sistemos vykdomas stabdžių valdymas automatiškai atšaukiamas, kai vairuotojas per stipriai paspaudžia akceleratoriaus pedalą arba staigiai vairuoja transporto priemonę.

PERSPĖJIMAS

- Priekinio susidūrimo išvengimo pagalbininko veikimo greičio diapazonas gali sumažėti dėl transporto priemonės, pėsčiojo ar dviratininko sąlygų priekyje ar apylinkėse. Priklausomai nuo greičio, sistema gali tik įspėti vairuotoją arba sistema gali neveikti.
- Priekinio susidūrimo išvengimo pagalbininkas veiks tam tikromis sąlygomis, įvertindamas rizikos lygį, atsižvelgiant į artėjančios transporto priemonės būklę, važiavimo kryptį, greitį ir aplinką.



Informacija

Kai neišvengiamas susidūrimas, stabdyti gali padėti priekinio susidūrimo išvengimo pagalba, kai vairuotojui nepakanka stabdyti.

Sistemos trikdžiai ir apribojimai

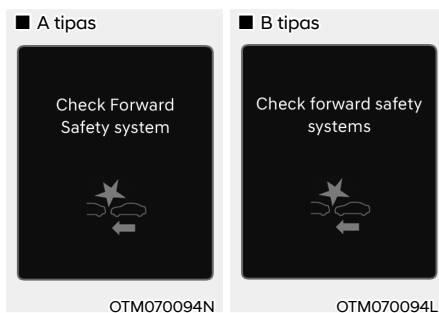
Sistemos triktis



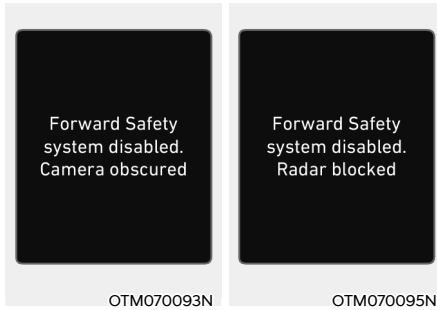

Kai pagalbinė priekinio susidūrimo išvengimas neveikia tinkamai, pasirodys įspėjamasis pranešimas „Patikrinkite priekinę saugos sistemą (-as)“, o skydelyje užsidegs  ir  įspėjamosios lemputės. Rekomenduojama, kad sistemą patikrintų įgaliotasis HYUNDAI atstovas.

Sistema išjungta



Kai priekinis stiklas, kuriame yra priekinio vaizdo kamera, priekinio radaro gaubtas ar jutiklis yra padengti pašalinėmis medžiagomis, tokiomis kaip sniegas ar lietus, tai gali sumažinti aptikimo efektyvumą ir laikinai apriboti arba išjungti priekinę pagalbinę priemonę susidūrimams išvengti.

Jei taip atsitiks 'Forward Safety system(s) disabled (Priekinė saugos sistema yra išjungta). Camera obscured (Vaizdo kamera)' uždengta arba 'Forward Safety system(s) disabled (Priekinė saugos sistema yra išjungta). Radaro blokavimo įspėjamas pranešimas  ir  įspėjimo lemputės užsidegs.

Sistema veiks normaliai, jei pašalinsite sniegą, lietų ar pašalines medžiagas.

Jei pašalinus kliūtis (sniego, lietaus ar pašalinių medžiagų) sistema neveikia normaliai, rekomenduojame, kad sistema patikrintų įgaliotasis HYUNDAI atstovas.

ĮSPĖJIMAS

- Net jei įspėjamas pranešimas arba įspėjamoji lemputė neatsiranda skydelyje, priekinė pagalbinė priemonė susidūrimams išvengti gali tinkamai neveikti.
- Priekinė pagalbinė priemonė susidūrimams išvengti gali netinkamai veikti zonoje (pvz., atviroje vietovėje), kurioje užvedus automobilį ji neaptinka jokių medžiagų.

Sistemos apribojimai

Priekinė pagalbinė priemonė susidūrimams išvengti gali neveikti normaliai arba sistema gali netikėtai veikti tokiais aplinkybėmis:

- Aptikimo jutiklis arba jo aplinka yra užteršti ar pažeisti
- Temperatūra aplink priekinio vaizdo kamerą yra aukšta arba žema
- Kameros objektui trukdo tamsintas ar plėvele padengtas priekinis stiklas, įskilęs stiklas arba prie stiklo prilipusi pašalinė medžiaga (lipdukas, vabalas ir kt.).
- Ant priekinio stiklo drėgmė nepašalinama ir neužšąla
- Plovimo skystis yra nuolat purškiamas arba valytuvas yra įjungtas
- Važiavimas esant stipriam lietaui, sniegui arba tirštam rūkui
- Priekinio vaizdo kameros matymo lauke trukdo saulės atspindžiai
- Gatvės šviesa ar artėjančios transporto priemonės žibintai atsispindi ant šlapio kelio paviršiaus, pavyzdžiui, ant kelio esančiose balose
- Objektas dedamas ant prietaisų skydelio

- Jūsų transporto priemonė velkama
- Aplinka labai šviesi
- Aplinka yra labai tamsi, pavyzdžiui, tunelyje ir pan.
- Ryškumas keičiasi staiga, pavyzdžiui, įvažiuojant ar išvažiuojant iš tunelio
- Lauko ryškumas yra mažas, o priekiniai žibintai nedega arba nėra ryškūs
- Važiavimas garais, dūmais ar šešėliu
- Aptikta tik dalis transporto priemonės, pėsčiojo ar dviratininko
- Priekyje esanti transporto priemonė yra autobusas, sunkvežimis, sunkvežimis su neįprastos formos lagaminu, priekaba ir kt.
- Priekyje esančioje transporto priemonėje nėra galinių žibintų, galiniai žibintai išdėstyti neįprastai ir pan.
- Lauko ryškumas yra mažas, o galiniai žibintai nedega arba nėra ryškūs
- Priekinės transporto priemonės galas yra mažas arba transporto priemonė neatrodo normali, pavyzdžiui, kai transporto priemonė yra pakreipta, apversta arba matoma dalis transporto priemonės ir pan.
- Priekinės transporto priemonės klirensas yra mažas arba aukštas
- Transporto priemonė, pėsčiasis ar dviratininkas staiga įsikiša į priekį
- Aplink priekinį radarą esantis buferis yra pažeistas, apgadintas arba priekinis radaras yra ne vietoje
- Temperatūra aplink priekinį radarą yra aukšta arba žema
- Važiuojant tuneliu ar geležiniu tiltu
- Važiuojant didelėse vietose, kur mažai transporto priemonių ar konstrukcijų (t. y. Dykuma, pieva, priemiestis ir kt.)
- Važiuojant netoli vietų, kuriose yra metalo, pvz., arti statybvietsės, geležinkelio ir pan.
- Netoli yra medžiaga, kuri labai gerai atsispindi priekiniame radare, pavyzdžiui, apsauginis turėklai, šalia esanti transporto priemonė ir kt.
- Dviratininkas priekyje yra ant dviračio, pagaminto iš medžiagos, kurios neatspindi priekinis radaras
- Priekyje esanti transporto priemonė aptinkama per vėlavimą
- Priekyje važiuojančią transporto priemonę staigiai kliudo kliūtis
- Priekyje važiuojanti transporto priemonė staigiai keičia juostą arba staiga sumažina greitį
- Priekyje esanti transporto priemonė yra lenktos formos
- Priekinės transporto priemonės greitis yra greitas arba lėtas
- Priekyje esanti transporto priemonė vairuoja priešinga transporto priemonės kryptimi, kad būtų išvengta susidūrimo
- Kai transporto priemonė yra priekyje, jūsų transporto priemonė keičia juostą mažu greičiu
- Priekyje važiuojanti transporto priemonė yra padengta sniegu
- Jūs išvažiuojate ar grįžtate į juostą
- Nestabilus vairavimas
- Jūs esate žiedinėje sankryžoje, o priekyje važiuojanti transporto priemonė nėra aptinkama
- Jūs nuolat vairuojate ratu
- Priekyje esanti transporto priemonė turi neįprastą formą
- Priekyje važiuojanti transporto priemonė važiuoja į kalną arba nuo kalno

- Pėstysis ar dviratininkas nėra visiškai aptinkamas, pavyzdžiui, jei pėstysis pasviręs arba nevisiškai tiesiai eina.
- Pėstysis ar dviratininkas dėvi drabužius ar įrangą, kurią sunku atpažinti kaip pėsčiąjį arba dviratininką

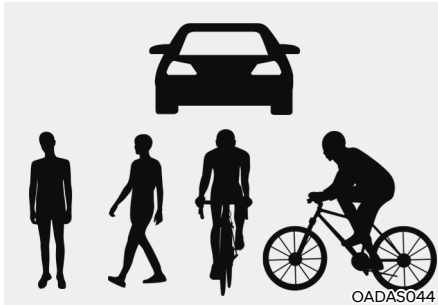

Aukščiau pateiktoje iliustracijoje parodytas vaizdas, kurį priekinio vaizdo kamera aptinka kaip transporto priemonę, pėsčiąjį ar dviratininką.

- Pėsčiasis ar dviratininkas priekyje juda labai greitai
- Pėsčiasis ar dviratininkas priekyje yra mažas arba yra žemoje pozoje
- Pėsčiasis ar dviratininkas turi judėjimo negalią.
- Priekyje esantis pėsčiasis ar dviratininkas susikerta su važiavimo kryptimi.
- Priekyje yra grupė pėsčiųjų, dviratininkų ar didelė minia
- Pėstysis ar dviratininkas dėvi drabužius, kurie lengvai įsilieja į foną, todėl juos sunku aptikti
- Pėsčiąjį ar dviratininką sunku atskirti nuo panašios formos konstrukcijos aplinkoje
- Važiuojate netoli pėsčiųjų ar dviratininkų, kelio sankryžos, kelio ženklų, statinio ir pan. susikirtimo
- Važiuojant automobilių stovėjimo aikštelėse
- Važiavimas per mokamą automobilių stovėjimo aikštelę, statybų zoną, neasfaltuotais keliais, dalinai asfaltuotu keliu, nelygiu keliu, per greičio riboklius ir kt.
- Važiavimas nuožulniu keliu, vingiuotu keliu ir kt.
- Važiavimas kelkraščiu su medžiais ar gatvių žibintais
- Dėl nepalankių kelio sąlygų važiuojantis automobilis gali labai vibruoti.
- Jūsų transporto priemonės aukštis yra žemas arba didelis dėl didelių krovinių, neįprasto padangų slėgio ir kt.
- Važiuojant siauru keliu, apaugusiu medžiais ar krūmais.
- Elektromagnetinės bangos gali trukdyti, pavyzdžiui, važiuodami stiprių radijo bangų ar elektros triukšmo zonoje

ĮSPĖJIMAS

- Važiuojant kelio vingiais



Priekinio susidūrimo išvengimo pagalbininkas gali neaptikti kitų transporto priemonių, pėsčiųjų ar dviratininkų, esančių priešais jus kreivuose keliuose, kurie neigiamai veikia jutiklių veikimą. Prireikus gali nebūti įspėjimo ar stabdymo pagalbos.

Važiuodami posūkiu turite išlaikyti saugų stabdymo kelią ir, jei reikia, vairuoti transporto priemonę ir nuspausti stabdžių pedalą, kad sumažintumėte savo važiavimo greitį, kad išlaikytumėte saugų atstumą.

Važiuojant vingiuotu keliu pagalbinė priekinio susidūrimo išvengimo funkcija gali aptikti gretimoje eismo juostoje arba už jos ribų esantį automobilį, pėsčiąjį ar dviratininką.

Tokiu atveju sistema gali be reikalo įspėti vairuotoją ir kontroliuoti stabdymą. Visada patikrinkite eismo sąlygas aplink transporto priemonę.

- Važiuojant šlaitu



OADAS012



OADAS010



OADAS011

Priekinio susidūrimo išvengimo pagalbininkas gali neaptikti kitų transporto priemonių, pėsčiųjų ar dviratininkų, esančių priešais jus važiuojant į kalną arba nuo kalno, kurie neigiamai veikia jutiklių veikimą

Tai prirėkus gali sukelti nereikalingą perspėjimą ar stabdymą arba, jei reikia, jokie įspėjimo ar stabdymo pagalbos.

Taip pat transporto priemonės greitis gali greitai sumažėti, kai netikėtai aptinkama važiuojanti transporto priemonė, pėsčiasis ar dviratininkas.

Važiuodami į kalnėn ar nuokalnėje, visada žiūrėkite į kelią ir, jei reikia, vairuokite savo transporto priemonę ir nuspauskite stabdžių pedalą, kad sumažintumėte savo važiavimo greitį, kad išlaikytumėte saugų atstumą.

- Persirikiuojant



OADAS030

[A] : Jūsų transporto priemonė

[B] : Juostą keičianti transporto priemonė

Kai transporto priemonė važiuoja į jūsų juostą iš gretimos juostos, jutiklis negali jos aptikti, kol ji nėra jutiklio aptikimo diapazone. Staigiai pasikeitus eismo juostai, priekinio susidūrimo išvengimo pagalbininkas gali ne iš karto aptikti transporto priemonės. Tokiu atveju turite išlaikyti saugų stabdymo kelią ir, jei reikia, vairuoti savo transporto priemonę ir nuspausti stabdžių pedalą, kad sumažintumėte savo važiavimo greitį, kad išlaikytumėte saugų atstumą.



[A] : Jūsų transporto priemonė [B] : Juostą keičianti transporto priemonė,

[C] : Toje pačioje juostoje esanti transporto priemonė

Kai priešais jus važiuojanti transporto priemonė persirikuoja į kitą eismo juostą, FCA sistema gali iš karto neaptikti kito priekyje atsiradusio automobilio. Tokiu atveju turite išlaikyti saugų stabdymo kelią ir, jei reikia, vairuoti savo transporto priemonę ir nuspausti stabdžių pedalą, kad sumažintumėte savo važiavimo greitį, kad išlaikytumėte saugų atstumą.

- **Automobilių aptikimas**



Jei priekyje važiuojančio automobilio krovinys gale išsikišęs arba jo prošvaisa yra didesnė, reikia važiuoti atsargiau. FCA sistema gali neaptikti iš automobilio išsikišusio krovinio. Tokiais atvejais turite išlaikyti saugų stabdymo atstumą iki galinio objekto ir, jei reikia, vairuoti savo transporto priemonę ir nuspausti stabdžių pedalą, kad sumažintumėte savo važiavimo greitį, kad išlaikytumėte atstumą.

ĮSPĖJIMAS

- Vilkdami priekabą ar kitą transporto priemonę, saugos sumetimais rekomenduojame išjungti FCA.
- Priekinio susidūrimo išvengimo pagalbinė priemonė gali veikti, jei aptinkama daiktų, kurių forma ar savybės yra panašios į transporto priemonių, pėsčiųjų ar dviratininkų.
- Priekinio susidūrimo išvengimo priemonė neveikia dviračių, motociklų ar mažesnių ratinių daiktų, tokių kaip lagaminų krepšiai, pirkinų vežimėliai ar vežimėliai.
- Priekinė susidūrimo išvengimo priemonė gali neveikti normaliai, jei ją trikdo stiprios elektromagnetinės bangos.
- Priekinė susidūrimo išvengimo priemonė užvedus automobilį arba paleidus priekinę kamerą, sistema gali neveikti 15 sekundžių.

EISMO JUOSTOS PALAIKymo (LKA) SISTEMA (JEIGU YRA)

Eismo juostos palaikymo sistema yra sukurtas padėti aptikti juostos ženklimą (ar kelio kraštus) važiuojant tam tikru greičiu. Sistema įspės vairuotoją, jei transporto priemonė išvažiuoja iš juostos nenaudodama posūkio signalo, arba automatiškai padės vairuotojui vairuoti, kad transporto priemonė neišvažiuotų iš juostos.

Aptikimo jutiklis



[1] : Priekinio vaizdo kamera

Priekinio vaizdo kamera naudojama kaip aptikimo jutiklis, skirtas aptikti juostos ženklimą (arba kelio kraštus).

Norėdami sužinoti išsamią jutiklio vietą, žiūrėkite į aukščiau esantį paveikslėlį.

PERSPĖJIMAS

Norėdami gauti daugiau informacijos apie priekinio vaizdo kameros atsargumo priemones, skaitykite 7 skyrių „Priekinio susidūrimo išvengimo pagalbinės priemonės (FCA)“ .

Sistemos nustatymai

Sistemos funkcijų nustatymas



„Lane safety“ (juostos sauga)

Ijungę variklį, nustatymų meniu pasirinkite „Pagalba vairuotojui → Juostos sauga“ arba panaikinkite žymėjimą iš jo, kad nustatytumėte, ar naudoti kiekvieną funkciją, ar ne.

- Jei pasirinktas „Pagalbinis“, sistema automatiškai padės vairuotojui vairuoti, kai bus aptinkamas išvažiavimas iš kelio juostos, kad transporto priemonė negalėtų pasitraukti iš savo juostos.
- Jei pasirinkta „Warning Only“ (tik įspėjimas), sistema įspės vairuotoją garsiniu įspėjimu ir vairo vibracija (jeigu yra), kai aptinkamas išvažiavimas iš juostos. Vairuotojas privalo vairuoti transporto priemonę.
- Jei pasirinksite „Išjungta“, sistema išsijungs.  Ant skydelio užsidegs indikatorius.

ĮSPĖJIMAS

- Jei pasirinktas „Tik perspėjimas“, vairas nebus kontroliuojamas.
- Juostos laikymosi pagalbininkas nekontroliuoja vairo, kai transporto priemonė važiuoja juostos viduryje.
- Vairuotojas privalo visada stebėti aplinką ir vairuoti automobilį, jei pasirinkta „Off“ (Išjungta).

Sistemos įjungimas / išjungimas

(Vairavimo juosta pagalbininko mygtukas)

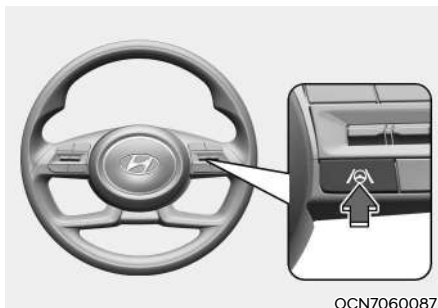

Kai variklis įjungtas, paspauskite ir palaikykite ant vairo esantį „Vairavimo juostos pagalbininko“ mygtuką, kad įjungtumėte „Juostos laikymosi pagalbininką“. Skydelyje užsidega  balta indikatoriaus lemputė.

Dar kartą paspauskite ir palaikykite mygtuką, kad sistema išsijungtų.

Jei variklis užvedamas iš naujo, „Juostos laikymosi asistentas“ palaikys paskutinį nustatymą.



PERSPĖJIMAS

Trumpai paspaudus Važiavimo juosta asistento mygtuką, Juostos sekimo asistentas įsijungs ir išsijungs.

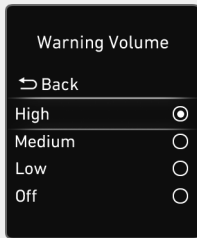

ONX4E070090

Įspėjimo intensyvumas

„Engine Start/Stop“ (variklio užvedimo / išjungimo) mygtukui esant ON padėtyje, meniu „Settings“ (nuostatos) pasirinkite „Driver Assistance“ (pagalba vairuotojui) → „Warning Volume“ (įspėjimo garsas), kad pakeistumėte eismo juostos laikymosi sistemos įspėjimo garsą į „High“ (garsus), „Medium“ (vidutinis), „Low“ (tylus) ar „Off“ (išjungta).

Tačiau net jei nustatyta „Off“ (išjungti), rankų nelaikymo ant vairo įspėjimasis garsas neišsijungs. Vairaračio vibracijos funkcija (jeigu yra) taip pat liks įjungta, net jei pasirinkta „Off“ (išjungta).

Jei pakeisite įspėjimo garsą, gali pasikeisti kitų vairavimo asistento sistemų įspėjimo garsas.

Sistemos darbas

Sistemos įspėjimas ir valdymas

Juostos laikymosi asistentas padės perspėti ir valdyti transporto priemonę, naudodamas įspėjimą apie Nukrypimą nuo juostos ir Juostos laikymo pagalbą.

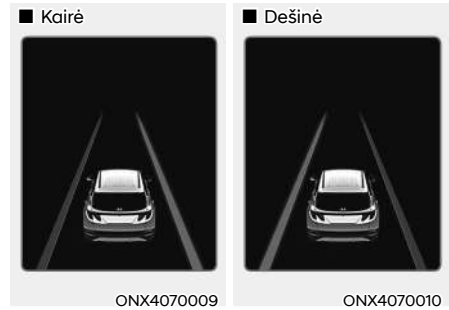

Įspėjimas apie nukrypimą nuo važiavimo juostos (LDW)

- Norėdami įspėti vairuotoją, kad transporto priemonė išvažiuoja iš numatomos juostos, ant skydelio mirksi žalia  lemputė, juostos linija mirksi ant skydelio, atsižvelgiant į tai, kuria kryptimi transporto priemonė suka, ir pasigirs garsinis įspėjimas. Taip pat vibruos vairaratis. (jeigu yra)
- Sistema veiks kai jūsų transporto priemonės greitis yra maždaug 60~200 km/h.

Eismo juostos palaikymo sistema

- Norėdami įspėti vairuotoją, kad transporto priemonė išvažiuoja iš numatomos juostos /, ant skydelio mirksi žalia lemputė, juostos linija mirksi ant skydelio, o vairas bus sureguliuotas, kad transporto priemonė liktų savo juostoje.
- Sistema veiks kai jūsų transporto priemonės greitis yra maždaug 60~200 km/h.

■ A tipas

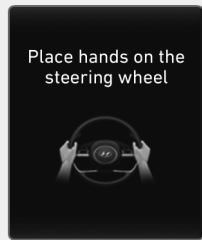

ONX4E070091

■ B tipas

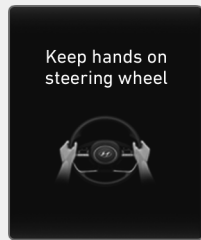

ONX4E070092

Įspėjimas apie rankas

Jei vairuotojas kelioms sekundėms nuima rankas nuo vairo, ant skydelio pasirodys įspėjamasis pranešimas „Padėkite rankas ant vairo“ (arba „Laikykite rankas ant vairo“), o etapis pasigirs garsinis įspėjimas.



ĮSPĖJIMAS

- Vairas negali būti asistuojamas, jei vairas laikomas labai tvirtai arba vairą laikoma tam tikru laipsniu.
- Eismo juostos palaikymo sistema neveikia visą laiką. Vairuotojas privalo saugiai vairuoti automobilį ir išlaikyti jį eismo juostoje.
- Įspėjimas apie rankas gali pasirodyti vėlai, atsižvelgiant į kelio sąlygas. Važiudami visada laikykite rankas ant vairo.
- Jei vairas laikomas labai lengvai, gali pasirodyti įspėjimas, nes sistema gali neatpažinti, kad vairuotojas ranką laiko ant vairo.
- Jei prie vairo pritvirtinsite daiktus, įspėjimas gali neveikti tinkamai.

i Informacija

- Parametrus galite pakeisti prietaisų skydelyje (vartotojo nustatymai) arba informacijos ir pramogų sistemoje (transporto priemonės nustatymai), atsižvelgiant į pasirinktį, kuri pateikiama kartu su jūsų transporto priemone. Norėdami gauti daugiau informacijos, žiūrėkite 4 skyrių „Vartotojo nustatymai“ arba „Transporto priemonės nustatymai“ pridedamame informacijos ir pramogų vadove.
- Aptikus juostų ženklinių (arba kelio briaunas), juostos skydelyje pasikeis iš pilkos į baltą ir užsidegs žalia  lemputė.

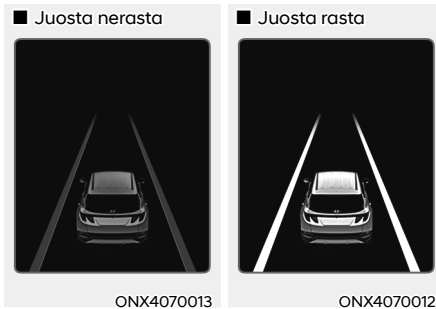

- Net jei vairą padeda palaikyti Juostos išlaikymo pagalbininkas, vairuotojas gali pats valdyti vairą.
- Vairas gali sunkiau ar lengviau sukstis, kai jį valdyti padeda Juostos palaikymo asistentas.

Sistemos trikdžiai ir apribojimai

Sistemos triktis

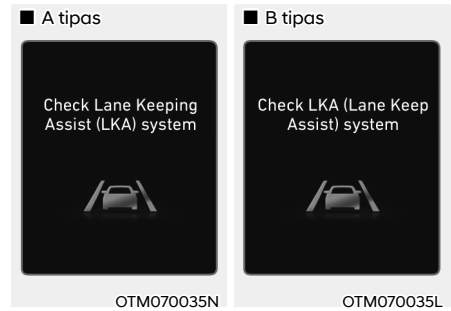

Kai Juostos laikymo pagalba neveikia tinkamai, pasirodys įspėjamasis pranešimas „Patikrinkite juostos laikymo pagalbos sistemą (LKA)“ (arba „Patikrinkite LKA (Juostos laikymo pagalbą)“) ir skydelyje įsižiebs geltona  lemputė. Jei tai nutinka, rekomenduojame, kad sistemą patikrintų įgaliotasis HYUNDAI atstovas.

Sistemos apribojimai

Juostos laikymo pagalba gali veikti nenormaliai arba netinkamai tokiomis aplinkybėmis:

- Juosta užteršta arba ją sunku atskirti, nes,
 - Kelio ženklavimas (arba kelio kraštas) yra padengtas lietaus, sniego, purvo, alyvos ir kt.
 - Juostos žymėjimo (arba kelio krašto) spalva neišsiskiria iš kelio
 - Yra kelio ženklų (arba kelio briaunų) šalia juostos arba kelio žymėjimai (arba kelio briaunos) atrodo panašūs į juostos ženklus (arba kelio kraštus).
 - Eismo juostos skiriamoji linija (arba kelkraštis) neryški (-us) arba nusitrynusi (-ęš).
 - Eismo juostos linijos (arba kelkraštis) yra skiriamosios juostos, medžių, apsauginių atitvarų, triukšmo slopinimo sienelių ir pan. šešėlyje.
- Kelyje yra daugiau nei du juostų ženklavimai (arba kelio briaunos)
- Juostų skaičius padidėja arba sumažėja, arba kertasi juostų žymėjimai (arba kelio kraštai)
- Eismo juostos skiriamosios linijos (arba kelkraštis) yra sudėtingos arba laikinos, pvz., remontuojamoje atkarpoje
- Yra kelio ženklų, tokių kaip zigzago juostos, sankryžų ženklavimai ir kelio ženklai
- Eismo juosta staiga išnyksta, pvz., sankryžoje
- Eismo juosta (arba kelias) labai plati (-us) arba labai siaura (-as)
- Yra kelio kraštas be juostos
- Važiuojamojoje dalyje yra ribojanti konstrukcija, tokia kaip rinkliavos užtvartas, šaligatvis, bordiūras ir kt.
- Atstumas iki priekinės transporto priemonės yra labai trumpas arba priekyje važiuojanti transporto priemonė dengia kelio juostos ženklavimą (arba kelio kraštą)

Norėdami gauti daugiau informacijos apie priekinio vaizdo kameros atsargumo apribojimus, skaitykite 7 skyrių „Priekinio susidūrimo išvengimo pagalbinės priemonės (FCA)“ skyriuje.



ĪSPĒJIMAS

Naudodami eismo juostos palaikymo (LKA) sistemu, imkitēs tokiu atsargumu priemoni:

- Vairuotojas privalo pats saugiai važiouti ir valdyti automobilj. Nepasikliaukite vien tik sistema ir nevairuokite pavojingai.
- Juostos laikymo pagalbos funkcija gali būt atšaukta arba tinkamai neveikti, atsižvelgiant į kelio sąlygas ir aplinką. Vairuodami visada būkite atidūs.
- Jei juosta netinkamai aptinkama, skaitykite skyrių „Sistemos apribojimai“.
- Vilkdami priekabą ar kitą transporto priemonę, saugos sumetimais rekomenduojame juostos laikymo pagalbą išjungti.
- Jei transporto priemonė važiuoja dideliu greičiu, vairas nebus kontroliuojamas. Naudodamas sistemą vairuotojas visada turi važiouti leidžiamu greičiu.
- Jei rodomas kitos sistemos įspėjamas pranešimas arba sugeneruojamas garsinis įspėjimas, juostos laikymo pagalbininko įspėjimo pranešimas gali būt nerodomas, o garsinis įspėjimas gali būt nesugeneruotas.
- Gali nesigirdėti įspėjamas juostos laikymo pagalbininko garso, jei aplinka yra triukšminga.
- Jei prie vairo pritvirtinsite objektų, sistema gali nepadėti vairuoti.
- Juostos laikymo pagalba gali neveikti 15 sekundžių po transporto priemonės užvedimo arba įjungus priekinio vaizdo kamerą.
- Juostos laikymo pagalba neveiks, kai:
 - Įjungtas posūkis arba įspėjamas pavojaus signalas
 - Įjungus sistemą arba persirikiavus į kitą eismo juostą automobilis važiuoja ne eismo juostos centre.
 - Veikia ESC (elektroninė stabilumo kontrolė) arba VSM (automobilio stabilumo valdymo) sistemos.
 - Automobilis važiuoja smailiu posūkiu
 - Automobilio greitis yra mažiau nei 55 km/h ir daugiau nei 210 km/h
 - Automobilis staigiai keičia eismo juostas.
 - Automobilis staigiai stabdo.

PAGALBINĖ SUSIDŪRIMO AKLOJOJE ZONOJE IŠVENGIMO SISTEMA (BCA) (JEIGU YRA)

Pagalbinė susidūrimo aklojoje zonoje išvengimo sistema yra skirta padėti aptikti ir stebėti artėjančias transporto priemones vairuotojo aklojoje zonoje ir įspėti vairuotoją apie galimą susidūrimą įspėjamuoju pranešimu ir garsiniu įspėjimu.

Be to, jeigu yra susidūrimo rizika keičiant juostas ar važiuojant į priekį iš stovėjimo vietos, sistema padės išvengti susidūrimo, pritaikydama stabdžius.

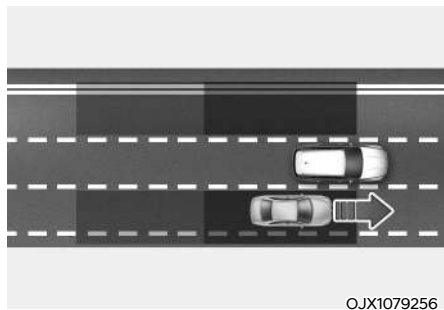

OJX1079256

Pagalbinė susidūrimo aklojoje zonoje išvengimo sistema padeda aptikti ir informuoti vairuotoją, kad transporto priemonė yra aklojoje zonoje.

PERSPĖJIMAS

Aptikimo diapazonas gali skirtis priklausomai nuo jūsų transporto priemonės greičio. Net jei aklojoje zonoje yra transporto priemonė, sistema gali jus neįspėti, kai važiuojate dideliu greičiu.

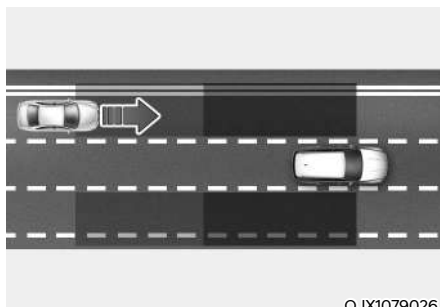

OJX1079026

Pagalbinė susidūrimo aklojoje zonoje išvengimo sistema padeda aptikti ir informuoti vairuotoją, kad transporto priemonė artėja dideliu greičiu iš aklosios zonos.

PERSPĖJIMAS

Įspėjamasis laikas gali skirtis priklausomai nuo transporto priemonės, artėjančios dideliu greičiu, greičio.

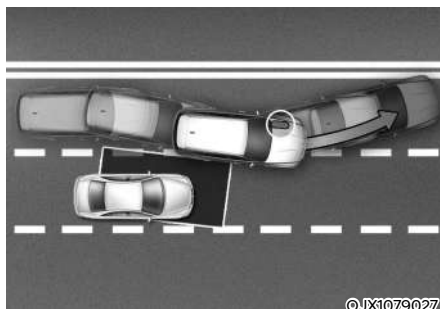

OJX1079027

Keičiant eismo juostas nustatant priekinę juostą, jei sistema įvertina susidūrimo su artėjančia transporto priemone aklojoje vietoje pavojų, sistema padės išvengti susidūrimo, pritaikydama stabdžius.

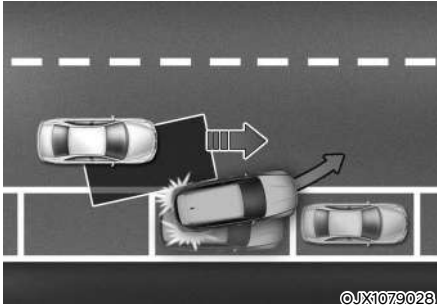

©JX1079028

Važiuodami į priekį iš stovėjimo vietos, jei sistema nusprendžia, kad artėjančioje transporto priemonėje yra susidūrimo su akląja vieta rizika, sistema padės išvengti susidūrimo, pritaikydama stabdžius.

i Informacija

Toliau tekste Pagalbinė susidūrimo aklojoje zonoje išvengimo sistema bus vadinama aklojo taško saugos sistema.

Aptikimo jutiklis



©NX4E050146



©NX4E070014

[1] : Priekinio vaizdo kamera,

[2] : Galinis šoninis radiolokatorius

Norėdami sužinoti išsamią jutiklio vietą, žiūrėkite į aukščiau esantį paveikslėlį.



PERSPĖJIMAS

Imkitės šių atsargumo priemonių, kad išlaikytumėte optimalų detektoriaus veikimą:

- Niekada neardykite galinio kampinio radaro ar radaro agregato ir nedarykite jam jokio poveikio.
- Jei buvo paveiktas galinis kampinis radaras ar vieta aplink radarą, net jei įspėjamasis pranešimas nerodomas skydelyje, aklujų taškų saugos sistema gali tinkamai neveikti. Rekomenduojama, kad sistemą patikrintų įgaliotasis HYUNDAI atstovas.
- Jei galiniai kampiniai radarai buvo pakeisti ar suremontuoti, , rekomenduojama, kad jūsų automobilį patikrintų įgaliotasis HYUNDAI atstovas.
- Galinio buferio taisymui ten, kur yra galinis kampinis radaras, naudokite tik originalias arba lygiavertes savo transporto priemonės dalis.
- Prie galinio kampinio radaro dangčio nedėkite valstybinio numerio ženklų rėmo ar daiktų, tokių kaip buferio lipdukas, plėvelė ar buferio apsaugos.
- Sistema gali neveikti tinkamai, jei buferis buvo pakeistas, pažeista šalia galinio kampinio radaro arba užtepti dažai.
- Jei sumontuota priekaba, bagažinė ir kt., tai gali neigiamai paveikti galinio kampinio radaro veikimą arba sistema gali neveikti.

Norėdami gauti daugiau informacijos apie priekinio vaizdo kameros atsargumo priemones, skaitykite 7 skyrių „Priekinio susidūrimo išvengimo pagalbinės priemonės (FCA)“.

Sistemos nustatymai

Sistemos funkcijų nustatymas



Aklosios zonos sauga

Įjungę variklį, nustatymų meniu pasirinkite „Driver Assistance → Blind-Spot Safety“ (Pagalba vairuotojui → Aklujų taškų sauga) arba panaikinkite žymėjimą iš jo, kad nustatytumėte, ar naudoti kiekvieną funkciją, ar ne.

- Jei pasirinkta „Active Assist“ (aktyvus pagalbininkas), sistema įspės vairuotoją įspėjamuoju pranešimu, garsiniu įspėjimu ir vairo vibravimu (jeigu yra), taip pat bus taikoma pagalba stabdžiams, atsižvelgiant į susidūrimo riziką.
- Jei pasirinkta „Warning Only“ (tik įspėjimas), sistema įspės vairuotoją įspėjamuoju pranešimu, garsiniu įspėjimu ir vairo vibravimu (jeigu yra), atsižvelgiant į susidūrimo riziką. Stabdyti nebus galima.
- Jei pasirinksite „Išjungta“, sistema išsijungs.



OTM070097N

Kai variklis paleidžiamas iš naujo, išjungus sistemą, skydelyje pasirodys pranešimas „Aklųjų taškų saugos sistema yra išjungta“.

Jei pakeisite nustatymus iš „Išjungta“ į „Aktyvus pagalbininkas“, įspėjamoji lemputė išoriniame galinio vaizdo veidrodyje mirksės tris sekundes.

Be to, įjungus variklį, kai sistema nustatyta į „Aktyvus pagalbininkas“ arba „Tik perspėjimas“, įspėjamoji lemputė išoriniame galinio vaizdo veidrodyje mirksės tris sekundes.

ĮSPĖJIMAS

- Jei pasirinktas „Warning Only“ (Tik perspėjimas), stabdyti nepadedama.
- Jei pasirinktas „Išjungtas“, vairuotojas visada turi stebėti aplinką ir saugiai važiuoti.

Informacija

Jei variklis užvedamas iš naujo, Aklųjų taškų saugos sistema palaikys paskutinį nustatymą.



OTM070140N

„Warning timing“ (įspėjimo laiko nuostatos)

Įjungę variklį, „Nustatymų“ meniu pasirinkite „Driver Assistance → Warning Timing“ (Pagalba vairuotojui → Įspėjimo laikas), kad pakeistumėte pradinį Aklųjų taškų saugos sistemos įjungimo laiką.

Pirmą kartą transporto priemonės Įspėjimo laikas yra nustatytas kaip „Normalus“. Jei pakeisite įspėjimo laiką, gali pasikeisti kitų vairavimo asistento sistemų įspėjimo laikas.

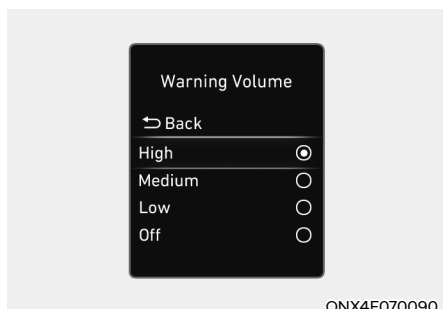

Įspėjimo intensyvumas

Ijungę variklį, „Nustatymų“ meniu pasirinkite „Pagalba vairuotojui → Įspėjimo garsas“, kad pakeistumėte pradinį Aklųjų taškų saugos sistemos įspėjimo garsą į „Garsų“, „Vidutinį“, „Tylų“ arba „Išjungtą“.

Tačiau net išjungus įspėjamojo signalo garsą, įspėjamasis signalas ir vairo vibracijos funkcija (jeigu yra), neišsijungs.

Jei pakeisite įspėjimo garsą, gali pasikeisti kitų vairavimo asistento sistemų įspėjimo garsas.

Sistemos darbas

Sistemos įspėjimas ir valdymas



Transporto priemonės aptikimas

- Norėdami įspėti vairuotoją, kad aptinkama transporto priemonė, užsidegs įspėjamoji lemputė išoriniame galinio vaizdo veidrodyje ir viršutiniame ekrane (jeigu yra).
- Sistema veiks, kai jūsų transporto priemonės greitis yra didesnis nei 20 km/h, o transporto priemonės greitis aklose zonos yra didesnis nei 10 km/h.

PERSPĖJIMAS

- Įspėjamojo laiko ir įspėjamojo garsumo nustatymas galioja visoms aklųjų taškų saugos sistemos funkcijoms.
- Nepaisant to, kad įspėjimo laikas yra pasirinktas „Įprastas“, jei transporto priemonės artėja dideliu greičiu, pradinis įspėjimo įjungimo laikas gali pasirodyti vėluojantis.
- Įspėjimo laiko nustatymui pasirinkite „Late“ (Vėlu), kai eismas nedidelis ir važiuojant lėtu greičiu.

Įspėjimas apie susidūrimą

- Įspėjimas apie susidūrimą suveiks, jei posūkio signalas bus įjungtas aptiktos transporto priemonės kryptimi.
- Jei meniu „Nustatymai“ pasirinksite „Tik perspėjimas“, perspėjimas apie susidūrimą suveiks, kai jūsų transporto priemonė artės prie juostos, kur aklųjų taškų zonoje yra aptikta transporto priemonė.
- Norint įspėti vairuotoją apie susidūrimą, išoriniame galinio vaizdo veidrodyje mirksi įspėjamoji lemputė. Tuo pačiu metu pasigirs įspėjamasis signalas ir suvibruos vairas (jeigu yra).
- Kai posūkio signalas bus išjungtas arba pasislinksite nuo juostos, įspėjimas apie susidūrimą bus panaikintas ir sistema grįš į transporto priemonės aptikimo būseną.



ĮSPĖJIMAS

- Galinio kampinio radaro aptikimo diapazonas nustatomas pagal standartinį kelio plotį, todėl siauroje kelio dalyje sistema gali aptikti kitas transporto priemones kitoje juostoje ir jus perspėti. Priešingai, plačiame kelyje sistema gali nesugebėti aptikti kitame eismo juostoje važiuojančios transporto priemonės ir gali jūsų neįspėti.
- Kai įjungtas pavojaus signalo indikatorius, posūkio signalo įspėjimas apie susidūrimą neveiks.



Informacija

Jei vairuotojo sėdynė yra kairėje, įspėjimas apie susidūrimą gali atsirasti sukant į kairę. Laikykitės tinkamo atstumo su transporto priemonėmis kairėje juostoje. Jei vairuotojo sėdynė yra dešinėje, įspėjimas apie susidūrimą gali atsirasti sukant į dešinę. Laikykitės tinkamo atstumo su transporto priemonėmis dešinėje juostoje.



Pagalbinė susidūrimo išvengimo sistema (vairuojant)

- Norėdami įspėti vairuotoją apie susidūrimą, mirksės įspėjamoji lemputė ant išorinio galinio vaizdo veidrodžio ir ant skydelio pasirodys įspėjamasis pranešimas. Tuo pačiu metu pasigirs įspėjamasis signalas ir suvibruos vairas (jeigu yra).
- Sistema veiks, kai jūsų transporto priemonės greitis bus 60 ~ 200 km/h ir bus aptiktos abi važiavimo juostos žymės.
- Avarinis stabdymas padės išvengti susidūrimo su transporto priemone aklosios zonos srityje.

⚠ ĮSPĖJIMAS

- Pagalbinė priemonė susidūrimui išvengti bus atšaukta esant šioms aplinkybėms:
 - Jūsų transporto priemonė įvažiuoja į kitą juostą tam tikru atstumu
 - Jūsų transporto priemonė nėra susidūrimo rizikoje
 - Vairas yra vairuojama
 - nuspaustas stabdžių pedalas.
 - Pagalbinė priekinio susidūrimo išvengimo sistema veikia
- **Pakeitus sistemą ar pakeitus juostą, turite nuvažiuoti iki juostos centro. Sistema neveiks, jei transporto priemonė nėra važiuojama juostos centre.**



ONX4E070093

Pagalbinė susidūrimo išvengimo sistema (išvykstant)

- Norėdami įspėti vairuotoją apie susidūrimą, mirksės įspėjamoji lemputė ant išorinio galinio vaizdo veidrodžio ir ant skydelio pasirodys įspėjamasis pranešimas. Tuo pačiu metu pasigirs įspėjamasis signalas ir suvibruos vairas (jeigu yra).
- Sistema veiks, kai jūsų transporto priemonės greitis bus mažesnis kaip 3 km/h, o transporto priemonės greitis aklujų zonoje- didesnis nei 5 km/h
- Avarinis stabdymas padės išvengti susidūrimo su transporto priemone aklosios zonos srityje.



ONX4E070003

Sustabdyti transporto priemonę ir sustabdyti stabdžių valdymą

- Kai transporto priemonė sustabdoma dėl avarinio stabdymo, skydelyje pasirodys įspėjamasis pranešimas „Važiuk atsargiai“.
Jūsų saugumui vairuotojas turėtų nedelsdamas nuspausti stabdžių pedalą ir patikrinti aplinką.
- Stabdžių valdymas pasibaigs, kai transporto priemonė bus sustabdyta maždaug 2 sekundes staigiai stabdant.



ĮSPĖJIMAS

Naudodamiesi aklųjų taškų saugos sistema, laikykitės šių atsargumo priemonių:

- Savo saugumui pakeiskite nustatymus, kai transporto priemonė pastatyta saugioje vietoje.
 - Jei rodomas kitos sistemos įspėjamasis pranešimas arba sugeneruojamas garsinis įspėjimas, aklųjų taškų saugos sistemos įspėjamasis pranešimas gali būti nerodomas, o garsinis įspėjimas gali būti nesugeneruotas.
 - Gali nesigirdėti įspėjamasis aklųjų taškų saugos sistemos garso, jei aplinka yra triukšminga.
 - Aklųjų taškų saugos sistema gali nesuveikti, jei vairuotojas nuspaudžia stabdžių pedalą, kad išvengtų susidūrimo.
 - Kai aklųjų taškų saugos sistema veikia, stabdžių valdymas automatiškai atšaukiamas, kai vairuotojas per stipriai paspaudžia akceleratoriaus pedalą arba staigiai vairuoja transporto priemonę.
 - Aklųjų taškų saugos sistemos veikimo metu, transporto priemonė gali staigiai sustoti ir sužeisti keleivius ir pajudinti nepritvirtintus daiktus. Visada užsisekite saugos diržą ir pritvirtinkite visus daiktus.
 - Net jei kyla problemų, susijusių su aklųjų taškų saugos sistema, pagrindinės transporto priemonės stabdymo savybės veiks normaliai.
 - Aklųjų taškų saugos sistema neveikia visose situacijose arba negali išvengti visų susidūrimų.
- Aklųjų taškų saugos sistema gali įspėti vairuotoją vėlai arba neįspėti vairuotojo, atsižvelgiant į kelią ir važiavimo sąlygas.
 - Vairuotojas visą laiką turi vairuoti transporto priemonę. Nepriklauso nuo aklųjų taškų saugos sistemos. Išlaikykite saugų stabdymo atstumą ir, jei reikia, nuspauskite stabdžių pedalą, kad sumažintumėte važiavimo greitį arba sustabdytumėte automobilį.
 - Aklųjų taškų saugos sistema niekada neveikia su žmonėmis, gyvūnais, daiktai ir pan. Tai gali sukelti sunkius sužeidimus ar mirtį.



ĮSPĖJIMAS

Priklausomai nuo ESC (elektroninė stabilumo kontrolės sistema) būsenos, stabdžių valdymas gali neveikti tinkamai.

Įspėjimas bus tik tada, kai:

- Įsijungia ESC (elektroninė stabilumo kontrolės sistema) įspėjamoji lemputė.
- ESC (elektroninė stabilumo kontrolės sistema) atlieka kitą funkciją.

Sistemos trikdžiai ir apribojimai

Sistemos triktis

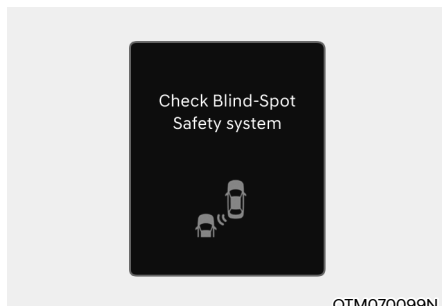

Kai aklųjų taškų saugos sistema neveikia tinkamai, skydelyje pasirodys įspėjamasis pranešimas „Patikrinti aklųjų taškų saugos sistemą“, o sistema automatiškai išsijungs arba sistema bus ribota. Rekomenduojama, kad sistemą patikrintų įgaliotasis HYUNDAI atstovas.

■ A tipas

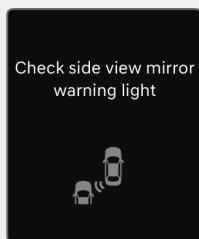

■ B tipas

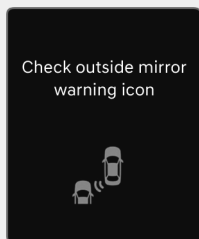

Kai išorinio galinio vaizdo veidrodžio įspėjamoji lemputė neveikia tinkamai, skydelyje pasirodys įspėjamasis pranešimas „Check side view mirror warning light“ (Patikrinti šoninio vaizdo veidrodžio įspėjamąją lemputę) (arba „Check outside mirror warning icon“ (Patikrinti išorinio veidrodžio įspėjimo piktogramą)). Rekomenduojama, kad sistemą patikrintų įgaliotasis HYUNDAI atstovas.

Sistema išjungta

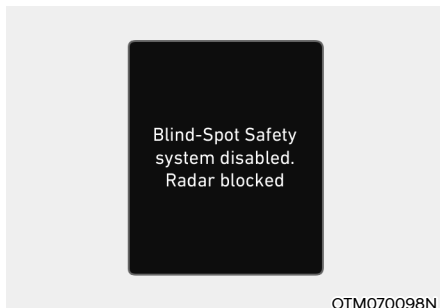

Kai ant užpakalinio buferio aplink galinio kampinio radarą ar jutiklį yra pašalinių medžiagų, pavyzdžiui sniegas ar lietus, arba kai montuojama priekaba ar laikiklis, tai gali sumažinti aptikimo efektyvumą ir laikinai apriboti arba išjungti aklųjų taškų saugos sistemą.

Jei taip atsitiks, 'Blind-Spot Safety system(s) disabled (Aklosios zonos saugos sistema bus išjungta). Radar blocked (Radaro užblokuotas)' įspėjimo pranešimas pasirodys skydelyje.

Sistema veiks normaliai, kai pašalinsite pašalines medžiagas, priekabą ir pan., o tada vėl užvesite variklį.

Jei pašalinus kliūtis sistema neveikia normaliai, rekomenduojame, kad sistemą patikrintų įgaliotasis HYUNDAI atstovas.

⚠ ĮSPĖJIMAS

- **Net jei įspėjamasis aklųjų taškų saugos sistemos pranešimas skydelyje nerodomas, sistema gali tinkamai neveikti**
- **Aklųjų taškų saugos sistema gali tinkamai neveikti toje vietoje (pvz., atvirame reljefe), kurioje jokios medžiagos nėra aptinkamos iškart įjungus variklį arba kai aptikimo jutiklis užblokuojamas pašalinėmis medžiagomis iškart po variklio įjungimo.**



PERSPĖJIMAS

Išjunkite aklųjų taškų saugos sistemą, kad primontuotumėte priekabą, laikiklį ir kt., Arba, jei norite naudoti aklųjų taškų saugos sistemą, nuimkite priekabą, laikiklį ir kt.

Sistemos apribojimai

Aklųjų taškų saugos sistema gali neveikti normaliai arba sistema gali netikėtai veikti tokiais aplinkybėmis:

- Yra prastas oras, kai gausiai sninga ar lyja ir pan.
 - Galinis kampinis radaras yra padengtas sniegu, lietumi, purvu ir kt.
 - Temperatūra aplink galinį radarą yra aukšta arba žema
 - Važiuojant greitkelio rampa
 - Kelio dangoje (arba pakraščiu dirvoje) yra metalinių komponentų (galbūt dėl metro statybos)
 - Prie transporto priemonės yra stacionarus objektas, pavyzdžiui, garso barjerai, apsauginiai turėklai, centrinės pertvaros, įvažiavimo barjerai, gatvių žibintai, ženklai, tuneliai, sienos ir kt. (Įskaitant dvigubas konstrukcijas).
 - Važiuojant didelėse vietose, kur mažai transporto priemonių ar konstrukcijų (t. y. Dykuma, pieva, priemiestis ir kt.)
 - Važiuojant siauru keliu, apaugusiu medžiais ar krūmais.
 - Važiavimas šlapia kelio danga, balomis
 - Kita transporto priemonė važiuoja labai arti jūsų transporto priemonės, arba kita transporto priemonė pravažiuoja jūsų transporto priemonę labai arti
- Kitos transporto priemonės greitis yra labai greitas, kad jis per trumpą laiką pravažiuotų jūsų transporto priemonę
 - Jūsų transporto priemonė pravažiuoja kitą transporto priemonę
 - Jūsų transporto priemonė keičia juostą
 - Jei jūsų transporto priemonė pradėjo važiuoti tuo pačiu metu kaip ir šalia esantis automobilis ir įsibėgėjote
 - Gretima eismo juosta važiuojantis automobilis persirikiuoja per dvi juostas nuo jūsų arba už dviejų eismo juostų važiuojantis automobilis įvažiuoja į gretimą juostą
 - Prie galinio kampinio radaro yra sumontuota priekaba ar laikiklis
 - Bamberis aplink galinį kampinį radarą yra uždengtas daiktais, tokiais kaip buferio lipdukas, buferio apsauga, dviračių stovas ir kt.
 - Aplink galinį radarą esantis buferis yra pažeistas, apgadintas arba galinis radaras yra ne vietoje
 - Jūsų transporto priemonės aukštis yra žemas arba didelis dėl didelių krovinių, neįprasto padangų slėgio ir kt.

Aklųjų taškų saugos sistema gali neveikti normaliai arba sistema gali netikėtai veikti, kai aptinkami šie objektai:

- Aptinkamas motociklas arba dviratis
- Aptinkama transporto priemonė, tokia kaip puspriekabė
- Aptinkama didelė transporto priemonė, pvz., autobusas arba sunkvežimis
- Aptinkama judanti kliūtis, tokia kaip pėsčiasis, gyvūnas, prekybos centro vežimėlis ar vežimėlis kūdikiui
- Aptinkama mažo aukščio transporto priemonė, tokia kaip sportinis automobilis

Stabdžių kontrolė gali neveikti, vairuotojui reikia atkreipti dėmesį į šias aplinkybes:

- Automobilis stipriai vibruoja važiuodamas nelygiu keliu ar betonu užtaisytomis kelio vietomis
- Važiuoja slidžiu paviršiumi dėl sniego, balų, ledo ir pan.
- Slėgis padangose žemas arba padanga pažeista
- Pakeistas stabdys
- Transporto priemonė staigiai keičia eismo juostą

Norėdami gauti daugiau informacijos apie priekinio vaizdo kameros atsargumo apribojimus, skaitykite 7 skyrių „Priekinio susidūrimo išvengimo pagalbinės priemonės (FCA)“ ir „Juostos palaikymo padėjėjas“.

ĮSPĖJIMAS

- **Važiuojant kelio vingiais**



Aklųjų taškų saugos sistema gali netinkamai veikti važiuojant vingiuotu keliu. Sistema gali neaptikti automobilio gretimoje eismo juostoje.

Vairuodami visada stebėkite kelio ir važiavimo sąlygas.



Aklųjų taškų saugos sistema gali netinkamai veikti važiuojant vingiuotu keliu. Sistema gali atpažinti automobilį toje pačioje eismo juostoje.

Vairuodami visada stebėkite kelio ir važiavimo sąlygas.

- Važiuojant ten, kur kelias susilieja ar išsišakoja

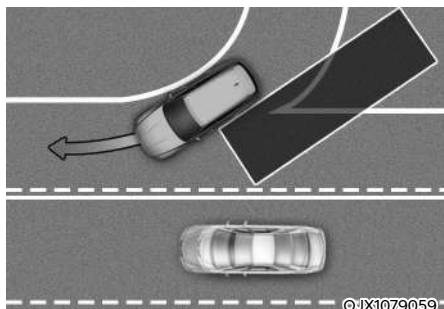

Aklųjų taškų saugos sistema gali netinkamai veikti važiuojant, kur kelias susilieja ar dalijasi. Sistema gali neaptikti automobilio gretimoje eismo juostoje.

Vairuodami visada stebėkite kelio ir važiavimo sąlygas.

- Važiuojant šlaitu

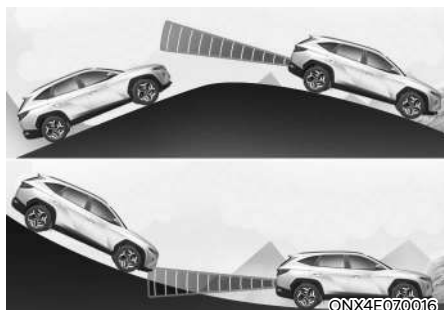

Aklųjų taškų saugos sistema gali netinkamai veikti važiuojant šlaitu. Sistema gali neaptikti transporto priemonės kitoje juostoje arba gali neteisingai aptikti žemę ar konstrukciją.

Vairuodami visada stebėkite kelio ir važiavimo sąlygas.

- Važiuojant ten, kur eismo juostų aukštis yra skirtingas

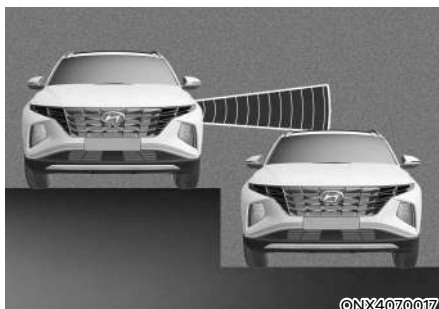

Aklųjų taškų saugos sistema gali tinkamai neveikti važiuojant ten, kur eismo juostų aukštis yra skirtingas. Sistema gali neaptikti automobilio kelyje, kurio eismo juostų aukštis yra skirtingas (pravažiuojamosios juostos, daugiapakopės sankryžos ir kt.).

Vairuodami visada stebėkite kelio ir važiavimo sąlygas.

ĮSPĖJIMAS

- Vilkdami priekabą ar kitą transporto priemonę įsitikinkite, kad išjungėte aklųjų taškų saugos sistemą.
- Aklųjų taškų saugos sistema gali neveikti normaliai, jei ją trikdo stiprios elektromagnetinės bangos.
- Užvedus automobilį arba paleidus kamerą, aklųjų taškų saugos sistema gali neveikti 3 sekundes arba priekinio vaizdo kameros galinio kampo radarai yra inicializuoti.

SAUGAUS IŠLIPIMO ĮSPĖJIMAS (SEW) (JEIGU YRA)

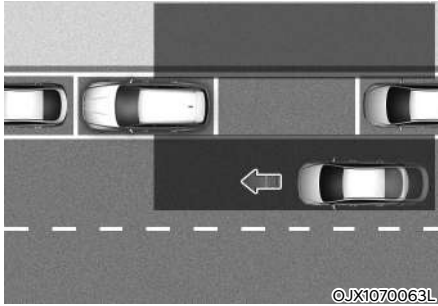

Sustojus transporto priemonei, kai aptinkama artėjanti transporto priemonė iš užpakalinės zonos, kai tik keleivis atidaro duris, saugaus išlipimo įspėjimas įspėja vairuotoją įspėjamoju pranešimu ir garsiniu įspėjimu, kuris padės išvengti susidūrimo.



PERSPĖJIMAS

Įspėjimo laikas gali skirtis priklausomai nuo artėjančios transporto priemonės greičio.

Aptikimo jutiklis



Galiniai šoniniai radiolokatoriai, skirti šoninei ir galinei zonai sekti, yra jutikliai galiniame buferyje. Visada laikykite švarų galinį buferį, kad saugaus išlipimo įspėjimas veiktų tinkamai.

PASTABA

Norėdami gauti daugiau informacijos apie galinių kampinių radarų apsaugos priemones, skaitykite 7 skyriuje „Aklųjų taškų susidūrimo išvengimo pagalba (BCA)“.

Sistemos nustatymai

Sistemos funkcijų nustatymas



Saugaus išlipimo įspėjimas

Variklio užvedimo / išjungimo mygtuką nustatę į padėtį ON, nuostatų meniu pasirinkite „Driver Assistance“ (pagalba vairuotojui) → „Blind-Spot Safety“ (aklosios zonos saugumas) → „Safe Exit Assist“ (saugaus išlipimo pagalbinė priemonė), kad įjungtumėte saugaus išlipimo pagalbinę priemonę ir panaikinkite žymėjimą, kad išjungtumėte sistemą.



„Warning timing“ (įspėjimo laiko nuostatos)

Variklio užvedimo / išjungimo mygtuką nustatę į padėtį ON, nuostatų meniu pasirinkite „Driver Assistance“ (pagalba vairuotojui) → „Warning Timing“ (įspėjimo laikas), kad pakeistumėte pradinį aklosios zonos saugos sistemos įjungimo laiką.

Pirmą kartą transporto priemonės įspėjimo laikas yra nustatytas kaip „Normalus“. Jei pakeisite įspėjimo laiką, gali pasikeisti kitų vairavimo asistento sistemų įspėjimo laikas.

ĮSPĖJIMAS

Vairuotojas visada turėtų žinoti apie netikėtas situacijas. Jei saugaus išėjimo pagalbinė priemonė nepažymėta, sistema negali jums padėti.

Informacija

Jei variklis užvedamas iš naujo, saugaus išlipimo įspėjimas išlaikys paskutinę pasirinktą nuostatą.

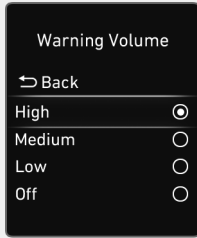

ONX4E070090

Įspėjimo intensyvumas

Įjungę variklį, „Nustatymų“ meniu pasirinkite „Pagalba vairuotojui → Įspėjimo garsas“, kad pakeistumėte pradinį Aklųjų taškų saugos sistemos įspėjimo garsą į „Garsų“, „Vidutinį“, „Tylų“ arba „Išjungtą“.

Tačiau net išjungus įspėjamojo signalo garsą, įspėjamasis signalas ir vairo vibracijos funkcija (jeigu yra), neišsijungs.

Jei pakeisite įspėjimo garsą, gali pasikeisti kitų vairavimo asistento sistemų įspėjimo garsas.



PERSPĖJIMAS

- Įspėjamojo laiko ir įspėjamojo garsumo nustatymas galioja visoms saugaus išlipimo funkcijoms.
- Nepaisant to, kad įspėjimo laikas yra pasirinktas „Normal“ (Įprastas), jei transporto priemonės artėja dideliu greičiu iš galo, pradinis įspėjimo įjungimo laikas gali pasirodyti vėluojantis.
- Įspėjimo laiko nustatymui pasirinkite „Late“ (Vėlu), kai eismas nedidelis ir važiuojant lėtu greičiu.



Informacija

Jei variklis užvedamas iš naujo, Įspėjimo laikas ir Įspėjimo garsas palaikys paskutinį nustatymą.

Sistemos darbas sistemos įspėjimas



ONX4E070020

Įspėjimas apie susidūrimą išlipant iš transporto priemonės

- Aptikus artėjančią transporto priemonę iš galo tada, kai atidaromos durelės, skydelyje pasirodys įspėjamasis pranešimas „Watch for traffic“ (stebėti eismą) ir pasigirs garsinis įspėjimas.
- Saugaus išlipimo įspėjimas perspės vairuotoją, kai jūsų transporto priemonės greitis yra mažesnis nei 3 km/h, o artėjančios transporto priemonės greitis iš galo yra didesnis nei 5 km/h.



ĮSPĖJIMAS

Naudodamiesi saugaus išlipimo įspėjimais, imkitės tokių atsargumo priemonių:

- Savo saugumui pakeiskite nustatymus, kai transporto priemonė pastatyta saugioje vietoje.
- Jei rodomas kitos funkcijos įspėjamasis pranešimas arba sugeneruojamas garsinis įspėjimas, saugaus išlipimo pagalbinės funkcijos įspėjamasis pranešimas gali būti nerodomas, o garsinis įspėjimas gali būti nesugeneruotas.
- Gali nesigirdėti saugaus išlipimo įspėjimo garso, jei aplinka yra triukšminga.
- Saugus išlipimo įspėjimas neveikia visose situacijose arba negali apsaugoti nuo visų susidūrimų.
- Saugaus išlipimo įspėjimas gali įspėti vairuotoją vėlai arba neįspėti vairuotojo, atsižvelgiant į kelią ir važiavimo sąlygas. Visada patikrinkite transporto priemonės aplinką.

- Vairuotojas ir keleiviai yra atsakingi dėl nelaimingų atsitikimų, kurie įvyksta išlipant iš automobilio. Prieš išlipdami iš automobilio visada patikrinkite aplinką.
- Niekada sąmoningai nenaudokite saugaus išlipimo įspėjimo. Tai padarę galite sunkiai susižaloti ar mirti.
- Saugus išlipimo įspėjimas neveikia, jei kyla problemų dėl aklosios zonos saugos sistemos įspėjimo signalas pasigirs šiais atvejais:
 - Kai aklųjų taškų saugos sistemos arba aplinkinio vaizdo jutiklis yra nešvarus arba uždengtas
 - Aklųjų taškų saugos sistema neįspėja keleivių arba klaidingai perspėja keleivius



Informacija

Išjungus variklį, saugus išlipimo įspėjimas veikia maždaug 3 minutes, tačiau nedelsiant išsijungia, kai durys užrakinamos.

Sistemos trikdžiai ir apribojimai

Sistemos triktis

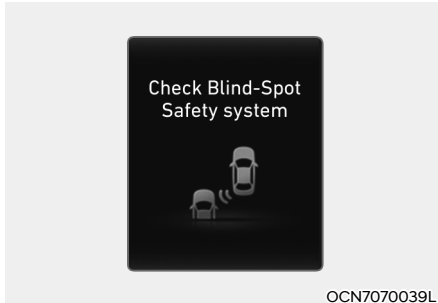

Kai saugaus išlipimo įspėjimas neveikia tinkamai, skydelyje pasirodys įspėjamasis pranešimas „Patikrinti aklųjų taškų saugos sistemą“, o sistema automatiškai išsijungs arba sistema bus ribota. Rekomenduojama, kad sistemą patikrintų įgaliotasis HYUNDAI atstovas.

Funkcija išjungta



Kai ant užpakalinio buferio aplink galinio kampinio radarą ar jutiklį yra pašalinių medžiagų, pavyzdžiui sniegas ar lietus, arba kai montuojama priekaba ar laikiklis, tai gali sumažinti aptikimo efektyvumą ir laikinai apriboti arba išjungti Saugus išlipimo įspėjimą.

Jei taip atsitiks, aklosios zonos saugos funkcija bus išjungta. Radar blocked (Radaro užblokuotas) įspėjimo pranešimas pasirodys skydelyje.

Funkcija veiks normaliai, kai pašalinsite pašalines medžiagas, priekabą ir pan., o tada vėl užvesite variklį.

Jeį pašalinus kliūtis funkcija neveikia normaliai, rekomenduojame, kad sistemą patikrintų įgaliotasis HYUNDAI atstovas.



ĮSPĖJIMAS

- Net jei saugus išlipimo įspėjamasis pranešimas skydelyje nerodomas, saugaus išlipimo įspėjimas gali tinkamai neveikti
- Saugus išlipimo įspėjimas gali tinkamai neveikti toje vietoje (pvz., atvirame reljefe), kurioje jokios medžiagos nėra aptinkamos iškart įjungus variklį arba kai aptikimo jutiklis užblokuojamas pašalinėmis medžiagomis iškart po variklio įjungimo.



PERSPĖJIMAS

Išjunkite saugaus išlipimo įspėjimą, jei norite naudotis priekaba, laikikliu ir t.t., arba, jei norite naudoti saugaus išlipimo įspėjimą, nuimkite priekabą, laikiklį ir kt.

Funkcijos apribojimai

Saugus išlipimo įspėjimas gali neveikti normaliai arba funkcija gali netikėtai veikti tokiomis aplinkybėmis:

- Išlipant iš transporto priemonės, kur apaugę medžiai ar žolė
- Išlipant iš transporto priemonės, kur šlapias kelias
- Artėjančios transporto priemonės greitis yra greitas arba lėtas



ĮSPĖJIMAS

- Saugus išlipimo įspėjimas gali neveikti normaliai, jei ją trikdo stiprios elektromagnetinės bangos.
- Užvedus automobilį arba jei galinio kampo radarai yra inicializuoti, saugaus išlipimo įspėjimas gali neveikti 3 sekundes.

RANKINIO GREIČIO RIBOJIMO PAGALBA (MSLA) (JEIGU YRA)

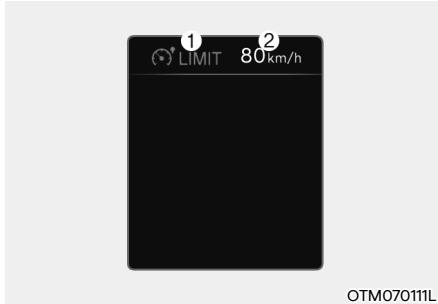

OTM070111L

(1) Įjungtas rankinis greičio apribojimo pagalbininko indikatorius

(2) Nustatytas greitis

Jei nenorite viršyti tam tikro greičio, galite nustatyti greičio ribą.

Jei viršijate nustatytą greičio ribą, įsijungs Rankinis greičio ribojimo pagalbininkas (mirksės nustatytas greitis ir skambės garsinis signalas), kuri veiks tol, kol automobilio greitis sumažės iki nustatytos ribos.

Sistemos darbas

Greičio ribos nustatymas

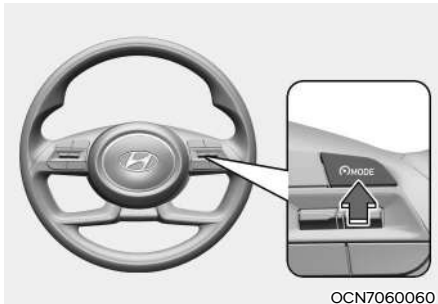

OCN7060060

1. Paspauskite ir palaikykite Vairavimo padėjėjas (MODE) mygtuką norimu greičiu. Skydelyje įsižiėbs įjungtas rankinis greičio ribojimo pagalbininko (LIMIT) indikatorius.

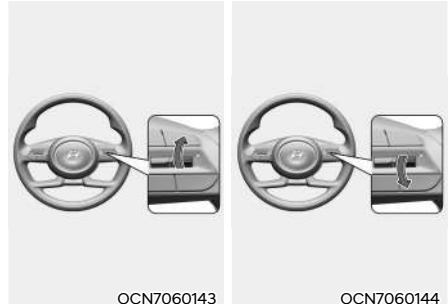

OCN7060143

OCN7060144

2. Paspauskite + aukštyn arba - žemyn ir atleiskite, kai automobilis važiuos pageidaujama greičiu.

Paspauskite + aukštyn arba - žemyn ir palaikykite. Iš pradžių greitis padidės arba sumažės iki artimiausio dešimtys (kartotinių iš penkių mylių per valandą) kartotinio, o vėliau padidės arba sumažės 10 km/h.



OTM070203L

3. Skydelyje bus rodomas nustatytas greičio apribojimas.

Jei norite važiuoti virš nustatyto greičio limitu, paspauskite akseleratoriaus pedalą už slėgio taško, kad suaktyvintumėte smūgio mechanizmą.

Pradės mirksėti nustatytas greitis ir skambės garsinis signalas, kol automobilio greitis sumažės iki nustatytos ribos.

i Informacija

- Kai akceleratoriaus pedalas nepaspaudžiamas už slėgio taško, transporto priemonės greitis išliks greičio ribose.
- Starto mechanizme gali būti girdimas spragtelėjimas, kai nuspaudžiamas akceleratoriaus pedalas už slėgio taško.

Laikinai pristabdyti sistemą

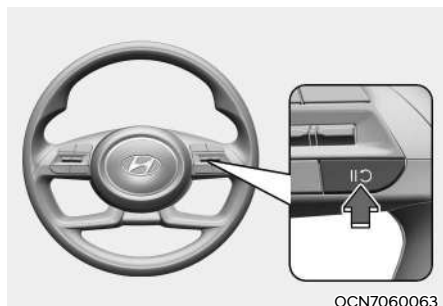

[A]: A tipas, [B]: B tipas

Norėdami laikinai pristabdyti nustatytą greičio ribą, paspauskite **II** jungiklį. Nustatytas greičio apribojimas išsijungs, tačiau įjungtos rankinio greičio apribojimo pagalbos (**LIMIT**) indikatorius liks įjungtas.

Norėdami atnaujinti sistemą

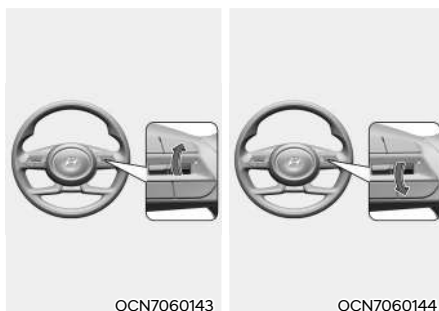

Norėdami tęsti rankinio greičio apribojimo pagalbinę funkciją, kai sistema buvo pristabdyta, paspauskite +, - **II** jungiklį.

Jei paspausite + jungiklį aukštyn arba - perjungsite žemyn, transporto priemonės greitis bus nustatytas pagal dabartinį greitį skydelyje

Jei paspausite **II** svirtinį transporto priemonė atkurs nustatytą greitį.

Norėdami išjungti sistemą

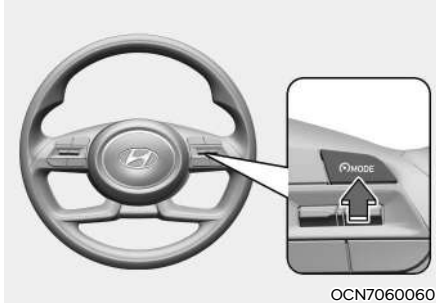

Paspauskite vairavimo pagalbininko (MODE) mygtuką, norėdami išjungti rankinę greičio ribotuvo funkciją. Įjungtas rankinis greičio apribojimo pagalbininko (LIMIT) indikatorius yra išsijungs.

Visada spauskite vairavimo pagalbininko (MODE) mygtuką, norėdami išjungti rankinę greičio ribotuvo funkciją, kai jos nenaudojate.

⚠ ĮSPĖJIMAS

Naudodami Rankinę greičio apribojimo pagalbą, imkitės šių atsargumo priemonių:

- Visada nustatykite tokį automobilio greitį, kad neviršytumėte jūsų šalyje leidžiamo greičio.
- Kai nenaudojate sistemos, nejunkite rankinio greičio ribotuvo, kad išvengtumėte netyčinio greičio nustatymo. Patikrinkite, ar rankinio greičio apribojimo pagalbininko (LIMIT) indikatorius yra išjungtas.
- Rankinis greičio ribotuvus nepakeičia tinkamo ir saugaus vairavimo. Vairuotojas privalo visada važiuoti atsargiai, ir visada būti pasiruošęs nenumatytoms situacijoms. Visada atkreipkite dėmesį į kelio sąlygas.

IŠMANIOJI ĮSPĖJIMO APIE RIBOJAMĄ GREIČĮ SISTEMA (ISLA) (JEIGU YRA)

Išmanioji greičio ribojimo pagalbinė funkcija naudoja informaciją iš aptikto kelio ženklų ir navigacijos sistemos, kad vairuotojui būtų pranešta apie greičio apribojimą ir papildomą informaciją apie esamą kelią. Be to, sistema padeda vairuotojui neviršyti kelyje nustatyto maksimalaus leistino greičio.



PERSPĖJIMAS

Išmanioji greičio ribojimo pagalbinė funkcija gali netinkamai veikti, jei sistema naudojama kitose šalyse.

Aptikimo jutiklis



[1] : Priekinio vaizdo kamera

Norėdami sužinoti išsamią jutiklio vietą, žiūrėkite į aukščiau esantį paveikslėlį.



PERSPĖJIMAS

Norėdami gauti daugiau informacijos apie priekinio vaizdo kameros atsargumo priemones, skaitykite 7 skyrių „Priekinio susidūrimo išvengimo pagalbinės priemonės (FCA)“.



Informacija

Jei navigacijos sistema yra, informacija iš navigacijos sistemos naudojama kartu su kelio ženklų informacija, kurią aptinka priekinio vaizdo kamera.

Sistemos nustatymai

Sistemos funkcijų nustatymas

Greičio apribojimas

Įjungę variklį, nustatymų meniu pasirinkite „Vehicle settings → Speed limit“ (Transporto priemonės nuostatos → Greičio apribojimas) arba panaikinkite žymėjimą iš jo, kad nustatytumėte, ar naudoti kiekvieną funkciją, ar ne.

- Jei pasirinktas „Greičio apribojimo pagalbininkas“, sistema informuos vairuotoją apie greičio apribojimą ir papildomus kelio ženklus. Be to, sistema informuos vairuotoją, kada pakeisti rankinio greičio ribojimo pagalbinės funkcijos arba išmaniosios greičio palaikymo sistemos greitį, kad nebūtų viršytas greitis.
- Jei pasirinktas „Greičio apribojimo įspėjimas“, sistema informuos vairuotoją apie greičio apribojimą ir papildomus kelio ženklus. Be to, sistema įspės vairuotoją, jeigu automobilio greitis viršys greičio ribojimą.
- Jei pasirinksite „Išjungta“, sistema išsijungs.



PERSPĖJIMAS

Jei pasirinktas „Greičio apribojimo įspėjimas“, sistema neinformuos vairuotojo reguliuoti nustatymo greitį.

Greičio apribojimo poslinkis

„Engine Start/Stop“ (variklio užvedimo / išjungimo) mygtukui esant ON padėtyje ir pasirinkus „Driver assistance“ (pagalba vairuotojui) → „Speed limit“ (greičio ribojimas) → „Speed limit tolerance“ (greičio ribojimo paklaida), galima keisti greičio ribojimo paklaidą. Greičio ribojimo įspėjimas ir greičio ribojimo pagalbinė funkcija veiks aptiktam greičio ribojimui pritaikius greičio ribojimo paklaidos nuostatą.

ĮSPĖJIMAS

- Savo saugumui pakeiskite nustatymus, kai transporto priemonė pastatyta saugioje vietoje.
- Greičio ribojimo pagalbinė funkcija veikia remdamasi prie greičio ribojimo pridėta paklaidos nuostata. Jeigu norite pakeisti greičio nuostatą pagal greičio ribojimą, nustatykite „0“ paklaidos vertę.
- Greičio ribojimo įspėjimo funkcija įspėja vairuotoją, kai važiavimo greitis viršija greitį, kuris gaunamas prie greičio ribojimo pridėjus greičio ribojimo paklaidą. Jeigu pageidaujate, kad greičio ribojimo įspėjimas atsirastų nedelsiant, vos tik važiavimo greitis viršija greičio ribojimą, nustatykite „0“ paklaidos vertę.
- Navigacija pagrįsta išmanioji greičio palaikymo (NSCC) funkcija neatspindi greičio ribinio nuokrypio sąrankos.

Sistemos darbas

Sistemos įspėjimas ir valdymas

Išmanioji greičio ribojimo pagalbinė funkcija įspės ir valdys automobilį rodydama greičio ribojimą, įspėdama apie viršytą greitį ir keisdama nustatytą greitį.

Informacija

Sistemos įspėjimas ir kontrolė aprašomi pagal greičio ribojimo paklaidą, nustatytą į „0“. Išsamios informacijos, kaip nustatyti paklaidą žr. „Sistemos nuostatos“.

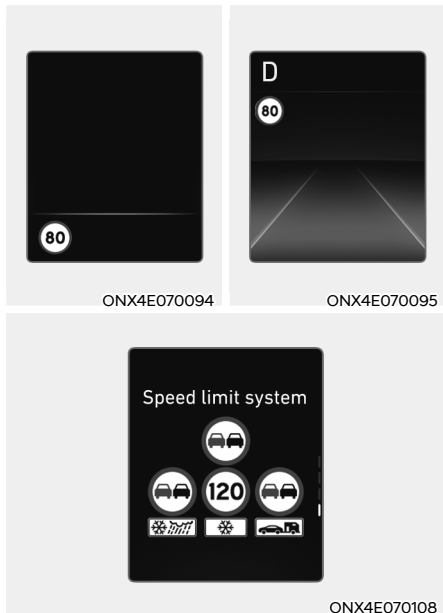

Greičio ribojimo rodymas

Informacija apie greičio apribojimus rodoma prietaisų skydelyje.

Informacija

- Išmanioji greičio ribojimo pagalbinė funkcija, be greičio ribojimo, suteikia ir papildomos informacijos apie kelio ženklus. Pateikta papildoma kelio ženklų informacija gali skirtis atsižvelgiant į jūsų šalį.
- Papildomas ženklas, rodomas po greičio ribojimo ženklų, arba lenkimo ribojimo ženklas - sąlygos, kuriomis turi būti laikomasi šių ženklų. Jei papildomas ženklas neatpažįstamas, jis bus rodomas tuščias.

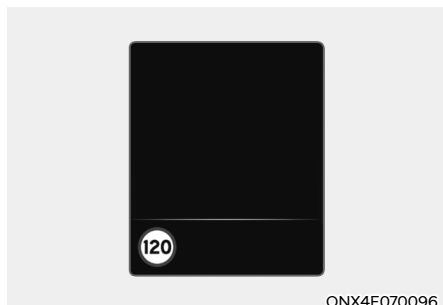

Įspėjimas apie viršytą greitį

Jeigu važiuojama didesniu greičiu negu rodomas greičio ribojimas, bus rodomas raudonas greičio ribojimo indikatorius.

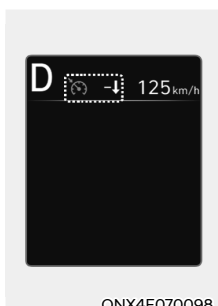
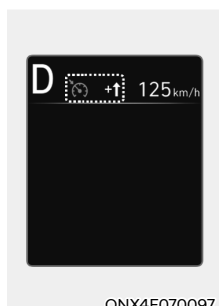

Greičio keitimas

Jeigu kelio greičio apribojimas pasikeičia veikiant rankinei greičio ribojimo pagalbinei funkcijai arba išmaniajai greičio palaikymo funkcijai, rodoma aukštyn arba žemyn nukreipta rodyklė, informuodama vairuotoją, kad reikia keisti nustatytą greitį. Tada vairuotojas gali keisti nustatytą greitį pagal greičio ribojimą, naudodamasis „+“ arba „-“ mygtukais ant vairo.

⚠ ĮSPĖJIMAS

- Jeigu nustatyta didesnė negu „0“ greičio ribojimo paklaida, bus nustatyta didesnis greitis negu kelio greičio ribojimas. Jeigu pageidaujate važiuoti mažesniu greičiu negu nustatytas greičio ribojimas, nustatykite mažesnę nei „0“ greičio ribojimo paklaidą naudodamiesi „-“ mygtuku ant vairo greičiui mažinti.
- Net ir pakeitus nustatytą greitį pagal kelio greičio apribojimą, automobilis vis dar gali važiuoti didesniu už greičio apribojimą greičiu. Norėdami sumažinti važiavimo greitį, jei būtina, nuspauskite stabdžių pedalą.
- Jeigu greičio ribojimas kelyje yra mažesnis negu 30 km/h, nustatyto greičio keitimo funkcija neveikia.
- Išmanioji greičio ribojimo pagalbinė funkcija naudoja prietaisų skydelyje vairuotojo nustatytus greičio matavimo vienetus. Jei greičio matavimo vienetai yra nustatyti kitokie nei jūsų šalyje naudojami greičio matavimo vienetai, išmanioji greičio ribojimo pagalbinė funkcija gali tinkamai neveikti.

i Informacija

- Norėdami gauti daugiau informacijos apie rankinės greičio ribojimo pagalbinės funkcijos veikimą, žr. 7 skyriaus dalį „Rankinė greičio ribojimo pagalbinė funkcija (MSLA)“.
- Norėdami gauti daugiau informacijos apie išmaniosios greičio palaikymo sistemos veikimą, žr. 7 skyriaus dalį „Išmanioji greičio palaikymo funkcija (SCC)“.

Sistemos trikdžiai ir apribojimai

Sistemos triktis



Kai išmanioji greičio ribojimo pagalbinė funkcija neveikia tinkamai, skydelyje rodomas įspėjamasis pranešimas „Check speed limit system“ (patikrinkite greičio ribojimo sistemą). Jei tai nutinka, rekomenduojame, kad sistemą patikrintų įgaliotasis HYUNDAI atstovas.

Sistema išjungta



Kai priekinis stiklas, kuriame yra priekinio vaizdo kamera, yra padengtas pašalinėmis medžiagomis, tokiomis kaip sniegas ar lietus, tai gali sumažinti aptikimo efektyvumą ir laikinai apriboti arba išjungti išmaniąją greičio ribojimo pagalbinę funkciją. Jei taip atsitiks, „Speed limit system disabled (Greičio ribojimo sistema bus išjungta). Camera obscured (Kamera uždengta)“ įspėjimo pranešimas pasirodys skydelyje.

Sistema veiks normaliai, pašalinus sniegą, lietų ar pašalines medžiagas.

Jei pašalinus kliūtis sistema neveikia normaliai, rekomenduojame, kad sistemą patikrintų įgaliotasis HYUNDAI atstovas.

ĮSPĖJIMAS

- **Net jei įspėjamasis pranešimas arba įspėjamoji lemputė nerodoma skydelyje, išmanioji greičio ribojimo pagalbinė funkcija gali tinkamai neveikti.**
- **Jei aptikimo jutiklis nešvarus, iškart užvedus variklį, sistema gali netinkamai veikti.**

Sistemos apribojimai

Esant toliau nurodytoms aplinkybėms, išmanioji greičio ribojimo pagalbinė funkcija gali neveikti arba rodyti neteisingą informaciją.

- Kelio ženklas užterštas arba neišskiriamas
 - Kelio ženklą sunku pamatyti dėl blogo oro, pavyzdžiui, lietaus, sniego, rūko ir kt.
 - Kelio ženklas nėra aiškus ar apgadintas
 - Kelio ženklas yra iš dalies užtemdytas aplinkinių objektų ar šešėlio
- Kelio ženklai neatitinka standarto
 - Kelio ženklų tekstas ar paveikslėlis skiriasi nuo standartinio
 - Kelio ženklas įrengiamas tarp pagrindinės linijos ir išvažiavimo kelio arba tarp besiskiriančių kelių
 - Draudžiamasis kelio ženklas su papildoma lentele neįrengtas su kelio ženklu, skirtu įvažiuoti ar išvažiuoti
 - Prie kitos transporto priemonės pritvirtintas ženklas
- Ryškumas keičiasi staiga, pavyzdžiui, įvažiuojant į tunelį ar iš jo išvažiuojant arba važiuojant po tiltu
- Priekiniai žibintai nenaudojami arba silpnas priekinių žibintų ryškumas naktį arba tunelyje
- Kelio ženklus sunku atpažinti dėl saulės šviesos, gatvės žibintų ar artėjančių transporto priemonių atspindžio

- Atstumas tarp vairavimo juostos ir kelio ženklo yra tolimas
- Šviečiantys kelio ženklai
- Yra panašus objektas ar tekstas kelio ženkle arba objektas, panašus į kelio ženklą
- Navigacijos žemėlapių duomenų arba GPS duomenų klaida
- Transporto priemonė nevažiuoja pagal maršruto nurodymus
- Priekinio vaizdo kameros matymo lauke trukdo saulės atspindžiai
- Važiuoji keliu, kuris smarkiai sukasi arba nuolat sukasi
- Važiuodami per greičio ribotuvus arba važiuodami aukštyn ir žemyn arba į kairę ar dešinę ant stačių įkalnių
- Transporto priemonė smarkiai dreba

Norėdami gauti daugiau informacijos apie priekinio vaizdo kameros atsargumo apribojimus, skaitykite 7 skyrių „Priekinio susidūrimo išvengimo pagalbinės priemonės (FCA)“ skyriuje.



ĮSPĖJIMAS

- Išmanioji greičio ribojimo pagalbinė funkcija yra papildoma sistema, padedanti vairuotojui laikytis kelio greičio ribojimų, ir gali tinkamai nerodyti greičio apribojimo arba tinkamai nekontroliuoti važiavimo greičio.
- **Visada nustatykite tokį automobilio greitį, kad neviršytumėte jūsų šalyje leidžiamo greičio.**

ĮSPĖJIMO APIE VAIRUOTOJO DĖMESIO ATITRAUKIMĄ (DAW) SISTEMA (JEIGU YRA)

Pagrindinė funkcija

Įspėjimas dėl vairuotojo dėmesio padės nustatyti vairuotojo dėmesio lygį, analizuojant vairavimo įpročius, vairavimo laiką ir kt., kai vairuoja transporto priemonę. Sistema rekomenduos sustoti, kai vairuotojo dėmesio lygis nukris žemiau tam tikro lygio.

Įspėjimas apie priekyje esančio automobilio pajudėjimą

Įspėjimas apie priekyje esančio automobilio pajudėjimą vairuotojui praneš, kai priekinė transporto priemonė pradeda judėti.

Aptikimo jutiklis



[1] : Priekinio vaizdo kamera

Priekinio vaizdo kamera naudojama norint nustatyti vairavimo įpročius ir priekinės transporto priemonės išvykimą vairuojant transporto priemonę.

Norėdami sužinoti išsamią jutiklio vietą, žiūrėkite į aukščiau esantį paveikslėlį.



PERSPĖJIMAS

Visada palaikykite geras priekinio vaizdo kameros sąlygas, kad palaikytumėte optimalų Įspėjimo apie vairuotojo dėmesio atitraukimą sistemos veikimą.

Norėdami gauti daugiau informacijos apie priekinio vaizdo kameros atsargumo priemones, skaitykite 7 skyrių „Priekinio susidūrimo išvengimo pagalbinės priemonės (FCA)“.

Sistemos nustatymai Sistemos funkcijų nustatymas

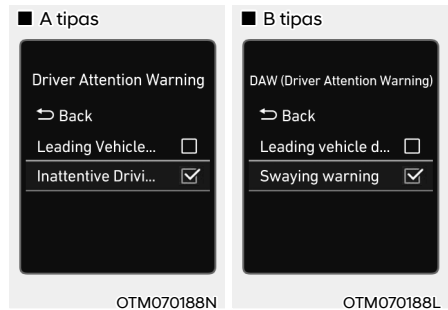

Įspėjimo apie vairuotojo dėmesio atitraukimą sistema

Įjungę variklį, nustatymų meniu pasirinkite arba panaikinkite pasirinkimą „Pagalba vairuotojui → Įspėjimas apie vairuotojo dėmesį (arba DAW (įspėjimas apie vairuotojo dėmesį))“, kad nustatytumėte, ar naudoti kiekvieną funkciją, ar ne.

- Jei pasirinktas „Neatidus įspėjimas apie vairavimą“ (arba „Svyruojantis vairavimas“), sistema informuos vairuotoją apie vairuotojo dėmesį ir rekomenduos sustoti, kai lygis nukris žemiau tam tikro lygio.

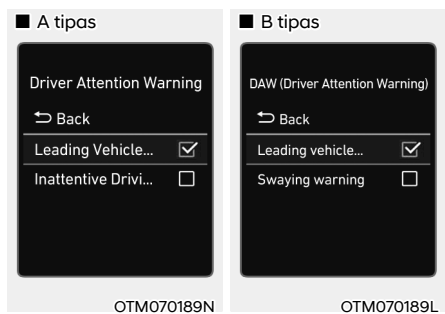

„Leading vehicle departure alert“ (įspėjimas apie priekyje esančio automobilio pajudėjimą)

- jeigu yra pasirinktas Įspėjimas apie priekyje esančio automobilio pajudėjimą, sistema vairuotojui praneš, kai priekinė transporto priemonė pradeda judėti.



„Warning timing“ (įspėjimo laiko nuostatos)

Įjungę variklį, „Nustatymų“ meniu pasirinkite „Pagalba vairuotojui → Įspėjimo laikas“, kad pakeistumėte pradinį Vairuotojo dėmesio įspėjimo įjungimo laiką.

Pirmą kartą transporto priemonės Įspėjimo laikas yra nustatytas kaip „Normalus“. Jei pakeisite įspėjimo laiką, gali pasikeisti kitų vairavimo asistento sistemų įspėjimo laikas.

i Informacija

Jei variklis užvedamas iš naujo, Vairuotojo Dėmesio įspėjimas palaikys paskutinį nustatymą.

Sistemos darbas
Pagrindinė funkcija

Sistemos ekranas ir įspėjimas

Pagrindinė įspėjimo apie vairuotojo dėmesį funkcija skirta informuoti vairuotoją apie „dėmesio lygį“ ir įspėti vairuotoją „apsvarstyti galimybę padaryti pertrauką“.

Dėmesio lygis

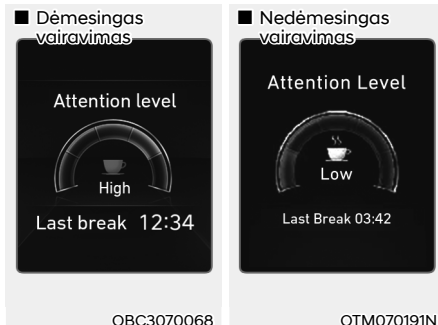

- Vairuotojas gali stebėti vairavimo sąlygas skydelyje.
 - Kai meniu „Nustatymai“ nepasirinkta „Neatsargaus vairavimo įspėjimas“, rodoma „Sistema išjungta“.
 - Sistema veiks kai jūsų transporto priemonės greitis yra 0~180 km/h.

- Kai transporto priemonės greitis neatitinka darbinio greičio, pasirodys pranešimas „Budėjimo režimas“ (arba „Išjungta“).
- Vairuotojo dėmesio lygis rodomas skalėje nuo 1 iki 5. Kuo žemesnis lygis, tuo vairuotojas mažiau dėmesingas.
- Lygis mažėja, jei vairuotojas tam tikrą laiką nedaro pertraukos.

Pailsėkite

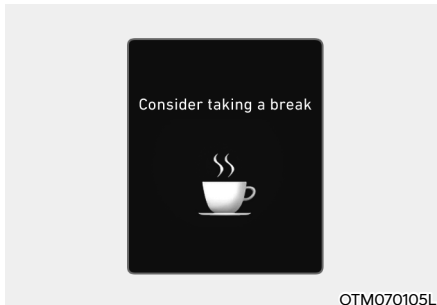

- Skydelyje pasirodys pranešimas „Apsvarstykite galimybę padaryti pertrauką“ ir pasigirs garsinis įspėjimas, siūlantis vairuotojui pailsėti, kai vairuotojo dėmesio lygis yra mažesnis nei 1.
- Vairuotojo dėmesio įspėjimas nesiūlys daryti pertraukos, kai bendras vairavimo laikas yra trumpesnis nei 10 minučių arba 10 minučių nepaėjo po paskutinės pasiūlymos pertraukos.

ĮSPĖJIMAS

Savo saugumui pakeiskite nustatymus, kai transporto priemonė pastatyta saugioje vietoje.

PERSPĖJIMAS

- Įspėjimas dėl vairuotojo dėmesio gali pasiūlyti sustoti, atsižvelgiant į vairuotojo vairavimo įpročius, net jei vairuotojas nėra pavargęs.
- Vairuotojo dėmesio įspėjimas yra papildoma sistema ir gali nepavykti nustatyti, ksi vairuotojas yra neatsargiai vairuoja.
- Pavargęs vairuotojas turėtų pailsėti saugioje vietoje, nors vairuotojo perspėjimas nesiūlo konkrečios vietos.

Informacija

- Parametrus galite pakeisti prietaisu skydelyje (vartotojo nustatymai) arba informacijos ir pramogų sistemoje (transporto priemonės nustatymai), atsižvelgiant į pasirinktį, kuri pateikiama kartu su jūsų transporto priemone. Norėdami gauti daugiau informacijos, žiūrėkite 4 skyrių „Vartotojo nustatymai“ arba „Transporto priemonės nustatymai“ pridedamame informacijos ir pramogų vadove.
- Vairuotojo Dėmesio Įspėjimas atkurs paskutinės pertraukos laiką iki 00:00 šiose situacijose:
 - Variklis išjungtas.
 - Vairuotojui atsisekus saugos diržą ir atidarius savo duris
 - Automobiliui stovint ilgiau nei 10 minučių
- Kai vairuotojas atkuria perspėjimus apie vairuotojo dėmesį, paskutinės pertraukos laikas nustatomas 00:00, o vairuotojo dėmesio lygis yra aukštas.

Įspėjimas apie priekyje esančio automobilio pajudėjimą

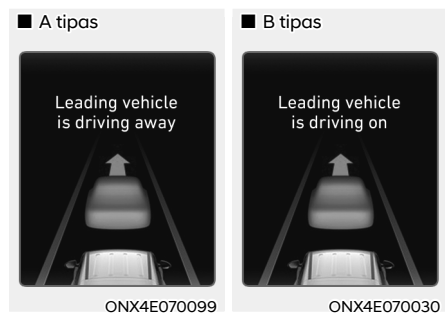

Priekinei transporto priemonei išvažiuavus iš stotelės, vairuotojas gaus įspėjamąjį pranešimą apie važiuojančios transporto priemonės išvykimą, skydelyje rodydamas pranešimas „Priekinė transporto priemonė važiuoja“ ir pasigirs garsinis įspėjimas.

⚠ ĮSPĖJIMAS

- Jei rodomas kitos sistemos įspėjamasis pranešimas arba sugeneruojamas garsinis įspėjimas, įspėjamasis pranešimas apie važiuojančios transporto priemonės išvykimą gali būti nerodomas, o garsinis įspėjimas gali būti nesugeneruotas.
- Vairuotojas privalo pats saugiai važiuoti ir valdyti automobilį.

⚠ PERSPĖJIMAS

- Įspėjimas apie priekyje važiuojančios transporto priemonės išvykimą yra papildoma funkcija ir ji gali neįspėti vairuotojo, kai priekinė transporto priemonė išvažiuoja iš sustojimo.
- Prieš pajudėdami visada pažiūrėkite, kas yra prieš automobilį, ir kelio sąlygas.

Sistemos trikdžiai ir apribojimai Sistemos triktis

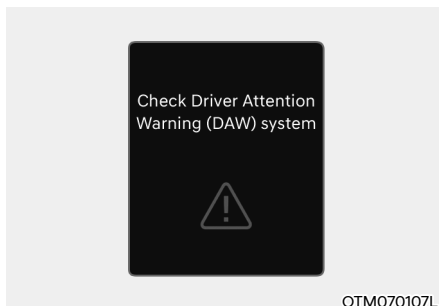

Kai vairuotojo dėmesio įspėjimas neveikia tinkamai, skydelyje pasirodys įspėjamasis pranešimas „Tikrinti vairuotojo dėmesio įspėjimų (DAW) sistemą“. Jei tai nutinka, rekomenduojame, kad sistemą patikrintų įgaliotasis HYUNDAI atstovas.

Sistemos apribojimai

Įspėjimas apie vairuotojo dėmesį gali tinkamai neveikti šiose situacijose:

- Transporto priemonė vairuojama labai grubiai
- Transporto priemonė tyčia dažnai keičia juostas
- Transporto priemonė valdoma Pagalbos vairuotojui sistemos, tokios kaip Juostų laikymo pagalba

Įspėjimo funkcijos apie priekyje esančios transporto priemonės išvykimą gedimas

- Kai transporto priemonė įvažiuoja

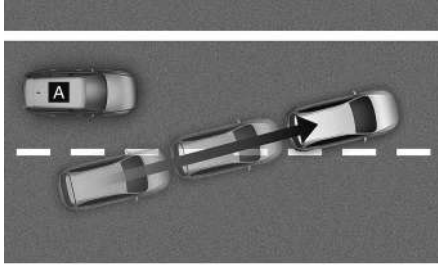

©ADAS021

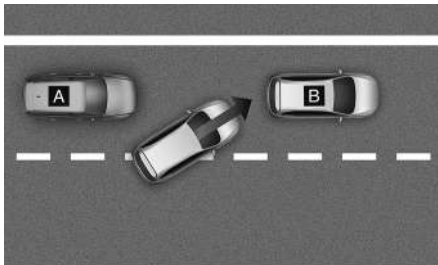

©ADAS022

[A] : Jūsų transporto priemonė [B] : Priekinė transporto priemonė

Jei transporto priemonė riedės priešais jūsų automobilį, įspėjimas apie Priekyje esančios transporto priemonės pajudėjimą gali neveikti tinkamai.

- Kai priekyje važiuojanti transporto priemonė vairuoja labai staigiai

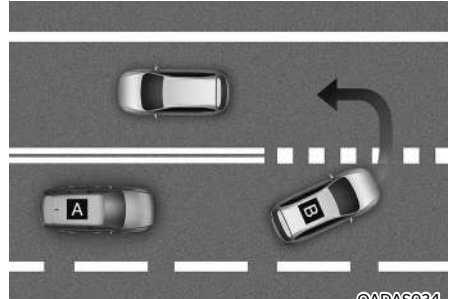

©ADAS034

[A] : Jūsų transporto priemonė [B] : Priekinė transporto priemonė

Jei priekyje važiuojanti transporto priemonė staigiai sukasi, pvz.: suka į kairę ar dešinę, daro U formos posūkį ar pan., įspėjimas apie važiuojančios transporto priemonės išvykimą gali tinkamai neveikti.

- Kai priekyje esanti transporto priemonė išvažiuoja staiga

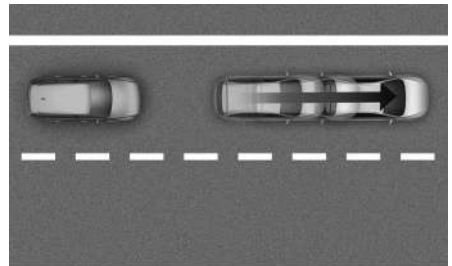

©ADAS024

Jei priekyje važiuojanti transporto priemonė staigiai išvažiuoja, įspėjimas apie važiuojančios transporto priemonės išvykimą gali tinkamai neveikti.

- Kai pėsčiasis ar dviratis yra tarp jūsų ir priešais važiuojančios transporto priemonės



Jei tarp jūsų ir priekyje važiuojančios transporto priemonės yra pėsčiasis (-ieji) ar dviratis (-iai), išpėjimas apie važiuojančios transporto priemonės išvykimą gali tinkamai neveikti.

- Esant stovėjimo aikštelėje

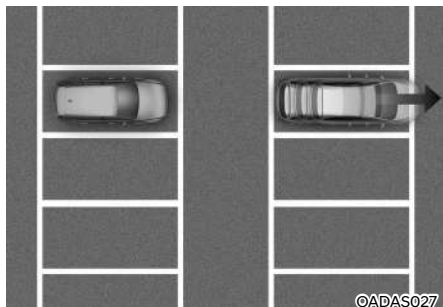

Jei priekyje pastatyta transporto priemonė važiuoja tolyn nuo jūsų, išpėjimas apie važiuojančios transporto priemonės išvykimą gali jus įspėti, kad pastatyta transporto priemonė važiuoja.

- Važiudami automobilių stovėjimo aikštelė ar sankryžoje ir kt.

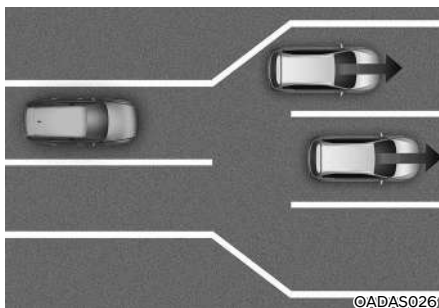

Jei pravažiuosite rinkliavų užtvarą ar sankryžą su daugybe transporto priemonių arba važiuosite ten, kur juostos dažnai sujungiamos ar dalijamos, išpėjimas apie važiuojančios transporto priemonės išvykimą gali tinkamai neveikti.



PERSPĖJIMAS

Norėdami gauti daugiau informacijos apie priekinio vaizdo kameros atsargumo priemones, skaitykite 7 skyrių „Priekinio susidūrimo išvengimo pagalbinės priemonės (FCA)“ .

AKLOSIOS ZONOS VAIZDO STEBĖJIMO SISTEMA (BMW) (JEIGU YRA)

■ Kairioji pusė



ONX4070080

■ Dešinioji pusė



ONX4070081

Aklosios zonos stebėjimo monitorius skydelyje rodo transporto priemones esančias užpakalinės zonos plote, kai įjungtas posūkio signalas, kad būtų lengviau pakeisti eismo juostas.

Aptikimo jutiklis



ONX4070031

[1], [2] : Apžvalginė šoninio vaizdo SVM kamera
(kamera yra veidrodžio apačioje)

Norėdami sužinoti išsamią jutiklio vietą, žiūrėkite į aukščiau esantį paveikslėlį.

Sistemos nustatymai

Sistemos funkcijų nustatymas

„Blind-Spot View“ (aklosios zonos vaizdo monitorius)

Įjungę variklį, „Nustatymų“ meniu pasirinkite „Pagalba vairuotojui → Aklujų zonų sauga → Aklujų zonų vaizdas“, kad įjungtumėte Aklosios zonos vaizdo monitorių ir panaikinkite pasirinkimą, kad išjungtumėte sistemą.

Sistemos darbas

Veikimo jungiklis

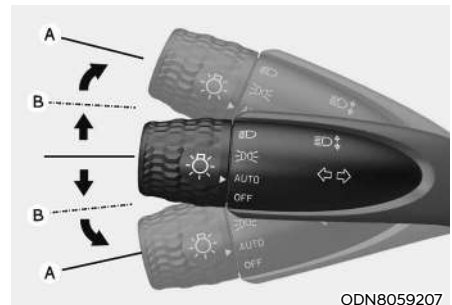

ODN8059207

Posūkio signalo svirtis

Aklosios zonos vaizdo monitorius įsijungs ir išsijungs, kai įjungiamas ir išjungiamas posūkio signalas.

Aklosios zonos vaizdo monitorius

Veikimo sąlygos

Kai įjungiamas kairės arba dešinės pusės posūkio signalas, vaizdas ta kryptimi rodomas prietaisų skydelyje.

Išjungtos sąlygos

- Kai posūkio signalas išjungiamas, prietaisų skyriuje esantis vaizdas išsijungs.
- Kai įjungiamas pavojaus signalo indikatorius, Aklosios zonos vaizdo monitorius išsijungs, nepriklausomai nuo posūkio signalo būklės.
- Kai prietaisų skydelyje rodomas kitas svarbus įspėjimas, Aklosios zonos vaizdo monitorius gali išsijungti.

Sistemos triktis

Kai Aklosios zonos vaizdo monitorius neveikia tinkamai, arba mirksi skydelio ekranas, arba kameros vaizdas nerodomas įprastai, rekomenduojame, kad sistemą patikrintų įgaliotasis HYUNDAI atstovas.



ĮSPĖJIMAS

- **Vaizdas, esantis skydelyje, gali skirtis nuo tikrojo objektų atstumo. Nepamirškite tiesiogiai patikrinti transporto priemonės aplinkos.**
- **Kameros objektyvas visuomet turi būti švarus. Jei objektyvas yra padengtas pašalinėmis medžiagomis, tai gali neigiamai paveikti kameros veikimą, o Aklosios zonos vaizdo monitorius gali neveikti normaliai.**

PASTOVAUS GREIČIO PALAIKYMO SISTEMA (CC) (JEIGU YRA)

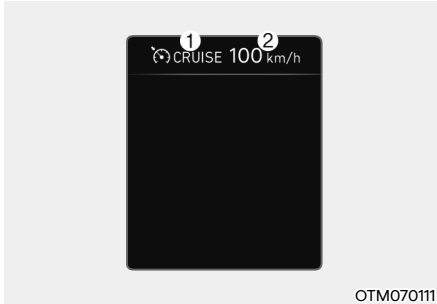

OTM07011

- (1) Greičio palaikymo sistemos indikatorius
- (2) Nustatytas greitis

Pastovaus greičio palaikymo sistema leis važiuoti didesniu nei 30 km/h greičiu, nespaudžiant akceleratoriaus pedalo.

Sistemos darbas

Nustatyti greitį

1. Įsibėgėkite iki norimo greičio, kuris turi būti didesnis nei 30 km/h

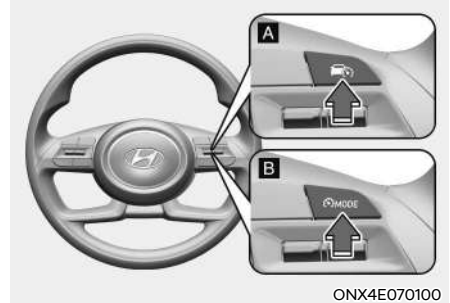

ONX4E070100

[A]: A tipas, [B]: B tipas

2. Paspauskite Vairavimo padėjėjo mygtuką ties norimu greičiu. Skydelyje užsidegs nustatytas greičio ir kruizo (CRUISE) indikatorius.
3. Atleiskite akceleratoriaus pedalą. Transporto priemonės greitis išlaikys nustatytą greitį, net nespaudžiant akceleratoriaus pedalo.

i Informacija

Stačioje įkalnėje automobilio greitis gali šiek tiek sumažėti, o nuokalnėje – šiek tiek padidėti.

Padidinti greitį

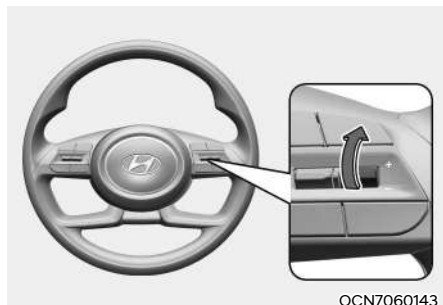

- Paspauskite jungiklį + aukštyn ir nedelsdami atleiskite. Kaskart tokiu būdu spustelėjus šį jungiklį palaikomas greitis padidėja 1 km/h.
- Paspauskite svirtinį jungiklį aukštyn + ir laikykite nuspaukę, stebėdami nustatomą greitį skydelyje. Važiavimo greitis iš pradžių padidės iki artimiausio dešimties (kartotinis iš penkių, jei mph) kartotinio, o po to padidės 10 km/h kaskart, kai jungiklis bus naudojamas tokiu būdu.

Atleiskite jungiklį, kai pasieksite pageidaujamą greitį, ir automobilis pagreitis iki šio greičio.

Sumažinti greitį

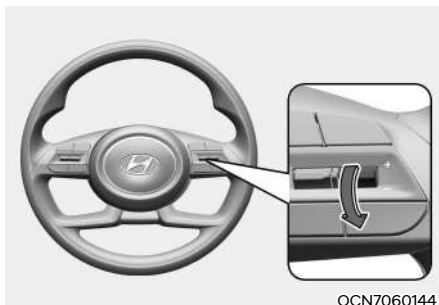

- Paspauskite jungiklį žemyn - ir nedelsdami atleiskite. Kaskart tokiu būdu spustelėjus šį jungiklį palaikomas greitis sumažėja 1 km/h.
- Paspauskite svirtinį jungiklį žemyn - ir laikykite nuspaukę, stebėdami nustatomą greitį skydelyje. Važiavimo greitis iš pradžių sumažės iki artimiausio dešimties (kartotinis iš penkių, jei mph) kartotinio, o po to sumažės 10 km/h kaskart, kai jungiklis bus naudojamas tokiu būdu.

Kai pasieksite norimą greitį, svirtinį jungiklį atleiskite.

Laikinais pagreitinimi

Jei norite laikinai padidinti greitį, kai įjungta pastovaus greičio palaikymo sistema, nuspauskite akceleratoriaus pedalą.

Norėdami grįžti prie nustatyto greičio, nukelkite koją nuo akceleratoriaus pedalo.

Jei paspausite + jungiklį aukštyn arba - perjungsite žemyn, kai greitis padidėjęs, vėl bus nustatytas palaikomas greitis.

Laikinai pristabdyti sistemą

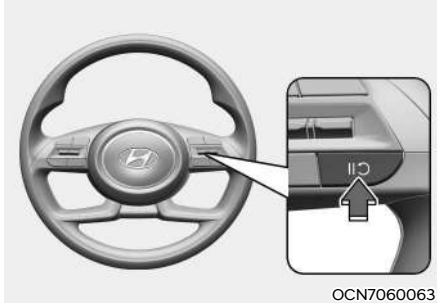

Greičio palaikymo sistema sustabdyta, kai:

- Nuspaudus stabdžių pedalą.
- Paspaudžiate **II** mygtuką.
- Pasukite pavarą į N (neutralią).
- Automobilio greitį sumažinus iki mažesnio nei maždaug 30 km/h.
- Kai veikia ESC (elektroninė stabilumo kontrolės sistema).
- Rankiniu pavarų perjungimo režimu pažeminus pavarą iki 2pavaros.

Nustatytas greitis bus išjungtas, tačiau kruizo (CRUISE) indikatorius išliks.

PASTABA

Jeį pastovaus greičio palaikymo sistema pristabdo nenumatytoje situacijoje, rekomenduojame, kad automobilį patikrintų įgaliotasis HYUNDAI atstovas.

Norėdami atnaujinti sistemą

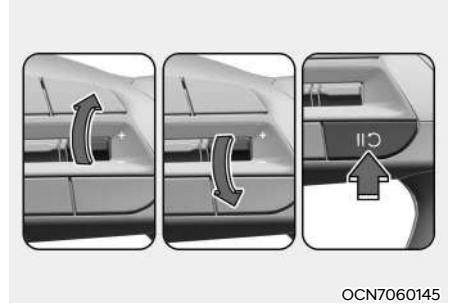

Paspauskite mygtuką +, - arba **II** mygtuką.

Jeį paspausite + jungiklį aukštyn arba - perjungsite žemyn, transporto priemonės greitis bus nustatytas pagal dabartinį greitį skydelyje

Jeį paspausite **II** mygtuką transporto priemonė atkurs nustatytą greitį.

Kad sistema atsistatytų, transporto priemonės greitis turi būti didesnis nei 30 km/h.



ĮSPĖJIMAS

Prieš spausdami **II** mygtuką, patikrinkite eismo sąlygas. Paspaudus **II** mygtuką, važiavimo greitis gali smarkiai padidėti arba sumažėti.

Norėdami išjungti sistemą

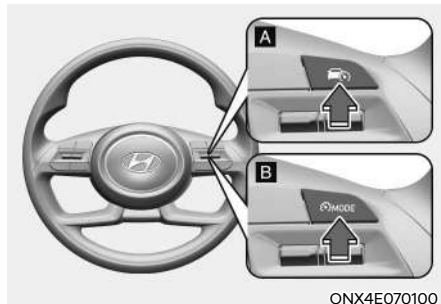

[A]: A tipas, [B]: B tipas

Norėdami išjungti greičio palaikymo sistemą, paspauskite vairavimo pagalbininko mygtuką. Išsijungia pastovaus greičio palaikymo sistemos indikatorius (CRUISE).

Visada paspauskite Vairavimo asistento mygtuką, kad išjungtumėte Kruizo kontrolę, kai nenaudojate.

i Informacija

Jei jūsų transporto priemonėje yra rankinio greičio ribojimo pagalbinė priemonė, paspauskite ir palaikykite važiavimo pagalbininko mygtuką, kad išjungtumėte greičio palaikymo sistemą. Tačiau įsijungs rankinė greičio ribojimo pagalbinė priemonė.

! ĮSPĖJIMAS

Naudodamiesi pastovaus greičio palaikymo sistema, laikykitės šių atsargumo priemonių:

- Visada nustatykite tokį automobilio greitį, kad neviršytumėte jūsų šalyje leidžiamo greičio.
- Norėdami išvengti netyčinio greičio nustatymo, važiavimo greičio palaikymo sistemą laikykite išjungtą. Patikrinkite, ar kruizo (CRUISE) indikatorius išjungtas.
- Kruizo kontrolė nepakeičia tinkamo ir saugaus vairavimo. Vairuotojas privalo visada važiuoti atsargiai, ir visada būti pasiruošęs nenumatytoms situacijoms.
- Visada važiuokite atsargiai, kad išvengtumėte nenumatytų situacijų. Visada atkreipkite dėmesį į kelio sąlygas.
- Nenaudokite greičio palaikymo sistemos, kai gali būti nesaugu automobiliu važiuoti pastoviu greičiu:
 - Važiuodami intensyvaus eismo metu arba kai dėl sudėtingų eismo sąlygų sunku važiuoti pastoviu greičiu;
 - Važiuojant šlapiais, apledėjusiais ar apsnigtais keliais
 - Važiuojant kalnuotais ar vingiuotais keliais
 - Važiuojant vėjuotose vietose
 - Kai ribotas matomumas (galbūt dėl blogo oro, pvz., rūko, sniego, lietaus ir smėlio audros)
- Nenaudokite greičio palaikymo sistemos vilkdami priekabą.

IŠMANIOJI PASTOVAUS GREIČIO PALAIKYMO SISTEMA (SCC) (JEIGU YRA)

Išmanioji kruizo kontrolė yra skirta aptikti priekyje važiuojančią transporto priemonę ir padėti išlaikyti norimą greitį bei minimalų atstumą tarp priekyje važiuojančios transporto priemonės.

Greitėjimo pagreitis

Kai veikia Išmanioji kruizo kontrolės sistema, jei sistema nuspręs, kad vairuotojas yra pasiryžęs aplenkti priekyje esančią transporto priemonę, padės greitėti.

Aptikimo jutiklis



©NX4E050146



©NX4070005

- [1] : Priekinio vaizdo kamera,
[2] : Priekinis radiolokatorius

Priekinio vaizdo kamera ir priekinis radaras naudojami kaip aptikimo jutiklis, padedantis aptikti priekyje esančias transporto priemones.

Norėdami sužinoti išsamią jutiklio vietą, žiūrėkite į aukščiau esantį paveikslėlį.



PERSPĖJIMAS

Visada palaikykite geros būklės priekinio vaizdo kamerą ir priekinį radarą, kad išlaikytumėte optimalų Išmaniosios kruizo kontrolės veikimą.

Norėdami gauti daugiau informacijos apie priekinio vaizdo kameros ir priekinio radaro atsargumo priemones, skaitykite 7 skyrių „Priekinio susidūrimo išvengimo pagalbinės priemonės (FCA)“.

Sistemos nustatymai

Sistemos funkcijų nustatymas

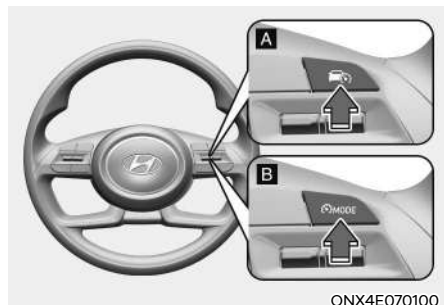

[A]: A tipas, [B]: B tipas

Norėdami įjungti sistemą

- Norėdami įjungti sistemą, paspauskite vairavimo pagalbininko mygtuką. Greitis bus nustatytas atsižvelgiant į esamą greitį skydelyje.
- Jei priešais jus nėra nė vienos transporto priemonės, nustatytas greitis bus išlaikytas, tačiau jei priešais jus yra transporto priemonė, greitis gali sumažėti išlaikant atstumą iki priekyje esančios transporto priemonės. Jei priekyje važiuojanti transporto priemonė padidina greitį, jūsų transporto priemonė važiuodama pastoviu greičiu įsibėgėja iki nustatyto greičio.

i Informacija

- Jei paspaudus Vairavimo padėjėjo mygtuką jūsų transporto priemonės greitis yra 0 ~ 30 km/h, išmaniojo greičio palaikymo sistemos greitis bus nustatytas 30 km/h.
- Vairuotojo pagalbos mygtuko simbolis gali skirtis priklausomai nuo jūsų pasirinktos transporto priemonės.

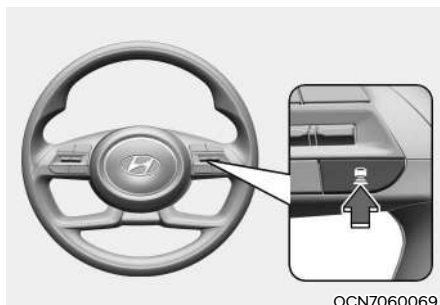

[A]: A tipas, [B]: B tipas

Atstumo iki kito automobilio nustatymas

Kiekvieną kartą paspaudus mygtuką, atstumas iki kitos transporto priemonės keičiasi tokia tvarka:

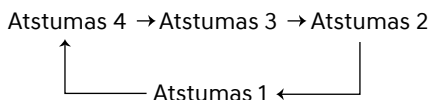

i Informacija

- Jei važiuojate 90 km/h greičiu, gali būti palaikomas toks atstumas:
 - 4 atstumas – apie 53 m (172 pėdos)
 - 3 atstumas – apie 40 m (130 pėdos)
 - 2 atstumas – apie 30 m (106 pėdos)
 - 1 atstumas – apie 25 m (82 pėdos)
- Atstumas nustatomas pagal paskutinį nustatytą atstumą, kai variklis paleidžiamas iš naujo arba kai sistema buvo laikinai atšaukta.

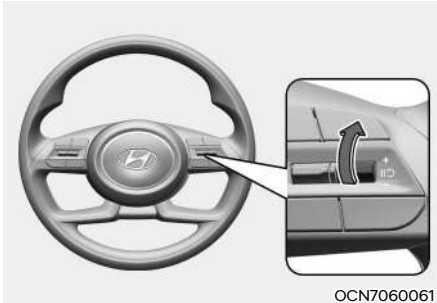

Padidinti greitį

- Paspauskite jungiklį +aukštyn ir nedelsdami atleiskite. Kaskart tokiu būdu spustelėjus šį jungiklį palaikomas greitis padidėja 1 km/h.
- Paspauskite svirtinį jungiklį aukštyn + ir laikykite nuspaudę, stebėdami nustatomą greitį skydelyje. Kaskart tokiu būdu spustelėjus šį jungiklį palaikomas greitis padidėja 10 km/h. Atleiskite jungiklį, kai pasieksite pageidaujamą greitį, ir automobilis pagreitis iki šio greičio. Greitį galima nustatyti iki 180 km/h

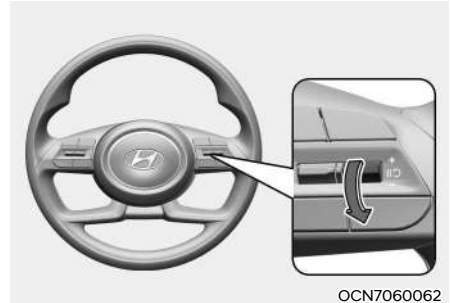

Sumažinti greitį

- Paspauskite jungiklį žemyn - ir nedelsdami atleiskite. Kaskart tokiu būdu spustelėjus šį jungiklį palaikomas greitis pamažėja 1 km/h.
- Paspauskite svirtinį jungiklį žemyn - ir laikykite nuspaudę, stebėdami nustatomą greitį skydelyje. Kaskart tokiu būdu spustelėjus šį jungiklį palaikomas greitis sumažėja 10 km/h. Kai pasieksite norimą greitį, svirtinį jungiklį atleiskite. Greitį galima nustatyti iki 30 km/h



ĮSPĖJIMAS

Prieš spausdami + jungiklį, patikrinkite eismo sąlygas. Važiavimo greitis gali labai padidėti, kai paspaudžiate ir laikote nuspaustą + jungiklį.

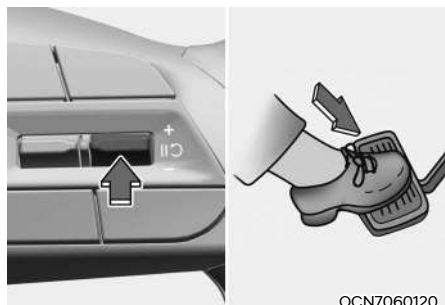

[A]: A tipas, [B]: B tipas

Laikinai atšaukti sistemą

Norėdami laikinai atšaukti Išmaniąją kruizo kontrolę, paspauskite **||C** jungiklį arba nuspauskite stabdžių pedalą.

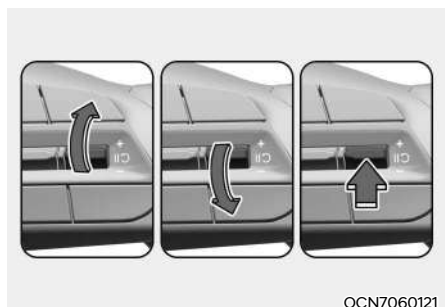

[A]: A tipas, [B]: B tipas

Norėdami atnaujinti sistemą

Norėdami atnaujinti Išmaniąją kruizo kontrolės sistemą atšaukus sistemą, paspauskite +, - arba **||C** jungiklį.

Jei paspausite + jungiklį aukštyn arba - perjungsitė žemyn, transporto priemonės greitis bus nustatytas pagal dabartinį greitį skydelyje

Jei paspausite **||C** svirtinį transporto priemonę atkurs nustatytą greitį.

! ĮSPĖJIMAS

Prieš spausdami **||C** jungiklį, patikrinkite eismo sąlygas. Paspaudus **||C** jungiklį, važiavimo greitis gali smarkiai padidėti arba sumažėti.

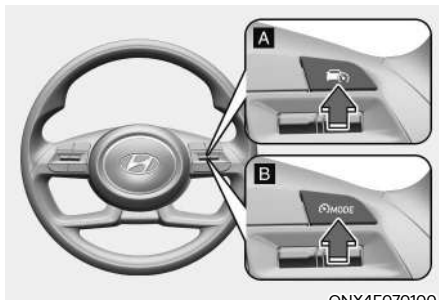

[A]: A tipas, [B]: B tipas

Norėdami išjungti sistemą

Norėdami išjungti Išmaniosios kruizo kontrolės sistemą, paspauskite vairavimo pagalbininko mygtuką.

i Informacija

Jei paspausite ir palaikysite vairavimo pagalbos mygtuką, kol veikia rankinio greičio ribojimo pagalbos (MSLA) funkcija, išmaniojo valdymo sistema (SCC) išsijungs, o rankinio greičio ribojimo pagalbos funkcija išsijungs.

i Informacija

Jei jūsų transporto priemonėje yra rankinio greičio ribojimo pagalbinė priemonė, paspauskite ir palaikykite važiavimo pagalbininko mygtuką, kad išjungtumėte Išmaniąją greičio palaikymo sistemą. Tačiau įsijungs rankinė greičio ribojimo pagalbinė priemonė.

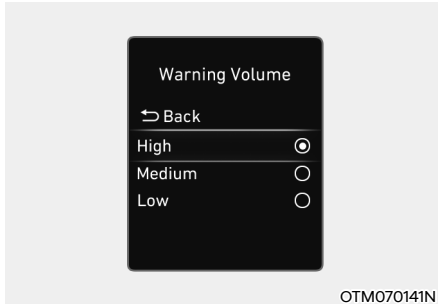

Įspėjimo intensyvumas

Įjungę variklį, „Nustatymų“ meniu pasirinkite „Pagalba vairuotojui → Įspėjimo garsas“, kad pakeistumėte pradinį Išmaniosios kruizo kontrolės įspėjimo garsą į „Garsų“, „Vidutinį“ arba „Tylų“.

Jei pakeisite įspėjimo garsą, gali pasikeisti kitų vairavimo asistento sistemų įspėjimo garsas.

i Informacija

Jei variklis užvedamas iš naujo, Įspėjimo garsas palaikys paskutinį nustatymą.

Sistemos darbas

Veikimo sąlygos

Išmanioji greičio palaikymo sistema veiks, kai bus įvykdytos šios sąlygos.

Pagrindinė funkcija

- Pavara yra padėtyje D (važiavimas)
- Vairuotojo durys uždarytos.
- Įjungtas elektroninis stovėjimo stabdis (EPB).
- Jūsų transporto priemonės greitis yra darbinio greičio diapazone
 - 10–180 km/h, kai priekyje nėra automobilio
 - 0–180 km/h: kai priekyje yra automobilis.
- Įjungta ESC (elektroninė stabilumo kontrolės sistema), TCS (traukos kontrolės sistema) arba ABS.
- ESC (elektroninė stabilumo kontrolės sistema), TCS (traukos kontrolės sistema) arba ABS nekontroliuoja transporto priemonės
- Variklio apsakos nėra raudonojoje zonoje.
- Neveikia priekinio susidūrimo išvengimo pagalbinė stabdžių kontrolė
- Nuotolinis Išmaniojo parkavimo asistento valdymas neveikia

i Informacija

Sustojus, jei priešais jūsų automobilį nėra nė vienos transporto priemonės, sistema išjungs nuspaudus stabdžių pedalą.

Greitėjimo pagreitis

Lenkimas pagalbinu pagreičiu veiks, kai posūkio rodiklio indikatorius įjungtas į kairę (vairuoti kairėje) arba įjungtas į dešinę (vairuoti dešinėje), kai veikia išmanioji kruizo kontrolė, ir tenkinamos šios sąlygos:

- Jūsų transporto priemonės greitis yra didesnis nei 60 km/h
- Avariniai žibintai išsijungia
- Priešais jūsų automobilį aptinkama transporto priemonė
- Lėtėjimas nėra būtinas norint išlaikyti atstumą su priekyje važiuojančia transporto priemone



ĮSPĖJIMAS

- **Kai posūkio rodiklio indikatorius yra įjungtas į kairę (vairuoti kairėje) arba įjungtas į dešinę (vairuoti dešinėje), kol priekyje yra transporto priemonė, automobilis gali laikinai įsibėgėti. Visada atkreipkite dėmesį į kelio sąlygas.**
- **Nepriklausomai nuo jūsų važiavimo krypties, Pagalbinis pagreitis veiks, kai bus įvykdytos sąlygos. Kai naudojate funkciją skirtingose važiavimo kryptyse, visada patikrinkite kelio sąlygas.**

Sistemos ekranas ir valdymas

Pagrindinė funkcija

Išmaniosios kruizo kontrolės veikimo būseną galite pamatyti skydelyje esančiame Vairavimo asistento režime. Žr. 4 dalies skyrių „LCD ekrano režimai“.

Priklausomai nuo sistemos būsenos, išmanioji greičio palaikymo sistema bus rodoma žemiau.

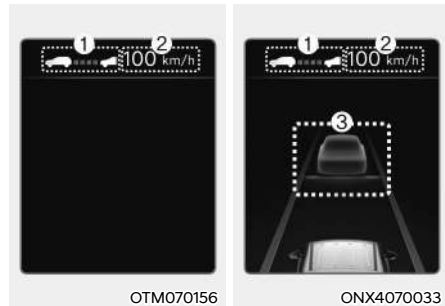

- Kai sistema veikia
- (1) Nesvarbu priekyje yra transporto priemonė, rodomas pasirinktas atstumo lygis.
- (2) Rodomas nustatytas greitis.
- (3) Nesvarbu priekyje yra transporto priemonė, rodomas tikslinis transporto priemonės atstumas.

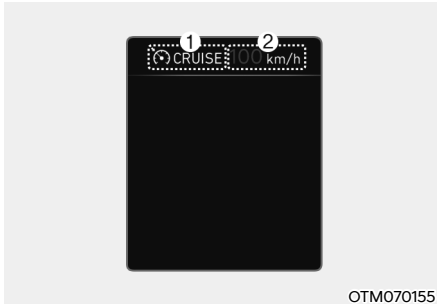

OTM070155

- Kai laikinai atšaukta
- (1) CRUISE rodomas indikatorius.
- (2) Ankstesnis nustatytas greitis yra paslėptas.

i Informacija

- Priekinės transporto priemonės atstumas skydelyje yra rodomas atsižvelgiant į faktinį atstumą tarp jūsų transporto priemonės ir važiuojančios transporto priemonės.
- Tikslinis atstumas gali skirtis atsižvelgiant į transporto priemonės greitį ir nustatytą atstumo lygį. Jei transporto priemonės greitis yra mažas, net jei pasikeitė transporto priemonės atstumas, tikslinio transporto priemonės atstumo pokytis gali būti nedidelis.

Laikiniai pagreitinti



OTM070159



ONX4070034

Jei paspauskite akceleratoriaus pedalą viršydami tam tikrą greitį veikiant išmaniojo valdymo sistemai (SCC), transporto priemonę galėsite laikinai pagreitinti nekeisdami nustatytojo greičio. Nustatytojo greičio, atstumo lygio ir tikslinio atstumo indikatoriai prietaisų skydelyje mirksės spaudžiant akceleratoriaus pedalą viršijant tam tikrą greitį. Tačiau transporto priemonės greitis gali sumažėti, kai nepakaks spaudimo intensyvumo.

⚠ ĮSPĖJIMAS

Laikiniai įsibėgėdami būkite atsargūs, nes greitis ir atstumas nėra kontroliuojami automatiškai, net jei priešais jus yra transporto priemonė.

Sistema laikinai atšaukta

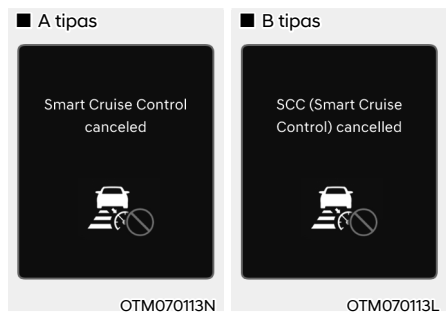

Išmanioji pastovaus greičio palaikymo sistema laikinai automatiškai išsijungia, kai:

- Transporto priemonės greitis yra didesnis nei 190 km/h
- Automobilis yra kuriam laikui sustabdytas.
- Akceleratoriaus pedalas kurį laiką nuolat spaudžiamas.
- Neįvykdytos išmaniosios kruizo kontrolės veikimo sąlygos

Jei sistema laikinai atšaukiama automatiškai, skydelyje pasirodys įspėjamasis pranešimas „Išmanioji greičio palaikymo sistema atšaukta“ (arba „SCC (išmanioji greičio palaikymo sistema) atšaukta“), o pasigirs garsinis įspėjimas, įspėjantis vairuotoją.

Jei išmanioji pastovaus greičio palaikymo sistema laikinai atšaukiama, kai transporto priemonė neveikia, kol sistema veikia, gali būti pritaikytas EPB (elektroninis stovėjimo stabdys).

ĮSPĖJIMAS

Laikinai atšaukus sistemą, atstumas su priekine transporto priemone nebus išlaikytas. Važiuodami visada žiūrėkite į kelią ir, jei reikia, nuspauskite stabdžių pedalą, kad sumažintumėte savo važiavimo greitį ir išlaikytumėte saugų atstumą.

Netenkinamos sistemos sąlygos

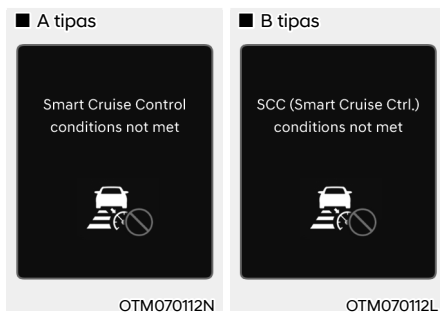

Jei mygtukas „Vairuotojo padėjėjas“, + jungiklis, - jungiklis ar IIS jungiklis yra paspaustas, - jungiklis ar IIS jungiklis yra paspaustas, kai neįvykdomos sistemos eksploatavimo sąlygos, Išmaniosios kruizo kontrolės sąlygos neįvykdytos (arba SCC Sąlygos neįvykdytos) pasirodys skydelyje ir pasigirs garsinis įspėjimas.

Eismo situacijoje

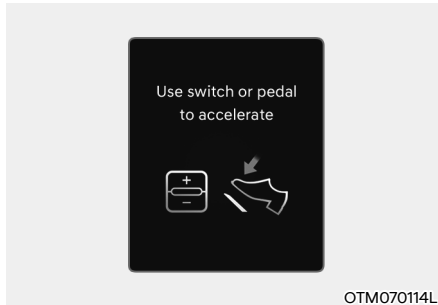

Eisme jūsų automobilis sustos, sustojus priekyje važiuojančiam automobiliui. Be to, pradėjus judėti automobiliui priekyje, jūsų automobilis taip pat pajudės. Be to, transporto priemonei sustojus ir praėjus tam tikram laikui, skydelyje pasirodys pranešimas „Naudokite jungiklį arba pedalą pagreičiui“. Norėdami pradėti važiuoti, nuspauskite akseleratoriaus pedalą arba paspauskite jungiklį +, - jungiklį ar II jungiklį.

ĮSPĖJIMAS

Kol pranešimas rodomas skydelyje, jei priekyje nėra transporto priemonės arba transporto priemonė yra toli nuo jūsų, o jungiklis +, jungiklis - arba II jungiklis yra paspaustas, išmanioji kruizo kontrolė automatiškai bus atšaukta ir bus pritaikytas EPB. Tačiau, nuspaudus akceleratoriaus pedalą, EPB nebus taikomas, net jei sistema atšaukta. Visada stebėkite eismo sąlygas priekyje.

Įspėjamosios kelio sąlygos priekyje

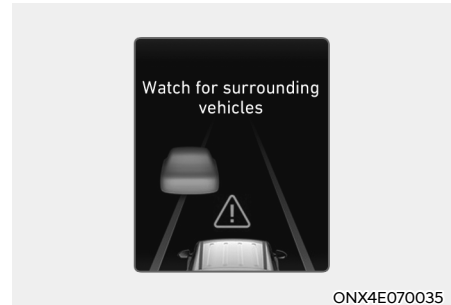

Esant tokiai situacijai, skydelyje pasirodys įspėjamasis pranešimas „Watch for surrounding vehicles“ (Stebėkite aplinkines transporto priemones) ir pasigirs garsinis įspėjimas, įspėjantis vairuotoją apie kelio sąlygas.

- Priekyje esanti transporto priemonė dingsta, kai išmanioji greičio palaikymo sistema išlaiko atstumą su važiuojančia transporto priemone važiuodama mažesniu nei tam tikru greičiu.
- Kol skydelyje rodomas pranešimas „Naudokite jungiklį arba pedalą pagreičiui“, jei priekyje nėra transporto priemonės arba transporto priemonė yra toli nuo jūsų, o jungiklis +, jungiklis - arba II jungiklis yra paspaustas.

ĮSPĖJIMAS

Visada atkreipkite dėmesį į transporto priemones ar daiktus, kurie gali netikėtai pasirodyti priešais jus, ir prireikus nuspauskite stabdžių pedalą, kad sumažintumėte savo važiavimo greitį ir išlaikytumėte saugų atstumą.

Įspėjimas apie susidūrimą



Veikiant išmaniajai greičio palaikymo sistemai, kai susidūrimo su priekyje esančia transporto priemone rizika yra aukšta, skydelyje pasirodys įspėjamasis pranešimas apie susidūrimą, o garsinis įspėjimas įspės vairuotoją. Važiuodami visada žiūrėkite į kelią ir, jei reikia, nuspauskite stabdžių pedalą, kad sumažintumėte savo važavimo greitį ir išlaikytumėte saugų atstumą.

ĮSPĖJIMAS

Šiais atvejais Išmanioji kruizo kontrolė gali neįspėti vairuotojo apie susidūrimą.

- Priekyje esanti transporto priemonė yra arti, arba priekinės transporto priemonės greitis yra greitesnis arba panašus kaip jūsų transporto priemonės
- Priekyje esančios transporto priemonės greitis yra labai lėtas arba ji tuoj sustos
- Akceleratoriaus pedalas nuspaudžiamas iškart po to, kai įjungžiama Išmanioji kruizo kontrolė

ĮSPĖJIMAS

Naudodamiesi išmaniaja pastovaus greičio palaikymo sistema, laikykitės šių atsargumo priemonių:

- Išmanioji kruizo kontrolė nepakeičia tinkamo ir saugaus vairavimo. Vairuotojas visada privalo pats kontroliuoti greitį ir atstumą iki priekyje važiuojančio automobilio.
- Išmanioji pastovaus greičio palaikymo funkcija gali neatpažinti netikėtų ar staigių situacijų, sudėtingų važavimo situacijų, todėl visada stebėkite važavimo sąlygas ir kontroliuokite savo automobilio greitį.
- Norėdami išvengti netyčinio greičio nustatymo, Išmaniają važavimo greičio palaikymo sistemą laikykite išjungtą.
- Neatidarykite durų ir nepalikite transporto priemonės, kai veikia išmanioji greičio palaikymo sistema, net jei transporto priemonė yra sustabdyta.
- Visada žinokite pasirinktą greitį ir transporto priemonės atstumą.
- Laikykitės saugaus atstumo pagal eismo sąlygas ir automobilio greitį. Jei važiuojant dideliu greičiu atstumas iki kito automobilio yra per mažas, gali įvykti sunki avarija.
- Išlaikant atstumą su priekyje važiuojančia transporto priemone, jei dingsta priekinė transporto priemonė, sistema gali staiga įsibėgėti iki nustatyto greičio. Visada galvokite apie netikėtas situacijas.
- Automobilio greitis gali sumažėti važiuojant įkalne, o važiuojant nuokalne – padidėti.
- Visada turėkite omenyje situacijas, kai transporto priemonė staiga įsijungia.

- Vilkdami priekabą ar kitą transporto priemonę, saugos sumetimais rekomenduojame Išmaniąją kruizo kontrolę išjungti.
- Išjunkite Išmaniąją kruizo kontrolę, kai automobilis velkamas.
- Išmanioji kruizo kontrolė gali neveikti normaliai, jei ją trikdo stiprios elektromagnetinės bangos.
- Išmanioji greičio palaikymo sistema negali aptikti kliūties priekyje, o tai gali sukelti susidūrimą. Važiuodami visada būkite dėmesingi, kad išvengtumėte nenumatyty situacijų.
- Dažnai persirikiuojantys priekyje važiuojantys automobiliai gali sulėtinti sistemos reakciją arba sistema gali sureaguoti į gretima eismo juosta važiuojantį automobilį. Visada važiuokite atsargiai, kad išvengtumėte nenumatyty situacijų.
- Visada stebėkite apie aplinką ir važiuokite saugiai, net jei įspėjimo pranešimas nerodomas arba garsinis įspėjimas neskamba.
- Jei rodomas kitos sistemos įspėjamasis pranešimas arba sugeneruojamas įspėjamasis garsas, Išmaniosios kruizo kontrolės įspėjamasis pranešimas gali būti nerodomas, o įspėjamasis garsas gali būti nesugeneruotas.
- Jei APLINKA yra triukšminga, galite neišgirsti įspėjamojo perspėjimo apie susidūrimą išvengimo pagalbos pranešimo signalo.
- Transporto priemonės gamintojas neatsako už jokių vairuotojo padarytus eismo pažeidimus ar avarijas.
- Visada nustatykite tokį automobilio greitį, kad nevirsytumėte jūsų šalyje leidžiamo greičio.

i Informacija

- Išmanioji kruizo kontrolės gali neveikti 15 sekundžių po transporto priemonės užvedimo arba įjungus priekinio vaizdo kamerą ar priekinį radarą.
- Sustabdžius kontroliuojant Išmaniajai kruizo kontrolei, galite išgirsti garsą.

Sistemos trikdžiai ir apribojimai **Sistemos triktis**

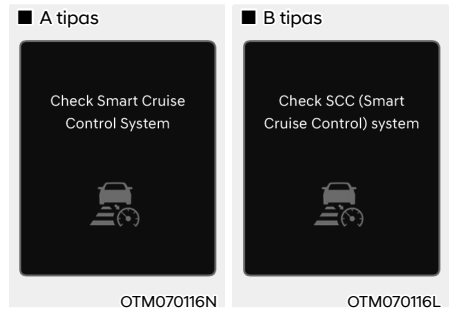

Kai Išmanioji kruizo kontrolė neveikia tinkamai, pasirodys įspėjamasis pranešimas „Patikrinkite Išmaniosios kruizo kontrolės sistemą“ (arba „Patikrinkite SCC sistemą“), o skydelyje įsižiebia  įspėjamoji lemputė. Rekomenduojama, kad sistemą patikrintų įgaliotasis HYUNDAI atstovas.

Sistema išjungta

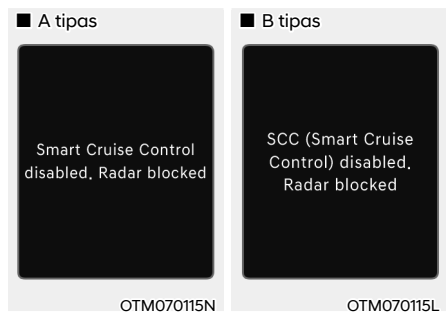

Kai priekinis radaro gaubtas arba jutiklis yra padengtas sniegu, lietumi ar pašalinėmis medžiagomis, tai gali sumažinti aptikimo efektyvumą ir laikinai apriboti ar išjungti Išmaniosios kruizo kontrolės funkciją.

Jei taip nutinka, „Smart Cruise Control disabled (Išmanioji greičio palaikymo sistema išjungta)“, „Radar blocked (Radiolokatorius uždengtas) (arba „SCC (Smart Cruise Control) disabled (SCC išjungta). Radar blocked (Radaras užblokuotas)“ įspėjamasis pranešimas tam tikrą laiką pasirodys skydelyje.

Sistema veiks normaliai, pašalinus sniegą, lietų ar pašalines medžiagas.

ĮSPĖJIMAS

- **Net jei įspėjamasis Išmaniosios kruizo kontrolės pranešimas skydelyje nerodomas, sistema gali tinkamai neveikti**
- **Išmanioji kruizo kontrolė gali netinkamai veikti zonoje (pvz., atviroje vietovėje), kurioje užvedus automobilį ji nieko neaptinka.**

Sistemos apribojimai

Išmanioji kruizo kontrolė gali neveikti normaliai arba sistema gali netikėtai veikti tokiomis aplinkybėmis:

- Aptikimo jutiklis arba jo aplinka yra užteršti ar pažeisti
- Plovimo skystis yra nuolat purškiamas arba valytuvas yra įjungtas
- Kameros objektyvui trukdo tamsintas ar plėvele padengtas priekinis stiklas, įskilęs stiklas arba prie stiklo prilipusi pašalinė medžiaga (lipdukas, vabalas ir kt.).
- Ant priekinio stiklo drėgmė nepašalinama ir neužšąla
- Priekinio vaizdo kameros matymo lauke trukdo saulės atspindžiai
- Gatvės šviesa ar artėjančios transporto priemonės žibintai atsispindi ant šlapio kelio paviršiaus, pavyzdžiui, ant kelio esančiose balose
- Temperatūra aplink priekinio vaizdo kamerą yra aukšta arba žema
- Objektas dedamas ant prietaisų skydelio
- Aplinka labai šviesi
- Aplinka yra labai tamsi, pavyzdžiui, tunelyje ir pan.
- Ryškumas keičiasi staiga, pavyzdžiui, įvažiuojant ar išvažiuojant iš tunelio
- Lauko ryškumas yra mažas, o priekiniai žibintai nedega arba nėra ryškūs
- Važiavimas esant stipriam lietaui, snigui arba tirštam rūkui
- Važiavimas garais, dūmais ar šešėliu

- Aptikta tik dalis transporto priemonės
- Priekyje esančioje transporto priemonėje nėra galinių žibintų, galiniai žibintai išdėstyti neįprastai ir pan.
- Lauko ryškumas yra mažas, o galiniai žibintai nedega arba nėra ryškūs
- Priekinės transporto priemonės galas yra mažas arba neatrodo normalus (t. y. Pakreiptas, apverstas ir pan.)
- Priekinės transporto priemonės klirensas yra mažas arba aukštas
- Transporto priemonė staiga įsikiša į priekį
- Jūsų transporto priemonė velkama
- Važiuojant tuneliu ar geležiniu tiltu
- Važiuojant netoli vietų, kuriose yra metalo, pvz., arti statybvietės, geležinkelio ir pan.
- Netoli yra medžiaga, kuri labai gerai atsispindi priekiniame radare, pavyzdžiui, apsauginis turėklai, šalia esanti transporto priemonė ir kt.
- Aplink priekinį radarą esantis buferis yra pažeistas, apgadinatas arba priekinis radaras yra ne vietoje
- Temperatūra aplink priekinį radarą yra aukšta arba žema
- Važiuojant didelėse vietose, kur mažai transporto priemonių ar konstrukcijų (t. y. Dykuma, pieva, priemiestis ir kt.)
- Priekyje esanti transporto priemonė pagaminta iš medžiagos, kurios neatspindi priekinis radaras
- Važiavimas šalia greitkelio, sankryžos ar rinklių užtvartų
- Važiuoja slidžiu paviršiumi dėl sniego, balų, ledo ir pan.
- Važiavimas vingiuotu keliu
- Priekyje esanti transporto priemonė aptinkama per vėlai
- Priekyje važiuojančią transporto priemonę staigiai kliūdo kliūtis
- Priekyje važiuojanti transporto priemonė staigiai keičia juostą arba staiga sumažina greitį
- Priekyje esanti transporto priemonė yra lenktos formos
- Priekinės transporto priemonės greitis yra greitas arba lėtas
- Kai transporto priemonė yra priekyje, jūsų transporto priemonė keičia juostą mažu greičiu
- Priekyje važiuojanti transporto priemonė yra padengta sniegu
- Nestabilus vairavimas
- Jūs esate žiedinėje sankryžoje, o priekyje važiuojanti transporto priemonė nėra aptinkama
- Jūs nuolat vairuojate ratu
- Važiuojant automobilių stovėjimo aikštelėse
- Važiavimas per statybų zoną, neasfaltuotais keliais, dalinai asfaltuotu keliu, nelygiu keliu, per greičio riboklius ir kt.
- Važiavimas nuožulniu keliu, vingiuotu keliu ir kt.
- Važiavimas kelkraščiu su medžiais ar gatvių žibintais
- Dėl nepalankių kelio sąlygų važiuojantis automobilis gali labai vibruoti.
- Jūsų transporto priemonės aukštis yra žemas arba didelis dėl didelių krovinių, neįprasto padangų slėgio ir kt.
- Važiuojant siauru keliu, apaugusiu medžiais ar krūmais.
- Elektromagnetinės bangos gali trukdyti, pavyzdžiui, važiuodami stiprių radijo bangų ar elektros triukšmo zonoje

- Važiuojant kelio vingiais



Posukiuose Išmanioji kruizo kontrolė gali neaptikti transporto priemonės toje pačioje eismo juostoje ir gali įsibėgėti iki nustatyto greičio. Be to, automobilio greitis gali staiga sumažėti netikėtai aptikus priekyje važiuojantį automobilį.

Pasirinkite tinkamą nustatytą greitį posūkiuose ir paspauskite stabdžių pedalą arba akseleratoriaus pedalą, atsižvelgiant į važiuojamą kelią ir važiavimo sąlygas.



Jūsų automobilio greitis gali sumažėti dėl gretima eismo juosta važiuojančio automobilio.

Paspauskite akseleratoriaus pedalą ir pasirinkite tinkamą nustatytą greitį. Patikrinkite, ar eismo sąlygos leidžia saugiai naudoti išmaniąją pastovaus greičio palaikymo sistemą.

- Važiuojant šlaitu



Važiuojant įkalne ar nuokalne, išmanioji pastovaus greičio palaikymo funkcija gali neaptikti jūsų eismo juosta važiuojančio automobilio, o jūsų automobilio greitis gali padidėti iki nustatyto. Be to, automobilio greitis staiga sumažės netikėtai aptikus priekyje važiuojantį automobilį.

Pasirinkite tinkamą nustatytą greitį įkalnėse ir paspauskite stabdžių pedalą arba akseleratoriaus pedalą, atsižvelgiant į važiuojamą kelią ir važiavimo sąlygas.

- Persirikiuojant

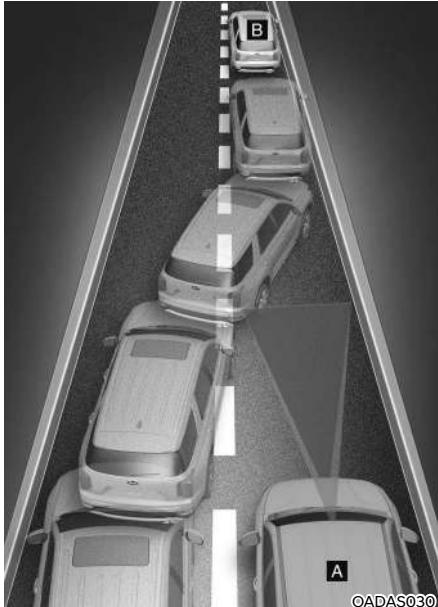

[A] : Jūsų transporto priemonė [B] : Juostą keičianti transporto priemonė

Kai transporto priemonė važiuoja į jūsų juostą iš gretimos juostos, jutiklis negali jos aptikti, kol ji nėra jutiklio aptikimo diapazone. Išmanioji greičio palaikymo sistema gali ne iškart aptikti transporto priemonės, kai staigiai keičiasi eismo juostos. Tokiu atveju turite išlaikyti saugų stabdymo atstumą ir, jei reikia, nuspausti stabdžių pedalą, kad sumažintumėte važiavimo greitį ir išlaikytumėte saugų atstumą.

- Automobilių aptikimas

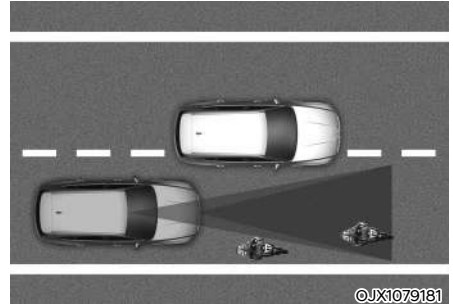

Šiais atvejais jutiklis negali aptikti kai kurių transporto priemonių jūsų juostoje:

- Transporto priemonių, krypstančių į vieną pusę
- Lėtai važiuojančių transporto priemonių arba staigiai lėtėjančių transporto priemonių
- Artėjančios transporto priemonės
- Sustojusių transporto priemonių
- Transporto priemonių, kurių užpakalinė dalis yra maža, pvz., priekabos
- Siaurų transporto priemonių, tokių kaip motociklai ar dviračiai.
- Specialios transporto priemonės
- Gyvūnai ir pėstieji

Pakoreguokite savo transporto priemonės greitį, nuspausdami stabdžių pedalą, atsižvelgiant į važiuojamą kelią ir važiavimo sąlygas.

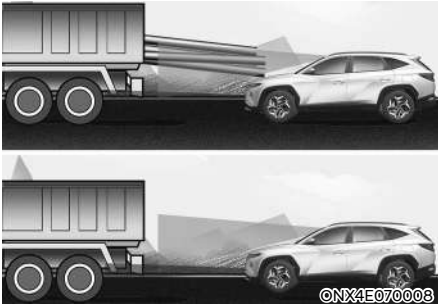

Šiais atvejais jutiklis negali aptikti transporto priemonių esančių prieš jus:

- Transporto priemonės, turinčios didesnį tarpą prie žemės, arba transporto priemonės, vežančios krovinius, kurie išlipa iš transporto priemonės galo
- Transporto priemonės, kurių priekis pakilęs dėl didelių apkrovų
- Jūs vairuojate savo transporto priemonę
- Važiavimas siaurais ar smarkiai vingiuotais keliais

Pakoreguokite savo transporto priemonės greitį, nuspausdami stabdžių pedalą, atsižvelgiant į važiuojamą kelią ir važiavimo sąlygas.

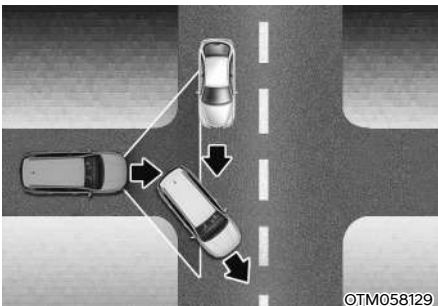

- Kai priešais važiujanti transporto priemonė dings sankryžoje, jūsų transporto priemonė gali įsibėgėti. Vairuodami visada stebėkite kelio ir važiavimo sąlygas.

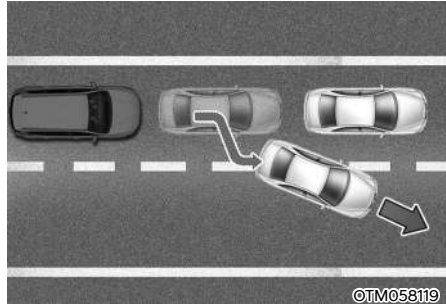

- Kai priešais jus važiujanti transporto priemonė pasislenka į kitą juostą, išmanioji kruizo kontrolė gali ne iškart aptikti naujos transporto priemonės, kuri yra jūsų priekyje. Vairuodami visada stebėkite kelio ir važiavimo sąlygas.

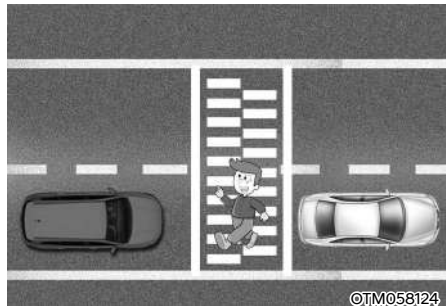

- Kai jūsų automobilis palaiko atstumą iki priekyje važiujančio automobilio, visada stebėkite, ar nėra pėsčiųjų.

NAVIGACIJA PAGRĮSTA IŠMANIOJI GREIČIO PALAIKYMŲ SISTEMA (NSCC) (JEIGU YRA)

Navigacija pagrįsta išmanioji greičio palaikymo sistema padės automatiškai sureguliuoti transporto priemonės greitį važiuojant greitkeliais, naudotis kelio informacija iš navigacijos sistemos, kol veikia išmanioji greičio palaikymo sistema.

i Informacija

- Navigacija pagrįsta Išmanioji pastovaus greičio palaikymo sistema yra prieinama tik kontroliuojant tam tikrų greitkelių privažiavimo keliu.
 - * **Kontroliuojamas privažiavimo kelias nurodo kelius su ribotais įvažiavimais ir išvažiavimais, kurie leidžia nepertraukiamai judėti dideliu greičiu. Kontroliuojamuose keliuose leidžiama naudoti tik lengvuosius automobilius ir motociklus.**
- Papildomus greitkelius gali išplėsti būsimi navigacijos atnaujinimai.

i Informacija

Navigacija pagrįsta Išmanioji greičio palaikymo sistema veikia magistraliniuose greitkelių (arba greitkeliuose) keliuose ir neveikia sankryžose.

Greitkelio kreivės zonos automatinis sulėtėjimas

Jei transporto priemonės greitis yra didelis, automagistralinio greitkelio zonos automatinio sulėtėjimo funkcija laikinai sulėtins jūsų transporto priemonės greitį arba apribos pagreitį, kad būtų galima saugiai važiuoti kreive, remiantis navigacijos kreivės informacija.

Greitkelyje nustatyto greičio automatinis pakeitimas

Greitkelyje nustatyto greičio automatinio keitimo funkcija automatiškai keičia išmaniosios kruizo kontrolės nustatytą greitį, remdamasi greičio apribojimo informacija iš navigacijos.

Sistemos nustatymai *Sistemos funkcijų nustatymas*

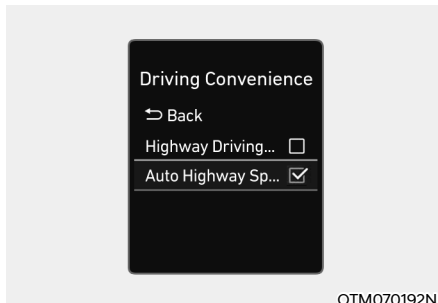

Ijungę variklį, meniu „Nustatymai“ pasirinkite „Pagalba vairuotojui → Vairavimo patogumas → Automatinis greitkelio greičio valdymas“, kad įjungtumėte navigaciją grindžiamą intelektualiąją kruizo kontrolę ir panaikinkite žymėjimą pasirinkdami sistemos išjungimą.

Greitkelio kreivės zonos automatinis sulėtėjimas

Ijungę variklį, meniu „Nustatymai“ pasirinkite „Pagalba vairuotojui → Vairavimo patogumas → Automatinis sulėtėjimas posūkyje važiuojant greitkelyje (arba sulėtėjimas posūkyje (greitkelis))“, kad įjungtumėte automatinį sulėtėjimą posūkyje važiuojant greitkelyje ir panaikinkite pasirinkimą, kad išjungtumėte funkciją.

i Informacija

Jei kyla problemų, susijusių su navigacija pagrįsta išmaniojo greičio palaikymo sistema, sistemos negalima nustatyti meniu „Nustatymai“.

Sistemos darbas

Veikimo sąlygos

Navigacija pagrįsta išmanioji greičio palaikymo sistema yra parengta veikti, jei tenkinamos visos šios sąlygos:

- Veikia išmanioji pastovaus greičio palaikymo sistema
- Važiavimas magistralinių (arba greitkelių) keliais

i Informacija

Norėdami gauti daugiau informacijos apie Išmaniosios kruizo kontrolės valdymą, skaitykite „Išmanioji kruizo kontrolė (SCC)“ 7 skyriuje.

Sistemos ekranas ir valdymas

Kai veiks Navigacija pagrįsta Išmanioji pastovaus greičio palaikymo sistema, ji skydelyje bus rodoma taip:

- Sistemos parengties režimas



Jei įvykdytos darbo sąlygos, užsidega baltas **AUTO** indikatorius.

- Sistema veikia

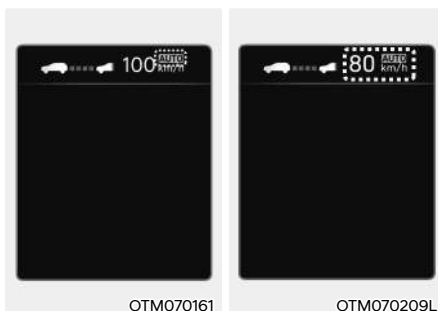

Jei budėjimo režime reikia laikino sulėtėjimo ir veikia Navigacija pagrįsta Išmanioji greičio palaikymo sistema, skydelyje šviečia žalias **AUTO** simbolis.

Jei veikia automagistralės automatinio pakeisto greičio nustatymo funkcija, skydelyje įsižiebia **AUTO** žalias simbolis, nustatomas greitis ir pasigirsta garsinis įspėjimas.

! ĮSPĖJIMAS



Įspėjamasis pranešimas „Važiuokite atsargiai“ pasirodys šiomis aplinkybėmis:

- Navigacija pagrįsta išmanioji greičio palaikymo sistema nesugeba sulėtinti jūsų transporto priemonės iki saugaus greičio

i Informacija

Automatinis greitkelio kreivės zonos sulėtėjimas ir greitkelio nustatyto greičio automatinio keitimo funkcija naudoja tą patį **AUTO simbolį.**

Greitkelio kreivės zonos automatinis sulėtėjimas

- Priklausomai nuo greitkelio, transporto priemonė lėtės, o pravažiuos kreivę, transporto priemonė įsibėgės iki išmaniojoje kruizo kontrolėje nustatyto greičio.
- Transporto priemonės lėtėjimo laikas gali skirtis priklausomai nuo transporto priemonės greičio ir kelio kreivės laipsnio. Kuo didesnis važiavimo greitis, tuo lėtėjimas prasidės greičiau.

Greitkelyje nustatyto greičio automatinis pakeitimas

- Greitkelyje nustatyto greičio automatinio keitimo funkcija veiks, kai suderintas išmaniojoje kruizo kontrolėje nustatytas greitis ir greitkelio greičio apribojimas.
- Kol veikia automagistralėje nustatyto greičio automatinio keitimo funkcija, keičiantis greitkelio greičio apribojimui, išmaniojoje kruizo kontrolėje nustatytas greitis automatiškai keičiasi į pakeistą greičio ribą.
- Jei išmaniojoje kruizo kontrolėje nustatytas greitis bus sureguliuotas kitaip nei greičio apribojimas, automatinio greitkelio nustatyto greičio automatinio keitimo funkcija bus budėjimo režime.
- Jei greitkelio nustatyto greičio automatinio keitimo funkcija pasikeitė į budėjimo būseną važiuojant kitu keliu nei magistralinis (arba greitkelio) pagrindinis kelias, automagistralės nustatyto greičio automatinio keitimo funkcija vėl veiks, kai vėl važiuoji pagrindiniu keliu.

- Jei greitkelio nustatyto greičio automatinio keitimo funkcija pasikeitė į laukimo būseną, nuspaudžiant stabdžių pedalą arba paspaudžiant **II** jungiklį ant vairo, paspauskite **II** jungiklį, kad vėl paleistumėte funkciją.
- Greitkelyje nustatyto greičio automatinio keitimo funkcija neveikia greitkelio sankryžose ar sankryžose.

i Informacija

- **Greitkelyje nustatyto greičio automatinio keitimo funkcija veikia tik atsižvelgiant į greitkelio greičio apribojimus, ji neveikia su greičio matuokliais.**
- **Kai veikia automatinio greitkelio nustatyto greičio keitimo funkcija, transporto priemonė automatiškai įsibėgėja arba lėtėja, kai keičiasi greitkelio greičio apribojimas.**
- **Maksimalus nustatytas greitis greitkelyje nustatyto automatinio pakeitimo yra 140 km/h.**
- **Jei navigacijoje neatnaujinamas naujo kelio greičio apribojimas, automatiškai pakeisto greičio nustatymo funkcija gali tinkamai neveikti.**
- **Jei greičio matavimo vienetą yra nustatytas kitas nei jūsų šalyje naudojamas greičio matavimo vienetą, automatiškai pakeisto greičio nustatymo funkcija gali tinkamai neveikti.**

Sistemos apribojimai

Navigacija pagrįsta išmanioji greičio palaikymo sistema gali neveikti normaliai šiomis aplinkybėmis:

- Navigacija neveikia tinkamai
- Greičio apribojimas ir kelio informacija navigacijoje nėra atnaujinta
- Žemėlapių informacija ir tikrasis kelias skiriasi dėl GPS duomenų arba žemėlapių informacijos klaidos
- Navigacija ieško maršruto važiuojant
- GPS signalai blokuojami tokiose vietose kaip tunelis
- Navigacija atnaujinama vairuojant
- Žemėlapių informacija neperduodama dėl neįprasto informacijos ir pramogų sistemos veikimo
- Kelias, kuris padalijamas į du ar daugiau kelių ir vėl jungiasi
- Vairuotojas nuvažiuoja maršrutą, nustatytą navigacijoje
- Maršrutas iki kelionės tikslo keičiamas arba atšaukiamas iš naujo nustatant navigaciją
- Transporto priemonė įvažiuoja į degalinę ar poilsio zoną
- Kai kurių atkarpų greičio apribojimas keičiasi atsižvelgiant į kelio situaciją
- Veikia „Android Auto“ arba „Car Play“
- Navigacija negali aptikti dabartinės transporto priemonės padėties (pvz. ∴ lygiagrečiai yra padidėję keliai, įskaitant viaduką šalia bendrųjų kelių ar netoliese esančių kelių)
- Navigacija atnaujinama vairuojant
- Navigacija pradeda iš naujo vairuojant
- Yra prastas oras, gausiai sninga, lyja ir pan.
- Važiavimas statomu keliu
- Važiavimas kontroliuojamu keliu
- Važiuoji keliu, kuris smarkiai sukasi
- Važiavimas keliais su sankryžomis, žiedinėmis sankryžomis, tiesiais įvažiavimais ir išvažiavimais ir kt.

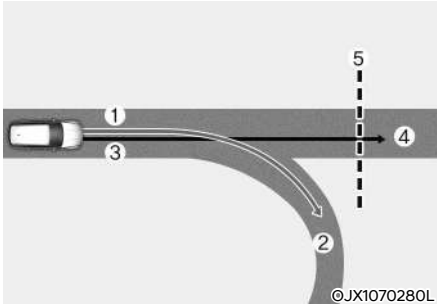

[1] : Nustatyti kelią, [2] : Atšakos linija, [3]: Vairavimo kelias,

[4] : Pagrindinis kelias, [5] : Vingiuota kelio atkarpa

- Kai yra skirtumas tarp navigacijos nustatyto maršruto (atšakos linijos) ir važiavimo maršruto (pagrindinio kelio), greitkelio kreivės zonos automatinio sulėtėjimo funkcija gali neveikti, kol važiavimo maršrutas nebus pripažintas pagrindiniu keliu.
- Kai transporto priemonės važiavimo maršrutas bus pripažintas pagrindiniu keliu, išlaikant pagrindinį kelią, o ne nustatytą navigacijos kelią, veiks automagistralės kreivės zonos automatinio sulėtėjimo funkcija. Atsižvelgiant į atstumą iki kreivės ir esamą transporto priemonės greitį, transporto priemonės lėtėjimas gali būti nepakankamas arba gali lėtėti greitai.

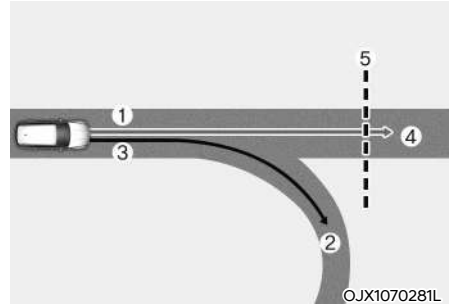

[1] : Nustatyti kelią, [2] : Atšakos linija, [3]: Vairavimo kelias,

[4] : Pagrindinis kelias, [5] : Vingiuota kelio atkarpa

- Kai navigacinis maršrutas (pagrindinis kelias) ir važiavimo maršrutas (atšakos linija) skiriasi, automagistralinio greitkelio zonos automatinio sulėtėjimo funkcija veiks pagal pagrindinio kelio kreivės informaciją.
- Kai nuspręsta išvažiuoti iš maršruto įvažiuojant į magistralės sankryžą, automagistralinio kelio sulėtėjimo funkcija neveikia.

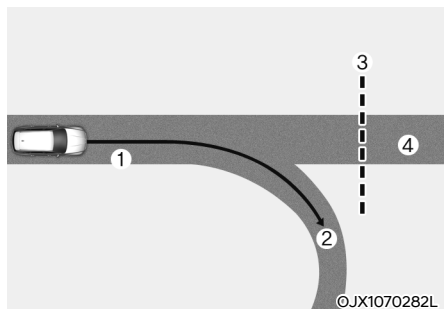

[1] : Vairavimo kelias, [2] : Atšakos linija,
[3] : Vingiuota kelio atkarpa, [4] : Pagrindinis kelias

- Jei navigacijoje nenustatytas tikslas, automatizuota greitkelio kreivės zonos automatinio sulėtėjimo funkcija veiks pagal pagrindinio kelio kreivės informaciją.
- Net jei nukrypstate nuo pagrindinio kelio, greitkelio kreivės zonos automatinio sulėtėjimo funkcija gali laikinai veikti dėl greitkelio kreivės ruožo informacijos.

ĮSPĖJIMAS

- Navigacija pagrįsta išmanioji pastovaus greičio palaikymo funkcija yra patogumo funkcija, kuri nepakeičia saugaus vairavimo. Visada žiūrėkite į kelią, vairuotojas privalo išvengti kelių eismo taisyklių pažeidimo.
- Informacija apie navigacijos greičio apribojimus gali skirtis nuo tikrosios informacijos apie greičio apribojimą kelyje. Vairuotojas privalo patikrinti greičio apribojimą realiaje važiavimo kelyje ar eismo juostoje.
- Navigacija pagrįsta išmanioji greičio palaikymo sistema bus automatiškai atšaukta, kai išvažiuosite iš magistralės (arba greitkelio) pagrindinio kelio. Vairuodami visada stebėkite kelio ir važiavimo sąlygas.
- Navigacija pagrįsta išmanioji greičio palaikymo sistema gali neveikti dėl transporto priemonių esančių priekyje ir transporto priemonės važiavimo sąlygų. Vairuodami visada stebėkite kelio ir važiavimo sąlygas.
- Vilkdami priekabą ar kitą transporto priemonę, saugos sumetimais rekomenduojame Navigacija pagrįstą Išmaniąją kruizo kontrolę išjungti.

- Pravažius magistralėje (arba greitkelyje) esantį rinkliavų užtvartą, navigacija pagrįsta išmanioji greičio palaikymo sistema veiks pagal pirmąją juostą. Jei įvažiuosite į kitą juostą, sistema gali tinkamai neveikti.
- Transporto priemonė įsibėgės, jei vairuotojas paspaus akceleratoriaus pedalą, kol veikia Navigacija pagrįsta išmanioji greičio palaikymo sistema, o sistema transporto priemonės lėtėjimo nesustabdys.
- Jei vairuotojas įsibėgėja ir atleidžia akseleratoriaus pedalą, kol veikia Navigacija pagrįsta išmanioji greičio palaikymo sistema, transporto priemonė gali nepakankamai sulėtėti arba gali sulėtėti iki saugaus greičio.
- Jei kreivė yra per didelė ar per maža, Navigacija pagrįsta išmanioji greičio palaikymo sistema gali neveikti.

i Informacija

- Laikas gali skirtis tarp navigacijos nurodymų, kai prasideda ir baigiasi navigacija pagrįsta išmanioji greičio palaikymo sistema.
- Informacija apie greitį skydelyje ir navigacijoje gali skirtis.
- Net jei važiuojate mažesniu nei išmaniojoje kruizo kontrolėje nustatytu greičiu, pagreitį gali apriboti priekyje esančios posūkių atkarpos.
- Jei navigacija pagrįsta išmanioji pastovaus greičio palaikymo sistema veikia važiuodama pagrindiniu keliu, įvažius į sankryžą, poilsio vietą ir pan., sistema gali veikti tam tikrą laiką.
- Lėtėjimas naudojant Navigacija pagrįstą išmaniają kruizo kontrolę gali atrodyti nepakankamas dėl kelio sąlygų, pavyzdžiui, nelygios kelio dangos, siaurų juostų ir pan.

EISMO JUOSTOS SEKIMO (LFA) SISTEMA (JEIGU YRA)

Juostos sekimo asistentas yra sukurtas padėti aptikti kelio juostų ženklus ir (arba) transporto priemonės kelyje, o vairuotojui padeda vairuoti transporto priemonę centre.

Aptikimo jutiklis



[1] : Priekinio vaizdo kamera

Priekinio vaizdo kamera naudojama kaip aptikimo jutiklis, padedantis aptikti kelio juostų ženklus ir priekyje esančias transporto priemones.

Norėdami sužinoti išsamią jutiklio vietą, žiūrėkite į aukščiau esantį paveikslėlį.



PERSPĖJIMAS

Norėdami gauti daugiau informacijos apie priekinio vaizdo kameros atsargumo priemones, skaitykite 7 skyrių „Priekinio susidūrimo išvengimo pagalbinės priemonės (FCA)“ .

Sistemos nustatymai

Sistemos funkcijų nustatymas

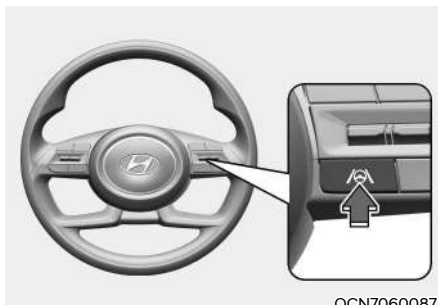

Sistemos įjungimas ir išjungimas

Įjungę variklį, trumpai paspauskite ant vairo esantį „Vairavimo juostoje pagalbininko“ mygtuką, kad įjungtumėte „Juostų laikymosi pagalbininką“. Skydelyje užsidega  balta arba žalia indikatorius lemputė.

Dar kartą paspauskite mygtuką, kad išjungtų sistema.

Jei variklis užvedamas iš naujo, „Eismo juostų sekimo sistema“ palaikys paskutinį nustatymą.

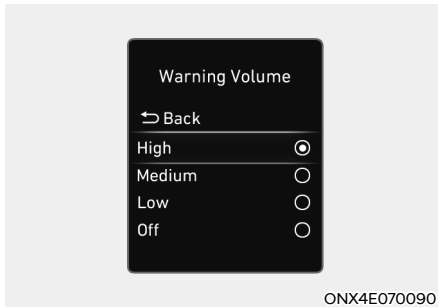

Įspėjimo intensyvumas

Įjungę variklį, meniu „Settings“ (nuostatos) pasirinkite „Driver Assistance“ (pagalba vairuotojui) → „Warning Volume“ (įspėjimo garsas), kad pakeistumėte rankų patraukimo nuo vairo įspėjimo garsą į „High“ (garsus), „Medium“ (vidutinis), „Low“ (tylus) arba „Off“ (išjungta).

Tačiau net jei nustatyta „Off“ (išjungti), rankų nelaikymo ant vairo įspėjamasis garsas neišsijungs, tačiau bus „Low“ (tylus).

Jei pakeisite įspėjimo garsą, gali pasikeisti kitų vairavimo asistento sistemų įspėjimo garsas.

Sistemos darbas Įspėjimas ir valdymas

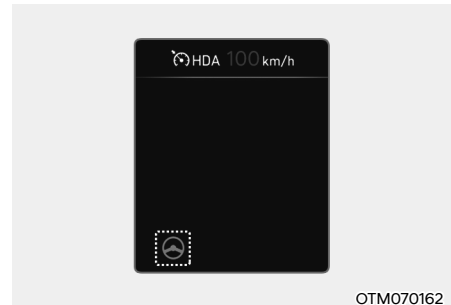

Eismo juostų sekimo sistema

Jei priekyje važiuoja transporto priemonė ir (arba) aptinkama abiejų juostų ženklavimas, o jūsų transporto priemonės greitis yra mažesnis nei 180 km/h (110 mph), ant skydelio įsižiebia žalia  lemputė, o sistema padės sutelkti transporto priemonę į juostą.

PERSPĖJIMAS

Kai nėra vairo asistento, žalia  indikatoriaus lemputė mirksi ir virsta balta.

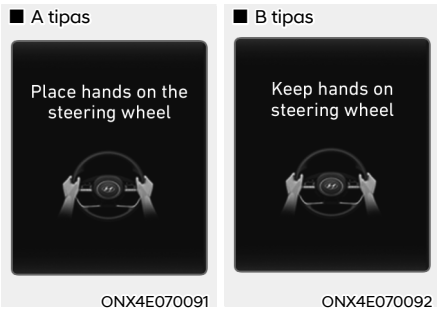

Įspėjimas apie rankas

Jei vairuotojas kelioms sekundėms nuima rankas nuo vairo, pasirodys įspėjamasis pranešimas „Padėkite rankas ant vairo“ (arba „Laikykite rankas ant vairo“), o etapai pasigirs garsinis įspėjimas.

Pirmas įspėjamasis pranešimas lygmuo :

Antras lygmuo įspėjamoji žinutė :
(raudonas vairas) ir garsinis įspėjimas

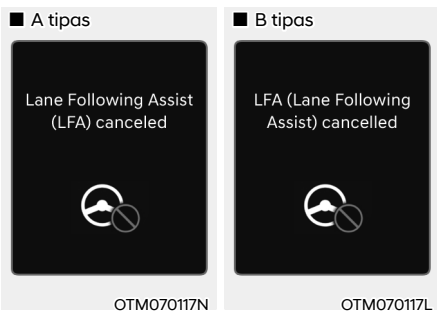

Jei vairuotojas vis dar nelaiko rankų ant vairo po įspėjimo apie išjungimą, pasirodo įspėjamasis pranešimas „Juostos sekimo asistentas(LFA) atšauktas“ (arba „LFA atšauktas“) ir „Juostos sekimo asistentas“ bus automatiškai atšauktas.

⚠ ĮSPĖJIMAS

- Eismo juostų sekimo sistema neveikia visą laiką. Vairuotojas privalo saugiai vairuoti automobilį ir išlaikyti jį eismo juostoje.
- Įspėjimas apie rankas gali pasirodyti vėlai, atsižvelgiant į kelio sąlygas. Važiudami visada laikykite rankas ant vairo.
- Jei vairas laikomas labai lengvai, gali pasirodyti įspėjimas, nes sistema gali neatpažinti, kad vairuotojas ranką laiko ant vairo.
- Jei prie vairo pritvirtinsite daiktus, įspėjimas gali neveikti tinkamai.

i Informacija

- Parametrus galite pakeisti prietaisų skydelyje (vartotojo nustatymai) arba informacijos ir pramogų sistemoje (transporto priemonės nustatymai), atsižvelgiant į pasirinktį, kuri pateikiama kartu su jūsų transporto priemone. Norėdami gauti daugiau informacijos, žiūrėkite 4 skyrių „Vartotojo nustatymai“ arba „Transporto priemonės nustatymai“ pridedamame informacijos ir pramogų vadove.
- Kai aptinkami abu juostų žymėjimai, juostos skydelyje pasikeis iš pilkos į baltą.

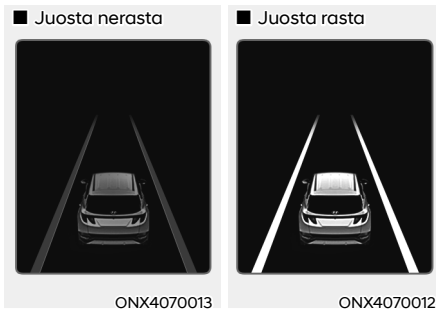

- Jei kelio juostų žymėjimas neaptiktas, Juostų sekimo asistento vairo valdymą gali būti apribotas priklausomai nuo to, ar transporto priemonė yra priekyje ir jos važiavimo sąlygų.
- Net jei vairą padeda palaikyti Eismo juostų sekimo sistema, vairuotojas gali pats valdyti vairą.
- Vairas gali sunkiau ar lengviau sukstis, kai jį valdyti padeda Eismo juostų sekimo sistema.

Sistemos trikdžiai ir apribojimai

Sistemos triktis

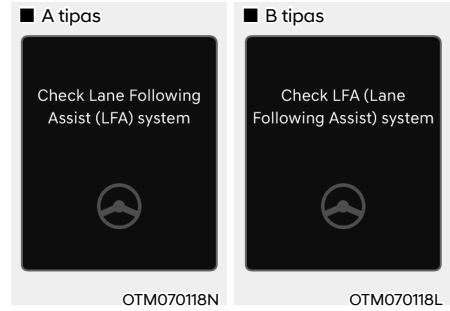

Kai Juostos sekimo asistentas neveikia tinkamai, skydelyje pasirodys įspėjamas pranešimas „Patikrinkite Juostų sekimo asistento“ (LFA) sistema (arba „Check LFA sistema“). Jei tai nutinka, rekomenduojame, kad sistemą patikrintų įgaliotasis HYUNDAI atstovas.

Sistemos apribojimai

Išsamesnės informacijos žr. 7 skyriuje „Eismo juostos palaikymas (LKA)“.

! ĮSPĖJIMAS

Išsamesnės informacijos apie sistemos atsargumo priemones žr. 7 skyriuje „Eismo juostos palaikymas (LKA)“.

VAIRAVIMO GREITKELYJE PAGALBININKO (HDA) SISTEMA (JEIGU YRA)

Pagrindinė funkcija

Vairavimo greitkelyje asistentas yra sukurtas padėti aptikti važiuojančias transporto priemones ir eismo juostas bei palaikyti atstumą nuo važiuojančios transporto priemonės, išlaikyti nustatytą greitį ir padėti transporto priemone sukonzcentruoti į juostą važiuojant užmiestyje (arba greitkelyje).

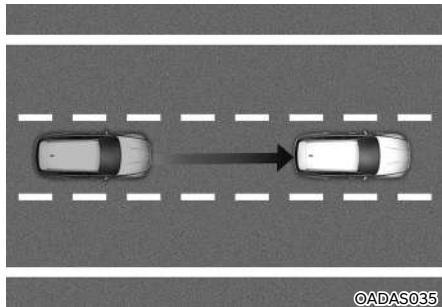

i Informacija

- Vairavimo greitkelyje asistentas yra prieinamas tik kontroliuojamuose tam tikrų greitkelių keliuose.
 - * **Kontroliuojamas privažiavimo kelias nurodo kelius su ribotais įvažiavimais ir išvažiavimais, kurie leidžia nepertraukiamai judėti dideliu greičiu. Kontroliuojamuose keliuose leidžiama naudoti tik lengvuosius automobilius ir motociklus.**
- Papildomus greitkelius gali išplėsti būsimi navigacijos atnaujinimai.

Aptikimo jutiklis



- [1] : Priekinio vaizdo kamera,
[2] : Priekinis radiolokatorius

Norėdami sužinoti išsamią jutiklio vietą, žiūrėkite į aukščiau esantį paveikslėlį.

! PERSPĖJIMAS

Norėdami gauti daugiau informacijos apie aptikimo jutiklius, skaitykite 7 skyrių „Priekinio susidūrimo išvengimo pagalbinės priemonės (FCA)“ .

Sistemos nustatymai

Sistemos funkcijų nustatymas



Vairavimo greitkelyje pagalbininkas

Ijungę variklį, nustatymų meniu pasirinkite arba panaikinkite pasirinkimą „Pagalba vairuotojui → Vairavimo patogumas“ kad nustatytumėte, ar naudoti kiekvieną funkciją, ar ne.

- Jei pasirenkama „Pagalba greitkelyje“ (arba „HDA“), tai padeda išlaikyti atstumą nuo važiuojančios transporto priemonės, išlaikyti nustatytą greitį ir padėti transporto priemonę sukcentruoti į juostą.

i Informacija

- Jei kyla problemų dėl funkcijos (funkcijų), nustatymų pakeisti negalima. Rekomenduojama, kad sistemą patikrintų įgaliotasis HYUNDAI atstovas.
- Jei variklis užvedamas iš naujo, funkcijos liks pagal paskutinį nustatymą.

! ĮSPĖJIMAS

Savo saugumui pakeiskite nustatymus, kai transporto priemonė pastatyta saugioje vietoje.

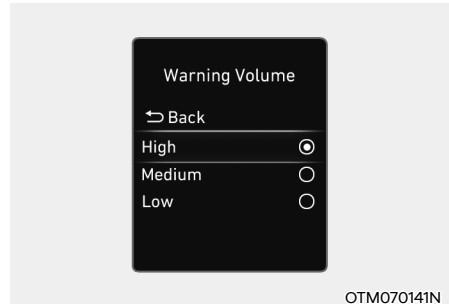

Įspėjimo intensyvumas

Ijungę variklį, „Nustatymų“ meniu pasirinkite „Pagalba vairuotojui → Įspėjimo garsas“, kad pakeistumėte pradinį Juostos laikymosi asistento įspėjimo garsą į „Garsų“, „Vidutinį“ arba „Tylų“ apie rankas

Jei pakeisite įspėjimo garsą, gali pasikeisti kitų vairavimo asistento sistemų įspėjimo garsas.

Sistemos darbas

Pagrindinė funkcija

Sistemos ekranas ir valdymas

Vairavimo greitkelyje pagalbininko veikimo būseną galite pamatyti skydelyje esančiame Vairavimo asistento režime. Žr. 4 dalies skyrių „LCD ekrano režimai“.

Priklausomai nuo sistemos būsenos, Vairavimo greitkelyje pagalbininkas bus rodomas žemiau.

■ Veikimo būseną



OTM070164

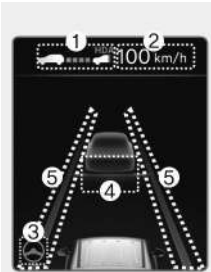

ONX4070036

■ Budėjimo režimo būseną

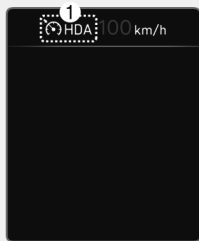

OTM070165

(1) Vairavimo greitkelyje pagalbininkas rodyd pasirinkto atstumo lygų, nesvarbu ar priekyje yra transporto priemonė.

* Vairavimo greitkelyje pagalbininko indikatorius

- Žalia **HDA** : Veikimo būseną
- Balta **HDA** : Budėjimo režimo būseną

- (2) Rodomas nustatytas greitis.
- (3) Rodomas eismo juostų sekimo sistemos indikatorius.
- (4) Nesvarbu priekyje yra transporto priemonė, rodomas pasirinktas transporto priemonės atstumas.
- (5) Rodoma, ar juosta aptinkama, ar ne.

Norėdami gauti daugiau informacijos apie ekraną, žiūrėkite „Išmanioji kruizo kontrolė (SCC)“ ir „Kelio juostos pagalbininkas (LFA)“ 7 skyriuje

Sistema veikia

Vairavimo greitkelyje pagalbininkas veiks įvažiuojant ar važiuojant magistraliniu greitkeliu ir jeigu yra visos šios sąlygos:

- Eismo juostų sekimo asistentas veikia
- Veikia išmanioji pastovaus greičio palaikymo sistema

i Informacija

- Važiuojant greitkeliu, jei pradės veikti Išmanioji kruizo kontrolė, veiks Vairavimo greitkelyje pagalbininkas.
- Įvažiuodamas į pagrindinius greitkelių kelius, Vairavimo greitkelyje pagalbininkas neįsijungia, jei Juostos palaikymo asistentas yra išjungtas, net kai veikia išmanioji greičio palaikymo sistema.

- Iš naujo paleidus sustojus

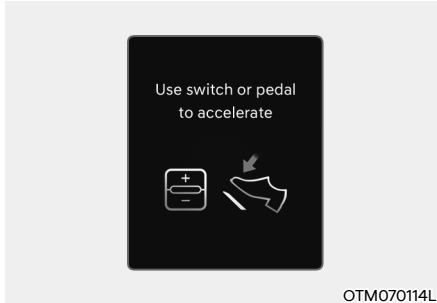

Kai veikia Vairavimo greitkelyje pagalbininkas, jūsų transporto priemonė sustos, jei sustos prieš jus esanti transporto priemonė. Be to, jei jūsų transporto priemonė pradės judėti per 30 sekundžių po sustojimo, jūsų transporto priemonė taip pat pradės važiuoti. Be to, transporto priemonėi sustojus ir praėjus 30 sekundžių, skydelyje pasirodys pranešimas „Naudokite jungiklį arba pedalą pagreičiui“. Norėdami pradėti važiuoti, nuspauskite akseleratoriaus pedalą arba paspauskite jungiklį +, - jungiklį ar  jungiklį.

- Įspėjimas apie rankas

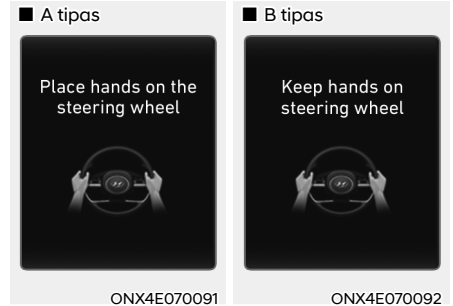

Jei vairuotojas kelioms sekundėms nuima rankas nuo vairo, pasirodys įspėjamasis pranešimas „Padėkite rankas ant vairo“ (arba „Laikykite rankas ant vairo“), o etapai pasigirs garsinis įspėjimas.

Pirmas Įspėjamasis pranešimas lygmuo :

: Įspėjamoji žinutė (raudonas vairas) ir garsinis įspėjimas

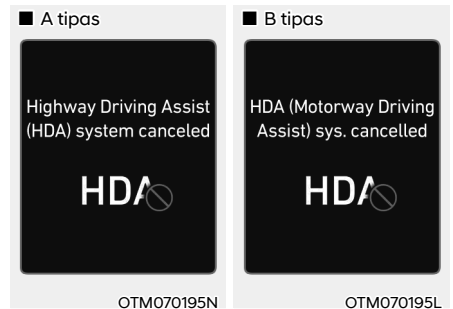

Jei vairuotojas po įspėjimo apie važiavimą vis dar nelaiko rankų ant vairo, pasirodys įspėjimo pranešimas „Vairavimo greitkelyje pagalbininkas (HDA)“ (arba „HDA) atšauktas“ ir „Eismo juostos pakeitimo asistentas“ bus automatiškai atšauktas.

Sistemos parengties režimas

Kai Išmanioji kruizo kontrolė laikinai atšaukiama, kol veikia Vairavimo greiktelyje pagalbininkas, pastarasis veiks budėjimo režime. Šiuo metu Eismo juostos sekimo asistentas veiks normaliai.

Sistemos trikdžiai ir apribojimai

Sistemos triktis

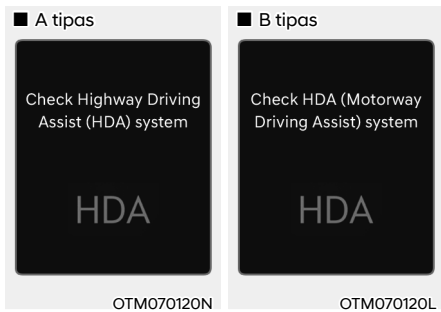

Kai Vairavimo greiktelyje pagalbinė priemonė arba Greitkelio juostos keitimo funkcija neveikia tinkamai, pasirodys įspėjamasis pranešimas „Patikrinti vairavimo greiktelyje pagalbininko (HDA) sistemą“, ir šviečia  įspėjamoji lemputė skydelyje. Rekomenduojama, kad sistemą patikrintų įgaliotasis HYUNDAI atstovas.

ĮSPĖJIMAS

- Vairuotojas yra atsakingas už transporto priemonės valdymą, kad būtų galima saugiai važiuoti.
- Važiudami visada laikykite rankas ant vairo.
- Vairavimo greiktelyje asistentas yra papildoma sistema, padedanti vairuotojui vairuoti transporto priemonę, o ne visa autonominė vairavimo sistema. Visada patikrinkite kelio sąlygas ir, jei reikia, imkitės atitinkamų veiksmų, kad užtikrintumėte saugų vairavimą.
- Visada žiūrėkite į kelią, vairuotojas privalo išvengti kelių eismo taisyklių pažeidimo. Transporto priemonės gamintojas neatsako už jokių vairuotojo padarytus eismo pažeidimus ar avarijas.
- Vairavimo greiktelyje asistentui gali nepavykti atpažinti visų eismo situacijų. Sistema gali neaptikti galimų susidūrimų dėl sistemos apribojimų. Visada žinokite apie sistemos apribojimus. Gali būti neaptikta kliūčių, tokių kaip transporto priemonės, motociklai, dviračiai, pėstieji, nenustatyti objektai, konstrukcijos ir pan., kurie gali susidurti su transporto priemone.
- Vairavimo greiktelyje pagalbininkas automatiškai išsijungs šiose situacijose:
 - Važiavimas keliais, keiuose sistema neveikia, pavyzdžiui, poilsio zona, sankryža ir kt.
 - Navigacija neveikia tinkamai, pavyzdžiui, kai navigacija atnaujinama ar paleidžiama iš naujo

- Vairavimo greittkelyje pagalbininkas gali netyčia veikti arba išsijungti, atsižvelgiant į kelio sąlygas (navigacijos informaciją) ir aplinką.
- Eismo juostų sekimo asistento funkcija gali būti laikinai išjungta, kai priekinio vaizdo kamera negali tinkamai aptikti juostų arba įjungtas įspėjimas apie vairo nelaikymą rankomis.
- Gali nesigirdėti įspėjamojo Vairavimo greittkelyje pagalbininko garso, jei aplinka yra triukšminga.
- Jei transporto priemonė važiuoja dideliu greičiu, viršijančiu tam tikrą greitį, jūsų transporto priemonė gali važiuoti į vieną pusę arba nukrypti nuo važiavimo juostos.
- Vilkdami priekabą ar kitą transporto priemonę, saugos sumetimais rekomenduojame išjungti Vairavimo greittkelyje pagalbininką.
- Įspėjimas apie vairo nelaikymą gali pasirodyti anksti ar vėlai, atsižvelgiant į tai, kaip laikomas vairas, ar kelio sąlygas. Važiuodami visada laikykite rankas ant vairo.
- Saugumo sumetimais prieš pradėdami naudotis Vairavimo greittkelyje pagalbininku, perskaitykite vadovą.
- Vairavimo greittkelyje pagalbininkas neveikia, kai variklis užvedamas arba kai inicijuojami aptikimo jutikliai ar navigacija.

Sistemos apribojimai

Vairavimo greittkelyje pagalbininkas gali neveikti normaliai arba neveikti tokiomis aplinkybėmis:

- Žemėlapių informacija ir tikrasis kelias skiriasi, nes navigacija nėra atnaujinta
- Žemėlapių informacija ir tikrasis kelias skiriasi dėl GPS duomenų arba žemėlapių informacijos klaidos
- Informacijos ir pramogų sistema yra perkrauta tuo pačiu metu vykdydama tokias funkcijas kaip maršruto paieška, vaizdo atkūrimas, balso atpažinimas ir kt.
- GPS signalai blokuojami tokiose vietose kaip tunelis
- Vairuotojas pasitraukia iš maršruto arba maršrutas iki kelionės tikslo keičiamas arba atšaukiamas iš naujo nustatant navigaciją
- Transporto priemonė įvažiuoja į degalinę ar poilsio zoną
- Veikia „Android Auto“ arba „Car Play“
- Navigacija negali aptikti dabartinės transporto priemonės padėties (pvz. : lygiagrečiai yra padidėję keliai, įskaitant viaduką šalia bendrųjų kelių ar netoliese esančių kelių)

Norėdami gauti daugiau informacijos apie priekinio vaizdo kameros, priekinio radaro, priekinio kampinio radaro ir galinio kampinio radaro apribojimus, skaitykite 7 skyrių „Priekinio susidūrimo išvengimo pagalbinė priemonė (FCA)“.

GALINIO VAIZDO MONITORIUS (RVM) (JEIGU YRA)



Galinio vaizdo monitorius parodys plotą už transporto priemonės, kad padėtų jums pastatyti automobilį ar kurti atsargines kopijas.

Aptikimo jutiklis



[1] : Galinio vaizdo kamera

Norėdami sužinoti išsamią jutiklio vietą, žiūrėkite į aukščiau esantį paveikslėlį.

Sistemos nustatymai

Kameros nustatymai

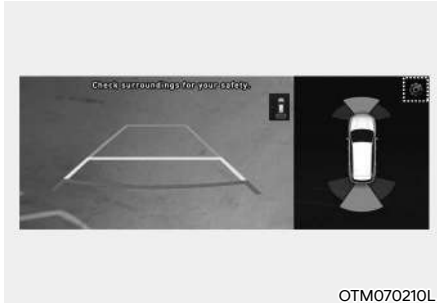

- Galite pakeisti „Galinio vaizdo monitoriaus“ ekrano turinį arba „Ekrano parametrus“ palietę sąrankos piktogramą (⚙️) ekrane, kai veikia galinio vaizdo monitorius, arba „Nustatymų“ meniu pasirinkite „Pagalba vairuotojui → Pastatymo saugumas → Kameros nustatymai“, kai variklis įjungtas.
- Ekrano turinyje galite pakeisti „Galinio vaizdo“ nustatymus, o Ekrano parametruose galite pakeisti ekrano „Ryšumą“ ir „Kontrastą“.

Sistemos darbas

Atidarymo mygtukas



Parkavimo / vaizdo mygtukas

Paspauskite parkavimo / vaizdo mygtuką (1), kad įsijungtų užpakalinio vaizdo monitorius.

Dar kartą paspauskite mygtuką, kad išjungtų sistema.

Vaizdas iš galo

Veikimo sąlygos

- Pasukite pavarą į R (atbulinės eigos), vaizdas pasirodys ekrane.
- Paspauskite parkavimo / peržiūros mygtuką (1), kai pavara yra P padėtyje (stovėjimo) padėtyje, vaizdas pasirodys ekrane.

Išjungtos sąlygos

- Galinio vaizdo negalima išjungti, kai pavara yra R (atbulinės eigos) padėtyje.
- Paspauskite parkavimo / peržiūros mygtuką (1) dar kartą, kai pavara yra P padėtyje (stovėjimo), kai ekrano gale yra vaizdas, galinis vaizdas išsijungs.
- Perjunkite pavarą iš R (atbulinės eigos) į P (stovėjimo), galinis vaizdas išsijungs.

Galinio vaizdo užlaikymo funkcija

Galinis vaizdas bus rodomas ekrane, kad padėtų jums parkuotis.

Veikimo sąlygos

Perjunkite pavarą iš R (atbulinės eigos) į N (neutralią) arba D (važiuojamąją) pavarą, ekrane pasirodys galinis vaizdas.

Išjungtos sąlygos

- Kai transporto priemonės greitis viršys 10 km/h, užpakalinis vaizdas išsijungs.
- Perjunkite pavarą į P (stovėjimo), galinis vaizdas išsijungs.
- Jei paspausite mygtuką Parking/View (stovėjimas / vaizdas) (1), ekranas išsijungs.

Užpakalinis vaizdas važiuojant



Vairuotojas gali patikrinti galinį vaizdą ekrane vairuodamas, tai padeda saugiai vairuoti.

Veikimo sąlygos

Paspauskite parkavimo / peržiūros mygtuką (1), kai pavara yra D (važiavimo) arba N (neutralioje) padėtyje, ekrane pasirodys važiavimo galinis vaizdas.

Išjungtos sąlygos

- Dar kartą paspauskite parkavimo / peržiūros mygtuką (1), važiavimo galinis vaizdas išsijungs.
- Paspauskite vieną iš pramogų ir informacijos sistemos mygtukų (2), važiavimo galinis vaizdas išsijungs.
- Perjunkite pavarą į P (stovėjimo), važiavimo galinis vaizdas išsijungs.

Kai sistema veikia

- Jei pavara perjungta į R (atbulinės eigos) režimą, o ekrane rodomas važiavimo galinis vaizdas, ekranas pasikeis į galinį vaizdą su parkavimo nurodymais.
- Kai ekrane rodomas važiavimo galinis vaizdas, viršutinėje dešinėje ekrano pusėje pasirodys piktograma (1), rodanti, kad rodomas galinis vaizdas.

Galinis vaizdas iš viršaus



Kai paliečiate  ikoną, ekrane rodomas vaizdas iš viršaus, ir taip parodomas atstumas iki automobilio, kuris važiuoja už jūsų parkavimo metu.

Sistemos trikdžiai ir apribojimai

Sistemos triktis

Kai galinio vaizdo monitorius neveikia tinkamai, arba mirksi ekranas, arba kameros vaizdas nerodomas įprastai, rekomenduojame, kad sistema patikrintų įgaliojasis HYUNDAI atstovas.

Sistemos apribojimai

Kai transporto priemonė ilgą laiką stovi žiemą arba kai transporto priemonė stovi vidaus automobilių stovėjimo aikštelėje, išmetamosios dujos gali laikinai susilieti.

ĮSPĖJIMAS

- Galinė kamera nerodo visos zonos už automobilio vaizdo. Vairuotojas visada turėtų patikrinti galinę zoną tiesiai per vidinį ir išorinį galinio vaizdo veidrodėlius, prieš statydamas mašiną ar darydamas atsargines kopijas.
- Vaizdas, esantis ekrane, gali skirtis nuo tikrojo objektų atstumo. Nepamirškite tiesiogiai patikrinti transporto priemonės aplinkos.
- Galinės kameros objektyvas visuomet turi būti švarus. Jei objektyvas yra padengtas pašalinėmis medžiagomis, tai gali neigiamai paveikti kameros veikimą, o galinis vaizdo monitorius gali neveikti normaliai.

APLINKINIO VAIZDO MONITORIUS (SVM) (JEIGU YRA)



Aptikimo jutiklis



Aplinkinio vaizdo monitorius padės pastatyti transporto priemonę padedant įmontuotoms kameroms ir per transporto priemonių informacijos ir pramogų sistemos ekraną rodo zoną aplink transporto priemonę.

- Parkavimo pagalbininko funkcija padeda vairuotojui pamatyti transporto priemonės aplinką stovėjimo vietoje esant įvairiems vaizdo režimams.
- Galinio vaizdo funkcija vairuotojui padeda vairavimo metu patikrinti galinį vaizdą ekrane.

- [1] : Priekinio vaizdo SVM kamera
[2], [3] : Apžvalginė šoninio vaizdo SVM kamera
(po išoriniu galiniu vaizdo veidrodėliu),
[4] : Galinio vaizdo SVM kamera

Norėdami sužinoti išsamią jutiklio vietą, žiūrėkite į aukščiau esantį paveikslėlį.

Sistemos nustatymai Kameros nustatymai



- Galite pakeisti „Erdvinio vaizdo monitoriaus“ ekrano turinį arba „Ekrano parametrus“ palietę sąrankos piktogramą (⚙️) ekrane, kai veikia erdvinio vaizdo monitorius, arba „Nustatymų“ meniu pasirinkite „Pagalba vairuotojui → Pastatymo saugumas → Kameros nustatymai“, kai variklis įjungtas.
- Ekrano turinyje galite pakeisti parkavimo parinktį „Vaizdas iš viršaus“, „Vaizdas iš galo“, „Atbulinio parkavimo padėjėjas“ ir „Ispėjimas apie stovėjimo atstumą“.
- Ekrano nustatymuose galite pakeisti ekrano „Ryšumą“ ir „Kontrastą“.

Parkavimo gairės iš viršaus



- Kai pasirinktas rodymas „Vaizdas iš viršaus parkuojant automobilį“, parkavimo ekranas rodo Apžvalginio vaizdo monitorių dešinėje pusėje.
- Galite pamatyti viršutinį vaizdą iš priekio arba iš galo, kai naudojates Parkavimosi pagalbininko vaizdą iš viršaus.
- „Geriausio vaizdo stovėjimo nurodymai“ gali būti susieti su priekinio geriausio vaizdo stovėjimo nurodymais arba galinio geriausio vaizdo stovėjimo nurodymais.

Parkavimo gairės iš galo



- Pasirinkus Galinio vaizdo parkavimo gaires, parkavimo gairės rodomos galiniame vaizde.
- Horizontalios Galinio vaizdo parkavimo gairės rodo 0,5 m (1,6 pėdų), 1 m (3,3 pėdos) ir 2,3 m (7,6 pėdų) atstumą nuo transporto priemonės.

Automobilio statymo sistemos įspėjimai



- Kai pasirenkamas Įspėjimas apie stovėjimo atstumą, įspėjimas apie stovėjimo atstumą rodomas ekrano Erdvinio vaizdo monitoriaus dešinėje.
- Vaizdas bus rodomas tik tada, kai įspėjimas apie stovėjimo atstumą įspės vairuotoją.

Erdvinio vaizdo monitorius Automatiškai įjungiamas

Įjungę variklį, norėdami naudoti šią funkciją, Nustatymų meniu pasirinkite „Pagalba vairuotojui → Parkavimo sauga → Automatinis erdvinio vaizdo monitoriaus įjungimas“.

Sistemos darbas

Atidarymo mygtukas



- Paspauskite parkavimo / vaizdo mygtuką (1), kad įsijungtų erdvinio vaizdo monitorius.
Dar kartą paspauskite mygtuką, kad išjungtų sistema.
- Kitus vaizdo režimus galima pasirinkti palietus peržiūros piktogramas (2) ekrano Erdvinio vaizdo monitoriuje.
- Paspaudus vieną iš pramogų ir informacijos sistemos mygtukų (3) ne R (atbulinės eigos) pavaros padėtyje, erdvinio vaizdo monitorius išsijungs.

Vaizdas iš priekio

Priekinis vaizdas rodomas ekrane, kai pavara yra N padėtyje (neutrali) arba D (važiavimo), kad būtų lengviau parkuotis. Priekinis vaizdas turi vaizdą iš viršaus / iš priekio / iš šono.

Veikimo sąlygos

- Kai pavara perjungama iš R (atbulinė eiga) į N (neutrali) arba D (važiavimas), bus pasirinktas paskutinio priekinio vaizdo funkcijos nustatymo režimas.
- Priekinio vaizdo funkcija veiks, kai bus įvykdytos šios sąlygos.
 - Kol rodomas informacijos ir pramogų sistemos ekranas, trumpai paspauskite mygtuką „Stovėjimas / vaizdas“ (1), kai pavara yra D (važiavimo) arba N (neutrali) padėtyje, o transporto priemonės greitis yra mažesnis nei 10 km/h
- Erdvinio vaizdo monitoriaus funkcija veiks, kai bus įvykdytos šios sąlygos.
 - Pasirinkus meniu Nustatymai parinktį „Pagalba vairuotojui → Sauga stovėjimo aikštelėje → Automatinis erdvinio vaizdo monitoriaus įjungimas“, bus rodomas priekinis parkavimo pagalbos ekranas, kai įspėjimas apie stovėjimo atstumą įspėja vairuotoją važiuojant D (važiuojant) bėgiu.

Išjungtos sąlygos

- Dar kartą paspauskite parkavimo / peržiūros mygtuką (1), vaizdas išsijungs.
- Kai transporto priemonės greitis yra didesnis nei 10 km/h, kai pavara įjungta į D (važiavimo), erdvinio vaizdo monitorius išsijungs, o ekranas vėl pasikeis į ankstesnį informacijos ir pramogų sistemos ekraną. Nors vėl važiuojate mažesniu nei 10 km/h greičiu, erdvinio vaizdo monitorius neįsijungia.

- Paspauskite vieną iš informacijos ir pramogų sistemos mygtukų (3), ekranas pasikeis į informacijos ir pramogų sistemos ekraną.
- Perjunkite pavarą į P (stovėjimo), vaizdas išsijungs.

Vaizdas iš galo

Galinis vaizdas rodomas ekrane, kai pavara yra R padėtyje (atbulinės eigos) arba P (stovėjimo), kad būtų lengviau parkuotis. Galinis vaizdas turi vaizdą iš viršaus / iš galo / iš šono.

Veikimo sąlygos

- Pasukite pavarą į R (atbulinės eigos), vaizdas pasirodys ekrane.
- Paspauskite parkavimo / peržiūros mygtuką (1), kai pavara yra P padėtyje (stovėjimo) padėtyje, vaizdas pasirodys ekrane.

Išjungtos sąlygos

- Vaizdo negalima išjungti, kai pavara yra R (atbulinės eigos) padėtyje.
- Perjunkite pavarą iš R (atbulinės eigos) į P (stovėjimo), vaizdas išsijungs.
- Paspauskite parkavimo / peržiūros mygtuką (1) dar kartą, kai pavara yra P padėtyje (stovėjimo) padėtyje, vaizdas pasirodys ekrane.

Užpakalinis vaizdas važiuojant

Vairuotojas gali patikrinti galinį vaizdą ekrane vairuodamas, tai padeda saugiai vairuoti.

Veikimo sąlygos

- Variklis veikia
- Kai transporto priemonės greitis viršija 10 km/h, paspauskite stovėjimo / vaizdo mygtuką (1); ekrane pasirodys galinis vaizdas važiuojant.
- Kai transporto priemonės greitis yra mažesnis nei 10 km/h,  piktograma paliečiama ekrano erdvinio vaizdo monitoriaus ekrane; ekrane pasirodys galinis vaizdas važiuojant.

Išjungtos sąlygos

- Dar kartą paspauskite parkavimo / vaizdo mygtuką (1), ekranas pasikeis į ankstesnį informacijos ir pramogų sistemos ekraną.
- Kai transporto priemonės greitis yra mažesnis nei 10 km/h, pasirinkite kitus vaizdo režimus iš erdvinio vaizdo monitoriaus ekrano; vairuotojo galinis vaizdas išsijungs vairuojant.
- Paspauskite vieną iš informacijos ir pramogų sistemos mygtukų (3), ekranas pasikeis į informacijos ir pramogų sistemos ekraną.
- Perjunkite pavarą į P (stovėjimo), galinis vaizdas važiuojant išsijungs.

Sistemos trikdžiai ir apribojimai

Sistemos triktis

Kai Erdvinio vaizdo monitorius neveikia tinkamai, arba mirksi ekranas, arba kameros vaizdas nerodomas įprastai, rekomenduojame, kad sistemą patikrintų įgaliotasis HYUNDAI atstovas.

Sistemos apribojimai

- Kai transporto priemonė ilgą laiką stovi žiemą arba kai transporto priemonė stovi vidaus automobilių stovėjimo aikštelėje, išmetamosios dujos gali laikinai susilieti.
- Ekranas vaizdas gali būti rodomas neįprastai, o ekrano viršutiniame kairiajame kampe pasirodys piktograma esant tokioms aplinkybėms:
 - Atidarytas bagažinės gaubtas
 - Vairuotojo ar priekinės keleivio durys yra atidarytos
 - Užlenktas išorinis galinio vaizdo veidrodėlis



ĮSPĖJIMAS

- **VISADA** apsidairykite aplink savo automobilį, ar nėra kokių kliūčių, prieš pradėdami važiuoti. Tai, ką matote ekrane, gali skirtis nuo faktinės automobilio buvimo vietos.
- Vaizdas, esantis ekrane, gali skirtis nuo tikrojo objektų atstumo. Nepamirškite tiesiogiai patikrinti transporto priemonės aplinkos.
- Kai važiuojant rodomas galinis vaizdas, informacijos ir pramogų sistemos ekrano viršutinėje dešinėje pusėje pasirodo piktograma , kad informuotų vairuotoją apie galinį vaizdą. Negalima painioti su priekinio plataus vaizdo vaizdu.
- Erdvinio vaizdo monitorius skirtas naudoti esant ant lygaus paviršiaus. Todėl, jei naudojamas keliuose, kurių aukštis yra skirtingas, pvz.: bordiūrai ir greičio ribotuvi, vaizdas ekrane būna neteisingas.
- Kameros objektyvas visuomet turi būti švarus. Jei objektyvas yra padengtas pašalinėmis medžiagomis, tai gali neigiamai paveikti kameros veikimą, o Erdvinio vaizdo monitorius gali neveikti normaliai.



Informacija

Kai vairuojant įjungta galinio vaizdo funkcija, ji palaikoma nepriklausomai nuo transporto priemonės greičio. Jei važiuojate atbuline eiga, kai vairuojant veikia galinio vaizdo funkcija, ji pakeičiama į galinį vaizdą.

PAGALBOS SISTEMA IŠVENGTI SUSIDŪRIMO DĖL SKERSINIO EISMO GALE (RCCA) (JEIGU YRA)

Užpakalinė sankryžos išpėjimo susidūrimo išvengimo priemonė yra skirta padėti aptikti transporto priemonės, kurios artėja iš kairės ir dešinės pusės, kol jūsų transporto priemonė važiuoja atbuline eiga, ir įspėti vairuotoją, kad įvyks susidūrimas, pateikiant įspėjimą ir garsinį įspėjimą. Taip pat padeda stabdyti, kad būtų išvengta susidūrimo.

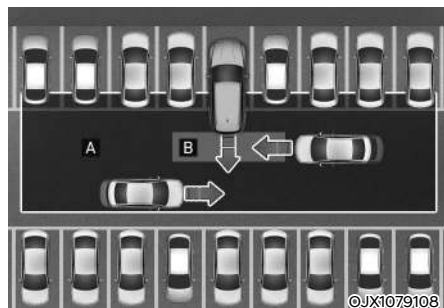

[A] : Perspėjimo apie galinį kryžminį eismą įspėjamasis diapazonas

[B] : Pagalbos sistemos išvengti susidūrimo dėl skersinio eismo gale veikimo diapazonas

PERSPĖJIMAS

Įspėjimo laikas gali skirtis priklausomai nuo artėjančios transporto priemonės greičio.

Informacija

Kitame tekste įspėjamasis gale esantis kryžminio eismo susidūrimas ir galinis kryžminio kelio susidūrimo išvengimo pagalbininkas bus minimi kaip galinė kryžminio eismo sistema.

Aptikimo jutiklis



[1] : Galinis šoninis radiolokatorius

Norėdami sužinoti išsamią jutiklio vietą, žiūrėkite į aukščiau esantį paveikslėlį.

PERSPĖJIMAS

Norėdami gauti daugiau informacijos apie galinio kampinio radaro apsaugos priemones, skaitykite 7 skyriuje „Aklųjų taškų susidūrimo išvengimo pagalba (BCA)“.

Sistemos nustatymai

Sistemos funkcijų nustatymas



Skersinio eismo gale sauga

Ijungę variklį, meniu Nustatymai pasirinkite „Pagalba vairuotojui → Parkavimo sauga → Galinė sankryžos sauga“, kad įjungtumėte užpakalinę eismo saugos sistemą ir panaikinkite-pasirinkdami išjungti sistemą.



ĮSPĖJIMAS

Paleidus variklį, visada įsijungs užpakalinė saugaus eismo sistema. Tačiau jei po variklio paleidimo pasirenkama „Išjungta“, vairuotojas visada turėtų stebėti aplinką ir saugiai važiuoti.



Informacija

Galinės kryžminio eismo saugos sistemos nustatymai apima įspėjimą apie galinį kryžminio kelio susidūrimą ir galinio kryžminio eismo susidūrimo išvengimo pagalbinką.



„Warning timing“ (įspėjimo laiko nuostatos)

Ijungę variklį, „Nustatymų“ meniu pasirinkite „Pagalba vairuotojui → Įspėjimo laikas“, kad pakeistumėte pradinį Užpakalinę kelių eismo saugos sistemos įjungimo laiką.

Pirmą kartą transporto priemonės įspėjimo laikas yra nustatytas kaip „Normalus“. Jei pakeisite įspėjimo laiką, gali pasikeisti kitų vairavimo asistento sistemų įspėjimo laikas.



Įspėjimo intensyvumas

Įjungę variklį, meniu „Settings“ (nuostatos) pasirinkite „Driver Assistance“ (pagalba vairuotojui) → „Warning Volume“ (įspėjimo garsas), kad pakeistumėte skersinio eismo gale saugos sistemos įspėjimo garsą į „High“ (garsus), „Medium“ (vidutinis), „Low“ (tylus) arba „Off“ (išjungta).

Tačiau net išjungus įspėjamojo signalo garsą, įspėjamasis signalas ir vairo vibracijos funkcija (jeigu yra), neišsijungs.

Jei pakeisite įspėjimo garsą, gali pasikeisti kitų vairavimo asistento sistemų įspėjimo garsas.

⚠ PERSPĖJIMAS

- Įspėjamojo laiko ir įspėjamojo garsumo nustatymas galioja visoms galinio susidūrimo išvengimo pagalbininko funkcijoms.
- Nepaisant to, kad įspėjimo laikas yra pasirinktas „įprastas“, jei transporto priemonės iš kairės į dešinę pusę artėja dideliu greičiu, pradinis įspėjimo įjungimo laikas gali pasirodyti vėluojantis.
- Įspėjimo laiko nustatymui pasirinkite „Late“ (Vėlu), kai eismas nedidelis ir važiuojant lėtu greičiu.

i Informacija

Jei variklis užvedamas iš naujo, Įspėjimo laikas ir Įspėjimo garsas palaikys paskutinį nustatymą.

Sistemos darbas

Sistemos įspėjimas ir valdymas

Užpakalinė saugaus eismo sistema perspės ir valdys transporto priemonę, atsižvelgiant į susidūrimo lygį: „Įspėjimas apie susidūrimą“, „Avarinis stabdymas“ ir „Sustabdyti transporto priemonę ir sustabdyti stabdžių valdymą“.



Įspėjimas apie susidūrimą

- Norėdami įspėti artėjančios transporto priemonės vairuotoją iš galinės kairės / dešinės jūsų transporto priemonės pusės, mirksės išorinis galinio vaizdo veidrodis, o ant skydelio pasirodys įspėjimas. Tuo pačiu metu pasigirs įspėjamasis signalas ir suvibruos vairs (jeigu yra). Jei veikia galinio vaizdo monitorius, informaciniame ir pramogų sistemos ekrane taip pat pasirodys įspėjimas.

- Sistema veiks, kai bus įvykdytos visos šios sąlygos.
 - Pavara perjungta į R (atbulinė eiga)
 - Kai automobilio greitis yra mažesnis nei 8 km/h.
 - Priartėjusi transporto priemonė yra maždaug 25 m (82 pėdų) atstumu nuo kairės ir dešinės jūsų transporto priemonės pusių
 - Iš kairės ir dešinės pusės artėjančios transporto priemonės greitis yra didesnis nei 5 km/h

i Informacija

Jei įvykdytos veikimo sąlygos, kai transporto priemonė artėja iš kairės ar dešinės pusės, bus įspėjimas, net jei jūsų transporto priemonės greitis yra 0 km/h.



OHY059034

ONX4E070057



ONX4070056

Avarinis stabdymas

- Norėdami įspėti artėjančios transporto priemonės vairuotoją iš galinės kairės / dešinės jūsų transporto priemonės pusės, įspėjimo lemputė mirksės ant išorinio galinio vaizdo veidrodžio, o ant skydelio pasirodys įspėjamasis pranešimas. Tuo pačiu metu pasigirs įspėjamasis signalas ir suvibruos vairas (jeigu yra). Jei veikia galinio vaizdo monitorius, informaciniame ir pramogų sistemos ekrane taip pat pasirodys įspėjimas.

- Sistema veiks, kai bus įvykdytos visos šios sąlygos.
 - Pavara perjungta į R (atbulinė eiga)
 - Kai automobilio greitis yra mažesnis nei 8 km/h.
 - Priartėjusi transporto priemonė yra maždaug 1.5 m (5 pėdų) atstumu nuo kairės ir dešinės jūsų transporto priemonės pusių
 - Iš kairės ir dešinės pusės artėjančios transporto priemonės greitis yra didesnis nei 5 km/h
- Avarinis stabdymas padės išvengti susidūrimo su artėjančiomis transporto priemonėmis iš kairės ir dešinės.

ĮSPĖJIMAS

Stabdžių valdymas baigsis, kai:

- **Artėjanti transporto priemonė yra už aptikimo diapazono ribų**
- **Priartėjusi transporto priemonė pravažiuoja jūsų transporto priemonę**
- **Priartėjusi transporto priemonė nevažiuoja link jūsų transporto priemonės**
- **Artėjančios transporto priemonės greitis sulėtėja**
- **Vairuotojas nuspaudžia stabdžių pedalą pakankamai stipriai**

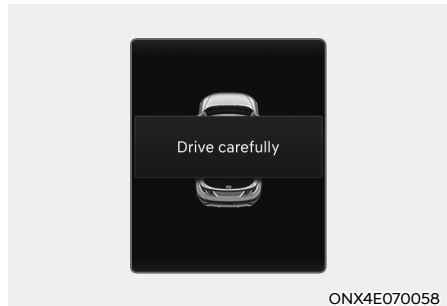

Sustabdyti transporto priemonę ir sustabdyti stabdžių valdymą

- Kai transporto priemonė sustabdoma dėl avarinio stabdymo, skydelyje pasirodys įspėjamasis pranešimas „Važiuk atsargiai“.
- Jūsų saugumui vairuotojas turėtų nedelsdamas nuspausti stabdžių pedalą ir patikrinti aplinką.
- Stabdžių valdymas pasibaigs, kai transporto priemonė bus sustabdyta maždaug 2 sekundes staigiai stabdant.
- Avarinio stabdymo metu sistemos vykdomas stabdžių valdymas automatiškai atšaukiamas, kai vairuotojas per stipriai paspaudžia stabdžio pedalą.



ĪSPĒJIMAS

Naudodamiesi galine sankrūžos saugaus eismo sistema, atlikite šias atsargumo priemones:

- Savo saugumui pakeiskite nustatymus, kai transporto priemonē pastatyta saugioje vietoje.
- Jei rodomas kitos sistemos ĩspējamas pranešimas arba sugeneruojamas garsinis ĩspėjimas, Užpakalinės kelių eismo saugos sistemos ĩspējamas pranešimas gali būti nerodomas, o garsinis ĩspėjimas gali būti nesugeneruotas.
- Gali nesigirdėti ĩspējamas Užpakalinės kelių eismo saugos sistemos garso, jei aplinka yra triukšminga.
- Skersinio eismo gale sauga gali nesuveikti, jei vairuotojas nuspaudžia stabdžių pedalą, kad išvengtų susidūrimo.
- Skersinio eismo gale saugos sistemos veikimo metu, transporto priemonē gali staigiai sustoti ir sužeisti keleivius ir pajudinti nepritvirtintus daiktus. Visada užsisekite saugos diržą ir pritvirtinkite visus daiktus.
- Net jei kyla problemų, susijusių su skersinio eismo gale saugos sistema, pagrindinės transporto priemonės stabdymo savybės veiks normaliai.
- Skersinio eismo gale saugos sistema neveikia visose situacijose arba negali išvengti visų susidūrimų.
- Avarinio stabdymo metu sistemos vykdomas stabdžių valdymas automatiškai atšaukiamas, kai vairuotojas per stipriai paspaudžia akseleratoriaus pedalą.

- Vairuotojas privalo pats atsakingai valdyti automobilį. Nepriklausykite tik nuo galinės saugaus kryžminio eismo sistemos. Išlaikykite saugų stabdymo atstumą ir, jei reikia, nuspauskite stabdžių pedalą, kad sumažintumėte važiavimo greitį arba sustabdytumėte automobilį.
- Niekada sąmoningai nenaudokite užpakalinės saugaus eismo sistemos žmonėms, gyvūnams, daiktams ir pan. Tai gali sukelti sunkius sužeidimus ar mirtį.



PERSPĒJIMAS

Priklausomai nuo ESC (elektroninė stabilumo kontrolės sistema) būsenos, stabdžių valdymas gali neveikti tinkamai.

Īspėjimas bus tik tada, kai:

- Įsijungia ESC (elektroninė stabilumo kontrolės sistema) ĩspėjamoji lemputė.
- ESC (elektroninė stabilumo kontrolės sistema) atlieka kitą funkciją.



Informacija

- Jei sistema padeda jums stabdyti, vairuotojui reikia atkreipti dėmesį, nes pagalbinė stabdymo sistema pasibaigs per 2 sekundes. Vairuotojas privalo nedelsdamas nuspaušti stabdžių pedalą ir patikrinti transporto priemonės aplinką.
- Stabdžių kontrolė baigsis, kai vairuotojas nuspausdamas stabdžių pedalą pakankamai stipriai.
- Perjungus pavarą į R (atbulinės eigos) padėtį, stabdžių valdymas veiks vieną kartą, kai artėjama prie kairės ir dešinės transporto priemonės.

Sistemos trikdžiai ir apribojimai

Sistemos triktis

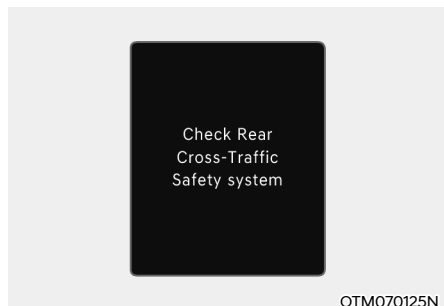

Kai skersinė kelių eismo saugos sistema neveikia tinkamai, skydelyje pasirodys įspėjamasis pranešimas „Patikrinti skersinės kelių eismo saugos sistemą (-as)“, o sistema automatiškai išsijungs arba sistema bus ribota. Rekomenduojama, kad sistemą patikrintų įgaliotasis HYUNDAI atstovas.

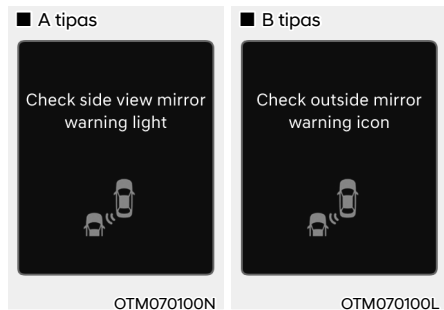

Kai išorinio galinio vaizdo veidrodžio įspėjamoji lemputė neveikia tinkamai, skydelyje pasirodys įspėjamasis pranešimas „Patikrinti šoninio vaizdo veidrodžio įspėjamąją lemputę“ (arba „Patikrinti išorinio veidrodžio įspėjimo piktogramą“). Rekomenduojama, kad sistemą patikrintų įgaliotasis HYUNDAI atstovas.

Sistema išjungta

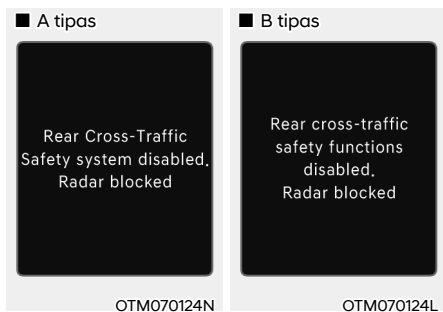

Kai ant užpakalinio buferio aplink galinės pusės radarą ar jutiklį yra pašalinių medžiagų, pavyzdžiui sniegas ar lietus, arba kai montuojama priekaba ar laikiklis, tai gali sumažinti aptikimo efektyvumą ir laikinai apriboti arba išjungti Užpakalinę kelių eismo saugos sistemą.

Jei taip atsitiks, „Rear Cross-Traffic Safety system disabled. Radar blocked“ (Skersinio eismo galę saugos funkcija yra išjungta. Radaras uždengtas) (arba „Rear cross-traffic safety functions disabled. Radar blocked“) (Užpakalinė kelių eismo saugos funkcija yra išjungta. Radaras uždengtas).

Sistema veiks normaliai, pašalinus pašalines medžiagas, priekaba ar pan.

Jei pašalinus kliūtis sistema neveikia normaliai, rekomenduojame, kad sistemą patikrintų įgaliotasis HYUNDAI atstovas.

ĮSPĖJIMAS

- Net jei įspėjamasis Užpakalinė sankryžos saugos sistemos pranešimas skydelyje nerodomas, sistema gali tinkamai neveikti
- Užpakalinė kelių eismo saugos sistema gali tinkamai neveikti toje vietoje (pavyzdžiui, atviroje vietoje), kurioje įjungus variklį neaptikta jokių medžiagų.

PERSPĖJIMAS

Išjunkite Galinio kryžminio eismo saugumo sistemą, kad uždėtumėte priekabą, laikiklį ir kt., Arba, jei norite naudoti Galinio kryžminio eismo saugos sistemą- nuimkite priekabą, laikiklį ir kt.

Sistemos apribojimai

Galinio kryžminio eismo saugos sistema gali neveikti normaliai arba sistema gali netikėtai veikti tokiomis aplinkybėmis:

- Išvykimas iš ten, kur apaugę medžiais ar žole
- Išvažiavimas iš ten, kur šlapi keliai
- Artėjančios transporto priemonės greitis yra greitas arba lėtas

Stabdžių kontrolė gali neveikti, vairuotojui reikia atkreipti dėmesį į šias aplinkybes:

- Automobilis stipriai vibruoja važiuodamas nelygiu keliu ar betonu užtaisytomis kelio vietomis
- Važiuoja slidžiu paviršiumi dėl sniego, balų, ledo ir pan.
- Slėgis padangose žemas arba padanga pažeista
- Pakeistas stabdys
- Nuotolinis išmanusis parkavimo pagalbininkas veikia (jeigu yra)

PERSPĖJIMAS

Norėdami gauti daugiau informacijos apie galinio kampinio radaro apribojimus, skaitykite 7 skyriuje „Aklųjų taškų susidūrimo išvengimo pagalba (BCA)“.

ĮSPĖJIMAS

- Važiavimas šalia transporto priemonės ar konstrukcijos

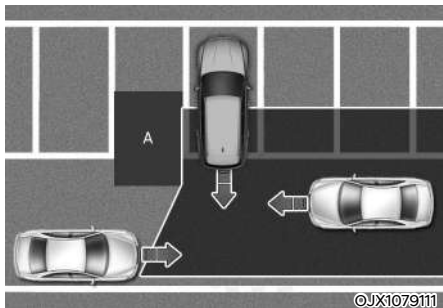

[A]: statinys

Užpakalinė kelių eismo saugos sistema gali būti apribota važiuojant šalia transporto priemonės ar konstrukcijos ir negali aptikti transporto priemonės, artėjančios iš kairės ar dešinės. Jei taip nutinka, sistema gali neįspėti vairuotojo ar prireikus nekontroliuoti stabdžių. Kurdami atsarginę kopiją, visada patikrinkite savo aplinką.

- Kai automobilio stovėjimo aplinka sudėtinga

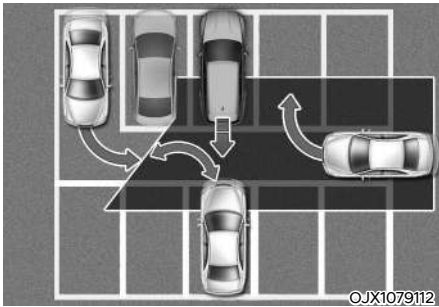

Užpakalinė saugaus eismo sistema gali aptikti transporto priemones, kurios stovi ar yra šalia jūsų transporto priemonės (pavyzdžiui: transporto priemonė esanti šalia jūsų transporto priemonės, transporto priemonė, stovinti ar užtraukta galinėje dalyje, transporto priemonė, artėjanti prie jūsų transporto priemonės sukant ir kt.) Tokiu atveju sistema gali be reikalo įspėti vairuotoją ir kontroliuoti stabdymą. Kurdami atsarginę kopiją, visada patikrinkite savo aplinką.

- Kai automobilis pastatytas įstrižai

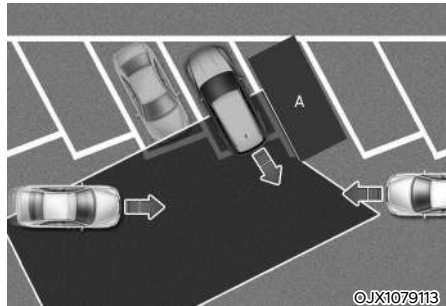

[A]: automobilis

Galinė kryžminio eismo saugos sistema gali būti apribota, kai atliekama atsarginė kopija įstrižai, ir ji negali aptikti transporto priemonės, artėjančios iš kairės ar dešinės. Jei taip nutinka, sistema gali neįspėti vairuotojo ar prireikus nekontroliuoti stabdžių.

Kurdami atsarginę kopiją, visada patikrinkite savo aplinką.

- Kai automobilis yra ant šlaito ar šalia jo

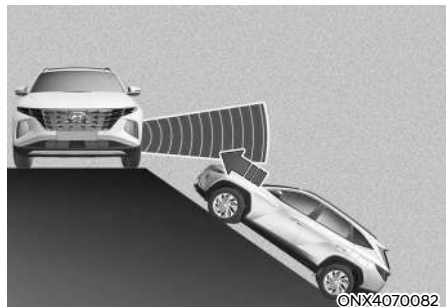

Užpakalinė kelių eismo saugos sistema gali būti apribota, kai transporto priemonė yra įkalnėje ar nuokalnėje ar šalia jos, ir ji negali aptikti transporto priemonės, artėjančios iš kairės ar dešinės. Jei taip nutinka, sistema gali neįspėti vairuotojo ar prireikus nekontroliuoti stabdžių. Kurdami atsarginę kopiją, visada patikrinkite savo aplinką.

- Statant automobilį vietoje, kurioje yra statinys

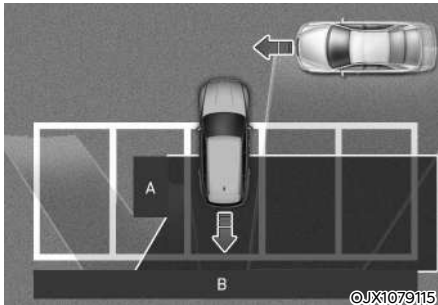

[A] : Konstrukcija, [B] :Siena

Užpakalinė kelių eismo saugos sistema gali aptikti priešais jus važiuojančias transporto priemones, kai automobilis statomas atbulomis į stovėjimo vietą su siena ar konstrukcija galinėje ar šoninėje zonoje. Tokiu atveju sistema gali be reikalo įspėti vairuotoją ir kontroliuoti stabdymą.

Kurdami atsarginę kopiją, visada patikrinkite savo aplinką.

- Kai automobilis pastatytas galu

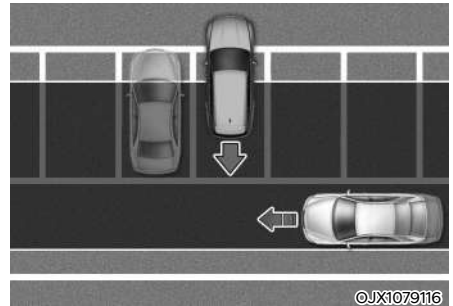

Užpakalinė saugaus eismo sistema gali aptikti pro šalį važiuojančias transporto priemones, kai automobilis statomas atbulomis į stovėjimo vietą. Tokiu atveju sistema gali be reikalo įspėti vairuotoją ir kontroliuoti stabdymą.

Kurdami atsarginę kopiją, visada patikrinkite savo aplinką.

ĮSPĖJIMAS

- Vilkdami priekabą ar kitą transporto priemonę, saugos sumetimais rekomenduojame išjungti užpakalinę saugaus eismo sistemą.
- Užpakalinė saugaus eismo saugos sistema gali neveikti normaliai, jei ją trikdo stiprios elektromagnetinės bangos.
- Užvedus automobilį arba paleidus kamerą, Užpakalinė saugaus eismo saugos sistema gali neveikti 3 sekundžių arba galinio kampo radarai yra inicializuoti.

ĮSPĖJIMO APIE STATYMO GALU ATSTUMĄ SISTEMA (PDW) (JEIGU YRA)

Įspėjimas apie atbulinės eigos stovėjimo vietą padės perspėti vairuotoją, jei tam tikru atstumu aptinkama kliūtis, kai transporto priemonė važiuoja atbuline eiga mažu greičiu.

Aptikimo jutiklis



[2] : Galiniai ultragarsiniai jutikliai

Norėdami sužinoti išsamią jutiklio vietą, žiūrėkite į aukščiau esantį paveikslėlį.

Sistemos nustatymai

Įspėjimo intensyvumas

Norėdami pakeisti perspėjimo apie stovėjimo atstumą įspėjimą, skydelyje arba informacijos ir pramogų sistemos nustatymų meniu pasirinkite „Pagalba vairuotojui → Įspėjimo garsas“ „didelis“, „vidutinis“ arba „mažas“, jei norite įspėti apie atbulinį stovėjimo atstumą.

Sistemos darbas



Atidarymo mygtukas

Automobilio statymo atstumo įspėjimų išjungimo mygtukas (jeigu yra)

- Paspauskite parkavimo sistemos įspėjimų išjungimo OFF (OFF) mygtuką, kad išjungtumėte įspėjimus apie statymo galu atstumą. Dar kartą paspauskite mygtuką, kad įsijungtų sistema.
- Kai įspėjamasis automobilio parkavimo atstumo įspėjimas yra išjungtas (užsidega mygtuko kontrolinė lemputė), jei perjungiate pavarą į R (atbulinės eigos) padėtį, sistema automatiškai įsijungs.

Įspėjimo apie statymo galu atstumą sistema

- Įspėjimas apie atbulinės eigos parkavimą bus įjungtas, kai pavara yra R (atbulinė).
- Įspėjimas apie atbulinės eigos stovėjimo vietą aptinka asmenį, gyvūną ar daiktą gale, kai transporto priemonės greitis atbuline eiga yra mažesnis nei 10 km/h.

Atstumas iki kliūtis	Įspėjimo indikatorius	Garsinis signalas
	Važiuojant atgal	
60~120 cm (24~48 coliai)		Pertraukiamas pypsėjimas
30~60 cm (12~24 coliai)		Pypsi dažniau
per 30 cm (12 colių)		Pypsi nepertraukiamai.

- Atitinkamas indikatorius užsidegs kiekvieną kartą, kai kiekvienas ultragarso jutiklis aptinka asmenį, gyvūną ar objektą jo jutimo diapazone. Taip pat pasigirs garsinis įspėjimas.
- Kai tuo pačiu metu aptinkama daugiau nei du objektai, apie artimesnį bus įspėjama garsiniu įspėjimu.
- Indikatoriaus forma iliustracijoje gali skirtis nuo tikrosios transporto priemonės.

Sistemos trikdžiai ir atsargumo priemonės

Sistemos triktis

Užvedus variklį, paspaudus pavarą R (atbulinės eigos), pasigirs pyptelėjimas, kuris parodys, kad sistema veikia normaliai.

Tačiau, jei įvyksta vienas ar daugiau iš šių atvejų, pirmiausia patikrinkite, ar nepažeistas ultragarso jutiklis, ar neužblokuotas svetima medžiaga. Jei šis žibintas neveikia, rekomenduojama, kad sistemą patikrintų įgaliotasis HYUNDAI prekybos atstovas.

- Negirdėti garsinio įspėjamojo signalo.
- Pertraukiamas pypsėjimas.
- Skydelyje pasirodo įspėjamasis pranešimas „Parkavimo jutiklio klaida arba užsikimšimas“.

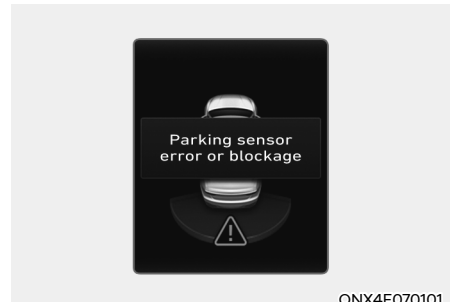

ĮSPĖJIMAS

- Įspėjimas apie atbulinės eigos stovėjimą yra papildoma sistema. Sistemos veikimą gali paveikti keli veiksniai (įskaitant aplinkos sąlygas). Prieš parkuojantis vairuotojas privalo visada patikrinti galinį vaizdą
- Jūsų naujo automobilio garantija nepadengs automobiliui padarytos žalos dėl to, kad blogai veikė įspėjimo apie statymo galu atstumą sistema.
- Važiuodami šalia daiktų, pėsčiųjų ir ypač vaikų, būkite itin atidūs. Kai kurių kliūčių ultragarsiniai jutikliai gali neaptikti dėl atstumo, jų dydžio ar medžiagos, ir visa tai gali sumažinti jutiklio veikimo efektyvumą.

Sistemos apribojimai

- Įspėjimo apie statymo priekiu / galu atstumą sistema gali normaliai neveikti, jeigu:
 - Jutiklis apšarmojęs
 - Jutiklis yra padengtas pašalinėmis medžiagomis, tokiomis kaip sniegas ar vanduo (sistema vėl veiks normaliai, kai šios pašalinės medžiagos bus pašalintos.)
 - Labai žema arba aukšta aplinkos temperatūra
 - Jutiklis arba jutiklio agregatas yra išmontuojamas
 - Jutiklio paviršius yra stipriai prispaustas arba paveiktas kieto objekto
 - Jutiklio paviršius subraižytas aštriu daiktu
 - Jutikliai arba aplink juos tiesiogiai purškama aukšto slėgio plovikliu

- Įspėjimas apie atbulinės eigos parkavimą gali neveikti, jei:
 - Stipriai lyja ar purškia vanduo
 - Ant jutiklio paviršiaus teka vanduo
 - Paveikti kitos transporto priemonės jutiklių
 - Jutiklį dengia sniegas.
 - Važiavimas nelygiu keliu, žvyrkeliu ar krūmynais
 - Objektai, generuojantys ultragarso bangas, yra šalia jutiklio
 - Valstybinio numerio ženklas neoriginalioje vietoje
 - Buvo pakeistas transporto priemonės buferio aukštis arba ultragarso jutiklio instaliacija
 - Įrangos ar priedų pritvirtinimas aplink ultragarso jutiklius
- Šie objektai gali būti neaptikti:
 - Plonos ar smulkios kliūtys, tokios kaip lynas, grandinė ar maži kuoliukai.
 - Kliūtys, kurios gali sugerti jutiklio sklaidžiamas bangas, tokios kaip audiniai, korėta medžiaga ar sniegas.
 - Neaptinkamos žemesnės nei 100 cm ir siauresnės nei 14 cm skersmens kliūtys.
 - Pėstieji, gyvūnai ar objektai, esantys labai arti ultragarso jutiklių
- Įspėjimo apie parkavimo atstumą indikatoriai rodyti skirtingai nuo tikrosios aptiktos vietos, kai kliūtis yra tarp jutiklių.
- Įspėjimo apie parkavimo atstumą indikatorius gali nebūti nuoseklus, atsižvelgiant į transporto priemonės greitį ar kliūties formą.
- Jei perspėjimą dėl atbulinės eigos parkavimo vietos reikia taisyti, mes rekomenduojame, kad sistemą patikrintų įgaliotasis HYUNDAI atstovas.

ĮSPĖJIMO APIE STATYMO PRIEKIU / GALU ATSTUMĄ SISTEMA (PDW) (JEIGU YRA)

Įspėjimas apie priekinės/atbulinės eigos stovėjimo vietą padės perspėti vairuotoją, jei tam tikru atstumu aptinkama kliūtis, kai transporto priemonė važiuoja pirmyn ar atbuline eiga mažu greičiu.

Aptikimo jutiklis

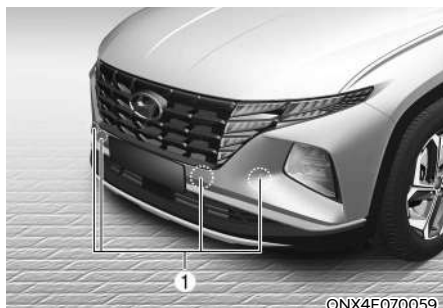

[1] : Priekiniai ultragarsiniai jutikliai,

[2] : Galiniai ultragarsiniai jutikliai

Norėdami sužinoti išsamią jutiklio vietą, žiūrėkite į aukščiau esantį paveikslėlį.

Sistemos nustatymai *Įspėjimo intensyvumas*

Norėdami pakeisti perspėjimo apie stovėjimo atstumą įspėjimą pranešimą, skydelyje arba informacijos ir pramogų sistemos nustatymų meniu pasirinkite „Pagalba vairuotojui → Įspėjimo garsas“ „didelis“, „vidutinis“ arba „mažas“, jei norite įspėti apie įspėjimą apie važiavimą pirmyn / atgal parkuojantis.

Parkavimo atstumo įspėjimas *Automatinis įjungimas*

Norėdami naudoti parkavimo atstumo įspėjimo automatinio įjungimo funkciją, skydelio arba informacijos ir pramogų sistemos nustatymų meniu pasirinkite „Pagalba vairuotojui → Parkavimo saugumas → Įspėjimas apie stovėjimo atstumo automatinį įjungimą“.

Sistemos darbas *Atidarymo mygtukas*





Stovėjimo saugos mygtukas

- Paspauskite Stovėjimo saugos išjungimo (P_{off}) mygtuką, kad įjungtumėte įspėjimus apie statymo priekiu / galu atstumą. Dar kartą paspauskite mygtuką, kad išjungtų sistema.
- Kai įspėjimo apie parkavimosi priekiu / atbulai atstumas yra išjungtas (mygtuko indikatorius nedega), jei perjungiate pavarą į R (atbulinės eigos) padėtį, sistema automatiškai įsijungia.
- Kai įsijungs perspėjimo apie parkavimosi priekiu / atbulai atstumas, užsidegs mygtuko indikatorius. Jei transporto priemonės greitis yra didesnis nei 20 km/h (12 mph), įspėjimas apie parkavimą priekiu/ atbulai užgesa (mygtuko indikatorius išsijungia).

Perspėjimai apie atstumus parkuojant priekiu

- Perspėjimas apie parkavimo priekiu atstumą veiks, kai bus įvykdyta viena iš sąlygų.
 - Pavara perjungiamo iš R (atbulinės eigos) į D (važiavimo) įjungus įspėjimą apie parkavimą atbuline eiga
 - Pavara yra D padėtyje (važiuojama), o Parkavimosi saugos mygtuko kontrolinė lemputė dega
 - „Parkavimo atstumo perspėjimo automatinis įjungimas“ pasirinktas iš „Nustatymų“ meniu, o pavara yra D (važiavimo) padėtyje.
- Įspėjimo apie parkavimą priekine eiga aptinka asmenį, gyvūną ar daiktą gale, kai transporto priemonės greitis atbuline eiga yra mažesnis nei 10 km/h.
- Įspėjimo apie parkavimą priekine eiga neveikia kai transporto priemonės greitis viršija 10 km/h, net jei dega saugaus parkavimo mygtuko indikatorius. Įspėjimo apie parkavimą priekine eiga veiks kai transporto priemonės greitis neviršija 10 km/h, kai dega saugaus parkavimo mygtuko indikatorius.
- Kai pasirenkamas 'Automatinis parkavimo atstumo perspėjimas', parkavimo saugos mygtuko indikatorius šviečia.



- Kai nėra pasirinkta parinktis „Automobilių stovėjimo vietos įspėjimo automatinis įjungimas“, o transporto priemonės važiavimo pirmyn greitis yra didesnis nei 20 km/h, mygtuko „Parkavimo atstumas“ indikatorius užges. Nors važiuojate mažiau nei 10 km/h, sistema neįsijungs.

Atstumas iki kliūties	Įspėjimo indikatorius	Garsinis signalas
	Važiavimas pirmyn	
60–100 cm (24–40 colių)		Pertraukiamas pypsėjimas
30–60 cm (12–24 coliai)		Pypsi dažniau
per 30 cm (12 colių)		Pypsi nepertraukiamai.

- Atitinkamas indikatorius užsidegs kiekvieną kartą, kai kiekvienas ultragarso jutiklis aptinka asmenį, gyvūną ar objektą jo jutimo diapazone. Taip pat pasigirs garsinis įspėjimas.
- Kai tuo pačiu metu aptinkama daugiau nei du objektai, apie artimesnį bus įspėjama garsiniu įspėjimu.
- Indikatoriaus forma iliustracijoje gali skirtis nuo tikrosios transporto priemonės.

Įspėjimo apie statymo galu atstumą sistema

- Įspėjimas apie atbulinės eigos parkavimą bus įjungtas, kai pavara yra R (atbulinė).
- Įspėjimas apie atbulinės eigos stovėjimo vietą aptinka asmenį, gyvūną ar daiktą gale, kai transporto priemonės greitis atbuline eiga yra mažesnis nei 10 km/h.
- Kai transporto priemonės atbulinis greitis yra mažesnis nei 10 km/h (6 mph), priekinis ir galinis ultragarso jutikliai aptinka daiktus. Tačiau priekiniai ultragarsiniai jutikliai gali aptikti asmenį, gyvūną ar objektą, esantį ne toliau kaip 60 cm (24 colių) atstumu nuo jutiklių.

Atstumas iki kliūties	Įspėjimo indikatorius	Garsinis signalas
	Važiuojant atgal	
60–120 cm (24–48 coliai)		Pertraukiamas pypsėjimas
30–60 cm (12–24 coliai)		Pypsi dažniau
per 30 cm (12 colių)		Pypsi nepertraukiamai.

- Atitinkamas indikatorius užsidegs kiekvieną kartą, kai kiekvienas ultragarso jutiklis aptinka asmenį, gyvūną ar objektą jo jutimo diapazone. Taip pat pasigirs garsinis įspėjimas.
- Kai tuo pačiu metu aptinkama daugiau nei du objektai, apie artimesnį bus įspėjama garsiniu įspėjimu.
- Indikatoriaus forma iliustracijoje gali skirtis nuo tikrosios transporto priemonės.

Sistemos trikdžiai ir atsargumo priemonės

Sistemos triktis

Užvedus variklį, paspaudus pavarą R (atbulinės eigos), pasigirs pyptelėjimas, kuris parodys, kad sistema veikia normaliai.

Tačiau, jei įvyksta vienas ar daugiau iš šių atvejų, pirmiausia patikrinkite, ar nepažeistas ultragarso jutiklis, ar neužblokuotas svetima medžiaga. Jei šis žibintas neveikia, rekomenduojama, kad sistemą patikrintų įgaliotasis HYUNDAI prekybos atstovas.

- Negirdėti garsinio įspėjamojo signalo.
- Pertraukiamas pypsėjimas.
- Skydelyje pasirodo įspėjamasis pranešimas „Parkavimo jutiklio klaida arba užsikimšimas“.



ONX4E070062

⚠ ĮSPĖJIMAS

- Įspėjimas apie parkavimą priekine / atbuline eiga yra papildoma sistema. **Sistemos veikimą gali paveikti keli veiksniai (įskaitant aplinkos sąlygas). Vairuotojas prieš parkuojantis privalo visada patikrinti priekinį ir galinį vaizdus.**
- **Jūsų naujo automobilio garantija nepadengs automobiliui padarytos žalos dėl to, kad blogai veikė įspėjimo apie statymo priekiu/galu atstumą sistema.**
- **Važiudami šalia daiktų, pėsčiųjų ir ypač vaikų, būkite itin atidūs. Kai kurių kliūčių ultragarsiniai jutikliai gali neaptikti dėl atstumo, jų dydžio ar medžiagos, ir visa tai gali sumažinti jutiklio veikimo efektyvumą.**

Sistemos apribojimai

- Įspėjimo apie parkavimo priekiu / galu atstumą sistema gali normaliai neveikti, jeigu:
 - Jutiklis apšarmojęs
 - Jutiklis yra padengtas pašalinėmis medžiagomis, tokiomis kaip sniegas ar vanduo (sistema vėl veiks normaliai, kai šios pašalinės medžiagos bus pašalintos.)
 - Labai žema arba aukšta aplinkos temperatūra
 - Jutiklis arba jutiklio agregatas yra išmontuojamas
 - Jutiklio paviršius yra stipriai prispaustas arba paveiktas kieto objekto
 - Jutiklio paviršius subraižytas aštriu daiktu
 - Jutikliai arba aplink juos tiesiogiai purškama aukšto slėgio plovikliu
- Įspėjimas apie priekinės/ atbulinės eigos parkavimą gali neveikti, jei:
 - Stipriai lyja ar purškia vanduo
 - Ant jutiklio paviršiaus teka vanduo
 - Paveikti kitos transporto priemonės jutiklių
 - Jutiklį dengia sniegas.
 - Važiavimas nelygiu keliu, žvyrkeliu ar krūmynais
 - Objektai, generuojantys ultragarso bangas, yra šalia jutiklio
 - Valstybinio numerio ženklas neoriginalioje vietoje
 - Buvo pakeistas transporto priemonės buferio aukštis arba ultragarso jutiklio instaliacija
 - Įrangos ar priedų pritvirtinimas aplink ultragarso jutiklius
- Šie objektai gali būti neaptikti:
 - Plonos ar smulkios kliūtys, tokios kaip lynas, grandinė ar maži kuoliukai.
 - Kliūtys, kurios gali sugerti jutiklio skleidžiamas bangas, tokios kaip audiniai, korėta medžiaga ar sniegas.
 - Neaptinkamos žemesnės nei 100 cm ir siauresnės nei 14 cm skersmens kliūtys.
 - Pėstieji, gyvūnai ar objektai, esantys labai arti ultragarso jutiklių
- Įspėjimo apie parkavimo atstumą indikatoriai rodyti skirtingai nuo tikrosios aptiktos vietos, kai kliūtis yra tarp jutiklių.
- Įspėjimo apie parkavimo atstumą indikatorius gali nebūti nuoseklus, atsižvelgiant į transporto priemonės greitį ar kliūtis formą.
- Jei perspėjimą dėl priekinės / atbulinės eigos parkavimo vietos reikia taisyti, mes rekomenduojame, kad sistemą patikrintų įgaliotasis HYUNDAI atstovas.

NUOTOLINIS IŠMANUSIS PARKAVIMO PAGALBININKAS (RSPA) (JEIGU YRA)

Nuotolinis išmanusis parkavimo pagalbininkas naudoja transporto priemonės daviklius, kad padėtų vairuotojui pastatyti automobilį ir išvažiuoti iš stovėjimo vietų nuotoliniu būdu iš transporto priemonės išorės, kontroliuodamas vairą, transporto priemonės greitį ir pavarų perjungimus.

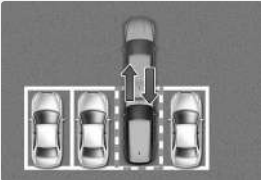
Funkcija	Aprašymas
Nuotolinis važiavimas į priekį / atbuline eiga	Nuotoliniu būdu judant į priekį arba atgal  OJX1079037

- Nuotolinio važiavimo į priekį / atbuline eiga funkcija padeda vairuotojui naudojant išmanųjį raktą pavaryti automobilį į priekį arba atbuline eiga iš automobilio išorės.
- Kai veikia nuotolinio išmaniojo parkavimo pagalbinė priemonė, taip pat veikia ir erdvinio vaizdo monitorius ir įspėjimas apie parkavimo atstumą. Norėdami gauti daugiau informacijos, skaitykite 7 skyrių „Erdvinio vaizdo monitorius (SVM) ir „Įspėjimas apie parkavimo atstumą (PDW)“.

Aptikimo jutiklis

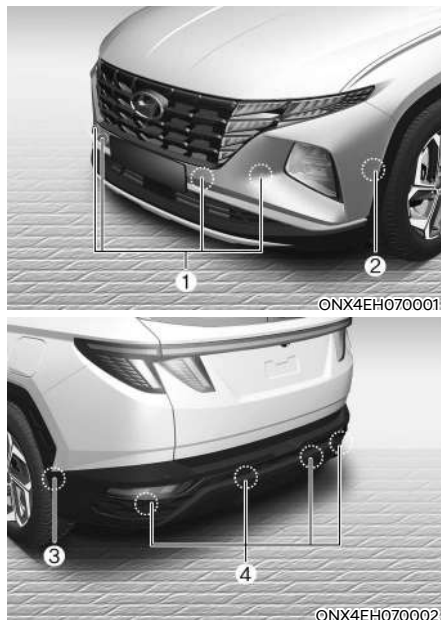

- [1] : Priekiniai ultragarsiniai jutikliai,
- [2] : Priekiniai ultragarsiniai jutikliai,
- [3] : Galiniai ultragarsiniai jutikliai,
- [4] : Galiniai ultragarsiniai jutikliai

Norėdami sužinoti išsamią jutiklio vietą, žiūrėkite į aukščiau esantį paveikslėlį.



PERSPĖJIMAS

Imkitės šių atsargumo priemonių, kad išlaikytumėte optimalų sensorių veikimą:

- Niekada neardykite aptikimo jutiklio ar jutiklio agregato ir nedarykite jam jokio poveikio.
- Jei aptikimo jutiklis ar kamera buvo pakeisti ar remontuoti, rekomenduojama, kad jūsų automobilį patikrintų įgaliotasis HYUNDAI atstovas.
- Nuotolinis išmanusis parkavimo pagalbininkas gali neveikti, jei transporto priemonės buferio aukštis ar ultragarso jutiklis buvo pakeisti ar pažeisti. Jutiklių darbui gali trukdyti kita ne gamintojo sumontuota įranga ir priedai.
- Jeigu ultragarso jutiklis apledėjęs, apneštas sniegu, purvu ar vandeniui, jis gali neveikti, kol jo nenuvalysite minkšta šluoste.
- Nespaukite, nesubraižykite ir nedaužykite ultragarsinio jutiklio. Jutiklis yra lengvai pažeidžiamas.
- Aukšto slėgio vandens srovės nepurškite tiesiai ant ultragarsinių jutiklių ir aplinkinių sričių.

Sistemos nustatymai Sistemos funkcijų nustatymas



Įspėjimo intensyvumas

Įjungę variklį, meniu „Settings“ (nuostatos) pasirinkite „Driver Assistance“ (pagalba vairuotojui) → „Warning Volume“ (įspėjimo garsas), kad pakeistumėte išmaniojo nuotolinio statymo pagalbinės sistemos įspėjimo garsą į „High“ (garsus), „Medium“ (vidutinis), „Low“ (tylus) arba „Off“ (išjungta).





Tačiau, net jei nustatyta „Off“ (išjungta), garsas neišsijungs, tačiau bus „Low“ (tylus).

Jei pakeisite įspėjimo garsą, gali pasikeisti kitų vairavimo asistento sistemų įspėjimo garsas.

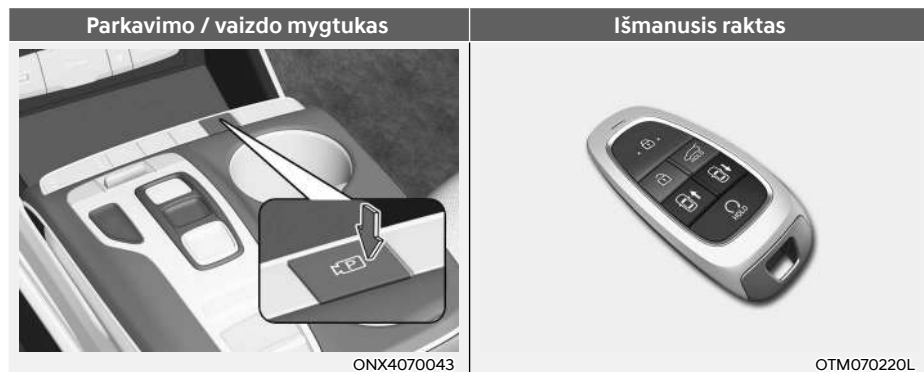
Sistemos darbas

Nuotolinis išmanusis parkavimo pagalbininko mygtukas



Vieta	Pavadinimas	Simbolis	Aprašymas
Transporto priemonėje	Parkavimo / vaizdo mygtukas		<ul style="list-style-type: none"> • Paspauskite ir palaikykite mygtuką Parkavimas / Vaizdas, kad įjungtumėte Nuotolinį išmaniąjį parkavimo pagalbininką. Be to, automatiškai įsijungs įspėjimas apie važiavimą pirmyn / atgal.
	Stovėjimo saugos mygtukas		<ul style="list-style-type: none"> • Norėdami baigti sistemos darbą, paspauskite mygtuką Saugus parkavimas, kol veikia Nuotolinis išmanusis parkavimo pagalbininkas.
Išmanusis raktas	Nuotolinio paleidimo mygtukas		<ul style="list-style-type: none"> • Norėdami užvesti variklį nuotoliniu būdu, paspauskite Nuotolinio paleidimo mygtuką, užrakinkite duris, kol variklis išjungtas. • Norėdami išjungti funkciją, paspauskite nuotolinio užvedimo mygtuką, kol veikia nuotolinio važiavimo į priekį / atbuline eiga funkcija.
	Mygtukas pirmyn		<ul style="list-style-type: none"> • Kai naudojama nuotolinio važiavimo į priekį / atbuline eiga funkcija, kol spaudžiate mygtuką, transporto priemonė juda mygtuko kryptimi.
	Atbulinis mygtukas		

Nuotolinis važiavimas į priekį / atbuline eiga

Eksploatavimo tvarka

Nuotolinio važiavimo į priekį / atbuline eiga funkcija veikia tokia tvarka:

1. Pasiruošimas nuotoliniu būdu važiuoti į priekį / atbuline eiga
2. Nuotolinis važiavimas

1. Pasiruošimas nuotoliniu būdu važiuoti į priekį / atbuline eiga

Yra du būdai, kaip valdyti nuotolinio važiavimo į priekį / atbuline eiga funkciją.



1 metodas. Funkcijos naudojimas išjungus variklį

- (1) Tam tikru atstumu nuo transporto priemonės paspauskite išmaniojo rakto durų užrakto (P) mygtuką ir užrakinkite visas duris.
- (2) Paspauskite ir palaikykite nuotolinio paleidimo mygtuką (HOLD) 4 sekundes, kol užves variklis.
 - Norėdami gauti daugiau informacijos apie nuotolinį variklio užvedimą, skaitykite 6 skyrių „Nuotolinis paleidimas“.

i Informacija

Jei transporto priemonė yra įjungta nuotoliniu būdu ir ilgą laiką stovėjo šaltame ore, nuotolinio važiavimo į priekį / atbuline eiga funkcijos veikimas gali būti atidėtas, atsižvelgiant į variklio būklę.

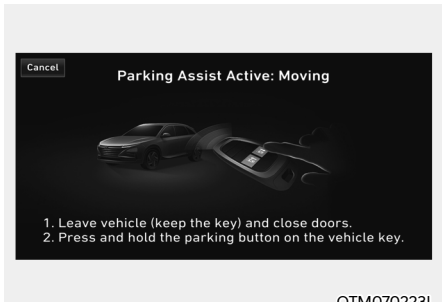

2 metodas. Funkcijos naudojimas įjungus variklį

- (1) Pastatykite automobilį priešais vietą, kurioje norite naudoti nuotolinio važiavimo į priekį ir atbuline eiga funkciją, ir perjunkite pavarą į P (stovėjimas) padėtį.
- (2) Norėdami įjungti Išmaniojo parkavimo asistentą, palaikykite paspaudę mygtuką Parkavimas/ Vaizdas (P). Informacijos ir pramogų sistemos ekrane pasirodys pranešimas Nuotolinio valdymo pultu.
- (3) Išlipkite iš automobilio naudodami išmanųjį raktą ir uždarykite visas duris.

- Informacijos ir pramogų sistemos ekrane reikia pasirinkti „Sutinku“, o informacijos ir pramogų sistema turi tinkamai veikti, kad būtų galima naudoti nuotolinio važiavimo į priekį / atbuline eiga funkciją.

2. Nuotolinis važiavimas



- (1) Paspauskite ir laikykite paspaudę vieną išmaniojo rakto mygtuką Pirmyn (👉) arba Atgal (👈). Nuotolinis išmanusis parkavimo pagalbininkas automatiškai valdys vairą, transporto priemonės greitį ir pavarų perjungimą. Transporto priemonė judės mygtuko paspaudimo kryptimi.
- (2) Kai veikia nuotolinio važiavimo į priekį / atbuline eiga funkcija, jei nepaspausite mygtuko „Forward“ (pirmyn) (👉) arba „Reverse“ (atbuline eiga) (👈), automobilis sustos ir sistemos valdymas bus pristabdytas. Funkcija vėl pradės veikti, kai dar kartą paspaudžiamas mygtukas.
- (3) Kai transporto priemonė pasiekia planuojamą vietą, atleiskite išmaniojo rakto mygtuką Pirmyn arba Atgal.

- (4) Vairuotojui įlipus į automobilį su išmaniuoju raktu, informacijos ir pramogų sistemos ekrane bus rodomas pranešimas, informuojantis vairuotoją apie nuotolinio važiavimo į priekį / atbuline eiga funkcijos išjungimą (variklis liks įjungtas).

Be to, transporto priemonės išorėje paspaudus išmaniojo rakto nuotolinio užvedimo (🔑) mygtuką, bus rodomas pranešimas, informuojantis vairuotoją apie nuotolinio važiavimo į priekį / atbuline eiga funkcijos išjungimą, ir variklis išsijungs.

- Naudodamiesi nuotolinio važiavimo į priekį / atbuline eiga funkcija patikrinkite, kad visi išmanieji raktai būtų ne automobilyje.
- Nuotolinio važiavimo į priekį / atbuline eiga funkcija veiks tik tada, kai išmanusis raktas yra iki 4 m atstumu nuo automobilio. Jei transporto priemonė nejuda net paspaudus išmanųjį raktą pirmyn arba atgal, patikrinkite atstumą iki transporto priemonės ir dar kartą paspauskite mygtuką.
- Išmaniojo rakto aptikimo diapazonas gali skirtis priklausomai nuo aplinkos, kuriai įtakos turi radijo bangos, tokios kaip perdavimo bokštas, transliavimo stotis ir kt.
- Nuotoliniu būdu judant į priekį pagal (1) metodą, jis atpažįsta išvažiavimo situaciją ir transporto priemonė juda 4 m (13 pėdų), kad patikrintų pėsčiuosius, gyvūnus ar daiktus aplink transporto priemonę. Po patvirtinimo vairas valdomas atsižvelgiant į būsimą būklę.

- Nuotoliniu būdu judant į priekį pagal (2) metodą, jis atpažįsta stovėjimo padėtį ir nedelsdamas valdys vairą pagal būsimą būklę, kad padėtų įvažiuoti į stovėjimo vietą ir išlyginti transporto priemonę. Tačiau veikimas gali sumažėti priklausomai nuo pėsčiųjų, gyvūnų, daiktų, vietos ir pan. aplink transporto priemonę.
- Jei važiuojate nuotoliniu būdu atbuline eiga, abu metodai (1) ir (2) pirmiausia nukreipia vairą, o tada transporto priemonė juda tik tiesiai.
- Kai nuotoliniu būdu judama į priekį arba atbuline eiga, transporto priemonė automatiškai pasislenka į P (stovėjimo) bėgį ir įjungia EPB (elektroninį stovėjimo stabdį).



PERSPĖJIMAS

- Naudodamiesi nuotolinio važiavimo į priekį / atbuline eiga funkcija pasirūpinkite, kad visi keleiviai būtų išlipę iš automobilio.
- Jei automobilio akumulatorius išsikrovęs arba išmaniojo nuotolinio statymo pagalbinė funkcija blogai veikia, pastačius siauroje stovėjimo vietoje, nuotolinio važiavimo į priekį / atbuline eiga funkcija neveiks. Visada pastatykite transporto priemonę pakankamai plačioje erdvėje, kad galėtumėte įlipti ar išlipti iš transporto priemonės.
- Atminkite, kad, priklausomai nuo stovėjimo vietos, gali nebūti galimybės išlipti iš vietos, į kurią įvažiavote naudodamiesi nuotolinio važiavimo į priekį / atbuline eiga funkcija.
- Po prisiparkavimo aplinka gali pasikeisti dėl aplinkinių transporto priemonių judėjimo. Tokiu atveju nuotolinio važiavimo į priekį / atbuline eiga funkcija gali neveikti.
- Prieš palikdami transporto priemonę, uždarykite langus ir stoglangius ir prieš užrakindami duris įsitikinkite, kad variklis išjungtas.

Sistemos darbo būseną

Veikimo būseną	LED išmanusis raktas	Pavojaus įspėjimo įjungimo mygtukas
Kontroliuojama	Žalia LED lempučių nuolat mirksi	-
Pauzė	Raudona LED lempučių nuolat mirksi	Mirksi
Išjungta	Raudonas LED indikatorius šviečia 4 sekundes, tada išsijungia	3 kartus mirksi ir išsijungia
Baigta	Žalias LED indikatorius šviečia 4 sekundes, tada išsijungia	1 kartą sumirksi ir išsijungia

- * Remiantis jūsų šalies nuostatomis, veikimo būseną naudojant pavojaus signalo lempučių gali būti netaikoma.
- * Jei išmaniojo rakto diapazonas nėra nuo transporto priemonės maždaug 4 m (13 pėdų), išmaniojo rakto šviesos diodas nešviečia ir nemirksi. Naudokite išmanųjį raktą veikimo diapazone.

Kaip išjungti veikiančią nuotolinio važiavimo į priekį / atbuline eiga funkciją

- Paspauskite mygtuką Parkavimas / Vaizdas (P/P), o informacijos ir pramogų sistemos ekrane vairuotojas nurodo 2 metodą.
- Perjunkite pavarą, išskyrus į padėtį P (stovėjimo), o informacijos ir pramogų sistemos ekranas vairuotoją nukreipia naudodamas 2 metodą.
- Paspauskite parkavimo saugos (P/▲) mygtuką arba informacijos ir pramogų sistemos ekrane pasirinkite „Atšaukti“.
- Kai transporto priemonę valdo nuotolinio važiavimo į priekį / atbuline eiga funkcija, paspauskite išmaniojo rakto nuotolinio paleidimo (HOLD) mygtuką. Nuotolinio važiavimo į priekį / atbuline eiga funkcija bus išjungta. Šiuo metu variklis išsijungs.
- Įlipkite į transporto priemonę naudodami išmanųjį raktą. Nuotolinio važiavimo į priekį / atbuline eiga funkcija bus išjungta. Šiuo metu variklis liks įjungtas.

Funkcija bus pristabdyta šiomis sąlygomis, kai:

- Transporto priemonės važiavimo kryptimi yra pėsčiasis, gyvūnas ar daiktas
- Durys ar bagažinės dangtis atidaryti
- Mygtukas Pirmyn (P/▲) arba Grįžimas (P/▲) nėra nuolat spaudžiamas
- Vienu metu paspauskite kelis išmaniojo rakto mygtukus
- Išmanusis raktas neveikia esant daugiau nei 4 m (13 pėdų) nuo transporto priemonės
- Be veikiančio išmaniojo rakto, paspaudžiamas dar vieno išmaniojo rakto mygtukas

- Aklųjų taškų susidūrimo išvengimo pagalbinė priemonė arba Galinio kryžminio eismo susidūrimo išvengimo pagalbinė priemonė veikia, kai transporto priemonė valdoma atbuline eiga.
- Transporto priemonė pavažiuoja 7 m, kai paspaudžiamas išmanusis raktas, naudojantis nuotolinio važiavimo į priekį / atbuline eiga funkcija (didžiausias važiavimo atstumas vieno mygtuko paspaudimu).

Kai pristabdoma nuotolinio važiavimo į priekį / atbuline eiga funkcija, automobilis sustoja. Jei nebeliks sąlygų, dėl kurių funkcija buvo pristabdyta, funkcija gali vėl veikti.

Funkcija bus atšaukta šiomis sąlygomis, kai:

- Vairu yra vairuojama
 - Pavara perjungiamą, kol transporto priemonė juda
 - Transporto priemonei judant veikia EPB
 - Atidarytas variklio gaubtas.
 - Nuspaustas stabdžių arba akceleratoriaus pedalas., kai visos durys yra uždarytos
 - Išmanusis raktas yra ne transporto priemonėje, kai nuspaudžiamas stabdžių pedalas ir vairuotojo durys atidarytos
 - Atsiranda greitas pagreitis
 - Transporto priemonė slysta
 - Ratą užstrikdino kliūtis ir negali judėti
 - Tuo pačiu metu transporto priemonės priekyje ir gale yra pėsčiųjų, gyvūnų ar daiktų
- Po to, kai pradėjo veikti nuotolinio važiavimo į priekį / atbuline eiga funkcija, praėjo maždaug 3 minutės ir 50 sekundžių
 - Kelio nuolydis viršija darbinį diapazoną
 - Funkcija pristabdyta ilgiau nei 1 minutę
 - Po nuotolinio važiavimo į priekį / atbuline eiga funkcijos naudojimo bendras automobilio nuvažiuotas atstumas viršijo 14 m
 - Vairas, pavarų perjungimo, stabdymo ir važiavimo valdikliai neveikia normaliai
 - Kyla problemų dėl išmaniojo rakto arba išmaniojo rakto baterija išsikrauna
 - ABS, TCS ar ESC sistema veikia dėl slidžios kelio dangos
 - Skamba vagystės signalizacijos sistemos signalas

Atšaukus nuotolinio važiavimo į priekį / atbuline eiga funkciją, automobilis automatiškai sustos, perjungs pavarą į P (stovėjimas) padėtį ir įjungs EPB (elektroninį stovėjimo stabdį).

Sistemos trikdžiai ir apribojimai

Sistemos triktis

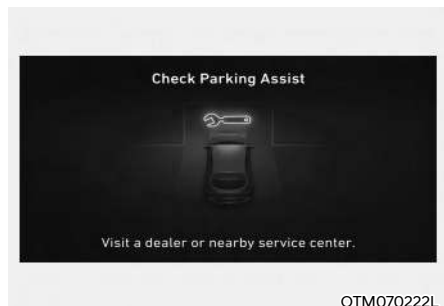

Sistemos patikra

Kai Nuotolinis išmaniojo parkavimo asistentas neveikia tinkamai, informacinės ir pramoginės sistemos ekrane pasirodys įspėjamasis pranešimas „Patikrinkite Išmaniojo parkavimo asistentą“. Jei pasirodo pranešimas, nustokite naudoti sistemą ir rekomenduojame, kad sistemą patikrintų įgaliotasis HYUNDAI atstovas.

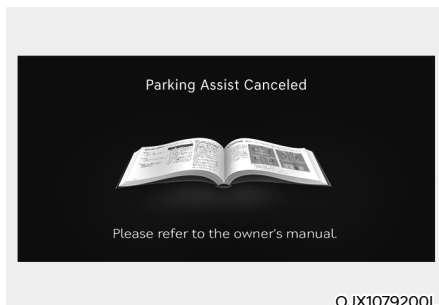

Sistemos atšaukimas

Kai veikia Nuotolinio parkavimo asistentas, sistemą galima atšaukti, o įspėjimo pranešimas „Nuotolinis parkavimas atšauktas“ gali pasirodyti neatsižvelgiant į stovėjimo vietą. Kiti pranešimai gali būti rodomi atsižvelgiant į situacijas. Parkuodami transporto priemonę su Nuotoliniu parkavimo asistentu, sekite instrukcijas, pateiktas informacijos ir pramogų sistemos ekrane. Naudodamiesi sistema visada žiūrėkite aplink ir būkite dėmesingi.



Sistemos parengties režimas

Kai pasirodo pranešimas „Parkavimo pagalbininko sąlygos neįvykdytos“, kai paspaudžiamas ir laikomas parkavimo / vaizdo (P) mygtukas, Nuotolinis Išmaniojo parkavimo asistentas yra budėjimo režime. Po kurio laiko dar kartą paspauskite ir palaikykite mygtuką Parkavimas / vaizdas (P), kad pamatytumėte, ar sistema veikia.

Pranešimas pasirodo net tada, kai išmaniojo rakto baterija senka. Patikrinkite išmaniojo rakto baterijos lygį.

Sistemos apribojimai

Esant tokioms aplinkybėms, sistemos našumas stovint arba išlipant iš transporto priemonės gali būti ribotas, gali kilti susidūrimo pavojus arba gali išsijungti nuotolinis išmanioji parkavimo pagalbinė priemonė. Jei reikia, pastatykite arba išlipkite iš transporto priemonės rankiniu būdu.

- Prie vairo pritvirtintas daiktas
- Transporto priemonei montuojama sniego grandinė, atsarginė padanga ar skirtingo dydžio ratas
- Padangų slėgis yra mažesnis arba didesnis už standartinį slėgį
- Jūsų transporto priemonėje yra ilgesni ar platesni kroviniai, nei jūsų transporto priemonė, arba prie jos yra prijungta priekaba
- Netinkamas ratų suvedimo reguliavimas
- Jūsų automobilis smarkiai pasviręs į vieną pusę
- Jūsų transporto priemonė turi priekabos kablį
- Valstybinio numerio ženklas neoriginalioje vietoje
- Virš ar po ultragarso jutikliu yra asmuo, gyvūnas ar daiktas, kai aktyvuota Nuotolinio išmaniojo parkavimo asistentas
- Parkavimo vieta yra išlenkta arba įstriža
- Netoli stovėjimo vietos yra kliūtis, pvz., asmuo, gyvūnas ar daiktas (šiukšliadėžė, dviratis, motociklas, krepšelis, siauras stulpas ir t.t.)

- Netoli parkavimo vietos yra apvalus stulpas arba siauras stulpelis, arba daiktų (kaip antai ugnies gesintuvų ir pan.) apsuptas stulpas
- Kelio dangą yra nelygi (bordiūras, greičio lėtintojai ir tt)
- Kelias yra slidus
- Parkavimo vieta yra šalia transporto priemonės, kurios prošvaisa yra didesnė, pavyzdžiui, sunkvežimio ir pan.
- Vieta automobiliui yra pasvirusi
- Yra stiprus vėjas
- Sistemos valdymas nelygiais keliais, žvyrkeliais, įvorėmis ir kt.
- Ultragarso jutiklio veikimą veikia ypač karštas ar šaltas oras
- Ultragarsinis jutiklis yra padengtas sniegu ar vandeniu
- Netoliese yra objektas, generuojantis ultragarso bangas
- Belaidis įrenginys su perdavimo funkcija veikia šalia ultragarso jutiklių
- Jūsų transporto priemonei įtakos turi kitos transporto priemonės Parkavimo distancijos įspėjimas
- Jutiklis pritvirtintas arba neteisingai uždėtas dėl smūgio į buferį
- Kai ultragarso jutiklis negali aptikti šių objektų:
 - Plonos ar smulkios kliūtys, tokios kaip lynas, grandinė ar maži kuoliukai.
 - Neaptinkamos žemesnės nei 100 cm (40 colių) ir siauresnės nei 14 cm (6 coliai) skersmens kliūtys
 - Kliūtys, kurios gali sugerti jutiklio skleidžiamas bangas, tokios kaip audiniai, korėta medžiaga ar sniegas.

Nuotolinis išmanusis parkavimo pagalbininkas gali neveikti normaliai šiomis aplinkybėmis:

- Statymas kelyje su nuolydžiu



Stovint ant šlaitų statykite rankiniu būdu.

- Statymas nelygiame kelyje



Nuotolinis išmanusis parkavimo pagalbininkas gali būti atšaukiamas, kai transporto priemonė slysta arba transporto priemonė negali judėti dėl kelio sąlygų, pavyzdžiui, akmenukų ar skaldos.

- Statymas už sunkvežimio



Nenaudokite Nuotolinio išmaniojo parkavimo asistento kai aplink yra transporto priemonės, kuriose yra didesnė prošvaisa, pavyzdžiui, autobusai, sunkvežimiai ir pan Tai gali sukelti avariją.

- Parkavimas prie stulpo

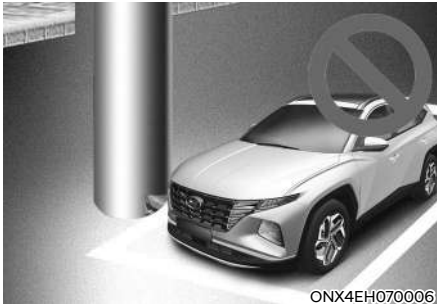

Nuotolinio išmaniojo parkavimo pagalbinio įrenginio veikimas gali sumažėti, kai šalia stovėjimo vietos yra statramsčiai ar kolona, apsupta daiktų, tokių kaip gesintuvas.

- Parkavimas stovėjimo aikštelėje su transporto priemone tik iš vienos pusės

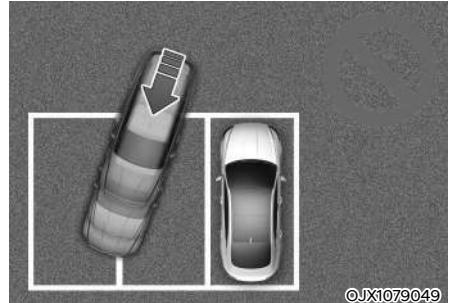

Jei naudojama nuotolinio išmaniojo parkavimo pagalbinė priemonė, stovėjimo aikštelėje, kurioje transporto priemonė yra tik iš vienos pusės, jūsų transporto priemonė gali kirsti parkavimo liniją, kad išvengtų priparkuotos transporto priemonės.

- Įstrižas statymas

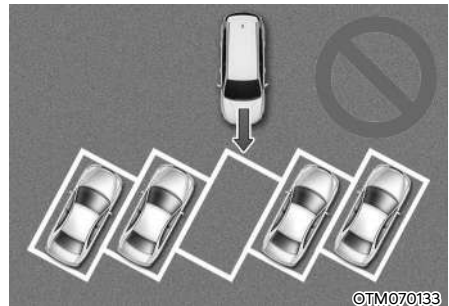

Nuotolinis išmanusis parkavimo pagalbininkas neveikia parkuojant įstrižai. Nenaudokite sistemos, net jei jūsų transporto priemonė galėjo įvažiuoti į stovėjimo vietą, nes sistema negali normaliai veikti.

- Statymas snigant



Sniegas gali trukdyti jutikliui veikti, arba Nuotolinis Išmanusis parkavimo asistentas gali būti atšauktas, jei stovėjimo metu kelias yra slidus.

ĮSPĖJIMAS

Naudodamiesi Nuotoliniu išmaniuoju parkavimo asistentu, laikykitės šių atsargumo priemonių:

- Vairuotojas yra atsakingas už saugų parkavimą ir išvažiavimą, kai naudojasi Nuotoliniu išmaniuoju parkavimo asistentu Naudodamiesi sistema įsitikinkite, kad aplink transporto priemonę nėra pėsčiųjų, gyvūnų ar daiktų.
- Naudodamiesi Nuotolinį išmanųjį parkavimo pagalbininką, saugokitės transporto priemonės važiavimo kryptimi.
- Visada patikrinkite aplinką, kai naudojate Nuotolinį išmanųjį parkavimo asistentą Galite susidurti su pėsčiais, gyvūnais ar daiktais, jei jie yra šalia jutiklio arba yra jutiklio aklujų zonoje.
- Susidūrimas gali įvykti, jei staiga pasirodo pėsčias, gyvūnas ar daiktas, kai veikia nuotolinio išmaniojo parkavimo pagalbinė priemonė.

- Nenaudokite Nuotolinio išmaniojo parkavimo sistemos būdami apsvaigę nuo alkoholio.
- Neleiskite vaikams ar kitiems žmonėms naudotis išmaniuoju raktu.
- Jei Nuotolinio išmaniojo parkavimo asistentas ilgą laiką bus naudojamas nepertraukiamai, tai gali neigiamai paveikti sistemos veikimą.
- Nuotolinė išmanioji parkavimo pagalbinė priemonė gali neveikti normaliai, jei transporto priemonei reikia sureguliuoti ratų padėtį, pavyzdžiui, kai transporto priemonė pakreipiama į vieną pusę. Rekomenduojama, kad jūsų automobilį patikrintų įgaliotasis HYUNDAI atstovas.
- Triukšmą gali girdėti stabdoma naudojant Nuotolinį išmanųjį parkavimo asistentą arba vairuotojui paspaudus stabdžių pedalą.
- Nuotolinis išmanusis parkavimo pagalbininkas gali staiga įjungti stabdį, kad išvengtų susidūrimo.
- Naudokite sistemą tik pakankamai didelėje parkavimo vietoje, kad transporto priemonė galėtų saugiai judėti.

PASTABA

- Jei skamba įspėjimo apie važiavimą pirmyn / atgal 3 etapo įspėjimas (nuolatinis pyptelėjimas), kai veikia nuotolinio išmaniojo parkavimo pagalbinė priemonė, tai reiškia, kad aptikta kliūtis yra arti jūsų transporto priemonės. Šiuo metu Nuotolinio išmaniojo parkavimo asistentas laikinai nustos veikti. Įsitikinkite, kad aplink jūsų transporto priemonę nėra pėsčiųjų, gyvūnų ar daiktų.
- Priklausomai nuo stabdžių veikimo, transporto priemonės važiavimo metu gali užsidegti stabdymo žibintai.

ATITIKTIES DEKLARACIJA (JEIGU YRA)

Radio dažnių įrangos dalys (galinio kempinio radiolikatoriaus) atitinka:

- Taivanui

電信法第 48 條、低功率電波輻射性電機管理辦法
第十二條

經型式認證合格之低功率射頻電機，非經許可，公司、商號或使用者均不得擅自變更頻率、加大功率或變更原設計之特性及功能。

第十四條

低功率射頻電機之使用不得影響飛航安全及干擾合法通信；經發現有干擾現象時，應立即停用，並改善至無干擾時方得繼續使用。

前項合法通信，指依電信法規定作業之無線電通信。低功率射頻電機須忍受合法通信或工業、科學及醫療用電波輻射性電機設備之干擾。

OANATEL069

- Tailandas



OANATEL111

- Indonezijai



- Malaizijai



- Singapūriui

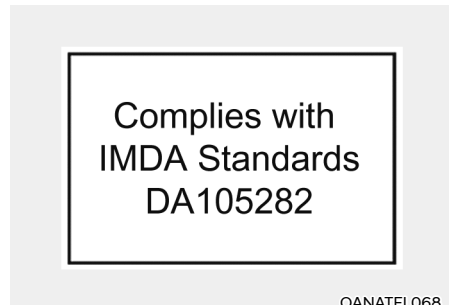

- Europa

Trade mark or Trade name : Hyundai Mobis
 203, Teheran-ro, Gangnam-gu, Seoul, 06141, Republic
 of Korea
 Frequency : 76-77 GHz
 Max EIRP(Peak) :
 Normal Resolution 28.17 dBm
 High Resolution : 29.18 dBm

The antenna(s) must be installed such that a minimum
 separation distance of at least 20 cm is maintained
 between the radiator (antenna) and all persons at all
 times. This device must not be co-located or operating
 in conjunction with any other antenna or transmitter.

Hereby, Hyundai Mobis Co.,Ltd declares that the radio
 equipment type MAR120 is in compliance with Directive
 2014/53/EU.

The full text of the EU declaration of conformity is avail-
 able at the following internet address: http://www.mobis.co.kr/upload/CE/MOBIS_MAR120_Radar.pdf

OANATEL12

- Ukrainai



UARF: 3MOBSR120

Hyundai Mobis Co., ТОВ
 Гангнам-гу 203, Тегеран-ро
 Сеул 06141
 Республіка Корея
 UNIT ASSY-RR CORNER RADAR
 MAR120
 Частотний діапазон: 76 – 77
 ГГц
 Потужність передачі: 28.17
 дБм (макс.) EIRP, 29.18 дБм
 (макс.) EIRP

справжнім Hyundai Mobis
 Co., ТОВ заявляє, що тип
 радіообладнання MAR120
 відповідає Технічному
 регламенту
 радіообладнання;
 повний текст декларації
 про відповідність
 доступний на вебсайті
 за такою адресою:

http://www.mobis.co.kr/upload/CE/MOBIS_MAR120_Radar.pdf

OANATEL071

- Moldova



OANATEL061

- Jordanija

Hyundai Mobis Co.,Ltd
 UNIT ASSY-RR CORNER RADAR
 MAR120

OANATEL080

- Jungtiniai Arabų Emyratai



OANATEL079

- Gana

NCA Approved: SRO-1M-7E4-X46

OANATEL072

- Serbija ir Juodkalnija



OANATEL083

- Pietų Afrikos Respublika



OANATEL081

- Zambija



OANATEL075

- Rusija



OANATEL078

- Nigerija

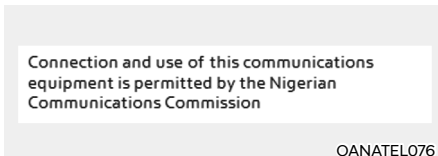

OANATEL076

- Omanas

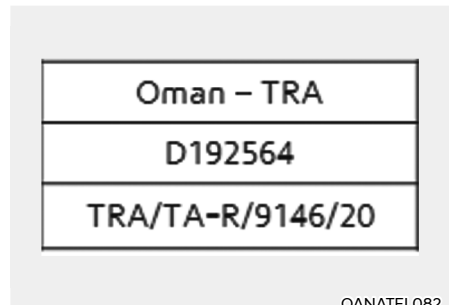

OANATEL082

- Marokas



OANATEL077

- Izraelis

Approval # 51-72445

האישור מיוזמת הרשות המוסדרת:

א. השימוש במכשיר זהו על בסיס "מגוון" ומטרה מרכזית הפעלה אלחוטי
למטרה – להגן על המידע ולמנוע הפרעה למערכות אחרות המפעלות בידן.
ב. רכיב "הפעלה" מיוזמת המטרה של המטרה בכדי, היחד פונד המידע הפעלה אלחוטי,
מתוך "שדות" בלבד, ג' מתייב רשות מיוחדת ממשרד התקשורת.
ג. אסור להעביר את האנטנה המקומית של המכשיר, ולא לעשות בו כל שינוי טכני אחר.

שם המפגש ורשומה המסומנת: מידע לרכב – דואר
שם הרכב: Hyundai Mobis - יונדאי מוביס
שם הרבאן והמכשיר: כלמוביל בג"מ
רוחב ערוץ: 20
סוג אקס, ראש העין
מיקוד: 48092
שם דוגם: MARI120
אריך טווח: קריאה
שנת ייצור: 2020

הוראות ביטחון MARI120 Hyundai Mobis

יש לפעול על כלי הביטחון הבאים:

אין לפגוע או להזניח, במקרה של בעיה כלשהי, יש לפנות למעבדת הידיות הקרובה.
יש להרחיק את המוצר ממנועים.
במקרה של ריח מוצר, רעישים משקטים במנוע, יש לתקן מיידית ממקור אספקה
ולפנות למעבדת שירות.

אזהרה:
יש להרחיק את האנטנה בן שיתוק מפרדה מינימלי של לפחות 20 ס"מ בין האנטנה וכל האנשים בכל עת.

OANATEL073

8. Avarinės situacijos

Avarinis šviesos signalas.....	8-3
Avarinė situacija vairuojant	8-3
Jeigu vairuojant užgęsta variklis	8-3
Jeigu variklis užgęsta sankryžoje arba geležinkelio pervažoje	8-3
Jeigu vairuojant prakiūra padanga	8-4
Jei transporto priemonė neparuošta veikti.....	8-4
Jeigu 12 voltų akumuliatorius išsikrovęs	8-5
Prieš užvedant su paleidikliu	8-5
Užvedimas su paleidikliu	8-6
Jeigu variklis perkaista	8-8
Padangų slėgio stebėjimo sistema (TPMS).....	8-10
Patikrinkite padangų oro slėgį.....	8-10
Padangų slėgio stebėsenos sistema	8-11
Žemo padangų slėgio įspėjamoji lemputė	8-12
Žemo padangų slėgio padėties ir padangų slėgio signalinis įtaisas.....	8-12
TPMS (padangų slėgio stebėjimo sistemos) trikties indikatorius	8-13
Padangos su TPMS keitimas.....	8-13
Jeigu prakiuro padanga (ir turite atsarginę)	8-15
Kėliklis ir įrankiai	8-15
Padangų keitimas	8-16
Kėliklio etiketė	8-21
Kėliklio EK atitikties deklaracija.....	8-22
Jeigu prakiuro padanga (turint padangų remonto rinkinį)	8-23
Įžanga.....	8-23
Pastabos apie saugų padangų taisymo rinkinio naudojimą.....	8-24
Padangų taisymo rinkinio sudėtis	8-25
Kaip naudotis padangų taisymo rinkiniu	8-26
Padangų pripūtimo slėgio tikrinimas.....	8-29
Vilkimas	8-31
Vilkimo tarnyba	8-31
Nuimamas vilkimo kablys.....	8-32
Vilkimas įvykus avarijai	8-33

Avariniai reikmenys.....	8-35
Gesintuvas	8-35
Pirmosios medicininės pagalbos priemonių rinkinys	8-35
Trikampis atšvaitas	8-35
Padangų slėgio matuoklis.....	8-35
Visuotinė Europos pagalbos iškvietos sistema	8-36
Informacija apie duomenų apdorojimą	8-38
Visos Europos pagalbos iškvietos sistema	8-39

AVARINIS ŠVIESOS SIGNALAS

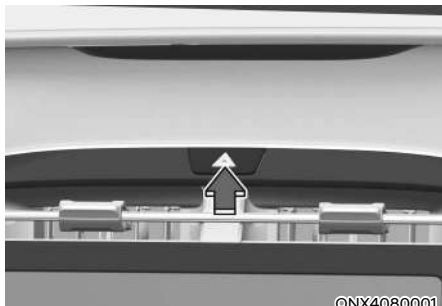

Avarinis šviesos signalas įspėja kitus vairuotojus būti itin atsargiems artinantis prie jūsų automobilio, važiuojant šalia arba lenkiant.

Jį būtina įjungti, kai atliekamas skubus remontas arba kai automobilis sustabdomas šalikelėje.

Kad įjungtumėte arba išjungtumėte avarinį šviesos signalą, paspauskite avarinio šviesos signalo mygtuką užvedimo jungikliui esant bet kokiaje padėtyje. Jo mygtukas yra prietaisų skydelio viduryje. Pradės vienu metu mirksėti visos posūkio signalo lemputės.

- Avarinis šviesos signalas veikia nepriklausomai nuo to, ar jūsų automobilis veikia READY (parengties) režimu, ar ne.
- Kai įjungtas avarinis šviesos signalas, posūkių signalai neveikia.

AVARINĖ SITUACIJA VAIRUOJANT

Jeigu vairuojant užgęsta variklis

- Laipsniškai sumažinkite greitį, stengdamiesi važiuoti tiesiai. Atsargiai nuvažiuokite į saugią vietą šalikelėje.
- Įjunkite avarinį šviesos signalą.
- Bandykite vėl užvesti variklį. Jeigu variklio užvesti nepavyksta, rekomenduojama pasitarti su įgaliotu juo HYUNDAI atstovu.

Jeigu variklis užgęsta sankryžoje arba geležinkelio pervažoje

Varikliui užgesus sankryžoje arba geležinkelio pervažoje, jeigu saugu, pavarų perjungimo mygtuką perjunkite į padėtį N (neutrali) ir nustumkite automobilį į saugią vietą.

Jeigu vairuojant prakiūra padanga

Jeigu vairuojant prakiūro padanga:

- Atleiskite akceleratoriaus pedalą ir toliau važiuokite tiesiai, kad sumažėtų automobilio greitis. Jokių būdu staigiai nespauskite stabdžio ir nemėginkite važiuoti į šalikelę, nes galite nesuvaldyti automobilio ir sukelti avariją. Automobilio greičiui sumažėjus iki saugesnio, pradėkite atsargiai stabdyti ir važiuokite į šalikelę. Važiuokite kaip įmanoma toliau į šalikelę ir sustabdykite automobilį ten, kur paviršius tvirtas ir lygus. Kelyje su skiriamąja kelio juosta nestabdykite automobilio skiriamojame juostoje tarp priešpriešinių eismo juostų.
- Sustabdę automobilį paspauskite avarinio šviesos signalo mygtuką, pavarų valdymo mygtuką nustatykite į padėtį P (stovėjimas), nuspauskite stovėjimo stabdį, o užvedimo jungiklį nustatykite į padėtį LOCK / OFF.
- Visiems keleiviams liepkite išlipti iš automobilio. Žiūrėkite, kad jie išliptų toje automobilio pusėje, kurioje nėra eismo.
- Keisdami prakiurusią jeigu yra vadovaukitės toliau šioje dalyje pateiktomis instrukcijomis.

JEI TRANSPORTO PRIEMONĖ NEPARUOŠTA VEIKTI

- Patikrinkite, ar pavarų perjungimo mygtukas yra padėtyje P (stovėjimas). Automobilis bus užvestas tik pavarų perjungimo mygtukui esant padėtyje P (stovėjimas).
- Šis automobilis neturi įprasto 12 V akumulatoriaus, kurį reikia reguliariai keisti. Tai ličio jonų polimerų akumulatorius, įmontuotas HEV aukštosios įtampos akumulatoriuje. Šiame automobilyje įrengta 12 V akumulatoriaus apsaugos sistema, kuri neleidžia automobiliui jo eikvoti ir visiškai iškrauti. Jeigu nepavyksta užvesti automobilio, pirmiausia pabandykite paspausti 12 V akumulatoriaus nustatymo į pradinę padėtį mygtuką (kairėje vairo pusėje, šalia degalų bako durų atidarymo mygtuko), kad vėl prijungtumėte 12 V akumulatorių, tačiau automobilį reikia užvesti ne vėliau kaip per 15 sekundžių po 12 V akumulatoriaus nustatymo į pradinę padėtį mygtuko paspaudimo. Kai užvesite automobilį (🔌 indikatorius įjungtas), palikite automobilį užvestą lauke, saugioje vietoje, veikiant parengties režimu ir (arba) pavažinėkite juo 30 minučių, kad būtų visiškai įkrautas 12 V akumulatorius.
- Patikrinkite degalų lygį ir, jeigu reikia, papildykite degalų.

Jeigu automobilio užvesti nepavyksta, rekomenduojama skambinti įgaliojamam HYUNDAI atstovui ir prašyti pagalbos.

PASTABA

Bandant automobilį užvesti jį stumiant arba traukiant, gali būti perkrautas katalizatorius, todėl gali sugesti išmetamųjų dujų valdymo sistema.

JEIGU 12 VOLTŲ AKUMULIATORIUS IŠSIKROVĘS

Prieš užvedant su paleidikliu

Šis automobilis neturi įprasto 12 V akumuliatoriaus, kurį reikia reguliariai keisti. Tai ličio jonų polimerų akumuliatorius, įmontuotas HEV aukštosios įtampos akumuliatoriuje. Šiame automobilyje įrengta 12 V akumuliatoriaus apsaugos sistema, kuri neleidžia automobiliui jo eikvoti ir visiškai iškrauti.

12 V akumuliatoriaus nustatymo į pradinę padėtį mygtuko naudojimas



1. Paspauskite 12 V akumuliatoriaus nustatymo į pradinę padėtį mygtuką, kad vėl prijungtumėte 12 V akumuliatorių.
2. Automobilį reikia užvesti praėjus ne daugiau kaip 15 sekundžių po 12 V akumuliatoriaus nustatymo į pradinę padėtį mygtuko paspaudimo.
3. Kai užvesite automobilį (indikatorius įjungtas), palikite automobilį užvestą lauke, saugioje vietoje, parengties režimu ir (arba) pavažinėkite juo 30 minučių, kad būtų visiškai įkrautas 12 V akumuliatorius.

Jeigu neužvesite automobilio iš karto po 12 V akumuliatoriaus nustatymo į pradinę padėtį mygtuko paspaudimo, 12 V akumuliatoriaus maitinimas po kelių sekundžių bus automatiškai atjungtas, kad 12 V akumuliatorius neišsikrautų daugiau. Jeigu prieš užvedant automobilį 12 V akumuliatorius atsijungia, dar kartą paspauskite 12 V akumuliatoriaus nustatymo į pradinę padėtį mygtuką ir iš karto užveskite automobilį, kaip paaiškinta pirmiau.

Dėl pakartotinio 12 V akumuliatoriaus nustatymo į pradinę padėtį mygtuko naudojimo, pakankamai ilgai nepalaikius užvesto variklio (bent 30 minučių), 12 V akumuliatorius gali pernelyg išsekti, todėl automobilio užvesti nepavyks visiškai. Jeigu 12 V akumuliatorius išsikrovė tiek, kad nustatymas į pradinę padėtį neveikia, bandykite automobilį užvesti su paleidikliu.

i Informacija

Užvedus automobilį

(indikatorius įjungtas) 12 V akumuliatorius bus įkraunamas tiek varikliui dirbant, tiek ne. Nors variklio ir nesigirdi, nėra jokio reikalo spausti akceleratoriaus pedalo.

Jeigu akumuliatorius buvo išsikrovęs arba atjungtas, gali tekti patikrinti toliau nurodytus dalykus.

Žr. 4 ir 5 dalis dėl:

- Elektra valdomų langų
- Kelionės kompiuteris
- Automatinės klimato kontrolės sistemos
- Laikrodžio
- Garso sistemos
- Stoglangis

PASTABA

Išoriniai elektros įrenginiai, naudoantys 12 V akumuliatorių

Naudojant išorinius elektros įrenginius gali suprastėti automobilio veikimas. Jeigu naudojama prietaisų skydelio kamera, itin didelė tikimybė, kad automobilio energija bus atjungta prieš automatiškai išsijungiant kamerai.

Išsijungus automobilio energijai, jį užveskite, kaip paaiškinta (žr. skyrių „12 V akumuliatoriaus nustatymo į pradinę padėtį mygtuko naudojimas“).

Užvedimas su paleidikliu

Jeigu automobilio 12 V akumuliatorius vis tiek neveikia (patikrinkite, ar užsidega salono apšvietimo lemputės), galite jį pabandyti užvesti prie variklio skyriaus paleidiklio gnybtų prijungę 12 V akumuliatoriaus įkroviklį arba paleidiklio kabelius, nutiestus iš kito automobilio 12 V akumuliatoriaus (pagal toliau pateiktas instrukcijas).



PERSPĖJIMAS

Netinkamai atliekamas užvedimas su paleidikliu gali būti pavojingas. Kad sunkiai nesusižalotumėte ir nesugadintumėte automobilio, vadovaukitės šioje dalyje aprašyta užvedimo su paleidikliu procedūra. Jeigu nesate tikri dėl to, kaip tinkamai užvesti automobilį su paleidikliu, primygtinai rekomenduojama prašyti, kad tai atliktų techninės priežiūros meistras arba vilkimo tarnyba.

1. Automobilius pastatykite pakankamai arti vienas kito, kad prie jų abiejų būtų galima prijungti paleidiklio kabelius, bet žiūrėkite, kad automobiliai nesiliestų vienas prie kito.

Saugokitės ventiliatoriaus ar kitų po variklio dangčiu esančių judančių dalių, net jeigu variklis išjungtas.

2. Išjunkite visus elektros įrenginius, tokius kaip radijas, žibintai, oro kondicionavimo sistema ir kt. Automobilio pavarų perjungimo svirtį nustatykite į padėtį P (stovėjimas) ir įjunkite stovėjimo stabdį. Užgesinkite abiejų automobilių variklius.

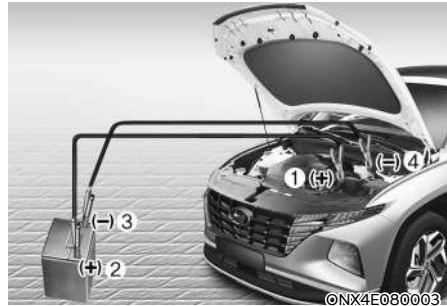

3. Paleidiklio kabelius prijunkite tiksliai tokia tvarka, kokia parodyta iliustracijoje. Pirmiausia prijunkite vieną paleidiklio kabelį prie savo automobilio raudono, teigiamojo (+) paleidiklio gnybto (1).

4. Kitą paleidiklio kabelio galą prijunkite prie kito automobilio raudono, teigiamojo (+) akumuliatoriaus / paleidiklio gnybto (2).

5. Prijunkite antrą paleidiklio kabelį prie kito automobilio juodo, neigiamojo (-) akumuliatoriaus / važiuoklės įžemiklio (3).

6. Prijunkite kitą antrojo paleidiklio kabelio galą prie savo automobilio juodo, neigiamojo (-) važiuoklės įžemiklio (4).

Žiūrėkite, kad paleidiklio kabeliai nesiliestų su niekuo, išskyrus tinkamus akumuliatoriaus arba paleidiklio gnybtus arba tinkamą įžemiklį. Jungdami kabelius nesiremkite į akumuliatorių.



7. Paspauskite 12 V akumuliatoriaus nustatymo į pradinę padėtį mygtuką.
8. Užveskite kito automobilio variklį ir leiskite jam dirbti kelias minutes.
9. Kuo greičiau užveskite savo automobilį. Kai užvesite automobilį (☞ indikatorius įjungtas), palikite automobilį užvestą lauke, saugioje vietoje, parengties režimu ir (arba) pavažinėkite jį 30 minučių, kad būtų visiškai įkrautas 12 V akumuliatorius.

Jeigu automobilio nepavyksta užvesti po kelių bandymų, jam turbūt reikia techninės priežiūros. Tokiu atveju kreipkitės kvalifikuotos pagalbos. Jeigu neaišku, kodėl išsikrauna jūsų automobilio akumuliatorius, rekomenduojama, kad jūsų automobilį patikrintų įgaliotasis HYUNDAI atstovas.

Paleidiklio kabelius atjunkite tiksliai atvirktine tvarka tai, kokia juos prijungėte:

1. Atjunkite paleidiklio kabelio galą nuo savo automobilio juodo, neigiamojo (-) važiuoklės įžemiklio (4).
2. Atjunkite kitą paleidiklio kabelio galą nuo kito automobilio juodo, neigiamojo (-) akumuliatoriaus / važiuoklės įžemiklio (3).
3. Atjunkite antrą paleidiklio kabelį nuo kito automobilio raudono, teigiamojo (+) akumuliatoriaus / paleidiklio gnybto (2).
4. Atjunkite kitą paleidiklio kabelio galą nuo savo automobilio raudono, teigiamojo (+) akumuliatoriaus / paleidiklio gnybto (1).

i Informacija

Įkroviklio įtampos diapazonas turi būti 13,3–14 V, srovės stipris neturėtų siekti 60 A. (Rekomenduojama įtampa – 13,8 V.)

! PERSPĖJIMAS

- Naudojant netinkamą įkroviklį, kurio įtampos ir srovės stiprio vertės viršija nurodytasias, gali perkaisti ir sugesti 12 V akumuliatorius.
- Dėl netinkamo įkroviklio naudojimo energija bus atjungta, kad būtų apsaugotas 12 V akumuliatorius. Išsijungus automobilio energijos tiekimo sistemai netinkamo įkroviklio jokių būdu nebenaudokite.

i Informacija

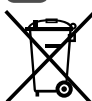

Netinkamoje vietoje išmestas maitinimo elementas gali būti žalingas aplinkai ir žmonių sveikatai. Atiduokite panaudotas baterijas į tokių atliekų surinkimo vietas pagal vietos įstatymus.

PASTABA

Kad neapgadintumėte automobilio:

- 12 voltų energijos tiekimo sistemą (akumuliatorių arba paleidiklį) naudokite tik automobiliui užvesti kritiniu atveju.
- Nebandykite kritiniu atveju užvesti automobilio jį stumdami.

! PERSPĖJIMAS

Neužvedinėkite kitos transporto priemonės savo hibridinio automobilio paleidikliu. Toks bandymas užvesti kitą transporto priemonę pažeis jūsų hibridinio automobilio 12 voltų akumuliatorių (ličio polimerų tipo).

JEIGU VARIKLIS PERKAISTA

Jeigu temperatūros rodiklis rodo, kad variklis perkaito, pajutote, kad sumažėjo jo galia arba iš jo girdisi garsus zvimbimas arba kalimas, variklis tikriausiai yra per karštas. Jei taip nutinka, turite:

1. Važiuokite į šalikelę ir sustokite, kai tik bus saugu.
2. pavarų perjungimo mygtuką nustumti į padėtį P (stovėjimas) ir įjungti stovėjimo stabdį;
3. Jei oro kondicionierius ĮJUNGTAS, išjunkite jį.
4. Jei iš po automobilio teka variklio aušinimo skystis arba iš po gaubto sklinda garai, išjunkite variklį. Neatidarykite gaubto, kol nustos veikti aušinimo skystis arba garų tiekimas.
5. Jei nėra matomų variklio aušinimo skysčio nuostolių ir garų, palikite variklį veikti ir patikrinkite, ar veikia variklio aušinimo ventiliatorius.
 - 1) jei ventiliatorius neveikia, išjunkite variklį;
6. Patikrinkite, ar nenušokęs vandens siurblio varomasis diržas.
 - 1) jei diržas vietoje, patikrinkite, ar jis įtemptas;
 - 2) jei atrodo, kad su varomuoju diržu problemų nėra, patikrinkite, ar iš radiatoriaus, žarnų arba po automobiliu neteka aušinimo skystis. (Jei oro kondicionierius buvo naudojamas, įprasta, kad sustabdžius šaltas vanduo iš jo išteka.)
7. Jei vandens siurblio varomasis diržas nutrūkęs arba teka variklio aušinimo skystis, nedelsdami išjunkite variklį; dėl pagalbos rekomenduojama kreiptis į artimiausią įgaliotąjį HYUNDAI atstovą.
8. Jeigu nepavyksta išsiaiškinti perkaitimo priežasties, palaukite, kol variklis atvės iki normalios temperatūros. Jeigu sumažėjęs aušalo lygis, atsargiai į aušalo bakelį įpilkite aušalo, kad jo lygis pakiltų iki pusės bakelio žymos.
9. Toliau važiuokite atsargiai, atidžiai stebėdami, ar vėl nematyti perkaitimo ženklų. Jeigu variklis vėl perkais, rekomenduojama susisiekti su artimiausiu įgaliotuoju HYUNDAI atstovu ir prašyti pagalbos.



ĮSPĖJIMAS



Kai variklis dirba, laikykite rankas, drabužius ir įrankius atokiai nuo judančių dalių, tokių kaip ventiliatorius ir



paskirstymo diržas, kad sunkiai nesusižalotumėte.



ĮSPĖJIMAS



Jokiu būdu nenuimkite variklio aušalo bakelio dangtelio ir (arba) inverterio aušalo bakelio dangtelio ar išleidimo angos kamščio, kol variklis ir radiatorius yra įkaitę.

Dėl aukšto slėgio gali išsilieti karštas aušalas ir karšti garai, kurie gali sunkiai sužaloti.

Hibridinę sistemą išjunkite ir palaukite, variklis atvės. Variklio aušalo bakelio dangtelį ir (arba) inverterio aušalo bakelio dangtelį nuimkite labai atsargiai. Apsukite jį storu rankšluosčiu ir lėtai pasukite prieš laikrodžio rodyklę iki pirmojo sustojimo. Pasitraukite ir leiskite iš aušinimo sistemos pasišalinti susikaupusiam slėgiui. Kai būsite tikri, kad visas slėgis pasišalino, naudodami storą rankšluostį spauskite dangtelį žemyn ir toliau sukite jį prieš laikrodžio rodyklę, kad nuimtumėte.



PERSPĖJIMAS

- Smarkiai sumažėjęs aušalo lygis reiškia, kad yra nuotėkis iš aušinimo sistemos, todėl rekomenduojama, kad sistemą patikrintų įgaliotasis HYUNDAI atstovas.
- Varikliui perkaitus dėl žemo variklio aušalo lygio ir staigiai papildžius variklio aušalo, variklis gali įtrūkti. Kad taip nenuitktų, aušalo pilkite lėtai ir po truputį.

PADANGŲ SLĖGIO STEBĖJIMO SISTEMA (TPMS)



ONX4080004

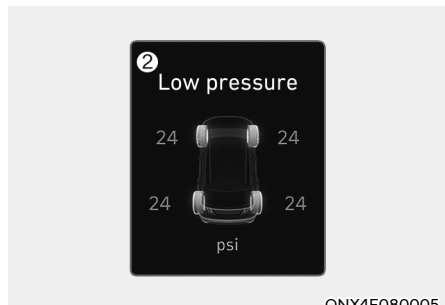

ONX4E080005

- (1) Žemo padangų slėgio signalinis įtaisas / TPMS trikties indikatorius
- (2) Žemo padangų slėgio signalinis įtaisas ir padangų slėgio signalinis įtaisas (rodomi LCD ekrane)

Patikrinkite padangų oro slėgį



ONX4E040019

- Padangų slėgį galite patikrinti prietaiso įspėjimų skydelyje pagalbos režimu.
- **Žr. 4 dalies skyrių „LCD ekrano režimai“.**
- Padangų slėgis bus pradėtas rodyti kelias minutes pavažiavus po pradinio automobilio užvedimo.
- Jeigu sustabdžius automobilį nerodomas padangų slėgis, pasirodys pranešimas „Drive to display“ (važiuokite, kad būtų rodoma). Pavažiavę patikrinkite padangų slėgį.
- Rodomos padangų slėgio vertės gali skirtis nuo verčių, išmatuotų padangų slėgio matuokliu.
- Padangų slėgio matavimo vienetus galima pakeisti LCD ekrane naudotojo nuostatų režimu.
 - psi, kpa, bar (**žr. „LCD režimai“ 4 skyriuje**).

Padangų slėgio stebėsenos sistema



ĮSPĖJIMAS

Pernelyg arba per mažai pripūtus padangas, trumpėja jų eksploataavimo trukmė, automobilį sunkiau suvaldyti, be to, padangos gali staiga prakiurti, todėl galite nesuvaldyti automobilio ir sukelti eismo įvykį.

Kai šalta, kiekvieną jeigu yra, įskaitant atsarginę (jeigu yra), būtina patikrinti kartą per mėnesį ir pripūsti iki automobilio gamintojo rekomenduojamo pripūtimo slėgio (nurodytas automobilio techninių duomenų lipduke arba padangų pripūtimo slėgio lipduke). Jeigu jūsų automobilio padangos ne tokio dydžio, koks nurodytas automobilio techninių duomenų lipduke arba padangų slėgio pripūtimo lipduke, reikia išsiaiškinti, koks padangų pripūtimo slėgis tinkamas turimoms padangoms.

Saugumo sumetimais jūsų automobilyje įrengta padangų slėgio stebėjimo sistema (TPMS), kuri įjungia žemo padangų slėgio signalinį įtaisą, jeigu vienos arba kelių padangų slėgis pastebimai sumažėjęs. Kai užsidega žemo padangų slėgio signalinis įtaisas, reikia sustabdyti automobilį, ku greičiau patikrinti padangas ir pripūsti jas iki reikiamo slėgio. Važiuojant su padangomis, kurių pernelyg žemas slėgis, jos perkaista, todėl gali prakiurti. Be to, kai padangos nepakankamai pripūstos, išsekvojama daugiau degalų, padangos greičiau nusidėvi, todėl darosi sunkiau suvaldyti ir sustabdyti automobilį.

Atminkite, kad TPMS neatstoja tinkamos padangų priežiūros; vairuotojas pats privalo pasirūpinti, kad padangų slėgis būtų tinkamas, net jeigu dėl nepakankamo jų pripūtimo dar neužsidegė TPMS žemo padangų slėgio signalinis įtaisas.

Jūsų automobilis taip pat turi TPMS trikties indikatorius, kuris rodo, kad sutriko sistemos veikimas. TPMS trikties indikatorius yra įrengtas kartu su žemo padangų slėgio signaliniu įtaisu. Sistemai aptikus triktį, signalinis įtaisas mirksės maždaug vieną minutę, o paskui švies nuolatos. Vėliau, kiekvieną kartą užvedus automobilį, tai kartosis tol, kol bus pašalinta triktis.

Užsidegus trikties indikatoriumi sistemai gali nebepavykti aptikti ir signalizuoti apie žemą padangų slėgį taip, kaip turėtų. TPMS triktį gali pasitaikyti dėl įvairių priežasčių, pavyzdžiui, uždėjus kitas padangas arba ratus, dėl kurių TPMS negali veikti taip, kaip reikia.

Pakeitę vieną arba kelias automobilio padangas arba ratus būtinai patikrinkite, ar neužsidegė TPMS trikties signalinis įtaisas – taip įsitikinsite, kad su naujomis padangomis ar ratais TPMS ir toliau veikia tinkamai.

PASTABA

Jeigu nutiktų kuris nors iš nurodytų dalykų, rekomenduojama, kad sistemą patikrintų įgaliotasis HYUNDAI atstovas.

- 1. Kai užvedimo jungiklis yra padėtyje ON (įjungta) arba automobilis veikia parengties (🔌) režimu, žemo padangų slėgio signalinis įtaisas / TPMS trikties indikatorius neužsidega 3 sekundes.**
- 2. TPMS trikties indikatorius lieka šviesi, prieš tai mirksėjęs maždaug 1 minutę.**
- 3. Taip pat šviečia žemo padangų slėgio padėties signalinis įtaisas.**



Žemo padangų slėgio įspėjamoji lemputė

Žemo padangų slėgio padėties ir padangų slėgio signalinis įtaisas

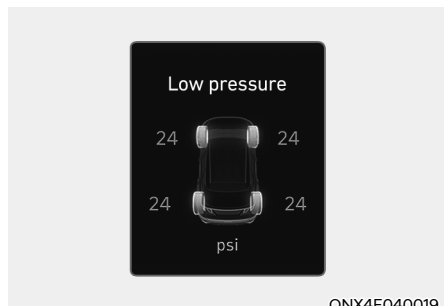

Kai užsidega padangų slėgio stebėjimo sistemos įspėjamieji indikatoriai, o prietaisų skydelio LCD ekrane pasirodo įspėjamasis pranešimas, tai reiškia, kad pastebimai sumažėjęs slėgis vienoje arba keliose padangose. Žemo padangų slėgio padėties signalinis įtaisas rodytų, kurios padangos slėgis stipriai sumažėjęs – užsidegs atitinkamos padėties lemputė.

Užsidegus kuriam nors signaliniam įtaisui, iš karto sumažinkite greitį, venkite staigių posūkių ir atminkite, kad stabdymo atstumas bus padidėjęs. Reikia sustabdyti automobilį ir kuo greičiau patikrinti padangas. Pripūskite padangas iki tinkamo slėgio, nurodyto automobilio techninių duomenų lipduke arba padangų pripūtimo slėgio lipduke, kuris priklijuotas ant vairuotojo pusės centrinio statramsčio išorinio paviršiaus.

Jeigu techninės priežiūros stotis per toli arba jeigu padanga net ir pripūtos nelaiko oro, tokią jeigu yra pakeiskite atsargine.

Žemo padangų slėgio signalinis įtaisas švies, o TPMS trikties indikatorius mirksės vieną minutę, o paskui liks šviesti (automobiliu didesniu nei 25 km/h greičiu nuvažiavus apie 10 minučių), kol bus sutaisyta ir pakeista padanga, kurios slėgis per žemas.



PERSPĖJIMAS

Žiemą arba šaltu oru žemo padangų slėgio signalinis įtaisas gali užsidegti, jeigu padangų pripūtimo slėgis yra toks, koks rekomenduojamas šiltu oru. Tai nereiškia, kad įvyko TPMS triktis, nes dėl žemesnės temperatūros proporcingai sumažėja ir padangų slėgis.

Automobiliu iš šilto oro zonos atvykus į šalto oro zoną arba atvirkščiai arba jeigu lauko temperatūra yra kur kas aukštesnė arba žemesnė, patikrinkite padangų pripūtimo slėgį ir jį pareguliuokite pagal rekomenduojamą padangų pripūtimo slėgį.



ĮSPĖJIMAS

Apgadinimai dėl žemo slėgio

Dėl akivaizdžiai žemo padangų slėgio automobilis pasidaro nestabilus, todėl jo galima nesuvaldyti, be to, padidėja jo stabdymo atstumas.

Toliau važiuojant automobiliu, kurio padangų slėgis sumažėjęs, padangos gali perkaisti ir prakiurti.



TPMS (padangų slėgio stebėjimo sistemos) trikties indikatorius

Kilus padangų slėgio stebėjimo sistemos problemoms, TPMS trikties indikatorius mirksės maždaug vieną minutę, o paskui liks šviesti.

Rekomenduojama, kad sistemą kuo skubiau patikrintų įgaliojasis HYUNDAI atstovas.

PASTABA

Jeigu įvyko TPMS triktis, žemo padangų slėgio padėties signalinis įtaisas neveiks, net jeigu automobilio padangos bus nepakankamai pripūstos.

PASTABA

TPMS trikties indikatorius gali pradėti šviesti, prieš tai mirksės maždaug vieną minutę, automobiliui atsidūrus netoli elektros energijos tiekimo linijų arba radijo siųstuvų, tokių kaip policijos nuovados, valstybinės ir viešosios institucijos, radijo stotys, karinės bazės, oro uostai, radijo ryšio arba televizijos bokštai ir kt.

TPMS trikties indikatorius taip pat gali užsidegti, jeigu naudojamos padangų grandinės arba elektroniniai įrenginiai, tokie kaip kompiuteriai, įkrovikliai, nuotoliniai paleidikliai, navigacijos prietaisai ir kt. Tai gali trikdyti įprastą TPMS veikimą.

Padangos su TPMS keitimas

Jeį prakiuro padanga, užsidegs žemo padangų slėgio ir padėties signaliniai įtaisai. Rekomenduojama, kad prakiurusią jeigu yra kuo skubiau sutaisytų įgaliojasis HYUNDAI atstovas, arba pakeiskite prakiurusią jeigu yra atsargine.

PASTABA

Nerekomenduojama naudoti prakiurusių padangų taisymo medžiagų, kurių kaip tinkamų padangoms taisyti ir (arba) pripūsti neaprobavo HYUNDAI arba lygiavertis atstovas. HYUNDAI arba lygiavertio atstovo neapbruotas padangų hermetikas gali sugadinti padangos slėgio jutiklį.

Atsarginė padanga (jeigu yra) padangos slėgio stebėjimo jutiklio neturi. Jeigu yra, kurios slėgis sumažėjęs arba kuri prakiurusi, pakeitus atsargine padanga žemo padangų slėgio signalinis įtaisas švies toliau. Be to, automobiliu maždaug 10 minučių pavažiavus didesniu nei 25 km/h greičiu, užsidegs TPMS trikties indikatorius, prieš tai mirksėjęs vieną minutę.

Kai originalus ratas su padangų slėgio stebėjimo jutikliu bus pripūstas iš naujo iki rekomenduojamo slėgio ir vėl uždėtas ant automobilio, pavažiavus kelias minutes žemo padangų slėgio signalinis įtaisas ir TPMS trikties indikatorius užges.

- * Visos EUROPOS rinkoje toliau nurodytu laikotarpiu parduotos transporto priemonės turi turėti įrengtą TPMS.
 - Naujo modelio transporto priemonės: nuo 2012 m. lapkričio 1 d.
 - Dabartinio modelio transporto priemonės: nuo 2014 m. lapkričio 1 d. (priklausomai nuo transporto priemonės registracijos)

Jei po kelių minučių šie indikatoriai neužges, rekomenduojama susisiekti su artimiausiu įgaliotuoju HYUNDAI atstovu.

Kiekvienas ratas turi padangų slėgio jutiklį, kuris įtaisytas padangos viduje, už ventilio (išskyrus atsarginę jeigu yra). Būtina naudoti su TPMS suderinamus ratus. Rekomenduojama, kad padangų priežiūrą visada atliktų įgaliotasis HYUNDAI atstovas.

Vien pažvelgus į jeigu yra gali būti sunku nustatyti, kad jos slėgis yra sumažėjęs. Padangų slėgį visada matuokite geros kokybės padangų slėgio matuokliu. Atminkite, kad įkaitusios padangos (pavyzdžiui, nuo važiavimo) slėgio rodmuo visada bus aukštesnis už šaltos padangos.

Šalta padanga reiškia, kad automobiliu nebuvo važiuojama 3 valandas ir kad per tą 3 valandų laikotarpį juo nebuvo nuvažiuota mažiau nei 1,6 km.

Prieš matuodami pripūtimo slėgį palaukite, kol padangos atvės. Prieš pripūsdami padangas iki rekomenduojamo slėgio būtinai patikrinkite, ar jos šaltos.



ĮSPĖJIMAS

- **TPMS negali įspėti apie rimtą ir staigų padangos gedimą dėl išorinių veiksnių, tokių kaip vyns arba kelio nuolaužos.**
- **Jei pajutote, kad automobilis nestabilus, nedelsdami atitraukite koją nuo akceleratoriaus pedalo, palaiapsniui lengvai spauskite stabdžių pedala ir lėtai važiuokite į saugią vietą šalikelėje.**



ĮSPĖJIMAS

Sugadinus, pakeitus arba išjungus padangų slėgio stebėjimo sistemos (TPMS) komponentus gali nukentėti sistemos funkcija įspėti vairuotoją apie sumažėjusį padangų slėgį ir (arba) TPMS triktis. Sugadinus, pakeitus arba išjungus padangų slėgio stebėjimo sistemos (TPMS) komponentus gali nustoti galioti tos automobilio dalies garantija.



ĮSPĖJIMAS

Europai

- **Nemodifikuokite automobilio; tai gali trukdyti TPMS funkcijai.**
- **Rinkoje platinami ratai TPMS jutiklių neturi.**
Jūsų pačių saugumui rekomenduojama naudoti tik įgaliotojo HYUNDAI atstovo platinamas keičiamąsias dalis.
- **Jeį naudojate savo pačių nusipirktus ratus, naudokite HYUNDAI įgalioto atstovo arba lygiaverčio aprobuotą TPMS jutiklį. Jeigu jūsų automobilyje TPMS jutiklis neįrengtas arba neveikia taip, kaip turėtų, jūsų automobilis gali nepereiti jūsų šalyje atliekamos periodinės techninės apžiūros.**

JEIGU PRAKIURO PADANGA (IR TURITE ATSARGINĘ JEIGU YRA)

ĮSPĖJIMAS

Padangos keitimas gali būti pavojingas. Norėdami sumažinti sunkaus ar net mirtino sužalojimo pavojų, keisdami jeigu yra vadovaukitės šioje dalyje pateiktomis instrukcijomis.

PERSPĖJIMAS

Naudodami kėliklio rankeną laikykitės atokiai nuo plokščiojo galo. Plokščiojo galo kraštai yra aštrūs ir į juos galima įsipjauti.

Kėliklis ir įrankiai

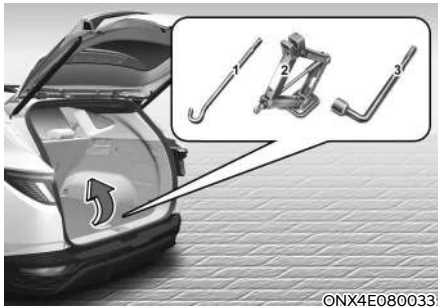

- (1) Kėliklio rankena
- (2) Kėliklis
- (3) Ratų varžléraktis

Kėliklis, kėliklio rankena ir ratų varžtų terkšlinis raktas laikomi bagažinėje, po багаžo dėžės dangčiu.

Kėliklis yra skirtas tik padangai pakeisti kritiniu atveju.



Norėdami išimti atsarginę jeigu yra, sukite sparnuotąjį laikomąjį varžtą prieš laikrodžio rodyklę.

Atsarginę jeigu yra padėkite atgal į tą patį skyrių ir priveržkite sparnuotuojų laikomuoju varžtu pagal laikrodžio rodyklę.

Kad atsarginė padanga ir įrankiai nebarškėtų, laikykite juos jiems skirtose vietose.

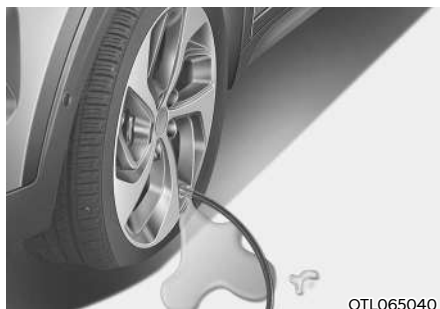

OTL065040

Padangos sparnuotąjį laikomąjį varžtą gali būti sunku atveržti ranka, tačiau tai lengva padaryti naudojant ratų varžtų terkšlinį raktą.

1. Įkiškite domkrato rankeną (1) į padangos tvirtinimo varžto vidų.
2. Ratų varžtų terkšliniu raktu sukite padangos sparnuotąjį laikomąjį varžtą prieš laikrodžio rodyklę.

Padangų keitimas



ĮSPĖJIMAS

Automobilis gali nuslysti arba nuriudėti nuo kėliklio ir sunkiai ar net mirtinai sužaloti jus ar netoliese esančius asmenis. Imkitės tokių atsargumo priemonių:

- Nelįskite po automobiliu, kurį prilaiko kėliklis.
- **JOKIU BŪDU** nekeiskite padangos eismo juostoje. Prieš keisdami jeigu yra automobilį **VISADA** visiškai nuvarkite nuo kelio ir pastatykite ant lygaus, tvirto paviršiaus, atokiai nuo eismo. Jeigu šalikelėje nepavyksta rasti lygaus, tvirto pagrindo, iškvieskite vilkimo tarnybą.
- Naudokite su automobiliu gautą kėliklį.
- Kėliklį **VISADA** statykite specialiai tam skirtose automobilio vietose, **JOKIU BŪDU** ne po buferiais ar kitomis automobilio dalimis, kurios nėra tam tinkamos.
- Jokiu būdu neužveskite ir nevažiuokite kėlikliu prilaikomu automobiliu.
- Neleiskite niekam likti automobilyje, kol jis pakeltas kėlikliu.
- Laikykite vaikus atokiai nuo kelio ir nuo automobilio.

Automobilio jeigu yra pakeiskite atlikdami šiuos veiksmus:

1. Automobilį pastatykite ant lygaus, tvirto paviršiaus.
2. Pavarų valdymo mygtuką nustatykite į P (stovėjimas) padėtį, užtraukite stovėjimo stabdį, o užvedimo jungiklį nustatykite į padėtį LOCK / OFF (užrakinti / išjungti).
3. Paspauskite avarinio šviesos signalo mygtuką.
4. Iš automobilio išsiimkite rato užrakto varžliaraktį, kėliklį, kėliklio rankeną ir atsarginę jeigu yra.



[A]: Blokuoti

5. Užblokuokite priekinę ir galinę padangas, esančias įstrižai nuo padangos, kurią keičiate.

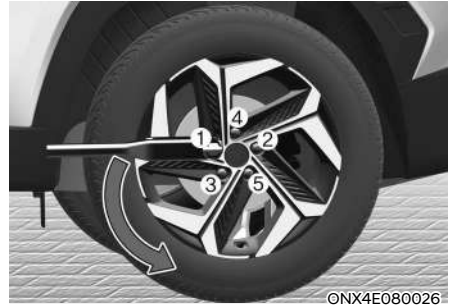

6. Atlaisvinkite ratų varžtus prieš laikrodžio rodyklę, kiekvieną pasukdami aukščiau pavaizduota tvarka, tačiau nenuimkite jokių ratų varžtų, kol padanga nebus pakelta nuo žemės.



7. Kėliklį dėkite specialiai kėlimui skirtoje vietoje po kėbulu, arčiausiai keičiamos padangos. Kėlimo vietos – tai prie kėbulo privirintos plokštės su dviem įrantomis. Jokiu būdu nekelkite automobilio kokioje nors kitoje vietoje arba už kitos dalies. Taip darant galima apgadinti šoninę kėbulo briauną ir kitas automobilio dalis.



- Įstatykite kėliklio rankeną į kėliklį ir sukite pagal laikrodžio rodyklę, taip keldami automobilį, iki padanga nebelies žemės. Patikrinkite, ar automobilis stabiliai laikosi ant kėliklio.
- Ratų varžtus atveržkite terkšliniu raktu ir nuimkite rankomis. Nuimkite ratą nuo smeigių ir paguldykite ant žemės, kad nesimaišytų.

Nuo smeigių, montavimo paviršių ir rato nuvalykite nešvarumus ir nuosėdas.

ĮSPĖJIMAS

Ratų briaunos gali būti aštrios. Elkitės atsargiai, kad išvengtumėte sužalojimų. Prieš uždėdami ratą pasirūpinkite, kad ant stebulės arba rato (pavyzdžiui, purvo, dervos, žvyro ir t. t.) nebūtų nieko, kad trukdytų ratui priglusti prie stebulės.

Jeigu yra, pašalinkite. Jeigu nėra gero montavimo paviršiaus kontakto tarp rato ir stebulės, rato veržlės ir ratas gali atsilaisvinti. Nukritus ratui gali būti prarasta automobilio kontrolė. Dėl to galima sunkiai ar net mirtinai susižaloti.

- Atsarginę jeigu yra uždėkite ant smeigių.
- Ratų varžtus ant smeigių užsukite pirštais; siauresnis varžto galas turi būti arčiau rato.
- Nuleiskite automobilį ant žemės, sukdami kėliklio rankeną prieš laikrodžio rodyklę.



- Nurodyta tvarka užveržkite ratų varžtus terkšliniu raktu. Vis patikrinkite kiekvieno varžto užveržimą, iki jie bus tinkamai užveržti. Pakeitus padangas rekomenduojama, kad ratų varžtus tinkama užveržimo jėga kuo skubiau užveržtų įgaliotasis HYUNDAI atstovas. **Ratų varžtus reikia užveržti 11–13 kgf/m jėga.**

Jeigu turite slėgio matuoklį, patikrinkite padangų slėgį (padangų slėgio tikrinimo instrukcijas žr. 2 dalies skyriuje „Padangos ir ratai“). Jeigu slėgis žemesnis arba aukštesnis už rekomenduojamąjį, lėtai važiuokite į artimiausią techninės priežiūros stotį ir pareguliuokite jų slėgį. Patikrinę arba pareguliuavę padangų slėgį būtina vėl uždėkite ventilio gaubtelį. Neuždėjęs gaubtelio galimas oro nuotėkis iš padangos. Jeigu ventilio gaubtelį pamestumėte, kaip galėdami greičiau įsigykite ir uždėkite kitą. Pakeitę padangas atsarginę jeigu yra pritvirtinkite, o kėliklį ir įrankius padėkite atgal į jiems skirtas vietas.

PASTABA

Uždėję atsarginę jeigu yra kaip galėdami greičiau patikrinkite jos slėgį. Pareguliuokite jį iki rekomenduojamo slėgio.

**PERSPĖJIMAS**

Jūsų transporto priemonėje yra metriniai sriegiai ant smeigių ir ratų varžtų. Keisdami padangas įsitikinkite, kad vėl sumontuoti tie patys varžtai, kurie buvo pašalinti. Jeigu jums tektų pakeisti ratų varžtus, žiūrėkite, kad jų sriegiai būtų metriniai, kitaip galite sugadinti smeiges, o ratas nebus gerai pritvirtintas prie stebulės. Rekomenduojama kreiptis pagalbos į įgijotąjį HYUNDAI atstovą.

**ĮSPĖJIMAS**

Ratų smeigės

Jeigu smeigės yra pažeistos, jos gali nepakankamai tvirtai laikyti ratą. Dėl to ratas gali nukristi ir atsitrenkęs gali sunkiai sužaloti.

Jei kuri nors iš tokių įrengimų kaip domkratas, ratų varžtai, smeigės ar kita įranga yra pažeista ar blogos būklės, nemėginkite pakeisti padangų ir kvieskite pagalbą.

Kompaktinės atsarginės padangos naudojimas (jeigu yra)

Kompaktinės atsarginės padangos yra skirtos naudoti tik kritiniu atveju. Su kompaktine atsargine padanga važiuokite atsargiai ir būtinai paisykite atsargumo priemonių.

**ĮSPĖJIMAS**

Kad kompaktinė atsarginė padanga neprakiurtų, o jūs, nesuvaldę automobilio, nesukeltumėte avarijos:

- Kompaktinę atsarginę jeigu yra naudokite tik kritiniu atveju.
- NIEKADA automobiliu nevažiuokite didesniu nei 80 km/h greičiu.
- Neviršykite automobilio maksimalios vardinės apkrovos arba vežamosios krovos, nurodytos ant kompaktinės atsarginės padangos šoninės sienelės.
- Nenaudokite atsarginės kompaktinės padangos reguliariai. Kuo skubiau pataisykite arba pakeiskite originalią jeigu yra, kad neprakiurtų kompaktinė atsarginė padanga.

Kai vairuojate automobilį su uždėta kompaktine atsargine padanga:

- Uždėję kompaktinę atsarginę jeigu yra patikrinkite jos slėgį. Kompaktinės atsarginės padangos pripūtimo slėgis turi būti 420 kPa.
- Nevarykite šio automobilio su uždėta kompaktine atsargine padanga plauti į automatinę automobilių plovyklą.
- Nenaudokite atsarginės kompaktinės padangos ant jokios kitos transporto priemonės, nes ji sukurta specialiai jūsų automobiliui.
- Kompaktinės atsarginės padangos protektorius nusidėvi greičiau už įprastos padangos. Reguliariai apžiūrėkite kompaktinę atsarginę jeigu yra, o susidėvėjusią jeigu yra pakeiskite tokio paties dydžio padanga, kurią reikia montuoti ant to paties ratlankio.
- Vienu metu naudokite tik vieną kompaktinę atsarginę jeigu yra.
- Automobiliu, ant kurio uždėta kompaktinė atsarginė padanga, nevilkite priekabos.

i Informacija

Remontuojant ir vėl montuojant originalią jeigu yra ir ratą, rato varžto sukimo momentas turi būti tinkamai nustatytas. Tinkamas rato varžto priveržimo momentas yra 11 ~ 13 kgf.m (79 ~ 94 lbf.ft).

PASTABA

Kad neapgadintumėte kompaktinės atsarginės padangos ir automobilio:

- Įvertinkite kelio sąlygas ir važiuokite pakankamai lėtai, kad išvengtumėte visų pavojų, tokių kaip duobės ar nuolaužos.
- Stenkitės nevažiuoti per kliūtis. **Atsarginės kompaktinės padangos skersmuo yra mažesnis už įprastos padangos, todėl atstumas iki kelio paviršiaus sumažėja maždaug 25 mm.**
- **Ant atsarginės kompaktinės padangos nedėkite padangų grandinių. Dėl mažesnio dydžio grandinės netiks.**
- **Nedėkite kompaktinės atsarginės padangos ant jokių kitų ratlankių; taip pat įprastų padangų, žieminių padangų arba centravimo žiedų ant kompaktinės atsarginės padangos ratlankio.**

Kėliklio etiketė

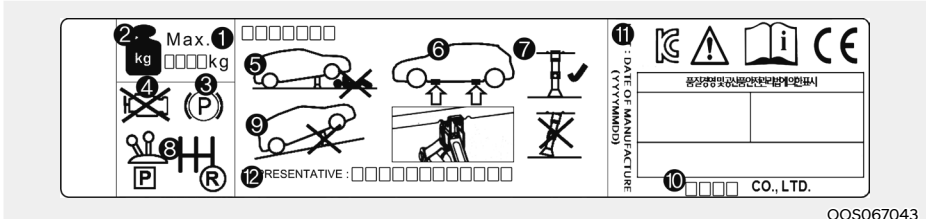

OOS067043

Tikroji kėliklio etiketė gali atrodyti kitaip nei parodytoji iliustracijoje.

Išsamesnių specifikacijų ieškokite ant kėliklio priklijuotoje etiketėje.

1. Modelio pavadinimas
2. Maksimalus leistinasis svoris
3. Naudodami kėliklį užtraukite stovėjimo stabdį.
4. Naudodami kėliklį užgesinkite variklį.
5. Nelįskite po automobiliu, kurį prilaiko kėliklis.
6. Specialios vietos po kėbulu
7. Kai automobilis prilaikomas kėlikliu, kėliklio pagrindo plokštė po keliamąja vieta turi būti vertikaliai.
8. Transporto priemonėse su automatine transmisija perjunkite pavarą į P padėtį.
9. Kėliklį reikia naudoti ant tvirto, lygaus pagrindo.
10. Kėliklio gamintojas
11. Pagaminimo data
12. Įgaliotoji įmonė ir adresas

Kėliklio EK atitikties deklaracija



**EC Declaration of Conformity
according to EC Machinery Directive 2006/42/EC**

We, **SAMKI IND. CO., LTD.**
#22, Hyojuk3-Gil, Buk-Gu, Ulsan, Korea
declare under our sole responsibility that the product

Product : Jack Assembly
Type Designation(s) : Jack Assembly-600kg, Jack Assembly-700kg
Jack Assembly-800kg, Jack Assembly-1000kg
Jack Assembly-1200kg, Jack Assembly-1500kg
Serial No. : N/A
Year of Manufacture : 2013

to which this declaration relates is in conformity with the following standard(s) or other normative document(s):

EN ISO12100 (2010)	Safety of machinery - General principles for design – Risk assessment and risk reduction
EN ISO12100-2/A1 (2009)	Safety of machinery - Basic concepts, general principles for design, Part 2 : Technical principles
EN 1484/A1 (2008)	Mobile or movable jacks and associated lifting equipment

following the provisions of Directive(s):

2006/42/EC Directive on the approximation of the laws of Member States relating to machinery (OJ L157 Jun, 9, 2006)

Ulsan, Korea / Jul. 25, 2013 Hyun Daeik Cho President 
(Place and date of issue)(name and signature or equivalent making of authorized person)

* T.C.F Compiling Person: Safeset Limited (European Notified body : 1674)
Denford Garage, Denford, Kettering Northants, NN14 4EQ, England

ONX4E080036

JEIGU PRAKIURO PADANGA (TURINT PADANGŲ REMONTO RINKINĮ, JEIGU YRA)

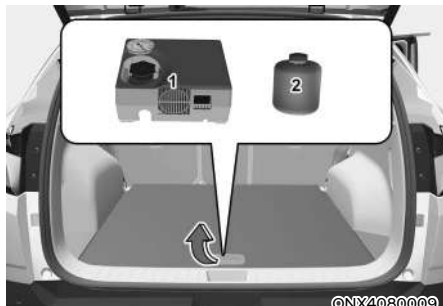

Prieš naudojimą atidžiai perskaitykite šias instrukcijas ir jomis vadovaukitės – taip užtikrinsite saugų jų naudojimą.

- (1) Kompresorius
- (2) Hermetiko flakonas

Padangų taisymo rinkinys yra skirtas laikinai užtaisyti jeigu yra, tačiau rekomenduojame, kad tokią jeigu yra kuo skubiau patikrintų įgaliojasis HYUNDAI atstovas.

PERSPĖJIMAS

Prakiurus dviem padangoms ar daugiau, padangų taisymo rinkinio nenaudokite, nes tinkamo padangų taisymo rinkinio hermetiko užteks tik vienai prakiurusiai padangai užtaisyti.

ĮSPĖJIMAS

Nenaudokite padangų taisymo rinkinio padurtoms padangos sienelėms taisyti. Dėl to gali prakiurti padanga ir įvykti avarija.

ĮSPĖJIMAS

Kuo skubiau užtaisykite jeigu yra. Padangos, pripūstos naudojant padangų taisymo rinkinį, oro slėgis bet kada gali sumažėti vėl.

Įžanga

Turėdami padangų taisymo rinkinį, galėsite važiuoti toliau net ir tada, jei padanga prakiurs.

Kompresoriaus ir hermetiko sistema veiksmingai ir patogiai užsandarina daugelį keleivinių automobilių padangų skylių, atsiradusių dėl vinių ar kitų panašių objektų, ir vėl pripučia jeigu yra.

Po to, kai įsitikinate, kad padanga patikimai užsandarinta, galite atsargiai važiuoti toliau (iki 200 km) ne didesniu kaip 80 km/h (50 mi/h) greičiu, kol pasieksite artimiausias remonto dirbtuves, kur galėsite pasikeisti jeigu yra.

Kai kurių padangų, ypač su didelėmis skylėmis arba šoninės sienelės pažeidimais, gali ir nepavykti visiškai užsandarinti.

Dėl mažėjančio padangos slėgio gali nukentėti jos eksploatacinės savybės.

Dėl šios priežasties reikėtų vengti staigių posūkių ar kitų vairavimo manevrų, ypač jeigu automobilis sunkiai apkrautas arba velka priekabą.

Padangų taisymo rinkinys nėra sukurtas ir skirtas naudoti kaip galutinio padangos taisymo priemonė ir turi būti naudojamas tik vienai padangai.

Šiose instrukcijose nuosekliai aiškinama, kaip paprastai ir patikimai laikinai užsandarinti skylę.

Žr. skyrių „Pastabos apie saugų padangų taisymo rinkinio naudojimą“.



ĮSPĖJIMAS

Padangų remonto rinkinio nenaudokite, jeigu padanga smarkiai apgadinta, nes visiškai subliuško važiuojant arba dėl nepakankamo oro slėgio.

Su padangų taisymo rinkiniu galima užsandarinti tik padangų protektoriaus pradūrimus.

Pastabos apie saugų padangų taisymo rinkinio naudojimą

- Automobilį pastatykite šalikėlėje, kad galėtumėte dirbti su padangų taisymo rinkiniu atokiai nuo eismo.
- Net jeigu automobilį pastatėte ant gana lygaus paviršiaus, kad jis nepradėtų riedėti, būtinai įjunkite stovėjimo stabdį.
- Padangų taisymo rinkinį naudokite tik keleivinio automobilio padangoms sandarinti / pripūsti. Su padangų taisymo rinkiniu galima užsandarinti tik padangų protektoriaus pradūrimus.
- Nenaudokite motociklų, dviračių ar kitokių tipų padangoms taisyti.
- Jeigu sugadinta ir padanga, ir ratlankis, saugumo sumetimais padangų taisymo rinkinio nenaudokite.
- Jeigu padangos pažeidimas didesnis nei maždaug 4 mm (16 inčų), su padangų taisymo rinkiniu jos tinkamai pataisyti gali nepavykti.
Jeigu po taisymo su padangų taisymo rinkiniu padanga vis tiek netinka važiuoti, kreipkitės į artimiausią HYUNDAI atstovą.
- Padangų taisymo rinkinio nenaudokite, jeigu padanga smarkiai apgadinta, nes visiškai subliuško važiuojant arba dėl nepakankamo oro slėgio.
- Iš padangos neištraukite jokių pašalinių objektų, tokių kaip vyns arba varžtai, kurie ją prakiurdė.
- Jeigu automobilis yra lauke, palikite jį veikti parengties (🔌) režimu. Kitaip eksploatuojant kompresorių gali būti išseiktas automobilio akumuliatorius.
- Naudojamo padangų taisymo rinkimo joku būdu nepalikite be priežiūros.
- Nepalikite be perstojo veikiančio kompresoriaus ilgiau kaip 10 minučių, kitaip jis gali perkaisti.
- Padangų taisymo rinkinio nenaudokite, jeigu aplinkos temperatūra nesiekia $-30\text{ }^{\circ}\text{C}$.
- Hermetiko sąlyčio su oda atveju kruopščiai nuplaukite paveiktą vietą dideliu kiekiu vandens. Jeigu dirginimas nepraeis, kreipkitės į gydytoją.
- Hermetikui patekus į akis, jas plaukite bent 15 minučių. Jeigu dirginimas nepraeis, kreipkitės į gydytoją.
- Hermetiko nurijus, praskalaukite burną ir gerkite daug vandens. Tačiau joku būdu nieko neduokite sąmonės netekusiam asmeniui ir nedelsdami kreipkitės į gydytoją.
- Ilgalais hermetiko poveikis gali pakenkti organizmo audiniams, pvz., inkstams ir kt.

Padangų taisymo rinkinio sudėtis

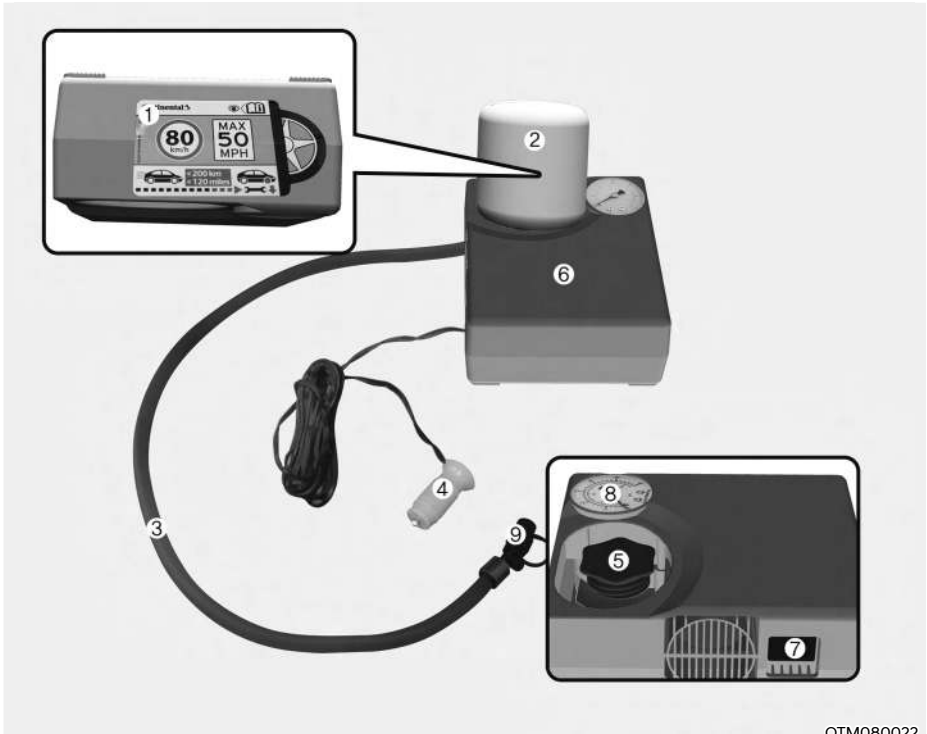

OTM080022

1. Greičio ribojimo etiketė
 2. Sandarintojas ir hermetiko flakonas
 3. Kompresoriaus ir padangos jungiamoji žarna
 4. Jungtis ir laidas maitinimo lizdui prijungti
 5. Laikiklis hermetiko flakonui
 6. Kompresorius
 7. ĮJUNGIMO / IŠJUNGIMO jungiklis
 8. Slėgio matuoklis padangų pripūtimo slėgiui tikrinti
 9. Vožtuvas pripūtimo slėgiui sumažinti
- Jungtys, kabeliai ir jungiamoji žarnelė yra laikomi kompresoriaus korpuso viduje.

Griežtai paisykite nurodytos veiksmų sekos, kitaip dėl aukšto slėgio gali išsiveržti hermetikas.

ĮSPĖJIMAS

Nenaudokite padangų hermetiko pasibaigus jo galiojimui (t. y. praėjus ant hermetiko flakono nurodytai galiojimo pabaigos datai). Dėl to didėja rizika, kad padanga vėl prakiurs.

ĮSPĖJIMAS

- Laikykite vaikams nepasiekiamoje vietoje.
- Venkite sąlyčio su akimis.
- Nenurykite.

Kaip naudotis padangų taisymo rinkiniu

ĮSPĖJIMAS



©NX4080010

Nuplėškite greičio ribojimo etiketę (1) nuo hermetiko flakono (2) ir užklijuokite ją automobilio viduje, gerai matomoje vietoje – pavyzdžiui, ant vairo, kad vairuotojas užsimiršęs nepradėtų važiuoti per greitai.



OTM080025

1. Papurtykite hermetiko flakoną (2).

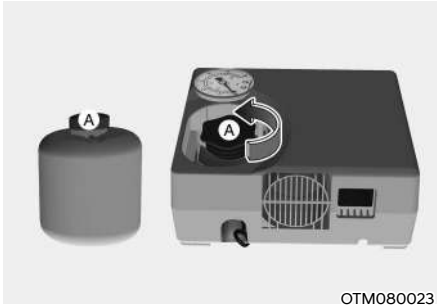

OTM080023

2. Nuimkite hermetiko flakono (2) ir kompresoriaus (6) dangtelį (A).



OTM080024

3. Sujunkite hermetiko flakoną (2) ir kompresorių (6).
4. Įsitinkinkite, kad uždarytas vožtuvas (9), skirtas sumažinti padangų oro slėgį.

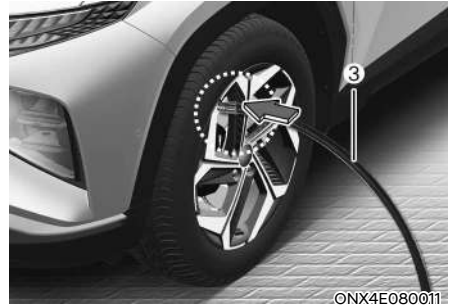

ONX4E080011

5. Atsukite vožtuvo dangtelį nuo pažeisto vožtuvo ir užsukite kompresoriaus ir padangos jungiamąją žarną (3).

PASTABA

Gerai pritvirtinkite hermetiko užpildymo žarnelę prie ventilio. Kitaip hermetikas gali pradėti tekėti atgaline kryptimi ir užkimšti užpildymo žarnelę.

6. Įsitinkinkite, kad kompresorius išsijungia, paspausdami pagrindinio jungiklio [7] mygtuką.



ONX4080012

7. Prijunkite laidą ir jungtį (4) prie transporto priemonės elektros lizdo.
8. Įjunkite automobilį.

9. Užvedę automobilį (☞ indikatorius įjungtas), įjunkite kompresorių ir palikite jį veikti apie 5–7 minutes, kad būtų pripildyta tiek hermetiko, iki susidarys reikiamas slėgis. **(Žr. 2 dalies skyrių „Padangos ir ratai“.)** Padangų pripūtimo slėgis po užpildymo nėra svarbus, nes bus tikrinamas ir reguliuojamas vėliau. Žiūrėkite, kad padangos nepripūstumėte per daug, o padangos užpildymo metu laikykitės nuo jos atokiai.

PERSPĖJIMAS

Nevažiuokite automobiliu, jeigu padangų slėgis nesiekia 200 kpa. Dėl to gali prakiurti padanga ir įvykti avarija.

10. Išjunkite kompresorių.
11. Nuimkite žarnes nuo hermetiko flakono jungties ir nuo padangos ventilio.
Padangų taisymo rinkinį padėkite atgal į jo laikymo vietą automobilyje.

ĮSPĖJIMAS

Ilgam laikui nepalikite automobilio užvesto prastai vėdinamoje vietoje. Galima apsinuodyti anglies monoksidu ir uždusti.

Padangų hermetiko paskirstymas

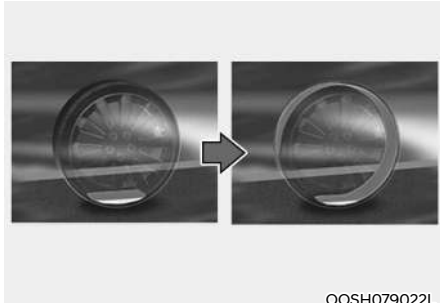

12. Iš karto nuvažiuokite apie 7–10 km (arba apie 10 minučių), kad hermetikas vienodai pasiskirstytų padangoje. Nevažiuokite didesniu nei 80 km/h greičiu. Jeigu įmanoma, nevažiuokite lėčiau nei 20 km/h. Jeigu važiuodami pastebėtumėte nejprastą vibraciją, trukdžius ar triukšmą, sumažinkite greitį ir važiuokite labai atsargiai, iki galėsite saugiai sustoti šalikelėje. Skambinkite pagalbos kelyje arba vilkimo tarnybai.

13. Nuvažiavę apie 7–10 km (arba apie 10 minučių), sustokite saugioje vietoje.



14. Prijunkite kompresoriaus ir padangos jungiamąją žarną (3) prie padangos vožtuvo.

15. Prijunkite laidus (4) prie akumulatoriaus.

16. Pareguliuokite padangų pripūtimo slėgį iki rekomenduojamo padangų slėgio.

Kai automobilis veiks parengties (☞) režimu, atlikite toliau nurodytus veiksmus.

- **Kaip padidinti pripūtimo slėgį:**
Ijunkite kompresorių. Norėdami patikrinti esamą pripūtimo slėgio nuostatą, trumpam išjunkite kompresorių.
- **Kaip sumažinti pripūtimo slėgį:**
Paspauskite kompresoriaus mygtuką (9).

PASTABA

Nepalikite kompresoriaus įjungto ilgiau nei 10 minučių, kitaip jis gali perkaisti ir sugesti.

Padangų pripūtimo slėgio tikrinimas

1. Nuvažiavę apie 7–10 km (arba apie 10 minučių), sustokite saugioje vietoje.



2. Prijunkite kompresoriaus ir padangos jungiamąją žarną (3) prie padangos vožtuvo.

3. Prijunkite laidus (4) prie akumulatoriaus.

4. Pareguliuokite padangų pripūtimo slėgį iki rekomenduojamo padangų slėgio.

Kai automobilis veiks parengties (☞) režimu, atlikite toliau nurodytus veiksmus.

- **Kaip padidinti pripūtimo slėgį:**
Ijunkite kompresorių. Norėdami patikrinti esamą pripūtimo slėgio nuostatą, trumpam išjunkite kompresorių.
- **Kaip sumažinti pripūtimo slėgį:**
Paspauskite kompresoriaus mygtuką (9).

PASTABA

Nepalikite kompresoriaus įjungto ilgiau nei 10 minučių, kitaip jis gali perkaisti ir sugesti.

Informacija

Esant įjungtam kompresoriui slėgio matuoklio rodmenys gali būti aukštesni už tikruosius. Norint tiksliai išmatuoti padangų slėgi, kompresorių reikia išjungti.

PERSPĖJIMAS

Jeigu reikiamas padangų slėgis neišsilaiko, pavažiukite automobiliu dar kartą (žr. apie hermetiko pasiskirstymą). Tada pakartokite 1–4 veiksmus.

Jeigu padangos pažeidimas didesnis nei maždaug 4 mm, su padangų taisymo rinkiniu jos tinkamai pataisyti gali nepavykti.

Jeigu po taisymo su padangų taisymo rinkiniu padanga vis tiek netinka važiuoti, rekomenduojama kreiptis į artimiausią HYUNDAI atstovą.

ĮSPĖJIMAS

Padangų pripūtimo slėgis turi būti pripūstas iki tinkamo slėgio (žr. 2 skyrių „Padangos ir ratai“).

Jeigu jis ne toks, toliau nevažiuokite.

Skambinkite pagalbos kelyje arba vilkimo tarnybai.

PERSPĖJIMAS

Padangų slėgio jutiklis

Uždėjus naują jeigu yra, nuo padangos slėgio jutiklio ir ratlankio reikia nuvalyti hermetiką ir patikrinti padangų slėgio jutiklius. Mes rekomenduojame tai padaryti pas įgaliotą atstovą.

Informacija

Vėl sumontuodami pataisytą ar pakeistą jeigu yra ir ratą transporto priemonėje, rato varžtą priveržkite iki 11 ~ 13 kgf·m (79 ~ 94 lbf·ft).

VILKIMAS

Vilkimo tarnyba

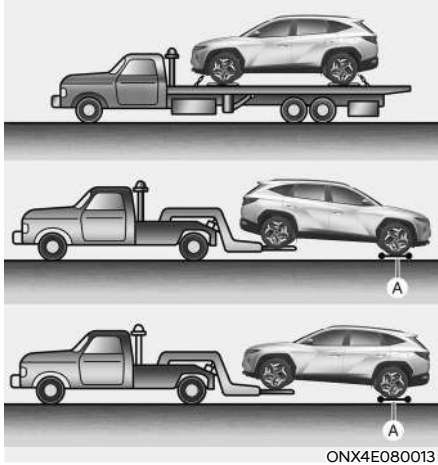

ONX4E080013

[A]: Vežimėliai

Jeigu kritiniu atveju būtinas vilkimas, rekomenduojama tai patikėti įgaliotajam HYUNDAI atstovui arba profesionaliai vilkimo tarnybai.

Būtina paaisyti tinkamų kėlimo ir vilkimo procedūrų, kad nebūtų sugadintas automobilis. Rekomenduojama naudoti vežimėlius arba platformas.

2WD transporto priemonėms galima vilkti priekiniams ratams esant ant žemės (be vežimėlių), o galinius ratus pakėlus nuo žemės.

Jeigu apgadinti kokie nors apkrautų ratų arba pakabos komponentai arba jeigu automobilis velkamas galinius ratus palikus ant žemės, po galiniais ratais reikėtų pakišti vežimėlių.

Jeigu automobilį velka profesionali vilkimo tarnyba ir ratų vežimėlis nenaudojamas, pakelti turėtų būti galiniai, o ne priekiniai ratai.

4WD transporto priemonės turi būti velkamos su ratų keltuvu ir platformomis arba plokščia įranga, visus ratus pakėlus nuo žemės.

PASTABA

Nekelkite transporto priemonės už vilkimo armatūros ar kėbulo bei važiuoklės dalių. Priešingu atveju transporto priemonė gali būti sugadinta.



PERSPĖJIMAS

- **Nevilkite automobilio galiniais ratais ant žemės, nes taip automobilis gali būti apgadintas.**

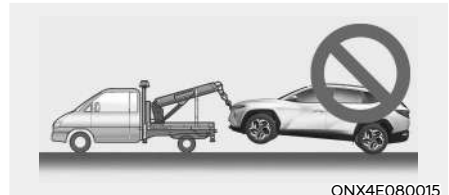

ONX4E080015

- **Nevilkite pririšę lynu ar pan. Naudokite ratų pakėlimo įrangą arba platformą.**



ONX4E080016

Jeigu kritiniu atveju automobilis velkamas be ratų vežimėlio:

1. Prieš išjungdami variklį, atleiskite EPB.
2. Pasukite užvedimo jungiklį į padėtį OFF.
3. Paspausdami stabdžio pedalą, perjunkite pavarą į N (neutrali).
4. Užvedimo jungiklį pasukite į padėtį ACC.



PERSPĖJIMAS

Neįjungus pavaros į N (neutralią) padėtį, transmisija gali būti pažeista vidiniu mastu.

Nuimamas vilkimo kablys

1. Atidarykite bagažinės dangtį ir iš įrankių dėžės išimkite vilkimo kabli.

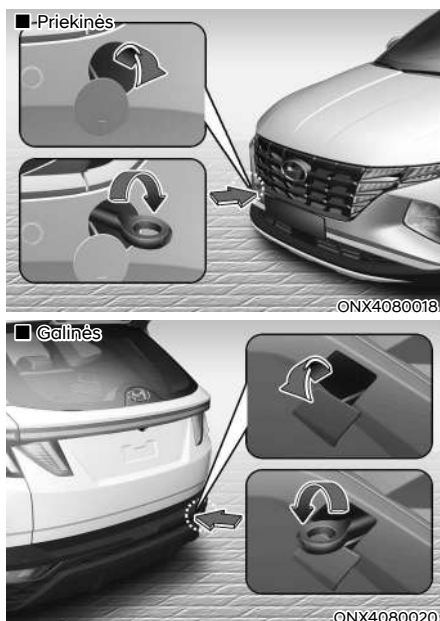

2. Angos dangtelį nuimkite paspaudę apatinę dangtelio dalį ant buferio.
3. Vilkimo kabli įkiškite jį pagal laikrodžio rodyklę sukdami į angą, kol jis bus gerai pritvirtintas.
4. Po naudojimo kabli išimkite ir vėl uždėkite angos dangtelį.

Vilkimas įvykus avarijai

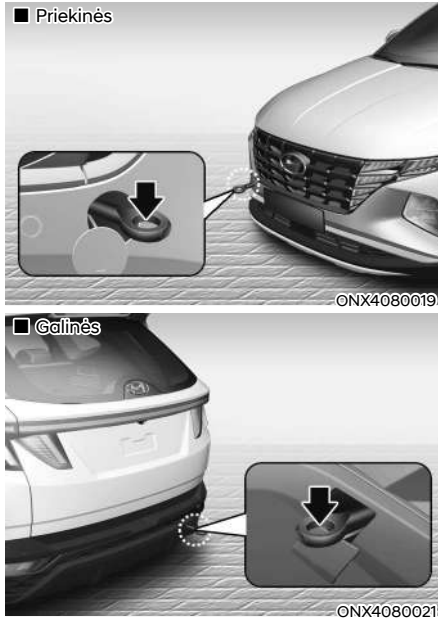

Jeigu būtinas vilkimas, rekomenduojama tai patikėti įgaliotajam HYUNDAI atstovui arba profesionaliai vilkimo tarnybai.

Jeigu kritiniu atveju vilkimo tarnybos paslaugos neprieinamos, jūsų automobilį laikinai galima vilkti vilkimo lynu arba grandine, pritvirtinta prie automobilio priekyje (arba gale) esančio vilkimo kablio.

Automobilį vilkimo lynu ar grandine vilkite labai atsargiai. Automobilyje turi būti vairuotojas, kad jį vairuotų ir, kai to reikia, stabdytų.

Tokiu būdu vilkti galima tik keliu kieta danga, nedidelį atstumą ir labai lėtai. Be to, automobilio ratai, ašys, važiuoklė, vairas ir stabdžiai turi būti geros darbinės būklės.

PERSPĖJIMAS

Kai transporto priemonė velkama, vairuotojas turi būti transporto priemonės viduje, kad ją vairuotų ir, kai prireikia, stabdytų. Transporto priemonėje be vairuotojo negali būti jokių kitų asmenų.

Visada paisykite vilkimo įvykus avarijai atsargumo priemonių:

- Užvedimo jungiklį pasukite į padėtį ACC, kad nebūtų užblokuotas vairas.
- Pasukite pavarą į N (neutralią).
- Atleiskite stovėjimo stabdį.
- Stabdžių pedalą spauskite stipriau nei paprastai, nes stabdymas bus ne toks efektyvus.
- Reikės daugiau jėgos ir vairuojant, nes neveiks vairo stiprintuvas.
- Jūsų automobilį turėtų vilkti už jį sunkesnė transporto priemonė.
- Abiejų transporto priemonių vairuotojai turi palaikyti ryšį.
- Prieš vilkimą patikrinkite, ar nesulūžęs arba neapgadintas vilkimo kablys.
- Prie kablo gerai pritvirtinkite vilkimo lyną arba grandinę.
- Netraukite kablo staigiu judesiu. Darykite tai vienodai, neskubėdami.

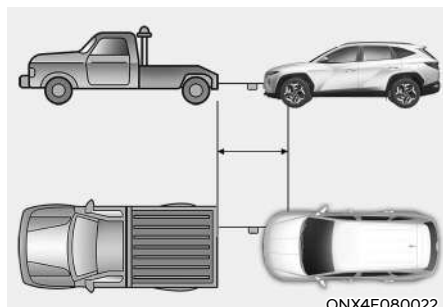

- Vilkimo lynas arba grandinė turi būti ne ilgesni nei 5 m. Lyno arba grandinės viduryje pririškite baltą arba raudoną audinio skiautę (maždaug 30 cm pločio), kad būtų geresnis matomumas.
- Važiuokite atsargiai, kad vilkimo metu vilkimo lynas arba grandinė būtų įtempti.
- Prieš vilkimą žvilgtelėkite po automobiliu ir patikrinkite, ar nėra skysčio nuotėkio iš automatinės pavarų dėžės. Jeigu yra nuotėkis iš automatinės pavarų dėžės, būtina naudoti platformą arba vilkimo vežimėlį.

PASTABA

Pradėdami važiuoti ir važiuodami automobilio greitį didinkite ir mažinkite laipsniškai, tuo pačiu metu stengdamiesi išlaikyti vilkimo lyną arba grandinę įtemptus, kitaip galima sugadinti ir vilkimo kablius, ir automobilius.

PASTABA

Kad velkant nebūtų apgadintas jūsų automobilis ir jo komponentai:

- Kai automobilis velkamas už vilkimo kablio, jį traukite tiesiai pirmyn. Netraukite iš šono arba vertikaliu kampu.
- Už vilkimo kablio netraukite transporto priemonės, jeigu ji įklimpo purve, smėlyje arba esant kitoms aplinkybėms, kuriomis transporto priemonei neužtenka savo pačios galios.
- Nevažiuokite didesniu nei 15 km/h greičiu ir vilkite ne toliau kaip 1,5 km, kad rimtai nesugadintumėte pavarų dėžės su dviguba sankaba. (Automobilis su automatine pavarų dėže)

AVARINIAI REIKMENYS (JEIGU YRA)

Jūsų automobilyje yra tam tikrų avarinių reikmenų, kurie gali praversti kritiniu atveju.

Gesintuvas

Jeigu kilo nedidelis gaisras, o jūs žinote, kaip naudotis gesintuvu, vadovaukitės toliau pateiktais nurodymais.

1. Ištraukite gesintuvo viršuje esantį apsauginį kaištį, kuris neleidžia, kad būtų netyčia paspausta rankena.
2. Purkštuvą nukreipkite į liepsnos apačią.
3. Atsistokite maždaug 2,5 m nuo liepsnos ir suspauskite rankeną, kad pradėtumėte purkšti. Jeigu atleisite rankeną, purškimas bus sustabdytas.
4. Purkštuvu ties liepsnos apačia mosuokite pirmyn ir atgal. Jeigu atrodo, kad liepsna užgesinta, kurį laiką ją stebėkite, nes ji gali įsiliepsnoti vėl.

Pirmosios medicininės pagalbos priemonių rinkinys

Jį sudaro reikmenys, būtini norint suteikti pirmąją pagalbą, tokie kaip žirkklės, bintas, lipnūs pleistrai ir t. t.

Trikampis atšvaitas

Ant kelio pastatykite trikampį atšvaitą – taip įspėsite artėjančias transporto priemones apie avarinę situaciją, tokią kaip šalikėlėje dėl gedimo pastatytas automobilis.

Padangų slėgio matuoklis (jeigu yra)

Normalu, kad kiekvieną dieną naudojamo automobilio padangos netenka oro, todėl jums gali tecti jas periodiškai pripūsti; tai nereiškia, kad padangos leidžia orą – tai normalus dėvėjimasis. Padangų slėgį tikrinkite tik padangoms esant šaltoms, nes kylant temperatūrai didėja ir padangų slėgis.

Norėdami patikrinti padangų slėgį atlikite šiuos veiksmus:

1. Atsukite padangos ventilio gaubtelį, kuris įrengtas palei padangos briauną.
2. Matuoklį prispauskite prie padangos ventilio ir taip laikykite. Pradėjus tai daryti iš padangos išsivers šiek tiek oro; oras gali veržtis ir toliau, jeigu nepakankamai stipriai prispausite matuoklį.
3. Tvirtas spustelėjimas, neleidžiantis veržtis orui, įjungs matuoklį.
4. Patikrinkite, kokį padangų slėgį rodo matuoklis – ar jis žemas, ar aukštas.
5. Parguliuokite padangų slėgį iki reikiamo slėgio. Žr. 2 dalies skyrių „Padangos ir ratai“.
6. Vėl užsukite padangos ventilio gaubtelį.

VISUOTINĖ EUROPOS PAGALBOS IŠKVIETOS SISTEMA (JEIGU YRA)

Transporto priemonėje įrengtas įrenginys*, sujungtas su visos Europos pagalbos iškvietos sistema, skirtas pagalbos skambučiams reagavimo komandoms. Visos Europos pagalbos iškvietos sistema "eCall" yra automatinė pagalbos iškvietos paslauga eismo įvykio ar kitų** avarijų Europos keliuose atveju. (tik šalyse, kuriose ši sistema reguliuojama)

Sistema leidžia susisiekti su vienos tarnybos išsiuntimo tarnybos pareigūnu nelaimingų atsitikimų Europos keliuose atveju. (tik šalyse, kuriose ši sistema reguliuojama)

Visos Europos pagalbos iškvietos sistema "eCall" savininko vadove ir garantijos bei paslaugų knygoje nurodytomis sąlygomis perduoda duomenis Visuomenės saugos pagalbos centrui (BPC), įskaitant tokią informaciją kaip transporto priemonės vieta, transporto priemonės tipas, transporto priemonės identifikavimo numeris (VIN).

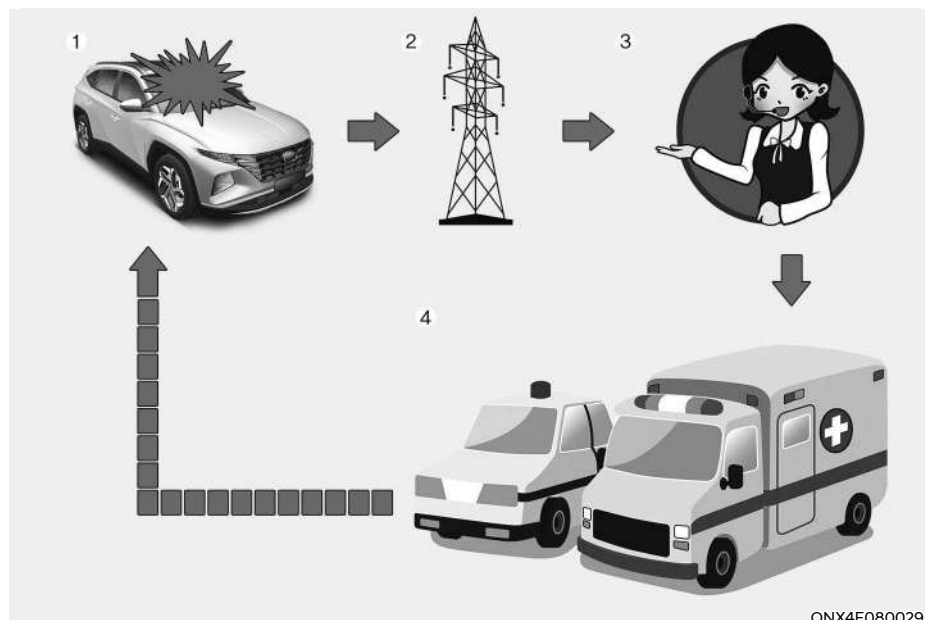

ONX4E080029

1. Kelių eismo įvykis
2. Bevielis tinklas
3. Visuomenės saugos pagalbos centras (BPC)
4. Gelbėti

* Savininko vadove nurodytas visos Europos pagalbos iškvietos įrenginys - tai transporto priemonėje sumontuota įranga, kuria užtikrinamas ryšys su visos Europos pagalbos iškvietos sistema.

** „Kitos avarijos“ reiškia bet kokias avarijas Europos keliuose (tik tose šalyse, kuriose taikoma ši sistema), dėl kurių nukentėjo žmonės ir (arba) reikėjo suteikti pagalbą. Registruojant bet kokį nelaimingą atsitikimą, būtina sustabdyti transporto priemonę, paspausti mygtuką SOS (mygtuko vieta nurodyta savininko vadovo skyriaus „Visos Europos pagalbos iškvietimo (jeigu yra)“ paveikslėlyje). Skambinama sistema renka informaciją apie transporto priemonę (iš kurios skambinta), po to sujungia automobilį su Visuomenės saugos pagalbos centru (BPC) pareigūnu, kad praneštų apie pagalbos skambučio priežastį.

Kai visos Europos pagalbos iškvietimo sistemoje saugomi duomenys pristatomi į gelbėjimo centrą, siekiant padėti vairuotojui ir keleiviams tinkamai atlikti gelbėjimo operacijas, baigus gelbėjimo operaciją duomenys bus ištrinti.

„eCall“ transporto priemonės sistemos apibūdinimas

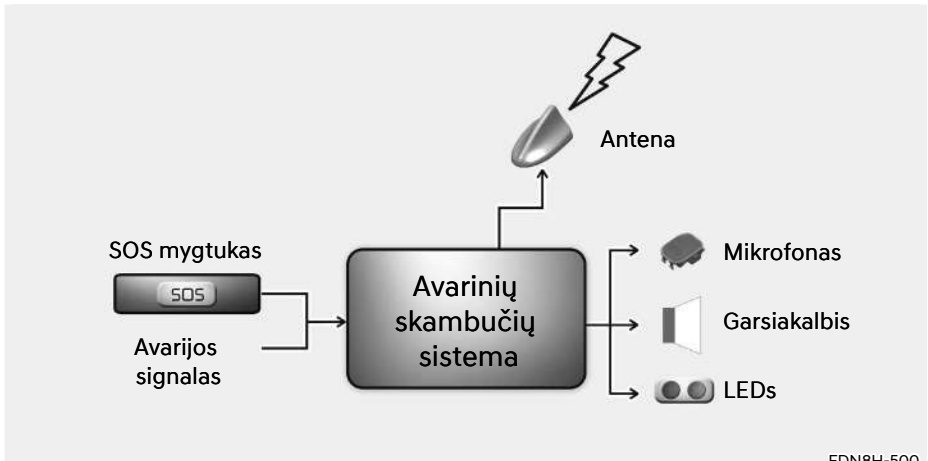

Transporto priemonėje montuojamos numeriu 112 grindžiamos "eCall" iškvietos sistemos, jos veikimo ir funkcijų apžvalga: žr. šį skirsnį. Numeriu 112 grindžiamos "eCall" iškvietos paslauga yra visuotinės svarbos viešoji paslauga, kuria galima naudotis nemokamai.

Transporto priemonėje montuojama numeriu 112 grindžiamos "eCall" iškvietos sistema, suaktyvinama pagal numatytąsias nuostatas. Sunkios avarijos atveju ji automatiškai įsijungia transporto priemonėje esančiais jutikliais.

Jis taip pat įsijungia automatiškai, kai transporto priemonėje įrengiama TPS sistema, kuri neveikia įvykus sunkiam nelaimingam atsitikimui.

Prireikus transporto priemonėje montuojamą numeriu 112 grindžiamos „eCall“ iškvietos sistemą taip pat galima įjungti rankiniu būdu. Instrukcijos, kaip rankiniu būdu suaktyvinti sistemą: žr. šį skyrių.

Kritinio sistemos gedimo atveju, dėl kurio transporto priemonėje būtų išjungta numeriu 112 grindžiamos „eCall“ iškvietos sistema, transporto priemonėje esantiems asmenims bus duotas toks įspėjimas: žr. šį skirsnį.

Informacija apie duomenų apdorojimą

Tvarkant asmens duomenis transporto priemonėje montuojama numeriu 112 grindžiamos „eCall“ iškvietos sistema laikomasi asmens duomenų apsaugos taisyklių, numatytų Europos Parlamento ir Tarybos direktyvose 95/46/EB [1] ir 2002/58/EB [2], visų pirma grindžiamų būtinybe apsaugoti gyvybinius asmenų interesus pagal Direktyvos 95/46/EB [3] 7 straipsnio d punktą.

Tokie duomenys tvarkomi tik skubios pagalbos iškvietos telefono numeriu 112 tikslu.

Duomenų tipai ir jų gavėjai

Transporto priemonėje montuojama numeriu 112 grindžiamos „eCall“ iškvietos sistema gali rinkti ir apdoroti tik šiuos duomenis:

- Transporto priemonės identifikavimo numeris
- Transporto priemonės tipas (keleivinė transporto priemonė arba lengvoji komercinė transporto priemonė)
- Transporto priemonės varymo sistemos laikymo tipas (benzinas/dyzelinas/SGD/SND/elektrinis/vandenilis)
- Naujausios transporto priemonės vietos ir važavimo kryptis
- Automatinio sistemos suaktyvinimo žurnalo failas ir jo laiko žyma
- Bet kokie papildomi duomenys (jei taikoma): Netaikytina

Transporto priemonėje montuojamos numeriu 112 grindžiamos „eCall“ iškvietos sistemos tvarkomų duomenų gavėjai yra atitinkami pagalbos centrai, kuriuos paskyrė atitinkamos šalies, kurios teritorijoje jie yra, valdžios institucijos ir kurie pirmiausia priima ir tvarko pagalbos iškvietas bendruoju Europos pagalbos telefono numeriu 112. Papildomos informacijos rasite adresu: . Netaikoma

- (1) 1995 m. spalio 24 d. Europos Parlamento ir Tarybos direktyva 95/46/EB dėl asmenų apsaugos tvarkant asmens duomenis ir dėl laisvo tokių duomenų judėjimo (OL L 281, 1995 11 23, p. 31).
- (2) 2002 m. liepos 12 d. Europos Parlamento ir Tarybos direktyva 2002/58/EB dėl asmenų duomenų tvarkymo ir privatumo apsaugos elektroninių ryšių sektoriuje (Direktyva dėl privatumo ir elektroninių ryšių) (OL L 201, 2002 7 31, p. 37).
- (3) Direktyva 95/46/EB panaikinama 2016 m. balandžio 27 d. Europos Parlamento ir Tarybos reglamentu (ES) 2016/679 dėl fizinių asmenų apsaugos tvarkant asmens duomenis dėl laisvo tokių duomenų judėjimo (Bendrasis duomenų apsaugos reglamentas) (OL L 119, 2016 5 4, p. 1). Reglamentas taikomas nuo 2018 m. gegužės 25 d.

Duomenų tvarkymo tvarka

Transporto priemonėje montuojama numeriu 112 grindžiamos „eCall“ iškvietos sistema suprojektuota taip, kad sistemos atmintyje esantys duomenys nebūtų prieinami už sistemos ribų prieš suaktyvinant „eCall“ iškvietą. Papildomos pastabos (jeigu yra): Netaikoma

Transporto priemonėje montuojama numeriu 112 grindžiamos „eCall“ iškvietos sistema suprojektuota taip, kad būtų užtikrinta, jog jos nebūtų galima atsekti ir ji nebūtų nuolat stebima, kai sistema veikia įprastai. Papildomos pastabos (jeigu yra): Netaikoma

Transporto priemonėje montuojama numeriu 112 grindžiamos "eCall" iškvietos sistema suprojektuota taip, kad būtų užtikrinta, jog sistemos vidinėje atmintyje esantys duomenys būtų automatiškai ir nuolat šalinami.

Transporto priemonės vietos duomenys yra nuolat perrašomi vidinėje sistemos atmintyje, kad visada būtų galima išlaikyti daugiausia tris naujausias transporto priemonės vietas, būtinas normaliam sistemos veikimui.

Transporto priemonėje montuojamos numeriu 112 grindžiamos "eCall" iškvietos sistemos veiklos duomenys saugomi ne ilgiau, nei būtina skubios pagalbos iškvietos "eCall" paslaugai tvarkyti, ir bet kuriuo atveju ne ilgiau kaip 13 valandų nuo skubios pagalbos iškvietos "eCall" iškvietos inicijavimo. Papildomos pastabos (jeigu yra): Netaikoma

Naudojimosi duomenų subjekto teisėmis būdai

Duomenų subjektas (transporto priemonės savininkas) turi teisę susipažinti su duomenimis ir prireikus prašyti ištaisyti, ištrinti ar užblokuoti su juo susijusius duomenis, kurie tvarkomi nesilaikant Direktyvos 95/46/EB nuostatų. Visiems tretiesiems asmenims, kuriems buvo atskleisti duomenys, turi būti pranešta apie tokį ištaisymą, ištrynimą arba blokavimą, atliktą laikantis šios direktyvos, išskyrus atvejus, kai paaiškėja, kad tai neįmanoma arba reikalauja neproporcingų pastangų.

Duomenų subjektas turi teisę pateikti skundą kompetentingai duomenų apsaugos institucijai, jei mano, kad tvarkant jo asmens duomenis buvo pažeistos jo teisės.

Kreipkitės į techninės priežiūros tarnybą, atsakingą už prieigos prašymų tvarkymą (jeigu yra): Netaikoma

Visos Europos pagalbos iškvietos sistema



Keleivių salone įrengtos europinės pagalbos iškvietos sistemos „eCall“ elementai:

- (1) SOS mygtukas
- (2) Šviesos diodų lemputė

SOS mygtukas: vairuotojas/keleivis, paspausdamas mygtuką, atlieka skubų iškvietimą į tarnybą, atsakingą už vienos tarnybos prekių išsiuntimą.

LED: Raudonas ir žalias šviesos diodas LED ekrane šviečia 3 sekundes, kai variklio paleidimo / sustabdymo mygtukas yra ON padėtyje. Po to jie išsijungs, kai sistema veiks įprastai.

Jei sistemoje yra problemų, ŠVIESOS diodas lieka raudonas.

Automatinis pranešimas apie nelaimingus atsitikimus

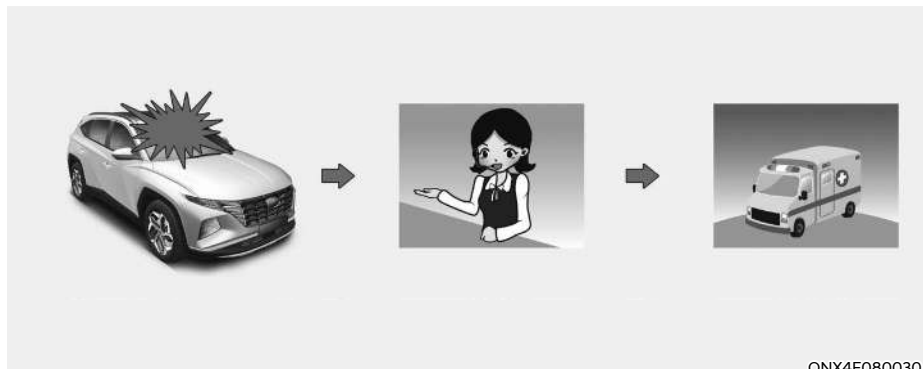

ONX4E080030

Visos Europos pagalbos iškvietos sistema "eCall" automatiškai skambina į Visuomenės saugos pagalbos centrą (BPC), kad įvykus transporto priemonės avarijai būtų tinkamai gelbėjama.

Tinkamoms pagalbos tarnyboms ir pagalbai visos Europos pagalbos iškvietos sistema automatiškai perduoda eismo įvykių duomenis Visuomenės saugos pagalbos centrui (BPC), kai aptinkamas eismo įvykis.

Šiuo atveju pagalbos skambučio negalima atidėti paspaudus SOS mygtuką, o visos Europos pagalbos iškvietos sistema lieka prijungta tol, kol pagalbos tarnybos pareigūnas, priimdamas skambutį, atjungia pagalbos skambutį.

Nedidelių eismo įvykių atveju visos Europos pagalbos iškvietos sistema negali vykdyti pagalbos skambučio. Tačiau skubios pagalbos skambutį galima atlikti rankiniu būdu paspaudus mygtuką SOS.



PERSPĖJIMAS

Sistemos veikimas neįmanomas, jei nėra judriojo ryšio perdavimo ir GPS bei Galileo signalų.

Rankinis pranešimas apie nelaimingus atsitikimus



ONX4E080031

Vairuotojas arba keleivis gali rankiniu būdu paskambinti pagalbos tarnyboje (BPC), paspausdamas SOS mygtuką ir paskambindamas būtinoms pagalbos tarnyboms.

Skambutis pagalbos tarnyboms per visos Europos pagalbos iškvietos sistemą gali būti atšauktas dar kartą paspaudus SOS mygtuką tik prieš skambučio sujungimą.

Aktyvius pagalbos skambutį rankiniu režimu (tinkamoms pagalbos tarnyboms ir pagalbai), visos Europos pagalbos iškvietos sistema automatiškai perduoda eismo įvykio duomenis ir (arba) duomenis apie kitą nelaimingą atsitikimą Visuomenės saugos pagalbos punkto (BPC) pareigūnui (pagalbos skambučio metu) paspausdama SOS mygtuką.

Jei vairuotojas arba keleivis netyčia paspaudžia SOS mygtuką, jį galima atšaukti dar kartą paspaudus mygtuką. Rusijai

Jei vairuotojas arba keleivis netyčia paspaudžia SOS mygtuką, jį galima atšaukti dar kartą paspaudus mygtuką per 3 sekundes. Po to jo negalima atšaukti. Išskyrus Rusiją

Įvykus kelių eismo įvykiui ar kitam nelaimingam atsitikimui, dėl kurio avarinis iškvietimas įjungiamas rankiniu režimu, būtina:

1. Sustabdykite transporto priemonę pagal eismo taisykles, kad užtikrintumėte savo ir kitų kelių eismo dalyvių saugumą;
2. Paspauskite mygtuką SOS, kai paspaudžiate mygtuką SOS prietaiso registracija belaidžio ryšio tinkluose atliekama, minimalūs duomenys apie transporto priemonę ir jos vietą renkami pagal techninius prietaiso reikalavimus. Po to ryšys su visos Europos pagalbos iškvietos sistemos „eCall“ pareigūnu užmezgamas siekiant išsiaiškinti pagalbos iškvietos priežastis (sąlygas).
3. Išsiaiškinęs pagalbos skambučio priežastis, Visuomenės saugos pagalbos centro (PSAP) pareigūnas siunčia pagalbos tarnybas ir atlieka pagalbos skambutį.

Jei pagalbos iškvietimas neatliekamas pirmiau nurodyta tvarka, pagalbos iškvietimas bus laikomas klaidingu.



ĮSPĖJIMAS

Avarinis visos Europos pagalbos iškvietos sistemos maitinimas iš baterijos

- Visos Europos pagalbos iškvietos sistemos "eCall" baterija tiekia energiją 1 valandai, jei pagrindinis transporto priemonės maitinimo šaltinis būtų atjungtas dėl susidūrimo avarinėse situacijose.
- Visos Europos pagalbos iškvietos sistemos baterija turėtų būti keičiama kas 3 metus. Norėdami gauti daugiau informacijos, žiūrėkite techninės priežiūros planą 9 skyriuje.

Šviesos diodas LED ekrane šviečia raudonai (sistemos gedimas)

Jei įprastomis važiavimo sąlygomis šviečia raudonas šviesos diodas, tai gali reikšti visos Europos „eCall“ sistemos gedimą. Rekomenduojame patikrinti visos Europos pagalbos iškvietos sistema pas įgaliotą HYUNDAI prekybos atstovą.

Priešingu atveju negarantuojama, kad visos Europos pagalbos iškvietos sistemos įrenginys, įrengtas jūsų transporto priemonėje, veiks tinkamai. Transporto priemonės savininkas prisiima atsakomybę už pasekmes, atsiradusias dėl pirmiau minėtų sąlygų nesilaikymo.

Savavališkas pašalinimas arba keitimas

Visos Europos pagalbos iškvietos sistema pagalbos kreipiasi į pagalbos tarnybas. Taigi bet koks savavališkas visuotinės Europinės „eCall“ pagalbos iškvietos sistemos nuostatų pašalinimas ar pakeitimas gali turėti įtakos jūsų vairavimo saugai. Be to, ji gali net klaidingai paskambinti pagalbos tarnybai (BPC). Todėl maloniai prašome jūsų nei savo, nei trečiųjų šalių nekeisti jūsų transporto priemonėje įrengtos paneuropinės pagalbos iškvietos sistemos įrangos nuostatų.

9. Priežiūra

Variklio skyrius	9-3
priežiūros prievolės.....	9-4
Savininko atsakomybė	9-4
Atsargumo priemonės priežiūrą atliekant savininkui.....	9-4
Savininko atliekama priežiūra	9-5
Savininko atliekamos priežiūros grafikas.....	9-5
Planinės priežiūros paslaugos.....	9-7
Normalus priežiūros grafikas – Europai.....	9-8
Priežiūros grafikas, kai automobilis eksploatuojamas sunkiomis sąlygomis – Europai	9-12
Planinės priežiūros darbų paaiškinimas	9-14
Variklio alyva	9-16
Variklio alyvos lygio tikrinimas	9-16
Variklio alyvos ir filtro tikrinimas	9-17
Variklio aušalas / inverterio aušalas.....	9-18
Aušalo lygio tikrinimas	9-18
Aušalo keitimas	9-20
Hibridinio starterio ir generatoriaus (HSG) diržas.....	9-21
Hibridinio starterio ir generatoriaus (HSG) diržo tikrinimas	9-21
Stabdžių skystis.....	9-21
Stabdžių skysčio lygio tikrinimas	9-21
Stiklo plovimo skystis	9-22
Stiklo apšikimo skysčio lygio tikrinimas.....	9-22
Oro filtras	9-23
Filtro keitimas	9-23
Salono oro filtras	9-24
Filtro tikrinimas.....	9-24
Filtro keitimas	9-24
Valytuvų šluotelės.....	9-25
Šluotelių tikrinimas.....	9-25
Šluotelių keitimas	9-25
Akumuliatorius	9-29
Geriausia akumuliatoriaus techninė priežiūra.....	9-30
Akumuliatoriaus galios etiketė	9-31
Baterija kraunama	9-31
Atstatyti elementus	9-32

Padangos ir ratai	9-33
Padangų priežiūra	9-33
Rekomenduojamas šaltų padangų pripūtimo slėgis	9-33
Padangų pripūtimo slėgio tikrinimas.....	9-34
Padangų rotacija	9-35
Ratų lygiavimas ir padangų balansavimas	9-36
Padangų keitimas.....	9-36
Ratų keitimas.....	9-37
Padangų sukibimas	9-37
Padangų priežiūra	9-37
Padangos šoninės sienelės ženklavimas	9-38
Mažo aukščio koeficiento padangos.....	9-41
Saugikliai	9-42
Prietaisų skydelio saugiklio keitimas	9-43
Variklio skyriaus skydelio saugiklio keitimas	9-44
Saugiklių / relių skydelio aprašymas	9-45
Žibintų lemputės	9-56
Priekinių žibintų, gabaritinių žibintų, posūkio signalo žibintų ir dieninių žibintų (DLR) keitimas	9-57
Priekinių žibintų nutaikymas (Europai)	9-59
Šoninių gabaritinių žibintų lempučių keitimas.....	9-62
Galinių kombinuotų žibintų keitimas	9-62
Viršuje sumontuotos stovėjimo šviesos keitimas	9-65
Valstybinio numerio apšvietimo lemputės pakeitimas.....	9-66
Salono apšvietimo keitimas.....	9-66
Automobilio išvaizdos priežiūra	9-68
Išorės priežiūra	9-68
Salono priežiūra.....	9-72
emisijų valdymo sistema	9-75
Priverstinio variklio aktyvinimo režimo įjungimo procedūra	9-78

VARIKLIO SKYRIUS

■ Smartstream G1.6 T-GDi HEV

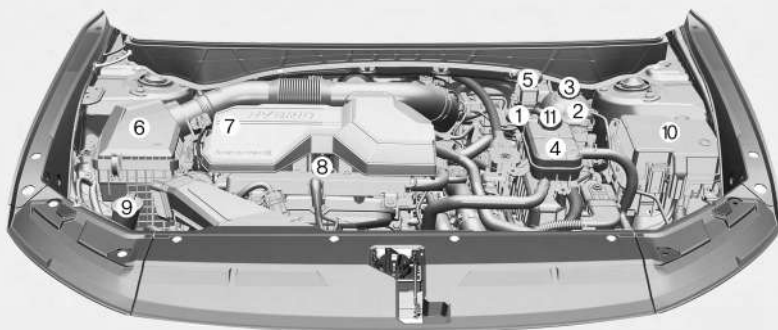

Tikrasis automobilio variklio skyrius gali skirtis nuo iliustracijos.

ONX4EH090001 / ONX4EH090001R

- | | |
|--------------------------------------|---|
| 1. ECU (variklio valdymo blokas) | 7. Variklio alyvos filtro dangtelis |
| 2. Variklio aušalo bakelis | 8. Variklio alyvos lygio matuoklis |
| 3. Variklio aušalo bakelio dangtelis | 9. Priekinio stiklo plovimo skysčio bakelis |
| 4. Inverterio aušalo bakelis | 10. Saugiklių dėžutė |
| 5. Stabdžių skysčio bakelis | 11. Inverterio aušalo bakelio dangtelis |
| 6. Oro filtras | |

PRIEŽIŪROS PRIEVOLĒS

Atlikdami priežiūros arba apžiūros procedūras turite elgtis labai atsargiai, kad nepagadintumēte automobīlio ir nesusīžalotumēte patys.

Rekomenduojava automobīlio priežiūru ir remontu patikēti īgalīotajam HYUNDAI atstovui. īgalīotasis HYUNDAI atstovas tenkīna aukštus HYUNDAI tehnīnēs priežiūros standartus ir gauna tehnīnē pagalbā īs HYUNDAI, kad būtumēte visiškai patenkīnti atlikta tehnīne priežiūra.

Savinīnko atsakomybē

Savinīnkas atsako uz tai, kad būtu vykdoma priežiūra ir īsšaugoti jos īraši.

Turētumēte īsšaugoti dokumentus, liudījančīus, kad automobīlis buvo tīnkamai prīziūrīmas, laikantis planīnēs priežiūros grafīkū, pateiktū tolesnīuose puslapiuose. Šī informācija reikālīga norīnt nustatyti, ar laikētēs automobīlio priežiūros ir remonto reikalavīmū, nuo kuriū prīklauso automobīlio garantījas galīojīmas.

īsšamī garantījas informācija pateikīama tehnīnēs priežiūros pase.

Garantīja netaikoma remontui ir regulīavīmū, kurio reikējo dēl netīnkamai atliktos arba nepakankamos priežiūros.

Atsargumo prīemonēs priežiūru atliēkant savīnīkui

Dēl netīnkamos, neužbaigtos arba nepakankamos tehnīnēs priežiūros gali kīlti problēmū ekspluatuojant automobīlī, dēl kuriū automobīlis gali būti apgadīntas, gali būti sukeltas eismo īvykis ir sužaloti žmonēs. Šīame skyriuje pateikīamos īnstrukcījas tīk tiems priežiūros darbams, kuriuos paprasta atliēti.

Jūsū automobīlio joku būdu negālīma modīfīkuoti. Tokios modīfīkacījas gali pakenktī automobīlio charaktēristīkoms, saugumui arba īlgaamžīškumui, be to, gali pažeīsti automobīliui taīkomas ribotosīas garantījas salygas.

PASTABA

Garantīnīu laikotarpiu netīnkamai savīnīnko atlikta priežiūra gali turēti neīgīamos ītakos garantījas teīkimui. Smulkesnēs īnformācījas īeškokīte su automobīliu gautame jo tehnīnēs priežiūros pase. Jeigu nesate tīkri dēl kokios nors priežiūros ar remonto procedūros, jā atliēti patīkēkite īgalīotajam HYUNDAI atstovui.

SAVININKO ATLIEKAMA PRIEŽIŪRA



ĮSPĖJIMAS

Atlikti automobilio priežiūros darbus gali būti pavojinga. Jeigu jums nepakanka žinių ir patirties arba neturite tinkamų įrankių ar įrangos priežiūros darbams atlikti, rekomenduojame, kad tai atliktų įgaliotas HYUNDAI atstovas. Atlikdami priežiūros darbus VISADA paisykite šių atsargumo priemonių:

- Automobilį pastatykite ant lygaus paviršiaus, pavarų mygtuką perjunkite į padėtį P (stovėjimas), užtraukite stovėjimo stabdį ir pasukite užvedimo jungiklį į padėtį LOCK/OFF.
- Užblokuokite padangas (priekines ir užpakalines), kad automobilis nepradėtų riedėti.
Nedėvėkite palaidų drabužių ir papuošalų, kurie gali įsipainioti į judančias dalis.
- Jeigu priežiūros metu reikia palikti užvestą variklį, tai darykite lauke arba gerai vėdinamoje vietoje.
- Šalia akumulatoriaus ir su degalais susijusių dalių nenaudokite liepsnos, kibirkščiųuojančių ir rūkstančių medžiagų.

Toliau pateikiami automobilio patikrų ir apžiūrų, kurias nurodytu dažnumu rekomenduojame atlikti savininkui arba įgaliotajam HYUNDAI atstovui, kad užtikrintų saugų ir patikimą automobilio veikimą, sąrašai.

Įgaliotąjį atstovą reikia kuo skubiau informuoti apie bet kokias nepalankias sąlygas.

Šioms pagal savininko atliekamos priežiūros grafiką vykdomoms automobilio patikroms garantija paprastai netaikoma, todėl jums gali tekti mokėti už atliktą darbą ir panaudotas dalis bei tepalus.

Savininko atliekamos priežiūros grafikas

Jeigu sustojote pasipildyti degalų:

- Patikrinkite variklio alyvos lygį.
- Patikrinkite aušalo lygį variklio aušalo bakelyje.
- Patikrinkite priekinio stiklo plovimo skysčio lygį.
- Patikrinkite, ar padangos nesublūškusios ir pakankamai pripūstos.



ĮSPĖJIMAS

Būkite atsargūs, jeigu variklio aušalą / inverterio aušalą tikrinatė neatvėsus varikliui. Dėl to aušalas gali išsiveržti per angą ir stipriai nudeginti arba kitaip sužaloti.

Kai vairuojate automobilį:

- Atkreipkite dėmesį į iš išmetamųjų dujų vamzdžio sklindančio garso arba dūmų kvapo pasikeitimus.
- Patikrinkite, ar nevibruoja vairas. Stebėkite, ar nepasidarė sunkiau vairuoti, arba atvirkščiai, ar vairas neatsilaisvino ir nekrypsta į šoną.
- Stebėkite, ar automobilio „netraukia“ į vieną pusę, net ir važiuojant lygiu keliu glotnia danga.
- Stabdydami įsiklausykite, ar negirdėti neįprastų garsų, stebėkite, ar automobilis nekrypsta į vieną pusę, ar netenka stabdžių pedalo spausti giliau arba jį darosi sunkiau nuspausti.
- Jeigu pasikeitė pavarų persijungimas arba pavarų mechanizmo veikimas, patikrinkite pavarų dėžės skysčio lygį.
- Patikrinkite automatinės pavarų dėžės P (stovėjimas) funkciją.
- Patikrinkite stovėjimo stabdį.
- Patikrinkite, ar po automobiliu nevarva skysčiai (normalu, kad iš oro kondicionavimo sistemos ją naudojant arba iškart panaudojus varva vanduo).

Bent kartą per mėnesį:

- Patikrinkite aušalo lygį variklio aušalo bakelyje.
- Patikrinkite visų išorinių žibintų veikimą, įskaitant stabdžių žibintus, posūkio signalus ir avarinius žibintus.
- Patikrinkite visų padangų, įskaitant atsarginę, pripūtimo slėgį, ypač jeigu jos nusidėvėjusios, nevienodai nusidėvėjusios arba apgadintos.
- Patikrinkite, ar neatsilaisvinę ratų varžtai.

Bent du kartus per metus (t. y. kiekvieną pavasarį ir rudenį):

- Patikrinkite, ar nėra nuotėkio iš radiatoriaus, šildymo ir oro kondicionavimo sistemos žarnelių ir ar jos nepažeistos.
- Patikrinkite, ar gerai veikia priekinio stiklo plovimo skysčio purkštuvai ir valytuvai. Valytuvų šluoteles nuvalykite švaria šluoste, sudrėkinta apiplovimo skysčiu.
- Patikrinkite priekinių žibintų sulygiavimą.
- Patikrinkite duslintuvą, išmetamųjų dujų vamzdžius, gaubtus ir apkabas.
- Patikrinkite, ar nesusidėvėję ir ar gerai veikia saugos diržai.

Bent kartą per metus:

- Išvalykite kėbulo ir durų nutekamąsias angas.
- Sutepkite durų ir variklio gaubto vyrius.
- Sutepkite durų ir variklio gaubto užraktus ir skląščius.
- Sutepkite durų gumines sandarinimo juosteles.
- Patikrinkite oro kondicionavimo sistemą.
- Patikrinkite ir sutepkite automatinės pavarų dėžės pavarų trauklę ir valdiklius.
- Nuvalykite akumuliatorių ir jo gnybtus.
- Patikrinkite stabdžių skysčio lygį.

PLANINĖS PRIEŽIŪROS PASLAUGOS

Įprasto priežiūros grafiko laikykitės, jeigu automobilis paprastai naudojamas ten, kur nebūdingos toliau nurodytos sąlygos. Jeigu būdingos kurios nors iš toliau nurodytų sąlygų, būtina laikytis priežiūros naudojant atšiauriomis sąlygomis grafiko.

- Kartotinis trumpesnių nei 8 km atstumų važiavimas esant normaliai temperatūrai arba trumpesnių nei 16 km važiavimas esant žemai temperatūrai
- Dažnas variklio veikimas tuščiąja eiga arba ilgų atstumų važiavimas nedideliu greičiu
- Važiavimas keliais su grubia, dulkėta, klampia, negrįsta, žvyro arba druska pabarstyta danga
- Važiavimas ten, kur naudojama druska ar kitos išsodinamos medžiagos, arba esant labai šaltam orui
- Važiavimas esant dideliame dulkėtumui
- Važiavimas esant intensyviame eismui
- Kartotinis važiavimas į kalną, nuo kalno arba kalnų keliais
- Naudojama vilkimui arba stovyklavimui ir važiuojama su kroviniu ant stogo
- Automobilio naudojimas patruliavimui, kaip taksi arba kitoks komercinis automobilio kaip velkančiosios transporto priemonės naudojimas
- Dažnai važiuojama dideliu greičiu arba staiga greitėjant
- Dažni sustojimai
- Nerekomenduojamas variklio alyvos naudojimas (mineralinio tipo, pusiau sintetinė, žemesnės klasės ir t. t.)

Jeigu jūsų automobilis naudojamas pirmiau nurodytomis sąlygomis, tikrinimą, keitimą ar papildymą būtina atlikti dažniau, nei nurodyta įprastame priežiūros grafike. Praėjus grafike nurodytam laikotarpiui ar atstumui toliau laikykitės nurodytų priežiūros intervalų.

Normalus priežiūros grafikas – Europai

Aptarnavimo grafiką rekomenduojama pasitikslinti su įgaliotu Hyundai aptarnavimo centru.

Norint užtikrinti gerą emisijos kontrolę ir automobilio veikimą būtina atlikti toliau nurodytus priežiūros darbus.

Pasilikite visus automobilio emisijos patikrinimų dokumentus, kad užtikrintumėte garantijos galiojimą. Jeigu nurodytas ir nuvažiuotas atstumas, ir laikas, priežiūros dažnumas nustatomas pagal pirmesnį suėjusį terminą.

PRIEŽIŪROS INTERVALAI	Mėnesių skaičius arba nuvažiuotas atstumas (pirmenybė teikiama tam, kuris pirmesnis)										
	Mėnesiai	12	24	36	48	60	72	84	96		
PRIEŽIŪRA ELEMENTAS	Mylfos x 1000	10	20	30	40	50	60	70	80		
	Km x 1000	15	30	45	60	75	90	105	120		
Variklio alyva ir variklio alyvos filtras *1	R	R	R	R	R	R	R	R	R		
Oro valymo filtras	I	I	I	R	I	I	R	I	I		
Degalų priedai *2	Papildyti kas 15000 km arba kas 12 mėnesių										

I: tikrinti ir, jeigu reikia, parguliuoti, pataisyti, išvalyti arba pakeisti.

R: keisti.

*1: Kas 500 km arba prieš ilgą kelionę patikrinkite variklio alyvos lygį ir nuotėkį.

*2: Jeigu negalite gauti geros kokybės benzino, atitinkančio Europos degalų standartus (EN228), arba jo atitiktums su degalų priedais, rekomenduojama įpilti vieną butelį priedo. Priedų galima įsigyti iš įgaliotojo HYUNDAI atstovo kartu su informacija apie tai, kaip juos naudoti. Nemaišykite kitų priedų.

* Degalų filtrui priežiūra nereikalinga, bet jį rekomenduojama periodiškai tikrinti pagal šį priežiūros grafiką, priklausomai nuo degalų kokybės. Jeigu kyla pastebimų problemų, tokių kaip degalų srauto ribojimas, staigus galios padidėjimas arba sumažėjimas, sunku užvesti variklį ir pan., rekomenduojama iš karto pakeisti degalų filtrą, nepriklausomai nuo priežiūros grafiko, ir kreiptis į įgaliotąjį HYUNDAI atstovą smulkesnės informacijos.

** Variklio alyvos lygį reikia reguliariai tikrinti ir tinkamai prižiūrėti. Naudojant su nepakankamu alyvos kiekiu galima sugadinti variklį, ir tokiam gedimui garantija netaikoma.

Normalus priežiūros grafikas – Europai Aptarnavimo grafiką rekomenduojama pasitikslinti su įgaliotu Hyundai aptarnavimo centru.

PRIEŽIŪROS INTERVALAI	Mėnesių skaičius arba nuvažiuotas atstumas (pirmenybė teikiama tam, kuris pirmesnis)									
	Mėnesiai	12	24	36	48	60	72	84	96	
PRIEŽIŪRA ELEMENTAS	Mylfos x 1000	10	20	30	40	50	60	70	80	
	Km x 1000	15	30	45	60	75	90	105	120	
Uždegimo žvakės *3		Keisti kas 165000 km								
Degalų garų žarna ir degalų bako kamštis										
Degalų bako oro filtras										
Vakuuminė žarna										
Degalų linijos, žarnelės ir jungtys										
HSG (hibridinio starterio ir generatoriaus) diržas *4		Tikrinkite kas 15000 km arba kas 12 mėnesių, keiskite kas 105000 km arba kas 84 mėnesius								

I: tikrinti ir, jeigu reikia, pataisyti, išvalyti arba pakeisti.

R: keisti.

*3: Jūsų patogumui ji galima keisti dar neatėjus priežiūros laikui, kai atliekate kitų elementų priežiūrą.

*4: Patikrinkite, ar ant HSG diržo nematyti įpjovimų, įtrūkimų, pernelyg didelio susidėvėjimo požymių arba tepalo, ir, jeigu reikia, jį pakeiskite. Jeigu triukšmingai veikia pavaros dirželis, prieš jį keisdami pareguliuokite jo įtempimą.

**Normalus priežiūros grafikas – Europai
Aptarnavimo grafiką rekomenduojama pasitikslinti su įgaliotu Hyundai aptarnavimo centru.**

PRIEŽIŪROS INTERVALAI		Mėnesių skaičius arba nuvažiuotas atstumas (pirmenybė teikiama tam, kuris pirmesnis)								
		Mėnesiai	24	36	48	60	72	84	96	
PRIEŽIŪRA ELEMENTAS		Mylios x 1000	10	20	30	40	50	60	70	80
		Km x 1000	15	30	45	60	75	90	105	120
Aušinimo sistema		Kiekvieną dieną tikrinkite aušalo lygį ir nuotėkį								
Variklio aušalas / inverterio aušalas *5		Pradžioje tikrinti kas 60000 km arba kas 48 mėnesius; po to tikrinti kas 30000 km arba kas 24 mėnesius								
Visos elektros sistemos		Pradžioje keisti kas 210000 km arba kas 120 mėnesių; po to keisti kas 300000 km arba kas 24 mėnesius*6								
Visos Europos pagalbos iškvietos sistemos „eCall“ baterija (jeigu yra)		Keisti kas 3 metus								
Automatinės transmisijos skystis		Patikros ir priežiūros atlikti nereikia								
Stabdžių linijos, žarnelės ir jungtys		I	I	I	I	I	I	I	I	I
Stabdžių pedalas		I	I	I	I	I	I	I	I	I
Stovėjimo stabdys		I	I	I	I	I	I	I	I	I
Stabdžių skystis		I	R	I	R	I	R	I	R	R
Stabdžių diskai ir trinkelės		I	I	I	I	I	I	I	I	I

I: tikrinti ir, jeigu reikia, pataisyti, išvalyti arba pakeisti.

R: keisti.

*5: Papildydami aušalo naudokite tik dejonizuotą vandenį arba minkštą vandenį ir jokių būdu gamintojo užpildyto aušalo nemaišykite su kietu vandeniu. Dėl netinkamo aušalo mišinio galimos rimtos variklio/ hibridinės sistemos veikimo triktys arba gedimai.

*6: Jūsų patogumui jį galima keisti dar neatėjus priežiūros laikui, kai atliekate kitų elementų priežiūrą.

**Normalus priežiūros grafikas – Europai
Aptarnavimo grafiką rekomenduojama pasitikslinti su įgaliotu Hyundai aptarnavimo centru.**

PRIEŽIŪROS INTERVALAI	Mėnesių skaičius arba nuvažiuotas atstumas (pirmenybė teikiama tam, kuris pirmesnis)									
	Mėnesiai	12	24	36	48	60	72	84	96	
PRIEŽIŪRA ELEMENTAS	Mylfos x 1000	10	20	30	40	50	60	70	80	
	Km x 1000	15	30	45	60	75	90	105	120	
Vairo pavaros krumpļiastiebis, trauklės ir gaubtai	I	I	I	I	I	I	I	I	I	
Varantysis velenas ir gaubtai	I	I	I	I	I	I	I	I	I	
Kardaninis velenas	I	I	I	I	I	I	I	I	I	
Padangos (slėgis ir protektorius dilimas)	I	I	I	I	I	I	I	I	I	
Priekinės pakabos rutulinės movos	I	I	I	I	I	I	I	I	I	
Važiuklės ir kėbulo varžtai ir veržlės	I	I	I	I	I	I	I	I	I	
Oro kondicionieriaus šaldomoji medžiaga	I	I	I	I	I	I	I	I	I	
Oro kondicionieriaus kompresorius	I	I	I	I	I	I	I	I	I	
Salono oro filtras	R	R	R	R	R	R	R	R	R	
Išmetamųjų dujų sistema	I	I	I	I	I	I	I	I	I	
Galinio diferencialo alyva (4WD) *7	I	I	I	I	I	I	I	I	I	
Perdavimo dėžės alyva (4WD) *7	I	I	I	I	I	I	I	I	I	

I: tikrinti ir, jeigu reikia, pataisyti, išvalyti arba pakeisti.
R: keisti.

*7: Transmisijos dėžės alyva / užpakalinė diferencinė alyva turėtų būti keičiama bet kada, kai jos buvo panaudintos į vandenį

Priežiūros grafikas, kai automobilis eksploatuojamas sunkiomis sąlygomis – Europai

Aptarnavimo grafiką rekomenduojama pasitikslinti su įgaliotu Hyundai aptarnavimo centru.

Toliau nurodytų elementų techninę priežiūrą dažniau atlikti reikia automobiliuose, kurie paprastai naudojami atšiauriomis sąlygomis. Atitinkami priežiūros intervalai nurodyti toliau pateiktame grafike.

P: pakeisti

T: tikrinti ir, jeigu reikia, pareguliuoti, pataisyti, išvalyti arba pakeisti.

Priežiūros elementas	Priežiūros darbas	Priežiūros intervalai	Važiavimo sąlygos
Variklio alyva ir filtras	R	Keisti kas 7500 km arba kas 6 mėnesius	A, B, C, D, E, F, G, H, I, J, K, L
Oro valymo filtras	R	Keisti dažniau, priklausomai nuo sąlygų	C, E
Uždegimo žvakės	R	Keisti dažniau, priklausomai nuo sąlygų	A, B, H, I
HSG (hibridinio starterio ir generatoriaus) diržas	R	Kas 45000 km arba kas 36 mėnesius	C, D, E, K
	I	Kas 15000 km arba kas 12 mėnesių	
Automatinės transmisijos skystis	R	Keisti kas 90000 km	A, C, D, E, F, G, H, I, K
Vairo pavaros krumpliaštiebis, trauklės ir gaubtai	I	Tikrinti dažniau, priklausomai nuo sąlygų	C, D, E, F, G
Priekinės pakabos rutulinės movos	I	Tikrinti dažniau, priklausomai nuo sąlygų	C, D, E, F, G

Priežiūros grafikas, kai automobilis eksploatuojamas sunkiomis sąlygomis – Europai

Aptarnavimo grafiką rekomenduojama pasitikslinti su įgaliotu Hyundai aptarnavimo centru.

Priežiūros elementas	Priežiūros darbas	Priežiūros intervalai	Važiavimo sąlygos
Diskiniai stabdžiai ir stabdžių trinkelės, apkabos ir rotoriai	I	Tikrinti dažniau, priklausomai nuo sąlygų	C, D, E, G, H
Stovėjimo stabdys	I	Tikrinti dažniau, priklausomai nuo sąlygų	C, D, G, H
Varantysis velenas ir gaubtai	I	Tikrinti dažniau, priklausomai nuo sąlygų	C, D, E, F, G, H, I, J
Kardaninis velenas	I	Tikrinti dažniau, priklausomai nuo sąlygų	C, D, E, F, G, H, I, J
Salono oro filtras	R	Keisti dažniau, priklausomai nuo sąlygų	C, E
Galinio diferencialo alyva (4WD)	R	Keisti kas 120000 km	C, D, E, G, H, I, J
Perdavimo dėžės alyva (4 varomųjų ratų)	R	Keisti kas 120000 km	C, D, E, G, H, I, J

Atšiaurios vairavimo sąlygos

- A. Kartotinis trumpesnių nei 8 km atstumų važiavimas esant normaliai temperatūrai arba trumpesnių nei 16 km esant žemai temperatūrai
- B. Dažnas variklio veikimas tuščiajame eiga arba ilgų atstumų važiavimas nedideliu greičiu
- C. Važiavimas keliais su šiurkščia, dulkėta, klampia, negrįsta, žvyro arba druska pabarstyta danga
- D. Važiavimas ten, kur naudojama druska ar kitos išdinančios medžiagos, arba esant labai šaltam orui
- E. Važiavimas esant dideliame dulkėtumui
- F. Važiavimas esant intensyviai eismui
- G. Kartotinis važiavimas į kalną, nuo kalno arba kalnų keliais
- H. Naudojama vilkimui arba stovyklavimui ir važiuojama su kroviniu ant stogo
- I. Automobilio naudojimas patruliavimui, kaip taksi arba kitoks komercinis naudojimas arba transporto priemonės vilkimas
- J. Dažnai važiuojama dideliu greičiu arba staiga greitėjant
- K. Dažni sustojimai
- L. Nerekomenduojamas variklio alyvos naudojimas (mineralinio tipo, pusiau sintetinė, žemesnės klasės ir t. t.

PLANINĖS PRIEŽIŪROS DARBŲ PAAIŠKINIMAS

Variklio alyva ir filtras

Variklio alyvą ir filtrą reikia keisti priežiūros grafike nurodytais intervalais. Jei automobilis vairuojamas atšiauriomis sąlygomis, alyvą ir filtrą reikia keisti dažniau.

HSG (hibridinio starterio ir generatoriaus) diržas

Patikrinkite, ar ant visų HSG diržų nematyti įpjovimų, įtrūkimų, pernelyg didelio susidėvėjimo požymių arba tepalo, ir, jeigu reikia, juos pakeiskite.

HSG diržą reikia keisti priežiūros grafike nurodytais intervalais.

Degalų linijos, degalų žarnos ir jungtys

Patikrinkite, ar sandarios ir neapgadintos degalų linijos, degalų žarnos ir jungtys. Rekomenduojama, kad apgadintas ar nesandarias dalis nedelsiant pakeistų įgaliotasis HYUNDAI atstovas.

Degalų filtras

Dėl užsikimšusio filtro gali būti ribojamas greitis, kuriuo gali važiuoti automobilis, sugesti emisijos sistema ir kilti daugybė kitų problemų, toks kaip sunkumai užvedant variklį. Degalų bako susikaupus pernelyg dideliam pašalinės medžiagos kiekiui filtrą gali tekti keisti dažniau. Įdėję naują filtrą kelioms minutėms paleiskite variklį ir patikrinkite, ar nėra nuotėkio iš jungčių. Rekomenduojame, kad degalų filtrus keistų įgaliotasis HYUNDAI atstovas.

Degalų garų žarna ir degalų bako kamštis

Degalų garų žarną ir degalų bako kamštį reikia tikrinti priežiūros grafike nurodytais intervalais. Žiūrėkite, kad būtų tinkamai pritvirtinta nauja degalų garų žarna ir uždėtas degalų bako kamštis.

Oro valymo filtras

Filtrą rekomenduojama keisti originaliu HYUNDAI oro filtru.

Uždegimo žvakės

Žiūrėkite, kad naujų uždegimo žvakių būtų tinkama šiluminė charakteristika.

Aušinimo sistema

Patikrinkite, ar sandarios ir neapgadintos aušinimo sistemos komponentų, tokių kaip radiatoriaus, aušalo bakelio ir kt., žarnos ir jungtys. Pakeiskite visas apgadintas dalis.

Variklio aušalas / inverterio aušalas

Aušalą reikia keisti priežiūros grafike nurodytais intervalais.

Automatinės transmisijos skystis

Automatinės pavarų dėžės skysčio įprastinėmis sąlygomis tikrinti nereikia.

Rekomenduojama, kad automatinės pavarų dėžės skystį keistų įgaliotasis HYUNDAI atstovas pagal techninės priežiūros grafiką.

Stabdžių žarnelės ir linijos

Vizualiai patikrinkite, ar jos tinkamai įrengtos, nesubraižytos, neįtrūkusios, nenusidėvėjusios ir sandarios. Iš karto pakeiskite visas nusidėvėjusias ar apgadintas dalis.

Stabdžių skystis

Patikrinkite stabdžių skysčio lygį stabdžių skysčio bakelyje. Skysčio lygis turi būti tarp MIN ir MAX žymų ant bakelio šono. Naudokite tik hidraulinių stabdžių skystį, atitinkantį DOT 4 specifikaciją.

Stovėjimo stabdys

Patikrinkite stovėjimo stabdžio sistemą.

Stabdžių diskai, trinkelės, apkabos ir rotoriai

Patikrinkite, ar trinkelės, diskas ir rotorius pernelyg nusidėvėję. Patikrinkite, ar ant apkabų nematyti skysčio nuotėkio požymių.

Daugiau informacijos apie stabdžių trinkelėlių tikrinimą ir antdėklų nusidėvėjimo ribas žr. HYUNDAI interneto svetainėje.

<http://service.hyundai-motor.com>

Išmetamųjų dujų vamzdis ir duslintuvas

Vizualiai patikrinkite, ar išmetamųjų dujų vamzdis, duslintuvas ir laikiklis neįtrūkę, nenusidėvėję ir neapgadinti. Užveskite variklį ir įsiklausykite, ar negirdėti išmetamųjų dujų nuotėkio. Jeigu reikia, užveržkite jungtis arba pakeiskite dalis.

Pakabos montavimo varžtai

Patikrinkite, ar neatsilaisvinusios ir neapgadintos pakabos jungtys. Užveržkite nurodyta užveržimo jėga.

Vairo pavaros dėžė, trauklės ir gaubtai / apatinės svirties rutulinis šarnyras

Sustabdykite automobilį, išjunkite hibridinę sistemą ir patikrinkite, ar vairas nesisukinėja pernelyg laisvai. Patikrinkite, ar trauklės nesulinkusios ir neapgadintos. Patikrinkite, ar nusidėvėję, neįtrūkę ir nesugadinti apsauginiai gaubtai ir rutulinės movos.

Pakeiskite visas apgadintas dalis.

Kardaniniai velenai ir gaubtai

Patikrinkite, ar kardaniniai velenai, gaubtai ir apkabos neįtrūkę, nenusidėvėję ir neapgadinti. Pakeiskite visas apgadintas dalis ir, jeigu reikia, sutepkite.

Oro kondicionavimo sistemos šaldomoji medžiaga

Patikrinkite, ar sandarios ir neapgadintos oro kondicionavimo sistemos linijos ir jungtys.

Kardaninis velenas

Patikrinkite kardaninį veleną, bagažinę, spaustukus, gumines jungtis ir centrinio guolio gumą, ar nėra įtrūkimų, nusidėvėjimo ar pažeidimų. Pakeiskite visas apgadintas dalis ir, jeigu reikia, sutepkite.

VARIKLIO ALYVA

Variklio alyvos lygio tikrinimas

Variklio alyva atlieka tepimo ir aušinimo funkcijas, todėl važiuojant automobiliu jos šiek tiek sunaudojama. Reguliariai tikrinkite alyvos lygį ir jos papildykite taikydami toliau nurodytą procedūrą.

1. Imkitės visų alyvos gamintojo nurodytų atsargumo priemonių.
2. Automobilis turi stovėti lygioje vietoje, su pavarų perjungimo svirtimi nustatyta į padėtį P (stovėjimas), užtrauktu stovėjimo stabdžiu ir užblokuotais ratais.
3. Užveskite variklį ir leiskite jam sušilti iki normalios darbinės temperatūros.
4. Išjunkite variklį ir apie 15 minučių palaukite, kol alyva sutekės atgal į alyvos karterį.
5. Ištraukite tepalo matuoklį, švariai nuvalykite ir įkiškite iki pat galo.

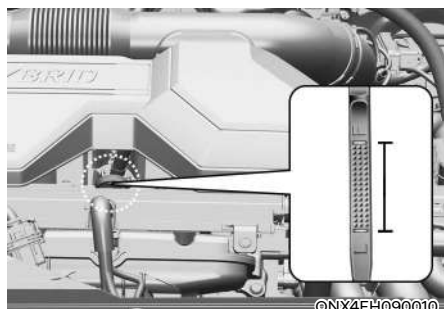

6. Vėl ištraukite tepalo matuoklį ir patikrinkite tepalo lygį. Lygis turi būti tarp F (visas) ir L (žemas).



7. Patikrinkite, ar alyvos lygis yra tarp F–L linijų, ir papildykite, jeigu alyvos lygis yra prie L linijos.

Naudokite tik nurodytą variklio alyvą (žr. 2 dalies skyrių „Rekomenduojama alyva ir kiekis“).

PASTABA

Kad nesugadintumėte variklio:

- Nepilkite per daug variklio alyvos. Alyvą pildykite nedideliais kiekiais ir vis patikrinkite jos lygį, kad neperpildytumėte variklio.
- Stenkitės neišlieti variklio alyvos ją papildydami arba keisdami. Naudokite piltuvėlį, kad neišlietumėte alyvos ant variklio komponentų. Išlietą alyvą iš karto nuvalykite.
- Alyvos sunaudojimas gali padidėti įvažinėjant naują automobilį ir jis stabilizuosis nuvažiavus 6 000 km.
- Variklio alyvos sunaudojimą gali paveikti vairavimo įpročiai, klimato sąlygos, eismo sąlygos, alyvos kokybė ir kt. Todėl rekomenduojama reguliariai tikrinti variklio alyvos lygį ir prireikus papildyti.
- Variklio alyvos keitimo intervalas nustatomas siekiant išvengti alyvos kokybės pablogėjimo ir nėra susijęs su alyvos sunaudojimu; taigi, reguliariai tikrinkite ir vėl pripildykite alyvos.

Variklio alyvos ir filtro tikrinimas

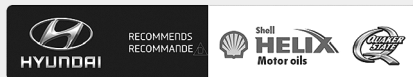

OCN7080082L

Rekomenduojama, kad variklio alyvą ir filtrą keistų įgaliotasis HYUNDAI atstovas pagal techninės priežiūros grafiką, pateiktą šio skyriaus pradžioje.

ĮSPĖJIMAS

- Jei pagal variklio alyvos keitimo techninės priežiūros grafiką viršijami terminai, variklio alyvos savybės gali pablogėti ir gali būti paveikta variklio būklė. Todėl reikia laikytis pakaitinio ciklo.
- Kad variklis veiktų optimaliai, naudokite rekomenduojamą variklio alyvą. Jei nenaudojate rekomenduojamos alyvos, keiskite ją pagal griežtas naudojimo priežiūros sąlygas.

ĮSPĖJIMAS

- Naudojama variklio alyva gali sudirginti odą arba sukelti jos vėžį, jei paliečiama ant odos ilgą laiką.
- Naudojamoje variklio alyvoje yra cheminių medžiagų, kurios sukėlė vėžį laboratoriniams gyvūnams. Visada apsaugokite odą kruopščiai nusiplaudami rankas muilu ir šiltu vandeniu kuo greičiau po naudojimo.
- Jei alyvos slėgis mažėja dėl nepakankamos variklio alyvos ir kt., įsijungia variklio alyvos slėgio įspėjamoji lemputė ir patobulinta variklio apsaugos sistema, kuri riboja įjungtą variklio galią. Po to variklio įspėjamoji lemputė įsijungia vairuojant ne kartą ir nuolat. Alyvos slėgį atkūrus optimaliu lygiu, alyvos slėgio įspėjamoji lemputė ir variklio galią ribojanti apsaugos sistema išsijungs.

VARIKLIO AUŠALAS / INVERTERIO AUŠALAS

Aukšto slėgio aušinimo sistema turi bakelį, į kurį pilamas visus metus neužšalantis aušalas. Šis bakelis užpildomas gamykloje.

Bent kartą per metus, žiemos sezono pradžioje ir prieš keliaudami šaltame klimato patikrinkite antifrizo apsaugą ir aušalo lygį.

Aušalo lygio tikrinimas

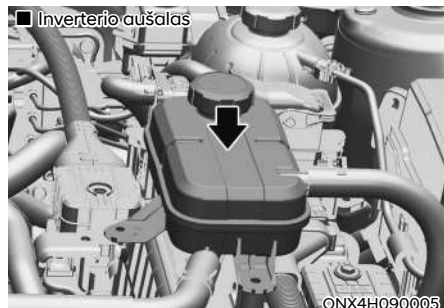
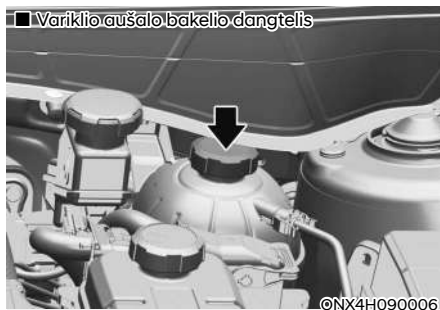
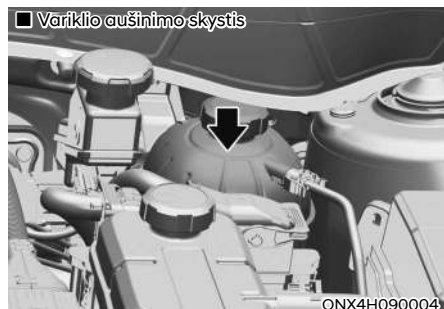

Patikrinkite visų aušinimo sistemos žarnelių ir šildytuvo žarnelių būklę ir jungtis. Išsipūtusias arba nusidėvėjusias žarnes pakeiskite.

Aušalo lygis turi būti tarp MIN ir MAX žymų ant aušalo bakelio šono esant atvėsusiam varikliui.

⚠ ĮSPĖJIMAS



Jokiu būdu nenuimkite variklio aušalo bakelio dangtelio ir (arba) inverterio aušalo bakelio dangtelio ar išleidimo angos kamščio, kol variklis ir radiatorius yra įkaitę. Dėl aukšto slėgio gali išsilieti karštas aušalas ir karšti garai, kurie gali sunkiai sužaloti.

Automobilį išjunkite ir palaukite, kol variklis atvės. Variklio aušalo bakelio dangtelį ir (arba) inverterio aušalo bakelio dangtelį nuimkite labai atsargiai. Apsukite jį storu rankšluosčiu ir lėtai pasukite prieš laikrodžio rodyklę iki pirmojo sustojimo. Pasitraukite ir leiskite iš aušinimo sistemos pasišalinti susikaupusiam slėgiui. Kai būsite tikri, kad visas slėgis pasišalino, naudodami storą rankšluostį spauskite dangtelį žemyn ir toliau sukite jį prieš laikrodžio rodyklę, kad nuimtumėte.

i Informacija

Variklio aušalo ir (arba) inverterio aušalo lygiui įtakos turi hibridinės sistemos temperatūra. Prieš tikrindami arba papildydami variklio aušalo ir (arba) inverterio aušalo, hibridinį automobilį išjunkite.

! ĮSPĖJIMAS

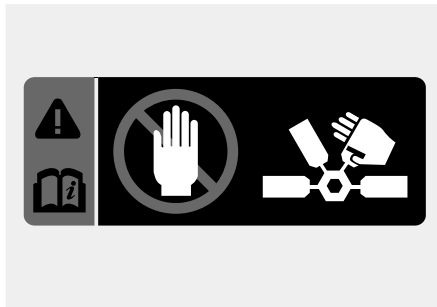

Aušinimo ventiliatoriaus elektros variklis gali veikti toliau arba įsijungti net ir išjungus variklį ir gali sunkiai sužaloti. Rankas, drabužius ir įrankius laikykite atokiai nuo besisukančių aušinimo ventiliatorių menčių.

Visada išjunkite automobilį, nebent jį reikėtų tikrinti užvestu varikliu. Būkite atsargūs, nes jei neigiamas (-) akumuliatoriaus gnybtas nėra atjungtas, gali veikti aušintuvus.

! ĮSPĖJIMAS

Papildę aušalo būtinai gerai uždarykite aušalo bakelio dangtelį. Kitaip važiuojant gali perkaisti variklis.

■ Variklio skyrius vaizdas iš priekio



OOSH089010L

1. Patikrinkite, ar aušalo bakelio dangtelio etiketė yra tiesiai priekyje.

■ Variklio skyrius vaizdas iš galo



ONX4H090008

2. Žiūrėkite, kad gerai užsifiksuotų nedidelės aušalo bako dangtelio iškyšos.

Rekomenduojamas aušalas

- Papildydami aušalą naudokite tik dejonizuotą, distiliuotą arba minkštą vandenį ir jokių būdu gamintojo užpildyto aušalo nemaišykite su kietu vandeniu.
- Dėl netinkamo aušalo mišinio galimos rimtos variklio veikimo triktys arba hibridinės sistemos gedimas.
- Jūsų automobilio variklis turi aliumininių dalių ir, kad būtų apsaugotas nuo korozijos ir užšalimo, jame reikia naudoti fosfatų pagrindu pagamintą etileno glikolio aušalą.
- Nenaudokite alkoholio ar metilo alkoholio aušalo ir nemaišykite tokio aušalo su nurodytuojū.
- Nenaudokite tirpalo, kuriame antifrizo daugiau negu 60 % arba mažiau negu 35 %, nes dėl to sumažės tirpalo efektyvumas.

Maišymo procentinės vertės nurodytos toliau pateiktoje lentelėje.

Aplinkos temperatūra	Maišymo procentinė vertė (tūris)	
	Antifrizas	Vanduo
-15 °C	35	65
-25 °C	40	60
-35 °C	50	50
-45 °C	60	40

Informacija

Jeigu nesate tikri, kokių santykiu maišyti, lengviausia sumaišyti 50 % vandens ir 50 % antifrizo, nes kiekvieno kiekis yra toks pats. Toks mišinys paprastai tinkamiausias naudoti esant –35 °C ir aukštesnei temperatūrai.

Aušalo keitimas

Rekomenduojama, kad aušalą keistų įgaliotasis HYUNDAI atstovas pagal techninės priežiūros grafiką, pateiktą šio skyriaus pradžioje.

ĮSPĖJIMAS

Nepilkite variklio aušalo arba antifrizo į stiklo apliejiklio skysčio bakelį.

Ant priekinio stiklo užpurškus variklio aušalo gali būti labai prastas matomumas, todėl galite nesuvaldyti automobilio ir gali įvykti eismo įvykis.

Be to, variklio aušalas gali apgadinti kėbulo dažus ir apdailą.

PASTABA

Kad neapgadintumėte variklio dalių, prieš papildydami aušalo, variklio aušalo bakelio dangtelį ir (arba) inverterio aušalo bakelio dangtelį apsukite storu rankšluosčiu – taip aušalas neišsilies ant variklio dalių, tokių kaip kintamosios srovės generatorius.

HIBRIDINIO STARTERIO IR GENERATORIAUS (HSG) DIRŽAS

Hibridinio starterio ir generatoriaus (HSG) diržo tikrinimas

Rekomenduojama, kad hibridinio starterio ir generatoriaus (HSG) diržą pagal šiame skyriuje pateiktą priežiūros grafiką patikrintų arba pakeistų įgaliotasis HYUNDAI atstovas.



PERSPĖJIMAS

Jeigu HSG diržas nusidėvėjęs arba apgadintas, jį pakeiskite.

Kitaip gali perkaisti variklis arba išsikrauti akumulatorius.



ĮSPĖJIMAS

- Tikrindami hibridinio starterio ir generatoriaus (HSG) diržą užgesinkite automobilio variklį. Kitaip galima sunkiai susižaloti.
- Rankas, drabužius ir kt. laikykite atokiai nuo hibridinio starterio ir generatoriaus (HSG) diržo.

STABDŽIŲ SKYSTIS

Stabdžių skysčio lygio tikrinimas

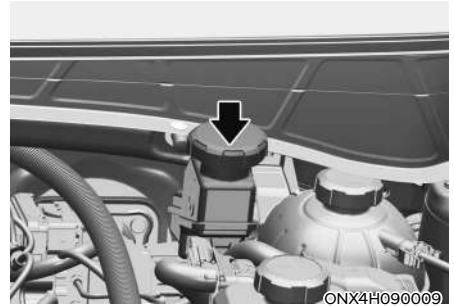

Periodiškai tikrinkite skysčio lygį bakelyje. Skysčio lygis turi būti tarp MAX ir MIN žymų ant bakelio šono.

Prieš nuimdami bakelio dangtelį ir papildydami stabdžių skysčio, kruopščiai nuvalykite sritį aplink bakelio dangtelį, kad neužterštumėte stabdžių skysčio.

Jeigu lygis per žemas, papildykite nurodyto stabdžių skysčio iki MAX žymos. Kuo daugiau nuvažiuosite, tuo labiau sumažės jo lygis. Tai normali būklė, siejama su stabdžių antdėklų dilimu. Jeigu skysčio lygis itin žemas, rekomenduojama, kad stabdžių sistemą patikrintų įgaliotasis HYUNDAI atstovas.



ĮSPĖJIMAS

Jeigu tenka dažnai papildyti stabdžių skysčio, tai gali reikšti, kad stabdžių sistemoje yra nuotėkis. Rekomenduojame, kad automobilį patikrintų įgaliotasis HYUNDAI atstovas.

ĮSPĖJIMAS

Žiūrėkite, kad stabdžių skysčio nepatektų į akis. Jeigu stabdžių skysčio patektų į akis, bent 15 minučių plaukite akis švariu vandeniu ir kreipkitės neatidėliotinos medicininės pagalbos.

PASTABA

- Žiūrėkite, kad stabdžių skysčio neužtikštų ant automobilio kėbulo, nes bus apgadinti kėbulo dažai.
- **JOKIU BŪDU** negalima naudoti stabdžių skysčio, kuris buvo ilgai paliktas atvira ore, nes nebus užtikrinta jo kokybė. Jį reikia tinkamai utilizuoti.
- Nenaudokite netinkamos rūšies stabdžių skysčio. Net ir keli į stabdžių sistemą patekę mineralinės alyvos lašai (pvz., variklio alyvos) gali sugadinti stabdžių sistemos dalis.

Informacija

Naudokite tik nurodytą stabdžių skystį (žr. 2 dalies skyrių „Rekomenduojami tepalai ir kiekiai“).

STIKLO PLOVIMO SKYSTIS

Stiklo apliejiklio skysčio lygio tikrinimas

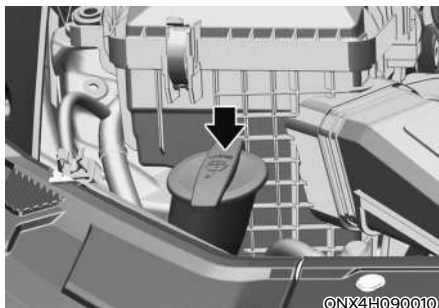

Patikrinkite skysčio lygį stiklo apliejiklio skysčio bakelyje ir, jeigu reikia, papildykite. Jeigu plovimo skysčio neturite, galima įpilti paprasto vandens. Tačiau esant šaltam orui, naudokite neušąlantį plovimo skysčio skiediklį, kad skystis neušaltų.

ĮSPĖJIMAS

Norėdami sumažinti sunkaus ar net mirtino sužalojimo pavojų, naudodami plovimo skystį imkitės tokių atsargumo priemonių:

- Nepilkite variklio aušalo arba antifrizo į stiklo apliejiklio skysčio bakelį. Ant priekinio stiklo užpurškus variklio aušalo matomumas gali būti labai prastas, todėl galite nesuvaldyti automobilio ir gali įvykti eismo įvykis arba gali būti apgadinti kėbulo dažai ir apdaila.
- Saugokite apliejiklio skystį ir apliejiklio skysčio bakelį nuo kibirkščių ir liepsnos. Plovimo skystyje gali būti alkoholio, todėl jis gali būti degus.
- Negerkite apliejiklio skysčio ir venkite sąlyčio su oda. Apliejiklio skystis kenksmingas žmonėms ir gyvūnams.
- Laikykite plovimo skystį atokiai nuo vaikų ir gyvūnų.

ORO FILTRAS

Filtro keitimas

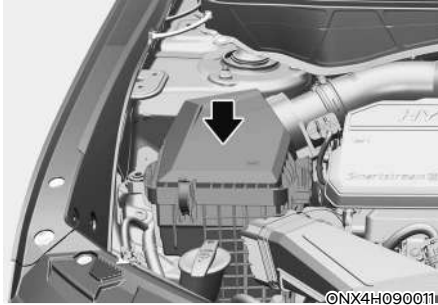

Nemėginkite jo plauti arba skalauti, nes vanduo filtrą sugadins.

Jeigu oro filtras nešvarus, jį reikia pakeisti.

Filtrą keiskite pagal priežiūros grafiką.



1. Atlaisvinkite oro filtro dangtelio laikiklius ir atidarykite dangtelį.

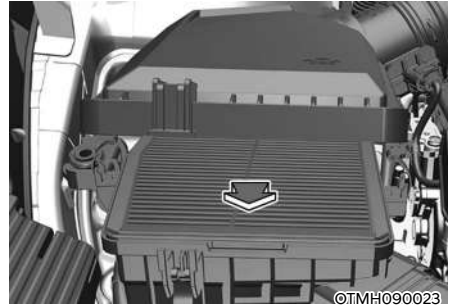

2. Nušluostykite vidinę oro filtro pusę.
3. Vėl įdėkite oro filtrą.
4. Pritvirtinkite dangtelį jam skirtais laikikliais.
5. Patikrinkite, ar dangtelis gerai uždėtas.

i Informacija

Jeigu automobilis eksploatuojamas ten, kur labai daug dulkių arba smėlio, oro filtrą keiskite dažniau nei įprastais rekomenduojamais intervalais (žr. šio skyriaus skirsnį „Priežiūra naudojant atšiauriomis sąlygomis“).

PASTABA

- Nevažiuokite, jeigu nejdėtas oro filtras. Dėl to labai stipriai dėvėsis variklis.
- Išimdami oro filtrą žiūrėkite, kad dulkių ir nešvarumų nepatektų į oro įtraukimo angą, kitaip galima žala.
- Naudokite originalias HYUNDAI arba lygiavertes dalis, kurios nurodytos jūsų transporto priemonei. Jei naudosite detales, kurių kokybė nėra tinkama, galite sugadinti oro srauto jutiklį.

SALONO ORO FILTRAS

Filtro tikrinimas

Salono oro filtrą reikia keisti pagal priežiūros grafiką. Jeigu automobilis eksploatuojamas miestuose, kur labai didelis oro užterštumas, arba juo daug važinėjama dulketais, nelygiais keliais, jį reikia tikrinti dažniau ir pakeisti anksčiau. Salono oro filtrą keiskite, kaip nurodyta toliau, ir žiūrėkite, kad neapgadintumėte kitų komponentų.

Filtro keitimas

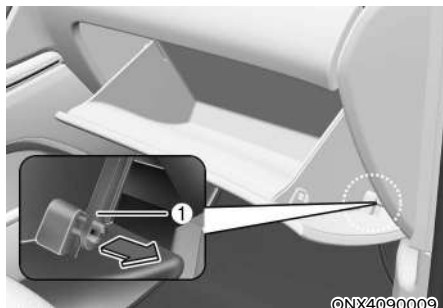

1. Atidarykite pirštinių dėžutę ir nuimkite atraminį strypą (1).

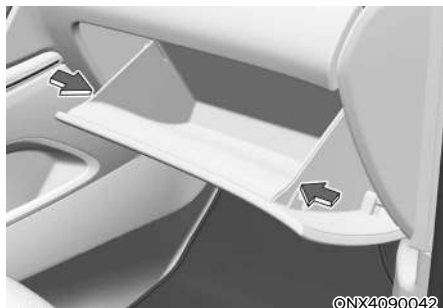

2. Įstumkite abi pirštinių dėžutės puses, kaip parodyta. Tai užtikrins, kad dėžės su pirštinėmis kaiščiai bus atlaisvinti iš laikymo vietos, kad dėžė su pirštinėmis galėtų kabėti.

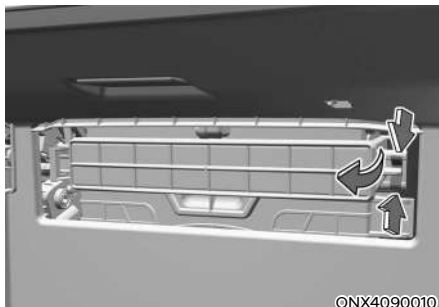

©NX4090010

3. Paspauskite ir palaiykite užraktą dešinėje dangtelio pusėje.
4. Ištraukite dangtelį.
5. Pakeiskite salono oro filtrą.
6. Vėl viską surinkite atvirkštine tvarka.

PASTABA



©NX4090011

Naują salono oro filtrą įdėkite tinkama kryptimi – rodyklės simboliu (↓), nukreipta žemyn, kad būtų išvengta triukšmo ir padidinti efektyvumą.

VALYTUVŲ ŠLUOTELĖS

Šluotelių tikrinimas

Užteršus priekinio lango stiklą arba valytuvų šluoteles pašalinėmis medžiagomis gali nukentėti valytuvų šluotelių efektyvumas.

Pagrindiniai tokių teršalų šaltiniai yra vamzdžiai, medžių sula ir karštas vaškas, naudojamas kai kuriose komercinėse automobilių plovyklose. Jeigu šluotelės nevalo taip, kaip turėtų, nuvalykite ir langą, ir šluoteles geru valikliu arba nestipriu plovikliu ir gerai nuskalaukite švari vandeniu.

PASTABA

Kad nesugadintumėte valytuvų šluotelių, kotelių ir kitų dalių:

- Nenaudokite benzino, žibalo, dažų skiediklio ir kitų tirpiklių nei jiems valyti, nei šalia jų.
- Nebandykite stumti valytuvų ranka.
- Nenaudokite nenurodytų valytuvų šluotelių.



Informacija

Žinoma, kad dėl automatinėse automobilių plovyklose naudojamo komercinio karšto vaško priekinio lango stiklą būna sunku nuvalyti.



Informacija

Valytuvų šluotelės yra besidėvintys komponentai. Normaliam valytuvų dėvėjimuisi jūsų automobilio garantija gali būti netaikoma.

Šluotelių keitimas

Jeigu valytuvai nebevalo taip, kaip turėtų, gali būti, kad nudilo arba sutrukinėjo jų šluotelės ir jas reikia pakeisti naujomis.

PASTABA

Nestumkite valytuvų ranka, kad nesugadintumėte valytuvo kotelio ir kitų dalių.

PASTABA

Naudojant nenurodytą valytuvo mentę valytuvus gali sugesti ir sugesti.

PASTABA

- Kad neapgadintumėte variklio gaubto ir valytuvų kotelių, valytuvų kotelius galima pakelti tik tada, kai jie yra aukščiausioje valymo padėtyje.
- Prieš važiuodami būtinai nuleiskite valytuvų kotelius ant priekinio lango.

Priekinio lango valytuvų priežiūros padėtyje

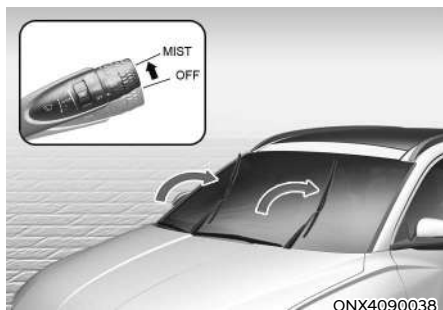

Automobilyje yra „paslėpto“ tipo valytuvai ir jų negalima pakelti, kai jie yra apatinėje pradinėje padėtyje.

1. Per 20 sekundžių nuo variklio įjungimo, pakelkite valytuvų svirtį į MIST (rūkas) (arba nuleiskite į V) padėtį ir maždaug 2 sekundes laikykite, kol valytuvai bus pakelti į viršutinę padėtį.
2. Tada valytuvus galima pakelti nuo stiklo.
3. Atsargiai nuleiskite valytuvus ant stiklo.
4. Pasukite valytuvų svirtį į kurią nors ON padėtį, kad valytuvai būtų grąžinti į apatinę pradinę padėtį.

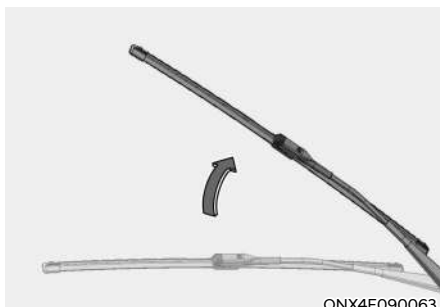

1. Pakelkite valytuvo kotelį.

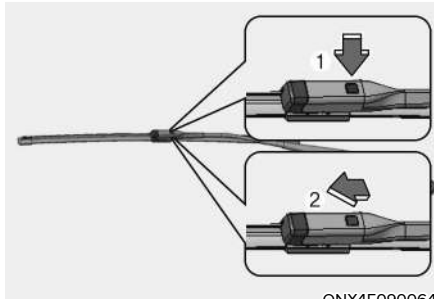

2. Nuspauskite fiksatorių (1) ant valytuvo svirties, pastumkite stiklo valytuvo šluostiklį aukštyn (2) ir jį nuimkite.
3. Naują valytuvo šluotelę pritvirtinkite atvirkštine tvarka.
4. Nuleiskite valytuvą ant priekinio lango.

Galinio lango valytuvo šluotelės keitimas

Nustumkite galinio stiklo valytuvą į apatinę vidurinę dalį ir pakelkite valytuvo laikiklį. Patraukite valytuvo šluotelę, kad ją nuimtumėte.



ONX4090039

1. Per 20 sekundžių po automobilio užvedimo jungiklio išjungimo pastumkite valytuvą svirtį į padėtį MIST (rūkas) ir palaikykite ilgiau, negu 2 sekundes, kol valytuvus nusileis į apatinę vidurinę dalį.

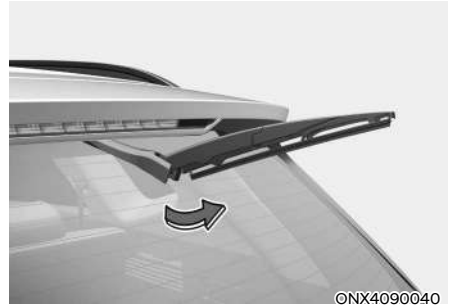

ONX4090040

2. Pakelkite valytuvo kotelį.

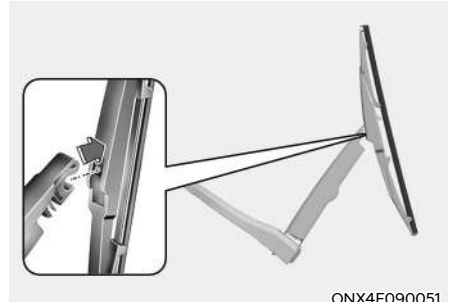

ONX4E090051

3. Pakelkite valytuvo laikiklį ir jį ištraukite.

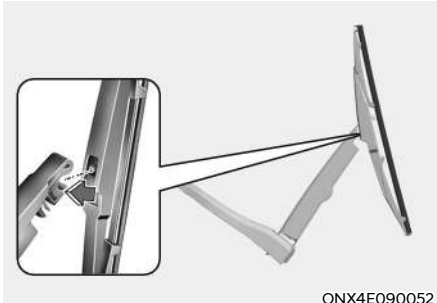

ONX4E090052

4. Naują šluotelę įdėkite jos centrinę dalį įkišdami į valytuvo kotelių angą, kad ji ten užsifiksuotų.

Pakeitę, nuleiskite valytuvo laikiklį ant galinio stiklo ir vėl įjunkite automobilio užvedimo jungiklį; įjunkite valytuvus, kad patikrintumėte, ar tinkamai sumontuota šluotelė.

5. Nestipriai truktelėkite šluotelę ir taip patikrinkite, ar ji gerai pritvirtinta.

Kad nesugadintumėte valytuvų kotelių ar kitų komponentų, rekomenduojama, kad valytuvų šluoteles keistų įgaliojasis HYUNDAI atstovas.



PERSPĖJIMAS

Jeigu šepetėliui nuimti nuo valytuvo laikiklio naudojama pernelyg didelė jėga, gali būti pažeista centrinė dalis.



PERSPĖJIMAS

- Valytuvai gali neveikti maždaug 10 sekundžių, kai valytuvai naudojami be langų plovimo skysčio arba šluotelės yra prišalusios. Tai nėra gedimas - valytuvų apsaugos sistema suaktyvina variklio perkrovos grandinę.
- Priekinį stiklą reikia nuplauti su vandeniu žarna ir nušluostyti švaria šluoste, esant pakeltoms valytuvų šluotelėms. Be to, valytuvų šluotelės turi būti švariai nuvalomos prieš jas patepant tepalu arba vašku.

AKUMULIATORIUS



ĮSPĖJIMAS

Kad IŠVENGTUMĖTE RIMTŲ SUŽALOJIMŲ ar MIRTIES jums ar pašaliniais asmenimis, dirbdami šalia akumulatoriaus ar tvarkydami jį visada laikykitės šių atsargumo priemonių:



Dirbdami su akumulatoriumi visada atidžiai perskaitykite instrukcijas ir jų laikykitės.



Naudokite akių apsaugos priemones, skirtas apsaugoti akis nuo rūgščių pūslų.



Šalia akumulatoriaus nenaudokite visi liepsnos, kibirkščiujančių ir rūkstančių medžiagų.



Vandenilis visada yra akumulatoriaus elementuose, yra labai degus ir užsiliepsnojęs gali sprogti.



Laikykite vaikams neprieinamoje vietoje.



Akumulatoriuose yra labai ėsdinančios sieros rūgštis. Saugokite, kad rūgštis nepatektų į akis, ant odos ar drabužių.

Jei skysčio patenka į akis, mažiausiai 15 minučių plaukite jas švairiu vandeniu ir nedelsdami kreipkitės į gydytoją. Jei rūgštis pateko ant odos, kruopščiai nuplaukite ją. Jeigu jaučiate skausmą ar deginimo pojūtį, nedelsdami kreipkitės į gydytoją.

- Keliant plastikiniu korpusu dengtą bateriją dėl per didelio korpuso spaudimo gali nutekėti baterijos rūgštis. Pakeikite akumulatoriaus laikiklį arba rankas už priešingų kampų.
- Nebandykite užvesti automobilio jį stumdami, jei akumulatorius yra užšalęs.
- NIEKADA nebandykite įkrauti akumulatoriaus, kai transporto priemonės akumulatoriaus kabeliai prijungti prie akumulatoriaus.
- Elektrinio uždegimo sistema veikia esant aukštai įtampai. NIEKADA nelieskite šių komponentų varikliui veikiant arba kai variklio užvedimo/ sustabdymo mygtukas yra padėtyje ON (įjungta).

PASTABA

- Kai ilgą laiką nenaudojate transporto priemonės žemos temperatūros zonoje, atjunkite akumuliatorių ir laikykite jį patalpoje.
- Visada visiškai įkraukite akumuliatorių, kad nepažeistumėte akumulatoriaus dėklo žemos temperatūros zonose.

PASTABA

Jei prie akumulatoriaus prijungsite neleistinus elektroninius prietaisus, akumulatorius gali išsikrauti. Niekada nenaudokite neleistinų prietaisų.

Geriausia akumulatoriaus techninė priežiūra



- Akumuliatorių laikykite saugiai pritvirtintą.
- Pasirūpinkite, kad akumulatoriaus gnybtai būtų švarūs ir tvirtai prijungti.
- Gnybtai ir jungtys turi būti švarūs, sandarūs ir padengti vazelinu arba gnybtų tepalu.
- Iš akumulatoriaus išsiliejusį elektrolitą nedelsdami praskalaukite vandens ir kepamosios sodos tirpalu.
- Jei transporto priemonė nebus naudojama ilgą laiką, atjunkite akumulatoriaus kabelius.

i Informacija

Norėdami patikrinti baterijas, atidarykite dangtį (B).

7 vietų automobiliuose pirmiausia reikia nuimti spausčius (A), kad būtų atidarytas dangtelis.

i Informacija– Akumulatoriams, pažymėtiems VIRŠUTINE ir APATINE



Jei jūsų transporto priemonės šone yra akumulatorius, pažymėtas APATINIŲ (MIN.) ir VIRŠUTINIŲ (MAKS.), turite patikrinti elektrolito lygį.

Elektrolito lygis turi būti tarp APATINIO (MIN.) ir VIRŠUTINIO (MAKS.). Kai elektrolito lygis žemas, įpilkite distiliuoto (arba demineralizuoto) vandens. (Niekada nepilkite sieros rūgščių ar kitų elektrolitų).

Būkite atsargūs, neišliekite distiliuoto (ar demineralizuoto) vandens ant akumulatoriaus paviršiaus ar kitų gretimų komponentų.

Taip pat neperpildykite akumulatoriaus elementų.

Priešingu atveju jis gali sukelti akumulatoriaus ar kitų komponentų koroziją. Galiausiai tvirtai uždarykite skyrelio dangtelį. Tačiau rekomenduojame susisiekti su įgaliotuoju HYUNDAI platintoju, kad geriau prižiūrėtumėte akumuliatorių.

Akumulatoriaus galios etiketė

■ A tipas



OTM090063L

■ B tipas



OTM090064L

1. MF68L-DIN : HYUNDAI modelis, akumulatoriaus pavadinimas
2. 12 V: vardinė akumulatoriaus įtampa.
3. 68Ah (20HR) : Vardinė talpa (amperais per valandą)
4. RC 110min : Vardinė talpa (amperais per valandą)
5. 600A : Šaltojo bandymo srovė amperais pagal SAE

Baterija kraunama

Maitinimo elemento įkroviklis

Jūsų transporto priemonėje yra akumulatorius be priežiūros darbų, kurio pagrindą sudaro kalcis.

- Jei akumulatorius trumpam išsikrauna (pvz., dėl to, kad priekiniai žibintai arba vidaus žibintai buvo palikti įjungti, kai transporto priemonė nebuvo naudojama), įkraukite jį lėtai kraudami (apgaubdami) 10 valandų.
- Jei transporto priemonei veikiant akumulatorius palaipsniui išsikrauna dėl didelės elektros apkrovos, įkraukite jį 20-30 A srove dvi valandas.

⚠️ ĮSPĖJIMAS

Įkraudami transporto priemonės akumuliatorių visada laikykitės šių instrukcijų, kad išvengtumėte RIMTŲ SUŽALOJIMŲ ar MIRTIES dėl sprogių ar nudegimų rūgštimi pavojaus:

- Prieš atlikdami techninę priežiūrą ar įkraudami akumuliatorių išjunkite visus priedus ir užgesinkite variklį.
- Šalia akumulatoriaus nenaudokite visi liepsnos, kibirkščiuojančių ir rūkstančių medžiagų.
- Visada dirbkite lauke arba gerai vėdinamoje vietoje.
- Tikrindami akumuliatorių krovimo metu dėvėkite akių apsaugos priemones.
- Akumulatorius turi būti išimtas iš transporto priemonės ir padėtas gerai vėdinamoje vietoje.
- Įkraudami stebėkite akumuliatorių ir sustabdykite arba sumažinkite įkrovimo greitį, jei akumulatoriaus elementai pradeda smarkiai virti.

- Atjungus akumuliatorių, pirmiausia reikia atjungti neigiamą akumulatoriaus kabelį, o paskui - įdėti paskutinį. Atjunkite akumulatoriaus įkroviklį tokia tvarka.
 1. Išjunkite akumuliatorių atjungiantį jungiklį.
 2. Atjunkite neigiamą gnybtą nuo neigiamo akumulatoriaus gnybto.
 3. Atjunkite teigiamą gnybtą nuo teigiamo akumulatoriaus gnybto.
- Rekomenduojama naudoti tik įgaliotojo HYUNDAI atstovo platinamais akumulatoriais.

PASTABA

AGM akumuliatorius (jeigu yra)

- Sugeriamojo stiklo matinių (AGM) akumuliatorių nereikia prižiūrėti, todėl rekomenduojame, kad AGM akumuliatorių prižiūrėtų įgaliotasis HYUNDAI platintojas. AGM akumuliatoriui įkrauti naudokite tik visiškai automatinius akumuliatorių įkroviklius, specialiai sukurtus AGM akumulatoriams.
- Jūsų pačių saugumui rekomenduojama naudoti tik įgaliotojo HYUNDAI atstovo platinamas keičiamąsias dalis.
- Neatidarykite ir nenuimkite akumulatoriaus dangtelio. Dėl to gali nutekėti vidinis elektrolitas ir sunkiai susižaloti.

Užvedimas su paleidikliu

Užvedę variklį nuo gero akumulatoriaus, bent 20 minučių važiuokite transporto priemone arba bent -30 minučių leiskite jai veikti tuščiąja eiga prieš ją išjungdami. Transporto priemonė gali nepasileisti iš naujo, jei ją išjungsite prieš tinkamai įkraunant akumuliatorių. Daugiau informacijos apie užvedimo nuo kito variklio procedūras žr. 8 skyriaus dalyje „Užvedimas nuo kito variklio“.



Informacija



Netinkamoje vietoje išmestas maitinimo elementas gali būti žalingas aplinkai ir žmonių sveikatai. Atiduokite panaudotas baterijas į tokių atliekų surinkimo vietas pagal vietos įstatymus.

Atstatyti elementus

Jeigu akumuliatorius buvo išsikrovęs arba atjungtas, gali tekti patikrinti toliau nurodytus dalykus.

- Automatinio pakėlimo/nuleidimo langas (žr. 5 skyrių)
- Stoglangis (žr. 5 skyrių)
- Kelionės kompiuteris (žr. 5 skyrių)
- Klimato kontrolės sistema (žr. 5 skyrių)
- Vairuotojo sėdynės padėties įsiminimo sistema (žr. 5 skyrių)
- Laikrodis (žr. 5 skyrių)
- Informacijos ir pramogų sistema (žr. informacijos ir pramogų sistemos vadovą)

PADANGOS IR RATAI



ĮSPĖJIMAS

Prakiurus padangai galite nesuvaldyti automobilio ir sukelti eismo įvykį. Norėdami sumažinti **SUNKAUS AR NET MIRTINO SUŽALOJIMO** pavojų, imkitės tokių atsargumo priemonių:

- Kiekvieną mėnesį tikrinkite, ar padangos gerai pripūstos, nenudilusios ir neapgadintos.
- Rekomenduojamas jūsų automobilio šaltų padangų slėgis nurodytas šiame vadove ir padangų etiketėje, kuri yra ant vairuotojo pusės centrinio statramsčio. Padangų slėgį visada matuokite padangų slėgio matuokliu. Per daug arba nepakankamai pripūstos padangos nevienodai dyla, todėl automobilį sunkiau kontroliuoti.
- Kiekvieną kartą tikrindami automobilio padangų slėgį, patikrinkite ir atsarginės padangos slėgį.
- Pakeiskite padangas, kurios yra sudilusios, nevienodai nusidėvėjusios arba apgadintos. Dėl nusidėvėjusių padangų mažėja stabdymo efektyvumas, sunkiau vairuoti, prastesnis sukibimas su kelio danga.
- Padangas **VISADA** keiskite tokio paties dydžio, tipo, konstrukcijos ir protektoriaus padangomis, kokias gavote su automobiliu. Naudojant padangas ir ratus, kurių dydis ne toks, koks rekomenduojamas, gali pasireikšti neįprastos eksploataavimo charakteristikos, būti sunku suvaldyti automobilį arba tai gali neigiamai paveikti automobilio stabdžių antiblokavimo sistemą (ABS) ir dėl to gali įvykti rimtas eismo įvykis.

Padangų priežiūra

Norėdami užtikrinti tinkamą priežiūrą, saugumą ir maksimalų degalų taupymą, turite pasirūpinti, kad padangų pripūtimo slėgis visada būtų toks, koks rekomenduojamas, ir kad nebūtų viršijama automobiliui rekomenduojama apkrova ir svorio pasiskirstymas.



ONX4E010022

Visas specifikacijas (dydžio ir slėgio) galima rasti etiketėje, esančioje ant vairuotojo pusės centrinio statramsčio.

Rekomenduojamas šaltų padangų pripūtimo slėgis

Visų padangų (įskaitant atsarginę) slėgį reikia tikrinti, kai jos šaltos. Šaltos padangos reiškia, kad automobiliu nebuvo važiuojama bent tris valandas arba kad juo buvo nuvažiuota ne daugiau kaip 1,6 km.

Šiltų padangų slėgis paprastai būna 28–41 kPa didesnis už rekomenduojamą šaltų padangų slėgį. Neišleiskite oro iš šiltų padangų, taip bandydami sumažinti slėgį, kitaip padangos bus pripūstos nepakankamai. Informacijos apie rekomenduojamą padangų pripūtimo slėgį žr. 2 dalies skyriuje „Padangos ir ratai“.



ĮSPĖJIMAS

Rekomenduojamas slėgis būtinas, norint užtikrinti geriausią važiavimą, automobilio valdymą ir minimalų padangų dilimą.

Per daug arba per mažai pripūstus padangas, trumpėja jų eksploataavimo trukmė, automobilį sunkiau suvaldyti, be to, padangos gali staiga prakiurti, todėl galite nesuvaldyti automobilio ir sukelti eismo įvykį.

Kai padangos slėgis pastebimai per žemas, joje gali kauptis šiluma, dėl kurios padanga gali sprogti, gali atplyšti protektorius arba įvykti kitoks incidentas, dėl kurio galite nesuvaldyti automobilio ir sukelti eismo įvykį. Šis pavojus kur kas didesnis esant karštam orui ir dideliu greičiu važiuojant didelius atstumus.



PERSPĖJIMAS

- Nepakankami pripūstos padangos greičiau nusidėvi, būna sunkiau suvaldyti automobilį ir išeikvojama daugiau degalų. Taip pat gali deformuotis ratai. Žiūrėkite, kad padangų slėgis būtų tinkamas. Jeigu jeigu yra tenka dažnai pūsti, rekomenduojama, kad ją patikrintų įgaliotasis HYUNDAI atstovas.
- Padangas pripūstus per daug automobilis važiuoja labai kietai, smarkiai dėvisi vidurinė padangos protektoriaus dalis, be to, didesnė tikimybė, kad padanga prakiurs dėl kelio nelygumų.

Padangų pripūtimo slėgio tikrinimas

Padangas, įskaitant ir atsarginę, tikrinkite bent kartą per mėnesį arba dažniau.

Kaip tikrinti

Padangų slėgį visada tikrinkite geros kokybės padangų slėgio matuokliu. Iš akies neįmanoma pasakyti, ar padangos pripūstos pakankamai, ar ne. Radialinės padangos gali atrodyti pakankamai pripūstos, nors iš tikrųjų taip nėra.

Nuo padangos ventilio nusukite ventilio gaubtelį. Padangų slėgio matuoklį gerai užspauskite ant ventilio, kad gautumėte slėgio matavimo rodmenį. Jeigu šaltos padangos pripūtimo slėgis toks, koks ir rekomenduojamas slėgis, nurodytas ant padangos ir apkrovos informacijos etiketėje, nieko daugiau daryti nereikia. Jeigu slėgis žemas, pripūskite jeigu yra, iki bus pasiektas rekomenduojamas slėgis. Būtinai ant ventilių vėl užsukite ventilių gaubtelius. Jei ventilis be gaubtelio, gali patekti nešvarumų ir drėgmės, todėl gali atsirasti oro nuotėkis. Jeigu ventilio gaubtelio nėra, kuo skubiau užsukite naują.

Jeigu jeigu yra pripūtėte per daug, išleiskite šiek tiek oro stumdami metalinį kotelį padangos ventilio centre. Dar kartą patikrinkite padangų slėgį su padangų slėgio matuokliu. Būtinai ant ventilių vėl užsukite ventilių gaubtelius. Jei ventilis be gaubtelio, gali patekti nešvarumų ir drėgmės, todėl gali atsirasti oro nuotėkis. Jeigu ventilio gaubtelio nėra, kuo skubiau užsukite naują.

Padangų rotacija

Kad vienodai diltų protektorius, HYUNDAI rekomenduoja padangų rotaciją atlikti pagal techninės priežiūros grafiką arba anksčiau, jeigu padangos dėvisi nevienodai.

Rotacijos metu reikia patikrinti, ar padangos gerai subalansuotos.

Atliekant padangų rotaciją reikia patikrinti, ar padangos vienodai dėvisi ir ar jos neapgadintos. Paprastai padangos nevienodai dėvisi dėl netinkamo padangų slėgio, prasto ratų lygiavimo, išsibalansavusių ratų, stipraus stabdymo ir staigių posūkių. Apžiūrėkite, ar padangų protektoriuje arba šonuose nematyti nelygumų ar iškilimų. Pastebėjus tokių požymių jeigu yra reikia pakeisti. Pakeiskite jeigu yra, jeigu matosi audinys arba kordas. Po rotacijos priekines ir galines padangas pripūskite iki reikiamo slėgio ir patikrinkite ratų varžtų sandarumą (tinkama užveržimo jėga yra 11–13 kgf/m [79–94 lbf.ft]).

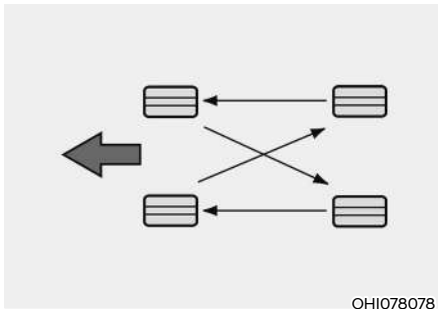

OHI078078

Kiekvieną kartą atliekant padangų rotaciją reikia patikrinti ir diskinių stabdžių trinkeles.

i Informacija

Nesimetriškų padangų vidinė ir išorinė pusės yra pažymėtos. Nesimetrišką jeigu yra montuokite puse, pažymėta kaip „outside“, atsukta į išorę. Sumontavus jeigu yra puse, pažymėta kaip „inside“, nukreipta į išorę, tai turės neigiamą poveikį automobilio eksploatavimui.

! ĮSPĖJIMAS

- Nenaudokite atsarginės kompaktinės padangos atlikdami padangų rotaciją.
- Jokiomis aplinkybėmis kartu nenaudokite įstrižinio ir radialinio rašto padangų. Dėl to gali pasireikšti neįprastos eksploataavimo charakteristikos, galite nesuvaldyti automobilio ir sukelti avariją.

Ratų lygiavimas ir padangų balansavimas

Gamintojas kruopščiai sulygiavo ir subalansavo jūsų automobilio padangas, kad užtikrintų kuo ilgesnį ir efektyvesnį padangų eksploatavimą.

Daugeliu atvejų ratų daugiau lygiuoti nereikės. Tačiau jeigu pastebėtumėte, kad padangos dyla nevienodai, arba pajustumėte, kad automobilį traukia į vieną arba kitą pusę, ratus reikia sulygiuoti iš naujo.

Jeigu pastebėtumėte, kad važiuojant lygiu keliu automobilis vibruoja, ratus gali reikėtų iš naujo subalansuoti.

PASTABA

Netinkami ratų svareliai gali sugadinti aliumininis automobilio ratus. Naudokite tik aprobuotus ratų svarelius.

Padangų keitimas



Jeigu padanga dyla vienodai, protektoriuje atsiras padangos nusidėvėjimą rodanti vientisa juosta. Tai reiškia, kad ant padangos liko mažiau nei 1,6 mm protektorius. Kai tai įvyks, pakeiskite jeigu yra.

Nelaukite, kol juosta matysis per visą protektorių; pakeiskite jeigu yra anksčiau.

ĮSPĖJIMAS

Norėdami sumažinti SUNKAUS ar net MIRTINO SUŽALOJIMO pavojų:

- Pakeiskite padangas, kurios yra sudilusios, nevienodai nusidėvėjusios arba apgadintos. Dėl nusidėvėjusių padangų mažėja stabdymo efektyvumas, sunkiau vairuoti, prastesnis sukibimas su kelio danga.
- Padangas visada keiskite tokio paties dydžio padangomis, kokias gavote su automobiliu. Naudojant padangas ir ratus, kurių dydis ne toks, koks rekomenduojamas, gali pasireikšti neįprastos eksploatavimo charakteristikos, būti sunku suvaldyti automobilį arba tai gali neigiamai paveikti automobilio stabdžių antiblokavimo sistemą (ABS) ir dėl to gali įvykti rimtas eismo įvykis.
- Keičiant padangas (arba ratus) rekomenduojama iš karto keisti abi priekines arba abi galines padangas (arba ratus). Pakeitus tik vieną jeigu yra gali smarkiai nukentėti automobilio veikimas.
- Laikui bėgant padangos sensta, net jeigu jos ir nenaudojamos. Net jeigu protektorius ir nenudilęs, HYUNDAI rekomenduoja padangas keisti kas šešerius (6) įprasto eksploatavimo metus.
- Senėjimo procesą gali pagreitinti karštis, būdingas karštam klimatui, arba dažnas važinėjimas su didele apkrova. Jeigu nepaisysite šio įspėjimo, padanga gali staiga prakiurti, galite nesuvaldyti automobilio ir sukelti avariją.

Kompaktinė atsarginė padanga (jeigu yra)

Kompaktinės atsarginės padangos protektorius nudyla greičiau negu įprasto dydžio padangos. Ant padangos pastebėję protektoriaus dilimą rodančias juostas, jeigu yra pakeiskite. Nauja kompaktinė atsarginė padanga turi būti tokio paties dydžio ir konstrukcijos, kaip ir ta, kurią gavote įsigiję automobilį, ir ją reikia montuoti ant to paties kompaktinės atsarginės padangos rato. Kompaktinės atsarginės padangos negalima montuoti ant įprasto dydžio rato, o kompaktinės atsarginės padangos ratas netinka įprasto dydžio padangoms montuoti.



ĮSPĖJIMAS

Kuo skubiau pataisykite arba pakeiskite originalią jeigu yra, kad neprakiurtų kompaktinė atsarginė padanga, o jūs nesuvaldę automobilio nesukeltumėte eismo įvykio. Kompaktinė atsarginė padanga yra skirta tik kritiniams atvejams. Kompaktiška atsarginė padanga skirta naudoti tik avariniais atvejais. Kai uždėta kompaktinė atsarginė padanga, automobiliu nevažiuokite didesniu nei 80 km/h greičiu.

Ratų keitimas

Jeigu dėl kokios nors priežasties keičiate metalinius ratus, žiūrėkite, kad naujieji ratai būtų tokio paties skersmens, ratlankio pločio ir ekscentriškumo, kaip ir originalūs ratai.

Padangų sukibimas

Padangų sukibimas gali sumažėti, jeigu padangos nusidėvėjusios, netinkamai pripūstos arba važiuojama slidžiu keliu. Padangas reikia pakeisti, kai pradeda matytis protektoriaus dilimo indikatoriai. Kad automobilis nepasidarytų nevaldomas, kai lyja, sninga arba kai kelias apledėjęs, sumažinkite greitį.

Padangų priežiūra

Be tinkamo pripūtimo, padangų nusidėvėjimą sumažinti dar padeda tinkamas ratų lygiavimas. Jeigu pastebėtumėte, kad kuri nors padanga dėvisi nevienodai, HUNDAY atstovas turėtų patikrinti ratų lygiavimą. Uždėjus naujas padangas reikia pasirūpinti, kad jos būtų subalansuotos. Tai užtikrins, kad automobilis važiuos lygiau, o padangas bus galima naudoti ilgiau. Be to, kiekvieną kartą nuimtą nuo rato jeigu yra reikia subalansuoti pakartotinai.

Padangos šoninės sienelės ženklimas

Šioje etiketėje pateikiamos ir apibūdinamos esminės padangos charakteristikos ir nurodytas padangos identifikavimo numeris (TIN), rodantis, kad padanga atitinka saugumo standartus. Pagal TIN jeigu yra galima identifikuoti atšaukimo atveju.

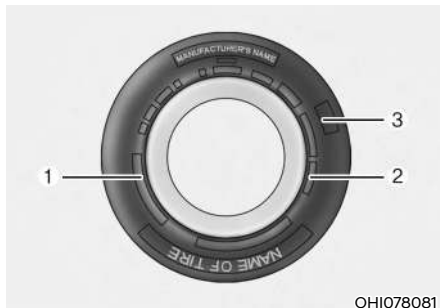

1. Gamintojas arba firminis pavadinimas

Nurodytas gamintojas arba firminis pavadinimas.

2. Padangos dydžio žymėjimas

Ant padangos sienelės pažymėtas padangos dydis. Ši informacija bus reikalinga renkantis pakaitines padangas automobiliui. Toliau aiškinama, ką reiškia padangos dydžio žymėjimo raidės ir skaičiai.

Padangos dydžio žymėjimo pavyzdys: (Šie skaičiai pateikti tik kaip pavyzdys; jūsų automobilio padangų dydžio žymėjimas gali būti kitoks.)

235/60R18 102H

235 - padangos plotis milimetrais.

60 - aukščio koeficientas. Padangos pjūvio aukštis kaip jos pločio procentinė vertė.

R - padangos konstrukcijos kodas (radialinė).

18 - ratlankio skersmuo coliais.

102 - apkrovos rodiklis, t. y. skaitmeninis kodas, siejamas su maksimalia apkrova, kurią gali atlaikyti padanga.

H - greičio charakteristikos simbolis. Papildomos informacijos ieškokite šiame skyriuje pateiktoje greičio charakteristikų lentelėje.

Rato dydžio žymėjimas

Ant ratų taip pat pažymėta svarbi informacija, kuri bus reikalinga norint pakeisti ratą. Toliau aiškinama, ką reiškia rato dydžio žymėjimo raidės ir skaičiai.

Rato dydžio žymėjimo pavyzdys:

7.5J X 18

7.5 - ratlankio plotis coliais.

J - ratlankio gabarito žymėjimas.

-

18 - ratlankio skersmuo coliais.

Padangų greičio charakteristikos

Toliau pateiktoje lentelėje išvardyta daugelis šiuo metu keleivinių automobilių padangoms naudojamų skirtingų greičių charakteristikų. Greičio charakteristika – tai padangos dydžio žymėjimo, nurodyto ant padangos šoninės sienelės, dalis. Šis simbolis atitinka tos padangos maksimalųjį saugų eksploatavimo greitį.

Greičio charakteristikos simbolis	Maksimalus greitis
S	180 km/h
T	190 km/h
H	210 km/h
V	240 km/h
W	270 km/h
Y	300 km/h

3. Padangos eksploatavimo trukmės tikrinimas (TIN: padangos identifikavimo numeris)

Senesnes nei šešerių metų padangas (nustatoma pagal gamintojo datą), įskaitant atsarginę, reikia pakeisti naujomis. Pagaminimo data nurodyta ant padangos šoninės sienelės (gali būti vidinėje pusėje) kaip DOT kodas. DOT kodas – tai ant padangos nurodyta simbolių seka, kurią sudaro skaitmenys ir raidės. Pagaminimo data nustatoma pagal paskutinius keturis DOT kodo skaitmenis (simbolius).

DOT: XXXX XXXX OOOO

Pirmoji DOT kodo dalis rodo gamyklos kodo numerį, padangos dydį ir protektoriaus raštą; paskutiniai keturi skaitmenys rodo pagaminimo metus ir savaitę.

Pavyzdžiui:

DOT XXXX XXXX 1520 rodo, kad padanga buvo pagaminta 2020 m. 15 savaitę.

4. Padangos kordo sluoksnio sudėtis ir medžiaga

Padangos guma dengto audinio sluoksnių skaičius. Padangų gamintojai taip pat turi nurodyti padangos medžiagas, tokias kaip plienas, nailonas, poliesteris ir kt. Raidė „R“ reiškia, kad kordo sluoksnis yra radialinis; raidė „D“ reiškia, kad kordo sluoksnis yra diagonalinis arba įstrižinis; raidė „B“ reiškia, kad padanga yra įstrižinė juostinė.

5. Maksimalus leistinasis pripūtimo slėgis

Šis skaičius rodo, koku didžiausiu slėgiu gali būti pripūsta padanga. Neviršykite maksimalaus leistinojo pripūtimo slėgio. Informacijos apie rekomenduojamą padangų pripūtimo slėgį ieškokite padangos ir apkrovos informacijos etiketėje.

6. Maksimalios apkrovos charakteristika

Šis skaičius rodo maksimalią apkrovą kilogramais ir svarais, kurią gali atlaikyti padanga. Keisdami automobilio padangas būtinai naudokite padangas, kurių apkrovos charakteristika tokia pati, kaip ir padangų, kurios buvo sumontuotos gamykloje.

7. Vieningoji padangos kokybės klasė

Esant reikalui, kokybės klasę galima rasti ant padangos šoninės sienelės, tarp protektoriaus krašto ir maksimalaus profilio ploto.

Pavyzdžiui:

SUPETHERM 200

TRAUKA AA

TEMPERATŪRA A

Protektoriaus dilimas

Protektoriaus dilimo rodiklis – tai palyginamasis rodiklis, paremtas padangos nusidėvėjimo greičiu, ją bandant kontroliuojamomis sąlygomis vyriausybės patvirtintoje bandomojoje trasoje. Pavyzdžiui, 150 pažymėta padanga vyriausybės patvirtintoje trasoje dėvėsis pusantro (1½) karto geriau už 100 pažymėtą jeigu yra.

Tačiau padangų eksploatacinės charakteristikos iš dalies priklauso nuo faktinių sąlygų, kuriomis jos naudojamos, ir gali pastebimai nukrypti nuo normos dėl vairavimo įpročių skirtumų, priežiūros praktikos ir kelių charakteristikų bei klimato skirtumų.

Šie rodikliai būna išlieti ant keleivinių automobilių padangų sienelių. Padangų, kurias su savo automobiliu gausite kaip standartinę arba pasirinktinę įrangą, rodikliai gali skirtis.

Sukibimas – AA, A, B ir C

Sukibimo klasės (nuo aukščiausios iki žemiausios) yra AA, A, B ir C. Šios klasės rodo padangos gebėjimą sustoti ant drėgnos kelio dangos ir yra matuojamos kontroliuojamomis sąlygomis ant vyriausybės patvirtintų bandomųjų paviršių (asfalto ir betono). „C“ raide pažymėtos padangos sukibimas su kelio danga gali būti prastas.



ĮSPĖJIMAS

Šiai padangai priskirta sukibimo klasė yra paremta sukibimo stabdant tiesioje trasoje bandymais ir neatspindi greitėjimo, posūkių, hidroplanavimo ar pikinio sukibimo charakteristikų.

Temperatūra – A, B ir C

Temperatūros klasės yra A (aukščiausia), B ir C; jos rodo padangos atsparumą generuojamai šilumai ir gebėjimą išsklaidyti šilumą, bandant kontroliuojamomis sąlygomis ant aprobuoto vidaus laboratorijos bandomojo rato.

Dėl ilgalaikės aukštos temperatūros gali nusidėvėti padangos medžiaga ir sutrumpėti jos eksploataavimo trukmė, o dėl pernelyg aukštos temperatūros padanga gali staiga sprogti. B ir A klasės rodo už pagal įstatymus reikalaujamą minimumą geresnes eksploatacines charakteristikas ant laboratorinio bandomojo rato.



ĪSPĒJIMAS

Nustatyta padangos temperatūros klasė tinka tinkamai pripūstai, neperkrautai padangai. Pernelyg didelis greitis, nepakankamas arba per didelis padangos pripūtimas arba pernelyg didelė apkrova tiek atskirai, tiek kartu gali prisidėti prie to, kad padangoje kaupsis šiluma ir ji staiga sprogs. Dėl to galite nesuvaldyti automobilio ir sukelti avariją.

Mažo aukščio koeficiento padangos (jeigu yra)

Mažo aukščio koeficiento padangų aukščio koeficientas nesiekia 50.

Kadangi mažo aukščio koeficiento padangos optimaliai pritaikytos geresniam automobilio valdymui ir efektyvesniam stabdymui, jų šoninės sienelės yra šiek tiek kietesnės už standartinės padangos. Be to, mažo aukščio koeficiento padangos būna platesnės, todėl jų didesnis kontaktinis plotas, sukimantis su kelio paviršiumi. Kartais jos gali kelti daugiau triukšmo už standartinės padangas.



PERSPĒJIMAS

Mažo aukščio koeficiento padangos šoninė sienelė yra žemesnė už įprastos padangos. Todėl mažo aukščio koeficiento ratai ir padangos lengviau apgadinami. Vadovaukitės toliau pateiktomis instrukcijomis.

- Važiudami nelygiu arba negrįstu keliu, žiūrėkite, kad nesugadintumėte padangų ir ratų. Po kelionės padangas ir ratus patikrinkite.
- Per kelio duobes, greičio mažinimo kalnelius, kanalizacijos šulinius ar šaligatvio kraštą važiuokite lėtai, kad neapgadintumėte padangų ir ratų.
- Kai padanga patiria smūgį, rekomenduojame, kad jeigu yra patikrintų įgaliotasis HYUNDAI atstovas arba padangų specialistas.
- Padangų būklę ir slėgį tikrinkite kas 3000 km, kad padangos nebūtų sugadintos.
- Padangų pažeidimus gali būti sunku pastebėti patikrinus vizualiai. Jeigu yra bent menkiausių padangos pažeidimo požymių, patikrinkite jeigu yra ir ją pakeiskite, kad nesusidarytų oro nuotėkis.
- Jeigu padanga apgadinama važiuojant nelygiu keliu, negrįstu keliu arba per kliūtis, tokias kaip duobės, kanalizacijos šulinių dangčiai arba šaligatvio bordiūrai, garantija taikoma nebus.
- Informacija apie jeigu yra nurodyta ant padangos šoninės sienelės.

SAUGIKLIAI

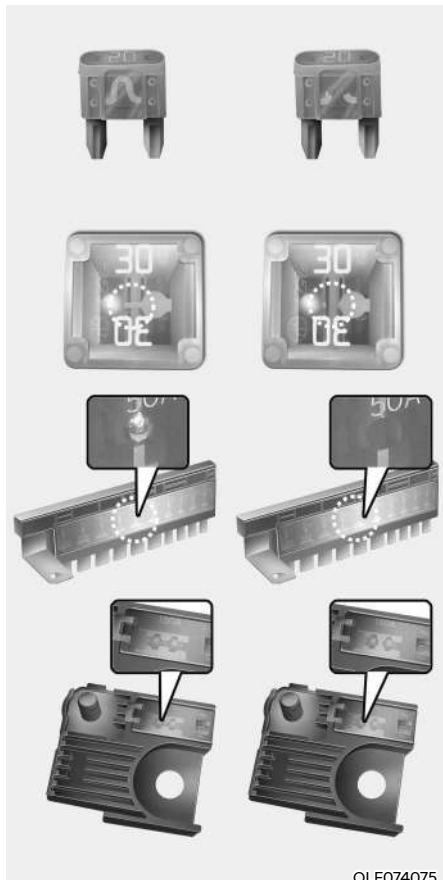

OLF074075

Saugikliai saugo automobilio elektros sistemą nuo elektros perkrovos daromos žalos.

Šiame automobilyje yra 2 (arba 3) saugiklių skydeliai, kurių vienas yra įrengtas vairuotojo pusės skydelyje, kitas – variklio skyriuje.

Jeigu neveikia automobilio žibintai, priedai arba valdikliai, patikrinkite atitinkamos grandinės saugiklį. Saugikliui perdegus jo viduje esantis elementas bus išsilydęs arba sulūžęs.

Jeigu elektros sistema neveikia, pirmiausia patikrinkite saugiklių skydelį vairuotojo pusėje. Prieš keisdami perdegusį saugiklį, išjunkite variklį ir visus jungiklius, tada atjunkite neįgiamą akumuliatoriaus kabelį. Perdegusį saugiklį pakeiskite tik tokių pačių charakteristikų saugikliu.

Jeigu perdegęs ir naujasis saugiklis, vadinasi, yra elektros sistemos problemų. Venkite naudoti susijusias sistemas. Rekomenduojama pasitarti su įgaliotuoju HYUNDAI atstovu.

i Informacija

Naudojami trijų rūšių saugikliai: mažesnės srovės stiprio kištukiniai saugikliai, lizdiniai saugikliai ir didesnės srovės stiprio atsistatantys saugikliai.

ĮSPĖJIMAS

JOKIU BŪDU perdegusio saugiklio nekeiskite kitokių charakteristikų saugikliu.

- Didesnės galios saugiklis gali sukelti gedimą ir net gaisrą.
- Vietoj saugiklio nedėkite vielos arba aliuminio folijos, net ir laikinai. Taip elektros laidų sistema gali būti ne tik smarkiai apgadinta, bet ir gali užsidegti.

PASTABA

Saugikliams išimti nenaudokite atsuktuvo ar kokio nors kitokio metalinio objekto, nes taip galima sukelti trumpąjį jungimą ir sugadinti sistemą.

Prietaisų skydelio saugiklio keitimas



ONX4090013

1. Išjunkite automobilį.
2. Išjunkite visus kitus jungiklius.
3. Atidarykite saugiklių skydelio dangtelį.
4. Pagal etiketę, užklijuotą vidinėje saugiklių skydelio dangtelio pusėje, nustatykite perdegusio saugiklio buvimo vietą.

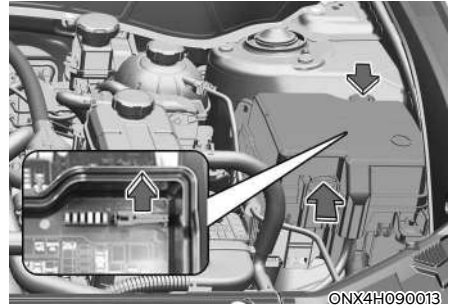

ONX4H090013

5. Ištraukite perdegusį saugiklį. Tai darykite su išėmimo įrankiu, kurį rasite variklio skyriaus saugiklių skydelio dangtelyje.
6. Patikrinkite išimtą saugiklį; jeigu jis tikrai perdegęs, jį pakeiskite. Atsarginiai saugikliai laikomi prietaisų skydelio saugiklių skydeliuose (arba variklio skyriaus saugiklių skydelyje).
7. Įstumkite naują tokių pačių charakteristikų saugiklį ir patikrinkite, ar jis gerai laikosi. Jeigu jis per laisvas, rekomenduojama pasitarti su įgaliotuju HYUNDAI atstovu.

Jeigu kritiniu atveju neturėtumėte atsarginio saugiklio, naudokite tokių pačių charakteristikų saugiklį iš grandinės, kurios jums nereikia automobiliui eksploatuoti, pavyzdžiui, cigarečių žiebtuvėlio saugiklį.

Jeigu neveikia priekiniai žibintai arba elektros komponentai, tačiau saugikliai neperdege, patikrinkite saugiklių skydelį variklio skyriuje. Jeigu saugiklis perdegęs, jį reikia pakeisti kitu tokių pačių charakteristikų saugikliu.

Variklio skyriaus skydelio saugiklio keitimas

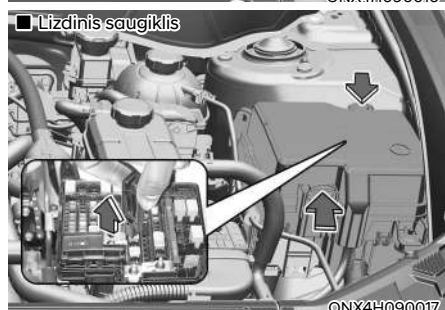
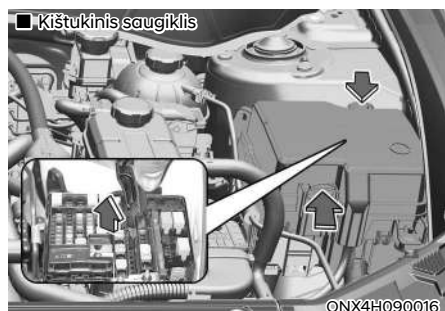

1. Išjunkite automobilį.
2. Išjunkite visus kitus jungiklius.
3. Nuimkite saugiklių skydelio dangtelį paspaudę jo išsikišimą ir traukdami jį aukštyn.
4. Patikrinkite išimtą saugiklį; jeigu jis tikrai perdegęs, jį pakeiskite. Saugiklį išimkite arba įdėkite saugiklių išėmimo įrankiu, kurį rasite variklio skyriaus saugiklių skydelyje.
5. Įstumkite naują tokių pačių charakteristikų saugiklį ir patikrinkite, ar jis gerai laikosi. Jeigu jis per laisvas, rekomenduojama pasitarti su įgaliotuoju HYUNDAI atstovu.

PASTABA

Patikrinę variklio skyriaus saugiklių skydelį, sandariai

uždarykite saugiklių skydelio dangtelį. Dangteliui prisitvirtinus gali pasigirsti spragtelėjimas. Jam sandariai neužsidarius dėl sąlyčio su vandeniu gali įvykti elektros sistemos gedimas.

Atsistatantis saugiklis

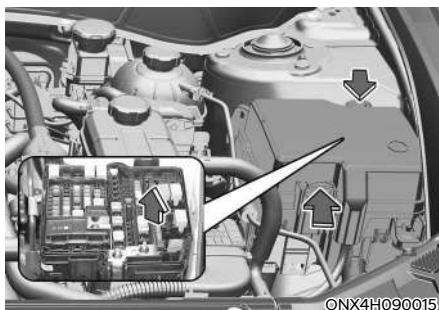

Perdegus atsistatančiam saugikliui rekomenduojama pasitarti su įgaliotuoju HYUNDAI atstovu.

Saugiklių / relių skydelio aprašymas

Prietaisų skydelio saugiklių skydelis



ONX4090019

Saugiklių / relių dėžutės dangtelio viduje rasite saugiklių / relių etiketę, kurioje nurodyti saugiklių / relių pavadinimai ir nominalioji srovė.

i Informacija

Ne visi šiame vadove pateikti saugiklių skydelių aprašymai gali būti tinkami jūsų automobiliui; ši informacija yra tiksli vadovo spausdinimo metu. Tikrindami automobilio saugiklių dėžutę žr. saugiklių dėžutės etiketę.

91990-N7010

استخدم الفيوز ذو التماس المناسب
Используйте только предназначенные предохранители
USE THE DESIGNATED FUSE ONLY
USE SOLO LOS FUSIBLES ESPECIFICADOS

20A	20A	10A		10A	15A		10A	10A	20A	15A		10A	7.5A	7.5A	7.5A
25A	20A	15A	20A	10A	10A	10A		7.5A	15A	7.5A		7.5A	10A	7.5A	10A
25A	30A	25A	30A	25A	20A	25A	10A	10A	7.5A	15A	10A	10A	10A	10A	7.5A

ONX4E090053

Prietaisų skydelio saugiklių skydelis

F1 20A	F4 20A WASER	F7 10A SPARE	F10	F13 15A SPARE	F16 10A SPARE	F19	F22 10A MEMORY	F25 10A E-CALL	F28 20A MULTI MEDIA	F31 15A	F34	F37 10A MODULE	F40 7.5A MODULE	F43 7.5A MODULE	F46 7.5A CLUSTER	F49 7.5A MODULE
F2 25A DR	F5 20A DRIVER	F8 15A ECS	F11 20A	F14 10A	F17 10A MODULE	F20 10A IBU	F23	F26 7.5A MODULE	F29 15A	F32 7.5A A/C	F35	F38 7.5A IBU	F41 10A IG3	F44 7.5A E-SHIFTER	F47 10A IG3	F50 7.5A
F3 25A LH	F6 30A WASER	F9 25A SAFETY PIN	F12 30A 3001	F15 25A AMP	F18 20A	F21 25A SAFETY BELT	F24 10A BRAKE SWITCH	F27 10A	F30 7.5A MODULE	F33 15A MODULE	F36 10A MODULE	F39 10A MODULE	F42 10A IG3	F45 10A IG3	F48 7.5A SPARE	F51 10A

Nr.	Saugiklio pavadinimas	Saugiklio nominalioji srovė	Apsaugota grandinė
F01	Durų užraktas	20 A	Saugaus užrakto relė, duomenų saito jungtis, durų užrakimo / atrakinimo relė
F02	P/WDW RH	25 A	Elektra valdomų langų pagrindinis jungiklis, keleivio elektra valdomo lango jungiklis (LHD)
F03	P/WDW LH	25 A	Elektra valdomų langų pagrindinis jungiklis, keleivio elektra valdomo lango jungiklis (RHD)
F04	Sėdynės šildymas (RR)	20 A	Galinės sėdynės šildytuvo valdymo modulis
F05	Sėdynės šildymas (DR/PS)	20 A	Priekinių sėdynių šildytuvo valdymo modulis, priekinių vėdinamų sėdynių valdymo modulis
F06	Elektra valdoma / sėdynė (PS)	30 A	Keleivio elektra valdomos sėdynės jungiklis, keleivio sėdynės relių blokas
F08	ECS	15 A	ECS blokas
F09	Saugos lango RH	25 A	Vairuotojo (LHD) / keleivio (RHD) saugos elektra valdomo lango modulis, užpakalinio saugos elektra valdomo lango modulis RH
F11	Sunroof1	20 A	Stoglangio valdymo blokas (nepastebimas)
F12	Elektra valdoma / sėdynė (DR)	30 A	Vairuotojo elektra valdomos sėdynės jungiklis, vairuotojo IMS valdymo modulis
F14	A/BAG2	10 A	Papildomos apsaugos sistemos (SRS) valdymo modulis
F15	AMP	25 A	AMP

Nr.	Saugiklio pavadinimas	Saugiklio nominalioji srovė	Apsaugota grandinė
F17	Module17	10 A	„Vairuotojo / keleivio išmaniojo rakto išorinė rankena, priekinio susidūrimo blokelių jungiklis, pavojaus jungiklis, UIP jutiklis UIP sirena, duomenų saito jungtis, lietaus jutiklis“
F18	Sunroof1	20 A	Stoglangio valdymo blokas (stiklinis)
F20	IBU2	10 A	IBU, uždegimo jungiklis
F21	Saugos lango LH	25 A	Vairuotojo (RHD) / keleivio (LHD) saugos elektra valdomo lango modulis, užpakalinio saugos elektra valdomo lango modulis LH
F22	10 A	10 A	Išorinio veidrodėlio sulenkimo / atlenkimo relė, ROA jutiklis, vairuotojo IMS valdymo modulis, elektra varomo galinio dangčio blokas, vairuotojo / keleivio durelių būklės lemputė, oro kondicionavimo valdymo modulis, konsolės būklės lemputė, prietaisų skydelis, būklės lemputės blokas, oro kondicionavimo valdymo jungiklis, priekinio susidūrimo blokelių būklės lemputė
F24	Stabdžių išjungiklis	10 A	IBU, stabdymo žibinto jungiklis
F25	„E-Call“	10 A	E-Call įrenginys
F26	Module7	7,5 A	IBU
F27	PTG	10 A	Bagažinės dangčio relė
F28	Multimedija	20 A	Garso įranga, garso ir vaizdo aparatūra bei navigacijos sistema
F29	Stiklo apliejklis	15 A	Daugiafunkcis išjungiklis
F30	Module8	7,5 A	Priekinių / galinių sėdynių šildytuvo valdymo modulis, priekinių vėdinamų sėdynių valdymo modulis

Nr.	Saugiklio pavadinimas	Saugiklio nominalioji srovė	Apsaugota grandinė
F31	A/BAG1	15 A	Papildomos apsaugos sistemos (SRS) valdymo modulis
F32	A/C	7,5 A	Elektroninis oro kondicionavimo kompresorius, priekinis / galinis oro kondicionavimo valdymo jungiklio oro kondicionavimo valdymo modulis, E/R jungčių blokas (RLY.10, RLY.13)
F33	Module2	15 A	Priekinė USB įkrovimo jungtis, galinė USB įkrovimo jungtis
F36	Module1	10 A	„E-Call“ blokas, garsas, A/V ir navigacijos pagrindinis blokas, AMP, garso klaviatūra, A/V ir navigacijos klaviatūra, IBU, BMS, integruotasis stovėjimo pagalbos blokas, elektra varomas išorinis veidrodėlio jungiklis
F37	Module6	10 A	Priekinės konsolės jungiklis, EPB perjungiklis
F38	IBU1	7,5 A	IBU
F39	Module5	10 A	Priekinių / galinių sėdynių šildytuvo valdymo modulis, „E-Call“ blokas, AMP, vairuotojo IMS valdymo modulis, priekinis / galinis oro kondicionavimo valdymo jungiklis, garsas, A/V ir navigacijos pagrindinis įrenginys, belaidžio ryšio įkrovimo įrenginys, priekinių vėdinamų sėdynių valdymo modulis, duomenų saito jungtis, oro kondicionavimo valdymo modulis, šilumos lemputės LH / RH, elektrochrominis veidrodėlis
F40	A/BAG IND.	7,5 A	Prietaisų skydelis, viršutinio pulto lemputė
F41	IG3 4	10 A	HPCU
F42	IG3 2	10 A	Elektroninis vandens siurblys (HEV)
F43	Module4	7,5 A	Daugiafunkcė priekinio vaizdo kamera, IBU, 4WD ECM, VESS blokas, priekinio susidūrimo blokėlio jungiklis, ECS blokas, integruotas stovėjimo pagalbos blokas

Nr.	Saugiklio pavadinimas	Saugiklio nominalioji srovė	Apsaugota grandinė
F44	Elektroninis pavarų perjungimo įtaisas	7,5 A	Elektroninis pavarų perjungimo jungiklis, SCU
F45	IG3 3	10 A	BMS, E/R jungčių blokas (RLY.2)
F46	Skydelis	7,5 A	Prietaisų skydelis
F49	Module3	7,5 A	Stabdymo signalo žibintas, viršutinio pulto lemputė, daugiafunkcis jungiklis (R-MDPS)
F50	MDPS	7,5 A	MDPS blokas (kolonos tipo)
F51	10 A	10 A	Signalizacijos nuo įsibrovimo įtaiso relė, IBU, HPCU

Variklio skyriaus saugiklių skydelis

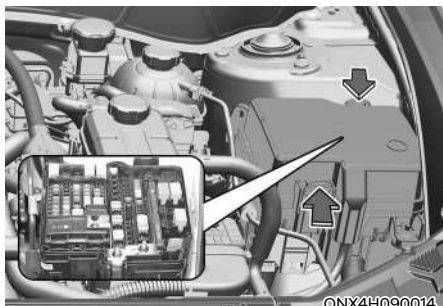

Saugiklių / relių dėžutės dangtelio viduje rasite saugiklių / relių etiketę, kurioje nurodyti saugiklių / relių pavadinimai ir nominalioji srovė.

i Informacija

Ne visi šiame vadove pateikti saugiklių skydelių aprašymai gali būti tinkami jūsų automobiliui; ši informacija yra tiksliai vadovo spausdinimo metu. Tikrindami automobilio saugiklių skydelį žr. saugiklių skydelio etiketę.

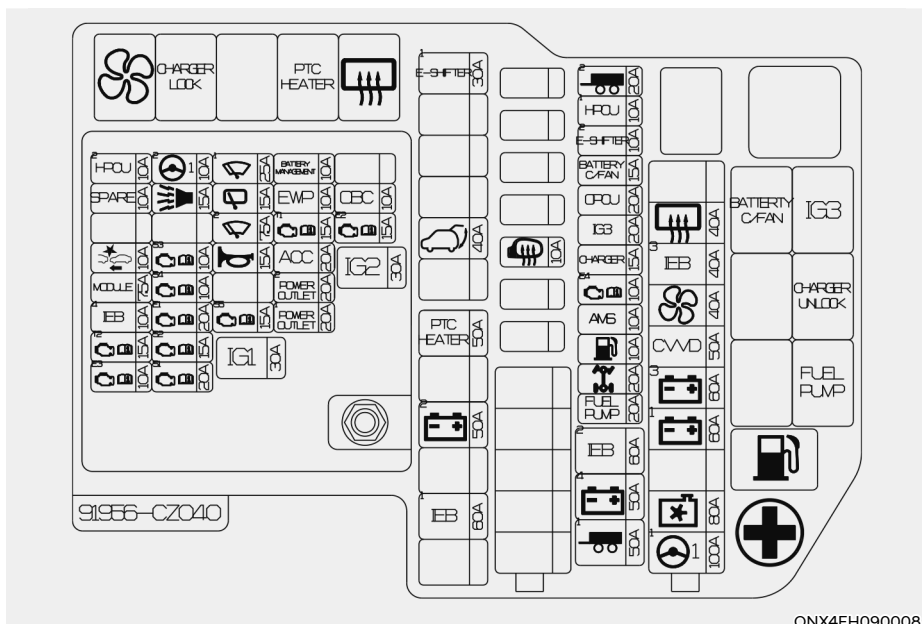

Variklio skyriaus saugiklių skydelis

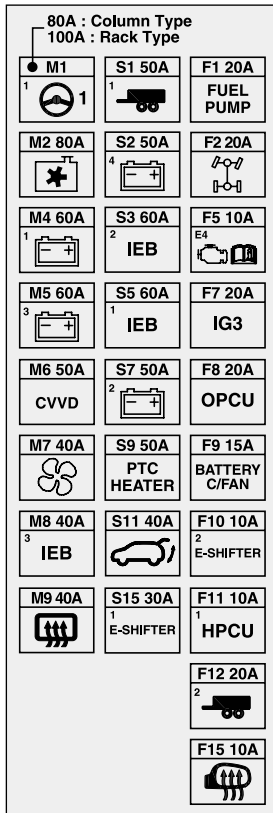

















Nr.	Saugiklio pavadinimas	Saugiklio nominalioji srovė	Apsaugota grandinė
M01	MDPS	80A/100A	MDPS blokas (kolonos tipo – 80A) / MDPS blokas (stovo tipo – 100A)
M02	C/VENTILIATORIUS	80 A	Aušinimo ventiliatoriaus variklis
M04	B+1	60 A	ICU jungčių blokas (IPS01, IPS02, IPS03, IPS04, IPS05)
M05	B+3	60 A	ICU jungčių blokas (elektra varomo lango pagrindinė relė, saugiklis: F2, F3, F5, F6, F8, F9, F11, F12, F18, F15)
M06	CVVD	50 A	CVVD pavara

Nr.	Saugiklio pavadinimas	Saugiklio nominalioji srovė	Apsaugota grandinė
M07	Inkaras	40 A	E/R jungčių blokas (RLY.10)
M08	IEB3	40 A	IEB blokas
M09	Galinio stiklo šildytuvai	40 A	E/R jungčių blokas (RLY.14)
S01	Trailer1	50 A	Priekabos jungties blokas
S02	B+4	50 A	ICU jungčių blokas (ilgalaiškės apkrovos fiksatoriaus relė, saugiklis: F1, F4, F14, F17, F20, F21, F24, F27)
S03	IEB2	60 A	IEB blokas
S05	IEB1	60 A	IEB blokas
S07	B+2	50 A	ICU jungčių dėžė (IPS06, IPS07, IPS08, IPS10, IPS11)
S09	PTC šildytuvai	50 A	E/R jungčių blokas (RLY.13)
S11	PTG	40 A	Elektra valdomas bagažinės dangčio įrenginys
S15	E-Shifter1	30 A	SCU
F01	KURO SIURBLYS	20 A	E/R jungčių blokas (RLY.7)
F02	4WD	20 A	4 varomųjų ratų ECM
F05	ECU4	10 A	ECM
F07	IG3	20 A	E/R jungčių blokas (RLY.3)
F08	OPCU	20 A	OPU
F09	AKUMULIATORIAUS AUŠIN. / VENTILIATORIUS	15 A	E/R jungčių blokas (RLY.2)

Nr.	Saugiklio pavadinimas	Saugiklio nominalioji srovė	Apsaugota grandinė
F10	E-Shifter2	10 A	SCU, elektroninis pavarų perjungimo jungiklis (SBW)
F11	HPCU1	10 A	HPCU
F12	Trailer2	20 A	Priekabos jungties blokas
F15	RR HTD	10 A	Vairuotojo pusės elektra valdomas lauko veidrodėlis, keleivio pusės elektra valdomas lauko veidrodėlis

Variklio skyriaus saugiklių skydelis (PCB blokas)

F8 10A 2 HPCU	F16 10A 2 	F22 25A 1 	F28 10A BATTERY MANAGEMENT	F31 -
F7 10A SPARE	F15 15A 	F21 15A 	F27 10A EWP	F30 -
F6 -	F14 -	F20 7.5A 2 	F26 15A T1 	F29 15A E2 
F5 10A 	F13 10A S3 	F19 15A 	F25 20A ACC	S2 30A IG2
F4 7.5A MODULE	F12 10A S4 	F18 -	F24 20A 2 POWER OUTLET	
F3 10A 4 IEB	F11 20A E1 	F17 15A S5 	F23 20A 1 POWER OUTLET	
F2 15A T2 	F10 15A S2 	S1 30A IG1		
F1 10A E3 	F9 20A S1 			

Nr.	Saugiklio pavadinimas	Saugiklio nominalioji srovė	Apsaugota grandinė
S01	IG1	30 A	PCB blokas (PDM (IG1) relė)
S02	IG2	30 A	PCB blokas (PDM (IG2) relė)
F01	ECU3	10 A	CVVD pavara, ECM
F02	TCU2	15 A	TCM, OPU
F03	IEB4	10 A	IEB blokas
F04	Modulis	7,5 A	Elektrinis vandens siurblys (variklis)
F05	AEB	10 A	Priekinis radiolokatorius
F08	HPCU2	10 A	HPCU
F09	Sensor1	20 A	Užvedimo ritė Nr. 1–4
F10	Sensor2	15 A	Deguonies jutiklis (viršutinis / apatinis)

Nr.	Saugiklio pavadinimas	Saugiklio nominalioji srovė	Apsaugota grandinė
F11	ECU1	20 A	ECM
F12	Sensor4	10 A	E/R jungčių blokas (RLY.7)
F13	Sensor3	10 A	Alyvos valdymo vožtuvas Nr. 1–2, valymo valdymo solenoidinis vožtuvas, RCV valdymo solenoidinis vožtuvas, reguliuojamas alyvos siurblys, aušinimo ventiliatoriaus variklis
F15	B / garso signalas	15 A	PCB blokas (signalizacijos garsinio signalo relė)
F16	MDPS2	10 A	MDPS blokas (stovo tipo)
F17	Sensor5	15 A	Aktyvus valymo siurblys
F19	Garsinis signalas	15 A	PCB blokas (garso signalo relė)
F20	Valytuvas (FR) 2	7,5 A	IBU
F21	Valytuvas (RR)	15 A	ICU jungčių blokas (galinio valytuvo relė)
F22	Valytuvas (FR) 1	25 A	PCB blokas (priekinio valytuvo (lėtosios eigos) relė), priekinio valytuvo variklis
F23	P/Outlet1	20 A	Bagažo maitinimo lizdas
F24	P/Outlet2	20 A	Priekinis maitinimo lizdas
F25	ACC	20 A	ICU jungčių blokas (saugiklis: F33, F36)
F26	TCU1	15 A	TCM
F27	EWP	10 A	Elektrinis vandens siurblys (variklis)
F28	BMS	10 A	BMS
F29	ECU2	15 A	ECM

ŽIBINTŲ LEMPUTĖS

Prireikus pakeisti daugumą automobilio lempučių, rekomenduojame kreiptis į įgaliotąjį HYUNDAI atstovą. Automobilio žibintų lemputes pakeisti yra sudėtinga, nes lemputei išimti reikia nuimti kitas automobilio dalis. Tai itin svarbu, kai norint pakeisti lemputę (-es) tenka nuimti visą priekinio žibinto bloką.

Nuimant ir vėl uždedant priekinių žibintų blokus galima apgadinti automobilį.

ĮSPĖJIMAS

- Prieš tvarkydami žibintus pavarų perjungimo svirtį nustatykite į padėtį P (stovėjimas), įjunkite stovėjimo stabdį, variklio įjungimo / išjungimo mygtuką nustatykite į OFF (išjungta) padėtį, o palikdami automobilį su savimi pasiimkite raktą, kad automobilis staiga nepajudėtų ir kad išvengtumėte galimo elektros smūgio.
- Atminkite, kad lemputės gali būti įkaitusios ir nudeginti pirštus.

PASTABA

Perdegusią lemputę pakeiskite nauja tokios pačios galios lempute. Kitaip galima sugadinti saugiklį arba elektros montavimo sistemą.

PASTABA

Nevalykite priekinių žibintų sklaidytuvų cheminiais tirpikliais ir stipriais valikliais, kad jų neapgadintumėte.

Informacija - Priekinių žibintų drėgmės sugėriklis (jeigu yra)

Automobilyje yra drėgmės sugėriklio, skirto sumažinti rasojimą dėl drėgmės priekinių žibintų viduje. Drėgmės sugėriklis yra sąnaudinė priemonė ir jo savybės gali keistis priklausomai nuo naudojimo laiko ir aplinkos. Jeigu priekiniai žibintai ilgą laiką dėl drėgmės rasoja iš vidaus, rekomenduojama pasitarti su įgaliotuoju HYUNDAI atstovu.

Informacija

Priekinių ir galinių gabaritinių žibintų sklaidytuvai gali atrodyti apšarmoje, jeigu automobilis po važiavimo buvo nuplautas arba jeigu važiuojama naktį drėgnu oru. Taip atsitinka dėl temperatūros žibinto viduje ir išorėje skirtumo ir visai nereikia, kad yra kokių nors problemų su automobiliu. Kai žibinte kondensuojasi drėgmė, ji pasišalina pavažiavus su uždegtais priekiniais žibintais. Drėgmės pasišalinimo lygis gali skirtis, priklausomai nuo žibinto dydžio, padėties ir aplinkos sąlygų. Tačiau jeigu drėgmė nepasišalins, rekomenduojama, kad automobilį patikrintų įgaliotasis HYUNDAI atstovas.

i Informacija

- Normaliai veikiantis žibintas gali trumpai sumirgėti, kol stabilizuosis automobilio elektros valdymo sistema. Tačiau jeigu sumirgėjęs žibintas užgęsta arba mirga toliau, rekomenduojama, kad sistemą patikrintų įgaliotasis HYUNDAI atstovas.
- Gabaritinis žibintas gali neužsidegti įjungus gabaritinio žibinto jungiklį, tačiau įjungus priekinių žibintų jungiklį gali įsijungti ir gabaritinis žibintas, ir priekinis žibintas. Taip gali atsitikti dėl tinklo trikties arba automobilio elektros valdymo sistemos trikties. Jeigu taip nutiktų, rekomenduojama, kad sistemą patikrintų įgaliotasis HYUNDAI atstovas.

i Informacija

Po avarijos arba iš naujo sumontavus priekinio žibinto bloką reikėtų sureguliuoti priekinio žibinto nutaikymą.

i Informacija

Eismo krypties pasikeitimas (Europoje)

Trumpųjų šviesų pluošto pasiskirstymas yra nesimetriškas. Jeigu išvyksite į užsienio šalį, kurioje eismo kryptis priešinga, ši nesimetriška dalis akins priešpriešinio eismo juosta važiuojančius vairuotojus. Kad to būtų išvengta, ECE reglamente yra numatyti keli techniniai sprendimai (pvz., automatinio nutaikymo pakeitimo sistema, lipnus lapas, žibintų nutaikymas žemyn). Šie priekiniai žibintai yra sukurti taip, kad priešpriešine eismo juosta važiuojančių vairuotojų neakintų. Todėl atvykus į šalį, kurioje eismo kryptis priešinga, priekinių žibintų jums reguliuoti nereikės.

Priekinių žibintų, gabaritinių žibintų, posūkio signalo žibintų ir dieninių žibintų (DLR) keitimas

A tipas

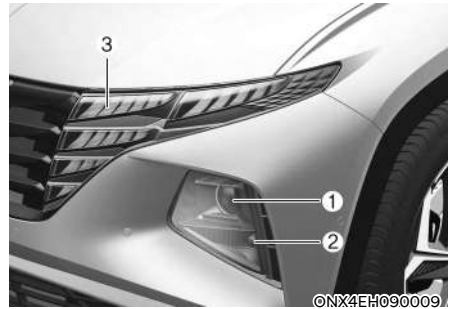

- (1) Priekinis žibintas (tolimosios / artimosios šviesos)
- (2) Posūkio signalo žibintas
- (3) Dieninis žibintas / gabaritinis žibintas

Priekinis žibintas / posūkio signalo žibintas

1. Įjunkite stovėjimo stabdį ir atjunkite neigiamą akumuliatoriaus laidą.

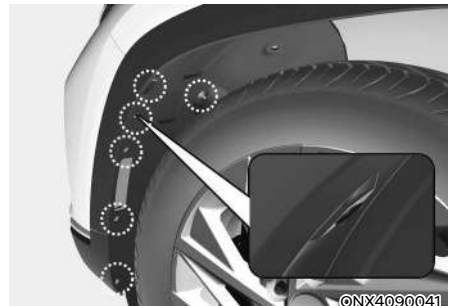

2. Nuimkite rato apsauginius spaustukus (po priekiniu buferiu: 6 vienetai).

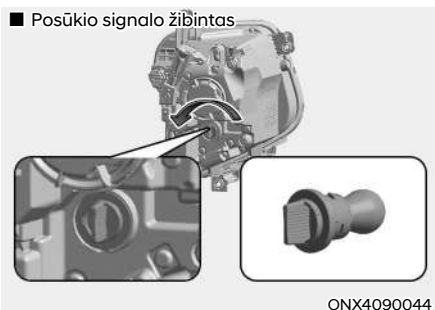
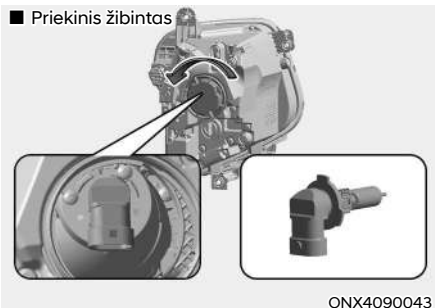

3. Pastumkite rato apsaugą į šalį ir nuimkite priekinių žibintų lemputės lizdą, pasukdami jį prieš laikrodžio rodyklę.
4. Išimkite lemputę iš lizdo, ją paspausdami ir sukdami prieš laikrodžio rodyklę, kol lemputės liežuvėliai susilygiuos su lizdo angomis. Ištraukite lemputę iš lizdo.
5. Naują lemputę įdėkite įkišdami ją į lizdą ir sukdami, kol ji užsifiksuos.
6. Įstumkite lizdą į žibinto bloką ir pasukite lizdą pagal laikrodžio rodyklę.
7. Rato apsaugą sumontuokite atvirkštine tvarka.

Dieninis žibintas / gabaritinis žibintas (LED)

Jeigu LED žibintas neveikia, rekomenduojama, kad sistema patikrintų įgaliotasis HYUNDAI atstovas.

LED žibintų negalima keisti pavieniui, nes jie yra integruotas blokas. Turi būti keičiamas visas LED žibintų blokas.

LED žibintą patikrinti ir taisyti turi tik tai išmanantis meistras, kitaip gali būti apgadintos su juo susijusios automobilio dalys.

B tipas (LED)

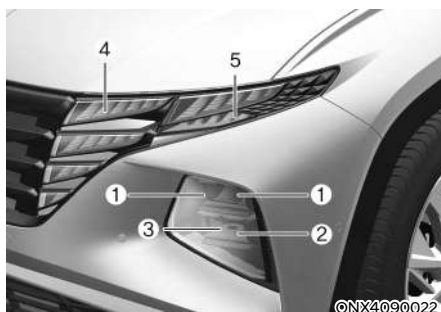

- (1) Priekinis žibintas (artimosios šviesos)
- (2) Priekinis žibintas (tolimosios šviesos)
- (3) Statinis posūkio žibintas / priekinis žibintas (tolimosios šviesos)
- (4) Dieninis žibintas / gabaritinis žibintas
- (5) Posūkio signalo žibintas

ĮSPĖJIMAS



OLMB073042L

- **Su halogeninėmis lemputėmis elkitės atsargiai. Halogeninėse lemputės yra suslėgtų dujų, dėl kurių lemputė gali sprogti, o jos šukės gali išlakstyti į visas puses ir sužaloti.**
- **Keisdami lemputę naudokite akių apsaugos priemones. Prieš liesdami lemputę palaukite, kol ji atvės.**
- Visada elkitės su jomis atsargiai, kad nesubraižytumėte. Jeigu lemputės šviečia, venkite sąlyčio su skysčiais.
- Jokiu būdu nelieskite stiklo plikomis rankomis. Dėl tepalo likučių lemputė gali perkaisti ir uždegti perdegti.
- Lemputę galima eksploatuoti tik ją įrengus priekiniame žibinte.
- Jeigu lemputė būtų apgadinta ar įtrūkusi, iš karto ją pakeiskite ir atsargiai išmeskite.

Lemputės

Jeigu LED žibintas neveikia, rekomenduojama, kad sistemą patikrintų įgaliotasis HYUNDAI atstovas.

LED žibintų negalima keisti pavieniui, nes jie yra integruotas blokas. Turi būti keičiamas visas LED žibintų blokas.

LED žibintą patikrinti ir taisyti turi tik tai išmanantis meistras, kitaip gali būti apgadintos su juo susijusios automobilio dalys.

Priekinių žibintų nutaikymas (Europai)

■ A tipas



ONX4EH090003

■ B tipas



ONX4EH090002

1. Padangas pripūskite iki nurodyto slėgio, o iš automobilio išimkite visus krovinius, išskyrus vairuotoją, atsarginę jeigu yra ir įrankius.
2. Automobilis turi stovėti ant plokščio paviršiaus.
3. Ekrane nubrėžkite vertikalias linijas (vertikalios linijos, einančios per atitinkamo priekinio žibinto centrą) ir horizontalią liniją (horizontali linija, einanti per priekinių žibintų centrą).
4. Priekiniams žibintams ir akumuliatoriui esant normalios būklės nutaikykite priekinius žibintus taip, kad ryškiausia dalis sutaptų su horizontalia ir vertikaliomis linijomis.
5. Kad trumpųjų ir ilgųjų šviesų pluoštą nutaikytumėte kairėn arba dešinėn, sukite reguliatorių pagal arba prieš laikrodžio rodyklę.

Kad trumpųjų arba ilgųjų šviesų pluoštą nutaikytumėte aukštyn arba žemyn, sukite reguliatorių pagal arba prieš laikrodžio rodyklę.

Nutaiikymo taškas

■ Halogeninis žibintas



■ LED žibintas



ONX4EH090005 / ONX4EH090004

H1: aukštis tarp priekinio žibinto lempučių centro ir žemės (artimųjų šviesų)

H2: aukštis tarp priekinio žibinto lempučių centro ir žemės (tolimųjų šviesų)

W1: atstumas tarp dviejų priekinių žibintų lempučių centrų (artimųjų šviesų)

W2: atstumas tarp dviejų priekinių žibintų lempučių centrų (tolimųjų šviesų)

Automobilio būklė		Žibinto tipas	H1	H2	W/W2
Be vairuotojo	mm (coliais)	HALOGENINĖ dvifunkcė	664	664	1436
		LED MFR.	660	589	1434
Su vairuotoju	mm (coliais)	HALOGENINĖ dvifunkcė	657	657	1436
		LED MFR.	683	582	1434

Priekinių žibintų artimosios šviesos (kairėje pusėje)

■ 10 m ekrane

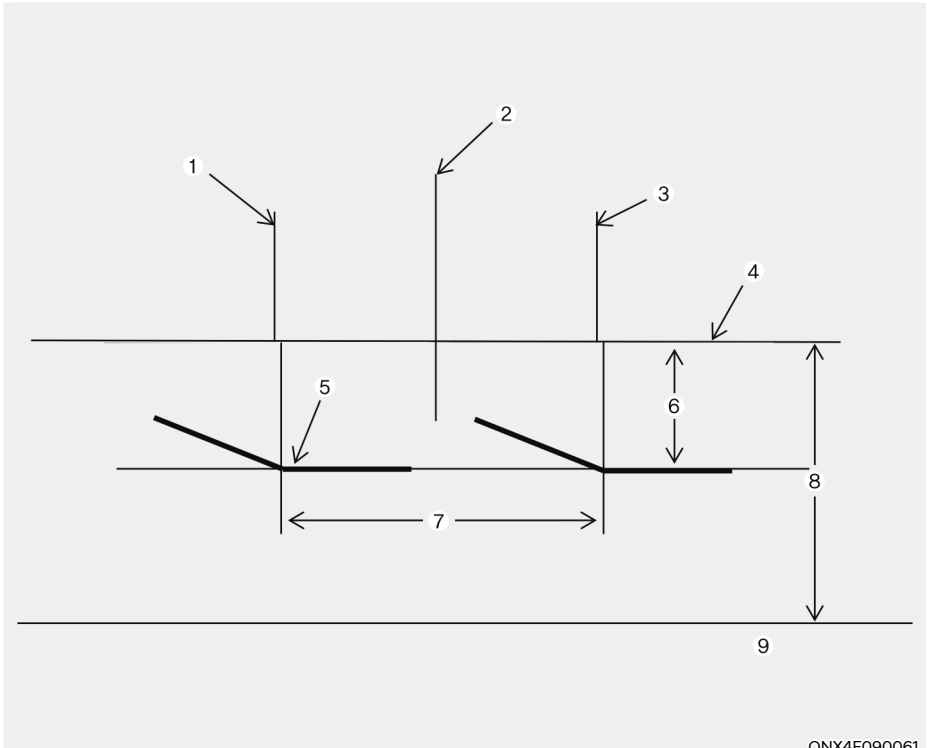

ONX4E090061

- [1] : Kairiojo priekinio žibinto lemputės centro vertikaloji linija
 [2] : Automobilio ašis
 [3] : Dešiniojo priekinio žibinto lemputės centro vertikaloji linija
 [4] : Priekinio žibinto lemputės centro horizontalioji linija
 [5] : Ribinė linija
 [6] : 100
 [7] : W1 (artimosios šviesos)
 [8] : H1 (artimosios šviesos)
 [9] : ŽEMĖ

1. Įjunkite artimąsias šviesas be automobilįje sėdinčio vairuotojo.
 2. Ribinė linija turi būti projektuojama taip pat, kaip ribinė linija, parodyta paveikslėlyje.
 3. Nutaikant trumpųjų šviesų pluoštą, vertikalūs nutaikymas turi būti reguliuojamas po to, kai sureguliuojamas horizontalūs nutaikymas.
 4. Jeigu yra įrengtas priekinių žibintų lygiavimo įtaisas, jį nureguliuokite ties 0.
- * Tolimoji šviesa nukreipiama tuo pačiu metu, kai nukreipiama į tolimąją šviesą

Šoninių gabaritinių žibintų lemputių keitimas



Jeigu LED žibintas (1) neveikia, rekomenduojama, kad sistemą patikrintų įgaliotasis HYUNDAI atstovas.

LED žibintų negalima keisti pavieniui, nes jie yra integruotas blokas. Turi būti keičiamas visas LED žibintų blokas.

LED žibintą patikrinti ir taisyti turi tik tai išmanantis meistras, kitaip gali būti apgadintos su juo susijusios automobilio dalys.

Galinių kombinuotų žibintų keitimas

A tipas

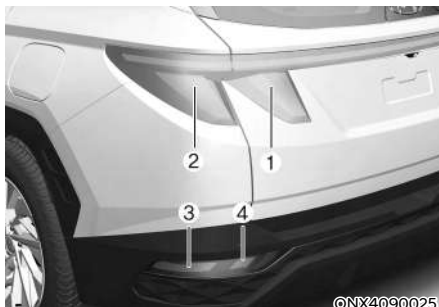

- (1) Galinis gabaritinis žibintas
- (2) Galinis gabaritinis / stabdžių žibintas
- (3) Posūkio signalo žibintas
- (4) Atbulinės eigos žibintas (jeigu yra) arba rūko žibintas (jeigu yra)



Stabdymo / galinis žibintas (išorėje)

1. Išjunkite variklį.
2. Atidarykite bagažinės dangtį.
3. Atveržkite žibinto bloko varžtus kryžminiu atsuktuvu.
4. Galinio kombinuoto žibinto bloką nuimkite nuo automobilio kėbulo.
5. Išimkite lizdą iš bloko, sukdami lizdą prieš laikrodžio rodyklę, kol lizdo liežuveliai susilygiuos su bloko angomis.

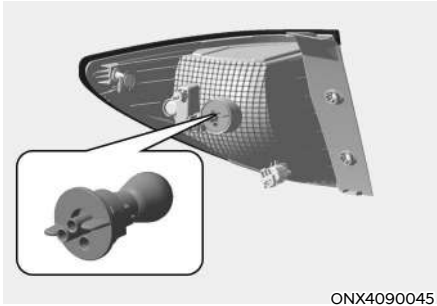

ONX4090045

6. Išimkite lemputę iš lizdo, ją paspausdami ir sukdami prieš laikrodžio rodyklę, kol lemputės liežuveliai susilygiuos su lizdo angomis. Ištraukite lemputę iš lizdo.
7. Naują lemputę įdėkite įkišdami ją į lizdą ir sukdami, kol ji užsifiksuos.
8. Įdėkite lizdą atgal į bloką, sulygiuodami lizdo liežuvelius su bloko angomis. Įstumkite lizdą į žibinto bloką ir pasukite lizdą pagal laikrodžio rodyklę.
9. Žibinto bloką nuimkite nuo automobilio kėbulo ir pakartotinai jį pritvirtinkite



ONX4090027

Galinis gabaritinis žibintas (Viduje)

1. Išjunkite variklį.
2. Atidarykite bagažinės dangtį.
3. Plokščiuoju atsuktuvunuimkite priežiūros gaubtą.
4. Išimkite lizdą iš bloko, sukdami lizdą prieš laikrodžio rodyklę, kol lizdo liežuveliai susilygiuos su bloko angomis.



ONX4090028

5. Išimkite lemputę iš lizdo, ją paspausdami ir sukdami prieš laikrodžio rodyklę, kol lemputės liežuveliai susilygiuos su lizdo angomis. Ištraukite lemputę iš lizdo.
6. Naują lemputę įdėkite įkišdami ją į lizdą ir sukdami, kol ji užsifiksuos.

- Įdėkite lizdą atgal į bloką, sulygiuodami lizdo liežuvėlius su bloko angomis. Įstumkite lizdą į žibinto bloką ir pasukite lizdą pagal laikrodžio rodyklę.
- Žibinto bloką nuimkite nuo automobilio kėbulo ir pakartotinai jį pritvirtinkite

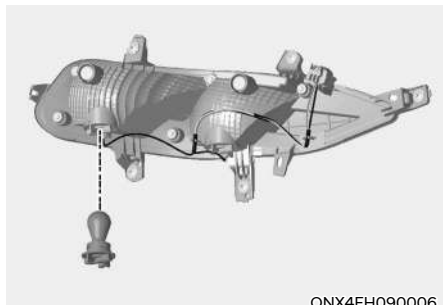

Posūkio signalo žibintas

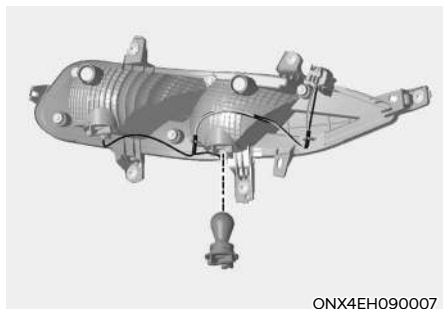

Galinis rūko žibintas / atbulinės eigos žibintas

Posūkio signalo žibintas / galinis rūko žibintas / atbulinės eigos žibintas

- Atjunkite neigiamo poliaus akumuliatoriaus kabelį.

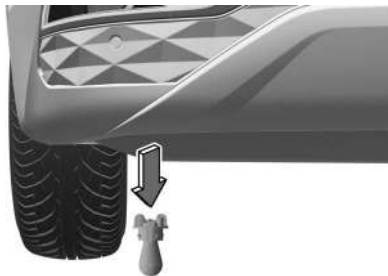

ONX4E090054

- Atlaisvinkite laikančiuosius gnybtus po buferiu ir sraigtais, esančiais ant rato vidinės arkos apdailos.
- Nuplėškite apdailą po buferiu link transporto priemonės.
- Išimkite lizdą iš bloko, sukdami lizdą prieš laikrodžio rodyklę, kol lizdo liežuvėliai susilygiuos su bloko angomis.
- Išimkite lemputę ją ištraukdami.
- Į lizdą įdėkite naują lemputę.
- Žibinto bloką nuimkite nuo automobilio kėbulo ir pakartotinai jį pritvirtinkite.

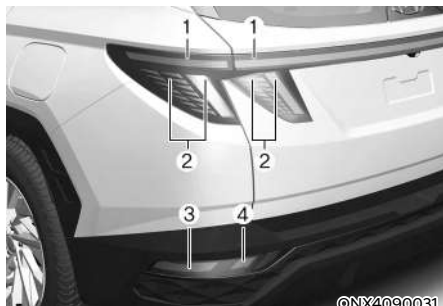
B tipas

- (1) Galinis gabaritinis žibintas
- (2) Galinis gabaritinis / stabdžių žibintas
- (3) Posūkio signalo žibintas
- (4) Atbulinės eigos žibintas (jeigu yra) arba rūko žibintas (jeigu yra)

Galinis gabaritinis / stabdžių žibintas, galinis žibintas

Jeigu LED žibintas neveikia, rekomenduojama, kad sistemą patikrintų įgaliotasis HYUNDAI atstovas.

LED žibintų negalima keisti pavieniui, nes jie yra integruotas blokas. Turi būti keičiamas visas LED žibintų blokas.

LED žibintą patikrinti ir taisyti turi tik tai išmanantis meistras, kitaip gali būti apgadintos su juo susijusios automobilio dalys.

Viršuje sumontuotos stovėjimo šviesos keitimas

Jeigu LED žibintas (1) neveikia, rekomenduojama, kad sistemą patikrintų įgaliotasis HYUNDAI atstovas.

LED žibintų negalima keisti pavieniui, nes jie yra integruotas blokas. Turi būti keičiamas visas LED žibintų blokas.

LED žibintą patikrinti ir taisyti turi tik tai išmanantis meistras, kitaip gali būti apgadintos su juo susijusios automobilio dalys.

Valstybinio numerio apšvietimo lemputės pakeitimas

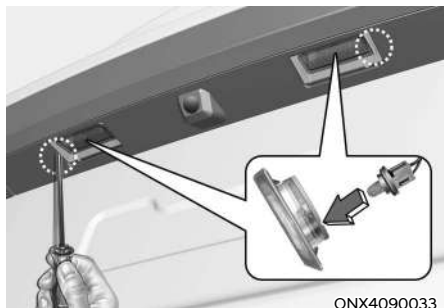

1. Plokščiuoju atsuktuvu atsargiai atskirkite sklaidytuvą nuo salono lemputės korpuso.
2. Išimkite lemputę ją ištraukdami.
3. Įdėkite naują lemputę.
4. Įdėkite žibintą į vietą atvirkštine seka.

Salono apšvietimo keitimas **Žemėlapiu / asmeninė lemputė (LED)**



Jeigu LED žibintas neveikia, rekomenduojama, kad sistemą patikrintų įgaliotasis HYUNDAI atstovas.

LED žibintų negalima keisti pavieniui, nes jie yra integruotas blokas. Turi būti keičiamas visas LED žibintų blokas.

LED žibintą patikrinti ir taisyti turi tik tai išmanantis meistras, kitaip gali būti apgadintos su juo susijusios automobilio dalys.

Žemėlapio lemputė, salono apšvietimo lemputė, saulės skydelio lemputė ir bagažinės lemputė (lemputės tipas)

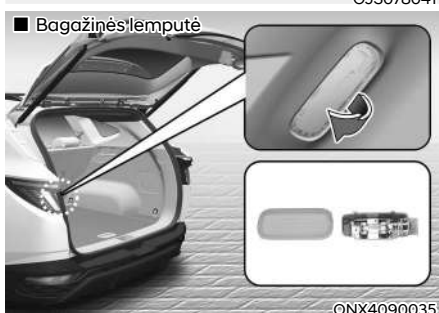
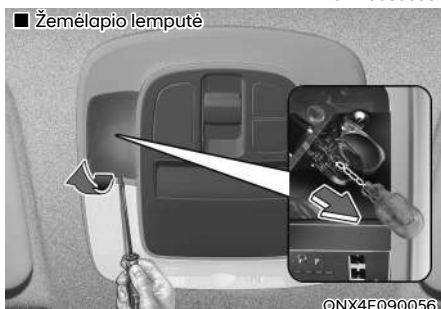
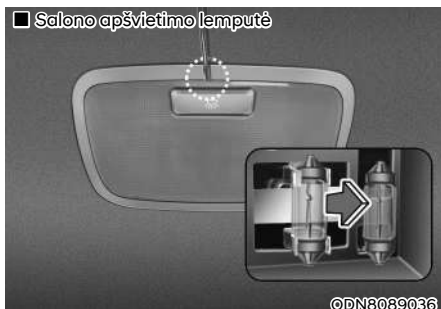

1. Plokščiuoju atsuktuvu atsargiai atskirkite sklaidytuvą nuo salono lemputės korpuso.
2. Išimkite lemputę ją ištraukdami.
3. Į lizdą įdėkite naują lemputę.
4. Sulygiuokite sklaidytuvo liežuvėlius su grioveliais salono lemputės korpuse ir pritvirtinkite sklaidytuvą jam skirtoje vietoje.

PASTABA

Būkite atsargūs, kad nepažeistumėte dangtelio, ašelės ir plastikinio korpuso.

AUTOMOBILIO IŠVAIZDOS PRIEŽIŪRA

Išorės priežiūra

Bendrosios atsargumo priemonės, susijusios su išore

Naudojant bet kokį cheminį valiklį arba poliruoklį labai svarbu laikytis etiketėje pateiktų nurodymų. Perskaitykite visus etiketėje pateiktus įspėjimus ir perspėjimus.

Paviršiaus priežiūra

Plovimas

Kad apsaugotumėte automobilio paviršių nuo rūdijimo ir pažeidimų, bent kartą per mėnesį (arba dažniau) kruopščiai jį nuplaukite drungnu arba šaltu vandeniu.

Jeigu automobiliu važinėjate negrįstais keliais, reikėtų jį nuplauti po kiekvienos tokios kelionės. Ypatingą dėmesį skirkite tam, kad būtų nuplauta druska, nešvarumai, purvas ir kitos pašalinės medžiagos. Žiūrėkite, kad nebūtų užkimštos ir purvinos nutekėjimo angos apatiniuose durų kraštuose ir slenksčio skyduose.

Iš karto nenuvalius prikibusių vabzdžių, dervos, medžių sakų, paukščių išmatų, pramoninių ir kitų panašių teršalų, gali būti apgadintas automobilio paviršius.

Net ir iš karto nuplovus paprastu vandeniu gali likti nepašalinoti visi nešvarumai. Reikėtų naudoti švelnų muilą, kuriuo yra saugu plauti dažytus paviršius.

Nuplovus automobilį reikia kruopščiai nuskalauti drungnu arba šaltu vandeniu. Neleiskite muilui išdžiūti ant paviršiaus.

Aukštaslėgis plovimas

- Plaudami aukšto slėgio vandens srove, plaukite pakankamu atstumu nuo automobilio.
Dėl nepakankamo atstumo arba per didelio slėgio gali būti apgadinti automobilio komponentai arba į jo vidų prasiskverbti vanduo.
- Aukšto slėgio vandens srovės nepurškškite tiesiai ant kameros, jutiklių ir aplinkinių sričių. Aukšto slėgio vandens srovės smūgis gali šiuos įtaisus apgadinti.
- Purkštuvu galiuko neikiškite arti prie apsauginių (guminių arba plastikinių) gaubtų ir jungčių, nes stipri vandens srovė gali juos apgadinti.



ĮSPĖJIMAS

Nuplovę automobilį prieš leisdamiesi į kelią lėtai važiuodami išbandykite stabdžius ir taip patikrinkite, ar jiems nepakenkė vanduo. Jeigu stabdymo funkcija suprastėjo, stabdžius išdžiovinkite lėtai važiuodami į priekį ir nestipriai juos spausdami.

PASTABA

- **Neplaukite automobilio stipriu muilu, chemiais plovikliais ar karštu vandeniu, tiesioginėje saulėkaitoje arba kai automobilio kėbulas įkaitęs.**
- **Labai atsargiai plaukite automobilio šoninius langus.**
- **Ypač plaunant aukšto slėgio vandens srove vanduo gali pro langus prasiskverbti į vidų.**
- **Kad neapgadintumėte plastikinių dalių, nevalykite chemiais tirpikliais ir stipriais valikliais.**
- **Kad neapgadintumėte įkrovimo durelių, prieš plovimą (aukšto slėgio vandens srove, automatinėje automobilių plovykloje ir kt.) būtina uždarykite ir užrakinkite automobilio duris.**

PASTABA

- Dėl variklio skyriaus plovimo vandeniu, įskaitant plovimą aukšto slėgio vandens srove, gali būti sugadintos variklio skyriuje esančios elektros grandinės.
- Jokiu būdu neleiskite, kad ant automobilio viduje esančių elektros ir elektronikos komponentų patektų vandens ar kitų skysčių, nes taip juos galima sugadinti.

PASTABA

Automobilis su matine danga (jeigu yra) negalima plauti automatinėje automobilių plovykloje su besisukančiais šepetiais, nes taip gali būti apgadintas automobilio paviršius. Plaunant garais, aukštoje temperatūroje ant automobilio paviršiaus gali nusėsti aliejus, nuo kurio liks sunkiai pašalinamos dėmės.

Automobilį plaukite minkšta šluoste (pvz., mikropluošto rankšluosčiu arba kempine) ir nusauskite mikropluošto rankšluosčiu. Jeigu automobilį plaunate rankomis, nenaudokite valiklio, kurio sudėtyje yra vaško. Jeigu automobilio paviršius labai nešvarus (smėlis, purvas, dulkės, teršalai ir pan.), prieš automobilį plaudami paviršių pavalykite vandeniu.

Vaškavimas

Storas vaško sluoksnis – tai barjeras tarp dažų ir teršalų. Storu vaško sluoksniu padengtas automobilis bus geriau apsaugotas.

Automobilį galite vaškuoti, kai ant jo paviršiaus nebematyti vandens lašelių.

Prieš vaškuodami automobilį būtinai nuplaukite ir išdžiovinkite. Vaškuokite geros kokybės vaškavimo skysčiu arba pasta ir laikykitės gamintojo instrukcijų. Išvaškuokite visas metalines apdailos dalis, kad ją apsaugotumėte ir užtikrintumėte žvilgėjimą.

Dėmių išėmikliu šalinant tepalą, dervą ir kitas panašias medžiagas, paprastai nuo paviršiaus nuvalomas ir vaškas. Būtinai pakartotinai išvaškuokite šias vietas, net jeigu viso automobilio vaškuoti dar nereikia.

PASTABA

- Nuo kėbulo sausa šluoste valant dulkes arba nešvarumus galima subraižyti paviršių.
- Chromuotų arba anodintų aliumininių dalių nevalykite plieno vata, abrazyviniais valikliais ir stipriais plovikliais, kurių sudėtyje yra stiprių šarminių arba ėsdinančių medžiagų. Dėl to gali būti apgadintas apsauginis sluoksnis, išblukti spalva arba būti pažeistas dažų sluoksnis.

PASTABA

Automobilis su matine danga (jeigu yra)

Nenaudokite jokios poliruojančiosios apsauginės priemonės, tokios kaip ploviklis, abrazyvas ar poliruoškis. Jeigu automobilis buvo išvaškuotas, kuo skubiau nuvalykite vašką silikono šalinimo priemone, o jeigu ant paviršiaus matyti dervos arba jos likučių, juos valykite dervos nuėmikliu. Tačiau jokiu būdu dažytos vietos pernelyg stipriai nespauskite.

Dažų sluoksnio pažeidimų taisymas

Gilius dažų sluoksnio įbrėžimus arba dėl akmenukų atsiradusius įplyšimus būtina kuo skubiau uždažyti. Atviras metalas pradės greitai rūdyti, dėl to vėliau galite patirti didelių remonto išlaidų.

PASTABA

Jeigu automobilis apgadintas ir reikia remontuoti arba keisti kokias nors metalines dalis, pasirūpinkite, kad automobilių remonto dirbtuvėse remtuojamos arba keičiamos dalys būtų padengtos antikorozinėmis medžiagomis.

PASTABA

Automobilis su matine danga (jeigu yra)

Jeigu automobilio dažų sluoksnis padengtas matine danga, neįmanoma pakoreguoti tik pažeistos srities; reikės remontuoti visą dalį. Jeigu automobilis apgadintas ir jį reikia dažyti, rekomenduojama jo priežiūrą ir remontą patikėti įgaliotajam HYUNDAI atstovui. Būkite itin atsargūs, nes po remonto gražinti pradinę kokybę yra labai sunku.

Blizgaus metalo priežiūra

- Kelio dervą ir vamzdžius šalinkite dervos nuėmikliu; jokiu būdu negrandykite jų koku nors aštriu įrankiu.
- Kad blizgaus metalo dalis apsaugotumėte nuo korozijos, užtepkite sluoksnį vaško arba chromo dažų apsauginės medžiagos ir gerai nublizginkite.
- Žiemos sezono metu arba pajūryje blizgaus metalo dalis padenkite storesniu vaško arba apsauginės medžiagos sluoksniu. Jeigu reikia, padenkite tokias dalis neėsdinančiu techniniu vazelinu arba kitu apsauginiu junginiu.

Automobilio apačios priežiūra

Ėsdinančios medžiagos, naudojamos ledui ir snigui šalinti bei dulkėms kontroliuoti, gali kauptis automobilio apačioje. Šių medžiagų nepašalinus gali paspartėti automobilio apačios dalių, tokių kaip degalų linijos, kėbulas, grindų skydas ir išmetamųjų dujų sistema, rūdijimas, net jeigu jos ir buvo padengtos apsaugos nuo rūdžių priemone.

Kartą per mėnesį, po kelionės negrįstais keliais ir kiekvieno žiemos sezono pabaigoje kruopščiai nuplaukite automobilio apačią ir ratų angas drungnu arba šaltu vandeniu. Šioms sritims skirkite ypatingą dėmesį, nes jose sunku pastebėti visą purvą ir nešvarumus. Jeigu susikaupusius nešvarumus tik sudrėkinsite, bet jų nenuplausite, padarysite daugiau žalos negu naudos. Apatiniuose durų skyduose, slenkščio skyduose ir kėbulo dalyse yra nutekėjimo angos; pasirūpinkite, kad jų neužkimštų nešvarumai, nes ten susikaupęs vanduo sukels rūdijimą.



ĮSPĖJIMAS

Nuplovę automobilį lėtai važiuodami išbandykite stabdžius ir taip patikrinkite, ar jiems nepakenkė vanduo. Jeigu stabdymo funkcija suprastėjo, stabdžius išdžiovinkite lėtai važiuodami į priekį ir nestipriai juos spausdami.

Aliumininių ratų priežiūra

Aliumininiai ratai yra padengti skaidria apsaugine danga.

PASTABA

- **Aliumininių ratų nevalykite abrazyviniais valikliais, poliravimo mišiniais, tirpikliais ar vieliniais šepėčiais.**
- **Ratus valykite jiems atvėsus.**
- **Naudokite tik muilo tirpalą ar neutralią valymo priemonę ir gerai nuplaukite vandeniu. Ratus taip pat nuvalykite po važiavimo druska pabarstytais keliais.**
- **Nevalykite ratų greitaeigiais automobilių ploviklių šepėčiais.**
- **Nevalykite jokiais rūgštiniais ar šarminiais valikliais.**

Apsauga nuo korozijos**Automobilio apsauga nuo korozijos**

Taikydama pažangiausią dizaino ir konstrukcijos praktiką kovai su korozija HYUNDAI gamina aukščiausios kokybės transporto priemones. Bet tai dar ne viskas. Kad būtų užtikrintas ilgiausias įmanomas jūsų automobilio atsparumas korozijai, būtinas savininko bendradarbiavimas ir pagalba.

Bendrosios korozijos priežastys

Dažniausiai pasitaikančios korozijos priežastys:

- Druska, nešvarumai ir drėgmė nuo kelių, kurie kaupiasi automobilio apačioje.
- Dažų arba apsauginio sluoksnio pažeidimai, atsiradę dėl akmenukų, žvyro, trynimosi arba nedidelių įbrėžimų ir įlinkimų, dėl kurių lieka neapsaugotas metalas, kurį pažeidžia korozija.

Didelės korozijos tikimybės sritys

Jeigu gyvenate ten, kur automobilį reguliariai veikia ėsdinančios medžiagos, apsauga nuo korozijos ypač svarbi. Kelios iš dažniausiai pasitaikančių pagreitėjusios korozijos priežasčių yra druska, kuria barstomi keliai, dulkes kontroliuojančios cheminės medžiagos, druskingas vandenyno oras ir pramoniniai teršalai.

Drėgmė – korozijos priežastis

Dėl drėgmės susidaro sąlygos, kuriomis korozijos tikimybė padidėja. Pavyzdžiui, korozija paspartėja dėl didelio drėgnumo, ypač kai oro temperatūra vos aukštesnė už užšalimo temperatūrą. Tokiomis sąlygomis drėgmė, kuri lėtai garuoja, padidina ėsdinančių medžiagų sukibimą su automobilio paviršiumi.

Purvas yra itin ėsdinantis, nes jis lėtai džiūsta ir išlaiko drėgmės sąlygtį su automobiliu. Purvas gali atrodyti sausas, bet jame vis tiek yra drėgmės, todėl jis prisideda prie korozijos.

Aukšta temperatūra taip pat gali pagreitinti prastai ventiliuojamų dalių koroziją, nes negali išsisklaidyti drėgmė. Dėl visų šių priežasčių nepaprastai svarbu palaikyti automobilio švarą ir neleisti ant jo kauptis purvui ir kitiems nešvarumams. Tai taikoma ne tik matomiems paviršiams, bet ir apatinei automobilio daliai.

Kaip išvengti korozijos

Pasirūpinkite automobilio švara

Geriausias būdas išvengti korozijos – pasirūpinti, kad automobilis būtų švarus ir apsaugotas nuo ėsdinančių medžiagų. Labai svarbus dėmesys automobilio apačiai.

- Jeigu gyvenate ten, kur korozijos tikimybė didelė (keliai barstomi druska, šalia vandenyno, didelė pramoninė tarša, rūgštieji lietūs ir pan.), turėtumėte papildomai pasirūpinti korozijos prevencija. Žiemą automobilio apačią bent kartą per mėnesį apiplaukite su žarna ir gerai nuvalykite žiemai pasibaigus.
- Valydami automobilio apačią ypatingą dėmesį skirkite komponentams, esantiems po sparnais ir kitose tiesiogiai nematomose vietose. Valykite labai kruopščiai, nes jeigu tik sudrėkinsite susikaupusį purvą ir jo nenuplausite, korozijai kelio neužkirsite, o ją tik pagreitinsite. Itin efektyviai susikaupusį purvą ir ėsdinančias medžiagas galima pašalinti plaunant stipria srove arba suslėgtais garais.
- Valydami apatinius durų skydus, slenksčio skydus ir kėbulo dalis, žiūrėkite, kad būtų atviros nutekėjimo angos, per kurias galėtų pasišalinti drėgmė, kad ji nesikaupytų viduje ir nepaspartintų korozijos.

Pasirūpinkite, kad garaže būtų sausa

Nelaikykite automobilio drėgname, prastai vėdinamame garaže. Taip sukuriama korozijai palanki aplinka. Tai itin tikėtina, jeigu plaunate automobilį garaže arba įvarote jį į garažą dar neišdžiuvusį, apsnigtą, apšalusį arba purviną. Net ir šildomame garaže gali prasidėti korozija, nebent jis gerai ventiliuojamas ir drėgmė gali išsisklaidyti.

Pasirūpinkite gera dažų ir paviršiaus būkle

Dažų sluoksnio įbrėžimus ar atplaišas reikia kuo skubiau padengti korekciniais dažais, kad sumažėtų korozijos galimybė. Jeigu jau matyti niekuo neapdengtas metalas, rekomenduojama automobilį nuvaryti į specializuotas automobilių remonto dirbtuves.

Paukščių išmatos yra labai ėsdinančios ir dažytus paviršius gali apgadinti vos per kelias valandas. Paukščių išmatas visada pašalinkite kuo skubiau.

Salono priežiūra

Bendrosios atsargumo priemonės valant saloną

Žiūrėkite, kad ėsdinantys tirpalai, tokie kaip kvepalai ir kosmetinis aliejus, nepatektų ant salono dalių, nes gali jas sugadinti arba palikti dėmes. Jeigu jie patektų ant salono dalių, nedelsdami juos nuvalykite. Žr. instrukcijas apie tinkamą plastikinių dalių valymą.

PASTABA

- **Jokiu būdu neleiskite, kad ant automobilio viduje esančių elektros ir elektronikos komponentų patektų vandens ar kitų skysčių, nes taip juos galima sugadinti.**
- **Odiniais paviršius (vairą, sėdynes ir kt.) valykite neutraliais valikliais arba nestipriais alkoholiniais tirpalais. Valant stipriais alkoholiniais tirpalais arba rūgštiniais / šarminiais valikliais gali išblukti odinio paviršiaus spalva arba nusitrinti jo viršutinis sluoksniu.**

Apmušalų ir salono apdailos valymas**Plastikinės dalys (jeigu yra)**

Dulkes ir lengvai nusivalančius nešvarumus nuo plastikinių dalių nuvalykite šluotele arba susiurbkite siurbliu. Plastikinius paviršius valykite plastiko valikliu.

Audinys (jeigu yra)

Dulkes ir lengvai nusivalančius nešvarumus nuo audinių nuvalykite šluotele arba susiurbkite siurbliu. Valykite nestipriu muilo tirpalu, skirtu apmušalams arba kilimams valyti. Šviežias dėmes iš karto išvalykite dėmių išėmikliu. Palikus šviežias dėmes nevalytas jos gali likti audinyje ir dėl to gali pasikeisti audinio spalva. Be to, tinkamai neprižiūrint audinio gali nukentėti jo atsparumas liepsnai.

PASTABA

Valant ne rekomenduojamais valikliais ir būdais gali nukentėti audinio išvaizda ir atsparumas liepsnai.

Oda (jeigu yra)

- **Odinių sėdynių savybės**
 - Oda yra gaminama iš gyvūnų odos, kuri apdirbama specialiais būdais, kad būtų tinkama naudoti. Kadangi tai natūralus gaminy, kiekvienos dalies storis ir tankis skiriasi. Dėl natūralaus tempimosi ir traukimosi (priklausomai nuo temperatūros ir drėgmės) gali atsirasti raukšlės.
 - Sėdynė yra pagaminta iš besitempiančio audinio, kad būtų patogesnė.
 - Su kūnu besiliečiančios dalys yra su išlinkiais, o šoninė atraminė sritis yra aukštesnė, siekiant užtikrinti patogumą ir stabilumą vairuotojui.
 - Raukšlės gali atsirasti natūraliai, dėl naudojimo. Tai nėra gaminio brokas.

PASTABA

- **Raukšlėms ir įbrėžimams, kurių natūraliai atsiranda dėl naudojimo, garantija nėra taikoma.**
- **Sėdynių audiniui gali pakenkti diržai su metalinėmis dalimis, užtrauktukai arba užpakalinėse kišenėse laikomi raktai.**
- **Stenkitės sėdynių nesuslapinti. Dėl to gali pasikeisti natūralios odos savybės.**
- **Nuo blunkančių džinsų ir kitų drabužių gali susitepti sėdynių apmušalų audinys.**

- Odinių sėdynių priežiūra
 - Periodiškai išsiurbkite sėdynes, kad pašalintumėte ant jų susikaupusias dulkes ir smėlį. Taip išvengsite odos subraižymo bei apgadinimo ir užtikrinsite jos kokybę.
 - Natūralios odos sėdynių apmušalus dažnai nuvalykite sausa, minkšta šluoste.
 - Naudojant tinkamą apsauginę odinių apmušalų priežiūros priemonę galima išvengti odinių apmušalų subraižymo ir išlaikyti jų spalvą. Jeigu naudojate odinių apmušalų priežiūros arba apsaugos priemonę, būtinai perskaitykite instrukciją ir pasitarkite su specialistu.
 - Šviesios spalvos (rusvi ar gelsvi) odiniai apmušalai lengvai tepasi, o dėmės labiau krenta į akis. Sėdynes dažnai valykite.
 - Nevalykite drėgna šluoste. Dėl to paviršius gali sutrūkinėti.
- Odinių sėdynių valymas
 - Bet kokius nešvarumus nuvalykite neatidėliodami. Žr. toliau pateiktas instrukcijas, kaip valyti įvairius nešvarumus.
 - Kosmetikos gaminiai (apsauginis kremas nuo saulės, makiažo pagrindas ir kt.)
Ant šluostės užtepkite valomojo kremo ir pavalykite suteptą vietą. Kremą nuvalykite drėgna šluoste, o vandenį – sausa šluoste.
 - Gėrimai (kava, gaivieji gėrimai ir kt.)
Valykite su nedideliu kiekiu neutralaus valiklio, kol neliks nešvarumų.
 - Aliejus
Aliejų iš karto nuvalykite sugeriamąja šluoste ir pavalykite sėdynę tik natūraliai odai skirtu dėmių išėmikliu.
 - Kramtomoji guma
Sukietinkite kramtomąją gumą ledu ir po truputį pašalinkite.

Saugos diržų valymas

Saugos diržus valykite nestipriu muilo tirpalu, skirtu apmušalams arba kilimams valyti. Vadovaukitės su muilu gautomis instrukcijomis. Saugos diržų nebalinkite ir neperdažykite, nes dėl to jie gali susilpnėti.

Vidinio langų stiklų paviršiaus valymas

Jeigu vidinis langų stiklų paviršius pasidaro nešvarus (t. y. pasidengia riebalų plėvele), jį reikia valyti stiklų valikliu. Vadovaukitės instrukcijomis, pateiktomis ant stiklų valiklio butelio.

PASTABA

Negrandykite ir nebraižykite galinio lango vidinio paviršiaus. Taip galima apgadinti galinio lango šildytuvo tinklėlį.

EMISIJŲ VALDYMO SISTEMA

Automobilio emisijos kontrolės sistemai taikoma rašytinė ribotoji garantija. Garantijos informacijos ieškokite automobilio techninės priežiūros pase.

Jūsų automobilyje įrengta emisijos kontrolės sistema, kad būtų tenkinami visi galiojantys emisijos kontrolės reikalavimai. Yra tokios trys emisijos kontrolės sistemos.

- (1) Karterio emisijos kontrolės sistema
- (2) Garavimo emisijos kontrolės sistema
- (3) Išmetamųjų dujų emisijos kontrolės sistema

Norint užtikrinti tinkamą emisijos kontrolės sistemų veikimą rekomenduojama, kad automobilį pagal šiame vadove pateiktą priežiūros grafiką tikrintų ir prižiūrėtų įgaliotasis HYUNDAI atstovas.

PASTABA

Tikrinimo ir priežiūros bandymas (su elektronine stabilumo kontrolės sistema (ESC))

- Kad per dinamometro bandymą nebūtų uždegimo pertrūkių, išjunkite elektroninę stabilumo kontrolės sistemą (ESC), paspaudę ESC jungiklį (turi užsidegti lemputė ESC OFF).
- Pasibaigus dinamometro bandymui, vėl įjunkite ESC sistemą, dar kartą paspaudę ESC jungiklį.

1. Karterio emisijos kontrolės sistema

Siekiant išvengti oro užteršimo, kurį gali sukelti iš karterio pučiamos dujos, naudojama teigiama karterio ventiliacijos sistema. Ši sistema per oro įtraukimo žarną į karterį tiekia gryną, filtruotą orą. Karterio viduje grynas oras maišosi su pučiamomis dujomis, kurios paskui per PCV vožtuvą patenka į įsiurbimo sistemą.

2. Garavimo emisijos kontrolės sistema

Garavimo emisijos kontrolės sistema skirta tam, kad degalų garai nebūtų išskiriami į atmosferą.

Kanistras

Degalų bako viduje susidarę degalų garai sutraukiami ir laikomi automobilyje įrengtame kanistre. Dirbant varikliui į kanistrą sutraukti degalų garai per oro pašalinimo reguliavimo solenoidinį vožtuvą įtraukiami į maitinimo bakelį.

Oro pašalinimo reguliavimo solenoidinis vožtuvas (PCSV)

Oro pašalinimo reguliavimo solenoidinį vožtuvą valdo variklio valdymo modulis (ECM); kai varikliui veikiant tuščiaja eiga jo aušalo temperatūra būna žema, PCSV užsidaro, kad į variklį nebūtų įsiurbiami garuojantys degalais. Kai automobiliui važiuojant variklis įšyla, PCSV atsideda, kad į variklį patektų garuojančių degalų.

3. Išmetamųjų dujų emisijos kontrolės sistema

Išmetamųjų dujų emisijos kontrolės sistema – tai labai efektyvi sistema, kontroliuojanti išmetamųjų dujų emisiją ir užtikrinanti gerą automobilio veikimą.

Emisijos kontrolės sistemai gali pakenkti pernelyg dažnas bandymas užvesti variklį, kai variklio nepavyksta užvesti.

Atsargumo priemonės, susijusios su variklio išmetamosiomis dujomis (anglies monoksidu)

- Išmetamosiose dujose gali būti anglies monoksido. Jeigu automobilio viduje užuostumėte išmetamųjų dujų kvapą, važiuokite iki galo atidarę visus langus. Pasirūpinkite, kad jūsų automobilis būtų kuo skubiau patikrintas ir suremontuotas.



ĮSPĖJIMAS

Variklio išmetamosiose dujose yra anglies monoksido (CO). Jis bespalvis ir bekvapis, bet labai pavojingas, o įkvėpus gali būti mirtinas. Vadovaukitės šiame puslapyje pateiktų instrukcijų, kad neapsinuodytumėte anglies monoksidu.

- Nepalikite automobilio užvesto uždaroje patalpose (tokiose kaip garažas) ilgiau, negu to reikia, kad automobilį iš jų išvartumėte arba į jas įvartumėte.
- Jeigu užvestas automobilis atvira ore stovi ilgesnį laiką, pareguliuokite ventiliacijos sistemą (pagal poreikį), kad į automobilio vidų būtų traukiamas oras iš lauko.
- Jokių būdu ilgą laiką nepalikite pastatyto automobilio užvesto variklio.
- Emisijos kontrolės sistemai gali pakenkti pernelyg dažnas bandymas užvesti variklį, kai variklis stringa arba jo nepavyksta užvesti.

Atsargumo priemonės eksploatuojant katalizatorių (jeigu yra)



ĮSPĖJIMAS

Veikiant varikliui ar vos tik jį užgesinus išmetamųjų dujų sistema ir katalizatorius būna smarkiai įkaitę. Kad **SUNKIAI** arba **MIRTINAI** nesusižalotumėte:

- Automobilio nestatykite, nepalikite užvestu varikliu ir juo nevažiuokite per degius objektus arba šalia jų (pvz., žolė, augalai, popierius, lapai ir kt.). Nuo įkaitusios išmetamųjų dujų sistemos gali užsidegti automobilio viduje esantys degūs objektai.
- Laikykitės atokiai nuo išmetamųjų dujų sistemos ir katalizatoriaus, kad nenusidegintumėte.

Taip pat nenuimkite išmetamųjų dujų sistemos šilumokaičio, nesandarinkite automobilio apačios ir nepadenkite automobilio antikorozinėmis priemonėmis. Tam tikromis sąlygomis tai gali kelti užsidegimo pavojų.

Jūsų automobilyje įrengtas emisijos kontrolės įrenginys – katalizatorius. Kad neapgadintumėte katalizatoriaus ir automobilio, imkitės šių atsargumo priemonių:

- Į automobilį su benzininiu varikliu pilkite tik **BĖŠVINĮ BENZINĄ**.
- Neeksploatuokite automobilio, jeigu yra variklio trikties požymių, tokių kaip uždegimo pertrūkiai arba pastebimas variklio galios sumažėjimas.
- Venkite netinkamo variklio eksploatavimo. Netinkamo eksploatavimo pavyzdžiu gali būti riedėjimas išjungus hibridinę sistemą ir važiavimas nuo stačių nuokalnių įjungus pavarą, bet išjungus hibridinę sistemą.

- Pernelyg ilgai (ilgiau nei 5 minutes) neekspluatuokite tuščiąja eiga veikiančio variklio dideliu greičiu.
- Nekeiskite ir neardykite jokių variklio ar emisijos kontrolės sistemos dalių. Rekomenduojame visas patikras ir reguliavimus turi atlikti įgaliotasis HYUNDAI atstovas.

- Stenkitės nevažiuoti su apytuščiu degalų baku.

Pasibaigus degalams variklyje gali prasidėti uždegimo pertrūkiai, kurie gali sugadinti katalizatorių.

Benzininio variklio dalelių filtras (GPF) (jeigu yra)

Benzininio variklio dalelių filtro (GPF) sistema iš išmetamųjų dujų šalina suodžius.

Skirtingai nuo keičiamųjų oro filtrų, GPF sistema, priklausomai nuo važiavimo situacijos, automatiškai sudegina (arba oksiduoja) susikaupusius suodžius.

Kitaip tariant, važiuojant normaliu / dideliu greičiu dėl aukštos išmetamųjų dujų temperatūros variklio kontrolės sistema susikaupusius suodžius pašalina automatiškai.

Tačiau jeigu automobiliu nuolat važiuojama kartotiniaus trumpais atstumais arba ilgą laiką važiuojama nedideliu greičiu, susikaupę suodžiai galu būti automatiškai nepašalinti dėl žemos išmetamųjų dujų temperatūros. Tokiu atveju nepriklausomai nuo suodžių oksidacijos proceso gali susikaupti tam tikras suodžių kiekis ir užsidegti GPF lemputė (☹️).

Benzininio variklio dalelių filtro (GPF) lemputė užges apie 30 minučių nuvažiavus didesniu nei 80 km/h greičiu, varikliui dirbant 1500–4000 sūk./min. ir su įjungta 3 pavara arba aukštesne.

Jeigu GPF lemputė pradėtų mirksėti arba pasirodytų įspėjamasis pranešimas „Check exhaust system“ (patikrinkite išmetamųjų dujų sistemą), rekomenduojama, kad GPF sistemą patikrintų įgaliotasis HYUNDAI atstovas.

Jeigu GPF lemputė mirksėtų ilgesnį laiką, gali būti sugadinta GPF sistema ir eikvojama daugiau degalų.



PERSPĖJIMAS

Benzinas

(jeigu yra GPF)



Jeigu jūsų automobilyje įrengta GPF sistema, rekomenduojama naudoti tik nurodytos markės benzina.



Naudojant kitokį benzina, kurio sudėtyje yra nenurodytų priedų, galima sugadinti GPF sistemą, o dėl to gali kilti išmetamųjų dujų emisijos problemų.

PRIVERSTINIO VARIKLIO AKTYVINIMO REŽIMO ĮJUNGIMO PROCEDŪRA

Jeigu variklį reikia palikti užvestą, kol automobilis sustabdytas, kad būtų patikrinta išmetamųjų dujų emisija arba atlikta automobilio priežiūra, vadovaudamiesi toliau nurodyta procedūra įjunkite priverstinio variklio aktyvinimo režimą.

1. Sustabdę automobilį pavarų perjungimo mygtuką nustumkite į padėtį P (stovėjimas). Užtraukite stovėjimo stabdį. Tada atlikite 1–5 veiksmus.
1–5 veiksmus reikia atlikti per 60 sekundžių. To nepadarius procesas bus pradėtas iš naujo ir reikės grįžti prie (1) veiksmo.
 - (1) Pasukite užvedimo jungiklį į padėtį ON. Jeigu automobilis turi išmanųjį raktą, du kartus paspauskite variklio užvedimo / išjungimo mygtuką, neišmynę stabdžių pedalo.
 - (2) Pavarų perjungimo mygtuką nustumkite į padėtį P (stovėjimas) ir du kartus išminkite greičio pedalą.
 - (3) Pavarų perjungimo mygtuką nustumkite į padėtį N (neutrali) ir du kartus išminkite akseleratoriaus pedalą.
 - (4) Pavarų perjungimo mygtuką nustumkite į padėtį P (stovėjimas) ir du kartus išminkite greičio pedalą.
 - (5) Laikydami stabdžių pedalą išmintą, užveskite variklį ir palikite jį dirbti tuščiąja eiga.
Variklis dirbs tuščiąja eiga, o priverstinio variklio aktyvinimo režimas neišsijungs net ir pavarų perjungimo svirtį perjungus į kitą padėtį.

2. Automobiliui veikiant priverstinio variklio aktyvinimo režimu mirksi prietaisų skydelio indikatorius „“. Patikrinkite, ar mirksi indikatorius „“ – taip žinosite, kad buvo tinkamai įjungtas priverstinio variklio aktyvinimo režimas.

Indikatorius „“ mirksės tol, kol bus atšauktas priverstinio variklio aktyvinimo režimas. Šį režimą atšaukus indikatorius „“ nustos mirksėti.

3. Norėdami atšaukti priverstinio variklio aktyvinimo režimą išjunkite automobilį.

Rodyklė

A

Aplinkinio vaizdo monitorius (SVM)	7-112
Sistemos darbas	7-115
Sistemos nustatymai	7-113
Sistemos trikdžiai ir apribojimai	7-117
Aklosios zonos vaizdo stebėjimo sistema (BMV).....	7-69
Sistemos darbas.....	7-69
Sistemos nustatymai.....	7-69
Sistemos triktis.....	7-70
Akumuliatorius	9-29
Akumuliatoriaus galios etiketė.....	9-31
Atstatyti elementus.....	9-32
Baterija kraunama	9-31
Geriausia akumuliatoriaus techninė priežiūra.....	9-30
Automatinės klimato kontrolės sistemos valdymas.....	5-69
Automatinis šildymas ir oro kondicionavimas.....	5-70
Daugiafunkcio oro režimas	5-78
Rankinis šildymas ir oro kondicionavimas	5-71
Sistemos darbas.....	5-79
Sistemos priežiūra	5-81
Apsaugos nuo vagysčių sistema	5-18
Automatinė pavarų dėžė	6-13
Automatinės transmisijos veikimas.....	6-13
Automobilio statymas	6-17
LCD ekrano pranešimas.....	6-17
Pavarų perjungimo svirtelė už vairo	6-18
Vairavimo patarimai	6-19
Automobilio identifikacinis numeris (VIN)	2-16
Automobilio išvaizdos priežiūra.....	9-68
Išorės priežiūra.....	9-68
Salono priežiūra	9-72
Automobilio masė.....	6-70
Per didelė apkrova.....	6-70
Automobilio sertifikavimo etiketė.....	2-16
Avarinė situacija vairuojant	8-3
Jeigu vairuojant prakiūra padanga	8-4
Jeigu vairuojant užgęsta variklis	8-3
Jeigu variklis užgęsta sankryžoje arba geležinkelio pervažoje.....	8-3

Avariniai reikmenys.....	8-35
Gesintuvas.....	8-35
Padangų slėgio matuoklis.....	8-35
Pirmosios medicininės pagalbos priemonių rinkinys.....	8-35
Trikampis atšvaitas.....	8-35
Avarinis šviesos signalas	8-3

B

Bagažinės tūris.....	2-13
Rekomenduojamas SAE klampos rodiklis.....	2-15
Rekomenduojama variklio alyva (skirta Europai)	2-15
Bendras automobilio svoris	2-13

D

Daiktų dėtuvės	5-89
Bagažo skyriaus dėklas	5-90
Centrinė dėtuvė	5-89
Pirštinių dėtuvė.....	5-89
Durų užraktai	5-13
Automatinės durų užrakinimo ir atrakinimo funkcijos	5-17
Durų užraktų valdymas iš lauko	5-13
Durų užraktų valdymas iš vidaus.....	5-15
Galinių durų užraktai vaikams apsaugoti.....	5-17
Užstrigusios spygnos.....	5-17

E

Eismo juostos palaikymo (LKA) sistema	7-29
Sistemos darbas.....	7-31
Sistemos nustatymai	7-30
Sistemos trikdžiai ir apribojimai	7-33
Eismo juostos sekimo (LFA) sistema	7-98
Sistemos darbas.....	7-99
Sistemos nustatymai.....	7-98
Sistemos trikdžiai ir apribojimai	7-101
Emisijų valdymo sistema.....	9-75
1.Karterio emisijos kontrolės sistema	9-75
2.Garavimo emisijos kontrolės sistema.....	9-75
3.Išmetamųjų dujų emisijos kontrolės sistema.....	9-76

G

Galinio vaizdo monitorius (RVM).....	7-108
Sistemos darbas.....	7-109
Sistemos nustatymai.....	7-109
Sistemos trikdžiai ir apribojimai.....	7-111

H

Hibridinės sistemos saugos priemonės.....	23
Aptarnavimo blokavimo jungtis.....	26
Hibridinio akumuliatoriaus aušinimo kanalas.....	26
Hibridinio automobilio komponentai.....	23
Įvykus eismo įvykiui.....	27
Kai hibridinis automobilis išsijungia.....	28
HEV (hibridinio elektromobilio) sistema.....	12
Hibridinio starterio ir generatoriaus (HSG) diržas.....	9-21
Hibridinio starterio ir generatoriaus (HSG) diržo tikrinimas.....	9-21

I

Informacijos ir pramogų sistema.....	5-103
Antena.....	5-103
Balso atpažinimas.....	5-104
„Bluetooth®“ belaidė technologija.....	5-105
Informacijos ir pramogų sistema.....	5-104
Kaip veikia automobilio radijo imtuvai.....	5-105
USB prievadas.....	5-103
Valdymo mygtukai ant vairo.....	5-103
Integruota atminties sistema.....	5-19
Atminties apie padėtį grąžinimas.....	5-20
Atminties apie padėtį išsaugojimas.....	5-19
Lengvos prieigos funkcija.....	5-21
Sistemos nustatymas į pradinę padėtį.....	5-20
Integruotoji vairavimo režimo valdymo sistema.....	6-51
Įspėjimo apie statymo galu atstumą sistema (PDW).....	7-128
Sistemos darbas.....	7-128
Sistemos nustatymai.....	7-128
Sistemos trikdžiai ir atsargumo priemonės.....	7-129

Įspėjimo apie statymo priekiu / galu atstumą sistema (PDW).....	7-131
Sistemos darbas.....	7-131
Sistemos nustatymai.....	7-131
Sistemos trikdžiai ir atsargumo priemonės	7-134
Įspėjimo apie vairuotojo dėmesio atitraukimą (DAW) sistema.....	7-63
Sistemos darbas.....	7-64
Sistemos nustatymai	7-63
Sistemos trikdžiai ir apribojimai	7-66
Įšmanioji įspėjimo apie ribojamą greitį sistema (ISLA).....	7-58
Sistemos darbas.....	7-59
Sistemos nustatymai.....	7-58
Sistemos trikdžiai ir apribojimai.....	7-61
Įšmanioji pastovaus greičio palaikymo sistema (SCC)	7-75
Sistemos darbas.....	7-79
Sistemos ekranas ir valdymas	7-80
Sistemos nustatymai.....	7-76
Sistemos trikdžiai ir apribojimai	7-85
Išorės apžvalga (I).....	2-2
Išorės apžvalga (II)	2-3
Išorės įranga.....	5-102
Stogo stovas	5-102
Išorės įranga.....	5-38
Bagažinės dangtis.....	5-39
Degalų pylimo angos dangtelis	5-49
Elektra valdomas galinis dangtis.....	5-41
Išmanusis galinis dangtis	5-47
Variklio dangtis	5-38

Y

Ypatingos vairavimo sąlygos.....	6-53
Automobilio įsiūbavimas	6-53
Pavojingos vairavimo sąlygos.....	6-53
Perkėlimo rizikos mažinimas	6-55
Sklandus posūkis.....	6-54
Vairavimas greitkelyje.....	6-55
Vairavimas lyjant.....	6-54
Vairavimas naktį.....	6-54
Vairavimas užtvindytose vietovėse	6-55

J

Jeigu 12 voltų akumulatorius išsikrovęs.....	8-5
Prieš užvedant su paleidikliu.....	8-5
Užvedimas su paleidikliu	8-6
Jeigu prakiuro padanga (ir turite atsarginę).....	8-15
Kėliklio EK atitikties deklaracija	8-22
Kėliklio etiketė.....	8-21
Kėliklis ir įrankiai	8-15
Padangų keitimas	8-16
Jeigu prakiuro padanga (turint padangų remonto rinkinį,).....	8-23
Įžanga	8-23
Kaip naudotis padangų taisymo rinkiniu.....	8-26
Padangų pripūtimo slėgio tikrinimas	8-29
Padangų taisymo rinkinio sudėtis.....	8-25
Pastabos apie saugų padangų taisymo rinkinio naudojimą.....	8-24
Jeigu variklis perkaista	8-8
Jei transporto priemonė neparuošta veikti.....	8-4

K

Keturių varančiųjų ratų pavara (4WD).....	6-43
4 varomųjų ratų veikimas.....	6-45
Atsargumo priemonės susiklosčius avarinei padėčiai.....	6-48
Multireljefo kontrolė	6-43
Multireljefo kontrolės režimas	6-43
Perkėlimo rizikos mažinimas	6-49

L

Langai	5-29
Elektra valdomi langai	5-30
LCD ekranas	4-27
Kelionės kompiuteris (4,2 colio).....	4-41
Kelionės kompiuteris (10.25 colio).....	4-43
LCD ekrano režimai	4-28
LCD ekrano valdymas.....	4-27
Naudotojo nuostatų režimas	4-31
Lempučių galia	2-10

M

Matmenys	2-9
----------------	-----

N

Navigacija pagrįsta išmanioji greičio palaikymo sistema (NSCC)	7-91
Sistemos apribojimai	7-94
Sistemos darbas	7-92
Sistemos nustatymai	7-91
Nuotolinis išmanusis parkavimo pagalbininkas (RSPA)	7-136
Sistemos darbas	7-138
Sistemos nustatymai	7-137
Sistemos trikdžiai ir apribojimai	7-144

O

Oro filtras	9-23
Filtro keitimas	9-23
Oro kondicionavimo sistema	2-13
Oro kondicionieriaus kompresoriaus etiketė	2-17
Benzininis variklis	2-18

P

Padangos ir ratai	2-12
Padangos ir ratai	9-33
Mažo aukščio koeficiento padangos	9-41
Padangos šoninės sienelės ženklavimas	9-38
Padangų keitimas	9-36
Padangų priežiūra	9-33
Padangų priežiūra	9-37
Padangų pripūtimo slėgio tikrinimas	9-34
Padangų rotacija	9-35
Padangų sukibimas	9-37
Ratų keitimas	9-37
Ratų lygiavimas ir padangų balansavimas	9-36
Rekomenduojamas šaltų padangų pripūtimo slėgis	9-33
Padangų apkrovos ir greičio duomenys (skirta Europai)	2-13
Padangų slėgio stebėjimo sistema (TPMS)	8-10
Padangos su TPMS keitimas	8-13
Padangų slėgio stebėsenos sistema	8-11

Patikrinkite padangų oro slėgį.....	8-10
TPMS (padangų slėgio stebėjimo sistemos) trikties indikatorius.....	8-13
Žemo padangų slėgio įspėjamoji lemputė.....	8-12
Žemo padangų slėgio padėties ir padangų slėgio signalinis įtaisas	8-12
Padangų specifikacijų ir slėgio etiketė	2-16
Pagalbinė susidūrimo aklojoje zonoje išvengimo sistema (BCA).....	7-36
Sistemos darbas	7-40
Sistemos nustatymai.....	7-38
Sistemos trikdžiai ir apribojimai	7-45
Pagalbinė tolimųjų šviesų valdymo sistema (HBA)	5-58
Sistemos darbas	5-59
Sistemos nustatymai.....	5-58
Sistemos trikdžiai ir apribojimai	5-59
Pagalbos sistema išvengti susidūrimo dėl skersinio eismo gale (RCCA)	7-118
Sistemos darbas.....	7-120
Sistemos nustatymai.....	7-119
Sistemos trikdžiai ir apribojimai	7-124
Panoramasis stoglangis	5-33
Įspėjimas apie atidarytą stoglangį.....	5-37
Stoglangio pakėlimas	5-35
Stoglangio paslinkimas	5-34
Stoglangio uždarymas	5-35
Stoglangio užuolaida.....	5-34
Stoglangio valdymo nustatymas į pradinę padėtį.....	5-36
Papildomos klimato kontrolės sistemos funkcijos.....	5-87
Automatinė aprasojusio stiklo džiovinimo sistema	5-87
Automatinis sausinimas	5-88
Automatinis. Valdikliai, kuriuose naudojami klimato kontrolės nustatymai (vairuotojo sėdynei)	5-88
Cirkuliacinis oras, kai naudojamas stiklo plovimo skystis	5-88
Oro cirkuliacija su atidarytu stoglangiu	5-88
Pastovaus greičio palaikymo sistema (CC)	7-71
Sistemos darbas	7-71
Patekimas į automobilį	5-4
Imobilizavimo sistema	5-12
Išmanusis raktas	5-7
Nuotolinio valdymo raktas	5-4
Planinės priežiūros darbų paaiškinimas.....	9-14

Planinės priežiūros paslaugos	9-7
Normalus priežiūros grafikas – Europai	9-8
Priežiūros grafikas, kai automobilis eksploatuojamas sunkiomis sąlygomis – Europai	9-12
Priekabos vilkimas (Europoje)	6-61
Jei nuspręsite vilkti priekabą.....	6-62
Priekabos vilkimo įranga.....	6-65
Priežiūra velkant priekabą.....	6-69
Važiavimas su priekaba	6-66
Priekinio stiklo šildymas ir džiovinimas	5-84
Automatinė klimato kontrolės sistema.....	5-84
Automatinio aprasojimo šalinimo sistema (tik automatinei klimato kontrolės sistemai).....	5-85
Galinio lango šildytuvai.....	5-86
Prieš važiuojant.....	6-4
Prieš sėdant į automobilį	6-4
Prieš užvedant variklį.....	6-4
Prietaisų skydelio apžvalga (I).....	2-5
Prietaisų skydelio apžvalga (II)	2-7
Prietaisų skydelis	4-2
Aplėdėjusio kelio įspėjamoji lemputė.....	4-8
Įspėjimo ir indikatorių lemputės	4-9
LCD ekrano pranešimai	4-21
Pavarų dėžės pavarų svirties padėties indikatorius	4-8
Prietaisų skydelio valdymas.....	4-3
Skalės ir matuokliai.....	4-3
Priežiūros prievolės	9-4
Atsargumo priemonės priežiūrą atliekant savininkui.....	9-4
Savininko atsakomybė	9-4
Priverstinio variklio aktyvinimo režimo įjungimo procedūra	9-78

R

Rankinio greičio ribojimo pagalba (MSLA).....	7-55
Sistemos darbas	7-55
Riedėjimo funkcija.....	6-21

S

Salono apšvietimas	5-61
Bagažinės lemputė	5-63

Galinės lemputės	5-62
Lemputės priekyje.....	5-61
Pasisveikinimo sistema	5-63
Pirštinių dėtuvės lemputė	5-62
Salono apšvietimo lemputės automatinis išjungimas.....	5-61
Salono veidrodėlio lemputė.....	5-62
Salono apžvalga	2-4
Salono įranga	5-91
Bagazo skyriaus uždangalas.....	5-99
Bagazo tinklelis (laikiklis)	5-99
Belaidė išmaniojo telefono įkrovos sistema.....	5-94
Drabužių pakaba.....	5-97
Grindų kilimėlio laikiklis (-iai).....	5-97
Laikrodžio	5-97
Maitinimo kištukinis lizdas	5-93
Peleninė	5-92
Puodelio laikiklis.....	5-91
Skydelis nuo saulės	5-92
Šoninė užuolaidėlė	5-98
USB įkroviklis.....	5-94
Salono oro filtras	9-24
Filtro keitimas	9-24
Filtro tikrinimas.....	9-24
Saugaus išlipimo įspėjimas (SEW)	7-49
Sistemos darbas.....	7-51
Sistemos nustatymai.....	7-50
Sistemos trikdžiai ir apribojimai	7-53
Saugikliai	9-42
Prietaisų skydelio saugiklio keitimas.....	9-43
Saugiklių / relių skydelio aprašymas.....	9-45
Variklio skyriaus skydelio saugiklio keitimas.....	9-44
Saugos diržai.....	3-25
Įspėjimai dėl saugos naudojant saugos diržus.....	3-25
Papildomi spėjimai dėl saugos naudojant saugos diržus.....	3-34
Saugos diržų įspėjamoji lemputė	3-26
Saugos diržų priežiūra.....	3-36
Saugos diržų sistema	3-28

Saugos pagalvės – papildoma apsaugos sistema	3-48
Kaip veikia saugos pagalvių sistema?.....	3-55
Kodėl mano saugos pagalvė neišsiskleidė per susidūrimą?.....	3-59
Ko tikėtis išsiskleidus saugos pagalvėms?.....	3-58
Kur įmontuotos saugos pagalvės?.....	3-50
Netvirtinkite vaiko apsaugos sistemos ant priekinės keleivio sėdynės.....	3-59
Papildomi įspėjimai dėl saugos.....	3-65
Papildomos apsaugos sistemos SRS priežiūra	3-64
Saugos pagalvių įspėjamosios etiketės.....	3-65
Savininko atliekama priežiūra	9-5
Savininko atliekamos priežiūros grafikas	9-5
Sėdynės.....	3-4
Galinės sėdynės.....	3-12
Galvos atramos.....	3-16
Įspėjimai dėl saugos.....	3-5
Įspėjimas apie gale sėdinčius keleivius (ROA).....	3-23
Oru vėsinama sėdynė	3-22
Priekinės sėdynės	3-6
Sėdynės šildytuvai	3-20
Stabdymo sistema	6-22
Automatinio stabdymo po susidūrimo sistema (MCB)	6-38
Automatinis stovėjimo stabdys	6-28
Automobilio stabilumo valdymo sistema (VSM)	6-35
Avarinio stabdymo signalas (ESS).....	6-37
Diskinių stabdžių nusidėvėjimo indikatorius.....	6-23
Elektroninė stabilumo kontrolės sistema (ESC)	6-33
Elektroninis stovėjimo stabdys (EPB)	6-23
Pagalbinė pajudėjimo įkalnėje sistema (HAC)	6-37
Pagalbinė priekabos stabilumo sistema (TSA)	6-36
Pagalbinė stabdžių sistema (BAS).....	6-39
Stabdymo patarimai	6-42
Stabdžiai su stiprintuvu.....	6-22
Stabdžių antiblokavimo sistema (ABS).....	6-31
Važiavimo nuo kalno stabdžio valdiklis (DBC).....	6-39
Stabdžių skystis	9-21
Stabdžių skysčio lygio tikrinimas	9-21
Stiklo plovimo skystis	9-22
Stiklo apšildymo skysčio lygio tikrinimas.....	9-22
Susidūrimo iš priekio įspėjamoji sistema (FCA) (jei įrengta).....	7-14

Sistemos darbas.....	7-18
Sistemos nustatymai.....	7-16
Sistemos trikdžiai ir apribojimai.....	7-22
Susidūrimo iš priekio išvengimo pagalbos sistema (FCA) (tik priekinė kamera).....	7-2
Sistemos darbas.....	7-5
Sistemos nustatymai.....	7-3
Sistemos trikdžiai ir apribojimai.....	7-7
Svarbūs įspėjimai dėl saugos.....	3-2
Kontroliuokite važiavimo greitį.....	3-3
Prisekite saugos diržais visus vaikus.....	3-2
Prižiūrėkite, kad jūsų automobilis būtų saugus.....	3-3
Saugos pagalvių keliami pavojai.....	3-2
Vairuotojo dėmesio atitraukimas.....	3-2
Visada prisisėkite saugos diržus.....	3-2

T

Transporto priemonės nuostatos (informacijos ir pramogų sistema).....	4-46
Jūsų transporto priemonės nustatymas.....	4-46

U

Užvedimo jungiklis.....	6-5
Užvedimo raktu jungiklis.....	6-5
Variklio įjungimo / išjungimo mygtukas.....	6-8

V

Vaiko apsaugos sistema (CRS).....	3-37
Mūsų rekomendacija: vaikai visada sėdi ant galinės sėdynės.....	3-37
Vaiko apsaugos sistemos (CRS) pasirinkimas.....	3-38
Vaiko apsaugos sistemos (CRS) tvirtinimas.....	3-40
Vairas.....	5-22
Elektrinis vairo stiprintuvas (EPS).....	5-22
Garsinis signalas.....	5-24
Vairaračio pokrypio kampo/ aukščio reguliavimas.....	5-23
Vairo šildymas.....	5-23
Vairavimas žiemą.....	6-56
Apsnigta arba apledėjusi danga.....	6-56
Atsargumo priemonės žiemą.....	6-59

Vairavimo greitekelyje pagalbininko (HDA) sistema	7-102
Sistemos darbas.....	7-104
Sistemos nustatymai.....	7-103
Sistemos trikdžiai ir apribojimai.....	7-106
Valytuvai ir apliejikliai	5-65
Galinio lango valytuvas ir apliejiklis	5-68
Priekinio lango plovikliai.....	5-67
Priekinio stiklo valytuvai	5-66
Valytuvų šluotelės.....	9-25
Šluotelių keitimas.....	9-25
Šluotelių tikrinimas	9-25
Variklio alyva.....	9-16
Variklio alyvos ir filtro tikrinimas.....	9-17
Variklio alyvos lygio tikrinimas	9-16
Variklio aušalas / inverterio aušalas.....	9-18
Aušalo keitimas.....	9-20
Aušalo lygio tikrinimas	9-18
Variklio numeris	2-17
Variklio skyrius.....	9-3
Variklio skyrius.....	2-8
Variklis.....	2-9
Važiavimas hibridiniu automobiliu.....	13
Automobilio užvedimas	13
Energijos tėkmė.....	20
Hibridinės sistemos indikatorius.....	15
Įspėjimo ir indikatorių lemputės	16
LCD ekrano pranešimai	17
Specialios funkcijos	13
Veidrodėliai.....	5-25
Galinio vaizdo veidrodėlis salone	5-25
Šoninis galinio vaizdo veidrodėlis	5-26
Vilkimas.....	8-31
Nuimamas vilkimo kablys.....	8-32
Vilkimas įvykus avarijai.....	8-33
Vilkimo tarnyba.....	8-31
Visuotinė Europos pagalbos iškvietos sistema	8-36
Informacija apie duomenų apdorojimą	8-38
Visos Europos pagalbos iškvietos sistema	8-39

Ž

Žibintai.....	5-52
Išoriniai žibintai	5-52
Žibintų lemputės	9-56
Galinių kombinuotų žibintų keitimas.....	9-62
Priekinių žibintų, gabaritinių žibintų, posūkio signalo žibintų ir dieninių žibintų (DLR) keitimas	9-57
Priekinių žibintų nutaikymas (Europai)	9-59
Salono apšvietimo keitimas.....	9-66
Šoninių gabaritinių žibintų lempučių keitimas	9-62
Valstybinio numerio apšvietimo lemputės pakeitimas.....	9-66
Viršuje sumontuotos stovėjimo šviesos keitimas.....	9-65