

HYUNDAI



SAVININKO VADOVAS

**Eksploatacija
Techninė priežiūra
Techniniai duomenys**

Visa šiame Savininko vadove pateikiama informacija galioja jo išleidimo metu. HYUNDAI bendrovė, vadovaudamasi nuolatinio gaminių kokybės gerinimo politika, turi teisę bet kada pakeisti šią informaciją.

Šiame visus “Hyundai” modelius apimančiame vartotojo vadove rasite standartinės ir pasirenkamos įrangos aprašymus ir paaiškinimus. Taigi, šiame vadove rasite informacijos ne tik apie savo automobilį.

Kai kuriuose modeliuose vairas yra dešinėje pusėje (RHD). RHD modeliuose kai kurios funkcijos yra priešingoje pusėje, nei aprašyta ir parodyta šiame vadove.

TURINYS

Įžanga

1

Žvilgsnis į jūsų automobilį

2

Saugos įranga jūsų automobilyje

3

Jūsų automobilio įranga

4

Vairavimas

5

Kaip elgtis sudėtingoje situacijoje

6

Techninė priežiūra

7

Techniniai duomenys ir informacija vartotojui

8

Rodyklė

I

Žvilgsnis į jūsų automobilį

| | |
|-----------------------------------|------|
| Išorės apžvalga | 2-2 |
| Vidaus apžvalga (I) | 2-4 |
| Vidaus apžvalga (II)..... | 2-6 |
| Prietaisų skydelio apžvalga | 2-8 |
| Variklio skyrius | 2-10 |

IŠORĖS APŽVALGA

■ Automobilio priekis

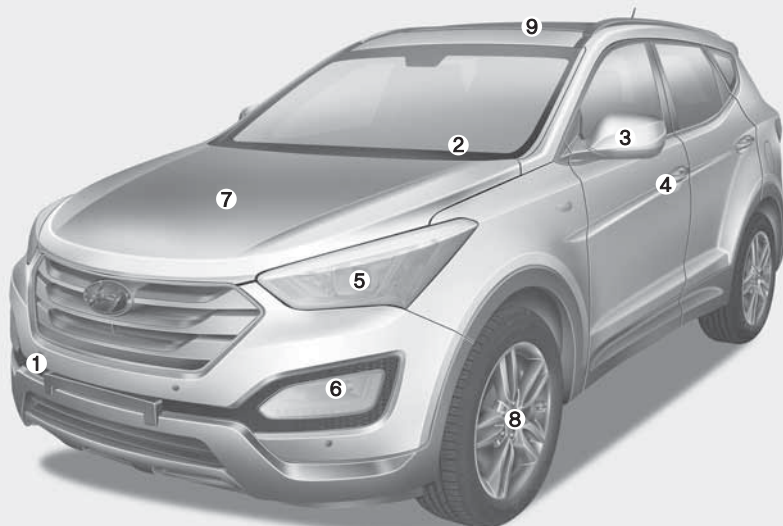

- 1. Vilkimo kablys..... 6-30
- 2. Priekinio lango valytuvų šluotelės7-40
- 3. Išorinis galinio vaizdo veidrodėlis4-54
- 4. Durų užraktai4-19
- 5. Priekiniai žibintai7-75
- 6. Priekiniai rūko žibintai4-127
- 7. Variklio dangtis4-32
- 8. Padangos ir ratai7-46, 8-4
- 9. Panoraminis stoglangis4-37

* Tikrasis vaizdas gali skirtis nuo vaizdo paveikslėlyje.

ODM012001

■ Automobilio galas

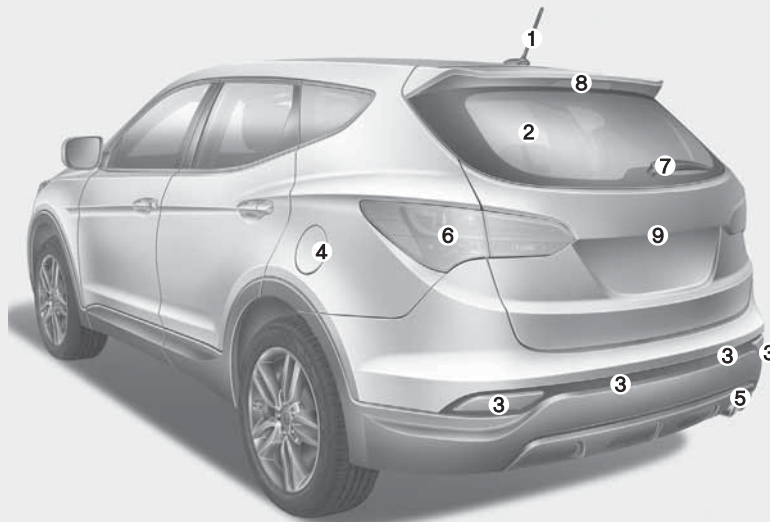

- | | |
|---|-------|
| 1. Antena | 4-190 |
| 2. Lango šildytuvas | 4-141 |
| 3. Automobilio statymo pagalbos sistema | 4-101 |
| 4. Degalų užpildymo angos dangtelis | 4-34 |
| 5. Vilkimo kablys | 6-30 |
| 6. Galinis kombinuotas žibintas..... | 7-85 |
| 7. Galinio stiklo valytuvo šluotelė | 7-42 |
| 8. Aukštai sumontuotas stabdymo žibintas | 7-88 |
| 9. Galinio vaizdo kamera | 4-119 |

* Tikrasis vaizdas gali skirtis nuo vaizdo paveikslėlyje.

ODM012002

VIDAUS APŽVALGA (I)

■ Automobiliai su vairu kairėje

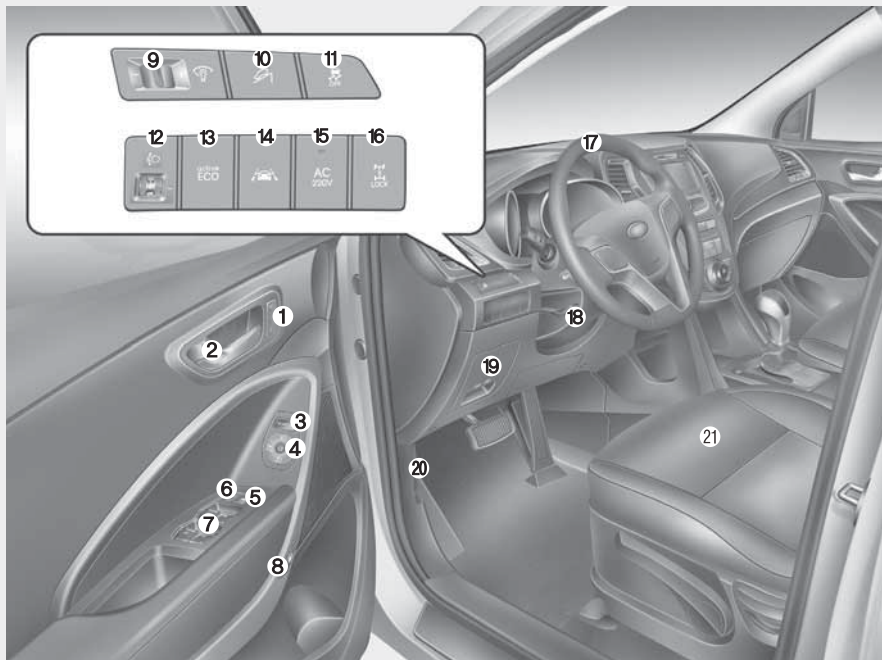

1. Vairuotojo sėdynės padėties atminties sistemos mygtukas3-9
2. Vidinė durų rankenėlė.....4-20
3. Išorinio galinio vaizdo veidrodėlio sulenkimo mygtukas4-54
4. Išorinio galinio vaizdo veidrodėlio valdymas.....4-53
5. Elektra valdomo lango užrakinimo mygtukas.....4-30
6. Centrinio durų užrakto jungiklis.....4-21
7. Elektra valdomų langų jungikliai4-27
8. Degalų užpildymo angos dangtelio atidarymo rankenėlė4-34
9. Prietaisų skydelio apšvietimo valdymo jungiklis.....4-58
10. DBC mygtukas5-60
11. ESC OFF mygtukas5-53
12. Priekinių žibintų pasvirimo kampo reguliavimo įrenginys4-129
13. ACTIVE ECO sistemos mygtukas.....5-77
14. LDWS mygtukas5-73
15. Įtampos keitiklio mygtukas4-182
16. 4WD užrakinimo mygtukas5-29
17. Vairas4-42
18. Vairo padėties valdymo svirtelė4-43
19. Vidinis saugiklių skydelis7-59
20. Variklio dangčio atidarymo svirtelė4-32
21. Sėdynės3-2

* Tikrasis vaizdas gali skirtis nuo vaizdo paveikslėlyje.

ODMEIN2900

VIDAUS APŽVALGA (II)

■ Automobiliai su vairu kairėje

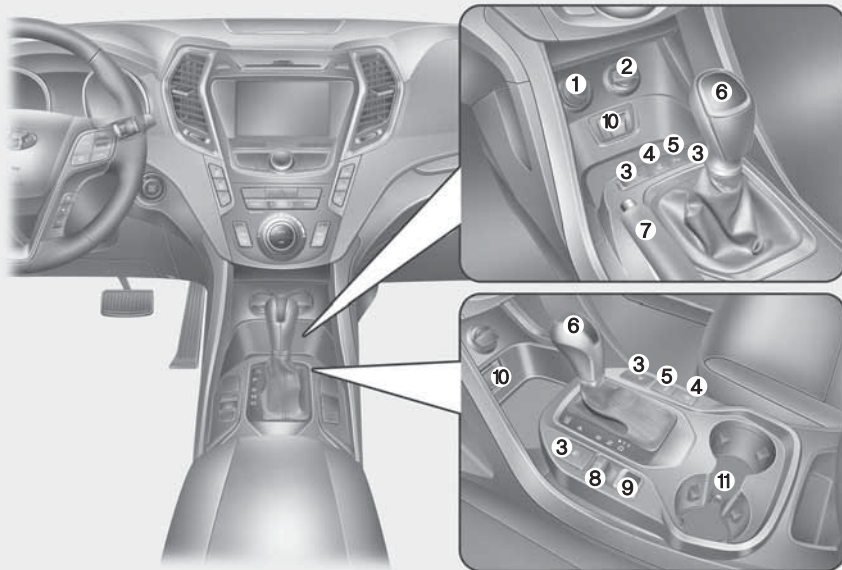

1. Cigarečių degtuvas4-178
2. Elektros lizdas4-181
3. Sėdynių šildytuvas (priekyje)3-13
4. SPAS mygtukas4-110
5. Statymo pagalbos sistemos mygtukas4-101
6. Pavarų perjungimo svirtis.....5-17
7. Stovėjimo stabdžio svirtis5-39
8. AUTO HOLD mygtukas5-49
9. EPB jungiklis5-42
10. AUX, USB ir iPod prijungimo lizdas4-184
11. Puodelio laikiklis4-179

* Tikrasis vaizdas gali skirtis nuo vaizdo paveikslėlyje.

ODM012006

PRIETAISŲ SKYDELIO APŽVALGA

■ Automobiliai su vairu kairėje

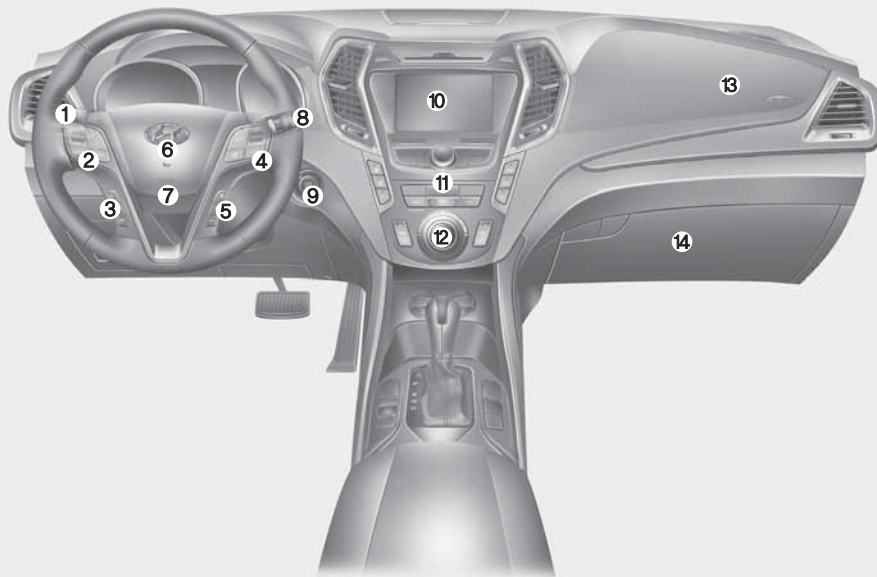

1. Žibintų valdymo svirtis4-122
2. Nuotolinis garso sistemos valdymas mygtukais ant vairo4-191
3. Bluetooth laisvų rankų įrangos mygtukai4-241
4. Greičio palaikymo sistemos mygtukas5-64
5. LCD ekrano valdymo mygtukai4-58
6. Garso signalas4-44
7. Vairuotojo priekinė saugos oro pagalvė3-58
8. Valytuvų ir apšildymo valdymo svirtis.....4-131
9. Užvedimo jungiklis arba variklio užvedimo ir išjungimo mygtukas5-6, 5-10
10. Garso sistema4-190
11. Mirksintys avariniai žibintai4-120
12. Klimato kontrolės sistema ..4-143, 4-155
13. Vairuotojo priekinė saugos oro pagalvė3-58
14. Pirštinių dėtuvi.....4-174

* Tikrasis vaizdas gali skirtis nuo vaizdo paveikslėlyje.

ODM012004

■ Dizelinis variklis 2,0 l/2,2 l

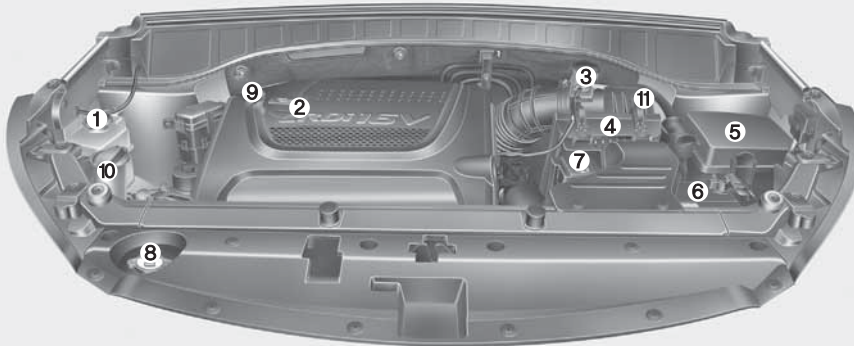

1. Variklio aušinimo skysčio bakelis7-28
2. Variklio alyvos įpylimo angos dangtelis7-27
3. Stabdžių/sankabos skysčio bakelis ..7-31
4. Oro filtras7-36
5. Saugiklių dėžutė7-57
6. Neigiamas akumulatoriaus polius7-43
7. Teigiamas akumulatoriaus polius7-43
8. Radiatoriaus dangtelis7-28
9. Variklio alyvos lygio matuoklis7-26
10. Priekinio lango plovimo skysčio bakelis7-33
11. Degalų filtras7-35

* Tikrasis vaizdas gali skirtis nuo vaizdo paveikslėlyje.

Saugos įranga jūsų automobilyje

| | |
|--|------|
| Sėdynės | 3-2 |
| • Priekinės sėdynės rankinis reguliavimas | 3-6 |
| • Priekinės sėdynės elektrinis reguliavimas | 3-7 |
| • Vairuotojo sėdynės padėties atminties sistema | 3-9 |
| • Galvos atramos (priekinės sėdynės) | 3-11 |
| • Sėdynių šildytuvai | 3-13 |
| • Sėdynių vėsinimas (Oru vėsinamos sėdynės) | 3-14 |
| • Kišenė sėdynės atloše | 3-15 |
| • Galinės sėdynės reguliavimas | 3-16 |
| • Galvos atramos (galinės sėdynės) | 3-22 |
| • Atrama rankai (antros eilės sėdynės) | 3-24 |
| • Sėdynių šildytuvai (antros eilės sėdynės) | 3-24 |
| Saugos diržai | 3-26 |
| • Saugos diržo išpėjamoji lemputė | 3-27 |
| • Juosmens ir peties saugos diržas | 3-28 |
| • Saugos diržų įtempimo įtaisai | 3-32 |
| • Atsargumo priemonės naudojant saugos diržus | 3-35 |
| • Saugos diržų priežiūra | 3-37 |
| • Vaiko apsaugos sistema | 3-39 |
| • Laikomojo diržo tvirtinimo įtaisų sistema | 3-44 |
| • ISOFIX sistema ir laikomojo diržo tvirtinimo įtaisas | 3-45 |

| | |
|--|------|
| Saugos oro pagalvės - papildomos saugos sistema | 3-50 |
| • Netvirtinkite vaiko apsaugos sistemos ant priekinės keleivio sėdynės | 3-53 |
| • Saugos oro pagalvių išpėjamoji lemputė ir indikatorius | 3-53 |
| • Papildomos apsaugos sistemos (SRS) elementai ir funkcijos | 3-55 |
| • Vairuotojo ir keleivio priekinės saugos oro pagalvės | 3-58 |
| • Šoninio smūgio saugos oro pagalvės | 3-64 |
| • Saugos oro užuolaidos | 3-65 |
| • Papildomos apsaugos sistemos (SRS) priežiūra | 3-73 |
| • Papildomi išpėjimai dėl saugos | 3-74 |
| • Saugos oro pagalvės išpėjamoji etiketė | 3-75 |
| Aktyvi variklio dangčio pakėlimo sistema | 3-76 |

SĖDYNĖS

■ Automobiliai su
vairu kairėje

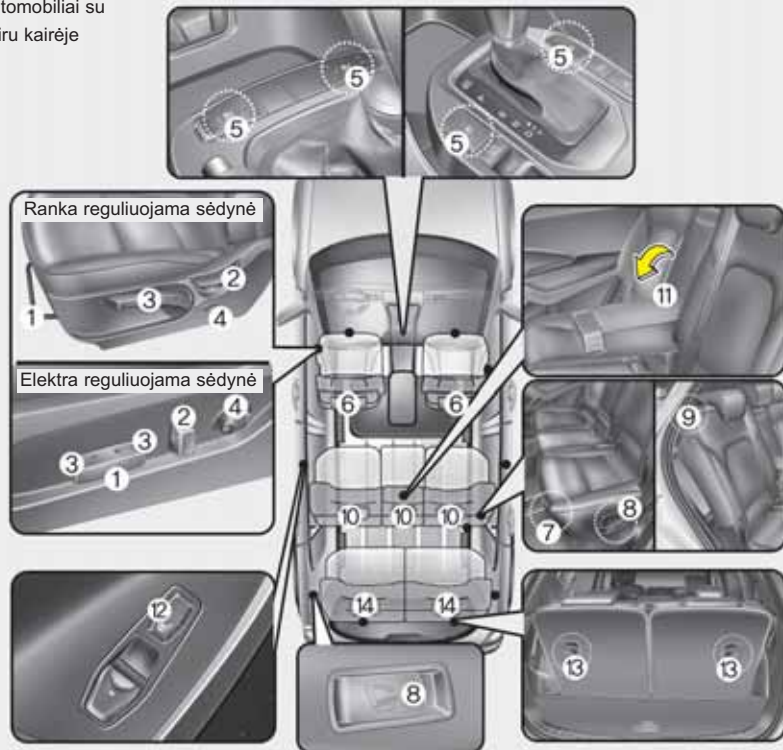

ODM032001

Priekinė sėdynė

- (1) Sėdynės paslinkimas pirmyn ir atgal
- (2) Atlošo kampo keitimas
- (3) Sėdynės aukštis (vairuotojo sėdynė)
- (4) Juosmens atrama (vairuotojo sėdynė)*
- (5) Sėdynės šildytuvas* / Sėdynės vėsinimas (Oru vėsinamos sėdynės)*
- (6) Galvos atrama

Antros eilės sėdynės

- (7) Sėdynės paslinkimas pirmyn ir atgal
- (8) Atlošo kampo keitimas ir sulenkimas
- (9) Sėdynės atitraukimo įlipimui svirtis*
- (10) Galvos atramos
- (11) Atrama rankai
- (12) Sėdynės šildytuvas*

Trečios eilės sėdynės*

- (13) Sėdynės atlošo sulenkimas
- (14) Galvos atramos

* jei yra

Priekinės sėdynės rankinis reguliavimas (jei yra)

Sėdynės paslinkimas pirmyn ir atgal

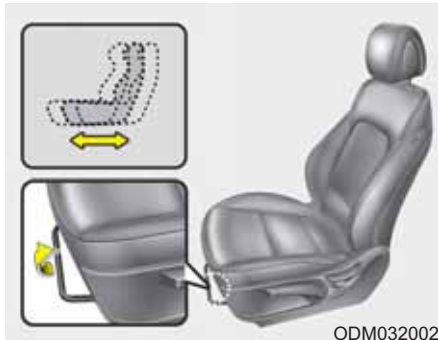

Norėdami paslinkti sėdynę pirmyn arba atgal:

1. Pakelkite sėdynės paslinkimo svirtį, esančią po sėdimosios dalies priekiniu kraštu, aukštyn ir laikykite.
2. Pastumkite sėdynę į jums patogią padėtį.
3. Atleiskite paslinkimo svirtį ir patikrinkite, ar sėdynė užsifiksavo.

Reguliuokite sėdynę prieš pradėdami vairuoti. Nenaudodami paslinkimo svirties, pajudinkite sėdynę pirmyn ir atgal,

kad įsitikintumėte, jog sėdynė užsifiksavo reikiamoje padėtyje. Jeigu sėdynė juda, ji nėra tinkamai užfiksuota.

Atlošo kampo keitimas

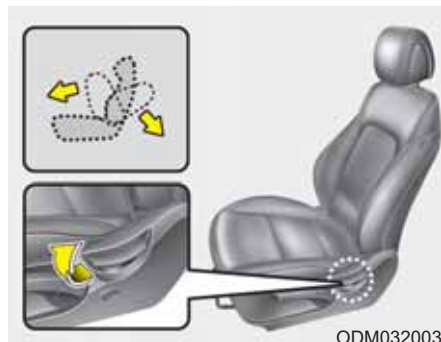

Norėdami pakeisti sėdynės atlošo kampą:

1. Pasilenkite šiek tiek į priekį ir pakelkite aukštyn šalia sėdynės galo esančią atlošo kampo reguliavimo svirtį.
2. Lengvai atsiloškite ir nustatykite sėdynės atlošą į pageidaujamą padėtį.
3. Atleiskite svirtį ir patikrinkite, ar sėdynės atlošas užsifiksavo.

(Sėdynės atlošas yra užsifiksavęs, kai reguliavimo svirtis grįžta į pirminę padėtį.)

Sėdynės aukščio reguliavimas (vairuotojo sėdynės, jei reguliuojama)

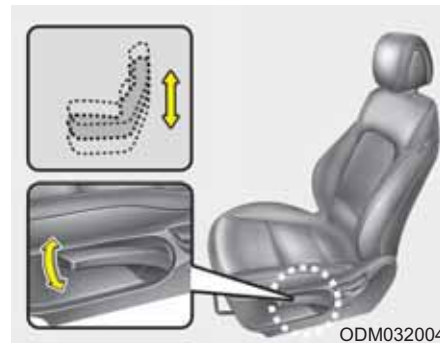

Norėdami pakeisti sėdynės aukštį, šalia sėdynės esančią reguliavimo svirtį kelkite aukštyn arba spauskite žemyn.

- Norėdami nuleisti sėdynę, keletą kartų paspauskite reguliavimo svirtį žemyn.
- Norėdami pakelti sėdynę, pakelkite reguliavimo svirtį aukštyn keletą kartų.

**Juosmens atrama
(vairuotojo sėdynė, jei
reguliuojama)**

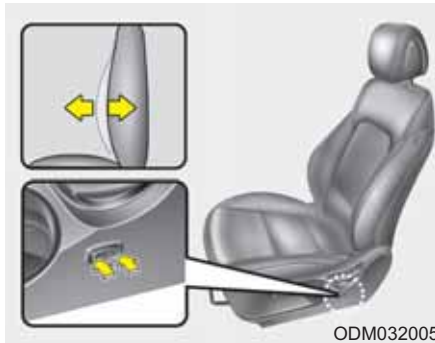

ODM032005

Juosmens atramą galima reguliuoti šalia sėdynės esančiu jungikliu.

1. Paspauskite priekinę jungiklio dalį, jei norite padidinti juosmens atramą, arba galinę dalį, jei norite ją sumažinti.
2. Kai juosmens atrama yra norimoje padėtyje, atleiskite jungiklį.

Priekinės sėdynės elektrinis reguliavimas (jei yra)

Priekinės sėdynės padėtį galima nustatyti šalia sėdimosios dalies esančiais mygtukais. Prieš vairuodami, nustatykite sėdynę į patogią padėtį, kad lengvai pasiektumėte vairą, pedalus ir prietaisų panelyje esančius jungiklius.

⚠ ĮSPĖJIMAS

Elektra valdomas sėdynes galima reguliuoti, kai degimas yra išjungtas.

Dėl to nepalikite automobilyje vienų vaikų.

⚠ ATSARGIAI

- **Elektrinės sėdynės valdomos elektros varikliu. Nutraukite veiksmus, kai sėdynė yra sureguliuota. Pernelyg ilgi veiksmai gali pažeisti elektros įrangą.**
- **Sėdynės reguliavimo metu yra naudojama daug elektros energijos. Nereguliuokite sėdynių ilgiau nei reikia, kai automobilio variklis neveikia, kad neišsikrautų akumulatorius.**
- **Nereguliuokite dviejų ar daugiau elektra valdomų sėdynių vienu metu. Tokie veiksmai gali sugadinti sėdynių elektros variklį ar kitas elektrinės grandinės dalis.**

Sėdynės paslinkimas pirmyn ir atgal

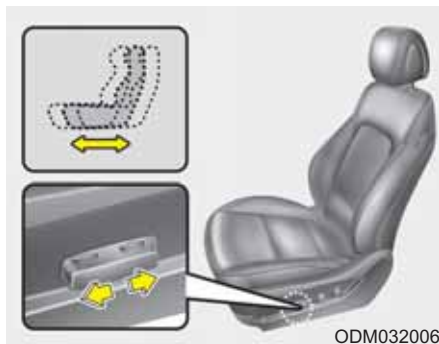

1. Pastumkite valdymo jungiklį pirmyn arba atgal ir paslinkite sėdynę į norimą padėtį.
2. Kai sėdynė yra norimoje padėtyje, atleiskite jungiklį.

Atlošo kampo keitimas

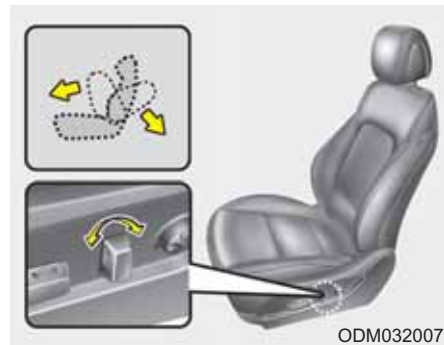

1. Pastumkite valdymo jungiklį pirmyn arba atgal ir palenkite sėdynės atlošą norimu kampu.
2. Kai sėdynė yra norimoje padėtyje, atleiskite jungiklį.

Sėdynės aukščio reguliavimas (vairuotojo sėdynė)

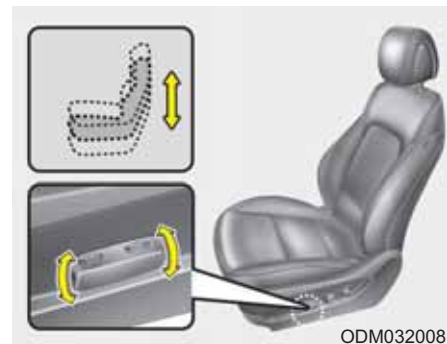

1. Patraukite priekinę valdymo jungiklio dalį aukštyn, jei norite pakelti sėdimosios dalies priekį, arba spauskite žemyn, jei norite nuleisti. Patraukite galinę valdymo jungiklio dalį aukštyn, jei norite pakelti sėdimosios dalies galą, arba spauskite žemyn, jei norite nuleisti.
2. Kai sėdynė yra norimoje padėtyje, atleiskite jungiklį.

Juosmens atrama (vairuotojo sėdynė)

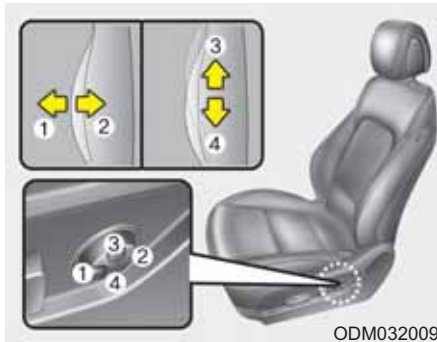

Juosmens atramą galima reguliuoti šalia spaudžiant jungiklį.

1. Paspauskite priekinę (1) jungiklio dalį, jei norite padidinti juosmens atramą, arba galinę (2) dalį, jei norite ją sumažinti.
2. Kai juosmens atrama yra norimoje padėtyje, atleiskite jungiklį.
3. Paspauskite viršutinę (3) jungiklio dalį, jei norite pakelti juosmens atramą aukštyr, arba paspauskite apatinę (4) jungiklio dalį, jei norite nuleisti juosmens atramą žemyn.

4. Kai juosmens atrama yra norimoje padėtyje, atleiskite jungiklį

Vairuotojo sėdynės padėties atminties sistema (jei yra, vairuotojo sėdynė)



Vairuotojo sėdynės padėties atminties sistema skirta išsaugoti vairuotojo sėdynės ir išorinių galinio vaizdo veidrodėlių padėtį ir atkurti vienu mygtuko paspaudimu. Išsaugojant norimą vairuotojo sėdynės padėtį sistemos atmintyje, keli vairuotojai gali pasirinkti tinkamą vairavimo padėtį. Jei atjungiamas akumuliatorius, sėdynės padėties atmintis yra ištrinama, ir norima padėtis turi būti nustatoma iš naujo.

⚠ ĮSPĖJIMAS

Niekada nebandykite atkurti išsaugotos atmintyje vairuotojo sėdynės padėties automobiliui judant.

Galite nesuvaldyti automobilio ir sukelti avariją, kurios pasekmės - sunkus ar mirtinas kūno sužalojimas arba žala turtui.

Sėdynės padėties išsaugojimas atmintyje, naudojant mygtukus duryse

Vairuotojo sėdynės padėties išsaugojimas

1. Įjunkite pavarų perjungimo svirtį į P ar N (automatinė pavarų dėžė) arba neutralią (mechaninė pavarų dėžė) padėtį, kai variklio užvedimo mygtukas arba užvedimo jungiklis yra ON padėtyje.
2. Nustatykite patogią vairavimui sėdynės ir išorinių galinio vaizdo veidrodėlių padėtį.
3. Paspauskite SET mygtuką valdymo panelyje. Sistema pyptelės vieną kartą.
4. Paspaudę SET mygtuką, paspauskite per penkias sekundes kurį nors atminties mygtuką (1 ar 2). Jei atmintyje sėdynės padėtis tinkamai išsaugota, sistema pyptelės du kartus.

Išsaugotos atmintyje padėties atkūrimas

1. Įjunkite pavarų perjungimo svirtį į P ar N (automatinė pavarų dėžė) arba neutralią (mechaninė pavarų dėžė) padėtį, kai variklio užvedimo mygtukas arba užvedimo jungiklis yra ON padėtyje.
2. Norėdami atkurti išsaugotą atmintyje padėtį, paspauskite atitinkamą atminties mygtuką (1 ar 2). Sistema pyptelės vieną kartą, o vairuotojo sėdynė automatiškai nusistatys į išsaugotą padėtį.

Jei spaudžiamas vairuotojo sėdynės valdymo jungiklis, kai yra atkuriamas išsaugota sėdynės padėtis, sėdynės judėjimas yra sustabdomas ir sėdynė ims judėti ta kryptimi, į kurią spaudžiamas jungiklis.

⚠ ĮSPĖJIMAS

Būkite atsargūs, kai atkuriate atmintyje išsaugotą sėdynės padėtį sėdėdami automobilyje. Jei sėdynė pajuda per toli bet kuria kryptimi, nedelsdami paspauskite sėdynės padėties valdymo mygtuką į pageidaujama padėtį.

Lengvo įsėdimo ir išlipimo funkcija (jei yra)

Sistema automatiškai pastums vairuotojo sėdynę šiomis sąlygomis:

- Be išmaniojo raktos sistemos
 - Vairuotojo sėdynė bus pastumta atgal, kai išimamas užvedimo raktas ir atidaromos vairuotojo durys.
 - Vairuotojo sėdynė bus pastumta į priekį, kai įkišamas užvedimo raktas.
- Su išmaniojo raktos sistema
 - Vairuotojo sėdynė bus pastumta atgal, kai variklio užvedimo ir išjungimo mygtukas perjungiamas į OFF padėtį ir atidaromos vairuotojo durys.
 - Vairuotojo sėdynė bus pastumta į priekį, kai variklio užvedimo ir išjungimo mygtukas įjungiamas į ACC arba START padėtį.

Šią funkciją jūs galite įjungti ir išjungti. Apie tai skaitykite 4 dalies skyriuje "Asmeniniai nustatymai".

Galvos atramos (priekinės sėdynės)

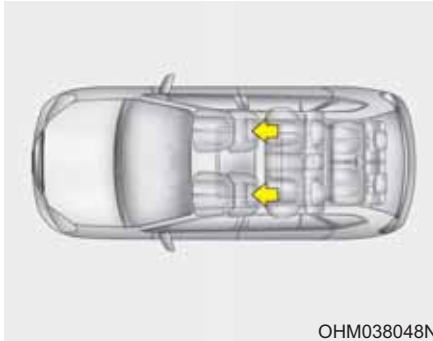

OHM038048N

Keleivių saugumui ir patogumui vairuotojo ir priekyje sėdinčio keleivio sėdynės turi galvos atramas.

Galvos atramos skirtos ne tik vairuotojo ir priekyje sėdinčio keleivio patogumui, bet taip pat galvos ir kaklo apsaugai smūgio metu.

⚠️ ĮSPĖJIMAS

- Kad galva ir kaklas per avariją būtų apsaugoti, galvos atrama turi būti sureguliuota taip, kad jos vidurys būtų ties sėdinčio žmogaus galvos svorio centru. Daugumos žmonių galvos svorio centras beveik sutampa su akių linija. Galvos atrama taip pat turi būti kuo arčiau jūsų galvos. Dėl šios priežasties nerekomenduojame naudoti pagalvėlių, kurios trukdo kūnui atsiremti į sėdynės atlošą.
- Kai važiuojate automobiliu, nenuimkite galvos atramų, nes per avariją keleiviai gali sunkiai susižaloti. Tinkamai sureguliuotos galvos atramos gali apsaugoti nuo kaklo traumų.
- Nereguliuokite vairuotojo galvos atramos, kai automobilis juda.

Galvos atramos paslinkimas pirmyn ir atgal (jei galima)

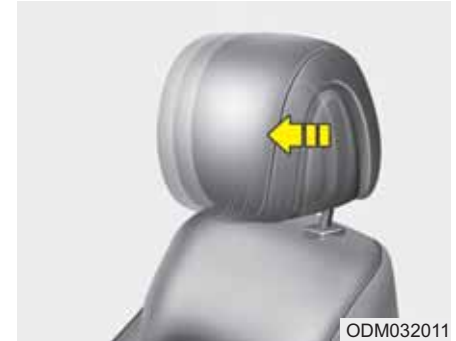

ODM032011

Galvos atramą galima paslinkti į priekį į vieną iš keturių pageidaujamų fiksuotų padėčių. Norėdami galvos atramą paslinkti į tolimiausią padėtį, patraukite atramą iki galo į priekį ir atleiskite ją. Sureguliuokite galvos atramą taip, kad galva ir kaklas gerai į ją atsiremtų.

Galvos atramos aukščio reguliavimas aukštyn ir žemyn



Jei norite pakelti galvos atramą:

1. Traukite atramą aukštyn iki pageidaujamo aukščio (1).

Jei norite nuleisti galvos atramą:

1. Paspauskite ir laikykite nuspaukę galvos atramos atleidimo mygtuką (2).
2. Nuleiskite atramą iki norimos padėties (3).

Nuėmimas ir uždėjimas



Jei norite nuimti galvos atramą:

1. Palenkite sėdynės atlošą.
2. Pakelkite atramą kiek galima aukštyn.
3. Nuspauskite atramos atleidimo mygtuką (1), keldami atramą aukštyn (2).

Jei norite uždėti galvos atramą:

1. Palenkite sėdynės atlošą.
2. Įkiškite atramos strypus (3) į skyles, tuo pačiu metu spausdami atleidimo mygtuką (1).

3. Nustatykite pageidaujimą galvos atramos aukštį.

⚠ ĮSPĖJIMAS

Patikrinkite, ar galvos atrama po reguliavimo gerai užsifiksavo, kad galėtų tinkamai apsaugoti automobiliu važiuojančius žmones.

Sėdynės šildytuvai (jei yra)

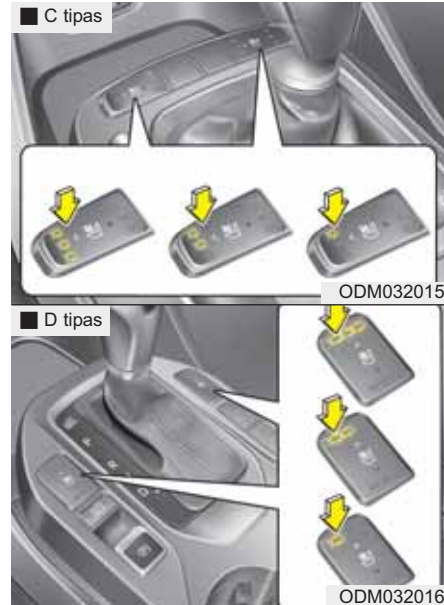
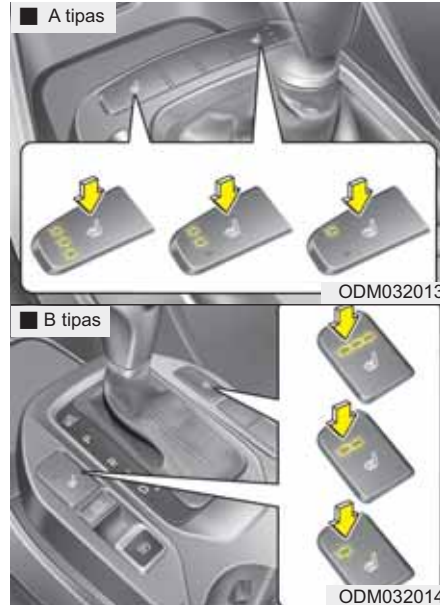

- Kiekvieną kartą paspaudus jungiklį, sėdynės šildytuvo temperatūros nustatymai keisis šia tvarka:

IŠJUNGTA → AUKŠTA (☀️☀️☀️) → VIDUTINĖ (☀️☀️) → ŽEMA (☀️)

↑

- Įjungus degimą, sėdynės šildytuvai visuomet būna išjungtas.

* PASTABA

Kai sėdynės šildymo jungiklis yra ON padėtyje, sėdynės šildymo sistema įsijungia ir išsijungia automatiškai, priklausomai nuo sėdynės temperatūros.

Sėdynės šildytuvai šildo priekines sėdynes šaltu metu. Kai užvedimo jungiklis yra ON padėtyje, paspaudę atitinkamą jungiklį, įjungsite vairuotojo ar priekinio keleivio sėdynės šildymą.

Kai oras šiltas ar nėra reikalo šildyti sėdynes, išjunkite sėdynių šildymo jungiklius (OFF padėtis).

⚠️ **ATSARGIAI**

- *Sėdynių valymui nenaudokite organinių tirpiklių, tokių kaip skiediklis, benzolas, alkoholis ar benzinas. Šios medžiagos gali pažeisti šildytuvo ar sėdynių paviršių.*
- *Kad neperkaistų sėdynės šildytuvai, jam veikiant nedėkite ant sėdynės šilumą sulaikančių daiktų, tokių kaip antklodės, pagalvėlės ar sėdynių uždangalai.*
- *Ant šildomų sėdynių nedėkite sunkių ar aštrių daiktų. Jie gali pažeisti sėdynės šildymo sistemos dalis.*

⚠️ **ĮSPĖJIMAS** - Sėdynės šildytuvo sukelti nudegimai

Keleiviai turi ypač atsargiai naudoti sėdynių šildytuvus, nes jie gali per daug įkaisti ir nudeginti. Sėdynių šildytuvai gali nudeginti net esant žemai temperatūrai, ypač tais atvejais, kai būna ilgai įjungtas. Vairuotojas turi būti ypač rūpestingas, kai veža tokius keleivius:

1. Kūdikius, vaikus, vyresnio amžiaus, neįgalius asmenis ar ligonius
2. Asmenis, kurių oda itin jautri arba kurie lengvai nudega
3. Nusilpusius žmones
4. Apsinuodijusius žmones
5. Žmones, kurie vartoja svaiginantį ar migdantį poveikį turinčius vaistus (tabletes miegui, nuo peršalimo ir pan).

Sėdynių vėsinimas (Oru vėsinamos sėdynės) (jei yra)

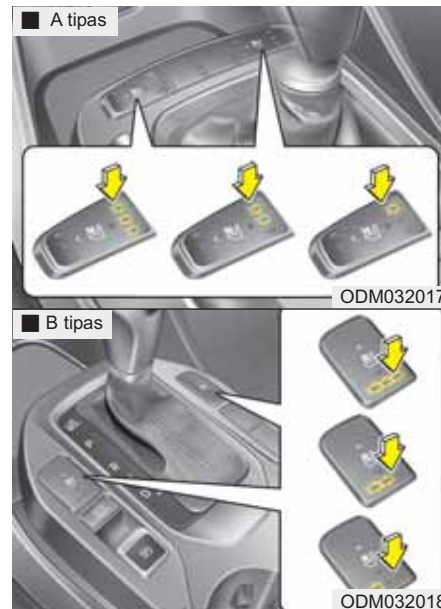

Temperatūros nustatymai kinta priklausomai nuo jungiklio padėties.

- Jei norite įjungti sėdynės šildymą, paspauskite jungiklį (raudona spalva).

- Jei norite įjungti sėdynės vėsinimą, paspauskite jungiklį (mėlyna spalva).
- Kiekvieną kartą paspaudus jungiklį, oro srautas keisis šia tvarka:

IŠJUNGTA → AUKŠTA (☀️) → VIDUTINĖ (☁️) → ŽEMA (🌧️)



- Įjungus degimą, sėdynės šildytuvas (ir vėsinimas) visuomet būna išjungtas.

⚠️ ATSAUGIAI

- **Sėdynių valymui nenaudokite organinių tirpiklių, tokių kaip skiediklis, benzolas, alkoholis ar benzinas. Šios medžiagos gali pažeisti šildytuvo ar sėdynių paviršių.**
- **Kad neperkaistų sėdynės šildytuvas, jam veikiant nedėkite ant sėdynės šilumą sulaikančių daiktų, tokių kaip antklodės, pagalvėlės ar sėdynių už dangalai.**
- **Ant sėdynių su šildytuvais nedėkite sunkių ar aštrių daiktų. Jie gali pažeisti sėdynės šildymo sistemos dalis.**

Kišenė sėdynės atloše



OCM030052

Priekinio keleivio ir vairuotojo sėdynių atlošų užpakalyje yra sėdynių kišenės.

⚠️ ĮSPĖJIMAS - Sėdynių atlošų kišenės

Nedėkite sunkių ar aštrių daiktų į sėdynių atlošų kišenes. Per avariją jie gali iškristi iš kišenės ir sužeisti automobiliu važiuojančius žmones.

Galinės sėdynės reguliavimas

*Paslinkimas pirmyn ir atgal
(antros eilės sėdynės)*

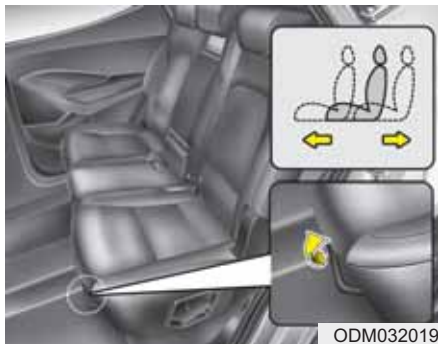

Norėdami paslinkti sėdynę pirmyn arba atgal:

1. Pakelkite sėdynės reguliavimo svirtį aukštyn ir laikykite.
2. Pastumkite sėdynę į jums patogią padėtį.
3. Atleiskite paslinkimo svirtį ir patikrinkite, ar sėdynė užsifiksavo.

Reguliuokite sėdynę prieš pradėdami vairuoti. Nenaudodami paslinkimo svirties, pajudinkite sėdynę pirmyn ir atgal, kad įsitikintumėte, jog sėdynė užsifiksavo reikiamoje padėtyje. Jeigu

sėdynė juda, ji nėra tinkamai užfiksuota.

Atlošo kampo keitimas (antros eilės sėdynės)



Norėdami pakeisti sėdynės atlošo kampą:

1. Patraukite sėdynės atlošo nulenkiimo svirtelę.
2. Laikydami svirtelę, palenkite sėdynės atlošą į norimą padėtį.
3. Atleiskite svirtį ir patikrinkite, ar sėdynės atlošas užsifiksavo. (Sėdynės atlošas yra užsifiksavęs, kai svirtelė grįžta į pirminę padėtį.)

*Sėdynės atitraukimas įlipimui
(antros eilės sėdynės, jei yra)*

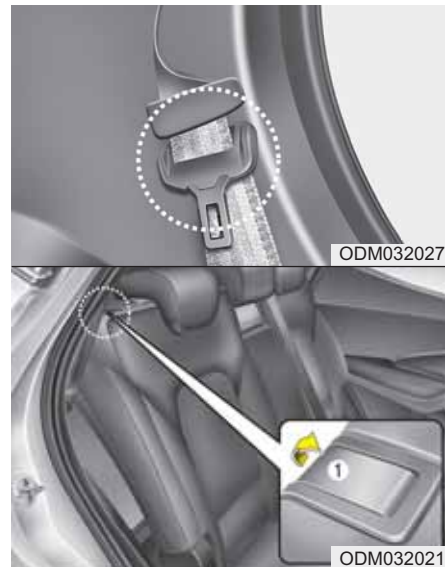

Kad lengviau įliptumėte ar išliptumėte iš trečios eilės sėdynės:

1. Išveskite saugos diržo juostas pro galinės sėdynės diržų kreiptuvų kilpas. Įkišę saugos diržą, tįmtelekite diržo juostą, kad diržas įsitemptų.



ODM032055

2. Patraukite aukštyn sėdynės atitraukimo svirtį (1), esančią ant antros eilės sėdynės atlošo.
3. Antros eilės sėdynės atlošas pasilenks. Pastumkite sėdynę kiek galima į priekį.
Įsėdę ar išlipę, pastumkite antros eilės sėdynę atgal ir tvirtai truktelėkite sėdynės atlošą, kad jis užsifiksuotų. Patikrinkite, ar sėdynė užsifiksavo.

⚠ ĮSPĖJIMAS

Nereguluokite sėdynės, kai automobilis juda ar antros eilės sėdynėje sėdi keleivis, nes sėdynė gali netikėtai pajudėti ir sužeisti keleivį.

Galinės sėdynės sulenkimas

Galines sėdynes atlošus galima nulenkti, jei reikia vežti ilgesnį daiktą ar padaryti daugiau vietos bagažui.

⚠ ĮSPĖJIMAS

Galines sėdynes nulenkiamos tam, kad galėtumėte vežti ilgesnius daiktus, kurie netelpa į bagažo skyrių.

Neleiskite keleiviams sėdėti ant nulenktų sėdynių važiuojančiame automobilyje. Tai netinkama sėdėjimui padėtis, taip sėdint negalima užsisegti saugos diržo. Staigiai stabdant ar per avariją galima sunkiai ar mirtinai susižaloti. Ant sulenktos galinės sėdynės vežamų daiktų negalima sukrauti aukščiau priekinės sėdynės atlošo viršaus. Staigiai stabdant, aukštai sukrauti daiktai gali nuslysti į priekį ir sužaloti žmones.

■ Antros eilės sėdynės

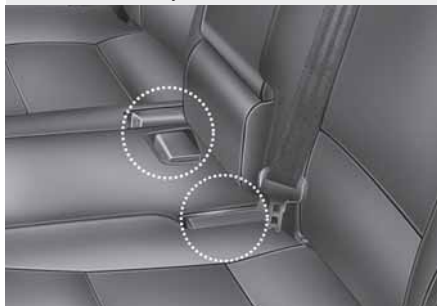

■ Trečios eilės sėdynės

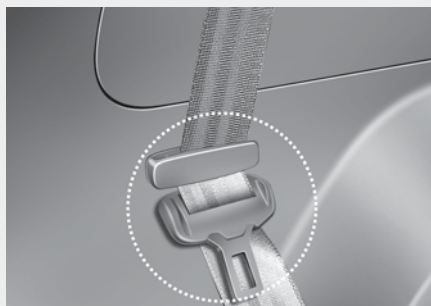

ODM032034/OXM039030/ODM032027/ODM032035

Jei norite nulenkti galinės sėdynės atlošą:

1. Galinės sėdynės saugos diržo sagtį įkiškite į kišenę tarp atlošo ir sėdimosios dalies, diržo juostas įkiškite į kreiptuvą, kad nesugadinumėte saugos diržo.
2. Nustatykite priekinės sėdynės atlošą į stačią padėtį ir, jei reikia, pastumkite priekinę sėdynę pirmyn.
3. Nuleiskite galinės sėdynės galvos atramas į žemiausią padėtį.

■ Antros eilės sėdynės



■ Trečios eilės sėdynės

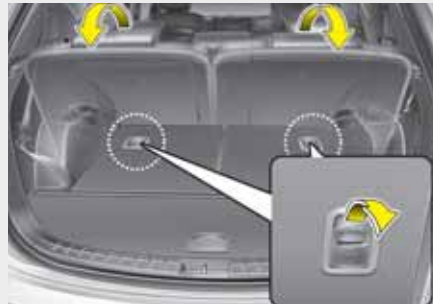
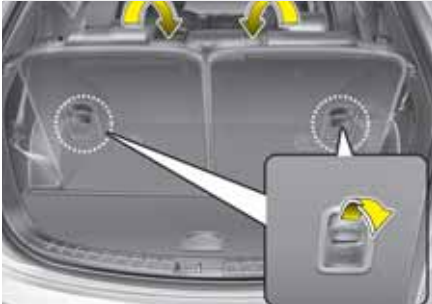

ODM032028/ODM032029/ODM032030/ODM032031

4. Patraukite sėdynės atlošo nulen-kimo svirtelę ir nulenkite atlošą į priekį. Kai atlenkiate sėdynės atlošą atgal į vertikalią padėtį, patikrinkite, ar atlošas užsifiksavo, patraukdami jį už viršaus.
5. Jei norite naudotis galine sėdyne, pakelkite ir atlenkite atlošą atgal, kartu traukdami atlošo nulen-kimo svirtelę.
Tvirtai patraukite sėdynės atlošą, kad jis užsifiksuotų.
Patikrinkite, ar sėdynė užsifiksavo.
6. Gražinkite galinės sėdynės diržus į tinkamą padėtį.

**Antros eilės sėdynių sulenkimas
(iš išorės, jei yra)**



Patraukite antros eilės sėdynės atlošo nulenkimo svirtelę.

Atlošas nusilenks.

Jei patrauksite kairės pusės svirtelę (1), nusilenks kairės ir vidurinės sėdynės atlošai.

Jei patrauksite dešinės pusės svirtelę (2), nusilenks dešinės sėdynės atlošas.

⚠ ĮSPĖJIMAS - Galinių sėdynių sulenkimas

Nelenkite galinių sėdynių (antros ir trečios eilės), jei ten yra keleiviai, gyvūnai ar sudėtas kroviny.

Tai gali sužeisti keleivius ir gyvūnus ar sugadinti krovinį.

Jei norite nulenkti vidurinės sėdynės atlošą (antros eilės sėdynės):



1. Nuleiskite galinės sėdynės galvos atramą į žemiausią padėtį.
2. Patraukite vidurinės sėdynės atlošo nulenkimo svirtelę ir nulenkite atlošą į priekį.

Kai atlenkiate sėdynės atlošą atgal į vertikalią padėtį, patikrinkite, ar atlošas užsifiksavo, patraukdami jį už viršaus.

⚠️ ĮSPĖJIMAS - Antros eilės vidurinės sėdynės sulenkimas



- Nesulenkite antros eilės vidurinės sėdynės, jei trečios eilės sėdynėse sėdi keleiviai. Tai gali sužeisti keleivius.

Antros eilės vidurinė sėdynė turi būti tinkamai užfiksuota normalioje padėtyje, jei trečios eilės sėdynėse yra keleivių.

- Sulenkta antros eilės vidurinės sėdynės atlošas neužsifiksuoja. Jei sulenkta antros eilės vidurinė sėdynė naudojama ilgam kroviniui vežti, pritvirtinkite krovinį, kad susidūrimo metu jis nepajudėtų ir nesužeistų keleivių.

⚠️ ĮSPĖJIMAS -Sėdynės atlenkimas

Kai atlenkiate sėdynės atlošą, prilaikykite jį ir lėtai atlenkite. Jei neprilaikysite atlenkiamo sėdynės atlošo, jis gali staigiai mestis į priekį ir sužaloti.

⚠️ ATSARGIAI - Galinės sėdynės saugos diržo sagties sugadinimas

Užlenkdami galinės (antros ir/ar trečios eilės) sėdynės atlošą, įkiškite saugos diržo sagtį į kišenę tarp galinės sėdynės atlošo ir sėdimosios dalies. Taip apsaugosite saugos diržo sagtį, kad jos nesulaužytų sėdynės atlošas.

⚠️ ATSARGIAI - Galinių sėdynių saugos diržai

Atlenkę galinių sėdynių atlošus į vertikalią padėtį, nepamirškite grąžinti atgal į vietą galinių saugos diržų. Išveskite saugos diržo juostas pro galinės sėdynės kreiptuvus, kad jie neįstrigtų už ar po sėdynėmis.

⚠️ ĮSPĖJIMAS - Kroviniai

Krovinius visuomet reikia pritvirtinti, kad automobiliui susidūrus, jie nesimėtytų po automobilį ir nesužeistų keleivių. Nedėkite daiktų ant galinių sėdynių (antros ir/ar trečios eilės), nes jų negalima tinkamai pritvirtinti, ir susidūrimo metu jie gali sužaloti priekyje sėdinčius žmones.

⚠️ ĮSPĖJIMAS - Krovinio sukrovimas

Pakraunant ar iškraunant krovinį, variklis turi būti išjungtas, automatinės pavarų dėžės svirtis turi būti P (stovėjimo) padėtyje, jei pavarų dėžė mechaninė, turi būti įjungta pirma arba atbulinės eigos pavara, stovėjimo stabdys turi būti įjungtas. Jei to nepaisysite, pavarų svirtį per neapsižiūrėjimą pastūmus į kitą padėtį, automobilis gali pajudėti.

Galvos atramos (galinės sėdynės)

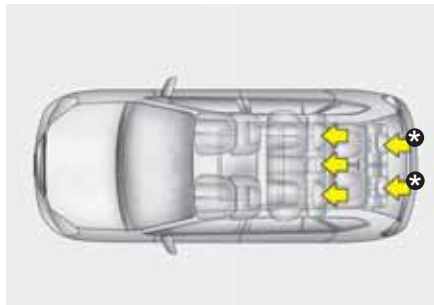

* jei yra

OHM038049N

Visose galinėse sėdynėse yra galvos atramos, kad keleiviai važiuotų saugiai ir patogiai.

Galvos atramos skirtos ne tik keleivių patogumui, bet taip pat galvos ir kaklo apsaugai smūgio metu.

⚠️ ĮSPĖJIMAS



- Kad galvos atrama apsaugotų galvą ir kaklą per avariją, ji turi būti sureguliuota taip, kad jos vidurys būtų ties sėdinčio žmogaus galvos svorio centru. Daugumos žmonių galvos svorio centras beveik sutampa su akių linija. Taip pat sureguliuokite galvos atramą taip, kad ji būtų kuo arčiau jūsų galvos. Dėl šios priežasties nerekomenduojame naudoti pagalvėlių, kurios trukdo kūnui atsiremti į sėdynės atlošą.
- Nevažiuokite automobiliu su nuimtomis galvos atramomis. Per avariją keleiviai gali sunkiai susižeisti. Tinkamai sureguliuotos galvos atramos gali apsaugoti nuo kaklo traumų.

Galvos atramos aukščio reguliavimas aukštyn ir žemyn



Jei norite pakelti galvos atramą:

1. Traukite atramą aukštyn iki pageidaujamo aukščio (1).

Jei norite nuleisti galvos atramą:

1. Paspauskite ir laikykite nuspaudę galvos atramos atleidimo mygtuką (2).
2. Nuleiskite atramą iki norimos padėties (3).

Nuėmimas ir uždėjimas



Jei norite nuimti galvos atramą:

1. Palenkite sėdynės atlošą.
2. Pakelkite atramą kiek galima aukštyn.
3. Nuspauskite atramos atleidimo mygtuką (1), keldami atramą aukštyn (2).

Jei norite uždėti galvos atramą:

1. Palenkite sėdynės atlošą.
2. Įkiškite atramos strypus (3) į skyles, tuo pačiu metu spausdami atleidimo mygtuką (1).
3. Nustatykite pageidaujamą galvos atramos aukštį.

⚠ ĮSPĖJIMAS

Patikrinkite, ar galvos atrama po reguliavimo gerai užsifiksavo, kad galėtų tinkamai apsaugoti automobiliumi važiuojančius žmones.

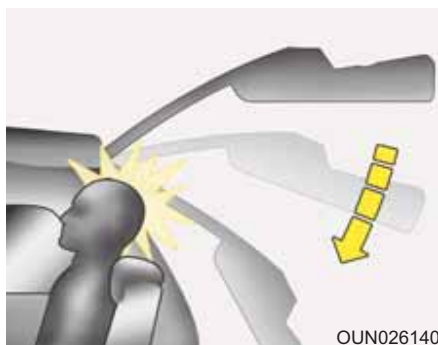

⚠ ĮSPĖJIMAS

Jei galinės sėdynės galvos atrama nėra tinkamai sureguliuota arba sėdi aukštas keleivis, uždarydami pakeliamas duris galite trenkti keičiui per galvą ir jį sužeisti.

Atrama rankai (antros eilės sėdynės)



Jei norite atremti ranką, ištraukite iš sėdynės atlošo atramą rankai.

Sėdinių šildytuvas (antros eilės sėdynės, jei yra)



Šaltu metu galima įjungti galinių sėdinių šildytuvą. Kai variklio užvedimo jungiklis yra ON padėtyje, paspauskite bet kurį iš dviejų mygtukų ir įjunkite sėdynės šildymą. Kai oras šiltas ar nėra reikalo šildyti sėdynes, išjunkite sėdinių šildymo jungiklius (OFF padėtis).

- Kiekvieną kartą paspaudus jungiklį, sėdynės šildytuvo temperatūros nustatymai keisis šia tvarka:

IŠJUNGTA → AUKŠTA(☀️) → ŽEMA(☁️)

- Įjungus degimą, sėdynės šildytuvai visuomet būna išjungtas.

* PASTABA

Kai sėdynės šildymo jungiklis yra ON padėtyje, sėdynės šildymo sistema įsijungia ir išsijungia automatiškai, priklausomai nuo sėdynės temperatūros.



ATSARGIAI - Sėdynės pažeidimai

- *Sėdynių valymui nenaudokite organinių tirpiklių, tokių kaip skiediklis, benzolas, alkoholis ar benzinas. Šios medžiagos gali pažeisti šildytuvo ar sėdynių paviršių.*
- *Kad neperkaistų sėdynės šildytuvai, jam veikiant nedėkite ant sėdynės šilumą sulaikančių daiktų, tokių kaip antklodės, pagalvėlės ar sėdynių uždangalai.*
- *Ant šildomų sėdynių nedėkite sunkių ar aštrių daiktų. Jie gali pažeisti sėdynės šildymo sistemos dalis.*

⚠ ĮSPĖJIMAS

- Negalima nieko keisti ar naudoti tokių priedų, kurie neleisėtų saugos diržą reguliuojantiems įtaisams įtempti diržą ar neleisėtų jo sureguliuoti taip, kad diržas būtų įtemptas.
- Segdami diržą, būkite atidūs ir neprisisekite diržo kitos sėdynės sagtimi. Tai yra labai pavojinga, nes saugos diržas jūsų tinkamai neapsaugos.
- Neseginėkite saugos diržo važiuodami. Galite nesuvaldyti automobilio ir sukelti avariją, kurios pasekmės - sunkus ar mirtinas kūno sužalojimas arba žala turtui.

(Tęsinys)

(Tęsinys)

- Segdamiesi diržą, patikrinkite, ar jie nekliūna už kitų daiktų, kurie yra sunkūs ar gali lengvai lūžti.
- Patikrinkite, ar nieko nėra sagtyje. Saugos diržas gali saugiai neužsisegti.

Saugos diržo įspėjamoji lemputė



A tipas

Kiekvieną kartą įjungus degimą, saugos diržo įspėjamoji lemputė mirksės apie 6 sekundes, nepriklausomai nuo to, ar saugos diržas užsegtas ar ne.

Jei vairuotojo saugos diržas atsegamas po to, kai įjungiamas degimas, saugos diržo įspėjamoji lemputė vėl mirksės apie 6 sekundes.

Jei vairuotojo saugos diržas neužsegamas po to, kai įjungiamas degimas, arba atsegamas po to, kai įjungiamas degimas, apie 6 sekundes skambės saugos diržo įspėjamasis garsinis signalas. Užsegus saugos diržą, signalas iš karto nutils (jei yra tokia funkcija).

B tipas

Kiekvieną kartą įjungus degimą, 6 sekundėms užsidegs saugos diržo įspėjamoji lemputė, nepriklausomai nuo to, ar saugos diržas užsegtas ar ne.

Jei vairuotojo saugos diržas yra neužsegtas, kai įjungiamas degimas, arba atsegamas po to, kai buvo įjungtas degimas, saugos diržo įspėjamoji lemputė degs tol, kol diržas nebus užsegtas.

Jei neužsisėgsite saugos diržo ir važiuosite didesniu nei 9 km/val. greičiu, deganti įspėjamoji lemputė pradės mirksėti, kol nesumažinsite greičio iki 6 km/val.

Jei neužsisėgsite saugos diržo ir važiuosite didesniu nei 20 km/val. (12 mylių/val.) greičiu, apie 100 sekundžių skambės įspėjamasis signalas ir mirksės įspėjamoji lemputė.

Juosmens ir peties saugos diržas

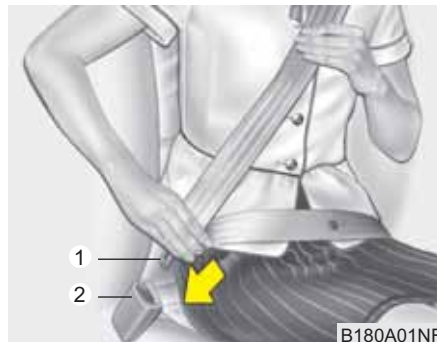

Saugos diržo užsegimas:

Užsisėgdami saugos diržą, ištraukite jį iš įtraukimo įtaiso ir įkiškite metalinį liežuvelį (1) į sagtį (2). Kai liežuvelis bus užspaustas sagtyje, išgirsite spragtelėjimą.

Saugos diržo ilgis sureguliuojamas automatiškai tik po to, kai juosmens diržo dalis rankiniu būdu sureguliuojama taip, kad tamptariai apjuostų klubus. Jei lėtai ir švelniai lenksitės į priekį, diržas išsitemps ir netrukdydys jums judėti. Staigiai stabdant ar automobiliui patyrus smūgį, diržas bus užblokuotas. Jis taip pat bus užblokuotas, jei staigiai lenksitės į priekį.

* PASTABA

Jei negalite ištraukti diržo iš įtraukimo įtaiso, tvirtai timptelėkite diržą ir paleiskite. Tuomet galėsite švelniai ištraukti diržą.

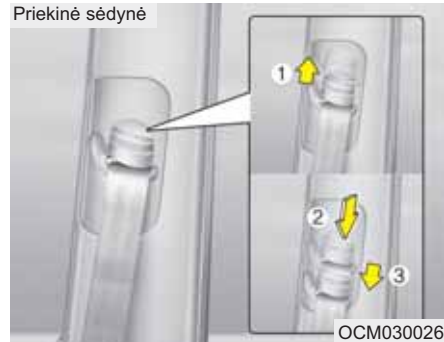

Aukščio reguliavimas

Kad jaustumėtės patogiai ir būtumėte saugūs, peties diržo tvirtinimo įtaisą galite nustatyti į vieną iš 4 aukščio padėčių.

Jei reguliuojamo saugos diržo juosta yra per arti kaklo, apsauga nebus efektyvi. Peties dalį reikia sureguliuoti taip, kad diržas eitų įstrižai krūtinės per durų pusėje esantį petį, o ne per kaklą.

Reguliuodami diržo tvirtinimo įtaiso aukštį, nuleiskite arba pakelkite aukščio reguliatorių į atitinkamą padėtį.

Aukščio reguliatorių pakelsite, stumdami jį aukštyn (1). Regulatorius nuleidžiamas, stumiant jį žemyn (3), tuo pačiu metu nuspaudus aukščio reguliatoriaus mygtuką (2).

Atleiskite mygtuką, kad tvirtinimo įtaisas įsitvirtintų reikiamoje padėtyje. Patikrinkite, ar aukščio reguliavimo įtaisas įsitvirtinęs, jį pastumdami.

⚠️ ĮSPĖJIMAS

- Patikrinkite, ar peties diržo tvirtinimo įtaisas yra gerai užfiksuotas reikiamame aukštyje. Nesisekite saugos diržo, einančio per kaklą ar veidą. Netinkamoje vietoje kūną juosiantys saugos diržai per avariją gali sunkiai sužaloti.
- Jei po avarijos nepakeisite saugos diržų, automobilyje liks pažeisti saugos diržai, kurie kitos avarijos metu nesuteiks tinkamos apsaugos, ir galite sunkiai ar mirtinai susižaloti. Po avarijos kuo skubiau pakeiskite saugos diržus.

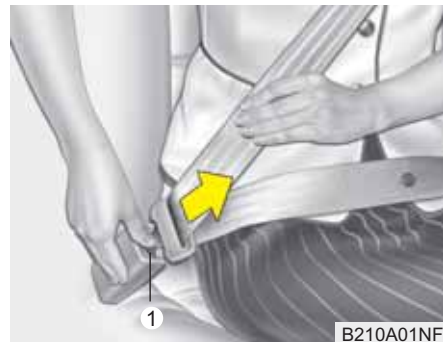
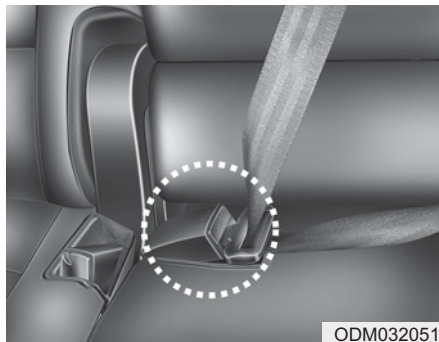

⚠ ĮSPĖJIMAS

Saugos diržo juosmens dalį reikia segti kuo žemiau per klubus, o ne per liemenį. Jei saugos diržo juosmens dalis yra aukštai ant liemens, bus didesnė sužalojimo tikimybė per avariją. Abi rankos negali būti po diržu arba virš jo. Viena ranka turi būti virš diržo, kita - po diržu, kaip parodyta paveikslėlyje.

Niekada nesekite saugos diržo taip, kad durų pusėje esanti ranka būtų virš diržo.

Segantis galinės vidurinės sėdynės saugos diržą, reikia naudoti sagtį, ant kurio užrašyta "CENTER".

Saugos diržo atsegimas:

Saugos diržas atsegamas paspaudus sagties atleidimo mygtuką (1). Atsegtas diržas automatiškai įtraukiamas į įtraukimo įtaisą.

Jei diržas automatiškai neįtraukiamas, patikrinkite, ar jis nesusisukęs, ir pabandykite vėl.

Galinės sėdynės saugos diržo paslėpimas

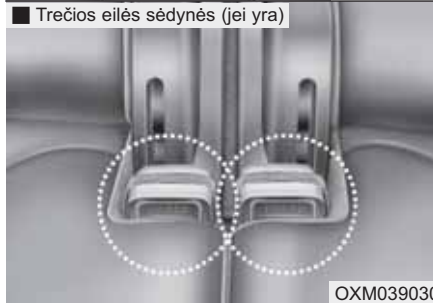
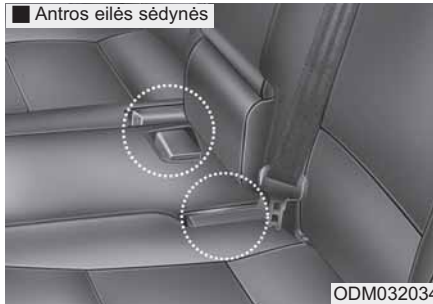

- Nenaudojamų galinės sėdynės saugos diržų sagtis galima įkišti į kišenę tarp galinės sėdynės atlošo ir sėdimosios dalies.

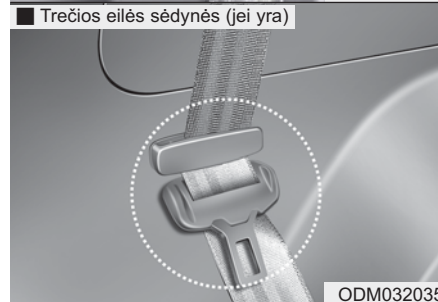
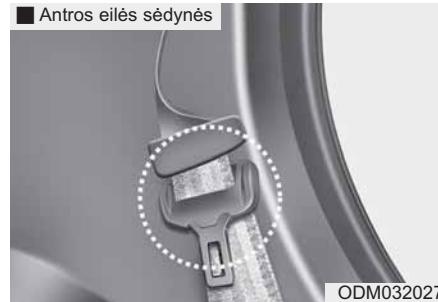

- Išveskite saugos diržo juostas pro galinės sėdynės kreiptuvus, kad jie neįstrigtų už ar po sėdynėmis.
Įkišę saugos diržą, timptelėkite diržo juostą, kad diržas įsitemptų.

ATSARGIAI

Prieš segdamiesi galinės sėdynės saugos diržą išimkite jį iš kreiptuvų.

Jei trauksite į kreiptuvus įdėtą saugos diržą, galite sulaužyti kreiptuvus arba suplėšyti diržo juostas.

Saugos diržas su įtempimo įtaisais (jei yra)



ODMESA2023

Jūsų automobilio vairuotojo ir priekyje sėdinčio keleivio saugos diržai turi įtempimo įtaisus (diržo įtempimas ir avarinis diržo įtraukimo įtaisas (EFD)). Jei priekinis smūgis yra stiprus, saugos diržo įtempikliai suveikia kartu su saugos oro pagalvėmis.

Automobilį staigiai stabdant arba keleiviui staigiai pasilenkus į priekį, saugos diržo įtempimo įtaisas yra užblokuojamas. Stipresnio priekinio smūgio metu suveikus įtempimo įtaisui, diržas įsitempės ir labiau priglus prie žmogaus kūno.

(1) Įtempiklis ir įtempimo ribotuvas
Įtempimo įtaiso paskirtis - užtikrinti, kad saugos diržai tvirtai laikytų žmogaus kūną tam tikro priekinio smūgio metu.

(2) Avarinis diržo įtraukimo įtaisas (EFD)

Avarinio diržo įtraukimo įtaiso paskirtis - užtikrinti, kad juosmens diržas tvirtai laikytų žmogaus kūną tam tikro priekinio smūgio metu.

Jei sistema pajus, kad suveikus įtempimo įtaisui vairuotojo arba priekinio keleivio saugos diržas per daug įtemptas, įtempimo įtaise esantis įtempimo ribotuvas sumažins to diržo įtempimo jėgą (jei yra).

*** PASTABA** - jei yra virtimo jutiklis

Jei automobilyje sumontuotos šoninės šoninės saugos oro pagalvės ar saugos oro užuolaidos, įtempikliai suveikia ne tik priekinio smūgio, bet ir smūgio iš šono ir automobilio apvirtimo atveju.

*** PASTABA** - be virtimo jutiklio

Jei automobilyje sumontuotos šoninės šoninės saugos oro pagalvės ar saugos oro užuolaidos, įtempikliai suveikia ne tik priekinio smūgio, bet ir smūgio iš šono atveju.

⚠ ĮSPĖJIMAS

Savo saugumui patikrinkite, ar diržai nėra per laisvi, ar nesusisukę, ir visada teisingai sėdėkite sėdynėje.

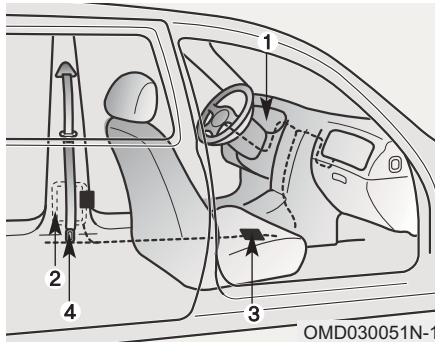

Saugos diržų įtempimo įtaisų sistemą sudaro šie pagrindiniai elementai. Jų vietos parodytos paveikslėlyje:

1. Papildomos apsaugos sistemos oro pagalvės įspėjamoji lemputė
2. Įtempiklio ir įtempimo ribotuvo mazgas
3. Papildomos apsaugos sistemos valdymo modulis
4. Avarinis diržo įtraukimo įtaisas (EFD)

⚠ ĮSPĖJIMAS

Kad saugos diržo įtempimo įtaisas teiktų didžiausią naudą:

1. Saugos diržas turi būti užsegtas teisingai ir sureguliuotas tinkamame aukštyje. Perskaitykite visą šiame vadove pateiktą svarbią informaciją ir įspėjimus apie automobilio keleivių saugos ypatybes, – taip pat apie saugos diržus ir saugos oro pagalves,– ir tuo vadovaukitės.
2. Visuomet patikrinkite, ar jūs patys ir jūsų keleiviai prisėgę saugos diržus.

* PASTABA

- Suveikus saugos diržų įtempimo įtaisams, gali pasigirsti stiprus triukšmas ir salone gali pasklisti į dūmus panašios smulkios dulkės. Tai normalu ir nepavojinga.
- Nors ir nepavojingos, smulkios dulkės gali suerzinti odą, taip pat nereikėtų ilgai kvėpuoti oru, kuriame yra šių dulkių. Po avarijos, kurioje suveikė saugos diržų įtempimo įtaisai, reikia gerai nuplauti kūno vietas, ant kurių pateko dulkės.
- Kadangi jutiklis, nuo kurio suveikia papildomos apsaugos sistemos oro pagalvė, sujungtas su saugos diržo įtempimo įtaisu, įjungus uždegimo jungiklį į ON padėtį, papildomos apsaugos sistemos oro pagalvės įspėjamoji lemputė ant prietaisų skydelio degs apie 6 sekundes, o paskui užges.

ATSARGIAI

Jei saugos diržo įtempimo įtaisai tinkamai neveikia, užsidegs SRS saugos oro pagalvės įspėjamoji lemputė net ir tuo atveju, kai nėra SRS saugos oro pagalvės gedimo. Jei, užvedimo raktą pasukus į ON padėtį, SRS saugos oro pagalvės įspėjamoji lemputė neužsidega arba neužgessta praėjus maždaug 6 sekundėms, dega automobiliui pradėjus važiuoti, mes rekomenduojame, kad sistemą patikrintų įgaliotasis HYUNDAI atstovas.

ĮSPĖJIMAS

- Įtempimo įtaisai veikia tik vieną kartą. Kartą suveikusius saugos diržų įtempimo įtaisus reikia pakeisti. Reikia pakeisti visus saugos diržus, kurie buvo užsegti per avariją.
- Suveikusio saugos diržo įtempimo įtaiso mechanizmai įkaista. Saugos diržų įtempimo įtaisui suveikus, kelias minutes jų nelieskite.
- Nebandykite patys tikrinti ar pakeisti saugos diržų įtempimo įtaisų. Mes rekomenduojame, kad sistemą patikrintų įgaliotasis HYUNDAI atstovas.

(Tęsinys)

(Tęsinys)

- Nebandykite remontuoti ar taisyti saugos diržų įtempimo įtaisų sistemos.
- Jei netinkamai elgsitės su saugos diržų įtempimo įtaisais ir nepaisysite įspėjimo jų netrankyti, nekeisti, netikrinti, nekeisti kitais, neremontuoti ir netaisyti, saugos diržų įtempimo įtaisai gali tinkamai neveikti arba suveikti netinkamu metu ir sunkiai sužaloti.
- Važiuodami automobiliu, visuo met prisisekite saugos diržu.
- Jei automobilį ar saugos diržų įtempimo įtaisus reikia utillizuoti, kreipkitės į įgaliotąjį HYUNDAI atstovą.

Atsargumo priemonės naudojant saugos diržus

ĮSPĖJIMAS

Visi automobiliu važiuojantys keleiviai visą laiką turi būti prisisegę saugos diržus. Saugos diržai ir vaiko apsaugos priemonės sumažina sunkaus ar mirtino sužalojimo riziką per avariją ar staigiai stabdant. Be saugos diržo keleiviai gali atsidurti per arti išsiskleidžiančios saugos oro pagalvės, atsitrenkti į salono konstrukcijos elementus ar iškristi iš automobilio.

Šią riziką labai sumažina tinkamai užsegta saugos diržas.

Visuomet laikykitės šiame vadove pateiktų įspėjimų dėl saugos diržų, saugos oro pagalvių ir keleivių saugos.

Kūdikiai ar maži vaikai

Išsiaiškinkite jūsų šalyje galiojančius reikalavimus. Vaikų ir (arba) kūdikių sėdynes reikia dėti ir tvirtinti ant galinės sėdynės. Daugiau apie šias apsaugos priemones skaitykite šio skyriaus dalyje “Vaikų apsaugos sistemos”.

ĮSPĖJIMAS

Visi jūsų automobiliu važiuojantys žmonės, įskaitant kūdikius ir vaikus, turi prisisegti saugos diržais. Važiuodami automobiliu, nelaikykite vaiko ant rankų ar ant kelių. Smūgio metu susidariusios stiprios jėgos išplės vaiką jums iš rankų ir nusvies per automobilio saloną. Naudokite jūsų vaiko ūgį ir svorį atitinkančią vaiko apsaugos priemonę.

* PASTABA

Per avariją mažus vaikus nuo sužalojimo geriausiai apsaugos galinėje sėdynėje pritvirtinta vaiko apsaugos sistema, atitinkanti jūsų šalyje galiojančius saugos reikalavimus. Prieš įsigydami vaiko apsaugos sistemą patikrinkite, ar ant jos yra lipdukas, patvirtinantis, kad ji atitinka jūsų šalyje galiojančius saugos reikalavimus. Saugos sistema turi atitikti jūsų vaiko ūgį ir svorį. Šią informaciją rasite ant vaiko apsaugos sistemos užklijuotame lipduke. Apie tai skaitykite šio skyriaus dalyje “Vaiko apsaugos sistemos”.

Didesni vaikai

Vaikai, kurie yra per dideli sėdėti vaiko apsaugos priemonėje, visuomet turi sėdėti galinėje sėdynėje, prisisėgę peties/juosmens saugos diržus. Diržo juosmens dalį reikia užsegti ir įtempti per klubus kiek įmanoma žemiau. Reguliariai patikrinkite, ar diržas gerai juosia vaiką. Vaikui muistantis, diržas gali pasislinkti. Per avariją vaikai bus saugiausi, jeigu jie bus tinkamai prisegti saugos diržais galinėje sėdynėje. Jei didesnį vaiką (vyresnį nei 12 metų) reikia sodinti priekinėje sėdynėje, jį reikia saugiai prisegti liemens/peties saugos diržu, o sėdynę reikia atstumti kuo toliau atgal. 12 metų ir jaunesnius vaikus reikia sodinti galinėje sėdynėje ir saugiai prisegti. NIEKADA nesodinkite 12 metų ar jaunesnio vaiko priekinėje sėdynėje. NIEKADA netvirtinkite vaiko sėdynės, kurioje vaikas sėdi veidu į galą, priekinėje sėdynėje.

Jei diržo peties dalis liečia vaiko kaklą ar veidą, paslinkite vaiką kuo labiau į automobilio vidurį. Jei peties diržas vis tiek liečia veidą ar kaklą, vaiką reikia sodinti į vaiko apsaugos sistemą.

⚠ ĮSPĖJIMAS - Peties diržai mažiems vaikams

- **Automobiliui važiuojant, peties diržas neturi liesti vaiko kaklo ar veido.**
- **Jei saugos diržai vaikams nėra tinkamai užsegti ir sureguliuoti, kyla sunkaus ar mirtino sužalojimo rizika.**

Nėščios moterys

Nėščioms moterims rekomenduojama prisisegti saugos diržą, kad būtų mažesnė sužalojimo tikimybė per avariją. Segantis saugos diržas, juosmens dalį reikia nuleisti ir tampriai įtempti kuo žemiau ant klubų, o ne per pilvą. Išsamiau apie tai paaiškins gydytojas.

⚠ ĮSPĖJIMAS- Nėščios moterys

Nėščioms moterims negalima juostis saugos diržo per pilvą toje vietoje, kur yra vaisius, ar virš pilvo, nes per avariją diržas gali suspausti vaisių.

Sužeistas žmogus

Pervežant sužeistą žmogų, jį reikia prisegti saugos diržu. Išsamiau apie tai paaiškins gydytojas.

Vienam žmogui – vienas saugos diržas

Negalima dviem žmonėms (įskaitant vaikus) prisisegti vienu saugos diržu. Per avariją jie gali sunkiai susižaloti.

Važiuodami negulėkite

Kad avarijos metu būtų kuo mažesnė susižalojimo galimybė, o saugos sistema veiktų geriausiai, visi keleiviai turi važiuoti sėdėdami, o priekinių sėdynių atlošai turi būti vertikaliaje padėtyje. Saugos diržas tinkamai neapsaugos, jei galinėje sėdynėje keleivis gulės arba jei priekinė sėdynė bus atlošta į horizontalią padėtį.

⚠️ ĮSPĖJIMAS

Jei važiuojama smarkiai atloštoje sėdynėje, per avariją ar staigiai stabdant kyla didesnė grėsmė sunkiai ar mirtinai susižaloti. Smarkiai atlošta sėdynė sumažina apsaugos sistemos (saugos diržų ir saugos oro pagalvių) teikiamą apsaugą. Saugos diržas veiks tinkamai, jei bus tampriai apjuosęs jūsų klubus ir prigludęs prie krūtinės. Kuo labiau atlošta sėdynė, tuo didesnė tikimybė, kad keleivio klubai nuslys po saugos diržo juosmens dalimi ir bus sunkiai sužaloti vidaus organai, arba peties diržas sužalos keleivio kaklą. Vairuotojai ir keleiviai turi visuomet sėdėti atsirėmę, prisisegę saugos diržais, o sėdynių atlošai turi būti horizontalioje padėtyje.

Saugos diržų priežiūra

Saugos diržų negalima ardyti ir keisti jų konstrukcijos. Taip pat reikia saugoti, kad saugos diržų ir jų metalinių detalių nepažeistų sėdynių ar durų vyriai ar kitokia mechaninė jėga.

⚠️ ĮSPĖJIMAS

Kai atlenkiate nulenktą galinės sėdynės atlošą į vertikalią padėtį, saugokite, kad nepažeistumėte saugos diržo juostų ar sagties. Patikrinkite, ar galinėje sėdynėje neįstrigo ir neprišpaudė diržo juostos arba sagtis. Saugos diržas, kurio juostos ar sagtis pažeistos, nebus toks tvirtas per avariją ar staigiai stabdant, todėl kyla pavojus sunkiai susižaloti.

Reguliarus tikrinimas

Rekomenduojame reguliariai patikrinti, ar saugos diržai nesudilę, nepažeisti. Pažeistas dalis reikia nedelsiant pakeisti.

Neišpurvinkite ir nesuslapinkite saugos diržų

Saugos diržai turi būti švarūs ir sausi. Jei diržai išsipurvina, juos galima nuvalyti muilo tirpalu ir šiltu vandeniu. Nenaudokite baliklių, dažiklių, stiprių valiklių ar šveičiamųjų piešnių, nes jie gali pažeisti diržo medžiagą.

Kada reikia keisti saugos diržus

Jei automobilis patyrė avariją, reikia pakeisti visą suveikusio saugos diržo mechanizmą ar mechanizmus. Diržus reikia pakeisti, net jei pažeidimų nesimato. Mes rekomenduojame pasitarti su įgaliotuoju HYUNDAI atstovu.

VAIKŲ APSAUGOS SISTEMOS (JEI YRA)

Automobiliu vežami vaikai turi būti tinkamai prisegti ir sėdėti galinėje sėdynėje, kad, įvykus avarijai, staigiai stabdant ar manevruojant, būtų kuo mažesnė sužalojimo rizika. Pagal avarijų statistiką vaikai yra saugesni, kai važiuoja tinkamai prisegti galinėje, o ne priekinėje sėdynėje. Didesni vaikai, vežami ne vaiko sėdynėje, turi prisiegti vienu iš saugos diržų.

Išsiaiškinkite jūsų šalyje galiojančius reikalavimus. Vaikų ir (arba) kūdikių sėdynes reikia dėti ir tvirtinti ant galinės sėdynės. Naudokite tik oficialioje prekyboje parduodamas vaikų saugos sistemas, atitinkančias jūsų šalies saugos reikalavimus. Vaikų apsaugos sistemos turi būti tvirtinamos ant automobilių sėdynių juosmenine saugos diržo dalimi, arba peties ir juosmens saugos diržu, laikomuoju diržu ir (arba) ISOFIX laikikliais (jei yra).

Tinkamai neužsegus saugos diržų, smūgio metu vaikai gali būti sunkiai sužaloti ar žūti. Mažus vaikus ir kūdikius reikia vežti vaiko ar kūdikio sėdynėje. Prieš įsigydami vaiko apsaugos sistemą įsitinkite, kad ji tinka jūsų automobilio sėdinei ir saugos diržams, o taip pat ir jūsų vaikui. Vaiko apsaugos sistemą tvirtinkite laikydamiesi sistemos gamintojo reikalavimų.

ĮSPĖJIMAS

- **Vaiko apsaugos priemonę reikia tvirtinti ant galinės sėdynės. Niekada netvirtinkite vaiko ar kūdikio sėdynės ant priekinės keleivio sėdynės. Avarijos metu išsiskleidusi keleivio šoninė saugos oro pagalvė gali sunkiai ar mirtinai sužaloti kūdikį ar vaiką, sėdintį vaiko ar kūdikio sėdynėje. Taigi, vaikų apsaugos priemonės tvirtinkite tik ant automobilio galinės sėdynės.**

(Tęsinys)

(Tęsinys)

- **Saulėtą dieną uždarytame automobilyje saugos diržas ar vaiko apsaugos priemonė gali labai įkaisti, nors lauke temperatūra ir nebus labai aukšta. Prieš sodindami vaiką, patikrinkite sėdynės apmušalą ir saugos diržo sagtį.**
- **Nenaudojamą vaiko apsaugos sistemą laikykite bagažo skyriuje arba pritvirtinkite ją saugos diržu taip, kad staigus stabdymo ar avarijos metu ji nenulėktų į priekį.**
- **Išsiskleidusi saugos oro pagalvė gali sunkiai ar mirtinai sužaloti vaikus. Visi vaikai, netgi tie, kurie per dideli sėdėti vaiko apsaugos priemonėje, turi važiuoti sėdėdami galinėje sėdynėje.**

⚠ ĮSPĖJIMAS

Kad sunkių ar mirtinų sužalojimų tikimybė būtų mažesnė:

- Bet kokio amžiaus vaikams saugiau, kai jie prisegti galinėje sėdynėje. Priekinėje keleivio sėdynėje sėdintį vaiką gali sunkiai ar mirtinai sužaloti išsiskleidusi oro pagalvė.
- Tvirtindami vaiko apsaugos priemonę, visuomet laikykitės jos gamintojo nurodymų.
- Visuomet patikrinkite, ar vaiko sėdynė saugiai pritvirtinta automobilyje, o jūsų vaikas - saugiai prisegtas vaiko sėdynėje.
- Važiuodami automobiliu, nelaikykite vaiko ant rankų ar ant kelių. Smūgio metu susidariusios stiprios jėgos išplėš vaiką jums iš rankų ir nusiųs per automobilio saloną.

(Tęsinys)

(Tęsinys)

- Niekada nesisekite vienu saugos diržu kartu su vaiku. Smūgio metu diržas gali giliai įsirižti į vaiko kūną ir sunkiai sužaloti jo vidaus organus.
- Niekada nepalikite automobilyje vaikų be priežiūros –, net trumpam. Automobilis gali greitai įkaisti, o viduje palikti vaikai nukentės. Netgi labai maži vaikai gali netyčia priversti automobilį važiuoti, juos gali prispausti užsidarantys langai, arba jie gali užsirakinti automobilyje patys ar užrakinti kitus.
- Niekada neleiskite dviem vaikams ar kitiems asmenims segtis vienu diržu.
- Vaikai dažnai muistosi ir pakeičia sėdėjimo padėtį į netinkamą. Neleiskite vaikui važiuoti automobiliu su peties diržu užsegtu po ranka arba už nugaros. Visuomet tinkamai pasodinkite vaikus galinėje sėdynėje ir saugiai prisekite.

(Tęsinys)

(Tęsinys)

- Neleiskite vaikams klūpėti ant galinės sėdynės ar ant grindų, kai automobilis važiuoja. Per avariją ar staigiai stabdant vaikas gali būti nusviestas per saloną ir sunkiai susižaloti.
- Niekada nenaudokite kūdikio krepšio ar vaiko sėdynės, kuri užkabinama ant sėdynės atlošo, nes per avariją ji tinkamai neapsaugos.
- Saugos diržai gali labai įkaisti, ypač jei automobilis stovi saulėkaitoje. Prieš segdami saugos diržą vaikui, visuomet patikrinkite diržo sagtis.
- Mes rekomenduojame, kad po avarijos sistemą patikrintų įgaliotasis HYUNDAI atstovas.

(Tęsinys)

(Tęsinys)

- Jeigu galinėje sėdynėje už vairuotojo nepakanka vietos vaiko apsaugos priemonei, tvirtinkite ją dešinėje galinėje sėdynėje.

Vaiko apsaugos sistemos naudojimas

Atgręžta į galą vaiko apsaugos sistema



Į priekį atgręžta vaiko apsaugos priemonė



Mažus vaikus ir kūdikius reikia vežti vaiko ar kūdikio sėdynėje. Vaiko ar kūdikio sėdynė turi būti vaikui tinkamo dydžio ir pritvirtinta pagal gamintojo nurodymus.

Saugumo sumetimais mes rekomenduojame vaiko apsaugos priemones tvirtinti ant galinių sėdynių.

⚠ ĮSPĖJIMAS

Niekada netvirtinkite atgręžtos į galą vaiko apsaugos priemonės ant priekinės keleivio sėdynės, nes išsiskleidusi oro pagalvė gali trenkti į vaiko apsaugos priemonę ir užmušti vaiką.

⚠ ĮSPĖJIMAS - Vaiko sėdynės tvirtinimas

- Prieš tvirtindami vaikų apsaugos priemonę, perskaitykite jos gamintojo nurodymus.
- Jei diržas neveikia taip, kaip aprašyta šiame skyriuje, kreipkitės į įgaliotąjį HYUNDAI atstovą, kad patikrintų.
- Jei nesilaikysite šiame vadove pateiktų nurodymų dėl vaikų apsaugos priemonių ir vaiko apsaugos priemonės aprašymo nurodymų, bus didesnė sužalojimo tikimybė ir (arba) sužalojimas bus sunkesnis.

Vaiko apsaugos sistemos tvirtinimas juosmens/peties saugos diržu

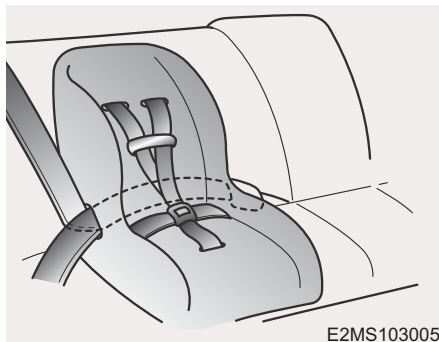

Tvirtindami vaiko apsaugos priemonę ant šoninės ar vidurinės galinės sėdynės, atlikite šiuos veiksmus:

1. Padėkite vaiko apsaugos priemonę ant sėdynės ir perkiškite juosmens/peties saugos diržą, vadovaudamiesi gamintojo nurodymais. Patikrinkite ar saugos diržai nesusisukę.

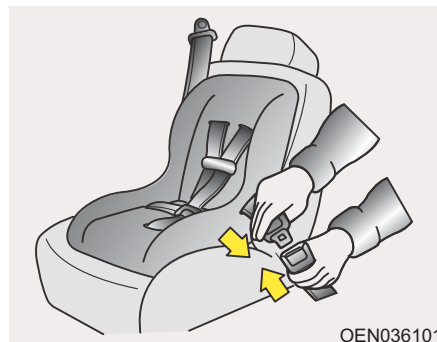

2. Įkiškite juosmens/peties saugos diržo liežuvėlį į sagtį. Turite išgirsti spragtelėjimą.

Atsegimo mygtuką pasukite taip, kad pavojaus atveju lengvai jį pasiektumėte.



3. Užsekite saugos diržą ir paleiskite, kad jis išsitemptų. Prisegę vaiko apsaugos priemonę, pajudinkite ją į visas puses, patikrinkdami, ar ji gerai įtvirtinta.

Jei reikia labiau įtempti diržą, patempkite diržo juostą link įtraukimo įtaiso. Kai atsegsite saugos diržą ir leisite jam susitraukti, įtraukimo įtaisas automatiškai sugrįš į sėdynėje sėdinčio keleivio apsaugos avarijos atveju padėtį.

Sėdynės, ant kurių leidžiama saugos diržu tvirtinti vaikų apsaugos priemonę - Europai

Naudokite tik oficialiai patvirtintas vaikų apsaugos sėdynes, tinkančias jūsų vaikui. Naudodami vaikų apsaugos sėdynes, vadovaukitės šia lentele.

| Svorio grupė | Sėdynės vieta | | | |
|---|--------------------------|---------------------|-----------------------|--------------------------------|
| | Priekinė keleivio sėdynė | Antros eilės šoninė | Antros eilės vidurinė | Trečios eilės šoninė (jei yra) |
| 0 : Iki 10 kg (Iki 9 mėnesių) | U | U | U | U* |
| 0 : Iki 13 kg (Iki 2 metų) | U | U | U | U* |
| I : Nuo 9 iki 18 kg (Nuo 9 mėnesių iki 4 metų) | U | U | U | U* |
| II : Nuo 15 iki 25 kg | U | U | U | U* |
| II ir III : Nuo 22 iki 36 kg | U | U | U | U* |

U : Tinka šiai svorio grupei aprobutoms universalioms apsaugos priemonėms

U* : Tinka šiai svorio grupei aprobutoms universalioms apsaugos priemonėms.

Antros eilės sėdynės turi būti pastumtos kiek įmanoma į priekį.

**Vaiko apsaugos sėdynės
tvirtinimas laikomuoju diržu prie
tvirtinimo įtaiso (jei yra)**



Vaiko apsaugos priemonių kablų laikikliai yra užpakalinėje galiniuose sėdynių pusėje.

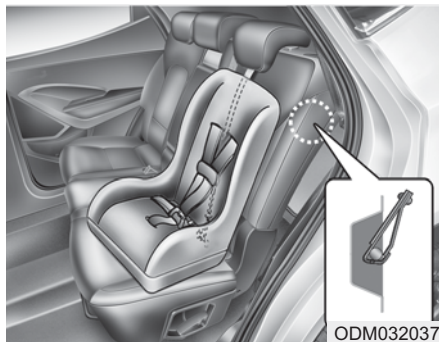

1. Permeskite vaiko apsaugos sėdynės laikomąjį diržą per sėdynės atlošą.

Automobiliuose su reguliuojama galvos atrama perkiškite laikomąjį diržą tarp atramos strypų; jei galvos atramų nėra - permeskite laikomąjį diržą per sėdynės viršų.

2. Prisekite laikomojo diržo kablį prie vaiko apsaugos priemonės kablį laikiklio ir įtempkite diržą, kad vaiko sėdynė tvirtai laikytųsi.

⚠ ĮSPĖJIMAS

Jei vaiko apsaugos priemonė nebus tinkamai pritvirtinta automobilyje, o vaikas nebus tinkamai prisegtas apsaugos priemonėje, per avariją vaikas gali būti sunkiai ar mirtinai sužalotas. Tvirtindami ir naudodami vaiko sėdynę, visuomet vadovaukitės gamintojo nurodymais.

⚠ ĮSPĖJIMAS - Laikomasis diržas

Niekada netvirtinkite kelių vaikų apsaugos priemonių vienu laikomuoju diržu arba prie vieno apatinio tvirtinimo įtaiso. Nuo didesnio kelių vaikų sėdynių svorio laikomasis diržas gali nutrūkti ar tvirtinimo įtaisas gali sugesti, ir vaikai sunkiai ar mirtinai susižalos.

⚠ ĮSPĖJIMAS - Vaiko apsaugos priemonės patikrinimas

Patikrinkite, ar vaiko apsaugos priemonė gerai pritvirtinta, pastumdami ir patraukdami ją skirtingomis kryptimis. Netinkamai pritvirtintos vaikų apsaugos priemonės gali siūbuoti, apsisukti, apsisversti ar atitrūkti ir sukelti sunkius ar mirtinus kūno sužalojimus.

⚠ ĮSPĖJIMAS -

Vaiko apsaugos priemonės tvirtinimo įtaisas

- Vaiko apsaugos priemonės tvirtinimo įtaisai gali išlaikyti tik tokį svorį, kokį perduoda tinkamai pritvirtinta vaiko apsaugos priemonė. Prie jų jokių būdu negalima segti suaugusių keleivių saugos diržų arba automobilyje pritvirtinti kitokius daiktus ar įrangą.
- Laikomasis diržas gali tinkamai neveikti, jeigu jis bus pritvirtintas ne prie jam skirto tvirtinimo įtaiso.

Vaiko apsaugos sistemos tvirtinimas su "ISOFIX" sistema ir laikomojo diržo tvirtinimo įtaisu (jei yra)

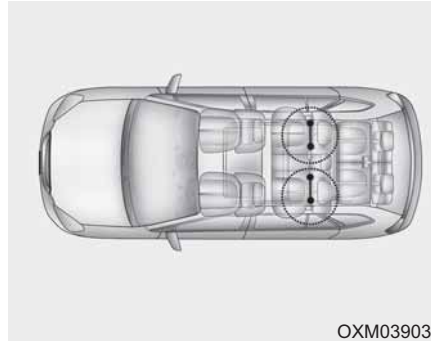

ISOFIX kortelės yra abiejų galinių kraštinių sėdynių šonų apačioje. Šie ženklai rodo vaiko apsaugos priemonių apatinių tvirtinimo įtaisų vietą.

ISOFIX - tai standartinė vaikų sėdynių tvirtinimo automobilyje sistema, kuomet nereikia naudoti suaugusiems skirtų saugos diržų. Ši sistema leidžia lengviau ir greičiau pritvirtinti vaiko apsaugos priemonę saugioje ir jai tinkamoje vietoje.

ISOFIX sėdynę galima pritvirtinti tik tais atvejais, jeigu ji tinka tam automobiliui pagal ECE-R44 reikalavimus.

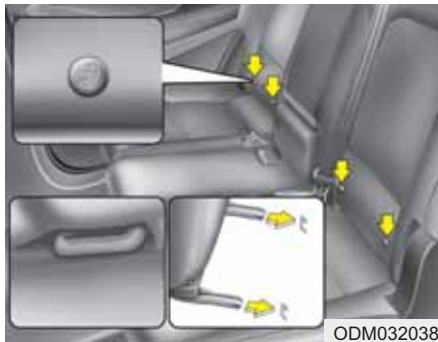

ISOFIX tvirtinimo įtaisai yra abiejose šoninėse galinėse sėdynėse, o galinės sėdynės atlošo užpakalinėje pusėje yra viršutinio diržo tvirtinimo įtaisai. ISOFIX tvirtinimo įtaisai yra tarp sėdimosios dalies ir atlošo, pažymėti ISOFIX ženklu.

Tvirtinant vaiko apsaugos priemonę, jos ISOFIX jungtys turi įlįsti į automobilio ISOFIX laikiklius (turite išgirsti spragtelėjimą, apžiūrėkite, ar gerai įsistatė vaiko apsaugos priemonė, patikrinkite patraukdami).

Universalios kategorijos pagal ECE-R 44 reikalavimus vaiko apsaugos priemonė turi būti papildomai pritvirtinta viršutiniu diržu prie viršutinio diržo tvirtinimo įtaiso sėdynės atloše.

Vaiko sėdynę reikia pritvirtinti ir ja naudotis taip, kaip nurodyta ISOFIX sėdynės tvirtinimo vadove.

⚠ ĮSPĖJIMAS

Tvirtinamą vaiko apsaugos priemonę pristumkite prie pat sėdynės atlošo, kuris turi būti per dvi padėtis atloštas nuo stačiausios padėties.

⚠ ĮSPĖJIMAS

- Kai vaiko apsaugos priemonė tvirtinama ant galinės sėdynės naudojant ISOFIX sistemą, visų nenaudojamų galinės sėdynės saugos diržų metaliniai liežuveliai ar plokštelės turi būti įkišti į diržų sagtis, o diržų juostos turi būti įtrauktos už vaiko apsaugos priemonės, kad vaikas negalėtų įsitverti už laisvai kabančių saugos diržų. Vaikas gali pasiimti neužsegtą metalinį saugos diržo liežuvėlį ar plokštelę ir žaisdamas užspringti arba kitaip sunkiai ar mirtinai susižaloti.
- Nedėkite jokių daiktų šalia apatinių ISOFIX tvirtinimo įtaisų. Patikrinkite, ar saugos diržai nėra užsikabinę už ISOFIX tvirtinimo įtaisų.

Vaiko apsaugos sėdynės pritvirtinimas

1. Kad vaiko apsaugos sėdynė užsifikuotų ISOFIX tvirtinimo įtaise, įkiškite vaiko apsaugos sėdynės liežuvėlį į ISOFIX tvirtinimo įtaisą. Turite išgirsti spragtelėjimą.

ATSARGIAI

Saugokite, kad, tvirtinant vaiko apsaugos priemonę, ISOFIX sėdynės skląščiai ar ISOFIX tvirtinimo įtaisas nesuplėšytų ar neprispaustų galinės sėdynės saugos diržo juostos.

2. Prisekite laikomojo diržo kablį prie vaiko apsaugos sistemos kablo laikiklio ir įtempkite diržą, kad vaiko sėdynė tvirtai laikytųsi. (Žiūrėkite ankstesniame puslapyje).

ĮSPĖJIMAS

- Netvirtinkite vaiko apsaugos priemonės ant galinės vidurinės sėdynės naudodami automobilio ISOFIX tvirtinimo įtaisy. ISOFIX tvirtinimo įtaisy skirti tik galinėms šoninėms sėdynėms kairėje ir dešinėje pusėje. Nemėginkite prie ISOFIX tvirtinimo įtaisų prisegti ant galinės vidurinės sėdynės padėtos vaiko apsaugos priemonės.

Per avariją vaiko apsaugos priemonės ISOFIX tvirtinimo įtaisy gali neišlaikyti vaiko apsaugos priemonės, esančios ant galinės vidurinės sėdynės, ir nulūžti, o vaikas gali būti sunkiai ar mirtinai sužalotas.

(Tęsinys)

(Tęsinys)

- Prie vieno apatinio tvirtinimo įtaiso tvirtinkite ne daugiau kaip vieną vaiko apsaugos priemonę. Tvirtinimo įtaisy ar laikomasis diržas gali neišlaikyti didesnio svorio ir sukelti sunkų ar mirtiną kūno sužalojimą.
- ISOFIX ar ISOFIX atitinkančią vaiko apsaugos priemonę tvirtinkite tik jai skirtose vietose, parodytose paveikslėlyje.
- Visada vadovaukitės vaiko apsaugos priemonės gamintojo nurodymais.

Vaiko apsaugos priemonės tinkamumas pagal ISOFIX sistemos tvirtinimo vietas automobilyje - Europai

| Svorio grupė | Dydžio klasė | Tvirtinimo elementas | ISOFIX vietos automobilyje | | | | | |
|--------------------|--------------|----------------------|----------------------------|---------------------|-----------------------|----------------------|------------------------|--------------|
| | | | Priekinė keleivio sėdynė | Antros eilės šoninė | Antros eilės vidurinė | Trečios eilės šoninė | Trečios eilės vidurinė | Kitos vietos |
| Nešiojamas krepšys | F | ISO/L1 | x | x | x | x | x | x |
| | G | ISO/L2 | x | x | x | x | x | x |
| 0: iki 10 kg | E | ISO/R1 | x | IUF | x | x | x | x |
| 0: iki 13 kg | E | ISO/R1 | x | IUF | x | x | x | x |
| | D | ISO/R2 | x | IUF | x | x | x | x |
| | C | ISO/R3 | x | IUF | x | x | x | x |
| I: Nuo 9 iki 18 kg | D | ISO/R2 | x | IUF | x | x | x | x |
| | C | ISO/R3 | x | IUF | x | x | x | x |
| | B | ISO/F2 | x | IUF | x | x | x | x |
| | B1 | ISO/F2X | x | IUF | x | x | x | x |
| | A | ISO/F3 | x | IUF | x | x | x | x |

IUF = Tinka ISOFIX į priekį atgręžtomis universalioms vaiko apsaugos priemonėms, patvirtintoms šiai svorio grupei.

X = ISOFIX vieta netinka šios svorio grupės ir (arba) šio dydžio klasės ISOFIX vaiko apsaugos priemonei.

* ISO/R2 ir ISO/R3 galima įrengti tik atstumus kiek galima į priekį keleivio sėdynę.

* ISOFIX vaiko apsaugos priemonės dydžio klasės ir fiksavimo sistemos

A - ISO/F3: Viso aukščio į priekį atgręžta pradedančių vaikščioti kūdikių apsaugos sistema (ilgis 720mm)

B - ISO/F2: Sumažinto aukščio į priekį atgręžta pradedančių vaikščioti kūdikių apsaugos sistema (ilgis 650mm)

B1 - ISO/F2X: Sumažinto aukščio į priekį atgręžta pradedančių vaikščioti kūdikių apsaugos sistema (ilgis 650mm)

C - ISO/R3: Viso aukščio atgręžta į galą pradedančių vaikščioti kūdikių apsaugos sistema

D - ISO/R2: Sumažinto aukščio atgręžta į galą pradedančių vaikščioti kūdikių apsaugos sistema

E - ISO/R1: Atgręžta į galą kūdikių apsaugos sistema

F - ISO/L1: Į kairįjį šoną atgręžta apsaugos sistema (nešiojamasis lopšys)

G - ISO/L2: Į dešinįjį šoną atgręžta apsaugos sistema (nešiojamasis lopšys)

Rekomenduojamos vaikų apsaugos priemonės Europai

| Svorio grupė | Pavadinimas | Gamintojas | Tvirtinimo būdas | ECE-R44 Patvirtinimo Nr. |
|------------------------|---------------------|--------------|--|---|
| 0-1 grupė (0-18 kg) | BIMBO G0/1 S | FAIR | Atgręžta į galą su specialia D tipo ISOFIX platforma | E4 03443416 (Sėdynė) E4 04443718 (Platforma) |
| | “Baby Safe Plus II” | Britax Römer | Atgręžta į galą su ISOFIX adapteriu | E1 04301146 |
| 1 grupė (9 - 18 kg) | BIMBO G0/1 S | FAIR | Atgręžta į priekį su specialia D tipo ISOFIX platforma | E4 03443416 (Sėdynė) E4 04443718 (Platforma) |
| | “Duo Plus” | Britax Römer | Į priekį atgręžta, tvirtinama prie automobilio ISOFIX apatinio laikiklio ir viršutiniu diržu | E1 04301133 |

Vaikų apsaugos priemonių gamintojų informacija

FAIR <http://www.fairbimbofix.com>

Britax Römer <http://www.britax.com>

SAUGOS ORO PAGALVĖ - PAPILDOMA APSAUGOS SISTEMA (JEI YRA)

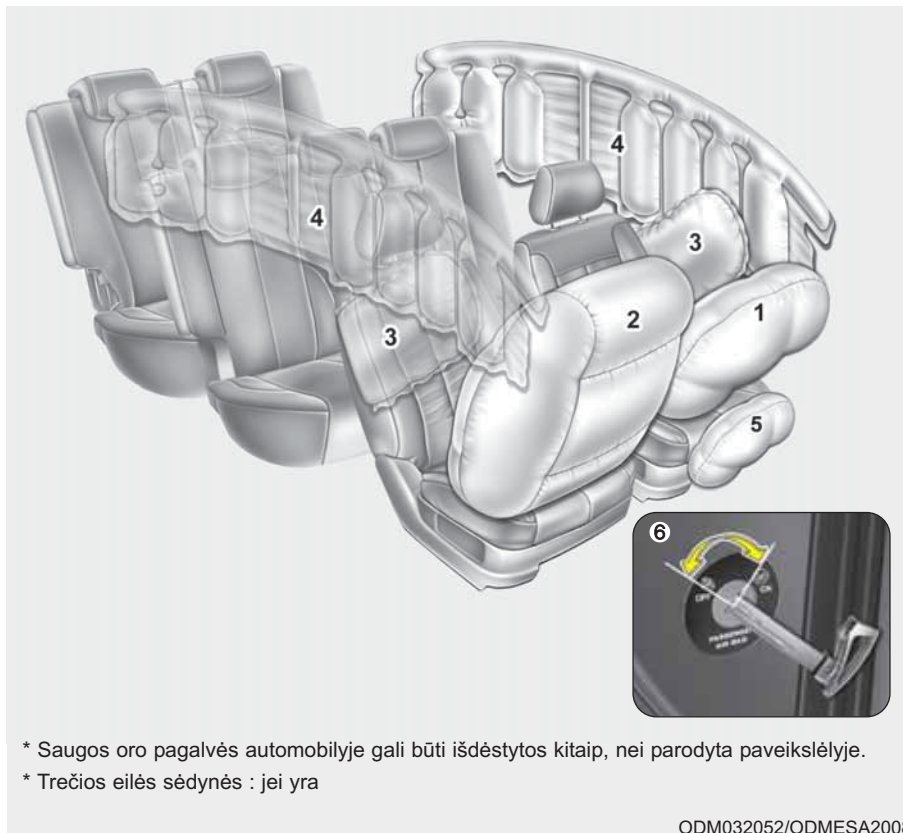

- (1) Vairuotojo saugos oro pagalvė
- (2) Priekinio keleivio saugos oro pagalvė*
- (3) Šoninė saugos oro pagalvė*
- (4) Saugos oro užuolaida*
- (5) Vairuotojo kelių saugos oro pagalvė*
- (6) Keleivio priekinės saugos oro pagalvės įjungimo/išjungimo (ON/OFF) jungiklis*

* : jei yra

⚠ ĮSPĖJIMAS

Netgi jei automobilyje yra saugos oro pagalvės, jūs ir jūsų keleiviai visuomet turite užsėgti saugos diržus, kad automobiliui susidūrus ar apsvirtus būtų kuo mažesnė sužalojimų rizika.

* Saugos oro pagalvės automobilyje gali būti išdėstytos kitaip, nei parodyta paveikslėlyje.

* Trečios eilės sėdynės : jei yra

ODM032052/ODMESA2008

Kaip veikia saugos oro pagalvių sistema

- Oro pagalvės aktyvuojamos (išsiskleidžia, jei reikia) tik tuomet, kai užvedimo jungiklis yra įjungtas į ON arba START padėtį.
- Stipraus priekinio ar šoninio smūgio (tik jei yra šoninės saugos oro pagalvės arba saugos oro užuolaidos) metu saugos oro pagalvės iš karto išsiskleidžia, kad apsaugotų keleivius nuo stipraus kūno sužalojimo.

* PASTABA - Jei yra virtimo jutiklis

Taip pat saugos oro pagalvės (tik jei yra šoninės oro pagalvės arba pagalvės-uzuolaidos) iš karto išsiskleidžia automobiliui verčiantis, kad apsaugotų keleivius nuo stipraus kūno sužalojimo.

- Greitis, per kurį išsiskleidžia oro pagalvė, nėra nustatytas. Paprastai saugos oro pagalvės išsiskleidžia priklausomai nuo smūgio stiprumo ir jo krypties. Nuo šių dviejų veiksnių priklauso jutiklio

sukuriamas elektroninis pagalvės išsiskleidimo signalas.

- Saugos oro pagalvės išsiskleidimą lemia visa eilė veiksnių, tokių kaip automobilio greitis, smūgio kampas ir automobilio ar kito objekto, į kurį atsitrenkia jūsų automobilis, tankis ir kietumas. Tačiau gali būti ir kiti, čia neišvardinti veiksniai.
- Priekinės saugos oro pagalvės išsiskleidžia ir subliūkšta iš karto.

Jūs praktiškai nespėsite pamatyti per avariją išsiskleidžiančių saugos oro pagalvių. Didesnė tikimybė, kad po smūgio jūs tiesiog pamatysite iš savo vietos nukarusias subliūškusias oro pagalves.

- Kad apsaugotų stipraus smūgio metu, oro pagalvės turi greitai išsiskleisti. Oro pagalvės išsiskleidimą lemia labai trumpas smūgio laikas ir būtinybė, kad oro pagalvė atsidurtų tarp keleivio ir automobilio konstrukcinio elemento anksčiau, nei keleivis atsitrenks į tą elementą. Oro pagalvės išsiskleidimo laikas sumažina sunkaus ar mirtino kūno sužalojimo riziką stipraus smūgio metu, taigi išsiskleidimas

yra būtina oro pagalvės veikimo mechanizmo dalis.

Tačiau išsiskleidusi oro pagalvė gali ir sužaloti - nubrozdinti veidą, sutrenkti minkštuosius audinius ar sulaužyti kaulus, kadangi pagalvė staigiai išsiskleidžia su didele jėga.

- **TKai kuriais atvejais vairo oro pagalvė gali ir mirtinai sužaloti, ypač jei vairuotojas sėdi labai arti vairo.**

⚠️ ĮSPĖJIMAS

- Kad per avariją vairuotojo sunkiai ar mirtinai nesužalotų išsiskleidusi oro pagalvė, jis turi sėdėti kuo toliau nuo vaire su montuotos oro pagalvės (bent 250 mm (10 colių) atstumu). Priekyje sėdintis keleivis turi visuomet atstumti savo sėdynę kiek įmanoma atgal ir sėdėti atsirėmęs į atlošą.
- Per avariją oro pagalvė išsiskleidžia iš karto. Jei keleiviai sėdi netinkamoje pozijoje, juos gali sužaloti pagalvės išsiskleidimo jėga.
- Išsiskleidžianti oro pagalvė gali subraižyti veidą ar kūną, galimi įpjovimai stiklo šukėmis ar nudeginimai.

Triukšmas ir dūmai

Išsiskleisdamos oro pagalvės sukelia didelį triukšmą, o automobilio salone pasklinda dūmai ir smulkūs milteliai. Taip atsitinka dėl to, kad užsidega oro pagalvės pripūtimo įtaisas, ir tai yra normalu. Išsiskleidus oro pagalvei gali būti sunku kvėpuoti dėl oro pagalvės ir saugos diržo spaudimo į krūtinę, o taip pat dėl pasklidusių dūmų ir miltelių. **Po smūgio kuo greičiau atidarykite duris ir (arba) langus, kad būtų lengviau kvėpuoti ir išėitų dūmai.**

Nors dūmai ir milteliai nėra nuodingi, jie gali sudirginti odą (akis, nosį, gerklę ir kt.). Jei taip atsitiktų, nedelsiant nuplaukite sudirgintas vietas šaltu vandeniu, o jei simptomai nepraeis - kreipkitės į gydytoją.

⚠️ ĮSPĖJIMAS

Išsiskleidus saugos oro pagalvei, kitos jos dalys vaire ir (arba) prietaisų skydelyje ir (arba) abiejuose stogo ilginiuose virš priekinių ir galinių durų yra labai karštos. Kad nesužalotumėte, nelieskite saugos oro pagalvės sistemos vidinių dalių tik ką išsiskleidus pagalvei.

Kai saugos oro pagalvė įjungta, draudžiama tvirtinti vaiko apsaugos priemonę ant priekinio keleivio sėdynės.



Netvirtinkite atgręžtos į galą vaiko apsaugos priemonės ant priekinės keleivio sėdynės. Išsiskleidusi oro pagalvė gali smarkiai trenkti į vaiko apsaugos priemonę ir sunkiai ar mirtinai sužaloti vaiką.

Taip pat netvirtinkite į priekį atgręžtos vaiko apsaugos priemonės ant priekinės keleivio sėdynės. Išsiskleidusi priekinė keleivio oro pagalvė gali sunkiai ar mirtinai sužaloti vaiką.

Jei jūsų automobilyje yra priekinės keleivio pusės saugos oro pagalvės įjungimo/išjungimo jungiklis, juo

galite įjungti arba, kai reikia, išjungti priekinę keleivio saugos oro pagalvę. Daugiau informacijos rasite 3-61 psl.

⚠️ ĮSPĖJIMAS

- **Labai pavojinga! Nedėkite atgręžtos į galą vaiko apsaugos priemonės ant sėdynės, apsaugotos priešais ją esančia saugos oro pagalve!**
- **Netvirtinkite vaiko apsaugos priemonės ant priekinės keleivio sėdynės. Išsiskleidusi priekinė keleivio saugos oro pagalvė gali sunkiai ar mirtinai sužaloti vaiką.**
- **Kai vaikai sodinami ant galinių šoninių sėdynių, prie kurių yra šoninės saugos oro pagalvės ir (arba) saugos oro užuolaidos, vaiko apsaugos priemonę dėkite kuo toliau nuo durų ir saugiai ją pritvirtinkite.**

Išsiskleidusi šoninė saugos oro pagalvė ir (arba) saugos oro užuolaida gali sunkiai ar mirtinai sužaloti vaiką ar kūdikį.

Saugos oro pagalvių įspėjamoji lemputė ir indikatorius



W7-147

Saugos oro pagalvės įspėjamoji lemputė

Jūsų automobilio prietaisų skydelyje esanti saugos oro pagalvių įspėjamoji lemputė įspėja apie galimą gedimą papildomos apsaugos sistemos gedimą .

Kai užvedimo jungiklis įjungiamas į ON padėtį, įspėjamoji lemputė turi degti apie 6 sekundes ir po to užgesti.

Patikrinkite sistemą, jeigu:

- Įjungus degimą, lemputė trumpam neužsidega.
- Praėjus 6 sekundėms, lemputė tebedega.
- Lemputė užsidega automobiliui važiuojant.
- Lemputė mirkčioja, kai užvedimo jungiklis įjungiamas į ON padėtį.

Indikatorius, parodantis, kad keleivio priekinė saugos oro pagalvė įjungta (ON) (jei yra)



Įjungus užvedimo jungiklį į ON padėtį, indikatorius, parodantis, kad keleivio priekinė saugos oro pagalvė įjungta (ON), dega apie 4 sekundes.

Indikatorius, parodantis, kad keleivio priekinė saugos oro pagalvė įjungta (ON), taip pat užsidega, kai keleivio priekinės saugos oro pagalvės įjungimo/išjungimo jungiklis įjungiamas į ON padėtį, ir užgęsta maždaug po 60 sekundžių.

Indikatorius, parodanti, kad keleivio priekinė oro pagalvė išjungta (OFF) (jei yra)



Įjungus užvedimo jungiklį į ON padėtį, indikatorius, parodantis, kad keleivio priekinė saugos oro pagalvė išjungta (OFF), dega apie 4 sekundes.

Indikatorius, parodantis, kad keleivio priekinė saugos oro pagalvė išjungta (OFF), taip pat užsidega, kai priekinės keleivio saugos oro pagalvės įjungimo/išjungimo (ON/OFF) jungiklis įjungiamas į OFF padėtį, ir užgęsta, kai priekinės keleivio saugos oro pagalvės įjungimo/išjungimo (ON/OFF) jungiklis įjungiamas į ON padėtį.

⚠️ ATSAARGIAI

Jei sugenda keleivio priekinės saugos oro pagalvės įjungimo/išjungimo jungiklis, indikatorius, rodantis, kad keleivio priekinė saugos oro pagalvė yra išjungta (OFF), neužsidegs (indikatorius, rodantis, kad keleivio priekinė saugos oro pagalvė yra įjungta (ON) užsidega ir užgęsta po 60 sekundžių), o smūgio į priekį metu keleivio priekinė saugos oro pagalvė išsiskleis net ir tuo atveju, jei keleivio priekinės saugos oro pagalvės įjungimo/išjungimo jungiklis įjungtas į OFF padėtį.

Jei taip įvyktų, kuo skubiau kreipkitės į įgaliotąjį HYUNDAI atstovą, kad patikrintų keleivio priekinės saugos oro pagalvės įjungimo/išjungimo jungiklį ir papildomos apsaugos sistemą.

Papildomos apsaugos sistemos (SRS) elementai ir funkcijos

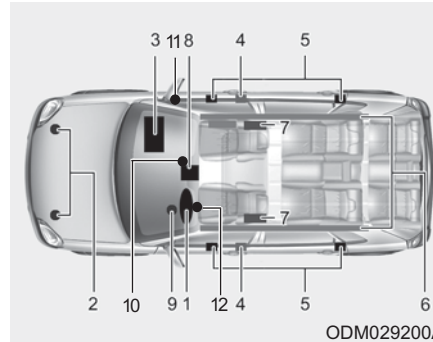

Papildomą apsaugos sistemą (SRS) sudaro šie elementai:

1. Vairuotojo priekinė saugos oro pagalvė
2. Priekinio smūgio jutikliai
3. Keleivio priekinė saugos oro pagalvė*
4. Saugos diržų įtempimo sistemos*
5. Šoninio smūgio jutikliai*
6. Saugos oro užuolaidos*
7. Šoninės saugos oro pagalvės*
8. Papildomos apsaugos sistemos

valdymo sistemos (SRSCM) automobilio virtimo jutiklis*

9. Saugos oro pagalvės įspėjamoji lemputė
10. Keleivio priekinės oro pagalvės išjungimo (OFF) indikatorius (tik priekinės keleivio sėdynės)*
11. Keleivio priekinės saugos oro pagalvės įjungimo/išjungimo (ON/OFF) jungiklis*
12. Vairuotojo kelių saugos oro pagalvė*

* : jei yra

Kai užvedimo jungiklis įjungtas į ON padėtį, papildomos apsaugos sistemos valdymo sistema stebi visus elementus ir nustato, ar priekinis, priekinis-kampinis arba šoninis smūgis yra pakankamai stiprus, kad išsiskleistų saugos oro pagalvės arba suveiktų saugos diržų įtempimo įtaisai.

Įjungus uždegimo jungiklį į ON padėtį, papildomos apsaugos sistemos saugos oro pagalvių įspėjamoji lemputė prietaisų skydelyje degs apie 6 sekundes, o po to turi užgesti.

⚠ ĮSPĖJIMAS

Esant vienai iš toliau išvardintų aplinkybių, yra papildomos apsaugos sistemos gedimas. Mes rekomenduojame, kad sistemą patikrintų įgaliotasis HYUNDAI atstovas.

- Įjungus degimą, lemputė trumpam neužsidega.
- Praėjus 6 sekundėms, lemputė tebedega.
- Lemputė užsidega automobiliui važiuojant.
- Lemputė mirkčioja, kai užvedimo jungiklis įjungiamas į ON padėtį.

Vairuotojo priekinė saugos oro pagalvė (1)



Saugos oro pagalvės yra vairo viduryje ir priekiniame panelyje virš pirštinių dėtuvių priešais priekinę keleivio sėdynę ir vairuotojo pusėje ties keliais. Kai SRSCM nustato, kad smūgis į automobilio priekį yra pakankamai stiprus, oro pagalvės automatiškai išsiskleidžiamos.

Vairuotojo priekinė saugos oro pagalvė (2)



Nuo besiskleidžiančių pagalvių slėgio prasiverčia plyšys dangtelyje. Atsidarius dangteliams, saugos oro pagalvės pilnai išsiskleidžia.

Vairuotojo priekinė saugos oro pagalvė (3)



OHM039104N

Pilnai išsiskleidusi saugos oro pagalvė, kartu su tinkamai užsegtu saugos diržu, sulėtina vairuotojo ar keleivio judesį pirmyn, tuo pačiu sumažindami galvos ir krūtinės sužalojimo riziką.

Išsiskleidusi saugos oro pagalvė iš karto subliūkšta, kad vairuotojas galėtų matyti, kas vyksta priekyje ir vairuoti ar naudoti automobilio valdymo prietaisus.

Keleivio priekinė saugos oro pagalvė



B240B05L

⚠️ ĮSPĖJIMAS

- Nemontuokite, nekljuokite ir nedėkite jokių priedų (gėrimų laikiklio, kasečių dėklo, lipdukų ir kt.) ant priekinio panelio virš pirštinių dėtuvės automobiliuose su priekinio keleivio saugos oro pagalve. Išsiskleidžianti saugos oro pagalvė gali lengvai nusviesti tokius daiktus, ir jie gali jus sužaloti.

(Tęsinys)

(Tęsinys)

- Netvirtinkite skysto oro gaiduklio buteliuko arti prietaisų skydelio ar ant jo.

Išsiskleidžianti oro pagalvė gali jį lengvai nusviesti ir jus sužaloti.

⚠️ ĮSPĖJIMAS

- Išsiskleidus oro pagalvei gali pasigirsti stiprus garsas, o automobilyje pasklisti smulkios dulkės. Tai yra normalu ir nepavojinga - milteliai apsaugo, kad oro pagalvė nesuliptų. Kai kuriems asmenims pasklidusios dulkės gali suerzinti odą ar akis bei sukelti astmos priepuolį. Po avarijos, kurios metu išsiskleidė oro pagalvė, nusiplaukite neuždengtas odos vietas drungnu vandeniu su muilu.

(Tęsinys)

(Tęsinys)

- Papildoma apsaugos sistema (SRS) veiks tik tuomet, kai uždegimo jungiklis įjungtas į ON padėtį. Jei įjungus užvedimo jungiklį į ON padėtį saugos oro pagalvės įspėjamoji lemputė neužsidega arba užsidegusi po 6 sekundžių neuzgęsta arba, užvedus variklį, visą laiką dega, papildomos apsaugos sistema tinkamai neveikia.

Mes rekomenduojame, kad sistemą patikrintų įgaliotasis HYUNDAI atstovas.

- Prieš keisdami saugiklius ar atjungdami akumuliatorių, įjunkite užvedimo jungiklį į LOCK padėtį ir išimkite užvedimo raktelį. Niekada nekeiskite saugos oro pagalvių saugiklių, kai užvedimo jungiklis yra ON padėtyje. Jei nesilaikysite šio įspėjimo, užsidegs saugos oro pagalvės įspėjamoji lemputė.

Vairuotojo ir keleivio priekinė saugos oro pagalvė (jei yra)

■ Vairuotojo priekinė saugos oro pagalvė



■ Vairuotojo kelių saugos oro pagalvė

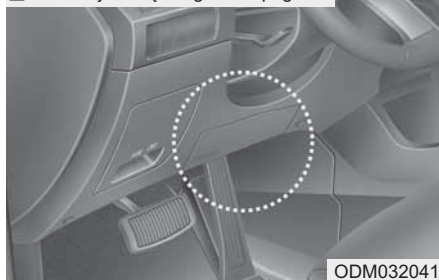

Jūsų automobilyje yra papildomos apsaugos (oro pagalvių) sistema ir juosmens/peties saugos diržai prie vairuotojo ir keleivių sėdynių.

Sistemos buvimą ženklina raidės "AIR BAG", įspaustos ant saugos oro pagalvės dangtelio vaire ir (arba) ant dangtelio vairuotojo pusėje ties keliais po vairo bei keleivio pusėje ant priekinio panelio virš pirštinių dėtuves.

Papildomą apsaugos sistemą sudaro saugos oro pagalvės, sumontuotos po dangteliais ant vairo, kelių srityje po vairo ir priekiniame panelyje virš pirštinių dėtuves priešais keleivio sėdynę.

■ Keleivio priekinė saugos oro pagalvė



SRS paskirtis - suteikti automobilio vairuotojui ir (arba) priekyje sėdinčiam keleiviui papildomą apsaugą kartu su saugos diržais pakankamai stipraus priekinio smūgio metu.

⚠ ĮSPĖJIMAS

Visuomet užsisėkite saugos diržus ir naudokite vaikų apsaugos priemones – kiekvienoje kelionėje, kiekvieną kartą, visi! Saugos oro pagalvės akimirksniu išsiskleidžia su didele jėga. Saugos diržais prisėgę keleiviai sėdi teisingai, kad gautų didžiausią oro pagalvės teikiamą apsaugą.

(Tęsinys)

(Tęsinys)

Net su saugos oro pagalvėmis, netinkamai prisėgę ar visai neprisėgę keleiviai gali sunkiai susižaloti išsiskleidus saugos oro pagalvei. Visuomet laikykitės šiame vadove pateiktų įspėjimų dėl saugos diržų, saugos oro pagalvių ir keleivių saugos.

Kad sunkaus ar mirtino sužalojimo tikimybė būtų kuo mažesnė, o apsaugos sistema veiktų kuo efektyviau:

- Niekada nesodinkite vaiko su vaiko sėdyne ar ant sėdynės paaugštinimo priekinėje sėdynėje.
- ABC – Visuomet prisėkite vaikus galinėje sėdynėje. Tai saugiausia vieta vežti bet kokio amžiaus vaikus.
- Priekinės ir šoninės oro pagalvės gali sužaloti neteisingai priekinėse sėdynėse sėdinčius keleivius.

(Tęsinys)

(Tęsinys)

- Pastumkite sėdynę kiek įmanoma atgal, kuo toliau nuo priekinių saugos oro pagalvių, bet tokiu atstumu, kad galėtumėte gerai valdyti automobilį.
- Stenkitės, kad jūs ir keleiviai nesėdėtumėt labai arti saugos oro pagalvių ar be reikalo prie jų nesilenktumėte. Išsiskleidžiančios saugos oro pagalvės gali sunkiai sužaloti neteisingai sėdintį vairuotoją ir keleivius.
- Nesiremkite į duris ar centrinę konsolę, – visuomet sėdėkite tiesiai.
- Nevežkite keleivio priekinėje sėdynėje, jei dega indikatorius, rodantis, kad priekinė keleivio oro pagalvė yra išjungta, nes vidutinio ar stipraus priekinio smūgio metu oro pagalvė neišsiskleis.

(Tęsinys)

(Tęsinys)

- Nedėkite jokių daiktų šalia ar ant saugos oro pagalvių dangtelių ant vairo, prietaisų skydelio ir virš pirštinių dėtuvės priekiniame palyje, nes tie daiktai gali jus sužaloti, jei automobilis patirs pakankamai stiprų smūgį, nuo kurio išsiskleis saugos oro pagalvės.
- Nelieskite ir neatjunginėkite papildomos apsaugos sistemos laidų ir kitų papildomos apsaugos sistemos elementų. Galite sugadinti papildomos apsaugos sistemą ir susižaloti, netikėtai išsiskleidus saugos oro pagalvei ar neveikiant papildomai apsaugos sistemai.
- Jei neužsidega SRS saugos oro pagalvės įspėjamoji lemputė arba lemputė dega visą laiką, nedelsdami kreipkitės į įgaliotąjį HYUNDAI atstovą, kad patikrintų automobilį.
- Saugos oro pagalvės gali būti panaudotos tik vieną kartą, – mes rekomenduojame, kad sistemą pakeistų įgaliotasis HYUNDAI atstovas.

(Tęsinys)

(Tęsinys)

- Papildomos apsaugos sistema išskleis saugos oro pagalves tik tuo atveju, jei smūgis bus pakankamai stiprus, o smūgio kampas - mažesnis nei 30° nuo priekinės išilginės automobilio ašies. Be to, saugos oro pagalvės išsiskleis tik vieną kartą. Visuomet reikia prisiegti saugos diržus.
- Priekinės saugos oro pagalvės neturi išsiskleisti šoninio smūgio metu, smūgio į galą metu ir automobiliui apsvertus. Be to, priekinės saugos oro pagalvės neišsiskleis, jei priekinis smūgis bus nepakankamai stiprus.
- Negalima tvirtinti vaiko apsaugos priemonės ant priekinės sėdynės. Per avariją išsiskleidusi saugos oro pagalvė gali sunkiai ar mirtinai sužaloti kūdikį ar vaiką.

(Tęsinys)

(Tęsinys)

- 12 metų ir jaunesnius vaikus reikia sodinti galinėje sėdynėje ir saugiai prisiegti. Neleiskite vaikams važiuoti priekinėje keleivio sėdynėje. Jei 12 metų ir jaunesnį vaiką reikia vežti priekinėje sėdynėje, jis ar ji turi būti tinkamai prisiegtas saugos diržu, o sėdynė turi būti atstumta atgal kiek įmanoma toliau.
- Visų smūgių metu didžiausią apsaugą visiems keleiviams, įskaitant vairuotoją, suteikia užsegti saugos diržai, nepriklausomai nuo to, ar keleivio vietoje yra saugos oro pagalvė, kuri sumažina sunkaus ar mirtino sužalojimo riziką per avariją. Nesėdėkite arti ir be reikalo nesilenkite prie saugos oro pagalvės automobiliui važiuojant.

(Tęsinys)

(Tęsinys)

- Jei sėdėsite neteisingai, per avariją galite sunkiai ar mirtinai susižaloti. Visi keleiviai turi sėdėti tiesiai per vidurį sėdynės, atsirėmę į sėdynės atlošą vertikaliajame padėtyje, užsisegę saugos diržus, patogiai ištiesę kojas, pėdomis atsirėmę į grindis tol, kol automobilis sustos ir bus ištrauktas užvedimo raktelis.
- Kad apsaugotų smūgio metu, saugos oro pagalvės turi išsiskleisti labai greitai. Jei keleivis pasislenka iš savo padėties dėl to, kad nebuvo prisėgęs saugos diržo, saugos oro pagalvė gali didelę jėgą trenktis į keleivį ir sunkiai ar mirtinai jį sužaloti.

Keleivio priekinės saugos oro pagalvės įjungimo/išjungimo (ON/OFF) jungiklis (jei yra)



ODMESA2008

Jeigu ant priekinės keleivio sėdynės pritvirtinta vaiko apsaugos priemonė arba jei priekinėje keleivio sėdynėje niekas nesėdi, keleivio priekinę saugos oro pagalvę galima išjungti keleivio priekinės saugos oro pagalvės įjungimo/išjungimo (ON/OFF) jungikliu.

Jeigu išskirtinėmis aplinkybėmis ant priekinės keleivio sėdynės reikia pritvirtinti atgręžtą į galą vaiko sėdynę, išjunkite priekinę keleivio saugos oro pagalvę, kad apsaugotumėt savo vaiką.

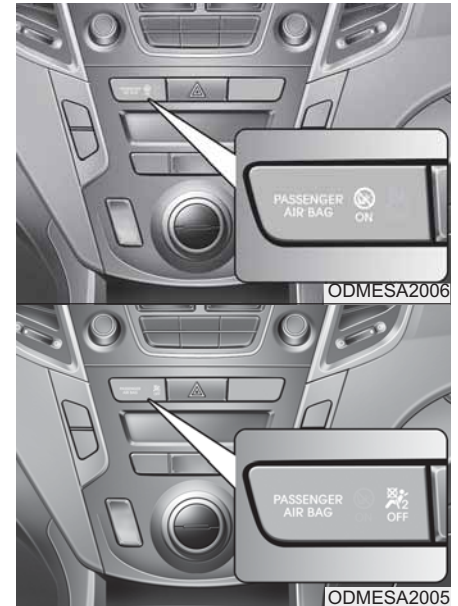

ODMESA2006

ODMESA2005

Jeigu norite, kad priekinė keleivio saugos oro pagalvė neveiktų arba vėl veiktų:

Kad priekinė keleivio saugos oro pagalvė neveiktų, reikia įkišti užvedimo raktą į priekinės keleivio oro pagalvės įjungimo/išjungimo (ON/OFF) jungiklį ir pasukti jį į OFF padėtį.

Išjungtos priekinio keleivio saugos oro pagalvės indikatorius (☒) užsidegs ir degs, kol saugos oro pagalvė vėl bus įjungta.

Kad priekinė keleivio oro pagalvė vėl veiktų, reikia įkišti pagrindinį raktą į priekinės keleivio oro pagalvės įjungimo/išjungimo (ON/OFF) jungiklį ir pasukti jį į ON padėtį. Išjungtos priekinio keleivio saugos oro pagalvės indikatorius užges, o įjungtos priekinio keleivio saugos oro pagalvės indikatorius (☒) degs apie 60 sekundžių.

ĮSPĖJIMAS

Kai kuriuose modeliuose priekinės saugos oro pagalvės įjungimo/išjungimo (ON/OFF) jungiklį galima pasukti mažu kietu daiktu. Visuomet patikrinkite priekinės saugos oro pagalvės įjungimo/išjungimo (ON/OFF) jungiklio būseną ir keleivio priekinės saugos oro pagalvės išjungimo (OFF) indikatorių.

* PASTABA

- Kai priekinės keleivio saugos oro pagalvės įjungimo/išjungimo (ON/OFF) jungiklis įjungtas į ON padėtį, priekinė keleivio saugos oro pagalvė vėl veiks, todėl ant priekinės keleivio sėdynės negalima tvirtinti vaiko ar kūdikio sėdynės.
- Kai priekinės keleivio saugos oro pagalvės įjungimo/išjungimo (ON/OFF) jungiklis įjungtas į OFF padėtį, priekinė keleivio saugos oro pagalvė neveiks.

ATSARGIAI

- *Jei keleivio priekinės saugos oro pagalvės įjungimo/išjungimo (ON/OFF) jungiklis tinkamai neveikia, prietaisų skydelyje užsidegs saugos oro pagalvės įspėjamoji lemputė (☒).*

Indikatorius, rodantis, kad keleivio priekinė saugos oro pagalvė yra išjungta (OFF) (☒) neužsidegs (indikatorius, rodantis, kad keleivio priekinė saugos oro pagalvė yra įjungta (ON), užsidega ir užgęsta maždaug po 60 sekundžių), papildomos apsaugos sistemos valdymo sistema vėl įjungs keleivio priekinę saugos oro pagalvę, ir priekinio smūgio metu keleivio priekinė saugos oro pagalvė išsiskleis, nors keleivio priekinės saugos oro pagalvės įjungimo/išjungimo jungiklis yra įjungtas į OFF padėtį.

(Tęsinys)

(Tęsinys)

Mes rekomenduojame, kad sistema patikrintų įgaliotasis HYUNDAI atstovas.

- *Jei, užvedimo jungiklį įjungus į ON padėtį, saugos oro pagalvės įspėjamoji lemputė neužsidega arba ji dega automobiliui važiuojant, kreipkitės į įgaliotąjį HYUNDAI atstovą, kad kuo skubiau patikrintų sistemą.*

⚠ ĮSPĖJIMAS

- Vairuotojas atsako už tai, kad keleivio priekinės saugos oro pagalvės įjungimo/išjungimo (ON/OFF) jungiklis būtų tinkamoje padėtyje.
- Išjunkite keleivio priekinę saugos oro pagalvę tik tuomet, kai užvedimo jungiklis yra išjungtas, nes galite sugadinti papildomos apsaugos sistemos valdymo sistemą. Taip pat yra pavojus, kad per avariją vairuotojo ir (arba) keleivio priekinė ir (arba) šoninė saugos oro pagalvė arba saugos oro užuolaida nesuveiks ar suveiks netinkamai.
- Niekada netvirtinkite apgręžtos vaiko sėdynės ant priekinės keleivio sėdynės, jei keleivio priekinė saugos oro pagalvė neišjungta. Per avariją išsiskleidusi saugos oro pagalvė gali sunkiai ar mirtinai sužaloti kūdikį ar vaiką.

(Tęsinys)

(Tęsinys)

- Netvirtinkite vaiko apsaugos priemonės ant priekinės keleivio sėdynės net ir tuo atveju, jei jūsų automobilyje yra keleivio priekinės saugos oro pagalvės įjungimo/išjungimo (ON/OFF) jungiklis. Negalima tvirtinti vaiko apsaugos priemonės ant priekinės sėdynės. Vaikai, kurie yra per dideli sėdėti vaiko apsaugos priemonėje, visuomet turi sėdėti galinėje sėdynėje, prisėgę peties/juosmens saugos diržus. Per avariją vaikai bus saugiausi, jeigu jie bus tinkamai prisėgti saugos diržais galinėje sėdynėje.
- Kai tik vaiko sėdynės nebereikia laikyti ant priekinės keleivio sėdynės, vėl įjunkite keleivio priekinę saugos oro pagalvę.

Šoninė oro pagalvė (jei yra)

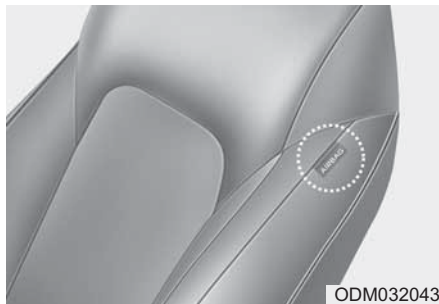

* Saugos oro pagalvės automobilyje gali būti išdėstytos kitaip, nei parodyta paveikslėlyje.

Jūsų automobilyje prie abiejų priekinių sėdynių yra šoninės saugos oro pagalvės.

Saugos oro pagalvės paskirtis - suteikti automobilio vairuotojui ir (arba) priekyje sėdinčiam keleiviui papildomą apsaugą kartu su saugos diržais.

Šoninės saugos oro pagalvės išsiskleidžia tik esant pakankamai stipriam smūgiui į automobilio šoną, priklausomai nuo smūgio stiprumo, kampo, greičio ir smūgio taško. Šoninės oro pagalvės išsiskleis ne visų šoninių smūgių metu.

Šoninės saugos oro pagalvės išsiskleidžia ne tik toje pusėje, kur buvo smūgis, bet ir priešingoje pusėje.

⚠ ĮSPĖJIMAS

Neleiskite keleiviams galva ar kūnu remtis į duris, laikyti rankų ant durų, kišti jas per langus ar dėti daiktus tarp durų ir keleivio, kai jie sėdi sėdynėse, prie kurių yra šoninės saugos oro pagalvės ar saugos oro užuolaidos.

⚠ ĮSPĖJIMAS

- Šoninės saugos oro pagalvės padidina vairuotojo ir keleivio saugos diržų sistemą, o ne pakeičia ją. Taigi, automobiliui važiuojant, visuomet reikia užsisiegti saugos diržus. Saugos oro pagalvės išsiskleidžia tik tam tikromis smūgio į šoną sąlygomis ar automobiliui verčiantis*, kai smūgis yra pakankamai stiprus ir kelia keleivių sužalojimo pavojų.
- Šoninės saugos oro pagalvės apsaugos geriausiai ir išsiskleidamos nesužalos keleivių, jeigu abu priekyje sėdintys žmonės sėdės tiesiai su tinkamai užsegtais saugos diržais. Vairuotojo rankos turi būti ant vairo ties 9 ir 3 val. pagal laikrodžio ciferblatą. Keleivio rankos ir plaštakos turi būti ant pilvo.

(Tęsinys)

(Tęsinys)

- Sėdynių nereikia apvilkti papildomais užvalkalais.
- Sėdynių užvalkalai gali sumažinti sistemos darbo efektyvumą, arba ji gali visiškai neveikti.
- Nemontuokite jokių priedų ant ar šalia šoninės saugos oro pagalvės.
- Nedėkite jokių daiktų ten, kur yra oro pagalvės, arba tarp savęs ir oro pagalvės.
- Nelaikykite jokių daiktų (skėčių, rankinių) tarp priekinių durų ir priekinės sėdynės. Tokius daiktus išsiskleidžianti saugos oro pagalvė gali lengvai nusviesti, ir jie gali jus sužaloti.
- Kad šoninė saugos oro pagalvė netikėtai neišsiskleistų ir nesužalotų, saugokitės, kad nesutrenktumėt šoninio smūgio jutiklio, kai užvedimo jungiklis įjungtas.

(Tęsinys)

(Tęsinys)

- Jei pažeista sėdynė ar sėdynės uždangalas, sistemą turi patikrinti įgaliotasis HYUNDAI atstovas.

*: Tik automobiliuose su virtimo jutikliu.

Saugos oro užuolaidos (jei yra)

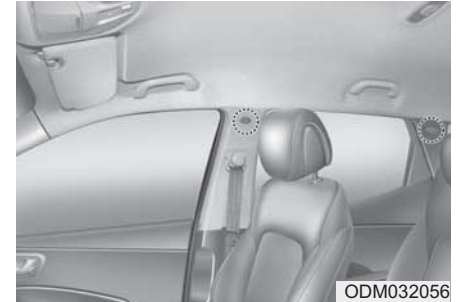

* Saugos oro pagalvės automobilyje gali būti išdėstytos kitaip, nei parodyta paveikslėlyje.

Saugos oro užuolaidos įrengtos ant abiejų stogo rėmo ilginių virš priekinių ir galinių durų.

Jų paskirtis - apsaugoti priekinėse sėdynėse ir šoninėse galinėse sėdynėse sėdinčių žmonių galvas, automobiliui patyrus pakankamai stiprų smūgį į šoną.

Saugos oro užuolaidos išsiskleidžia esant pakankamai stipriam smūgiui į automobilio šoną, priklausomai nuo smūgio stiprumo, kampo, greičio ir smūgio taško.

Saugos oro užuolaidos išsiskleidžia ne tik toje pusėje, kur buvo smūgis, bet ir priešingoje pusėje.

* PASTABA - Jei yra virtimo jutiklis

Be to, abiejų pusių šoninės saugos oro pagalvės ir saugos oro užuolaidos išsiskleis automobiliui verčiantis.

- Saugos oro užuolaidos išsiskleidžia ne nuo kiekvieno šoninio smūgio.

⚠ ĮSPĖJIMAS

- Kad šoninės saugos oro pagalvės ir saugos oro užuolaidos teiktų geriausią apsaugą, priekinėse sėdynėse ir galinėse šoninėse sėdynėse važiuojantys keleiviai turi sėdėti tiesiai ir būti prisisegę saugos diržais.

Ypač svarbu, kad vaikai sėdėtų vaikų apsaugos priemonėse ant galinės sėdynės.

- Jei vaikai sodinami ant galinių šoninių sėdynių, jie turi būti tinkamoje vaikų apsaugos priemonėje.

Patikrinkite, ar vaiko apsaugos sistema yra kuo toliau nuo durų ir gerai užfiksuota.

(Tęsinys)

(Tęsinys)

- Neleiskite keleiviams galva ar kūnu remtis į duris, laikyti rankų ant durų, kišti jas per langus ar dėti daiktus tarp durų ir keleivio, kai jie sėdi sėdynėse, prie kurių yra šoninės saugos oro pagalvės ar saugos oro užuolaidos.
- Nebandykite atidarinti ar remontuoti saugos oro užuolaidos elementų. Mes rekomenduojame, kad sistemos priežiūrą atliktų įgaliotasis HYUNDAI atstovas.

Jei nesilaikysite šių nurodymų, per avariją automobilio keleiviai gali sunkiai ar mirtinai susižaloti.

Kodėl mano saugos oro pagalvė neišsiskleidė avarijos metu?

(Oro pagalvės išsiskleidimo ir neišsiskleidimo sąlygos)

Gali būti daugybė įvairių avarijų, per kurias papildomai apsaugai skirta saugos oro pagalvė neišsiskleis.

Tai smūgiai į galą, antrojo ir trečiojo automobilio susidūrimas daugybinių avarijų metu, o taip pat smūgiai, važiuojant nedideliu greičiu.

Saugos oro pagalvių smūgiojutikliai

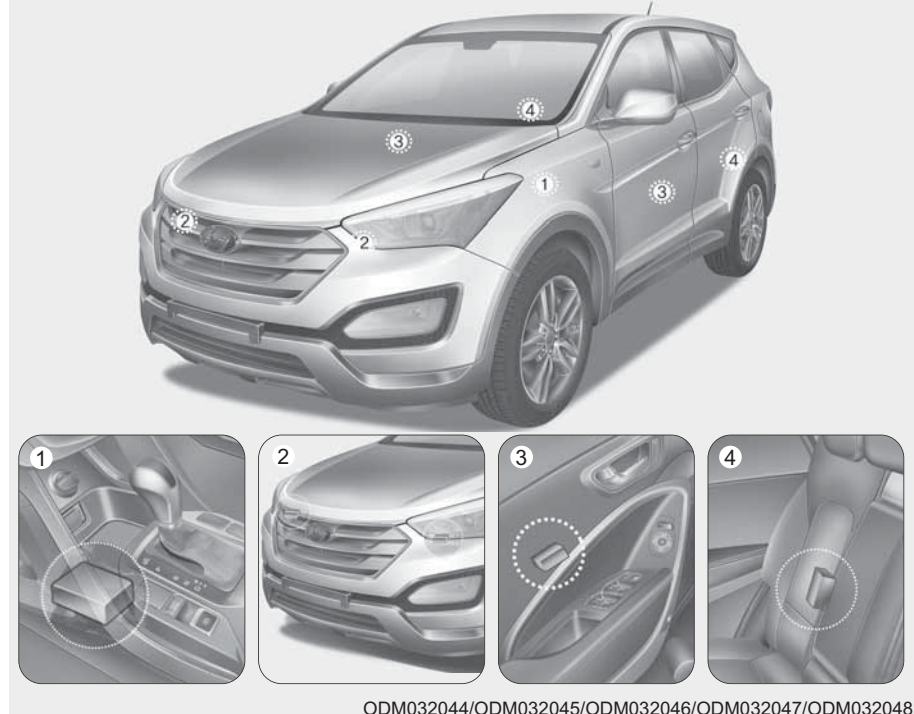

ODM032044/ODM032045/ODM032046/ODM032047/ODM032048

- (1) SRS valdymo modulis / Virtimo jutiklis (jei yra)
- (2) Priekinio smūgio jutiklis

- (3) Šoninio smūgio jutiklis (jei yra)
- (4) Šoninio smūgio jutiklis (jei yra)

Saugos oro pagalvės išsiskleidimo sąlygos



Priekinės saugos oro pagalvės

Priekinės saugos oro pagalvės išsiskleidžia priekinio smūgio metu, priklausomai nuo smūgio stiprumo, greičio ar kampo.

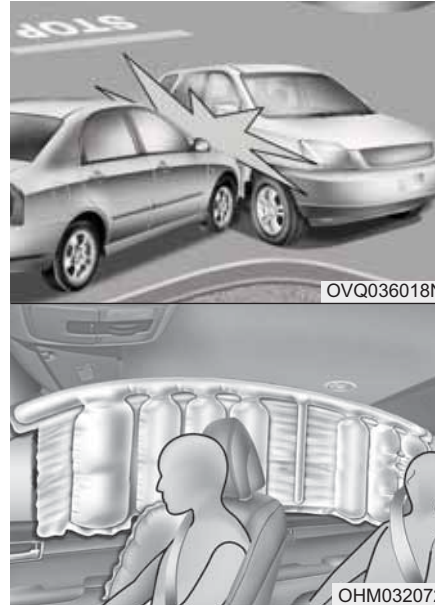

* Saugos oro pagalvės automobilyje gali būti išdėstytos kitaip, nei parodyta paveikslėlyje.

Šoninės saugos oro pagalvės ir saugos oro užuolaidos (jei yra)

Šoninės saugos oro pagalvės ir (arba) saugos oro užuolaidos išsiskleidžia gavusios signalą iš šoninių jutiklių, priklausomai nuo smūgio stiprumo, važiavimo greičio ar kampo.

Nors priekinės saugos oro pagalvės (vairuotojo ir priekyje sėdinčio keleivio) išsiskleidžia tik priekinio smūgio metu, jos taip pat gali išsiskleisti ir per kitokius susidūrimus, jei priekinio smūgio jutikliai nustato, kad smūgis yra pakankamai stiprus. Šoninės saugos oro pagalvės (šoninio smūgio ir (arba) saugos oro užuolaidos) išsiskleidžia tik šoninio susidūrimo metu, tačiau jos taip pat gali išsiskleisti ir per kitokius susidūrimus, jei šoninio smūgio jutikliai nustato, kad smūgis yra pakankamai stiprus.

Jei automobilio važiuoklė siūbuoja nuo kelio nelygumų ar duobėtų kelių, kelkraščių, saugos oro pagalvės gali išsiskleisti. Remontuojamais keliais ar automobilių eismui nepritaikyta vieta važiuokite atsargiai, kad neišsiskleistų saugos oro pagalvės.

* PASTABA - Jei yra virtimo jutiklis

Šoninės saugos oro pagalvės ir saugos oro užuolaidos išsiskleis, jei jutiklis nustatys, kad automobilis verčiasi.

Sąlygos, kurioms esant saugos oro pagalvės neišsiskleis



- Jei automobilis susiduria važiuodamas nedideliu greičiu, saugos oro pagalvės gali neišsiskleisti. Saugos oro pagalvės neišsiskleis, kadangi tokių susidūrimų metu pakanka apsaugos, kurią suteikia saugos diržai.



- Priekinės saugos oro pagalvės neturi išsiskleisti smūgio į galą metu, kadangi smūgio jėgos veikiami keleiviai lošiasi atgal. Tokiu atveju išsiskleisusios saugos oro pagalvės nesuteiks papildomos apsaugos.



- Priekinės saugos oro pagalvės gali neišsiskleisti smūgio į šoną metu, kadangi keleiviai juda šoninio smūgio kryptimi, tad išsiskleidusi priekinė saugos oro pagalvė papildomos apsaugos nesuteiks.
- Tačiau šoninės saugos oro pagalvės ar saugos oro užuolaidos, jei tokios yra, gali išsiskleisti, priklausomai nuo smūgio stiprumo, automobilio greičio ir smūgio kampo.

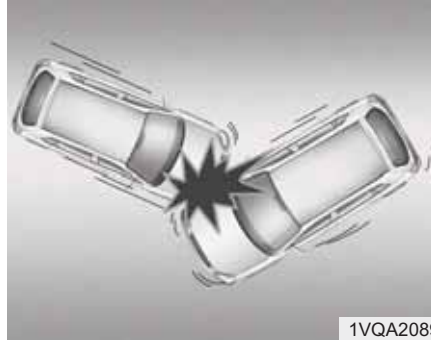

- Automobiliumi patyrus smūgį į kampaną, smūgio jėgos veikiami keleiviai gali pasvirti tokia kryptimi, kur saugos oro pagalvės nesuteiks papildomos apsaugos, tad smūgio jutikliai gali neduoti oro pagalvėms signalo išsiskleisti.



- Dažnai prieš pat smūgį vairuotojai staigiai stabdo. Staigiai stabdant, automobilio priekinė dalis nusileidžia ir automobilis palenda po aukštesnę važiuoklę turinčia transporto priemone. Tokioje “palindimo” situacijoje saugos oro pagalvės gali neišsiskleisti, kadangi “palindimas” gali žymiai pakeisti jutiklių aptinkamas lėtėjimo jėgas.

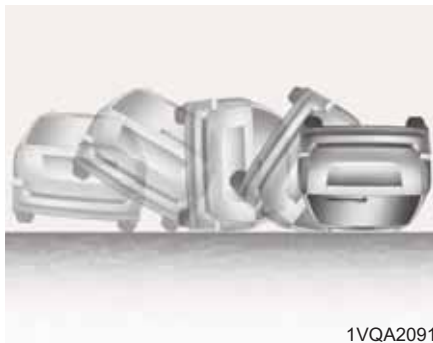

- Priekinės saugos oro pagalvės gali neišsiskleisti automobiliui verčiantis, kadangi išsiskleidusios oro pagalvės neapsaugos automobilio keleivių.

* PASTABA - Jei yra virtimo jutiklis

Šoninės saugos oro pagalvės ir saugos oro užuolaidos gali išsiskleisti, jei jutiklis nustatys, kad automobilis verčiasi.

* PASTABA - Be virtimo jutiklio

Vis dėlto, jei automobilyje yra šoninės saugos oro pagalvės ir (arba) saugos oro užuolaidos, jos gali išsiskleisti, kai automobilis apsverčia nuo šoninio smūgio.



- Oro pagalvės gali neišsiskleisti, jei automobilis atsitrenkia į daiktą, tokį kaip elektros stulpas ar medis, kuomet smūgio jėga sukonzentruota viename taške, o jutikliai nenusutata visos jėgos.

Papildomos apsaugos sistemos (SRS) priežiūra

Papildomos apsaugos sistemai nereikalinga jokia priežiūra, ir joje nėra tokių dalių, kurias saugiai galėtumėte pakeisti patys. Jei neužsidega SRS saugos oro pagalvės įspėjamoji lemputė arba lemputė dega visą laiką, nedelsdami kreipkitės į įgaliotąjį HYUNDAI atstovą, kad patikrintų automobilį.

⚠️ ĮSPĖJIMAS

- Papildomos apsaugos sistemos elementų ir laidų keitimas, įskaitant visokių ženklelių klįjavimą ant saugos oro pagalvių dangtelių, arba kėbulo konstrukcijos pakeitimas, gali neigiamai paveikti papildomos apsaugos sistemos darbą ir sukelti traumas.
- Saugos oro pagalvių dangtelius valykite tik minkšta sausa ar paprastu vandeniu suvilgyta šluoste. Tirpikliai ar valikliai gali neigiamai paveikti saugos oro pagalvių dangtelius ir išskleidimą.

(Tęsinys)

(Tęsinys)

- Nedėkite jokių daiktų šalia ar ant saugos oro pagalvių dangtelių ant vairo, prietaisų skydelio ir virš pirštinių dėtuovės, nes tie daiktai gali jus sužaloti, jei automobilis patirs pakankamai stiprų smūgį, nuo kurio išsiskleisų saugos oro pagalvės.
- Jei išsiskleidė saugos oro pagalvės, mes rekomenduojame, kad sistemą pakeistų įgaliotasis HYUNDAI atstovas.
- Nelieskite ir neatjunginėkite papildomos apsaugos sistemos laidų ir kitų elementų. Netikėtai išsiskleidus saugos oro pagalvei, ar sugadinę papildomos apsaugos sistemą, galite susižaloti.

(Tęsinys)

(Tęsinys)

- Jei saugos oro pagalvių sistemos elementus reikia utilizuoti arba jei automobilį reikia atiduoti perdirbėjams, būtina imtis tam tikrų atsargumo priemonių. Apie jas žino įgaliotasis HYUNDAI atstovas ir gali suteikti jums visą reikiamą informaciją. Nesiimdami šių atsargumo priemonių ir nesilaikydami nustatytos tvarkos, rizikuojate susižaloti.
- Jei jūsų automobilį užliejo vanduo ir grindų kilimėliai šlapi, nebandykite užvesti variklio; nutempkite automobilį pas įgaliotąjį HYUNDAI atstovą.

Papildomi įspėjimai dėl saugos

- **Neleiskite keleiviams važiuoti bagažo skyriuje arba ant nulenktos galinės sėdynės.** Visi keleiviai turi sėdėti tiesiai, atsisėmę į sėdynių atlošus, prisisėgę saugos diržais, o kojas laikyti ant grindų.
- **Automobiliui važiuojant, keleiviams negalima išlipti ar keistis vietomis.** Avarijos ar staigaus stabdymo metu saugos diržu neprisisėgęs keleivis gali atsitrengti į automobilio konstrukcijos elementus, į kitus keleivius arba iškristi iš automobilio.
- **Vienas saugos diržas skirtas vieno keleivio apsaugai.** Jei vienu saugos diržu prisisėga daugiau nei vienas asmuo, per avariją jie gali sunkiai susižaloti arba žūti.
- **Nekabinkite ir neskite jokių priedų ant saugos diržų.** Nuo prietaisų, kurie, kaip teigiama, suteikia daugiau komforto keleiviui arba nespaudžia kūno, saugos diržų teikiama apsauga gali pablogėti, ir padidės sunkaus kūno sužalojimo tikimybė per avariją.

- **Tarp keleivio ir saugos oro pagalvės negalima laikyti kietų ar aštrių daiktų.** Išsiskleידus oro pagalvei, ant kelių ar burnoje esantys aštrūs daiktai gali sužaloti.
- **Keleiviai neturi būti arti saugos oro pagalvių dangtelių.** Visi keleiviai turi sėdėti tiesiai, atsisėmę į sėdynių atlošus, prisisėgę saugos diržais, o kojas laikyti ant grindų. Jei keleiviai sėdi per arti saugos oro pagalvių dangtelių, juos gali sužaloti besiskleidžianti oro pagalvė.
- **Nedėkite ir netvirtinkite jokių daiktų ant ar šalia saugos oro pagalvių dangtelių.** Ant priekinių ar šoninių saugos oro pagalvių dangtelių pritvirtinti ar šalia jų padėti daiktai trukdys oro pagalvei tinkamai išsiskleisti.
- **Neperdarinėkite priekinių sėdynių.** Perdarytos priekinės sėdynės gali trukdyti papildomos apsaugos sistemos jutikliams ar šoninėms saugos oro pagalvėms.

- **Nelaikykite daiktų po priekinėmis sėdynėmis.** Po priekinėmis sėdynėmis padėti daiktai gali trukdyti papildomos apsaugos sistemos jutikliams arba išvedžiotiems laidams.
- **Nelaikykite vaikų ar kūdikių ant kelių.** Per avariją vaikas ar kūdikis gali būti sunkiai ar mirtinai sužalotas. Visi kūdikiai ir vaikai turi būti saugiai prisegti atitinkamose vaikų saugos sėdynėse arba saugos diržais galinėje sėdynėje.

ĮSPĖJIMAS

- **Jei keleiviai sėdi netinkamai, jie gali atsidurti per arti išsiskleידusios saugos oro pagalvės, atsitrengti į salono detalę ar išlėkti iš automobilio ir sunkiai ar mirtinai susižaloti.**
- **Visuomet sėdėkite tiesiai sėdynės viduryje, atsisėmę į atlošą vertikaliaje padėtyje, užsisėgę saugos diržą, patogiai ištiesę kojas, o pėdomis atsisėmę į grindis.**

Papildoma įranga ir pakeitimai automobilyje su saugos oro pagalvėmis.

Jei pakeisite automobilio rėmą, buferius, priekio ar šono metalines detales ar važiuoklės aukštį, tokie pakeitimai gali neigiamai paveikti automobilio saugos oro pagalvių sistemą.

Apie saugos oro pagalves įspėjantis lipdukas (jei yra)

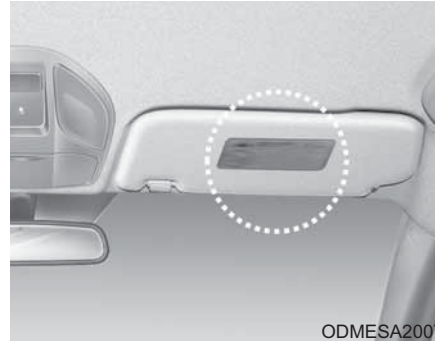

Apie saugos oro pagalves įspėjantys lipdukai atkreipia vairuotojo ir keleivių dėmesį į galimą pavojų, kurį kelia saugos oro pagalvių sistema.

Atkreipkite dėmesį, kad šie vyriausybės nustatyti įspėjimai labiausiai skirti vaikams kylančiai rizikai. Mes taip pat norime, kad žinotumėte apie suaugusiems asmenims kylančią riziką, aprašytą ankstesniuose puslapiuose.

AKTYVI VARIKLIO DANGČIO PAKĖLIMO SISTEMA (JEI YRA)

Aktyvi variklio dangčio pakėlimo sistema mažina pėsčiųjų sužeidimo pavojų, pakeldama variklio dangtį susidūrimo metu.

Aktyvi variklio dangčio pakėlimo sistema veikia tik esant įjungtam degi-mui, o automobilio greitis turi būti nuo 25 iki 50 km/val. (15,5 - 31 mylių/val.).

Priekinio susidūrimo metu aktyvi variklio dangčio pakėlimo sistema sukuria papildomą erdvę deformacijai.

* PASTABA - Aktyvios variklio dangčio pakėlimo sistemos remontas

Jei variklio dangtis automatiškai pasikelia, patys neuždarinėkite variklio dangčio. Mes rekomenduojame, kad sistemą patikrintų įgaliotasis HYUNDAI atstovas.

Aktyvios variklio dangčio pakėlimo sistemos gedimas

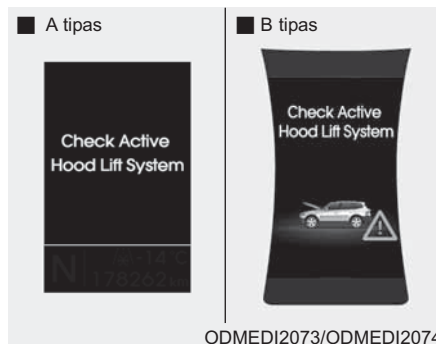

Jei sistemoje yra gedimas, LCD ekrane prietaisų skydelyje pasirodys pranešimas.

Šis pranešimas reiškia, kad aktyvi variklio dangčio pakėlimo sistema tinkamai neveikia ir neapsaugos pėsčiųjų.

Jei toks pranešimas pasirodytų, mes rekomenduojame, kad sistemą patikrintų įgaliotasis HYUNDAI atstovas.

* PASTABA

- Neišimkite ir nekeiskite aktyvios variklio dangčio pakėlimo sistemos elementų ir laidų.
- Nekeiskite priekinio buferio ir kėbulo konstrukcijos.
- Nedėkite ir nemontuokite neoriginalaus priekinio buferio ar variklio dangčio. Neoriginalios dalys gali sukelti aktyvios variklio dangčio pakėlimo sistemos gedimą.

Jūsų automobilio įranga

| | | | |
|--|------|--|------|
| Raktai | 4-5 | • Pakeliamų galinių durų uždarymas | 4-24 |
| • Užsirašykite savo rakto numerį | 4-5 | • Avarinis pakeliamų galinių durų atidarymas | 4-25 |
| • Rakto funkcijos | 4-5 | Langai | 4-27 |
| • Imobilizatoriaus sistema | 4-6 | • Elektra valdomi langai | 4-28 |
| Nuotolinė beraktė rakinimo sistema | 4-8 | Variklio dangtis | 4-32 |
| • Sistemos darbas | 4-8 | • Variklio dangčio atidarymas | 4-32 |
| • Kas žinotina apie rakto pultelį | 4-10 | • Variklio dangčio uždarymas | 4-33 |
| • Maitinimo elemento keitimas | 4-11 | Degalų užpildymo angos dangtelis | 4-34 |
| Išmanusis raktas | 4-13 | • Degalų įpylimo angos dangtelio atidarymas | 4-34 |
| • Išmaniojo rakto funkcijos | 4-13 | • Degalų įpylimo angos dangtelio uždarymas | 4-34 |
| • Kas būtina žinoti naudojantis išmaniuoju raktu ... | 4-14 | • Avarinis degalų įpylimo angos dangtelio atidarymas | 4-36 |
| • Durų užrakinimas ir atrakinimas kritišku atveju .. | 4-15 | Panoramasis stoglangis | 4-37 |
| Apsaugos nuo vagysčių sistema | 4-16 | • Įspėjimas apie atidarytą stoglangį | 4-37 |
| • Įjungta signalizacija | 4-16 | • Stoglangio užuolaida | 4-38 |
| • Signalizacija nuo vagystės | 4-18 | • Stoglangio paslinkimas | 4-39 |
| • Išjungta signalizacija | 4-18 | • Stoglangio pakėlimas | 4-39 |
| Durų užraktai | 4-19 | • Stoglangio uždarymas | 4-40 |
| • Iš išorės | 4-19 | • Stoglangio darbo atnaujinimas | 4-41 |
| • Iš vidaus | 4-20 | Vairas | 4-42 |
| • Dvigubo užrakinimo sistema | 4-22 | • Elektrinis vairo stiprintuvas | 4-42 |
| • Durų užrakinimo ir atrakinimo papildomos funkcijos | 4-22 | • Vairo stiprintuvas | 4-43 |
| • Galinių durų užraktas vaikams apsaugoti | 4-23 | • Vairo pasvirimo kampo ir aukščio reguliavimas ... | 4-43 |
| Pakeliamų galinės durys | 4-24 | • Garso signalas | 4-44 |
| • Pakeliamų galinių durų atidarymas | 4-24 | • Prisisaikantis vairas | 4-45 |

| | | | |
|--|------|--|-------|
| Veidrodžiai | 4-48 | • Savarankiška diagnostika | 4-100 |
| • Galinio vaizdo veidrodėlis salone | 4-48 | Automobilio statymo pagalbos sistema | 4-101 |
| • Išorinis galinio vaizdo veidrodėlis | 4-52 | • Veikimas | 4-101 |
| Prietaisų skydelis | 4-56 | • Sąlygos, kurioms esant pagalbos sistema neveikia | 4-103 |
| • Prietaisų skydelio valdymas | 4-58 | • Savarankiška diagnostika | 4-105 |
| • LCD ekrano valdymas | 4-58 | Išmanioji statymo pagalbos sistema (SPAS) | 4-106 |
| • Rodikliai | 4-59 | • Veikimas | 4-107 |
| • Pavaros indikatorius | 4-64 | • Sąlygos, kurioms esant pagalbos sistema neveikia | 4-107 |
| LCD ekranas | 4-65 | • Kaip sistema veikia | 4-110 |
| • LCD režimai | 4-65 | • Papildomi nurodymai | 4-117 |
| • Techninės priežiūros režimas | 4-66 | • Sistema neveikia | 4-118 |
| • Asmeninių nustatymų režimas | 4-68 | Galinio vaizdo kamera | 4-119 |
| • A/V režimas | 4-71 | Mirksintys avariniai žibintai | 4-120 |
| • “Posūkis po posūkio” nurodymų režimas | 4-71 | Žibintai | 4-121 |
| • Įspėjamieji pranešimai | 4-72 | • Akumuliatoriaus energijos taupymo funkcija | 4-121 |
| Kelionės kompiuteris | 4-79 | • Palydėjimo priekiniais žibintais funkcija | 4-121 |
| • Apžvalga | 4-79 | • Išmanieji posūkių žibintai | 4-121 |
| • A ir B tipų kelionės kompiuteriai | 4-80 | • Žibintų valdymas | 4-122 |
| • Degalų sąnaudos | 4-81 | • Žibintų funkcijos pakeitimas, kai yra kitos krypties eismas | 4-124 |
| Įspėjamosios lemputės ir ir indikatoriai | 4-83 | • Tolimųjų šviesų valdymas | 4-125 |
| • Įspėjamosios lemputės | 4-83 | • Posūkių ir eismo juostos keitimo signalai | 4-126 |
| • Indikatoriai | 4-93 | • Priekiniai rūko žibintai | 4-127 |
| Statymo galu pagalbos sistema | 4-98 | • Galinis rūko žibintas | 4-128 |
| • Veikimas | 4-98 | • Važiavimo dieną šviesos | 4-128 |
| • Sąlygos, kurioms esant pagalbos sistema neveikia | 4-99 | | |

| | |
|---|--------------|
| • Priekinių žibintų pasvyrimo kampo reguliavimo įrenginys | 4-129 |
| • AFLS (Prisitaikančių priekinių žibintų sistema) .. | 4-130 |
| Valytuvai ir apšvietimai | 4-131 |
| • Priekinio stiklo valytuvai | 4-132 |
| • Priekinio stiklo apšvietimas | 4-133 |
| • Galinio lango valytuvo ir apšvietimo jungiklis | 4-135 |
| Salono apšvietimas | 4-136 |
| • Salono apšvietimo automatinis išjungimas | 4-136 |
| • Žemėlapių lemputė | 4-136 |
| • Salono lempa | 4-137 |
| • Veidrodėlio skydelyje nuo saulės lemputė | 4-138 |
| • Bagažo skyriaus lemputė | 4-138 |
| • Pirštinių dėtuvių lemputė | 4-139 |
| • Įlipimo lemputės duryse | 4-139 |
| Sutikimo sistema | 4-140 |
| • Sutikimo priekiniais žibintais sistema | 4-140 |
| • Salono apšvietimas | 4-140 |
| • Įlipimo apšvietimas | 4-140 |
| Lango šildytuvai | 4-141 |
| • Galinio lango šildytuvai | 4-141 |
| Rankinis klimato kontrolės sistemos valdymas | 4-143 |
| • Šildymas ir oro kondicionavimas | 4-144 |
| • Trečios eilės oro kondicionavimas | 4-149 |
| • Sistemos darbas | 4-150 |

| | |
|--|--------------|
| • Klimato kontrolės oro filtras | 4-152 |
| • Oro kondicionavimo sistemos šaldymo medžiagos etiketė | 4-153 |
| • Oro kondicionavimo sistemos šaldymo medžiagos ir kompresoriaus alyvos tikrinimas | 4-153 |
| Automatinis klimato kontrolės sistemos valdymas | 4-155 |
| • Automatinis šildymas ir oro kondicionavimas | 4-157 |
| • Rankinis šildymas ir oro kondicionavimas | 4-158 |
| • Trečios eilės oro kondicionavimas | 4-164 |
| • Sistemos darbas | 4-165 |
| • Klimato kontrolės oro filtras | 4-167 |
| • Oro kondicionavimo sistemos šaldymo medžiagos etiketė | 4-168 |
| • Oro kondicionavimo sistemos šaldymo medžiagos ir kompresoriaus alyvos tikrinimas | 4-169 |
| Priekinio lango šildymas ir džiovinimas | 4-170 |
| • Rankinis klimato kontrolės sistemos valdymas ... | 4-170 |
| • Automatinis klimato kontrolės sistemos valdymas | 4-171 |
| Oro valymas | 4-173 |
| Bagažo skyrius | 4-174 |
| • Dėtuvių centrinėje konsolėje | 4-174 |
| • Pirštinių dėtuvių | 4-174 |
| • Šaltdėžė | 4-175 |
| • Daugiafunkcinė dėžučių | 4-176 |

| | |
|--|--------------|
| • Dėtuvė akiniams nuo saulės | 4-176 |
| • Dėtuvė bagažo skyriuje | 4-177 |
| Salono įranga | 4-178 |
| • Cigarečių degtuvas | 4-178 |
| • Peleninė | 4-178 |
| • Puodelių laikiklis | 4-179 |
| • Butelio laikiklis | 4-180 |
| • Skydelis nuo saulės | 4-180 |
| • Elektros lizdas | 4-181 |
| • Įtampos keitiklis | 4-182 |
| • AUX, USB ir iPod prijungimo lizdas | 4-184 |
| • Pakaba rūbams | 4-185 |
| • Grindų kilimėlio laikikliai | 4-185 |
| • Bagažo tinklelis (laikiklis) | 4-186 |
| • Bagažo skyriaus uždangalas | 4-186 |
| • Šoninės užuolaidėlės | 4-188 |
| Išorės įranga | 4-189 |
| • Bagažo laikikliai ant stogo | 4-189 |
| Garso sistema | 4-190 |

RAKTAI

Užsirašykite savo rakto numerį



Rakto numeris yra ant brūkšninio kodo kortelės, prikabinotos prie jūsų automobilio raktelių komplekto. Jei pametėte raktus, kreipkitės į įgaliotąjį HYUNDAI atstovą. Nuimkite brūkšninio kodo kortelę ir laikykite ją saugioje vietoje. Taip pat užsirašykite šį numerį ir laikykite jį saugioje ir patogiai pasiekiamoje vietoje, tik ne automobilyje.

Rakto funkcijos

- Naudojamas užvesti variklį
- Naudojamas užrakinti ir atrakinti duris.
- Naudojamas užrakinti ir atrakinti pirštinių dėtuve.

⚠ ĮSPĖJIMAS

Mes rekomenduojame naudoti iš įgaliotojo HYUNDAI atstovo įsigytas keičiamas dalis. Jei naudojamas ne iš oficialių atstovų įsigytas raktelis, užvedimo jungiklis gali negrįžti į ON padėtį iš START padėties. Tokiu atveju starteris veiks toliau ir gali sugesti starterio variklis arba dėl per didelės srovės laidai gali užsidegti.

⚠ ĮSPĖJIMAS - Žvedimo raktas

Pavojinga palikti vaikus be priežiūros automobilyje, kuriame yra užvedimo raktas, nors ir neįkištas į užvedimo jungiklį. Vaikai mėgdžioja suaugusius ir gali įkišti raktą į jungiklį. Su raktu vaikai galės atidarinti langus ir žaisti su valdymo svirtimis bei rankenėlėmis ir netgi užvesti automobilio variklį, o tai gali baigtis sunkiu kūno sužalojimu ar mirtimi. Niekada nepalikite rakto, jei automobilyje paliekate vienus vaikus.

Imobilizatoriaus sistema

Jūsų automobilyje gali būti elektroninė variklio imobilizavimo sistema, kuri sumažina automobilio nuvaymo riziką.

Imobilizavimo sistemą sudaro mažas atsakiklis užvedimo rakte ir elektroniniai prietaisai automobilyje.

Be išmaniojo rakto sistemos

Jei yra imobilizavimo sistema, įkišus užvedimo raktą į užvedimo jungiklį ir pasukus jį į ON padėtį, sistema patikrina ir nustato, ar užvedimo raktas tikras ar ne.

Jei raktas tikras, variklis užsives.

Jei raktas netikras, variklis neužsives.

Imobilizavimo sistemos išjungimas:

Įkiškite užvedimo raktą į rakto plyšį ir pasukite jį į ON padėtį.

Imobilizavimo sistemos įjungimas:

Pasukite užvedimo raktą į OFF padėtį. Imobilizavimo sistema įsijungia automatiškai. Neturint tikro jūsų automobilio užvedimo rakto, variklis neužsives.

Su išmaniojo rakto sistema

Kiekvieną kartą variklio užvedimo ir išjungimo mygtuką įjungus į ON padėtį, imobilizavimo sistema tikrina, ar raktas yra tikras.

Jei raktas tikras, variklis užsives.

Jei raktas netikras, variklis neužsives.

Imobilizavimo sistemos išjungimas

Variklio užvedimo ir išjungimo mygtuką įjunkite į ON padėtį.

Imobilizavimo sistemos įjungimas

Variklio užvedimo ir išjungimo mygtuką įjunkite į OFF padėtį. Imobilizavimo sistema įsijungia automatiškai. Neturint tikro jūsų automobilio išmaniojo rakto, variklis neužsives.

⚠️ ĮSPĖJIMAS

Saugodami automobilį nuo vagystės, automobilyje nepalikite atsarginių raktų. Imobilizatoriaus slaptažodis yra konfidenciali informacija, kurią reikia saugoti. Nepalikite užrašyto slaptažodžio automobilyje.

*** PASTABA**

Užvedant variklį, šalia neturėtų būti kitų raktų su imobilizatoriais. Kitaip variklis gali neužsivesti arba užsivedęs užgesti. Kiekvieną raktą laikykite atskirai, kad nebūtų sutrikimų užvedant variklį.

⚠️ ATSARGIAI

Nelaikykite metalinių daiktų prie užvedimo jungiklio.

Variklis gali neužsivesti, nes metaliniai daiktai trukdys signalui pasiekti atsakiklį.

*** PASTABA**

Jei reikia papildomų raktų arba pametėte raktus, kreipkitės į įgaliotąjį HYUNDAI atstovą.

⚠️ ATSARGIAI

Užvedimo rakte esantis atsakiklis yra svarbi imobilizatoriaus sistemos dalis. Jis veiks ilgai be problemų, jei bus saugomas nuo drėgmės, statinės elektros krūvių ir nemėtomas. Imobilizatoriaus sistemos veikimas gali sutrikti.

⚠️ ATSARGIAI

Nekeiskite, nmodifikuokite ir nereguliuokite imobilizatoriaus sistemos, nes galite ją sugadinti. Šios sistemos techninę priežiūrą gali atlikti tik įgaliotasis HYUNDAI atstovas.

Gamintojo garantija negalios, jei imobilizatoriaus sistema bus keičiama, modifikuojama ar reguliuojama.

BERAKTĖ RAKINIMO SISTEMA (JEI YRA)

Beraktės rakinimo sistemos funkcijos

A tipas



- Jei norite atlenkti rakta, paspauskite fiksavimo mygtuką, ir raktas atsilenks automatiškai.
- Jei norite užlenkti rakta, lenkite jį, kartu spausdami fiksavimo mygtuką.

⚠ ATSAUGIAI

Nelenkite rakto, nepaspaudę fiksavimo mygtuko. Taip galite sugadinti rakta.

B tipas



- Jei norite ištraukti rakta, nuspauskite ir laikykite nuspaudę fiksavimo mygtuką ir ištraukite rakta.
- Jei norite įdėti rakta atgal, įstatykite jį į plyšį ir stumkite, kol išgirsite spragtelėjimą.

Užrakinimas (1)

■ A tipas



■ B tipas



1. Uždarykite visas duris.
2. Paspauskite užrakinimo mygtuką.

3. Avariniai žibintai mirkstelės vieną kartą, pranešdami, kad visos durys yra užrakintos (variklio dangtis ir pakeliamos galinės durys turi būti uždarytos).

Taip pat automatiškai užsilenks išoriniai galinio vaizdo veidrodėliai, jei veidrodėlių užlenkimo jungiklis yra AUTO padėtyje (jei yra).

* PASTABA

Durys neužsirakins, jeigu kurios nors iš jų yra atidarytos.

Atrakinimas (2)

1. Paspauskite atrakinimo mygtuką.
2. Avariniai žibintai mirkstelės du kartus, pranešdami, kad visos durys atrakintos. Taip pat automatiškai atsilenks išoriniai galinio vaizdo veidrodėliai, jei veidrodėlių užlenkimo jungiklis yra AUTO padėtyje (jei yra).

* PASTABA

Atrakinus visas duris, jos automatiškai užsirakins po 30 sekundžių, jeigu nebus atidarytos.

Pakeliamų galinių durų atrakinimas (3)

1. Paspauskite pakeliamų galinių durų atrakinimo mygtuką ir laikykite nuspaudę ilgiau nei 1 sekundę.
2. Avariniai žibintai sumirksės du kartus, pranešdami, kad pakeliamos galinės durys atrakintos.

* PASTABA

- Atrakinus pakeliamas galines duris, jos automatiškai užsirakins po 30 sekundžių, jeigu nebus atidarytos.
- Jei atidaromos ir vėl uždaromos tik pakeliamos galinės duris, jos užsirakins automatiškai.
- Žodis “HOLD”, užrašytas ant mygtuko, praneša jums, kad mygtuką reikia laikyti nuspaudus.

Kas žinotina apie raktų pultelį

* PASTABA

Pultelis neveiks, jeigu:

- Užvedimo raktas yra užvedimo jungiklyje.
 - Esate už veikimo zonos (apie 30 m (30 pėdų) ribos.
 - Pultelio maitinimo elementas nusilpęs.
 - Signalą blokuoja kiti automobiliai ar daiktai.
 - Oras yra labai šaltas.
 - Pultelis yra arti radijo bangų šaltinio, tokio kaip radijo stotis ar oro uostas, kuris gali trukdyti pultelio darbui.

Jei pultelis tinkamai neveikia, duris atidarykite ir uždarykite užvedimo raktu. Jei raktų pultelis kelia problemų, kreipkitės į įgaliotąjį HYUNDAI atstovą.

(Tęsinys)

(Tęsinys)

- Raktų pultelio signalas gali būti blokuojamas, jeigu jis yra arti veikiančio mobilusio ar išmaniojo telefono. Tai ypač svarbu, kai telefonu skambinama, atsiliepiama, rašomos žinutės, siunčiami ar priimami elektroniniai laišakai. Nelaikykite raktų pultelio ir mobilusio ar išmaniojo telefono kartu vienoje kelnų ar striukės kišenėje ir stenkitės, kad tarp šių prietaisų būtų pakankamas atstumas.

ATSARGIAI

Saugokite, kad pultelis nesušlaptų. Jei beraktė rakinimo sistema sugedo nuo drėgmės, automobilio gamintojo garantija negalios.

ATSARGIAI

Jeigu už įrangos atitiktą reikalavimams atsakinga institucija aiškiai neaprobuoja pakeitimų ar modifikavimo, vartotojas neturi teisės naudoti tokios įrangos. Jei beraktė rakinimo sistema neveikia dėl to, kad buvo pakeista ar modifikuota, o pakeitimai nebuvo aiškiai aprobuoti už atitiktą reikalavimams atsakingos institucijos, automobilio gamintojo garantija negalios.

Maitinimo elemento keitimas

■ A tipas



OLM042302

■ B tipas



OHG040009

Maitinimo elementas turi veikti keletą metų, tačiau jeigu rakto pultelis arba išmanusis raktas tinkamai neveikia, pakeiskite maitinimo elementą nauju.

Jei nežinote, kaip naudotis pulteliu ar pakeisti maitinimo elementą, kreipkitės į įgaliotąjį HYUNDAI atstovą.

1. Įkiškite ploną įrankį į plyšelį ir švelniai atlenkite siūstuvo dėžutės dangtelį.
2. Pakeiskite seną elementą nauju (CR2032). Keisdami maitinimo elementą, įdėkite jį teisingai.
3. Uždėkite dangtelį.

Dėl rakto pultelio ar išmaniojo rakto pakeitimo kreipkitės į įgaliotąjį HYUNDAI atstovą.

⚠ ATSAARGIAI

- **Rakto pultelis ar išmanusis raktas veiks ilgai be problemų, jei saugosite jį nuo drėgmės ir statinių elektros krūvių. Jei nežinote, kaip naudotis pulteliu ar pakeisti maitinimo elementą, kreipkitės į įgaliotąjį HYUNDAI atstovą.**
- **Jei įdėsite netinkamą maitinimo elementą, rakto pultelis ar išmanusis raktas gali sugesti. Naudokite tinkamą maitinimo elementą.**
- **Nepažeiskite rakto pultelio ar išmaniojo rakto jį numesdami, sušlapindami, palikę karštyje ar saulėkaitoje.**

IŠMANUSIS RAKTAS (JEI YRA)

Išmaniojo rakto funkcijos



1. Durų užrakinimas
2. Durų atrakinimas
3. Pakeliamų galinių durų atidarymas

Su išmaniuoju raktu jūs galite užrakinti ir atrakinti duris ir pakeliamas galines duris bei užvesti variklį, nenaudodami rakto.

Išmaniojo rakto mygtukų funkcijos yra panašios kaip ir beraktės rakinimo sistemos valdymo pultelio. Skaitykite “Beraktė rakinimo sistema” šiame skyriuje.



Turėdami su savimi išmanųjį raktą, jūs galite užrakinti ir atrakinti duris ir pakeliamas galines duris.

Taip pat galite užvesti variklį. Daugiau apie tai skaitykite toliau.

Užrakinimas

1. Turėkite su savimi išmanųjį raktą.
2. Uždarykite visas duris.
3. Paspauskite mygtuką ant išorinės durų rankenėlės.
4. Avariniai žibintai mirksinės vieną kartą (variklio dangtis ir pakeliamos galinės durys turi būti uždarytos). Taip pat automatiškai užsilenks išoriniai galinio vaizdo veidrodėliai, jei veidrodėlių užlenkimo jungiklis yra AUTO padėtyje (jei yra).
5. Patikrinkite, ar durys yra užrakintos, patraukdami durų rankenėlę.

*** PASTABA**

- Mygtukas veiks tik tuo atveju, jeigu išmanusis raktas bus ne toliau 0,7 m (28 coliai) nuo išorinės durų rankenėlės.
- Nuspaudus mygtuką durys gali neužsirakinti ir apie tris sekundes skambės išpėjamas garsinis signalas. Taip gali atsitikti dėl šių priežasčių:
 - Išmanusis raktas yra automobilyje.
 - Variklio užvedimo ir išjungimo mygtukas yra ACC arba ON padėtyje.
 - Kąkurios durys arba pakeliamas galines duris yra atidarytos.

Atrakinimas

1. Turėkite su savimi išmanųjį raktą.
2. Paspauskite mygtuką ant išorinės priekinių durų rankenėlės.
3. Visos durys atsirakins, avariniai žibintai mirktelės du kartus. Taip pat automatiškai atsilenks išoriniai galinio vaizdo veidrodėliai, jei veidrodėlių užlenkimo jungiklis yra AUTO padėtyje (jei yra).

*** PASTABA**

- Mygtukas veiks tik tuo atveju, jeigu išmanusis raktas bus ne toliau 0,7 m (28 coliai) nuo išorinės durų rankenėlės.
- Jeigu išmanusis raktas yra veikimo zonoje (0,7 m (28 coliai) nuo išorinės durų rankenėlės), duris gali atidaryti kiti asmenys.
- Atrakinus visas duris, jos automatiškai užsirakins, jeigu nebus atidarytos.

Pakeliamų galinių durų atrakinimas

1. Turėkite su savimi išmanųjį raktą.
2. Paspauskite pakeliamų galinių durų rankenėlės jungiklį.
3. Pakeliamos galinės durys atsirakins.

*** PASTABA**

- Jei atidaromos ir vėl uždaromos tik pakeliamos galinės durys, jos užsirakins automatiškai.
- Mygtukas veiks tik tuo atveju, jeigu išmanusis raktas bus ne toliau 0,7 m (28 coliai) nuo pakeliamų galinių durų rankenėlės.

Kas būtina žinoti naudojantis išmaniuoju raktu

*** PASTABA**

- Jeigu jūs dėl kokių nors priežasčių prarasite išmanųjį raktą, negalėsite užvesti variklio. Jeigu reikia, nutempkite automobilį ir susisiekite su įgaliotuoju HYUNDAI atstovu.
- Vienas automobilis gali turėti daugiausia du išmaniuosius raktus. Jeigu jūs praradote išmanųjį raktą, nedelsdami pristatykite automobilį ir raktą įgaliotajam “HYUNDAI” atstovui, kad būtų galima apsaugoti nuo vagystės.
- Išmanusis raktas gali neveikti dėl šių priežasčių:
 - Išmanusis raktas yra arti radijo bangų šaltinio, tokio kaip radijo stotis ar oro uostas, kuris gali trukdyti išmaniojo rakto darbui.
 - Išmanusis raktas yra netoli radijo telefono ar mobilaus telefono.
 - Netoli jūsų automobilio veikia kito automobilio išmanusis raktas.

(Tęsinys)

(Tęsinys)

Jei išmanusis raktas tinkamai neveikia, duris atidarykite ir uždarykite su paprastu raktu. Jei išmanusis raktas kelia problemų, kreipkitės į įgaliotąjį HYUNDAI atstovą.

- Išmaniojo rakto signalas gali būti blokuojamas, jeigu jis yra arti veikiančio mobilaus ar išmaniojo telefono. Tai ypač svarbu, kai telefonu skambinama, atsiliepiama, rašomos žinutės, siunčiami ar priimami elektroniniai laiškai. Nelaikykite išmaniojo rakto ir mobilaus ar išmaniojo telefono kartu vienoje kelnių ar striukės kišenėje ir stenkitės, kad tarp šių prietaisų būtų pakankamas atstumas.

⚠️ ATSARGIAI

Saugokite, kad išmanusis raktas nesušlaptų. Jei beraktė rakinimo sistema sugedo nuo drėgmės, automobilio gamintojo garantija negalios.

Durų užrakinimas ir atrakinimas kritišku atveju

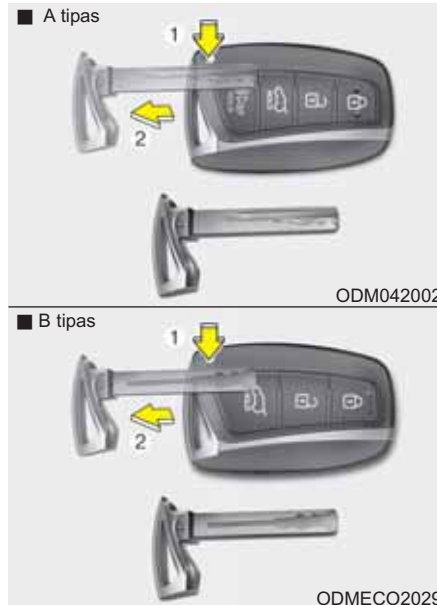

Jeigu išmanusis raktas normaliai neveikia, duris galite užrakinti ir atrakinti su paprastu raktu.

1. Paspauskite ir laikykite nuspaužę fiksavimo mygtuką (1) ir ištraukite paprastą raktą (2).
2. Įkiškite raktą į plyšį durų rankenoje. Norėdami atrakinti, sukite raktą link automobilio galo, norėdami užrakinti, sukite raktą link automobilio priekio.
3. Jei norite įdėti raktą atgal, įstatykite jį į plyšį ir stumkite, kol išgirsite spragtelėjimą.

APSAUGOS NUO VAGYSČIŲ SISTEMA (JEI YRA)



Automobiliuose, kuriuose yra apsaugos nuo vagysčių sistema, yra lipdukas su užrašu:

1. WARNING (ĮSPĖJIMAS)
2. SECURITY SYSTEM (APSAUGOS SISTEMA)

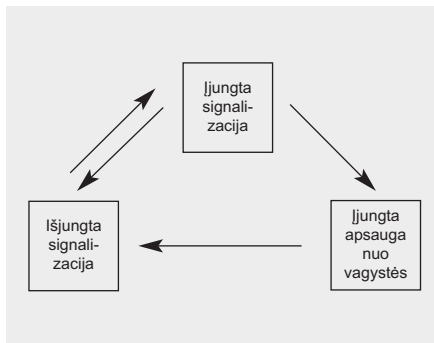

Sistemos paskirtis - apsaugoti nuo neteisėto patekimo į automobilį. Sistema veikia trimis režimais: pirmasis yra "Įjungtos signalizacijos" režimas, antrasis - "Signalizacijos nuo vagystės" režimas, o trečiasis - "Išjungtos signalizacijos" režimas. Įjungus sistemą, girdimas garsinis signalas ir sumirksi avariniai žibintai.

Įjungta signalizacija

Su išmaniuoju raktu.

Pastatykite automobilį ir išjunkite variklį. Įjunkite signalizaciją taip:

1. Išjunkite variklį.
2. Patikrinkite, ar visos durys, variklio dangtis ir pakeliamos galinės durys gerai uždarytos.
3. Užrakinkite duris, spausdami mygtuką ant priekinių durų išorinės rankenėlės, jei turite su savimi išmanųjį raktą.

Atlikus šiuos veiksmus, avariniai žibintai sumirksės vieną kartą, pranešdami, kad signalizacija įjungta.

Jei pakeliamos galinės durys, bagažinės arba variklio dangtis neuždarytas, avariniai žibintai nesumirksės ir signalizacija nuo vagystės neįsijungs. Uždarius pakeliamas galines duris, bagažinės ir variklio dangtį, avariniai žibintai mirksės vieną kartą.

- Užrakinkite duris, spausdami išmaniojo raktų užrakinimo mygtuką.

Atlikus šiuos veiksmus, avariniai žibintai sumirksės vieną kartą, pranešdami, kad signalizacija įjungta.

Jeigu kurios nors durys, pakeliamos galinės durys, bagažinės arba variklio dangtis nebuvo uždaryti, avariniai žibintai nemirktelės, o signalizacija nebus įjungta. Uždarius visas duris, pakeliamas galines duris, bagažinės ir variklio dangtį, avariniai žibintai mirktelės vieną kartą.

Su raktų pulteliu

Pastatykite automobilį ir išjunkite variklį. Įjunkite signalizaciją taip:

1. Išjunkite variklį ir ištraukite raktą iš užvedimo jungiklio.
2. Patikrinkite, ar visos durys, bagažinės bei variklio dangtis ir pakeliamos galinės durys gerai uždarytos.
3. Užrakinkite duris, spausdami raktų pultelio užrakinimo mygtuką.

Atlikus šiuos veiksmus, avariniai žibintai sumirksės vieną kartą, pranešdami, kad signalizacija įjungta.

Jei kurios nors durys, pakeliamos galinės durys, bagažinės arba variklio dangtis neuždarytas, avariniai žibintai nesumirksės ir signalizacija nuo vagystės neįsijungs. Uždarius visas duris, pakeliamas galines duris, bagažinės ir variklio dangtį, avariniai žibintai mirktelės vieną kartą.

- **Neįjunkite apsaugos sistemos, kol visi keleiviai neišlipo iš automobilio. Jei signalizacija įjungta keleiviams dar neišlipus iš automobilio, gali įsijungti įspėjimo signalas, jiems lipant iš automobilio. Jei kurios nors durys, pakeliamos galinės durys, bagažinės arba variklio dangtis atidaromas per 30 sekundžių po signalizacijos įjungimo, signalizacija išsijungia, kad įspėjimo signalas neskambėtų be reikalo.**

Signalizacija nuo vagystės

Signalizacijos įspėjimo signalas įsijungs, kai:

- Priekinės ar galinės durys atidaromos be raktų pultelio ar išmaniojo raktų.
- Galinės pakeliamos durys atidaromos be pultelio ar išmaniojo raktų.
- Atidaromas variklio dangtis.

Neišjungus apsaugos sistemos, apie 27 sekundes skambės signalizacija ir mirksės avariniai žibintai. Norėdami išjungti sistemą, atrakininkite duris su raktų pulteliu arba išmaniuoju raktu.

Išjungta signalizacija

Sistema bus išjungta, kai:

Raktų pultelis

- Paspaudžiamas durų atrakinimo mygtukas.
- Užvedamas variklis.
- Užvedimo jungiklis yra ON padėtyje ilgiau nei 30 sekundžių.

Išmanusis raktas

- Paspaudžiamas durų atrakinimo mygtukas.
- Paspaudžiamas mygtukas ant priekinių durų išorinės rankenėlės, turint su savimi išmanųjį raktą.
- Užvedamas variklis.
- Variklio užvedimo ir išjungimo mygtukas įjungiamas į ON padėtį.

Kai durys atrakinamos, avariniai žibintai sumirksės du kartus, parodydami, kad sistema išjungta.

Jeigu, paspaudę atrakinimo mygtuką, per 30 sekundžių neatidarysite kurių nors durų (ar pakeliamų galinių durų, bagažinės dangčio), sistema vėl įsijungs.

* PASTABA

- **Be išmaniojo raktų sistemos**
Jei signalizacija neišjungžiama pulteliu, įkiškite raktą į užvedimo jungiklį ir užveskite variklį. Apsaugos sistema bus išjungta.
- **Su išmaniojo raktų sistema**
Jei signalizacija neišjungžiama išmaniuoju raktu, atidarykite duris paprastu raktu ir užveskite variklį. Apsaugos sistema bus išjungta.
- Jei pametėte raktus, kreipkitės į įgaliojantį HYUNDAI atstovą.



ATSARGIAI

Nekeiskite, nmodifikuokite ir nereguliuokite apsaugos nuo vagysčių sistemos, nes galite ją sugadinti. Šios sistemos techninę priežiūrą gali atlikti tik įgaliojantis HYUNDAI atstovas.

Gamintojo garantija negalios, jei apsaugos nuo vagysčių sistema bus keičiama, modifikuojama ar reguliuojama.

DURŲ UŽRAKTAI

Durų užraktų valdymas iš lauko

Paprastas raktas

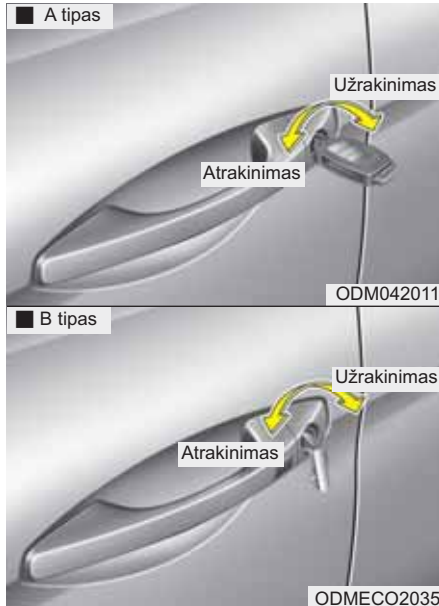

- Norėdami užrakinti, sukite raktą link automobilio galo, norėdami atrakinti, sukite raktą link automobilio priekio.
- Jei vairuotojo duris užrakiniate ar atrakiniate rakteliu, užsirakins ar atsirakins tik šios durys.
- Atrakinus duris, jas galima atidaryti, patraukus durų rankeną.
- Uždarydami duris, spustelėkite jas ranka. Patikrinkite, ar durys gerai užsidarė.

Rakto pultelis / Išmanusis raktas

- Durys taip pat gali būti užrakinamos ir atrakinamos rakto pulteliu arba išmaniuoju raktu.
- Jei turite su savimi išmanųjį raktą, duris galima užrakinti ir atrakinti paspaudus mygtuką ant išorinės durų rankenėlės. (automobiliuose su išmaniojo rakto sistema).
- Atrakinus duris, jas galima atidaryti, patraukus durų rankeną.
- Uždarydami duris, spustelėkite jas ranka. Patikrinkite, ar durys gerai užsidarė.

* PASTABA

- Kai oras šaltas ir drėgnas, dėl šalčio durų užraktai ir mechanizmai gali tinkamai neveikti.
- Jei durys kelis kartus greitai užrakinamos ir atrakinamos raktu ar durų užrakinimo jungikliu, kurį laiką sistema gali neveikti, taip apsaugodama elektros grandinę ir jos dalis nuo sugadinimo.

⚠ ĮSPĖJIMAS

- Jei gerai neuždarysite durų, jos vėl gali atsidaryti.
- Būkite atsargūs: uždarydami duris nesisiverkite kūno ar rankų.

Durų užraktų valdymas iš vidaus

Su durų užrakinimo mygtuku

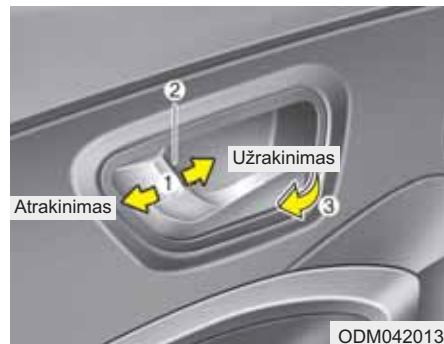

- Norėdami atrakinti duris, pastumkite durų užrakinimo mygtuką (1) į "Unlock" (atrankinta) padėtį. Ant mygtuko matysite raudoną žymę (2).
- Norėdami užrakinti duris, pastumkite durų užrakinimo mygtuką (1) į "Lock" (užrakinta) padėtį. Jei durys užsirakina, ant mygtuko nesimatys raudonos žymės (2).
- Norėdami atidaryti duris, patraukite durų rankenėlę (3).

- Jei priekinių durų vidinė rankenėlė patraukiama, kai užrakinimo mygtukas yra užrakintoje padėtyje, mygtukas atsirakins ir durys atsidarys (išskyrus Europą).
- Jei kurių nors durų vidinė rankenėlė patraukiama, kai užrakinimo mygtukas yra užrakintoje padėtyje, mygtukas atsirakins ir durys atsidarys (Europai).
- Priekinių durų nebus galima užrakinti, jeigu raktas yra užvedimo jungiklyje, ir kurios nors priekinės durys yra atidarytos (išskyrus Europą).
- Durų nebus galima užrakinti, jeigu raktas yra užvedimo jungiklyje, ir kurios nors durys yra atidarytos (Europai).
- Durų nebus galima užrakinti, jeigu išmanusis raktas yra automobilyje, ir kurios nors durys yra atidarytos.

Su centrinio durų užrakto jungikliu

Vairuotojo durys

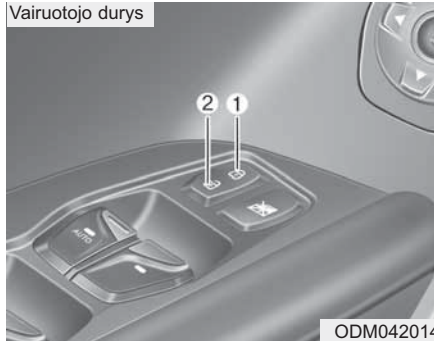

ODM042014

Veiksmai, atliekami spaudžiant centrinio durų užrakto jungiklį.

- Paspaudus priekinę jungiklio dalį (1), užrakinamos visos durys.
- Paspaudus galinę jungiklio dalį (2), atrakinamos visos durys.
- Jei raktas yra užvedimo jungiklyje, ir kurios nors priekinės durys yra atidarytos, paspaudus priekinę jungiklio dalį (1), durų nebus galima užrakinti (išskyrus Europą).

- Jei raktas yra užvedimo jungiklyje, ir kurios nors durys yra atidarytos, paspaudus priekinę jungiklio dalį (1), durų nebus galima užrakinti (Europai).
- Jei išmanusis raktas yra automobilyje, ir kurios nors durys yra atidarytos, paspaudus priekinę jungiklio dalį (1), durų nebus galima užrakinti.

* PASTABA

Jeigu durys buvo užrakintos raktu pulteliu arba išmaniuoju raktu, jų nebus galima atrakinti centrinio durų užrakto užrakinimo ir atrakinimo jungikliu.

⚠ ĮSPĖJIMAS - Durys

- **Automobiliui važiuojant, durys turi būti gerai uždarytos ir užrakintos, kad neįvyktų nelaimingas atsitikimas. Užrakintos durys mažiau masins įsilaužėlius, automobiliui sustojus ar sulėtinus greitį.**
- **Atidarydami duris apsidaurykite, ar šalia nėra automobilių, motociklų, dviračių ar pėsčiųjų. Atidarydami duris, kai prie jų kas nors artėja, galite sugadinti šalia esančias transporto priemones ar sužaloti žmones.**

⚠ ĮSPĖJIMAS - Atrakinti automobiliai

Paliktas neužrakintas automobilis masina vagis ir kelia grėsmę, kad grįžus į automobilį jus užpuls jame pasislėpęs įsibrovėlius. Palikdami automobilį, ištraukite užvedimo raktą, įjunkite stovėjimo stabdį, uždarykite visus langus ir užrakinkite visas duris.

⚠ ĮSPĖJIMAS - Be priežiūros palikti vaikai

Uždarytas automobilis gali labai įkaisti, o jame be priežiūros palikti vaikai ar gyvūnai gali mirti ar sunkiai susižaloti. Be to, vaikai gali įjungti automobilio prietaisus ir susižaloti arba juos gali nuskriausti į automobilį įsibrovę asmenys. Niekada nepalikite automobilyje vienu vaikų ir gyvūnų.

Dvigubas užrakinimas (jei yra)

Kai kuriuose automobiliuose yra dvigubo užrakinimo sistema. Dvigubo užrakinimo sistema – tai papildoma automobilio apsaugos priemonė. Kai ji veikia, durų negalima atidaryti nei iš vidaus, nei iš lauko.

Jei norite automobilį užrakinti naudodami dvigubo užrakinimo sistemą, duris reikia užrakinti raktų pulteliu arba išmaniuoju raktu. Automobilis atrakinamas raktų pulteliu arba išmaniuoju raktu.

⚠ ĮSPĖJIMAS

Jei automobilyje kas nors yra, neužrakinkite durų raktų pulteliu ar išmaniuoju raktu. Automobilyje esantis keleivis negalės atsirakinti durų atrakinimo mygtuku. Pavyzdžiui, užrakinus duris raktų pulteliu, viduje esantis keleivis be pultelio negalės atrakinti durų.

Durų užrakinimo ir atrakinimo papildomos funkcijos

Smūgiui jautri durų atrakinimo sistema

Visos durys automatiškai atsirakina, nuo smūgio išsiskleidus saugos oro pagalvėms.

Durų užrakinimo sistema su greičio jutikliu (jei yra)

Visos durys automatiškai užrakinamos, kai automobilio greitis yra didesnis nei 15 km/val.

Durų užrakinimo ir atrakinimo sistemos papildomas funkcijas galite įjungti ar išjungti. Skaitykite šios dalies skyrių “Asmeniniai nustatymai”.

Galinių durų užraktas vaikams apsaugoti



Užraktas vaikams apsaugoti neleidžia vaikams netyčia atidaryti galinių durų iš vidaus. Jei automobilyje yra vaikų, naudokite galinių durų užraktą vaikams apsaugoti.

1. Atidarykite galines duris.
2. Įkiškite raktą (arba atsuktuvą) į plyšį (1) ir pasukite į “užrakinta (🔒)” padėtį. Kai užraktas vaikams apsaugoti yra užrakintoje padėtyje, patraukus durų rankenėlę (3) iš vidaus, galinės durys neatsidarys.

3. Uždarykite galines duris.

Norėdami atidaryti galines duris, patraukite durų rankenėlę iš lauko pusės (2).

Kol neatrąkysite galinių durų užrakto vaikams apsaugoti, galinės durys neatsidarys patraukus durų rankenėlę (3) iš vidaus, nors durys ir bus atraktintos.

⚠️ ĮSPĖJIMAS - Galinių durų užraktai

Jei vaikai netyčia atidarytų galines duris automobiliui važiuojant, jie iškristų ir sunkiai susižalotų arba žūtų. Kad vaikai negalėtų atidaryti galinių durų iš vidaus, veždami vaikus naudokite galinių durų apsauginius užraktus.

PAKELIAMOS GALINĖS DURYS

Pakeliamų galinių durų atidarymas



ODM042016

- Pakeliamos galinės durys užrakinamos arba atrakinamos, kai visos durys yra užrakintos arba atrakinotos raktu, rakto pulteliu, išmaniuoju raktu arba centrinio durų užrakto jungikliu.
- Paspaudus rakto pultelio ar išmaniojo rakto pakeliamų galinių durų atrakinimo mygtuką maždaug 1 sekundę, atrakinamos tik pakeliamos galinės durys.
- Jei pakeliamos galinės durys atrakinamos, jas galima atidaryti paspaudus rankenėlę ir traukiant duris aukštyn.

- Jei atidaromos ir vėl uždaromos tik pakeliamos galinės durys, jos užsizrakins automatiškai. (Visos durys turi būti užrakintos).

* PASTABA

Kai oras šaltas ir drėgnas, durų užraktai ir mechanizmai gali tinkamai neveikti dėl šalčio.

⚠ ĮSPĖJIMAS

Pakeliamos galinės durys atsidaro kildamos aukštyn. Atidarydami pakeliamas galines duris patikrinkite, ar už automobilio nėra daiktų arba žmonių.

⚠ ATSARGIAI

Prieš pradėdami važiuoti patikrinkite, ar gerai uždarytos pakeliamos galinės durys. Jų gerai neuždarę, galite sugadinti pakėlimo cilindrus ir tvirtinimo mechanizmą.

Pakeliamų galinių durų uždarymas



ODM042017

Nuleiskite ir stipriai spauskite pakeliamas galines duris žemyn. Patikrinkite, pakeliamos galinės durys gerai užsidarė.

⚠ ĮSPĖJIMAS

Saugokitės, kad uždaromos pakeliamos galinės durys neprispaustų pirštų, pėdų ar kitų kūno dalių.

⚠️ ATSARGIAI

Patikrinkite, ar nieko nėra tarp pakeliamųjų galinių durų spynos ir spragtuko. Pašaliniai daiktai gali sugadinti spyną.

⚠️ ĮSPĖJIMAS -

Išmetamosios dujos

Jei važiuosite neuždarytomis pakeliamomis galinėmis durimis, į automobilio vidų pateks nuodingos išmetamosios dujos, kurios gali sunkiai ar mirtinai sužaloti keleivius.

Jei reikia važiuoti atviromis pakeliamomis galinėmis durimis, atidarykite visas vėdinimo angas ir langus, kad į automobilį patektų daugiau oro.

⚠️ ĮSPĖJIMAS - Bagažo skyrius

Bagažo skyriuje, kuriame nėra saugos priemonių, negalima vežti žmonių. Visi keleiviai turi būti prisisegę saugos diržais, kad, įvykus avarijai ar staigiai stabdant, nesusižeistų.

Avarinis pakeliamųjų galinių durų atidarymas



ODM042018

Jūsų automobilio pakeliamųjų durų apačioje yra šių durų avarinio atidarymo svirtis. Jeigu kas nors netyčia užrakintas bagažo skyriuje, pakeliamos galinės durys gali būti atidarytos atlikus šiuos veiksmus:

1. Atidarykite dangtelį.
2. Pastumkite avarinio atidarymo svirtį į dešinę.
3. Stumkite pakeliamas galines duris.

LANGAI

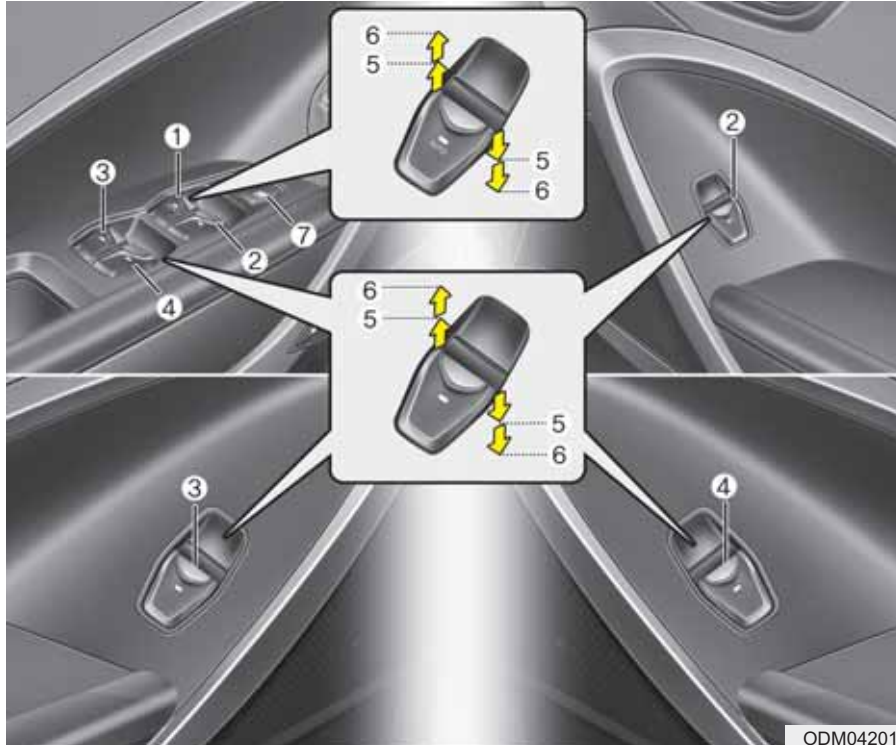

- (1) Vairuotojo durų elektra valdomo lango jungiklis
- (2) Priekinių keleivio durų elektra valdomo lango jungiklis
- (3) Galinių durų (kairės pusės) elektra valdomo lango jungiklis
- (4) Galinių durų (dešinės pusės) elektra valdomo lango jungiklis
- (5) Lango atidarymas ir uždarymas
- (6) Automatinis elektra valdomo lango pakėlimas* ir nuleidimas*
- (7) Elektra valdomo lango užrakinimo mygtukas

*: jei yra

* PASTABA

Kai oras šaltas ir drėgnas, elektra valdomi langai gali tinkamai neveikti dėl šalčio.

ODM042019

Elektra valdomi langai

Kad elektra valdomi langai veiktų, užvedimo jungiklis turi būti ON padėtyje. Visose duryse yra elektra valdomų langų jungiklis, kuriuo valdomas durų langas. Vairuotojo duryse yra pagrindinis visų automobilio langų valdymo jungiklis. Taip pat vairuotojo duryse yra langų užrakinimo mygtukas, kuris užblokuoja galinių langų valdymą.

Ištraukus užvedimo raktą arba pasukus jį į ACC arba LOCK padėtį, elektra valdomi langai veikia dar apie 30 sekundžių, tačiau ir šias 30 sekundžių langai neveiks, jei atidaromos priekinės durys.

* PASTABA

Jei važiuojant yra atidaryti galiniai langai arba stoglangis (jei yra) (arba stoglangis yra pusiau atidarytoje padėtyje), automobilyje galite jausti vėjo gūsius ar girdėti triukšmą. Šis triukšmas yra normalus reiškinys, ir jį galima pašalinti arba sumažinti šiais veiksmais: Jeigu triukšmą kelia vienas ar abu atidaryti galiniai langai, šiek tiek pakelkite priekinius langus. Jei triukšmą kelia atidarytas stoglangis, šiek tiek priverkite jį.

Lango atidarymas ir uždarymas



A tipas

Norėdami atidaryti ar uždaryti langą, nuspauskite arba pakelkite aukštyn atitinkamo jungiklio priekinę dalį iki pirmos fiksavimo padėties (5).



B tipas

Automatiškai pasikeliantis ir nusileidžiantis langas (jei yra)

Trumpam nuspaudus lango jungiklį iki antros fiksavimo padėties (6), vairuotojo langas nusileidžia iki galo net atleidus jungiklį. Jei norite sustabdyti atsidarantį langą pageidaujamoje padėtyje, pakelkite aukštyn ir atleiskite jungiklį lango judėjimui priešinga kryptimi.



C tipas

Automatiškai pasikeliantis ir nusileidžiantis langas (jei yra)

Trumpam nuspaudus ar pakėlus lango jungiklį iki antros fiksavimo padėties (6), vairuotojo langas nusileidžia iki galo arba pakyla, net atleidus jungiklį. Jei norite sustabdyti langą pageidaujamoje padėtyje, pakelkite aukštyn arba nuspauskite ir atleiskite jungiklį.

* PASTABA

Jei elektra valdomas langas normaliai neveikia, automatinę langų valdymo sistemą reikia nustatyti iš naujo, atliekant šiuos veiksmus:

1. Pasukite užvedimo jungiklį į ON padėtį.
2. Uždarykite vairuotojo langą ir laikykite pakėlę vairuotojo lango jungiklį bent vieną sekundę, kai langas visai užsidarė.



OUN026013

Automatinis slinkimas atgal

Jei langui kylant į viršų, jo kelyje atsiranda daiktas ar kūno dalis, langas aptiks kliūtį ir nebekils aukštin. Tuomet langas nusileis apie 30 cm (11,8 colio), kad būtų galima patraukti prispaustą daiktą.

Jei langas aptiks kliūtį tuo metu, kai lango valdymo jungiklis yra laikomas pakeltoje padėtyje, langas nustos kilti aukštin ir nusileis apie 2,5 cm (1 colį).

Jei per 5 sekundes po to, kai langas nusileido dėl automatinio lango nusileidimo funkcijos, lango valdymo jungiklis bus keliamas aukštin, automatinio lango slinkimo atgal funkcija neveiks.

* PASTABA

Lango automatinio nusileidimo funkcija veikia tik tuomet, kai naudojama “automatinio pakėlimo” funkcija pilnai pakėlus jungiklį. Automatinio nusileidimo funkcija neveiks, jei langas pakeliamas naudojant lango atidarymo iki pusės funkciją.

⚠ ĮSPĖJIMAS

Prieš uždarydami langą patikrinkite, ar jam niekas netrukdytų pakilti, kad nesusižalotumėte ir nesugadintumėte automobilio. Jei tarp lango stiklo ir viršutinio rėmo bus mažesnis nei 4 mm (0,16 colio) skersmens daiktas, automatinio nusileidimo sistema gali neaptikti kliūties, o langas nesusustos ir nenusileis.

Elektra valdomo lango užrakinimo mygtukas



ODM042022

Vairuotojas gali išjungti galinių durų langų valdymo jungiklius, paspausdamas ant vairuotojo durų esantį lango užrakinimo mygtuką į LOCK padėtį (nuspaustas).

VARIKLIO DANGTIS

Variklio dangčio atidarymas

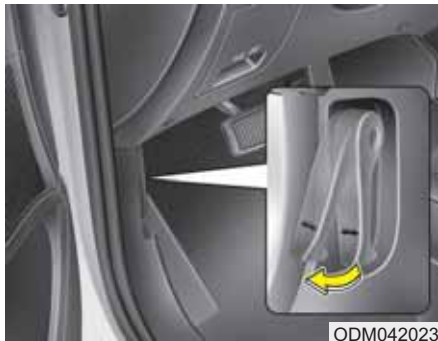

1. Atlaisvinkite dangtį, patraukę už atidarymo svirtelės. Dangtis šiek tiek pakils.



2. Nueikite prie automobilio priekio, šiek tiek pakelkite dangtį, paspauskite skląstį (1) iš vidaus ties dangčio viduriu ir pakelkite dangtį (2).
3. Kelkite dangtį aukštyn. Pakėlus dangtį iki pusės, toliau dangtis pasikels pats automatiškai.

⚠ ĮSPĖJIMAS

Atidarykite variklio dangtį, pastatę automobilį lygioje vietoje ir išjungę variklį, įjungę P (Stovėjimas) pavarą, jei yra automatinė pavarų dėžė, arba pirmą ar atbulinės eigos pavarą, jei pavarų dėžė mechaninė, ir įjungę stovėjimo stabdį.

⚠️ ĮSPĖJIMAS



Atlikdami darbus variklio skyriuje, saugokitės, kad nesutrenktumėte galvos į dangčio viduje esantį tvirtinimo kablį.

Variklio dangčio uždarymas

1. Prieš nuleisdami dangtį, patikrinkite:
 - Visų įpylimo angų dangteliai variklio skyriuje turi būti gerai uždėti.
 - Variklio skyriuje neturi likti pirštinių, skudurų ar kitokių degių medžiagų.
2. Nuleiskite dangtį iki pusės ir stumkite jį žemyn. Patikrinkite, ar dangtis gerai užsidarė.

⚠️ ĮSPĖJIMAS - Variklio dangtis

- Prieš uždarydami variklio dangtį patikrinkite, ar niekas netrukdytų jam užsidaryti. Jei dangčio nusileidimo vietoje yra pašalinių daiktų, galite sugadinti automobilį ar susižeisti.
- Variklio skyriuje nepalikite pirštinių, skudurų ar kitų degių medžiagų. Jie gali užsidegti nuo karščio.

⚠️ ĮSPĖJIMAS

- Visuomet patikrinkite, ar dangtis gerai užsidarė. Gerai neuždarytas dangtis važiuojant gali pakilti ir uždegti važda. Dėl to gali įvykti avarija.
- Kai tikrinatė variklio skyrių, įstatykite atraminį strypą į skylę, kad dangtis nenukristų ir jūsų nesužeistų.
- Nejudinkite automobilio iš vietos, kai atidarytas variklio dangtis. Dangtis užstos važda, gali nukristi ar susigadinti.

DEGALŲ ĮPYLIMO ANGOS DANGTELIS

Degalų įpylimo angos dangtelio atidarymas



Degalų įpylimo angos dangtelis atidaromas iš automobilio vidaus patraukiant svirtelę, esančią prie vairuotojo durų.

* PASTABA

Jei degalų užpylimo dangtelis neatsidaro dėl to, kad jį padengė ledas, švelniu padaužymu ar stumtelėjimu sulaužykite ledą ir atlaisvinkite dangtelį. Neplėškite jėga. Jei reikia, papurkškite aplink dangtelį tinkamu atitirpinimo skysčiu (nenaudokite radiatoriaus antifrizo) arba nuvežkite automobilį į šiltą vietą ir leiskite ledui nutirpti.

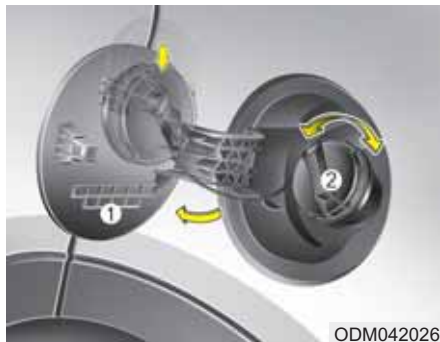

1. Išjunkite variklį.
2. Patraukite aukštyn degalų įpylimo angos atidarymo svirtelę.
3. Atidarykite degalų įpylimo angos dangtelį (1).
4. Pasukite degalų įpylimo angos kamštį (2) prieš laikrodžio rodyklę.
5. Įpilkite degalų.

Degalų įpylimo angos dangtelio uždarymas

1. Sukite degalų įpylimo angos kamštį pagal laikrodžio rodyklę, kol išgirsite spragtelėjimą. Tai rodo, kad kamštis gerai užsuktas.
2. Uždarykite dangtelį, spausdami jo kraštą. Patikrinkite, ar dangtelis gerai uždarytas.

⚠ ĮSPĖJIMAS - Degalų įpylimas

- **Suslėgti degalai gali aptaškyti jūsų rūbus ar odą, taip pat sukelia gaisro ar nudegimų pavojų. Degalų angos dangtelį atsukite atsargiai ir lėtai. Jei pro atsukamą kamštį eina degalų garai arba girdite šnypštimą, palaukite, kol tai nurims, ir tik tada nuimkite kamštį.**
- **Kai pistoletas automatiškai išsijungia, nbandykite įpilti daugiau degalų.**
- **Patikrinkite, ar gerai užsuktas kamštis, kad avarijos metu degalai neišsilietų.**

**⚠ ĮSPĖJIMAS - Pavojai
piland
degalus**

Automobilių degalai - tai degi medžiaga. Pildami degalus, vadovaukitės šiais patarimais. Šių patarimų nepaisymas gali baigtis sunkiu kūno sužalojimu, nudegimais ar mirtimi, kilus gaisrui ar sprogimui.

- Perskaitykite ir paisykite visų įspėjimų degalinėje.
- Prieš pildami degalus apžiūrėkite, kur degalinėje yra avarinis degalų užsukimo čiaupas.

(Tęsinys)

(Tęsinys)

- Prieš imdami degalų įpylimo pistoletą, palieskite kurią nors metalinę automobilio dalį, esančią atokiau nuo degalų įpylimo angos, pistoleto ar kito dujų šaltinio, kad iškrautumėt pavojingą statinę elektą.
- Pradėję pilti degalus, nelipkite į automobilį, nes galite sukurti statinės elektros lauką, liesdami, trindami ar braukdami per kokią vietą ar medžiagą (poliesterį, satiną, nailoną ir pan.), ir gali įvykti statinės elektros iškrova. Nuo elektros iškrovos gali užsiliepsnoti degalų garai. Jei reikia įlipti į automobilį, vėl iškraukite pavojingą statinę elektą, paliesdami metalinę automobilio dalį, esančią atokiau nuo degalų įpylimo angos, pistoleto ar kito benzino šaltinio.

(Tęsinys)

(Tęsinys)

- Jei degalus pilate į aprobuotą nešiojamą indą, pildami degalus indą statykite ant žemės. Nuo degalų bakelio statinės elektros iškrovos gali užsiliepsnoti degalų garai. Pradėję pilti degalus, liaskite automobilį, kol baigsite pilti. Degalus gabenkite ir laikykite tik tinkamuose nešiojamuose plastmasiniuose bakeliuose.
- Pildami degalus, nekalbėkite mobiliuoju telefonu. Nuo mobiliojo telefono sukurtos elektros srovės ir (arba) elektromagnetinių laukų gali užsiliepsnoti degalai.

(Tęsinys)

(Tęsinys)

- Pildami degalus, visuomet išjunkite variklį. Nuo variklio elektrinių dalių sukeltų žiežirbų gali užsiliepsnoti degalai. Baigę pilti degalus, patikrinkite, ar gerai užsuktas degalų bako kamštis ir uždarytas degalų įpylimo angos dangtelis.
- Degalinėje **NENAUDOKITE** degtukų ar žiebtuvėlio ir **NERŪKYKITE** bei nepalikite degančios cigaretės automobilyje, ypač pildami degalus. Automobilių degalai yra degi medžiaga, ir gali lengvai užsiliepsnoti.
- Jei pilant degalus įsiplieskia ugnis, pasitraukite nuo automobilio ir kvieskite degalinės operatorių bei gaisrininkus. Vadovaukitės jų nurodymais.

⚠ ATSARGIAI

- *Pilkite tik tokius degalus, kokie nurodyti 1 dalies skyriuje “Reikalavimai degalams”.*
- *Jei degalų bako kamštį reikia pakeisti, įsitikinkite, ar jis yra tinkamas jūsų automobiliui. Su netinkamu degalų bako kamščiu degalų sistema arba išmetamųjų dujų kontrolės sistema gali tinkamai neveikti. Jei reikia daugiau informacijos, kreipkitės į įgaliotąjį HYUNDAI atstovą.*
- *Saugokite, kad neaptaškytumėte degalais automobilio šonų. Bet kokie degalai gali pažeisti dažus.*
- *Patikrinkite, ar gerai užsuktas kamštis, kad avarijos metu degalai neišsipiltų.*

Avarinis degalų įpylimo angos dangtelio atidarymas



Jei dangtelis neatsidaro patraukus atidarymo svirtelę, galite atidaryti jį ranka. Nuimkite panelį bagažo skyriuje. Lengvai patraukite rankenėlę.

⚠ ATSARGIAI

Netraukite rankenos per stipriai, nes galite pažeisti bagažo skyriaus apdailą arba sugadinti atidarymo rankeną.

PANORAMINIS STOGLANGIS (JEI YRA)



ODM042028

Jei jūsų automobilyje yra stoglangis, jį galima atidaryti arba pakelti stoglangio valdymo svirtelė viršutinėje konsolėje.

Stoglangį galima atidaryti, uždaryti arba pakelti tik tuomet, kai užvedimo jungiklis yra ON padėtyje.

- Kai oras šaltas ir drėgnas, stoglangis gali tinkamai neveikti dėl šalčio.
- Nuplovę automobilį arba po lietaus, prieš atidarydami stoglangį, nepamirškite nuvalyti nuo jo vandens.

⚠ ATSARGIAI - Stoglangio valdymo svirtis

Kai stoglangis visiškai atidarytas, uždarytas ar pakeltas, nebejudinkite jo valdymo svirties. Galite sugadinti variklį ar kitas stoglangio sistemos dalis.

⚠ ATSARGIAI

Patikrinkite, ar stoglangis yra visiškai uždarytas, kai paliekatė automobilį. Jei stoglangis yra atidarytas, į automobilį pateks sniegas ar lietus, ir automobilio vidus sušlaps. Atidarytas stoglangis taip pat masins vagis.

Atidaryto stoglangio įspėjamoji lemputė (jei yra)

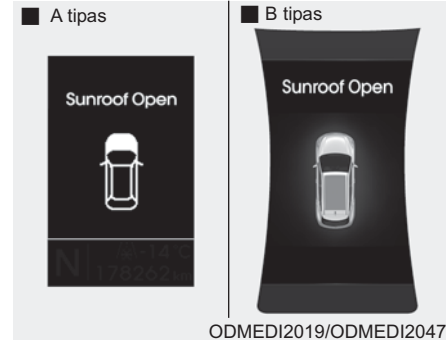

ODMEDI2019/ODMEDI2047

Ištraukus užvedimo raktą (su išmaniuoju raktu: išjungus variklį) ir atidarius vairuotojo duris, kai stoglangis nėra visiškai uždarytas, apie 7 sekundes bus girdimas įspėjamasis garsinis signalas, o LCD ekrane bus matomas pranešimas “Panorama Roof Open” (panoraminis stoglangis atidarytas). Uždarykite stoglangį, išlipdami iš automobilio.

⚠️ ĮSPĖJIMAS

- Niekada nereguliuokite stoglangio ar saulės užuolaidos važiuodami. Galite nesuvaldyti automobilio ir sukelti avariją, sunkiai ar mirtinai sužaloti žmones arba sugadinti turą.
- Jeigu tvirtinate ant stogo bagažinę, neatidarinėkite stoglangio.
- Nedėkite sunkių daiktų virš stoglangio ar stiklinio stogo.
- Neleiskite vaikams žaisti su stoglangiu.

⚠️ ATSARGIAI

Jei krovinyms netelpa automobilyje, nevažiuokite iškišę jį pro stoglangį.

Stoglangio užuolaida



Jei norite atidaryti užuolaidą

Paspauskite užuolaidos atidarymo mygtuką (1).

Jei norite uždaryti stoglangio užuolaidą, kai stoglangis yra uždarytas

- Paspauskite užuolaidos uždarymo mygtuką (2).
- * Paspaudus užuolaidos uždarymo mygtuką (2), kai stoglangis yra atidarytas, užuolaida užsidarys iki pusės.
- Stumkite stoglangio valdymo svirtelę pirmyn arba traukite žemyn. Norėdami sustabdyti judančią užuolaidą, paspauskite trumpam užuolaidos valdymo jungiklį.

* PASTABA

Užuolaida pagaminta iš audinio, todėl ji gali raukšlėti.

⚠️ ATSARGIAI

- *Nebandykite atidaryti ar uždaryti užuolaidos ranka. Galite sugadinti užuolaidą.*
- *Uždarykite stoglangį važiuodami dulkėtu keliu. Dėl dulkių automobilio sistemos gali tinkamai neveikti.*

Stoglangio paslinkimas



Jei stoglangio užuolaida uždaryta

Patraukus stoglangio valdymo svirtelę atgal, stoglangis atsidarys iki galo. Jei norite sustabdyti stoglangį, trumpam pastumkite arba patraukite stoglangio valdymo svirtelę.

Jei stoglangio užuolaida atidaryta

Patraukus stoglangio valdymo svirtelę atgal, stoglangis atsidarys iki galo. Jei norite sustabdyti stoglangį, trumpam pastumkite arba patraukite stoglangio valdymo svirtelę.

* Atidaryti ir uždaryti galima tik priekinę panoraminio stoglangio dalį.

Stoglangio pakėlimas



Jei stoglangio užuolaida uždaryta

Pastūmus stoglangio valdymo svirtelę aukštyn, iki pusės atsidarys stoglangio užuolaida, po to stoglangis pasikels.

Jei norite sustabdyti stoglangį, trumpam pastumkite arba patraukite stoglangio valdymo svirtelę.

Jei stoglangio užuolaida atidaryta

Pastūmus stoglangio valdymo svirtelę aukštyn, stoglangis pasikels.

Jei norite sustabdyti stoglangį, trumpam pastumkite arba patraukite stoglangio valdymo svirtelę.

Stoglangio uždarymas

Norint uždaryti stoglangį ir užuolaidą

Pastumkite stoglangio valdymo svirtelę pirmyn arba žemyn. Automatiškai uždarys stoglangis ir stoglangio užuolaida.

Jei norite sustabdyti stoglangį, trumpam pastumkite arba patraukite stoglangio valdymo svirtelę.

Automatinis slinkimas atgal

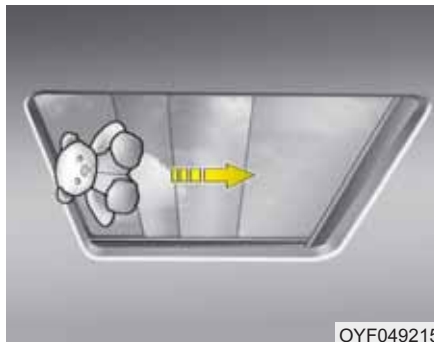

Jei automatiškai užsidarančio stoglangio ar užuolaidos kelyje yra daiktas ar kūno dalis, jis pradės slinkti atgal ir sustos.

Automatinio slinkimo atgal funkcija neveiks, jei tarp slenkančio stiklo ir stoglangio apvado bus koks nors nedidelis kliuvinys. Visuomet patikrinkite, kad, uždarant stoglangį, šalia jo nebūtų keleivių ar daiktų.

⚠ ĮSPĖJIMAS - Stoglangis

- Saugokite, kad uždarant stoglangį, jis neprispaustų kieno nors galvos, rankų ar kūno.
- Automobiliui važiuojant, neikiškite pro stoglangį veido, kaklo, rankų ar kūno.
- Uždarydami stoglangį saugokite, kad plyšyje nebūtų rankų ir galvos.

⚠ ATSARGIAI

- *Reguliariai nuvalykite ant stoglangio bėgelių susikauptusį purvą.*
- *Jei bandysite atidaryti stoglangį, kai temperatūra neigiamą arba stoglangis padengtas sniegu ar ledu, galite sugadinti stiklą arba varikliuką.*

Stoglangio valdymo nustatymas iš naujo

Jei automobilio akumulatorius atjungiamas ar išsikrauna, stoglangio valdymo sistemą reikia nustatyti iš naujo:

1. Pasukite užvedimo jungiklį į ON padėtį.
2. Uždarykite stoglangį ir užuolaidą, jeigu yra atidaryta.
3. Atleiskite stoglangio valdymo svirtį.
4. Spauskite stoglangio valdymo svirtį pirmyn uždarymo kryptimi (apie 10 sekundžių), kol stoglangis kiek pajudės. Tuomet atleiskite svirtį.

5. Spauskite stoglangio valdymo svirtį pirmyn uždarymo kryptimi, kol stoglangis ims veikti šia tvarka:

Užuolaida ir stoglangis atsidaro →
Stoglangis užsidaro → Užuolaida užsidaro

Tuomet atleiskite svirtį.

Atlikus šiuos veiksmus, stoglangio valdymo sistema vėl atstatyta.

* PASTABA

Jei neatstatysite stoglangio valdymo sistemos, stoglangis gali tinkamai neveikti.

VAIRO STIPRINTUVAS

Elektroninis vairo stiprintuvas (jei yra)

Vairo stiprintuvas turi variklį, kuris palengvina automobilio vairavimą. Jei variklis išjungtas arba jei elektroninio stiprintuvo sistema nustoja veikti, automobilį galima vairuoti, tačiau tam reikės daugiau jėgos.

Varikliu varomą vairo stiprintuvą valdo stiprintuvo valdymo įrenginys, kuriame yra vairo sukimo momento ir automobilio greičio jutikliai, perduodantys signalą varikliui.

Automobilio greičiui didėjant, vairą pasukti sunkiau, o greičiui mažėjant - lengviau, kad būtų galima geriau valdyti vairą.

Jei normaliai važiuodami pastebite, kad vairuoti yra sunkiau nei įprastai, kreipkitės į įgaliotąjį HYUNDAI atstovą, kad patikrintų vairo stiprintuvą.

* PASTABA

Važinėdami automobiliu galite pastebėti šiuos dalykus:

- Neužsidega elektroninio vairo stiprintuvo (EPS) įspėjamoji lemputė.
- Įjungus degimą, vairas sunkiau sukasi. Tai yra dėl to, kad sistema tikrina elektroninį vairo stiprintuvą. Tikrinimui pasibaigus, vairas turėtų sukis normaliai.
- Pasukus užvedimo jungiklį į ON arba LOCK/OFF padėtį, iš elektroninio vairo stiprintuvo relės gali pasigirsti spragtelėjimas.
- Automobiliui sustojus ar važiuojant nedideliu greičiu, gali girdėtis stiprintuvo variklio triukšmas.
- Vairui pasukti reikės daugiau jėgos, jei vairas be perstojo sukamas automobiliui stovint vietoje. Tačiau po kelių minučių tai grįš į normalią būklę.

(Tęsinys)

(Tęsinys)

- Jei elektroninis vairo stiprintuvas normaliai neveikia, prietaisų skydelyje užsidega įspėjamoji lemputė. Tokiu atveju, vairą yra sunkiau pasukti arba jis veikia nenormaliai. Mes rekomenduojame pasitarti su įgaliotuoju HYUNDAI atstovu.
- Važiuojant šaltu oru, vairas gali kelti triukšmą. Temperatūrai pakilus, triukšmas turi išnykti. Tai normali būseną.

Vairo stiprintuvas (jei yra)

Vairo stiprintuvas, naudodamas variklio energiją, palengvina automobilio vairavimą. Jei variklis išjungtas arba jei vairo stiprintuvo sistema nustoja veikti, automobilį galima vairuoti, tačiau tam reikės daugiau jėgos.

Jei normaliai važiuodami pastebite, kad vairuoti yra sunkiau nei įprastai, kreipkitės į įgaliotąjį HYUNDAI atstovą, kad patikrintų vairo stiprintuvą.

ATSARGIAI

Veikiant varikliui nelaikykite vairo ilgiau nei 5 sekundes, susukę iki galo į kairę ar į dešinę. Laikydami vairą tokioje padėtyje ilgiau nei 5 sekundes, galite sugadinti vairo stiprintuvo siurbį.

* PASTABA

Jei nutrūko vairo stiprintuvo pavaros diržas arba neveikia stiprintuvo siurblys, vairui pasukti reikės daug daugiau jėgos.

* PASTABA

Jei automobilis ilgai stovėjo lauke esant šaltam orui (temperatūra žemiau $-10^{\circ}\text{C}/14^{\circ}\text{F}$), užvedus variklį pirmą kartą vairui pasukti reikės daug daugiau jėgos. Taip atsitiks dėl šaltu oru padidėjusio vairo stiprintuvo skysčio klampumo ir tai nėra gedimas.

Padidinkite variklio sūkius spausdami akceleratoriaus pedalą iki 1 500 sūkių per minutę, po to atleiskite akceleratoriaus pedalą arba leiskite varikliui padirbti dvi ar tris minutes laisvąja eiga, kol skystis sušils.

Vairo pasvirimo kampas

Prieš vairuodami, nusistatykite jums tinkamą vairo pasvirimo kampą. Vairą taip pat galite pakelti, kad įlipant ir išlipant būtų daugiau vietos kojoms.

Vairą reikia sureguliuoti taip, kad jums būtų patogų vairuoti ir gerai matytumėte prietaisų skydelio įspėjamasias lemputes bei rodiklius.

ĮSPĖJIMAS

- Nereguliokite vairo aukščio ir pasvirimo kampo vairuodami. Galite nesuvaldyti automobilio ir sukelti avariją, sunkiai ar mirtinai sužaloti žmones.
- Sureguliuavę vairą, pajudinkite jį aukštyn ir žemyn patikrindami, ar jis užsifiksavo.

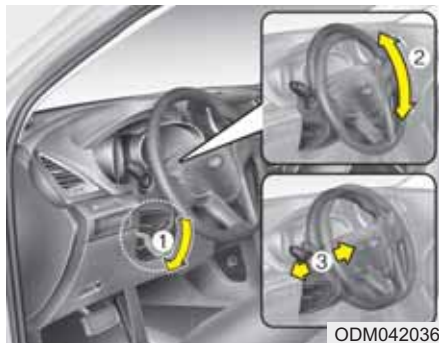

Norėdami pakeisti vairo kampą, nuspauskite žemyn reguliavimo svirtelę (1), nustatykite pageidaujamą vairo kampą (2) ir aukštį (3), po to pakelkite reguliavimo svirtelę ir užfiksuokite vairo padėtį. Būtinai nustatykite vairą į pageidaujamą padėtį prieš vairuodami.

Garso signalas



Garso signalas pasigirs, paspaudus signalo ženklą pažymėtą vietą ant vairo.

Reguliariai tikrinkite, ar garso signalas gerai veikia.

* PASTABA

Garso signalas skambės paspaudus signalo ženklą pažymėtą vietą ant vairo (žr. paveikslėlių). Signalas skambės tik tada, kai spaudžiama pažymėta vieta ant vairo.

ATSARGIAI

Nedaužykite ir netrankykite kumščiu garso signalo. Nespauskite garso signalo aštriu smailu daiktu.

Prisitaikantis vairas (jei yra)



ODM042039

Prisitaikantis vairas leidžia pasirinkti vairavimo stilių pagal vairuotojo pageidavimus ar kelio sąlygas.

Jūs galite pasirinkti norimą vairavimo režimą spausdami vairo režimo mygtuką.

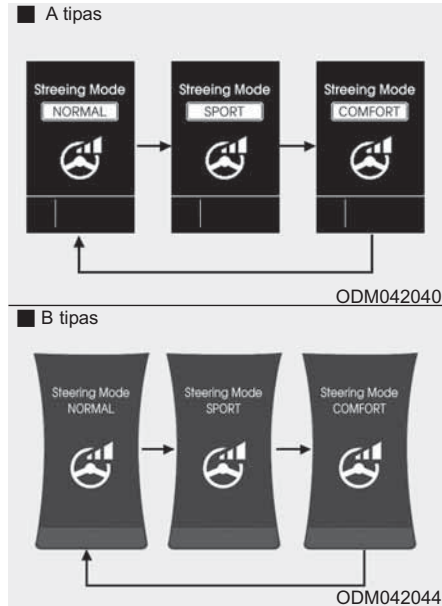

Jei vairo režimo mygtukas nepaspaudžiamas per 4 sekundes, LCD ekrane bus rodomas ankstesnis vaizdas.

Paspaudus vairo režimo mygtuką, pasirinktas vairavimo režimas rodomas LCD ekrane.

Jei vairo režimo mygtukas paspaudžiamas per 4 sekundes, vairo režimai keisis priešinyje parodyta tvarka.

Normalus režimas



Esant normaliam vairo režimui, vairui pasukti reikia vidutinių pastangų.

Komforto režimas



Vairą pasukti yra lengviau. Vairo komforto režimas paprastai naudojamas važinėjant mieste ar statant automobilį.

Taip pat komforto režimas padeda silpniems žmonėms vairuoti.

Sportinis režimas



Vairą pasukti yra sunkiau. Vairo sportinis režimas paprastai naudojamas važiuojant greikelyje.

VEIDRODĖLIAI

Galinio vaizdo veidrodėlis salone

Sureguliuokite galinio vaizdo veidrodėlį taip, kad matytumėte vaizdo pro galinį langą centrą. Sureguliuokite veidrodėlį prieš pradėdami važiuoti.

⚠ ĮSPĖJIMAS - Matomumas per galinį langą
Nedėkite ant galinės sėdynės ir bagažo skyriuje tokių daiktų, kurie užstos jums vaizdą per galinį langą.

⚠ ĮSPĖJIMAS
Nereguluokite galinio vaizdo veidrodėlio automobiliui važiuojant. Galite nesuvaldyti automobilio ir sukelti avariją, sunkiai ar mirtinai sužaloti žmones arba sugadinti turtą.

⚠ ĮSPĖJIMAS
Neperdarinėkite galinio vaizdo veidrodėlio, nemontuokite plautais veidrodėlio. Avarijos metu ar išsiskleidus saugos oro pagalvei tai gali sužeisti.

Galinio vaizdo veidrodėlio dienos ir nakties padėties (jei yra)



Nustatykite veidrodėlį prieš pradėdami važiuoti, kai dienos ir nakties padėties svirtelė yra dienos padėtyje.

Vairuodami naktį, patraukite dienos ir nakties padėties svirtelę į save, kad neakintų paskui važiuojančių automobilių žibintų šviesos.

Atsiminkite, kad galinio vaizdo aiškumas sumažėja, kai veidrodėlis yra naktinėje padėtyje.

Elektrochrominis veidrodėlis (ECM) (jei yra)

Elektrinis galinio vaizdo veidrodėlis automatiškai valdo paskui važiuojančių automobilių žibintų atspindžio intensyvumą ar matomumą važiuojant tamsoje. Jutiklis, esantis veidrodėlyje, seka šviesos lygį aplink automobilį ir automatiškai valdo paskui važiuojančių automobilių žibintų atspindžio intensyvumą.

Kai variklis veikia, atspindžio intensyvumas valdomas automatiškai galinio vaizdo veidrodėlyje esančio jutiklio pagalba.

Kai įjungiamą atbulinės eigos pavara (R), veidrodėlis automatiškai persijungia į ryškiausią nustatymą, kad vairuotojas geriau matytų, kas darosi už jo automobilio.

⚠ ATSARGIAI

Valykite veidrodėlį popierine servetėle ar panašia medžiaga, sudrėkinta stiklo valikliu. Nepurškite stiklo valiklio tiesiai ant veidrodėlio, nes skystis gali patekti į veidrodėlio vidų.

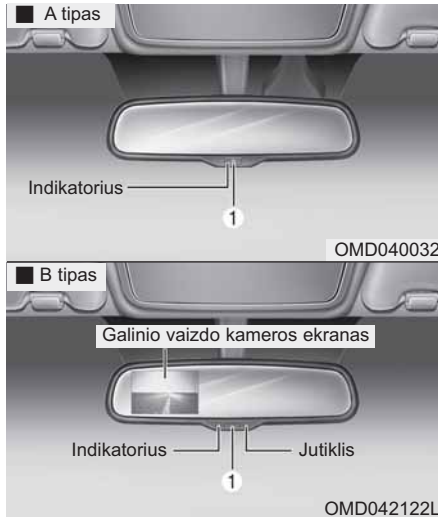

Elektrinio galinio vaizdo veidrodėlio valdymas:

- Paspauskite įjungimo ir išjungimo mygtuką (1), jei norite įjungti automatinę veidrodėlio tamsėjimo funkciją. Veidrodėlio indikatorius užsidegs. Paspauskite įjungimo ir išjungimo mygtuką, jei norite išjungti automatinę veidrodėlio tamsėjimo funkciją. Veidrodėlio indikatorius užges.
- Įjungus degimą, veidrodėlis automatiškai įsijungia į ON padėtį.

Elektrochrominis veidrodėlis (ECM) su kompasu



1. Šviesos automobilio gale jutiklis
2. Būklės LED indikatorius
3. ECM įjungimo ir išjungimo mygtukas
4. Kompasas mygtukas
5. Ekranas langas

Paspaudus įjungimo ir išjungimo mygtuką, įsijungs automatinė veidrodėlio tamsėjimo funkcija, ir veidrodėlis automatiškai valdys paskui važiuojančių automobilių žibintų atspindžio intensyvumą. Paspaudus mygtuką dar kartą, automatinė tamsėjimo funkcija išsijungs.

1. Kompasas valdymas

Paspauskite ir atleiskite mygtuką, ir ekrano lange bus rodoma automobilio judėjimo kryptis. Jei norite išjungti ekrano langą, paspauskite ir atleiskite mygtuką dar kartą.

Krypčių rodymas

- E : Rytai
 - W : Vakarai
 - S : Pietūs
 - N : Šiaurė
- pvz.) NE: Šiaurės rytai

2. Kompasso suderinimo veiksmai

Paspauskite ir laikykite mygtuką ne trumpiau kaip 6 sekundes ir ne ilgiau kaip 9 sekundžių. Kai kompasso atmintis bus išvalyta, bus rodoma "C".

- Važiukite ratu apie 8 km/val. greičiu keletą kartų, arba kol pasirodys kompasso kryptis.
- Ratu galima važiuoti į dešinę arba į kairę. Kai kompasas bus suderintas, pasirodys kompasso užrašas.
- Važiukite ratu tol, kol pasirodys kompasso užrašas.

3. Kompasso zonos nustatymas

1. Suraskite savo buvimo vietą ir zonos numerį zonų žemėlapyje.

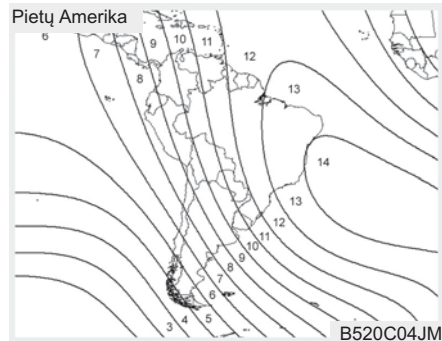
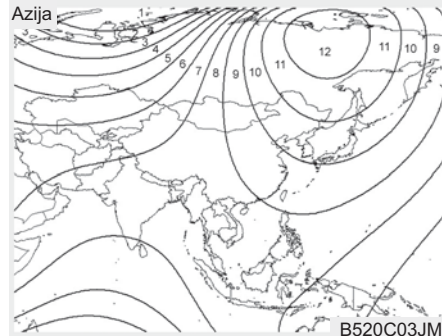
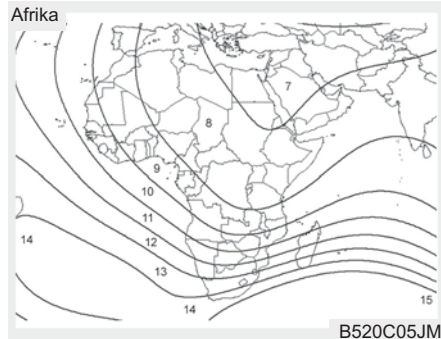
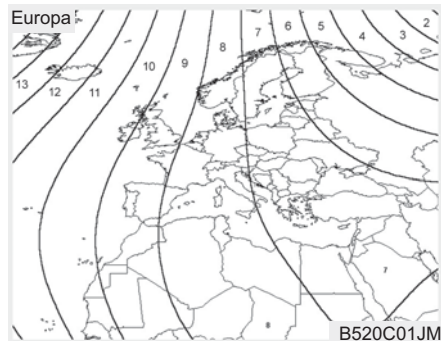

2. Paspauskite ir laikykite mygtuką ne trumpiau kaip 3 sekundes ir ne ilgiau kaip 6 sekundes. Ekrane bus rodomas zonos numeris.

3. Spauskite mygtuką, kol ekrane atsiras naujos zonos numeris. Atleidus mygtuką, po kelių sekundžių ekrane pasirodys kompasos kryptis.

4. Veidrodėlio kampo keitimas (jei galima):

Kadangi veidrodėlis pasukamas kampu į vairuotoją, veidrodėlį su kompasu galima pritaikyti vairuotojams, sėdintiems kairėje (automobiliuose su vairu kairėje) arba dešinėje (automobiliuose su vairu dešinėje).

Veidrodėlio reguliavimas į kairę "L" arba į dešinę "R":

1. Paspauskite mygtuką ir laikykite nuspaudę 9 sekundžių.
2. Atleiskite ir paspauskite mygtuko "L" arba "R" pusę.

* PASTABA

Atliekant šiuos veiksmus kompasas išderinamas.

3. Kad vėl suderintumėte kompasą, apvažiuokite automobiliu du pilnus ratus mažesniu nei 8 km/val. (5 mylios per val.) greičiu.

ATSARGIAI

1. Nenaudokite slidžių laikiklių, antenų ir panašių daiktų, kurie prie automobilio tvirtinami magneto pagalba. Jie turės poveikį kompasos darbui.

2. Jeigu po pakarto derinimo kompasas nerodo teisingai, jį turi patikrinti įgaliotasis HYUNDAI atstovas.

3. Kompasas gali rodyti neteisingai tuneliuose, kylant į kalną ar leidžiantis žemyn.

(Kompasas vėl rodys teisingai, kai automobilis išvažiuos į vietovę, kur žemės magnetizmas yra stabilus.)

(Tęsinys)

(Tęsinys)

4. Valykite veidrodėlį popierine servetėle ar panašia medžiaga, sudrėkinta stiklo valikliu. Nepurškite stiklo valiklio tiesiai ant veidrodėlio, nes skystis gali patekti į veidrodėlio vidų.

Išorinis galinio vaizdo veidrodėlis

Sureguliuokite veidrodėlių pasvirimo kampus prieš pradėdami važiuoti.

Jūsų automobilyje yra kairės ir dešinės pusių galinio vaizdo veidrodėliai. Veidrodėlius galima reguliuoti su nuotolinio valdymo jungikliu. Automobilių plovykloje arba važiuojant siaura gatve veidrodėlius galima apsaugoti juos užlenkiant.

⚠ ĮSPĖJIMAS - Galinio vaizdo veidrodėliai

- Išorinis galinio vaizdo veidrodėlis yra išgaubtas. Veidrodėlyje matomi objektai yra arčiau, nei atrodo.
- Keisdami eismo juosta, tikrajį atstumą iki paskui jus važiuojančių automobilių tikrinkite, žiūrėdami į vidinį galinio vaizdo veidrodėlį arba pasukę galvą.

⚠ ATSARGIAI

Nevalykite ledo nuo veidrodėlių gremžtuku, nes sugadinsite jų paviršių. Jei veidrodėlis nejuda dėl to, kad prišalęs, nereguliuokite jo jėga. Pašalinkite ledą apipurkšdami specialiu skysčiu ar šiltame vandenyje sumirkyta kempine.

⚠ ATSARGIAI

Jei veidrodėlis nejuda dėl to, kad užšalęs, nereguliuokite jo jėga. Sušalusį mechanizmą atitirpinkite tinkamu purškiamu atitirpinimo skysčiu (ne radiatoriaus antifrizu) arba pastatykite automobilį šiltoje vietoje ir palikite, kol ledas atitirps.

⚠ ĮSPĖJIMAS

Nereguliuokite ir nelenkite išorinio galinio vaizdo veidrodėlio automobiliui važiuojant. Galite nesuvaldyti automobilio ir sukelti avariją, sunkiai ar mirtinai sužaloti žmones arba sugadinti turtą.

Nuotolinis valdymas



Elektrinis būdas

Veidrodėlio elektrinio nuotolinio valdymo jungikliu galima reguliuoti dešinės ir kairės pusės išorinius galinio vaizdo veidrodėlius. Norėdami sureguliuoti kurį nors veidrodėlį, pasukite svirtelę (1) į R (dešinė) arba L (kairė) padėtį, taip pasirinkdami dešinės arba kairės pusės veidrodėlį, po to paspauskite atitinkamą tašką ant veidrodėlio reguliatoriaus ir pajudinkite veidrodėlį aukštyn, žemyn, į kairę arba dešinę.

Sureguliuavę, gražinkite svirtelę į neutralią padėtį, kad netyčia nepakeistumėte veidrodėlio padėties.

⚠️ ATSARGIAI

- *Pasiekę didžiausią reguliavimo kampą, veidrodėliai daugiau nejuda, bet varikliukas veikia tol, kol spaudžiamas reguliavimo jungiklis. Nespauskite jungiklio ilgiau, nei reikia, nes galite sugadinti varikliuką.*
- *Nereguliuokite išorinio galinio vaizdo veidrodėlio ranka. Galite jį sugadinti.*

Statymo galu pagalbos sistema (jei yra)



Kai pavarų svirtį perjungiate į R (atbulinės eigos) padėtį, išorinis(-iai) galinio vaizdo veidrodėlis(-iai) pasikreips žemyn, kad būtų lengviau pasatyti automobilį galu. Priklausomai nuo išorinio galinio vaizdo veidrodėlio valdymo jungiklio (1) padėties, išorinis(-iai) galinio vaizdo veidrodėlis(-iai) judės tokia seka:

Kairė arba dešinė: Kai išorinio galinio vaizdo veidrodėlio valdymo jungiklis yra L (kairė) arba R (dešinė) padėtyje, abu išoriniai galinio vaizdo veidrodėliai pasikreips žemyn.

Neutrali : Kai išorinio galinio vaizdo veidrodėlio valdymo jungiklis yra neutralioje padėtyje (per vidurį) išoriniai galinio vaizdo veidrodėliai nejudės.

* PASTABA

Toliau išvardintomis sąlygomis išoriniai galinio vaizdo veidrodėliai automatiškai grįš į buvusią padėtį:

- Kai užvedimo jungiklis arba mygtukas perjungiamas į ACC arba OFF padėtį.
- Kai pavarų perjungimo svirtis įjungiama į bet kurią kitą padėtį, išskyrus atbulinės eigos (R).

Išorinio galinio vaizdo veidrodėlio sulenkimas



Rankinis būdas

Išorinis galinio vaizdo veidrodėlis sulenkiamas paėmus už veidrodėlio korpuso ir lenkiant link automobilio galo.

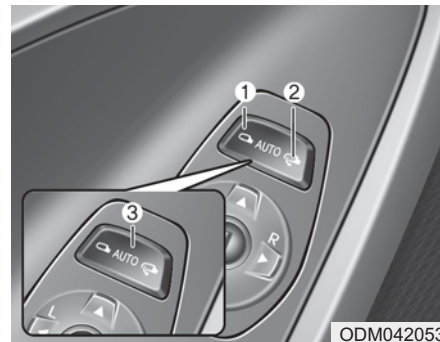

Elektrinis būdas

Išorinis galinio vaizdo veidrodėlis gali būti sulenkiamas ir atlenkiamas spaudžiant jungiklį, kaip parodyta piešinyje.

Kairė pusė (1) : Veidrodėliai atlenkiami.

Dešinė pusė (2) : Veidrodėliai sulenkiami.

Centras (AUTO, 3) :

Veidrodėliai automatiškai sulenkiami ir atlenkiami šiais atvejais:

- Be išmaniojo rakto sistemos
 - Išoriniai galinio vaizdo veidrodėliai sulenkiami ir atlenkiami, kai durys yra užrakintos ar atrakinamos rakto pulteliu.

- Su išmaniojo raktų sistema
 - Išoriniai galinio vaizdo veidrodėliai sulenkiami ir atlenkiami, kai durys yra užrakinamos ar atrakinamos išmaniuoju raktu.
 - Išoriniai galinio vaizdo veidrodėliai sulenkiami ir atlenkiami, kai durys yra užrakinamos ar atrakinamos mygtuku ant išorinės durų rankenos.
 - Veidrodėliai atsilenks, kai jūs prisiartinsite prie automobilio (visos durys uždarytos ir užrakinotos), turėdami su savimi išmanųjį raktą (jei yra tokia funkcija)



ATSARGIAI

Elektrinis išorinis galinio vaizdo veidrodėlis veikia ir tuomet, kai uždegimo jungiklis yra OFF padėtyje. Tačiau nereguliuokite veidrodėlių ilgiau, nei to reikia, kai variklis išjungtas, kad neiškrautumėte akumuliatoriaus.



ATSARGIAI

Jei jūsų išorinis galinio vaizdo veidrodėlis valdomas elektra, nelenkite jo ranka. Galite sugadinti varikliuką.

PRIETAISŲ SKYDELIS

■ A tipas

- Benzininis variklis



1. Tachometras
2. Spidometras
3. Variklio aušinimo skysčio temperatūros rodiklis
4. Degalų lygio rodiklis
5. LCD ekranas
6. Įspėjamosios lemputės ir indikatoriai (jei yra)
7. Posūkio signalo indikatorius

- Dyzelinis variklis



* Jūsų automobilio prietaisų skydelis gali būti kitoks, nei matote paveikslėlyje. Daugiau informacijos rasite skyrelyje "Rodikliai".

ODMEMM2346/ODMEMM2054

■ B tipas
- Benzininis variklis



1. Tachometras
2. Spidometras
3. Variklio aušinimo skysčio temperatūros rodiklis
4. Degalų lygio rodiklis
5. LCD ekranas
6. Įspėjamosios lemputės ir indikatoriai (jei yra)
7. Posūkio signalo indikatorius

* Jūsų automobilio prietaisų skydelis gali būti kitoks, nei matote paveikslėlyje. Daugiau informacijos rasite skyrelyje "Rodikliai".

- Dyzelinis variklis



ODMEMM2347/ODMEMM2055

Prietaisų skydelio valdymas

Prietaisų skydelio apšvietimo reguliavimas (jei yra)



Prietaisų skydelio apšvietimo ryškumas keičiamas spaudžiant apšvietimo valdymo rankenėlę į dešinę arba į kairę, kai užvedimo jungiklis ar variklio užvedimo ir išjungimo mygtukas yra ON padėtyje arba yra įjungti gabaritiniai žibintai.

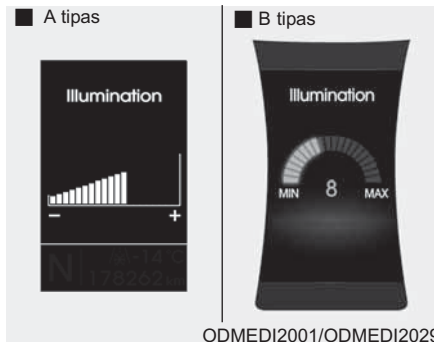



- Apšvietimo ryškumas yra 20 lygių : 1 (MIN) ~ 20 (MAX)
- Jei laikysite nuspaudę apšvietimo valdymo rankenėlę į dešinę (+) arba į kairę (-), ryškumas keisis nepertraukiamai.
- Pasiekus didžiausią arba mažiausią ryškumo lygį, pasigirs įspėjamasis signalas.

LCD ekrano valdymas



LSD ekrano režimai keičiami valdymo mygtukais ant vairo.

- (1)  : REŽIMO mygtuku keičiami režimai
- (2)  : PARINKIMO mygtuku keičiami režimo elementai
- (3)  : PAŽYMĖJIMO/NUSTATYMO IŠ NAUJO mygtuku pažymimi ar nustatomi iš naujo pasirinkti režimo elementai

* Apie LCD režimus skaitykite šios dalies skyrelyje "LCD ekranas".

Rodikliai

Spidometras

■ A tipas (km/val.)



■ A tipas (km/val.)



■ A tipas (mylios per val.)



■ A tipas (mylios per val.)



Spidometras gali rodyti automobilio greitį myliomis per valandą arba/ir kilometrais per valandą.

ODM042057/ODMNM2057/ODM042058/ODMNM2058

Tachometras

■ A tipas (benzininis variklis)



■ A tipas (benzininis variklis)



■ A tipas (dyzelinis variklis)



■ B tipas (dyzelinis variklis)



ODMNMM2059/ODM042059/ODMNMM2221/ODM042221

Tachometras rodo apytikrį variklio sūkių per minutę skaičių (rpm).

Naudokitės tachometru, kad pasirinktumėte tinkamą pavaros perjungimo momentą, kad nevažiuotumėte per žema ir (arba) per aukšta pavarą.

ATSARGIAI

*Variklio sūčiai turi būtų tokie, kad tachometro rodyklė nepereitų į **RAUDONĄ ZONĄ**. Tai labai kenkia varikliui.*

Variklio aušinimo skysčio temperatūros rodiklis

■ A tipas



ODMEMM2222/ODMNM2222

■ B tipas

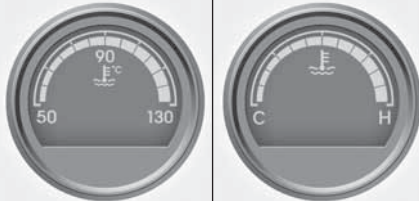

ODMEMM2352/ODMNM2352

Šis rodiklis rodo variklio aušinimo skysčio temperatūrą, kai užvedimo jungiklis arba variklio užvedimo ir išjungimo mygtukas yra ON padėtyje.

⚠ ATSAUGIAI

Jei rodyklė išeina iš normalaus režimo ribų ir juda link "130" ar "H" padėties, tai rodo perkaitimą, ir variklis gali sugesti.

Nevažiukite toliau, jei variklis kaista. Apie variklio perkaitimą skaitykite 6 dalyje "Jei variklis perkaista".

⚠ ĮSPĖJIMAS

Nenuiminėkite radiatoriaus dangtelio, kol variklis karštas. Dėl slėgio variklio aušinimo sistemoje jūs galite apsideginti. Pilkite skystį į bakelį tik atvėsus varikliui.

Degalų lygio rodiklis

■ A tipas



ODMEMM2223/ODMNM2223

■ B tipas



ODMEMM2351/ODMNM2351

Degalų lygio rodiklis rodo apytikslį degalų kiekį bake.

* PASTABA

- Degalų bako talpa nurodyta 8 dalyje.
- Degalų lygio rodiklį papildoma įspėjamoji mažo degalų lygio lemputė, kuri ima degti, kai degalų bakas beveik tuščias.
- Įkarnėse ar nuokalnėse degalų lygio rodiklis gali svyruoti arba gali užsidegti įspėjamoji lemputė, kadangi degalai bake juda.

⚠ ĮSPĖJIMAS - Degalų lygio rodiklis

Pasibaigus degalams, gali kilti pavojus automobilio keleiviams. Užsidegus įspėjamajai lemputei arba rodyklei priartėjus prie "0" arba "E" (tuščias), turite kuo skubiau sustoti ir įsipilti degalų.

⚠ ATSARGIAI

Stenkitės nevažiuoti su apytuščiu degalų baku. Pasibaigus degalams variklyje, gali prasidėti uždegimo pertrūkiai. Dėl to gali sugesti katalizinis konverteris.

Odometras

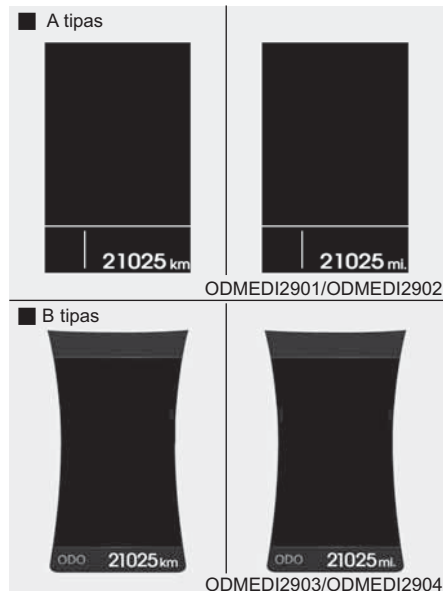

Odometras rodo bendrą nuvažiuotą atstumą, ir juo reikėtų naudotis nustatant terminą, kada būtina atlikti periodinę techninę priežiūrą.

- Odometro diapazonas : 0 ~ 999999 kilometrų arba mylių.

Lauko temperatūros rodiklis

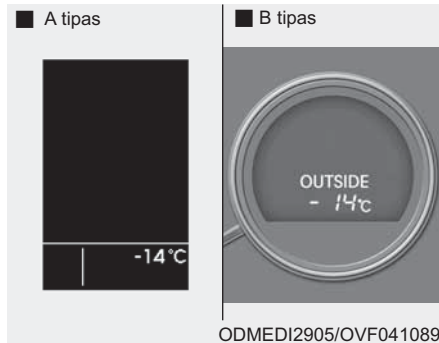

Rodiklis lauko temperatūrą rodo °C arba °F.

- Termometro diapazonas : -40°C ~ 60°C (-40°F ~ 140°F)

Lauko temperatūros rodymas nesikeičia taip dažnai, kaip normaliam termometre, kad neblaškytų vairuotojo dėmesio.

Temperatūros matavimo vienetai (iš °C į °F arba iš °F į °C) gali būti pakeisti jungus "Asmeninių nustatymų" režimą LCD ekrane.

* Daugiau apie tai skaitykite šios dalies skyrelyje "LCD ekranas".

Apledėjusio kelio įspėjamoji lemputė (jei yra)

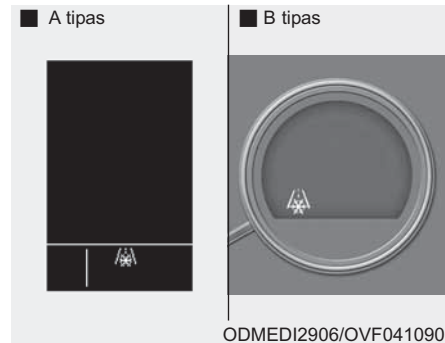

Įspėjamoji lemputė praneša vairuotojui, kad kelias gali būti apledėjęs.

Apledėjusio kelio įspėjamoji lemputė (ir lauko temperatūros rodiklis) mirksi 10 kartų, po to dega pastoviai, taip pat tris kartus pasigirsta įspėjamasis garsinis signalas esant šioms aplinkybėms:

- Lauko temperatūros rodiklis rodo žemesnę nei 4°C (39.2°F) temperatūrą.
- Užvedimo jungiklis ar užvedimo ir išjungimo mygtukas yra ON padėtyje.

* PASTABA

Jei apledėjusio kelio įspėjamoji lemputė užsidega važiuojant, vairuokite dėmesingiau ir atsargiau, neviršykite greičio, venkite staigaus greitėjimo ir stabdymo, aštraus manevravimo ir t.t.

Pavaros indikatorius

Automatinės pavarų dėžės perjungimo svirties padėties indikatorius (jei yra)

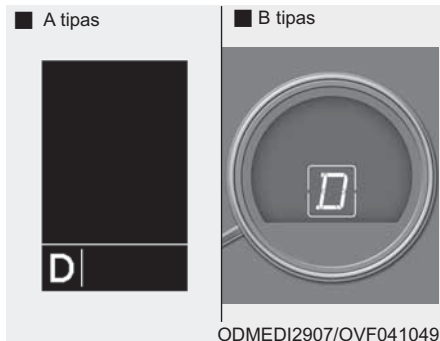

Šis indikatorius parodo, kuri pavana yra įjungta.

- Stovėjimo pavana : P
- Atbulinės eigos pavana : R
- Neutrali pavana : N
- Važiavimo pavana : D
- Sportinio režimo pavana :
1, 2, 3, 4, 5, 6

Mechaninės pavarų dėžės perjungimo svirties padėties indikatorius (jei yra)

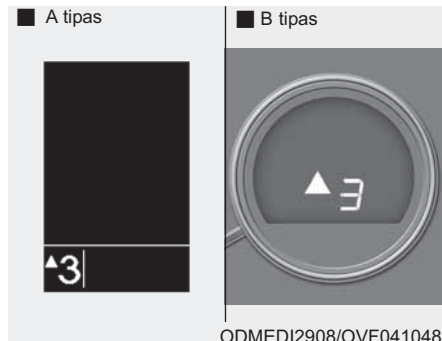

Šis indikatorius padeda pasirinkti tinkamiausią pavarą važiuojant, kad būtų taupomi degalai.

- Įjunkite aukštesnę pavarą :
▲2, ▲3, ▲4, ▲5, ▲6
- Įjunkite aukštesnę pavarą :
▼1, ▼2, ▼3, ▼4, ▼5







Pavyzdžiui

- ▲3: Rodo, kad reikia įjungti trečią pavarą (šiuo metu įjungta antra arba pirmą pavarą).
- ▼3: Rodo, kad reikia įjungti trečią pavarą (šiuo metu įjungta ketvirta, penkta arba šešta pavana).

Jei sistema tinkamai neveikia, indikatorius nėra rodomas.

LCD EKRANAS

LCD režimai

| Režimai | Simbolis | | Paaiškinimas |
|---|--|--|--|
| | A tipas | B tipas | |
| Kelionės kompiuteris |  |  | Šis režimas rodo važiavimo informaciją: nuvažiuotą atstumą, degalų sąnaudas ir pan. Daugiau apie tai skaitykite šios dalies skyriuje “Kelionės kompiuteris”. |
| Techninė priežiūra |  arba  |  arba  | Šis režimas informuoja apie likusį laiką iki techninės priežiūros (pagal ridą arba dienas), taip pat pateikia įspėjimus, susijusius su oro slėgio padangose kontrolės sistema, apliejiklio skysčiu ar aktyvia variklio dangčio pakėlimo sistema. |
| Asmeniniai nustatymai |  |  | Šis režimas leidžia keisti durų, žibintų ir kitus nustatymus. |
| LDWS (Nukrypimo nuo važiavimo juostos įspėjimo sistema) (jei yra) | - |  | Šis režimas rodo nukrypimo nuo važiavimo juostos įspėjimo sistemos (LDWS) būseną. Daugiau apie tai skaitykite 5 dalies skyriuje “Nukrypimo nuo važiavimo juostos įspėjimo sistema (LDWS)”. |
| A/V (Garso ir vaizdo sistemos režimas) (jei yra) | - |  | Šis režimas rodo garso ir vaizdo sistemos būseną. |
| Navigacijos režimas (jei yra) | - |  | Šis režimas rodo navigacijos sistemos būseną. |

* Apie LCD režimų valdymą skaitykite šios dalies skyriuje “LCD ekrano valdymas”.

Techninės priežiūros režimas

Techninės priežiūros intervalai

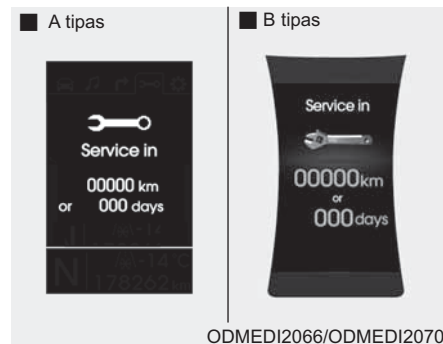

Service in (Į autoservisą)

Skaičiuoja ir rodo, kada būtina atlikti periodinę techninę priežiūrą (rida arba dienomis).

Kai iki techninės priežiūros lieka 1 500 km (900 mylių) arba 30 dienų, kiekvieną kartą įjungus degimą ekrane bus rodoma "Service in" (Į autoservisą).



Service required (Būtina techninė priežiūra)

Jei techninė priežiūra nebuvo atlikta pagal nustatytą intervalą, kiekvieną kartą įjungus degimą ekrane bus rodoma "Service required" (būtina techninė priežiūra). (Rida ir laikas pasikeis į "---")

Jei norite nustatyti iš naujo anksčiau įvestus duomenis:

- Aktyvuokite nustatymo iš naujo režimą, spausdami PAŽYMĖJIMO/NUSTATYMO IŠ NAUJO mygtuką ↵ ilgiau nei 5 sekundes, po to paspauskite šį mygtuką ↵ dar kartą ilgiau nei 1 sekundę (Europai).
- Paspauskite PAŽYMĖJIMO/NUSTATYMO IŠ NAUJO mygtuką ↵ ilgiau nei 1 sekundę (išskyrus Europą).



Service in OFF (Funkcija “Į autoservisą” išjungta)

Jeigu techninės priežiūros intervalas nėra nustatytas, LCD ekrane bus rodomas pranešimas “Service in OFF” (Funkcija “Į autoservisą” išjungta).

* PASTABA

Ridos ir laiko duomenys gali būti neteisingi, jei:

- Buvo atjungtas akumuliatoriaus laidas.
- Išjungtas saugiklių jungiklis.
- Išsikrovė akumuliatorius.

Asmeninių nustatymų režimas

Aprašymas

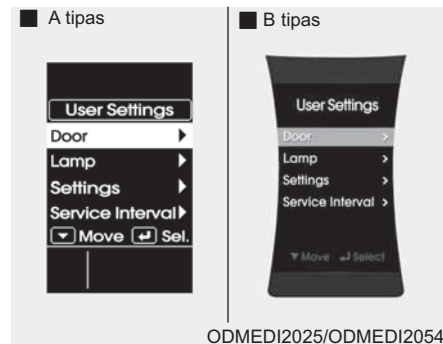

Šis režimas leidžia keisti durų, žibintų ir kitus nustatymus.

Door (Durys)

Auto Door Lock

(Automatinis durų užrakinimas) (jei yra)

- Off (išjungta):
Automatinio durų užrakinimo funkcija išjungta.
- Speed (Greitis):
Visos durys užrakinamos automatiškai, kai automobilis pasiekia 15 km/val. (9,3 mylių/val.) greitį.
- Shift Lever (Pavarų svirties padėtis):
Visos durys užrakinamos automatiškai, kai pavarų svirtis perjungiama iš P (Stovėjimas) padėties į R (Atbulinės eigos), N (Neutrali) ar D (Važiavimas) padėtį.

(Automatinis durų atrakinimas) (jei yra)

- Off (išjungta):
Automatinio durų atrakinimo funkcija išjungta.
- Key Out or Power Off (Ištrauktas raktas arba išjungtas degimas):
Visos durys atrakinamos automatiškai, kai užvedimo raktas ištraukiamas iš užvedimo jungiklio arba variklio užvedimo ir išjungimo mygtukas perjungiamas į OFF padėtį.
- Driver Door Unlock (Atrakinamos vairuotojo durys):
Visos durys atrakinamos automatiškai, kai atrakinamos vairuotojo durys.
- Shift Lever (Pavarų svirties padėtis):
Visos durys atrakinamos automatiškai, kai pavarų perjungimo svirtis įjungiama į P (stovėjimas) padėtį.

Horn Feedback (Garsinis signalas) (jei yra)

- Off (išjungta):
Garsinio signalo funkcija yra išjungta.
- On (Ijungta):
Užrakinus duris rakto pultelio užrakinimo mygtuku ir paspaudus mygtuką dar kartą per 4 sekundes, vieną kartą pasigirs įspėjamasis garsinis signalas, pranešantis, kad visos durys yra užrakintos.

Lamp (Žibintai) Head Lamp Delay (Uždelstas priekinių žibintų išsijungimas) (jei yra)

Jei yra pažymėtas šis elementas, uždelsto priekinių žibintų išsijungimo ir sutikimo ir priekiniais žibintais funkcija yra įjungta.

“Welcome Light” (Sutikimo šviesos) (jei yra)

Jei yra pažymėtas šis elementas, sutikimo šviesomis funkcija yra įjungta.

“Auto Triple Turn” (Automatinis eismo juostos keitimo signalas) (jei yra)

Jei yra pažymėtas šis elementas, eismo juostos keitimo žibintai mirksės tris kartus, kai lengvai pastumsite posūkių signalo svirtelę.

Travel Mode (Kelionės režimas) (jei yra)

Jei yra pažymėtas šis elementas, eismo krypties pasikeitimo funkcija yra įjungta.

Daugiau apie tai skaitykite šios dalies skyriuje “Žibintai”.

Settings (Nustatymai) Language (Kalba) (jei yra)

Pasirinkite kalbą, kurią norite matyti LCD ekrane.

Temperature Unit (Temperatūros matavimo vienetai)

Pakeičia temperatūros matavimo vienetus iš °C į °F arba °F į °C.

Welcome Sound (Garsinis pasisveikinimas)

Jei yra pažymėtas šis elementas, garsinio pasveikinimo funkcija yra įjungta.

Pavarų perjungimo svirties indikatoriumis (jei yra)

Jei yra pažymėtas šis elementas, pavarų perjungimo svirties indikatorius funkcija yra įjungta.

Daugiau apie tai skaitykite šios dalies skyriuje “Prietaisų skydelis”.

Seat Easy Access (Lengvas įsėdimas ir išlipimas) (jei yra)

Jei yra pažymėtas šis elementas, vairuotojo sėdynė automatiškai pasislinks į priekį ar atgal, kad būtų patogiau įsėsti ar išlipti iš automobilio.

AVG Fuel Eco Reset (Vidutinių degalų sąnaudų duomenų nustatymas iš naujo)

- Auto Reset (Automatinis duomenų nustatymas iš naujo):

Įpylus degalų, vidutinių degalų sąnaudų duomenys automatiškai nustatomi iš naujo.

- Manual Reset (Rankinis duomenų nustatymas iš naujo):

Įpylus degalų, vidutinių degalų sąnaudų duomenys automatiškai nenustatomi iš naujo.

Daugiau apie tai skaitykite šios dalies skyriuje “Kelionės kompiuteris”.

Techninės priežiūros intervalai (Išskyrus Europą)

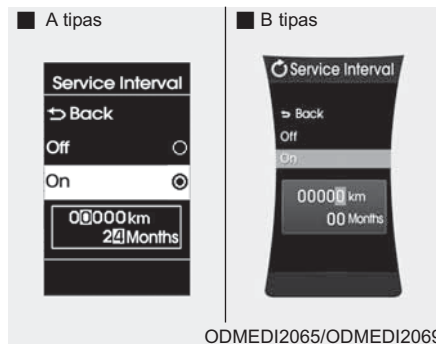

Šis režimas leidžia techninės priežiūros intervalo funkciją nustatyti pagal ridą (km arba myliomis) ir laiką (mėnesiais).

* PASTABA

Jei automobilyje negalima nustatyti techninės priežiūros intervalo, kreipkitės į įgaliotąjį HYUNDAI atstovą.

A/V Mode (Garso ir vaizdo sistemos režimas) (jei yra)



Šis režimas rodo garso ir vaizdo sistemos būseną.

Turn By Turn Mode (Navigacijos režimas) (jei yra)



Šis režimas rodo navigacijos sistemos būseną.

Įspėjamieji pranešimai

Shift to "P" position
(Įjunkite P (stovėjimo) pavarą)
(automobiliuose su išmaniojo raktų sistema ir automatinė pavarų dėžė)

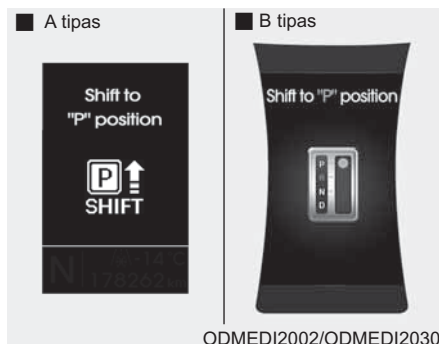

- Šis įspėjamasis pranešimas užsidega, jei bandote išjungti variklį, neperjungę pavarų svirties į P (stovėjimo) padėtį.
- Tokiu atveju variklio užvedimo ir išjungimo mygtukas persijungs į ACC padėtį. (Jei variklio užvedimo ir išjungimo mygtuką paspausite dar kartą, įsijungs ON padėtis).

Low Key Battery (Išsikrovęs raktų maitinimo elementas)
(su išmaniojo raktų sistema)

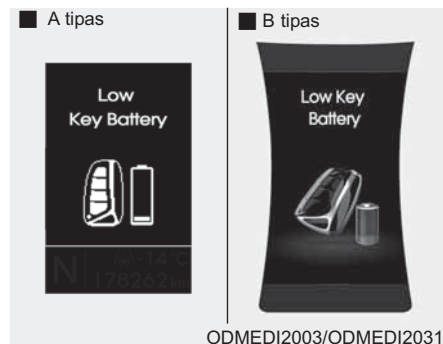

- Jei išmaniojo raktų maitinimo elementas išsikrovęs, šis įspėjamasis pranešimas užsidega, kai variklio užvedimo ir išjungimo mygtukas perjungiamas į OFF padėtį).

Press start button while turn steering (Paspauskite užvedimo mygtuką, kartu judindami vairą)
(su išmaniojo raktų sistema)

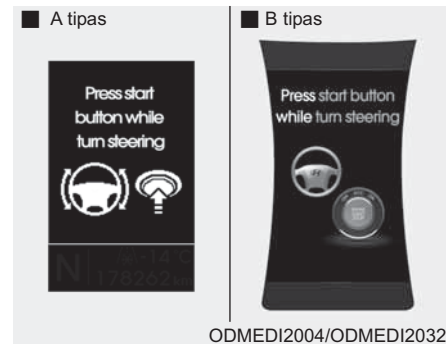

- Jei vairas normaliai neatsirakino, šis įspėjamasis pranešimas užsidega, kai paspaudžiamas variklio užvedimo ir išjungimo mygtukas.
- Judindami vairą į kairę ir į dešinę, paspauskite variklio užvedimo ir išjungimo mygtuką.

**Steering wheel unlocked
(Vairas neužrakintas)
(su išmaniojo raktų sistema)**

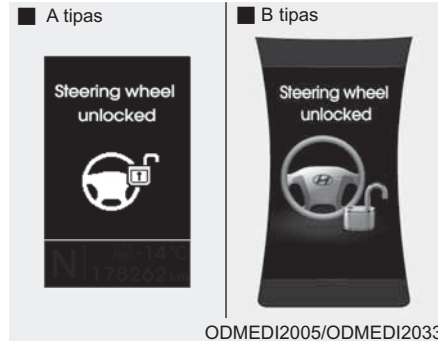

- Šis įspėjamasis pranešimas užsidega, jei vairas neužsirakina, kai variklio užvedimo ir išjungimo mygtukas buvo perjungtas į OFF padėtį.

**Check steering wheel lock system
(Patikrinkite vairo užrakinimo sistemą)
(su išmaniojo raktų sistema)**

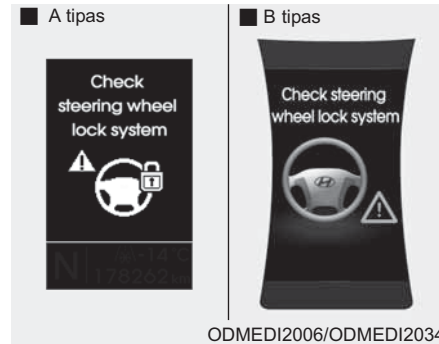

- Šis įspėjamasis pranešimas užsidega, jei vairas normaliai neužsirakina, kai variklio užvedimo ir išjungimo mygtukas buvo perjungtas į OFF padėtį.

**Press brake pedal to start engine
(Nuspauskite stabdžių pedalą,
kad užvestumėte variklį)
(automobiliuose su išmaniojo raktų sistema ir automatine pavarų dėže)**

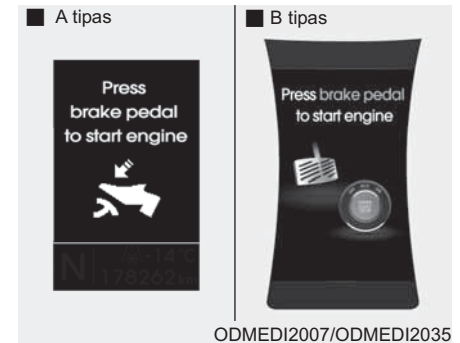

- Šis įspėjamasis pranešimas užsidega, kai variklio užvedimo ir išjungimo mygtukas pakartotinai paspaudžiamas du kartus, nuspaudus stabdžių pedalą, ir mygtukas persijungia į ACC padėtį.
- Jei norite užvesti variklį, nuspauskite stabdžių pedalą.

Press clutch pedal to start engine
(Nuspauskite sankabos pedalą,
kad užvestumėte variklį)
(automobiliuose su išmaniojo
rakto sistema ir mechanine
pavarų dėže)

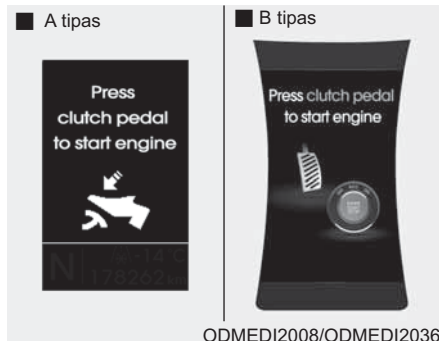

- Šis įspėjamasis pranešimas užsidega, kai variklio užvedimo ir išjungimo mygtukas pakartotinai paspaudžiamas du kartus, nenuspaudus sankabos pedalo, ir mygtukas persijungia į ACC padėtį.
- Jei norite užvesti variklį, nuspauskite sankabos pedalą.

Key not in vehicle
(Rakto nėra automobilyje)
(su išmaniojo rakto sistema)

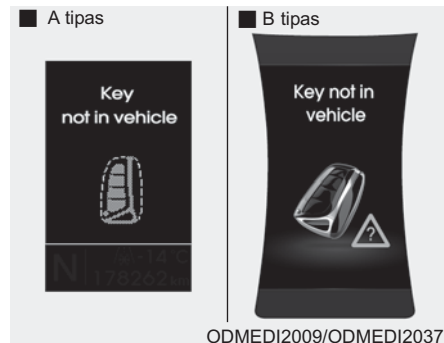

- Šis įspėjamasis pranešimas užsidega, jei, paspaudus variklio užvedimo ir išjungimo mygtuką, išmaniojo rakto nėra automobilyje.
- Visuomet turėkite išmanųjį raktą su savimi.

Key not detected
(Raktas neaptiktas)
(su išmaniojo rakto sistema)

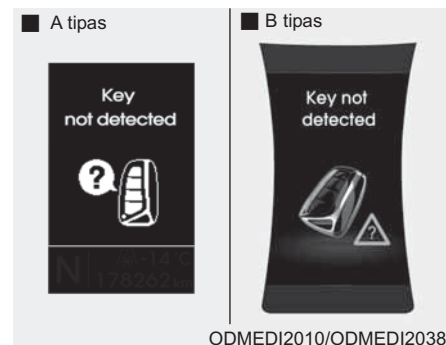

- Šis įspėjamasis pranešimas užsidega, jei, paspaudus variklio užvedimo ir išjungimo mygtuką, sistema neaptiko išmaniojo rakto.

**Press start button again
(Paspauskite užvedimo mygtuką dar kartą)
(su išmaniojo rakto sistema)**

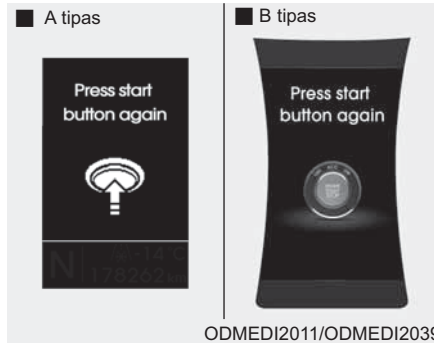

- Šis įspėjamasis pranešimas užsideda, jei negalite užvesti variklio užvedimo ir išjungimo mygtuku dėl variklio užvedimo mygtuko sistemos sutrikimų.
- Pabandykite variklį užvesti spausdami variklio užvedimo ir išjungimo mygtuką dar kartą.
- Jei įspėjamasis pranešimas užsideda kiekvieną kartą paspaudus variklio užvedimo ir išjungimo mygtuką, sistemą turi patikrinti įgaliotasis HYUNDAI atstovas.

**Press start button with smart key
(Paspauskite užvedimo mygtuką, turėdami su savimi išmanųjį raktą)
(su išmaniojo rakto sistema)**

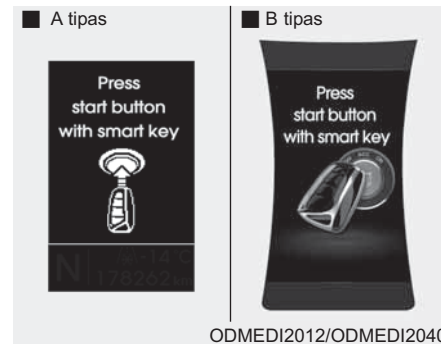

- Šis įspėjamasis pranešimas užsideda, jei paspaudžiate variklio užvedimo ir išjungimo mygtuką, kai ekrane dega pranešimas “Key not detected” (Raktas neaptiktas).
- Tokiu atveju pradeda mirksėti imobilizatoriaus indikatorius.

**Check fuse “BRAKE SWITCH”
(Patikrinkite STABDŽIŲ JUNGIKLIO saugiklį)
(automobiliuose su išmaniojo rakto sistema ir automatine pavarų dėže)**

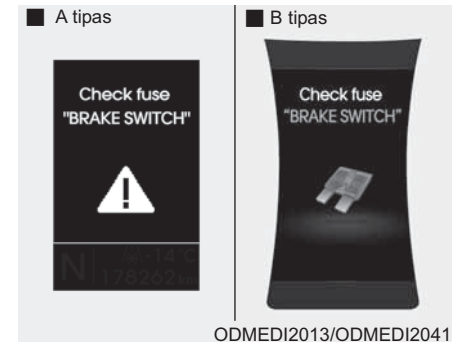

- Šis įspėjamasis pranešimas užsideda, kai perdega stabdžių jungiklio saugiklis.
- Pakeiskite saugiklį nauju. Jei negalite to padaryti, variklį galite užvesti 10 sekundžių spausdami variklio užvedimo ir išjungimo mygtuką, kai jis yra ACC padėtyje.

Shift to "P" or "N" to start engine
(*įjunkite P (stovėjimo) arba N (neutralią) pavarą, kad užvestumėte variklį (automobiliuose su išmaniojo rakto sistema ir automatine pavarų dėže)*)

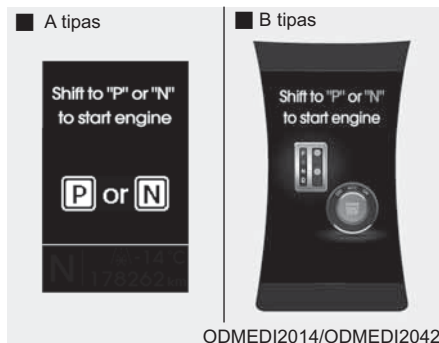

- Šis įspėjamasis pranešimas užsideda, jei bandote įjungti variklį, kai pavarų svirtis yra ne P (stovėjimo) arba N (neutrali) padėtyje.

* PASTABA

Variklį taip pat galite užvesti, kai pavarų svirtis yra N (neutralioje) padėtyje. Saugumo užtikrinimui, užveskite variklį, kai pavarų svirtis yra P (stovėjimo) padėtyje.

Door Open
(*Atidarytos durys*)

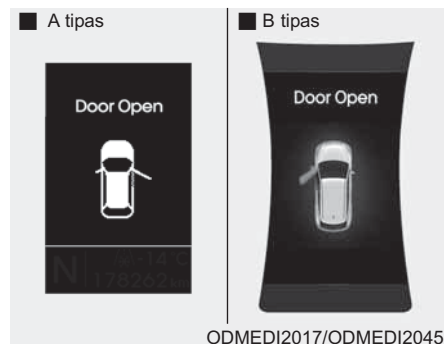

- Praneša, kad kažkurios durys yra atidarytos.

Tailgate Open
(*Atidarytos pakeliamos galinės durys*)

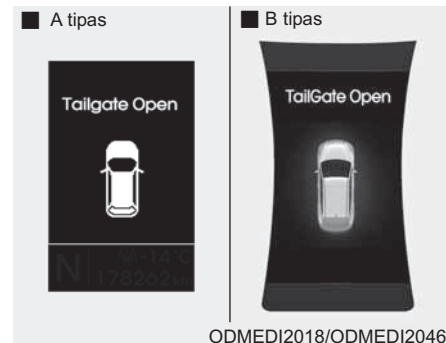

- Praneša, kad pakeliamos galinės durys yra atidarytos.

Atidarytas stoglangis (jei yra)

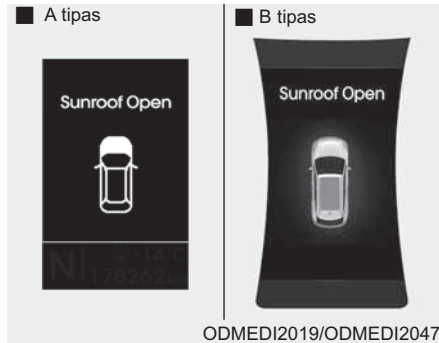

- Praneša, kad stoglangis yra atidarytas.

Align steering wheel (Ištiesinkite vairą) (jei tokia funkcija yra)

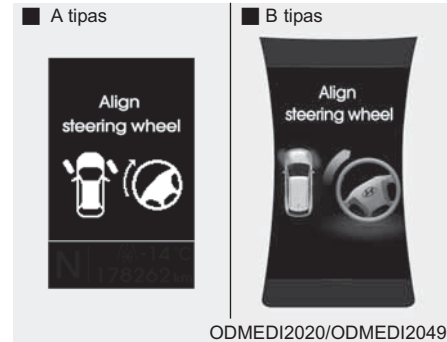

- Šis įspėjamasis pranešimas užsidega, jei, užvedant variklį, vairas yra susuktas daugiau nei 90 laipsnių į kairę ar į dešinę pusę.
- Atsukite vairą, kad susukimo kampas būtų mažesnis nei 30 laipsnių.

Low washer fluid (Mažai apšiejiklio skysčio) (jei tokia funkcija yra)

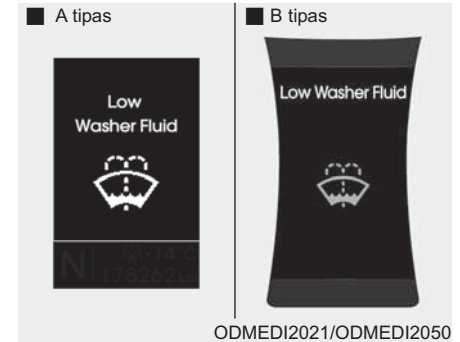

- Šis įspėjamasis pranešimas užsidega, kai apšiejiklio bakelis yra beveik tuščias.
- Įpilkite apšiejiklio skysčio.

Turn on "FUSE SWITCH" (Ijunkite SAUGIKLIŲ JUNGIKLĮ) (jei yra)

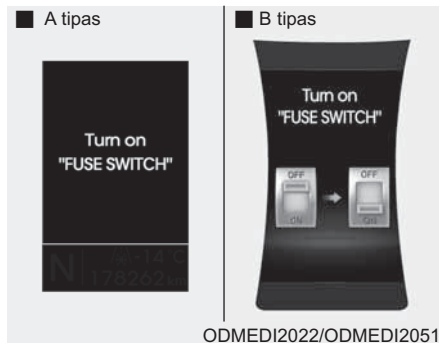

- Šis įspėjamas pranešimas dega, jei saugiklių jungiklis po vairo yra išjungtas.
- Ijunkite saugiklių jungiklį.

Daugiau apie tai skaitykite 7 dalies skyriuje "Saugikliai".

Check Active Hood Lift System (Patikrinkite aktyvi variklio dangčio pakėlimo sistemą) (jei yra)

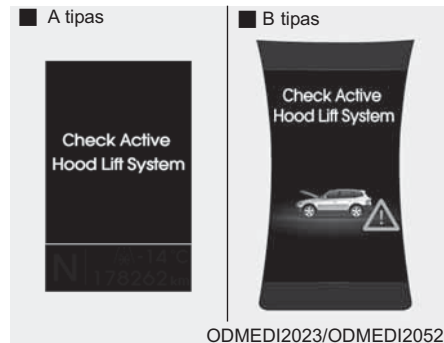

- Šis įspėjamas pranešimas užsideda, jei aktyvi variklio dangčio pakėlimo sistema tinkamai neveikia). Tokiu atveju mes rekomenduojame, kad sistemą patikrintų įgaliotasis HYUNDAI atstovas.

KELIONĖS KOMPIUTERIS

Apžvalga

Aprašymas

Kelionės kompiuteris - mikrokompiuteriu valdoma vairuotojo informavimo sistema, parodanti su važiavimu susijusią informaciją.

* PASTABA

Kai kuri informacija, saugoma kelionės kompiuteryje (pavyzdžiui, vidutinis automobilio greitis), atjungus akumuliatorių bus ištrinta ir skaičiuojama iš naujo.

Kelionės kompiuterio režimai

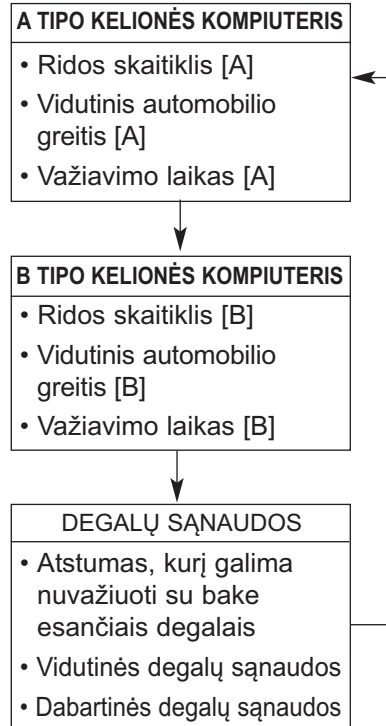

A ir B tipų kelionės kompiuteriai

| ■ A tipas | | ■ B tipas | |
|---|---|---|---|
| - A tipo kelionės kompiuteris (km, km/val.) | - A tipo kelionės kompiuteris (mylios, mylios/val.) | - A tipo kelionės kompiuteris (km, km/val.) | - A tipo kelionės kompiuteris (mylios, mylios/val.) |
| | | | |
| - B tipo kelionės kompiuteris (km, km/val.) | - B tipo kelionės kompiuteris (mylios, mylios/val.) | - B tipo kelionės kompiuteris (km, km/val.) | - B tipo kelionės kompiuteris (mylios, mylios/val.) |
| | | | |

ODMEDI2027/ODMEDI2062/ODMEDI2028/ODMEDI2063/ODMEDI2057/ODMEDI2058/ODMEDI2059/ODMEDI2060

Ridos skaitiklis (1)

- Ridos skaitiklis rodo nuvažiuotą atstumą nuo paskutinio duomenų atnaujinimo.
 - Ridos skaitiklio diapazonas: 0.0 ~ 9999,9 km arba mylių.
- Jei norite atnaujinti ridos skaitiklio duomenis, paspauskite PAŽYMĖJIMO/NUSTATYMO IŠ NAUJO mygtuką ant vairo ilgiau nei 1 sekundę, kai ekrane rodomas ridos skaitiklis.

Vidutinis automobilio greitis (2)

- Vidutinis automobilio greitis apskaičiuojamas pagal bendrą nuvažiuotą atstumą ir važiavimo laiką nuo paskutinio duomenų atnaujinimo.
 - Greičio diapazonas: 0 ~ 999 km/val. arba mylių/val.
- Jei norite atnaujinti vidutinio greičio duomenis, paspauskite PAŽYMĖJIMO/NUSTATYMO IŠ NAUJO mygtuką ant vairo ilgiau nei 1 sekundę, kai ekrane rodomas vidutinis automobilio greitis.

* PASTABA

- Įjungus degimą, vidutinis automobilio greitis nebus rodomas, jei nuvažiuotas atstumas bus mažesnis nei 50 metrų (0,03 mylios) arba važiavimo laikas trumpesnis nei 10 sekundžių.
- Vidutinis greitis skaičiuojamas ir tuomet, kai automobilis nevažiuoja, bet variklis dirba.

Važiavimo laikas (3)

- Važiavimo laikas yra bendras važiavimo laikas nuo paskutinio duomenų atnaujinimo.
 - Važiavimo laiko diapazonas (val.:min.): 00:00 ~ 99:59
- Jei norite atnaujinti važiavimo laiko duomenis, paspauskite PAŽYMĖJIMO/NUSTATYMO IŠ NAUJO mygtuką  ant vairo ilgiau nei 1 sekundę, kai ekrane rodomas važiavimo laikas.

* PASTABA

Važiavimo laikas skaičiuojamas ir tuomet, kai automobilis nevažiuoja, bet variklis dirba.

Degalų sąnaudos

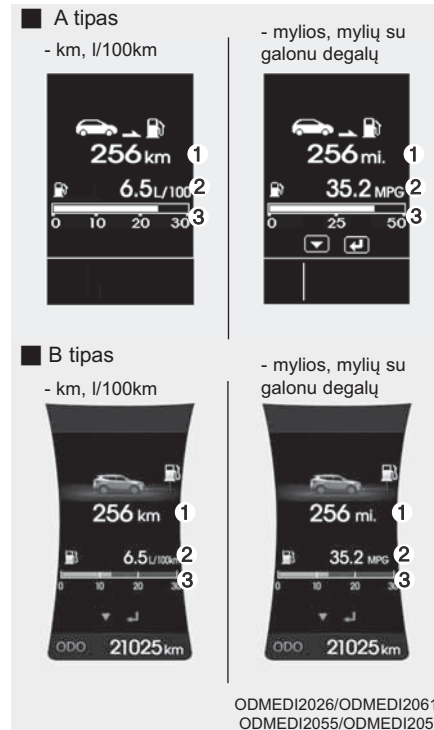

Atstumas, kurį galima nuvažiuoti su bake esančiais degalais (1)

- Šis režimas rodo apytikslį atstumą, kurį galima nuvažiuoti su bake esančiais degalais.
 - Atstumo diapazonas: 50 ~ 9999 km arba 30 ~ 9999 mylios.
- Jei apytikslis atstumas yra mažesnis nei 50 km (30 mylių), ekrane bus rodoma “---”.

* PASTABA

- Jei automobilis stovi ne tiesiai arba akumulatorius buvo atjungtas, atstumo, kurį galima nuvažiuoti su bake esančiais degalais, funkcija gali tinkamai neveikti.
- Rodomas atstumas, kurį galima nuvažiuoti su bake esančiais degalais, gali skirtis tikro atstumo, nes jis apskaičiuojamas pagal dabartines važiavimo sąlygas.
- Jei įpilama mažiau nei 6 litrai (1,6 galono) degalų, kelionės kompiuteris gali neužfiksuoti tokio kiekio.
- Degalų sunaudojimas ir atstumas, kurį galima nuvažiuoti su bake esančiais degalais gali gerokai skirtis, priklausomai nuo važiavimo sąlygų, vairavimo įpročių ir automobilio būklės.

Vidutinės degalų sąnaudos (2)

- Vidutinės degalų sąnaudos apskaičiuojamas pagal bendrą nuvažiuotą atstumą ir sunaudotus degalus nuo paskutinio duomenų atnaujinimo.
 - Degalų sąnaudų diapazonas: 0.0 ~ 99.9 l/100km arba mylių su galonu degalų (MPG).
- Vidutinių degalų sąnaudų duomenys gali būti atnaujinami automatiškai arba rankiniu būdu.

Rankinis duomenų nustatymas iš naujo

Jei norite atnaujinti vidutinių degalų sąnaudų duomenis, paspauskite PAŽYMĖJIMO/NUSTATYMO IŠ NAUJO mygtuką ↵ ant vairo ilgiau nei 1 sekundę, kai ekrane rodomas vidutinės degalų sąnaudos.

Automatinis duomenų nustatymas iš naujo

Jei norite, kad vidutinių degalų sąnaudų duomenys būtų atnaujinami automatiškai užpylus degalų, LCD ekrane asmeninių nustatymų meniu pasirinkite "Auto Reset" (Automatinis nustatymas iš naujo) režimą.

Pasirinkus "Auto Reset" režimą, vidutinių degalų sąnaudų duomenys bus nustatyti iš naujo (ekrane bus rodoma "--"), kai automobilis pasieks 1 km/val. greitį po to, kai buvo įpilta daugiau nei 6 l degalų.

*** PASTABA**

Įjungus degimą, vidutinės degalų sąnaudos dėl tikslesnio apskaičiavimo nebus rodomas, jei nuvažiuotas atstumas bus mažesnis nei 50 metrų (0,03 mylios) arba važiavimo laikas trumpesnis nei 10 sekundžių.

Dabartinės degalų sąnaudos (3)

- Šis režimas rodo dabartines degalų sąnaudas per keletą paskutinių sekundžių, kai automobilio greitis yra didesnis nei 10 km/val. (6,2 mylios/val.).
 - Degalų sąnaudų diapazonas: 0 ~ 99.9 l/100km arba 0 ~ 50 mylių su galonu degalų (MPG).

ĮSPĖJAMOSIOS LEMPUTĖS IR INDIKATORIAI

Įspėjamosios lemputės

* PASTABA -

Įspėjamosios lemputės

Patikrinkite, ar visos įspėjamosios lemputės užgeso užvedus variklį. Jei kuri nors lemputė tebedega, tai rodo, kad yra problema.

*Saugos oro pagalvės
įspėjamoji lemputė*



Ši įspėjamoji lemputė užsidega:

- Įjungus degimą.
 - Įspėjamoji lemputė dega apie 6 sekundes, po to užgęsta.
- Jei saugos oro pagalvių sistema tinkamai neveikia.

Tokiu atveju mes rekomenduojame, kad sistemą patikrintų įgaliotasis HYUNDAI atstovas.

*Saugos diržų įspėjamoji
lemputė*



Ši įspėjamoji lemputė užsidega arba mirksi:

- Įjungus degimą.
 - Įspėjamoji lemputė dega arba mirksi apie 6 sekundes.
 - Įspėjamoji lemputė degs toliau, jei saugos diržai neužsegti.
- Jei saugos diržai neužsegti.

Daugiau apie tai skaitykite 3 dalies skyriuje “Saugos diržai”.

Stovėjimo stabdžio ir stabdžių skysčio įspėjamoji lemputė



Ši įspėjamoji lemputė užsidega:

- Įjungus degimą.
 - Įspėjamoji lemputė dega apie 3 sekundes.
 - Įspėjamoji lemputė degs toliau, jei stovėjimo stabdys yra įjungtas.
- Jei įjungtas stovėjimo stabdys.
- Jei stabdžių skysčio lygis bakelyje yra žemas.
 - Jei stovėjimo stabdys yra išjungtas, tačiau įspėjamoji lemputė dega, tai reiškia, kad stabdžių skysčio lygis bakelyje yra žemas.

Jei stabdžių skysčio lygis bakelyje yra žemas.

1. Važiokite į artimiausią saugią vietą ir sustokite.
2. Išjungę variklį, patikrinkite stabdžių skysčio lygį, ir įpilkite daugiau, jei reikia. (Daugiau apie tai skaitykite 7 dalies skyriuje “Stabdžių skystis”). Po to patikrinkite visas stabdžių sistemos dalis, ar pro jas neteka skystis. Nevažiokite automobiliu, jei iš stabdžių sistemos teka skystis, toliau dega įspėjamoji lemputė ar stabdžiai tinkamai neveikia.

Tokiu atveju mes rekomenduojame, kad automobilis būtų nuvilktas į įgaliotojo HYUNDAI atstovo techninės priežiūros centrą ir patikrinta sistema.

Dviguba įstrižinio paskirstymo stabdymo sistema

Jūsų automobilyje yra dviguba įstrižinio paskirstymo stabdymo sistema. Tai reiškia, kad sugedus vienai iš sistemos dalių, du ratai vis tiek bus stabdomi.

Kai veikia tik viena sistemos dalis, stabdžių pedalą reikia nuspausti giliau ir stipriau.

Veikiant tik vienai stabdžių sistemos daliai, automobilio stabdymo kelias bus ilgesnis.

Jeį važiuojant sugenda stabdžiai, kai tik bus saugu - įjunkite žemesnę pavarą ir papildomai stabdykite varikliu.

⚠ ĮSPĖJIMAS - Stovėjimo stabdžio ir stabdžių skysčio įspėjamoji lemputė

Pavojinga važiuoti automobiliu, degant įspėjamajai lemputei. Jei stovėjimo stabdys yra išjungtas, tačiau įspėjamoji lemputė dega, tai reiškia, kad stabdžių skysčio lygis bakelyje yra žemas.

Tokiu atveju mes rekomenduojame, kad automobilį patikrintų įgaliotasis HYUNDAI atstovas.

Stabdžių antiblokavimo sistemos (ABS) įspėjamoji lemputė



Ši įspėjamoji lemputė užsidega:

- Įjungus degimą.
 - Įspėjamoji lemputė dega apie 3 sekundes, po to užgęsta.
- Kai yra ABS gedimas (Stabdžių sistema veiks, tačiau be pagalbinės stabdžių antiblokavimo sistemos).

Tokiu atveju mes rekomenduojame, kad sistemą patikrintų įgaliotasis HYUNDAI atstovas.

Elektroninė stabdymo jėgos paskirstymo (EBD) sistemos įspėjamoji lemputė



Šios dvi įspėjamosios lemputės važiuojant užsidega kartu:

- Kai tinkamai neveikia ABS ir įprastiniai stabdžiai. Tokiu atveju mes rekomenduojame, kad sistemą patikrintų įgaliotasis HYUNDAI atstovas.

⚠ ĮSPĖJIMAS - Elektroninė stabdymo jėgos paskirstymo (EBD) sistemos įspėjamoji lemputė

Kai kartu dega ABS ir stovėjimo stabdžio bei stabdžių skysčio įspėjamosios lemputės, stabdžių sistema tinkamai neveiks, todėl staigiai stabdydami galite patekti į netikėtą ir pavojingą padėtį.

Nevažiukite dideliu greičiu ir staigiai nestabdykite.

Tokiu atveju mes rekomenduojame, kad automobilį patikrintų įgaliotasis HYUNDAI atstovas.

*** PASTABA - Elektroninė stabdymo jėgos paskirstymo (EBD) sistemos įspėjamoji lemputė**

Jeigu dega ABS įspėjamoji lemputė arba kartu dega ABS ir stovėjimo stabdžio ir stabdžių skysčio įspėjamosios lemputės, spidometras, odometras ar kelionės matuoklis gali neveikti. Taip pat gali degti EPS įspėjamoji lemputė, o vairui pasukti gali reikėti daugiau arba mažiau jėgos.

Tokiu atveju mes rekomenduojame, kad automobilį patikrintų įgaliotasis HYUNDAI atstovas.

Elektrinio stovėjimo stabdžio (EPB) įspėjamoji lemputė (jei yra)

Ši įspėjamoji lemputė užsidega:

- Įjungus degimą.
 - Įspėjamoji lemputė dega apie 3 sekundes, po to užgęsta.
- Jei elektrinis stovėjimo stabdys tinkamai neveikia.

Tokiu atveju mes rekomenduojame, kad sistemą patikrintų įgaliotasis HYUNDAI atstovas.

*** PASTABA - Elektrinio stovėjimo stabdžio (EPB) įspėjamoji lemputė**

Elektrinio stovėjimo stabdžio (EPB) įspėjamoji lemputė gali degti, jeigu dėl elektroninės stabilumo valdymo sistemos (ESC) darbo sutrikimo užsidega ESC indikatorius. (Tai nereiškia EPB gedimo).

EPB

Elektroninio vairo stiprintuvo (EPS) sistemos įspėjamoji lemputė (jei yra)



Ši įspėjamoji lemputė užsidega:

- Įjungus degimą.
 - Įspėjamoji lemputė turi užgesti užvedus variklį.
- Jei elektroninis vairo stiprintuvas tinkamai neveikia.

Tokiu atveju mes rekomenduojame, kad sistemą patikrintų įgaliotasis HYUNDAI atstovas.

Gedimų įspėjamoji lemputė (MIL)



Ši įspėjamoji lemputė užsidega:

- Įjungus degimą.
 - Įspėjamoji lemputė turi užgesti užvedus variklį.
- Jei išmetamųjų dujų sistema tinkamai neveikia.

Tokiu atveju mes rekomenduojame, kad sistemą patikrintų įgaliotasis HYUNDAI atstovas.

⚠️ ATSARGIAI - Sutrikusio veikimo indikatorius (MIL)

Jei tęsiate kelionę degant sutrikusio veikimo indikatoriumi (MIL), galite sugadinti išmetamųjų dujų valdymo sistemą ir dėl to pablogės važiavimo kokybė ir (arba) automobilis sunaudos daugiau degalų.

⚠️ ATSARGIAI - Benzininis variklis

Jei dega sutrikusio veikimo indikatorius (MIL), gali būti sugedęs katalizinis konverteris ir dėl to sumažėjusi variklio galia.

Tokiu atveju mes rekomenduojame, kad automobilį kuo greičiau patikrintų įgaliotasis HYUNDAI atstovas.

⚠️ ATSARGIAI - Dyzelinis variklis su kietųjų dalelių filtru (DPF) (jei yra)

Jei sutrikusio veikimo indikatorius (MIL) mirksi, jis gali nustoti mirksėjęs po to, kai automobilis kurį laiką (apie 25 minutes) važiuoja:

- didesniu nei 60 km/val. (37 mylių/val.) greičiu, arba
- aukštesne nei antra pavara esant 1500 ~ 2000 variklio sūkių per minutę.

Jei sutrikusio veikimo indikatorius (MIL) vis tiek mirksi, mes rekomenduojame, kad sistemą patikrintų įgaliotasis HYUNDAI atstovas.

Jei važiuosite toliau, kai mirksi sutrikusio veikimo indikatorius (MIL), DPF sistema gali būti sugadinta bei smarkiai padidės degalų sąnaudos.

 **ATSARGIAI - Dizelinis variklis**

Jei sutrikusio veikimo indikatorius (MIL) mirksi, gali būti įpurškiamas netinkamas degalų kiekis. Dėl to gali sumažėti variklio galia, degimo metu atsirastriukšmas, bus išmetama daugiau teršalų.

Tokiu atveju mes rekomenduojame, kad automobilį patikrintų įgaliotasis HYUNDAI atstovas.

Įkrovimo sistemos įspėjamoji lemputė



Ši įspėjamoji lemputė užsidega:

- Įjungus degimą.
 - Įspėjamoji lemputė turi užgesti užvedus variklį.
- Jei yra generatoriaus arba įkrovimo sistemos gedimas.

Jei yra generatoriaus arba įkrovimo sistemos gedimas:

1. Važiuokite į artimiausią saugią vietą ir sustokite.
2. Išjunkite variklį ir patikrinkite, ar neatsilaisvinęs arba nenutrūkęs generatoriaus dirželis.

Jei dirželis nenutrūkęs ir gerai įtemptas, tai problema elektrinėje įkrovimo sistemoje.

Tokiu atveju mes rekomenduojame, kad automobilį kuo greičiau patikrintų įgaliotasis HYUNDAI atstovas.

Variklio aušinimo skysčio temperatūros įspėjamoji lemputė (jei yra)



Ši įspėjamoji lemputė užsidega:

- Kai variklio aušinimo skysčio temperatūra yra aukštesnė nei 120°C (248°F). Tai reiškia, kad variklis gali perkaisti.

Apie variklio perkaitimą skaitykite 6 dalies skyriuje "Variklio perkaitimas".

 **ATSARGIAI - Perkaitęs variklis**

Nevažiuokite toliau, jei variklis kaista. Galite sugadinti variklį.

Variklio alyvos slėgio įspėjamoji lemputė



Ši įspėjamoji lemputė užsidega:

- Įjungus degimą.
 - Įspėjamoji lemputė turi užgesti užvedus variklį.
- Jei variklio alyvos slėgis yra žemas.

Jei variklio alyvos slėgis yra žemas:

1. Važiukite į artimiausią saugią vietą ir sustokite.
2. Išjunkite variklį ir patikrinkite alyvos lygį. (Daugiau apie tai skaitykite 7 dalies skyriuje "Variklio alyva"). Jei lygis žemas, įpilkite alyvos.

Jei, įpylus alyvos, įspėjamoji lemputė vis tiek dega arba jeigu neturite alyvos, rekomenduojame, kad automobilį patikrintų įgaliotasis HYUNDAI atstovas.

ATSARGIAI - Variklio alyvos slėgio įspėjamoji lemputė

• *Jei variklis neišjungiamas iš karto, kai užsidega variklio alyvos slėgio įspėjamoji lemputė, galite jį sugadinti.*

• *Jei varikliui dirbant įspėjamoji lemputė neužgęsta, tai reiškia, kad gali būti rimtas variklio gedimas. Tokiu atveju:*

1. **Sustokite, kai tik bus saugu.**
2. **Išjunkite variklį ir patikrinkite alyvos lygį. Jei alyvos lygis žemas, įpilkite alyvos iki reikiamo lygio.**
3. **Užveskite variklį. Jei, užvedus variklį, lemputė tebedega, iš karto išjunkite variklį. Tokiu atveju mes rekomenduojame, kad automobilį patikrintų įgaliotasis HYUNDAI atstovas.**

Variklio alyvos lygio įspėjamoji lemputė (jei yra)



Ši įspėjamoji lemputė užsidega:

- Įjungus degimą.
 - Įspėjamoji lemputė turi užgesti užvedus variklį.
- Kai turi būti patikrintas variklio alyvos lygis.

Jei variklio alyvos lygis yra žemas:

1. Važiukite į artimiausią saugią vietą ir sustokite.
2. Išjunkite variklį ir patikrinkite alyvos lygį. (Daugiau apie tai skaitykite 7 dalies skyriuje "Variklio alyva"). Jei lygis žemas, įpilkite alyvos.

Jei, įpylus alyvos, įspėjamoji lemputė vis tiek dega arba jeigu neturite alyvos, rekomenduojame, kad automobilį patikrintų įgaliotasis HYUNDAI atstovas.

**Mažo degalų lygio
įspėjamoji lemputė**



Ši įspėjamoji lemputė užsidega:

Kai degalų bakas yra beveik tuščias.

Jei degalų bakas yra beveik tuščias:

Kuo greičiau įpilkite degalų.



**ATSARGIAI - Žemas
degalų lygis
bake**

*Jei važiuosite degant žemo
degalų lygio įspėjamajai lem-
putei arba degalų lygiui esant
žemiau "E", degalai variklyje
gali neužsidegti ir sugadinti
katalizinį konverterį (jei yra).*

**Žemo padangų slėgio
įspėjamoji lemputė
(jei yra)**



Ši įspėjamoji lemputė užsidega:

- Įjungus degimą.
 - Įspėjamoji lemputė dega apie 3 sekundes, po to užgęsta.
- Jei oro slėgis vienoje ar keliose padangose yra per mažas. (Tos padangos vieta bus rodoma LCD ekrane).

Daugiau apie tai skaitykite 6 dalies skyriuje "Oro slėgio padangose stebėjimo sistema (TPMS)".

Ši įspėjamoji lemputė mirksės apie 60 sekundžių, po to degs pastoviai arba arba mirksės su 3 sekundžių tarpais:

- Jei TPMS tinkamai neveikia.

Tokiu atveju mes rekomenduojame, kad automobilį kuo greičiau patikrintų įgaliotasis HYUNDAI atstovas.

Daugiau apie tai skaitykite 6 dalies skyriuje "Oro slėgio padangose stebėjimo sistema (TPMS)".



**ĮSPĖJIMAS - Saugus
stabdymas**

- TPMS negali įspėti apie rimtą ir staigų padangos gedimą dėl išorinių veiksnių.
- Jei pajutote, kad automobilis nestabilus, patraukite pėdą nuo akceleratoriaus pedalo, palaiapsniui lengvai spauskite stabdžių pedalą ir važiuokite į saugią sustoti vietą šalikelėje.

Įspėjamoji neuždarytų durų lemputė



Ši įspėjamoji lemputė užsidega:
Jei durys nėra gerai uždarytos.

Įspėjamoji neuždarytų pakeliamų galinių durų lemputė



Ši įspėjamoji lemputė užsidega:
Jei pakeliamos galinės durys nėra gerai uždarytos.

Degalų filtro įspėjamoji lemputė (Dyzelinis variklis)



Ši įspėjamoji lemputė užsidega:

- Įjungus degimą.
- Įspėjamoji lemputė dega apie 3 sekundes, po to užgęsta.
- Jei filtre yra susikaupęs vanduo. Pašalinkite vandenį iš filtro. Daugiau apie tai skaitykite 7 dalies skyriuje "Degalų filtras".



ATSARGIAI - Degalų filtro įspėjamoji lemputė

- ***Kai dega degalų filtro įspėjamoji lemputė, gali sumažėti variklio galia (automobilio greitis ir sūkių skaičius varikliui dirbant tuščiaja eiga).***
- ***Jeigu važiuosite degant įspėjamojai lemputei, galite sugadinti variklio dalis (įpurškimo ir aukšto slėgio degalų tiekimo sistemas bei degalų siurbį). Tokiu atveju mes rekomenduojame, kad automobilį kuo greičiau patikrintų įgaliotasis HYUNDAI atstovas.***

Keturių varančiųjų ratų (4WD) įspėjamoji lemputė (jei yra)



Ši įspėjamoji lemputė užsidega:

- Įjungus degimą.
 - Įspėjamoji lemputė dega apie 3 sekundes, po to užgęsta.
- Jei 4WD sistema tinkamai neveikia.
Tokių atvejų mes rekomenduojame, kad sistemą patikrintų įgaliotasis HYUNDAI atstovas.

Viršyto greičio įspėjamoji lemputė (jei yra)

**120
km/val.**

Ši įspėjamoji lemputė užsidega:

- Kai automobilio greitis yra didesnis nei 120 km/val.
 - Taip apsaugoma nuo važiavimo per dideliu greičiu.
 - Taip pat apie 5 sekundes girdimas įspėjamasis garsinis signalas.

Prisitaikančių priekinių žibintų sistemos (AFLS) įspėjamoji lemputė (jei yra)

AFLS

Ši įspėjamoji lemputė mirksi:

- Jei AFLS sistema tinkamai neveikia.

Jei AFLS sistema tinkamai neveikia:

1. Važiokite į artimiausią saugią vietą ir sustokite.
2. Išjunkite variklį ir užveskite iš naujo. Jei įspėjamoji lemputė tebedega, mes rekomenduojame, kad sistemą patikrintų įgaliotasis HYUNDAI atstovas.

Indikatoriai

Elektroninė stabilumo kontrolės sistemos indikatorius (ESC) (jei yra)



Šis indikatorius užsidega:

- Įjungus degimą.
 - Indikatorius dega apie 3 sekundes, po to užgęsta.
- Jei ESC sistema tinkamai neveikia. Tokiu atveju mes rekomenduojame, kad automobilį patikrintų įgaliotasis HYUNDAI atstovas.

Šis indikatorius mirksi:

Kai ESC sistema veikia.

Daugiau apie tai skaitykite 5 dalies skyriuje “Elektroninė stabilumo kontrolės sistemos indikatorius (ESC)”.

Išjungtos elektroninės stabilumo kontrolės sistemos (ESC OFF) indikatorius (jei yra)



Šis indikatorius užsidega:

- Įjungus degimą.
 - Indikatorius dega apie 3 sekundes, po to užgęsta.
- Kai išjungiame ESC sistemą, paspaudę ESC OFF mygtuką.

Daugiau apie tai skaitykite 5 dalies skyriuje “Elektroninė stabilumo kontrolės sistemos indikatorius (ESC)”.

ECO indikatorius (jei yra)

ECO

Šis indikatorius užsidega:

ECO sistema įjungiama paspaudus ACTIVE ECO mygtuką.

Daugiau informacijos rasite 5 dalyje “Aktyvi ECO sistema”.

Imobilizatoriaus indikatorius (Be išmaniojo rakto) (jei yra)



Šis indikatorius užsidega:

- Kai įjungus degimą sistema aptinka imobilizatorių rakte.
 - Dabar galima užvesti variklį.
 - Užvedus variklį, indikatorius užgessta.

Šis indikatorius mirksi:

- Jei imobilizatoriaus sistema tinkamai neveikia.
Tokių atvejų mes rekomenduojame, kad automobilį patikrintų įgaliotasis HYUNDAI atstovas.

Imobilizatoriaus indikatorius (Su išmaniuoju rakto) (jei yra)



Indikatorius dega apie 30 sekundžių:

- Kai variklio užvedimo ir išjungimo mygtukas įjungiamas į ACC arba ON padėtį ir sistema aptinka tinkamą išmanųjį raktą.
 - Dabar galima užvesti variklį.
 - Užvedus variklį, indikatorius užgessta.

Indikatorius mirksi keletą sekundžių:

- Jei išmaniojo rakto nėra automobilyje.
 - Tokiu atveju negalėsite užvesti variklio.

Indikatorius dega apie 2 sekundes ir užgessta:

- Kai variklio užvedimo ir išjungimo mygtukas įjungiamas į ACC arba ON padėtį, tačiau sistema neaptinka išmaniojo rakto, esančio automobilyje.

Tokių atvejų mes rekomenduojame, kad automobilį patikrintų įgaliotasis HYUNDAI atstovas.

Šis indikatorius mirksi:

- Jei išsikrovęs išmaniojo rakto maitinimo elementas.
 - Tokiu atveju negalėsite užvesti variklio. Variklį galite užvesti spausdami variklio užvedimo ir išjungimo mygtuką išmaniuoju raktu. Daugiau apie tai skaitykite 5 dalies skyriuje "Variklio užvedimas".
- Jei imobilizatoriaus sistema tinkamai neveikia.

Tokių atvejų mes rekomenduojame, kad automobilį patikrintų įgaliotasis HYUNDAI atstovas.

Posūkio signalo indikatorius

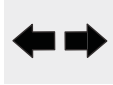

Šis indikatorius mirksi:

- Kai įjungiamas posūkio žibintas.

Bent viena iš toliau išvardintų aplinkybių rodo posūkių signalo sistemos gedimą. Tokiu atveju mes rekomenduojame, kad automobilį patikrintų įgaliotasis HYUNDAI atstovas.

- Indikatorius nemirksi, o dega.
- Indikatorius mirksi greičiau nei įprastai.
- Indikatorius neužsidega.

Artimųjų šviesų žibintų indikatorius (jei yra)



Šis indikatorius užsidega:

- Kai priekiniai žibintai yra įjungti.

Tolimųjų šviesų žibintų indikatorius



Šis indikatorius užsidega:

- Kai priekiniai žibintai yra įjungti ir nustatyta tolimųjų šviesų padėtis
- Kai patraukiama posūkių signalo svirtis, norint mirktelėti priekiniais žibintais.

Įjungtų žibintų indikatorius



Šis indikatorius užsidega:

- Kai įjungti galiniai arba priekiniai žibintai.

Priekinių rūko žibintų indikatorius (jei yra)



Šis indikatorius užsidega:

- Kai įjungti priekiniai rūko žibintai.

Galinių rūko žibintų indikatorius (jei yra)



Šis indikatorius užsidega:

- Kai įjungti galiniai rūko žibintai.

AUTO HOLD
(Automatinio stovėjimo stabdžio) indikatorius
(jei yra)

AUTO HOLD

Pakaitinimo žvakės indikatorius
(dyzelinis variklis)



*** PASTABA - Variklio pašildymas**

Jei, pasibaigus pašildymui, per 10 sekundžių variklis neužsiveda, dar kartą pasukite užvedimo raktelį į LOCK/OFF padėtį ir palaukite 10 sekundžių, po to pasukite į ON padėtį ir dar pašildykite.

Šis indikatorius dega:

- (Baltai) kai paspaudę AUTO HOLD mygtuką įjungiate automatinio stovėjimo stabdžio sistemą.
- (Žaliai) Kai esant įjungtai automatinio stovėjimo stabdžio sistemai, spausdami stabdžių pedalą visiškai sustabdote automobilį.
- (Geltonai) kai automatinio stovėjimo stabdžio sistemoje yra gedimas.

Tokiu atveju mes rekomenduojame, kad automobilį patikrintų įgaliotasis HYUNDAI atstovas.

Daugiau apie tai skaitykite 5 skyriaus dalyje "AUTO HOLD (Automatinis stovėjimo stabdys)".

Šis indikatorius dega:

- Kai variklis šildomas esant įjungtam degimui arba variklio užvedimo ir išjungimo mygtukui esant ON padėtyje.
 - Variklį galima užvesti, kai pakaitinimo žvakės indikatorius užžęsta.
 - Indikatoriaus degimo laikas priklauso nuo aušinimo skysčio temperatūros, oro temperatūros ir akumulatoriaus būklės.

Jei indikatorius dega arba mirksi varikliui jau sušilus arba važiuojant, gali būti variklio pašildymo sistemos gedimas.

Tokiu atveju mes rekomenduojame, kad automobilį patikrintų įgaliotasis HYUNDAI atstovas.

Keturių varančiųjų ratų (4WD) LOCK indikatorius (jei yra)



Šis indikatorius dega:

- Įjungus degimą arba pasukus variklio užvedimo ir išjungimo mygtuką į ON padėtį.
 - Indikatorius dega apie 3 sekundes, po to užgessta.
- Pasirinkus 4WD Lock režimą nuspaudžiant 4WD LOCK mygtuką.
 - 4WD LOCK režimas padidina varomąją galią važiuojant šlapiu, snieguotu keliu ar (arba) bekele.

⚠️ ATSARGIAI - 4WD Lock režimas

Nenaudokite 4WD LOCK režimo, važiuodami sausu asfaltuotu keliu ar greitkeliu, nes tai kels triukšmą, vibraciją, gali pažeisti 4WD sistemos dalis.

Greičio palaikymo sistemos indikatorius (jei yra)



CRUISE

Šis indikatorius dega:

- Kai įjungta greičio palaikymo sistema.

Daugiau apie tai skaitykite 5 skyriaus dalyje "Greičio palaikymo sistema".

Palaikomo greičio nustatymo indikatorius (jei yra)

SET

Šis indikatorius dega:

- Kai nustatomas palaikomas greitis.

Daugiau apie tai skaitykite 5 skyriaus dalyje "Greičio palaikymo sistema".

Kalnų stabdžio valdymo sistemos (DBC) įspėjamoji lemputė (jei yra)



Ši įspėjamoji lemputė užsidega:

- Įjungus degimą arba pasukus variklio užvedimo ir išjungimo mygtuką į ON padėtį.
 - Ji dega apie 3 sekundes, po to užgessta.
- Kai nuspaudus DBC mygtuką įjungiama DBC sistema.

Ši įspėjamoji lemputė mirksi:

- Kai DBC veikia:

Ši įspėjamoji lemputė dega geltonai:

- Jei DBC sistema tinkamai neveikia.

Tokiu atveju mes rekomenduojame, kad automobilį patikrintų įgaliotasis HYUNDAI atstovas.

Daugiau apie tai skaitykite 5 dalies skyriuje "Kalnų stabdžio valdymo (DBC) sistema".

STATYMO GALU PAGALBOS SISTEMA (JEI YRA)

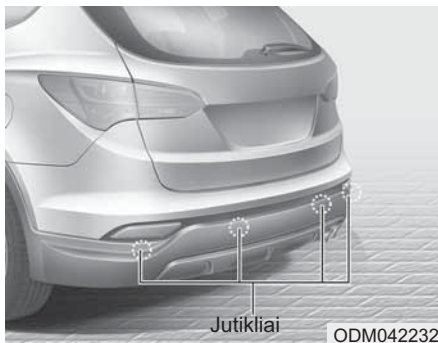

Automobilio statymo galu pagalbos sistema automobiliui važiuojant atbuline eiga garsiniu signalu įspėja vairuotoją, kai iki kokio nors objekto lieka 120 cm (47 coliai). Ši sistema yra tik pagalbinė ir negalima vien ją pasikliauti, todėl vairuotojas pats privalo rūpintis saugumu ir būti atidus. Jutiklių veikimo atstumas ir objektų aptikimas yra gana ribotas. Važiuodami atbuline eiga, skirkite tiek pat dėmesio tam, kas vyksta už jūsų automobilio, kiek skirtumėte važiuodami automobiliu be statymo galu pagalbos sistemos.

⚠ ĮSPĖJIMAS

Automobilio statymo galu pagalbos sistema atlieka tik pagalbinę funkciją. Automobilio statymo galu pagalbos sistema gali veikti keli veiksniai (įskaitant aplinkos sąlygas). Važiuodami atbuline eiga vairuotojas visuomet turi pasižiūrėti, kas yra už automobilio.

Automobilio statymo sistemos valdymas

Veikimo sąlygos

- Ši sistema įsijungia, įjungus atbulinės eigos pavarą, kai įjungtas degimas.

Jei automobilis juda didesniu nei 10 km/val. (6 mylios/val.) greičiu, sistema gali tinkamai neveikti.

- Atstumas, kuriuo veikia automobilio statymo galu pagalbos sistema, yra apie 120 cm (47 coliai).
- Jei sistema tuo pačiu metu mato daugiau nei du objektus, artimiausiu bus pripažintas pirmasis aptiktas objektas.

Įspėjamojo garsinio signalo tipai

- Kai objektas yra 120 - 81 cm (47-32 colių) atstumu nuo galinio buferio: Pertraukiamas pypsėjimas.
- Kai objektas yra 80 - 41 cm (31 - 16 colių) atstumu nuo galinio buferio: Pypsėjimas dažnesnis.
- Kai objektas yra arčiau nei 40 cm (15 colių) nuo galinio buferio: Ištinis garsas.

Automobilio statymo sistema neveikia

Automobilio statymo galu pagalbos sistema gali tinkamai neveikti, jei:

1. Jutiklis yra aprasojęs (Jis veiks normaliai, kai drėgmė bus nuvalyta).
2. Jutiklį dengia pašalinės medžiagos, pavyzdžiui, sniegas, vanduo, ar jutiklis uždengtas dangteliu. (Jis veiks normaliai pašalinus pašalines medžiagas ar nuėmus dangtelį).
3. Važiuojant nelygiu keliu (duobėtais, žvyruotais, stačiais).
4. Arti esantys objektai kelia didelį triukšmą (automobilio signalas, motociklo variklis, sunkvežimio pneumatiniai stabdžiai).
5. Stiprus lietus ar vandens srovė.
6. Jutiklio veikimo diapazone yra belaidis siųstuvas ar mobilus telefonas.
7. Jutiklį dengia sniegas.
8. Velkant priekabą

Aptikimo atstumas gali sumažėti, kai:

1. Jutiklį temdo pašalinės medžiagos, pavyzdžiui, sniegas ar vanduo. (Nuvalius veikimo diapazonas bus vėl normalus).
2. Lauko temperatūra labai aukšta arba žema.

Šių kliūčių jutiklis gali neaptikti:

1. Plonų ar smulkių kliūčių, tokių kaip lynai, grandinės, kuoliukai.
2. Kliūčių, kurios gali sugerti jutiklio skleidžiamas bangas, tokių kaip audeklas, korėta medžiaga ar sniegas.
3. Jutikliai gali neaptikti žemesnių nei 1 m (40 colių) ir mažesnio nei 14 cm (6 colių) skersmens kliūčių.

Atsargumo priemonės naudojantis automobilio statymo galu pagalbos sistema

- Automobilio statymo galu pagalbos sistema gali neįspėti garsiniu signalu apie aptiktą kliūtį, priklausomai nuo automobilio judėjimo greičio ir kliūties formos.
- Automobilio statymo galu pagalbos sistema gali tinkamai neveikti, jeigu automobilio buferio aukštis ir patys jutikliai buvo modifikuoti ar pažeisti. Jutiklių darbui gali trukdyti kita ne gamintojo sumontuota įranga ir priedai.
- Jutiklis gali neaptikti kliūties, esančios arčiau nei 40 cm (15 colių) arba nustatyti neteisingą atstumą iki jos. Būkite atsargūs.
- Jutiklis gali neveikti, jeigu jis yra apledėjęs, apneštas sniegu, purvu ar vandeniu. Nuvalykite minkštu audeklu.
- Nestumkite, nesubraižykite, nedaužykite jutiklio. Jutiklis yra lengvai pažeidžiamas.

* PASTABA

Sistema gali aptikti kliūtis tik jutiklių veikimo zonos ribose ir negali aptikti kliūčių kitose vietose, kur nėra jutiklių. Taip pat jutikliai gali neaptikti mažų, plonų daiktų, tokių, kaip kuolai, arba kliūčių, kurios yra tarp jutiklių.

Važiuodami atbuline eiga, visada patikrinkite, kas yra už automobilio. Informuokite kitus vairuotojus, kurie gali būti nesusipažinę su automobilio statymo pagalbos sistema, apie sistemos galimybes ir ribotumą.

ĮSPĖJIMAS

Būkite labai atidūs, jei važiuojant kas nors yra labai arti automobilio, ypač pėstieji, o ypatin-gai – vaikai. Jutikliai gali nepas-tebėti kai kurių objektų dėl ats-tumo iki objekto, jo dydžio ar medžiagos. Visa tai riboja jutik-lio veikimo efektyvumą. Prieš važiuodami bet kuria kryptimi, visuomet gerai apsidairykite ir įsitikinkite, kad aplinkui nėra jokių kliūčių.

Savarankiška diagnostika

Jei negirdite įspėjamojo signalo, arba jei perjungiant pavarą į R (atbulinės eigos) padėtį signalas skamba su pertrūkiais, tai gali reikšti statymo sistemos gedimą. Tokiu atveju nedelsdami kreipkitės į įgaliotąjį “HYUNDAI” atstovą, kad patikrintų jūsų automobilį.

ĮSPĖJIMAS

Jūsų naujo automobilio garanti-ja nepadengs automobiliui ar jame sėdintiems žmonėms pa-darytos žalos dėl to, kad blogai veikė automobilio statymo galu pagalbos sistema. Visuomet važiuokite saugiai ir atsargiai

AUTOMOBILIO STATYMO PAGALBOS SISTEMA (JEI YRA)

■ Priekyje

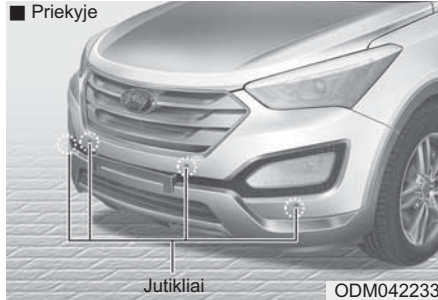

■ Gale

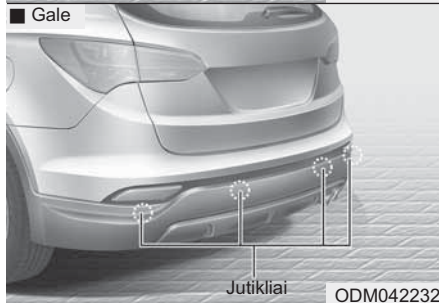

Automobilio statymo sistema garsiniu signalu įspėja vairuotoją, kai iki kokio nors objekto lieka 60 cm (24 coliai) automobilio priekyje ir 120 cm (39 coliai) automobilio gale.

Ši sistema yra tik pagalbinė ir negalima vien ja pasikliauti, todėl vairuotojas pats privalo rūpintis saugumu ir būti atidus.

Jutiklių veikimo atstumas ir objektų aptikimas yra gana ribotas. Statydami automobilį, skirkite tiek pat dėmesio tam, kas vyksta automobilio priekyje ir gale, kiek skirtumėte važiuodami automobiliu be statymo pagalbos sistemos.

⚠ ĮSPĖJIMAS

Automobilio statymo sistema yra tik papildoma funkcija. Vairuotojas turi matyti, kas yra automobilio priekyje ir gale. Automobilio statymo sistemos darbai gali turėti įtakos daugybė veiksnių ir aplinkos sąlygos, todėl visa atsakomybė tenka vairuotojui.

Automobilio statymo pagalbos sistemos valdymas

Veikimo sąlygos

■ A tipas



■ B tipas



- Ši sistema įsijungia nuspaudus statymo pagalbos sistemos mygtuką, kai degimas yra įjungtas.







- Automobilio statymo sistemos mygtuko indikatorius įsijungia automatiškai ir įjungia sistemą, kai yra įjungiamas atbulinės eigos (R) pavara. Važiuojant apie 10 km/val. (6.2 mylios/val.) greičiu ji automatiškai išsijungs. - Jei yra išmanioji statymo pagalbos sistema
- Jei automobilio greitis yra didesnis nei 10 km/val. (6.2 mylios/val.), statymo pagalbos sistema neveiks.
- Jutiklių veikimo zona važiuojant atgal mažesniu nei 10 km/val. (6,2 mylių/val.) yra apie 120 cm (39 coliai).
- Šoniniai jutikliai įsijungia, kai įjungiamas atbulinės eigos (R) pavara.
- Jutiklių veikimo zona važiuojant pirmyn mažesniu nei 10 km/val. (6,2 mylių/val.) greičiu yra apie 60 cm (24 coliai).
- Jei sistema tuo pačiu metu mato daugiau nei du objektus, artimiausiu bus pripažintas pirmasis aptiktas objektas.

* PASTABA

Sistema gali neveikti, jeigu iki kliūtis yra mažiau nei 25 cm.

Įspėjamieji indikatoriai ir garsiniai signalai

■ : su garsiniu signalu
 ■ : be garsinio signalo

| Atstumas iki kliūtis | | Įspėjamasis indikatorius | | Garsinis signalas |
|----------------------|----------|---|---|---------------------------------|
| | | Važiuojant pirmyn | Važiuojant atgal | |
| 100 cm ~ 61 cm | Priekyje |  | - | - |
| 120 ~ 61 cm | Gale | - |  | Pertraukiamas pypsėjimas |
| 60 ~ 31 cm | Priekyje |  |  | Pertraukiamas dažnas pypsėjimas |
| | Gale | - | | Pertraukiamas dažnas pypsėjimas |
| 30 cm | Priekyje |  |  | Ištisinis garsas |
| | Gale | - | | Ištisinis garsas |

* PASTABA

- Automobilyje garsinis signalas ir įspėjamieji indikatoriai gali skirtis nuo parodytų iliustracijoje, priklausomai nuo objekto ir jutiklio būklės.
- Neplaukite jutiklių aukšto slėgio vandens srove.

⚠️ ATSARGIAI

- *Ši sistema gali aptikti objektus tik jutiklių veikimo zonos ribose.*

Sistema neaptiks objektų tose zonose, kuriose nėra jutiklių. Taip pat jutikliai gali neaptikti mažų, plonų daiktų, tokių kaip kuolai, arba kliūčių, kurios yra tarp jutiklių.

Važiuodami atbuline eiga, visada patikrinkite, kas yra už automobilio.

- *Informuokite kitus vairuotojus, kurie gali būti nesuapazinę su automobilio statymo pagalbos sistema, apie sistemos galimybes ir ribotumą.*

Automobilio statymo pagalbos sistema neveikia

Automobilio statymo sistema gali neveikti normaliai, jeigu:

1. Jutiklis yra aprasojęs (Drėgmei išdžiuvus, jutiklis veiks normaliai).
2. Jutiklį dengia pašalinės medžiagos, pavyzdžiui, sniegas, vanduo, ar jutiklis uždengtas dangteliu. (Jis veiks normaliai pašalinus pašalines medžiagas ar nuėmus dangtelį).
3. Jutiklį temdo pašalinės medžiagos, pavyzdžiui, sniegas ar vanduo. (Nuvalius veikimo diapazonas bus vėl normalus).
4. Automobilio statymo sistema yra išjungta.

Automobilio statymo sistema gali neveikti, jeigu:

1. Važiuojant nelygiu keliu (duobėmis, žvyruotais, stačiais).
2. Arti esantys objektai kelia didelį triukšmą (automobilio signalas, motociklo variklis, sunkvežimio pneumatiniai stabdžiai).
3. Stiprus lietus ar vandens srovė.
4. Netoli jutiklio yra bevielis siųstuvas arba mobilus telefonas.
5. Jutiklį dengia sniegas.

Jutiklio veikimo diapazonas gali sumažėti, jei:

1. Lauko temperatūra labai aukšta arba žema.
2. Jutiklis gali neaptikti žemesnių nei vieno metro aukščio ir mažesnio nei 14 cm diametro objektų.

Šių ključių jutiklis gali neaptikti:

1. Plonų ar smulkių ključių, tokių kaip lynai, grandinės, kuoliukai.
2. Ključių, kurios gali sugerti jutiklio skleidžiamas bangas, tokių kaip audeklas, korėta medžiaga ar sniegas.

*** PASTABA**

1. Automobilio statymo pagalbos sistema gali neįspėti garsiniu signalu apie aptiktą klūtį, priklausomai nuo automobilio judėjimo greičio ir klūtės formos.
2. Automobilio statymo pagalbos sistema gali tinkamai neveikti, jeigu automobilio buferio aukštis ir patys jutikliai buvo modifikuoti. Jutiklių darbui gali trukdyti kita ne gamintojo sumontuota įranga ir priedai.
3. Jutiklis gali neaptikti klūtės, esančios arčiau nei 30 cm, arba nustatyti neteisingą atstumą iki jos. Būkite atsargūs.
4. Jutiklis gali neveikti, jeigu jis yra apledėjęs, apneštas sniegu, purvu ar vandeniu. Nuvalykite minkštu audeklu.
5. Nekrapštykite, nevalykite ir nedaužykite jutiklių kietais daiktais, kurie gali pažeisti jutiklio paviršių. Jutiklis yra lengvai pažeidžiamas.

*** PASTABA**

Sistema gali aptikti klūtis tik jutiklių veikimo zonos ribose ir negali aptikti ključių kitose vietose, kur nėra jutiklių. Taip pat nebus aptikti maži, siauri objektai, taip pat daiktai, esantys tarp jutiklių.

Visada prieš važiuodami apžiūrėkite, kas yra automobilio priekyje ir gale.

Informuokite kitus vairuotojus, kurie gali būti nesusipažinę su automobilio statymo sistema, apie sistemos galimybes ir ribotumą.

⚠ ĮSPĖJIMAS

Būkite labai atidūs, jei važiuojant kas nors yra labai arti automobilio, ypač pėstieji, o ypač – vaikai. Jutikliai gali nepastebėti kai kurių objektų dėl atstumo iki objekto, jo dydžio ar medžiagos. Visa tai riboja jutiklio veikimo efektyvumą. Prieš važiuodami bet kuria kryptimi, visuomet gerai apsidairykite ir įsitikinkite, kad aplinkui nėra jokių kliūčių.

Savarankiška diagnostika

Automobilio statymo galų pagalba sistema gali būti sugedusi, jeigu įjungus atbulinės eigos pavarą:

- Nesigirdi įspėjamojo garsinio signalo arba signalas skamba su pertrūkiais.



-  rodoma ekrane (jei yra).

Jei taip įvyksta, mes rekomenduojame, kad sistemą patikrintų įgaliotasis HYUNDAI atstovas.

⚠ ĮSPĖJIMAS

Jūsų naujo automobilio garantija nepadengs automobiliui ar jame sėdintiems žmonėms padarytos žalos dėl to, kad blogai veikė automobilio statymo sistema. Visuomet važiuokite saugiai ir atsargiai

IŠMANIOJI AUTOMOBILIO STATYMO SISTEMA (SPAS) (JEI YRA)

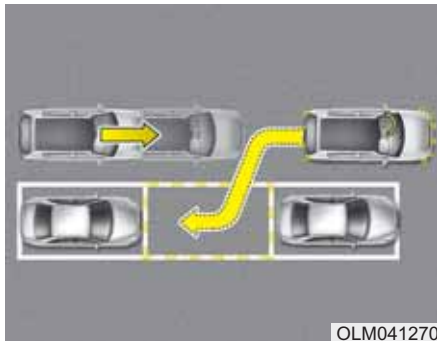

Išmanioji automobilio statymo sistema padeda vairuotojui pastatyti automobilį. Sistema jautiklių pagalba išmatuoja automobilio pastatymui reikalingą vietą, valdo vairą, užtikrindama pusiau automatinį automobilio pastatymą, ir perduoda statymo nurodymus LCD ekrane.

* PASTABA

- Automobilis nesustos dėl pėsčiųjų ar kitokių objektų, esančių kelyje, todėl vairuotojas turi stebėti manevrą.
- Naudokite sistemą tik stovėjimo aikštelėse ir stovėjimui skirtose vietose.
- Sistema neveiks, jeigu priešais norimą pastatyti automobilį vietą nestovi automobilis arba automobiliai yra statomi įstrižai.
- Statant automobilį sistemos pagalba, automobilis gali sustoti ne visiškai toje vietoje, kurioje jūs norėjote. Pavyzdžiui, tarpas tarp jūsų automobilio ir sienos gali būti kitoks, jei norėjote.
- Išjunkite sistemą ir pastatykite automobilį be sistemos pagalbos, jeigu to reikalauja situacija.
- Automobilio statymo sistemos įspėjamasis garsinis signalas, pranešantis apie kliūtis automobilio priekyje ir gale, veiks, jeigu išmanioji automobilio statymo sistema yra įjungta.
- Suradus vietą automobilio statymui, išmanioji automobilio statymo sistema gali būti išjungta, paspaudus mygtuką į OFF padėtį.

⚠ ĮSPĖJIMAS

- Išmanioji automobilio statymo sistema yra tik papildoma funkcija. Vairuotojas turi matyti, kas yra automobilio priekyje ir gale. Išmaniosios automobilio statymo sistemos darbu gali turėti įtakos daugybės veiksnių ir aplinkos sąlygos, todėl visa atsakomybė tenka vairuotojui.
- Sistema gali normaliai neveikti, jeigu automobilio ratai nėra tinkamai subalansuoti. Mes rekomenduojame, kad sistemą patikrintų įgaliotasis HYUNDAI atstovas.
- Jeigu sumontuotos skirtingos padangos arba ratų dydis neatitinka "Hyundai" reikalavimų, sistemai tinkamai neveiks. Visuomet turi būti vienodo dydžio padangos ir ratai.

Veikimo sąlygos

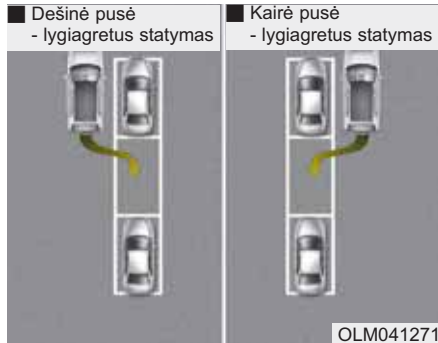

Sistema padės pastatyti automobilį į tarpą arba už stovinčio automobilį. Naudokite sistemą esant šioms sąlygoms:

- Kai automobiliai statomi tiesia linija
- Kai automobilis statomas lygiagrečiai
- Kai yra pastatytas kitas automobilis
- Kai užtenka vietos automobiliui pastatyti

Sistema neveikia

Niekada nenaudokite išmaniosios automobilio statymo sistemos šiomis sąlygomis:

- Automobiliai statomi išlenkta linija
- Kelias yra nuožulnus
- Automobilyje yra ilgesnis ar platesnis kroviny, nei pats automobilis.
- Automobiliai statomi įstrižai
- Statymo vietoje yra šiukšlių, auga žolė ar paviršius nelygus.
- Stipriai lyja arba sninga
- Statymo linijoje yra stulpeliai
- Duobėtas kelias
- Ant ratų uždėtos sniego grandinės arba uždėtas laikinas atsarginis ratas
- Oro slėgis padangose yra aukštesnis arba žemesnis nei reikalaujama.
- Prie automobilio prikabinta priekaba
- Slidus arba nelygus kelias
- Pastatyti dideli automobiliai, pavyzdžiui, autobusas ar vilkikas.
- Jutiklį temdo pašalinės medžiagos, pavyzdžiui, sniegas ar vanduo.

- Jutiklis yra aprasojęs
- Pastatytas motociklas ar dviratis
- Šalia yra šiukšlių dėžė ar kitokia kliūtis
- Stiprus vėjas
- Ratų dydis neatitinka reikalavimų
- Ratai netinkamai subalansuoti
- Šalia yra sodas arba krūmas

⚠ ĪSPĒJIMAS

Nenaudokite išmaniosios automobīlio statymo sistēmas šīmīs sālģomīs, nes susiklosčīus nenumatģtoms aplinklobēms gali įvykti avarģja.

1. Statģmas nuožulnģoje vģtoģe



Statģdamas automobģlģ nuožulnģoje vģtoģe, vairuotoģas turi nuspausti akceleratorģus ir stabdģģģ pedalus. To nepadarģus, gali įvykti avarģja.

(Tęsinys)

(Tęsinys)

2. Statģmas sningant



Snieģas gali trukdyti jutiklių darbu arba sistema gali išsģjungti, jeģģ kelias yra slidus. Jeģ vairuotoģas tokiu atveju nesinaudos akceleratorģus ir stabdģģģ pedalais, gali įvykti avarģja.

(Tęsinys)

(Tęsinys)

3. Statģmas ankštoģe vģtoģe



Sistema gali nerasti vģtos automobģliui pastatyti, jeģģ vģta yra per siaura. Būkite atsargūs, jeģ sistema stato automobģlģ siauroģe vģtoģe.

(Tęsinys)

(Tęsinys)

4. Įstrižas statymas



Sistema yra skirta lygiagrečiam automobilio statymui. Ji negali pastatyti automobilio, jei automobiliai statomi įstrižai. Net jei sistema surado vietą automobiliui pastatyti, neleiskite jai toliau veikti. Sistema bandys pastatyti automobilį lygiagrečiai.

(Tęsinys)

(Tęsinys)

5. Statymas nelygioje vietoje



Statant automobilį nelygioje vietoje, vairuotojas turės naudotis pedalais (sankabos, akceleratoriaus ar stabdžių). Priešingu atveju, automobiliui slystant sistema gali išsijungti arba gali įvykti avarija.

(Tęsinys)

(Tęsinys)

6. Statymas už didelės transporto priemonės

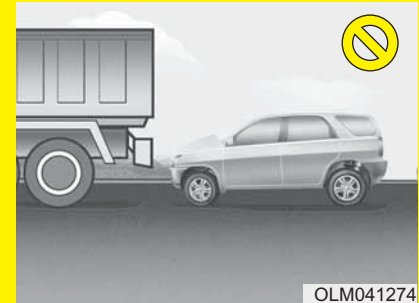

Jei automobilis statomas už didesnės nei jūsų automobilis transporto priemonės, gali įvykti avarija. Pavyzdžiui, už autobuso, vilkiko ir pan.

(Tęsinys)

(Tęsinys)

7. Kliūtis statymo vietoje

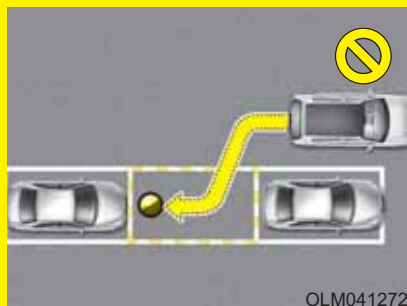

Sistema gali parinkti tokią statymo vietą, kurioje yra kokia nors kliūtis. Tokiu atveju statant automobilį su sistemos pagalba gali įvykti avarija.

Nepasikliaukite vien tik išmaniaja automobilio statymo sistema.

Kaip sistema veikia

1. Įjunkite išmaniają automobilio statymo sistemą
2. Pasirinkite statymo pagalbos režimą
3. Ieškokite vietos automobilio statymui (lėtai važiuokite pirmyn)
4. paieška baigta (automatinė paieška jutiklių pagalba)
5. Vairo kontrolė
 - (1) Įjunkite pagal nurodymus LCD ekrane.
 - (2) Važiukite lėtai nuspaudę stabdžius.
6. Statymas su išmaniaja sistema baigtas.
7. Jei reikia, pataisykite automobilio padėtį be sistemos.

* PASTABA

- Prieš įjungdami sistemą, įsitinkite, kad sąlygos leidžia naudoti sistemą.
- Savo saugumui visada nuspauskite stabdžių pedalą, išskyrus kai vairuojate automobilį.

1. Įjunkite išmaniają automobilio statymo sistemą



- Paspauskite išmaniosios automobilio statymo sistemos mygtuką (indikatorius ant mygtuko turi užsiždegti).

- Išmanioji automobilio statymo sistema yra įjungta (indikatorius ant mygtuko turi degti).

Įspėjamasis garsinis signalas veiks, jei bus aptikta kliūtis.

- Paspaudus išmaniosios automobilio statymo sistemos mygtuką ilgiau nei 2 sek., sistema bus išjungta.
- Įjungus variklio užvedimo jungiklį, išmanioji automobilio statymo sistema visuomet būna išjungta.

2. Pasirinkite statymo pagalbos režimą



- Dešinės krypties lygiagretaus statymo režimas parenkamas automatiškai, kai išmanioji automobilio statymo sistema yra įjungta.
- Jei norite pasirinkti kairės krypties lygiagretaus statymo režimą, paspauskite išmaniosios statymo pagalbos mygtuką dar kartą.
- Paspaudus mygtuką dar kartą, sistema išjungta.

- Pasirinkite statymo pagalbos režimą, spausdami išmaniosios automobilio statymo sistemos mygtuką. Pavarų perjungimo svirtis turi būti N (Neutrali) arba D (Važiavimo) padėtyje, o stabdžių pedalas nuspaustas.

3. Statymo vietos paieška

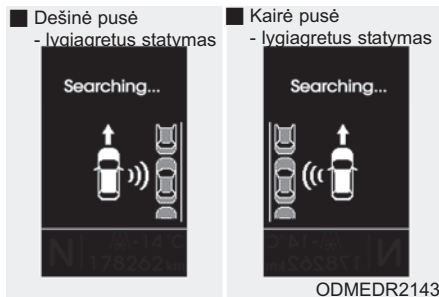

- Jei automobilio greitis didesnis nei 30 km/val. (18,6 mylios/val.), bus rodomas pranešimas, kad sumažintumėte greitį.
- Jei automobilio greitis didesnis nei 40 km/val. (24,8 mylios/val.), sistema išsijungs.

* PASTABA

- Įjunkite avarinius žibintus, jeigu aplinkui yra daug automobilių.
- Jei stovėjimo vieta yra per maža, lėtai važiuokite iki artimiausios kitos vietos.
- Stovėjimo vietos paieška bus baigta tik tada, kai bus surasta pakankamo dydžio vieta pastatyti automobiliui.

- Lėtai važiuokite išlaikydami 50 cm ~ 150 cm (19,6 ~ 59,0 colių) atstumą nuo pastatytų automobilių. Šoniniai jutikliai ieškos vietos automobiliui pastatyti.

* PASTABA

- Ieškant stovėjimo vietos, sistema gali jos nesurasti, jeigu prieš laisvą stovėjimo vietą nestovi automobilis arba laisva vieta yra už arba prieš važiuojantį jūsų automobilį, ir jutikliai jos neaptinka.
- Sistema gali normaliai neveikti, jeigu:
 - (1) Jutikliai yra užšalę
 - (2) Jutikliai yra purvini
 - (3) Smarkiai sninga ar lyja
 - (4) Jei šalia yra stulpas ar kitas objektas

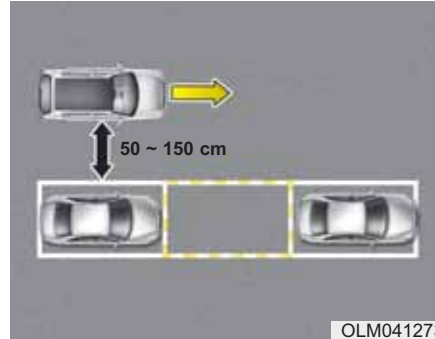

OLM041273

* PASTABA

Lėtai važiuokite išlaikydami 50 cm ~ 150 cm (19,6 ~ 59,0 colių) atstumą nuo pastatytų automobilių. Nesilaikant tokio atstumo, sistema gali nerasti vietos automobiliui pastatyti.

⚠ ATSARGIAI

Po to, kai sistema surado vietą automobilio statymui, leiskite jai veikti toliau tik po to, kai apsidairysite aplinkui ir įsitikinsite, kad tai yra saugu.

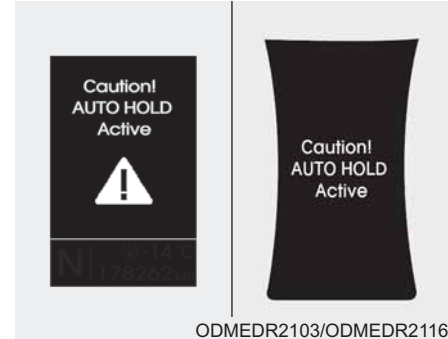

ODMEDR2103/ODMEDR2116

⚠ ATSARGIAI

Jei išmanioji automobilio statymo sistema yra naudojama, kai yra įjungtas automatinis stovėjimo stabdys, ekrane bus rodomas iliustracijoje pavaizduotas pranešimas. Išjunkite automatinį stovėjimo stabdį. Jeigu automatinį stovėjimo stabdį išjungiame paspausdami akceleratoriaus pedalą, apsižiūrėkite, ar nėra kliūčių aplink automobilį.

4. Paieška baigta

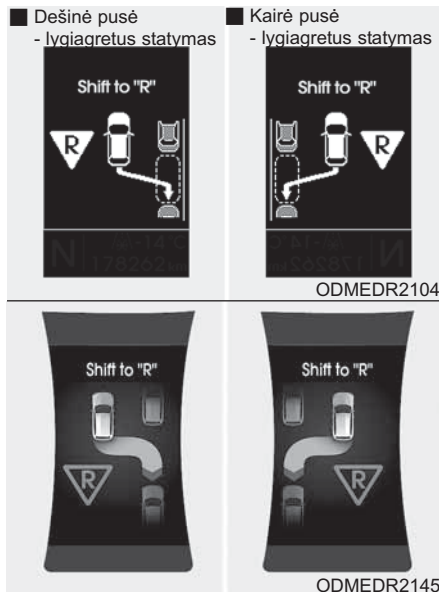

Jei važiuojant pirmyn ieškoma stovėjimo vietos, ekrane atsiras iliustracijoje parodytas pranešimas ir garsinis signalas praneš, kad vieta surasta. Sustabdykite automobilį ir įjunkite atbulinės eigos pavarą.

⚠️ ATSARGIAI

- **Važiukite lėtai nuspaudę stabdžius.**
- **Jei vieta automobiliui pastatyti yra per maža, sistema gali išsijungti vairo valdymo stadijoje. Nebandykite pastatyti automobilio, jeigu vietos yra per mažai.**

5. Vairo valdymas



- Įjungus atbulinės eigos pavarą, ekrane atsiras iliustracijoje parodytas pranešimas. Vairas pradeda mas valdyti automatiškai.
- Sistema nutrauks darbą, jeigu, automatiškai valdant vairą, tvirtai laikysite jį rankomis.
- Taip pat sistema išsijungs, jeigu automobilio greitis bus didesnis nei 7 km/val. (4,3 mylios/val.).

⚠ ĮSPĖJIMAS

Nekiškite rankos į vairo ratą, kai sistema automatiškai valdo vairą.

⚠ ATSARGIAI

- *Važiuokite lėtai nuspaudę stabdžius.*
- *Prieš važiuodami, visuomet apsidairykite, ar aplinkui nėra kliūčių.*
- *Jei automobilis nevažiuoja, net jei nėra nuspaustas stabdžių pedalas, prieš spausdami akceleratoriaus pedalą, apsidairykite aplinkui, ar tai yra saugu. Nevažiuokite greičiau nei 7 km/val. (4,3 mylios/val.).*

*** PASTABA**

- Nesilaikydami nurodymų, galite kliudyti sistemai pastatyti automobilį.
Jei pasigirsta automobilio statymo sistemos įspėjamasis garsinis signalas (atstumas iki kliūties mažesnis nei 30 cm; ištisinis garsas), apsidairykite aplinkui ir lėtai važiuokite priešinga aptiktos kliūties kryptimi.
- Visada apsidairykite aplinkui, jei skamba automobilio statymo sistemos įspėjamasis garsinis signalas (atstumas iki kliūties mažesnis nei 30 cm; ištisinis garsas), nes kliūtis yra visai šalia automobilio.

Sistemos išjungimas pastačius automobilį

Paspauskite išmaniosios automobilio statymo sistemos mygtuką arba pasukite vairą į dešinę ar kairę.

■ Mechaninė pavarų dėžė



■ Automatinė pavarų dėžė

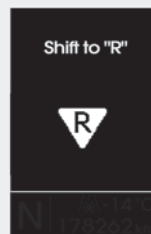
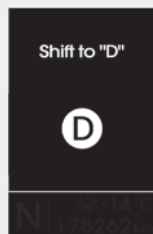

ODMEDR2106/ODMEDR2108/ODMEDR2120/ODMEDR2122
ODMEDR2107/ODMEDR2108/ODMEDR2121/ODMEDR2122

⚠ **ATSARGIAI**

Visuomet apsidairykite aplinkui, prieš atleisdami stabdžių pedalą.

⚠ **ĮSPĖJIMAS**

Statydami automobilį, saugokitės kitų automobilių ir pėsčiųjų.

Pavaros įjungimas, kai vairas valdomas automatiškai

Ekране atsiradus iliustracijoje parodytam pranešimui ir pasigirdus garsiniam signalui, įjunkite pavarą ir važiuokite, laikydami nuspaudę stabdžių pedalą.

6. Statymas su išmaniaja sistema baigtas



Kai automobilio statymas yra baigtas, LCD ekrane atsiras iliustracija parodytas pranešimas. Jei reikia, pataisykite automobilio padėtį be sistemos.

* PASTABA

Statydami automobilį, laikykite nuspaudę stabdžių pedalą.

Sistema gali išsijungti, jeigu:

- Nekreipsite dėmesio į pranešimą įjungti pavarą ir važiuosite apie 150 cm (59 colių) atstumu nuo statymo linijos.
- Kartu pasigirsta automobilio statymo sistemos priekinis ir galinis įspėjamasis garsinis signalas (atsumas iki kliūtis mažesnis nei 30 cm; ištisinis garsas).
- Praėjus 6 minutėms, kai automobilį valdo išmanioji automobilio statymo sistema.
- Jeigu statymo vietos ieškojimo metu įjungiami P (Stovėjimo) arba R (Atbulinės eigos) pavara.

Papildomi nurodymai (pranešimai)

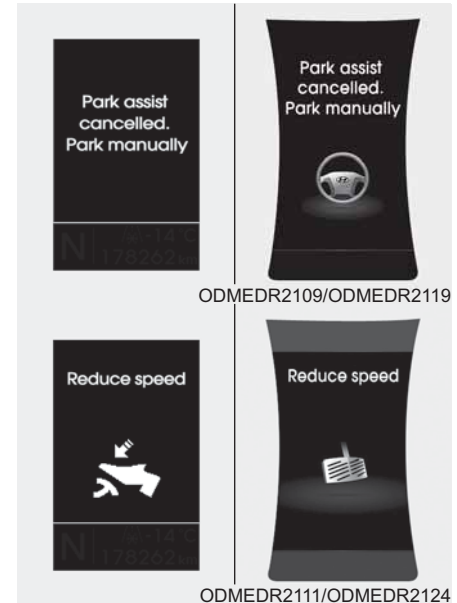

Kai veikia išmanioji statymo pagalbos sistema, nepriklausomai nuo statymo veiksmų eiliškumo gali pasirodyti pranešimas.

Pranešimai pasirodo pagal aplinkybes. Vadovaukitės rodomais nurodymais, kai automobilį statote su išmaniosios statymo sistemos pagalba.

* PASTABA

- Esant toliau išvardytoms sąlygoms, sistema išsijungs. Pastatykite automobilį be išmaniosios statymo sistemos.

1. Statymo vietos paieška

- Įjungtos ABS/ESP sistemos
- Automobilio greitis yra didesnis nei 40 km/val. (24,8 mylių/val.)
- Paspaudžiamas išmaniosios automobilio statymo sistemos mygtukas (priekinė ir galinė automobilio statymo sistema veiks)
- Įjungiamą atbulinės eigos pavarą

2. Vairo valdymas

- Įjungtos ABS/ESP sistemos
- Automobilio greitis yra didesnis nei 7km/val. (4,3 mylių/val.)
- Paspaudžiamas išmaniosios automobilio statymo sistemos mygtukas (priekinė ir galinė automobilio statymo sistema veiks)
- Įjungiamą D (Važiavimo) pavarą, dar neįvažiavus į stovėjimo vietą.
- Tvirtai laikomas vairas

Sistema neveikia

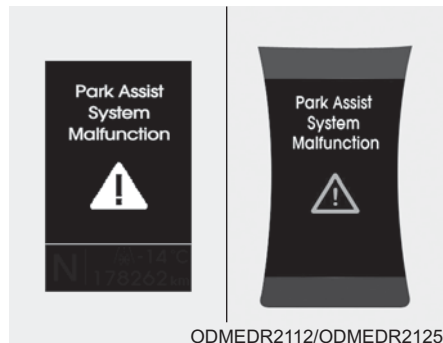

- Jei sistemoje yra gedimas, ją įjungus ekrane bus rodomas iliustracijoje esantis pranešimas. Taip pat neužsidegs indikatorius ant mygtuko ir tris kartus pyptelės garsinis signalas.
- Jei gedimas yra tik išmaniojoje automobilio statymo sistemoje, paprasta statymo sistema pradės veikti po dviejų sekundžių.

Jei kyla problemų, mes rekomenduojame, kad sistemą patikrintų įgaliotasis HYUNDAI atstovas.

GALINIO VAIZDO KAMERA (JEI YRA)

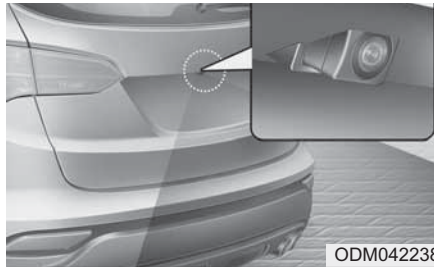

Galinio vaizdo kamera įsijungia, kai dega atbulinės eigos žibintai, degimas yra įjungtas, o pavarų svirtis yra R (atbulinės eigos) padėtyje.

* PASTABA

Ijungus galinio vaizdo kamerą, galinio vaizdo ekrane atsiras įspėjimas “Warning ! Check surroundings for safety” (“Atsargiai! Apsidairykite aplinkui”).



⚠ ĮSPĖJIMAS

- Ši sistema atlieka tik pagalbinę funkciją. Prieš važiuodamas atbuline eiga, vairuotojas privalo pažiūrėti į galinio vaizdo veidrodėlį ir išorinius veidrodėlius ir patikrinti, kas yra už automobilio, nes kamera nemato aklosios zonos.
- Kameros objektyvas visomet turi būti švarus. Jei objektyvas nešvarus, kamera tinkamai neveiks.

MIRKSINTYS AVARINIAI ŽIBINTAI



Avariniai žibintai įjungiami paspaudus jungiklį. Visi posūkių žibintai ima mirksėti. Avariniai žibintai degs net ir tada, kai raktas neįkištas į užvedimo jungiklį.

Avarinius žibintus išjungsitė, vėl paspaudę jungiklį.

Avarinius žibintus reikia įjungti tais atvejais, kai jums būtina sustoti pavojingoje vietoje. Jei esate priversti netikėtai sustoti, visuomet pasitraukite kuo toliau į kelio pakraštį.

APŠVIETIMAS

Akumulatoriaus energijos taupymo funkcija

- Šios funkcijos tikslas - saugoti, kad akumulatorius neišsikrautų. Sistema automatiškai išjungia stovėjimo žibintus, vairuotojui ištraukus užvedimo raktelį ir atidarius vairuotojo duris.
- Su šia funkcija stovėjimo žibintai automatiškai išsijungs, vairuotojui sustabdžius automobilį šalikelėje tamsiu paros metu.

Jei reikia, kad ištraukus raktą stovėjimo žibintai degtų, atlikite šiuos veiksmus:

- 1) Atidarykite vairuotojo duris.
- 2) Išjunkite stovėjimo žibintus ir vėl juos įjunkite žibintų jungikliu ant vairo kolonėlės.

ATSARGIAI

Jei vairuotojas išlipa pro kurias nors kitas duris, o ne pro vairuotojo, akumulatoriaus taupymo funkcija neveiks. Dėl to akumulatorius gali išsikrauti. Prieš išlipdami iš automobilio, patikrinkite, ar išjungti žibintai.

Priekinių žibintų palydėjimo funkcija (jei yra)

Ištraukus užvedimo raktą arba užvedimo jungiklį įjungus į ACC arba LOCK padėtį, priekiniai žibintai (ir/arba galiniai žibintai) degs dar apie 5 minutes. Tačiau atidarius ir uždarius vairuotojo duris, priekiniai žibintai užges po 15 sekundžių.

Priekinius žibintus galima išjungti du kartus paspaudus raktą pultelio arba išmaniojo raktą užrakinimo mygtuką arba pasukus žibintų jungiklį į OFF padėtį iš įjungtų priekinių žibintų arba Auto padėties.

Išmanieji posūkių žibintai

Posūkiuose geresniam matomumui ir didesniam saugumui automatiškai įsijungs išmanieji posūkių žibintai, esant šioms sąlygoms:

- Priekiniai žibintai yra įjungti.
- Automobilio greitis yra didesnis nei 40 km/val.
- Posūkio signalo žibintas yra įjungtas posūkio kryptimi.

Apšvietimo valdymas

■ A tipas



ODMECO2004

■ B tipas



ODMECO2005

Žibintų jungiklis turi priekinių žibintų ir stovėjimo žibintų padėtis.

Šie žibintai įjungiami pasukant valdymo svirtelės galiuką į vieną iš šių padėčių:

■ C tipas



ODMECO2006

■ D tipas



ODMECO2007

- (1) OFF (išjungta) padėtis
- (2) Automatinė žibintų padėtis (jei yra)
- (3) Stovėjimo žibintų padėtis
- (4) Priekinių žibintų padėtis

Stovėjimo žibintų padėtis (☸)

■ A tipas



ODMECO2008

■ B tipas



ODMECO2009

Kai žibintų jungiklis yra stovėjimo žibintų padėtyje, užsidegs gabaritiniai žibintai, įsijungs numerio ir prietaisų skydelio apšvietimas.

Priekinių žibintų padėtis (☸)



Kai žibintų jungiklis yra priekinių žibintų padėtyje, užsidegs priekiniai, gabaritiniai žibintai, įsijungs numerio ir prietaisų skydelio apšvietimas.

* PASTABA

Kad priekiniai žibintai įsijungtų, užvedimo jungiklis turi būti ON padėtyje.

Automatinė (AUTO) žibintų padėtis / AFLS žibintų padėtis (jei yra)

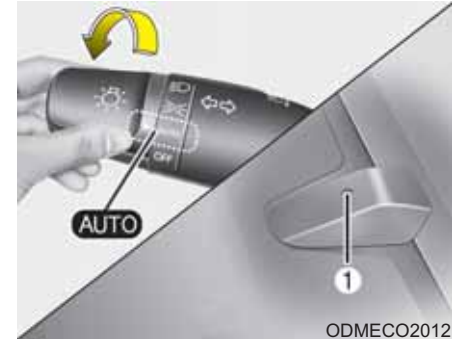

Kai žibintų jungiklis yra AUTO padėtyje, galiniai ir priekiniai žibintai įsijungs ir išsijungs automatiškai, priklausomai nuo apšvietimo lauke.

Jei jūsų automobilyje yra pritaikančių priekinių žibintų sistema (AFLS), ji veiks, kai priekiniai žibintai yra įjungti.

⚠️ ATSARGIAI

- *Nieko nedėkite ant jutiklio (1), esančio ant prietaisų skydelio, kad geriau veiktų automatinio apšvietimo valdymo sistema.*
- *Nevalykite jutiklio langų valikliu, nes jis pasidengs plėvele, kuri trukdys jam tinkamai veikti.*
- *Jei automobilio priekinis stiklas tonuotas ar kitaip padengtas, automatinio apšvietimo sistema gali tinkamai neveikti.*

Žibintų spindulio pakeitimas, esant kitos krypties eismui (Europai)

Naudokite šią funkciją šalyse, kuriose eismas vyksta priešinga kryptimi.

Jei žibintų pakeitimo funkcija yra įjungta, kai jūs važiuojate šalyje, kurioje eismas vyksta priešinga kryptimi, jūsų automobilio šviesos mažiau akins priešais atvažiuojančius vairuotojus.

Atlikite šiuos veiksmus.

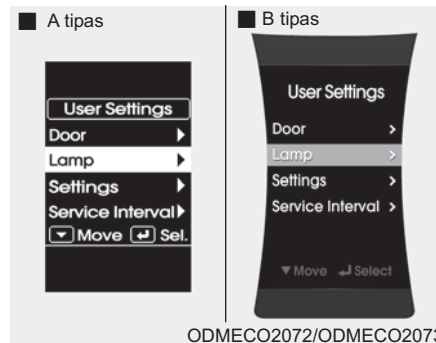

1. Pasirinkite “User Settings” (Asmeniniai nustatymai) spausdami režimo mygtuką (☰) ant vairo.
2. Pasirinkite “Lamp” (Žibintai), spausdami parinkimo mygtuką (▼) ir pažymėjimo mygtuką (↵) ant vairo.

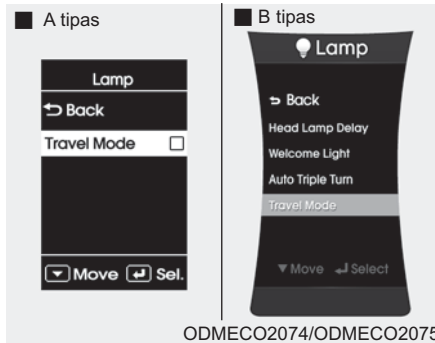

3. Patikrinkite “Travel Mode” (Kelionės režimas), spausdami parinkimo mygtuką (▼) ir pažymėjimo mygtuką (↵) ant vairo.

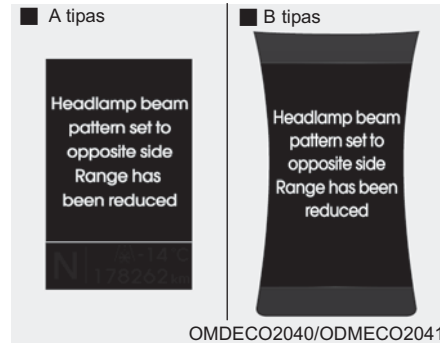

* PASTABA

Išjungus ir vėl įjungus variklį, kai žibintų pakeitimo funkcija yra įjungta, bus rodomas paveikslėlyje pavaizduotas pranešimas. Tai išspėja vairuotoją, kad funkcija yra įjungta.

4. Jei norite išjungti žibintų pakeitimo funkciją, atlikite ankstesniame puslapyje nurodytus 1 - 3 veiksmus.

Tolimųjų šviesų valdymas



1. Pasukite žibintų jungiklį į priekinių žibintų padėtį.
2. Pastumkite svirtelę tolyn nuo savęs.

* PASTABA

- Įjungus tolimąsias šviesas, užsidegs tolimųjų šviesų indikatorius.
- Kad akumuliatorius neišsikrautų, nepalikite ilgam įjungtų šviesų, jei variklis nedirba.

⚠ ĮSPĖJIMAS

Nenaudokite tolimųjų šviesų, jei aplinkui yra daugiau automobilių. Tolimosios šviesos trukdys kitiems vairuotojams.

Mirktelėjimas priekiniais žibintais

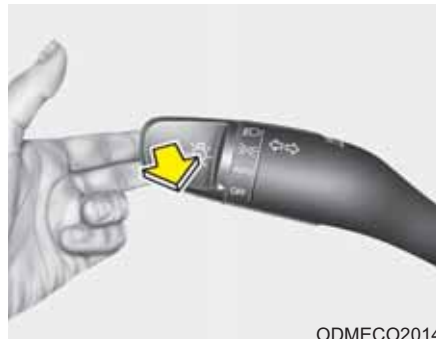

ODMECO2014

Patraukite svirtelę į save. Atleidus svirtelę, ji sugrįš į normalią padėtį. Šį veiksmą galima atlikti ir neįjungus priekinių žibintų.

Posūkių ir eismo juostos keitimo signalai

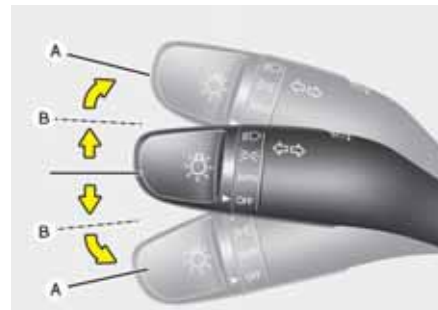

ODMECO2026

Kad posūkių signalai veiktų, užvedimo jungiklis turi būti įjungtas. Posūkių signalai įjungiami pastūmus svirtelę aukštyn arba žemyn (A). Žali strėlytės formos indikatoriai prietaisų skydelyje rodo, kuris posūkių signalas įjungtas.

Atlikus manevrą, posūkių signalai išsijungia patys. Jei indikatorius mirksi atlikus manevrą, išjunkite signalą ranka gražindami svirtelę į OFF padėtį.

Norėdami persirikiuoti, šiek tiek pastumkite ir laikykite posūkių signalo svirtelę (B). Svirtelė grįš į OFF padėtį ją atleidus.

Jei indikatorius dega ir nemirksi arba mirksi nenormaliai, gali būti perdegusi kurio nors posūkio signalo žibinto lemputė, tad ją reikės pakeisti.

Eismo juostos keitimo signalo funkcija vienu prisilietimu (jei yra)

Norėdami įjungti eismo juostos keitimo signalą, lengvai pastumkite posūkių žibintų svirtelę ir atleiskite ją. Posūkio žibintai mirksintys tris kartus.

*** PASTABA**

Jei indikatorius mirksi neįprastai greitai arba lėtai, gali būti perdegusi lemputė arba bloga jungtis elektros grandinėje.

Priekiniai rūko žibintai (jei yra)



ODMECO2015

Rūko žibintai naudojami esant blogam matomumui, pavyzdžiui, esant rūkui, sningant ar lyjant.

1. Įjunkite stovėjimo žibintus.
2. Įjunkite žibintų jungiklį į priekinių rūko žibintų padėtį.
3. Jei norite išjungti priekinius rūko žibintus, įjunkite žibintų jungiklį į priekinių rūko žibintų padėtį dar kartą arba išjunkite stovėjimo žibintus.

⚠ ATSARGIAI

Įjungti rūko žibintai naudoja daug elektros energijos. Rūko žibintus įjunkite tik esant blogam matomumui.

Galinis rūko žibintas (jei yra)



Išjungti galinį rūko žibintą galima vienu iš šių būdų:

- Įjunkite žibintų jungiklį (1) į priekinių žibintų padėtį, po to įjunkite žibintų jungiklį į galinio rūko žibinto padėtį.
- Įjunkite žibintų jungiklį į stovėjimo žibintų padėtį, įjunkite žibintų jungiklį į priekinių rūko žibintų (jei yra) padėtį, po to įjunkite žibintų jungiklį į galinio rūko žibinto padėtį.

Išjungti galinį rūko žibintą galima vienu iš šių būdų:

- Išjunkite priekinius žibintus.
- Įjunkite žibintų jungiklį į galinio rūko žibinto padėtį dar kartą.
- Jei žibintų jungiklis yra stovėjimo žibintų padėtyje, išjungus priekinius rūko žibintus, išsijungs ir galinis rūko žibintas.

Važiavimo dieną šviesos (jei yra)

Su važiavimo dieną šviesomis (DRL) jūsų automobilio priekis bus geriau matomas dienos metu. DRL labai padeda įvairiomis važiavimo sąlygomis, o ypač auštant ar temstant.

DRL sistema išjungia dienos žibintus, kai:

1. Įjungiamas priekinių rūko žibintų arba priekinių žibintų (artimųjų šviesų) jungiklis.
2. Išjungiamas variklis.

Priekinių žibintų pokrypio kampo reguliavimas (jei yra)

Rankinis būdas



Norėdami sureguliuoti priekinių žibintų pokrypį pagal keleivių skaičių ir bagažo svorį, pasukite pokrypio kampo reguliavimo jungiklį.

Kuo didesnis jungiklio padėties skaičius, tuo žemiau yra priekinių žibintų spindulys. Priekinių žibintų šviesos srauto pokrypis turi būti toks, kad neakintų kitų vairuotojų.

Toliau pateikiami tinkamų jungiklio padėčių pavyzdžiai. Jei automobilio apkrova kitokia, nei čia nurodyta, parinkite tokią jungiklio padėtį, kad šviesos srauto pokrypis būtų artimiausias sąrašo nurodytoms padėtimis.

| Apkrova | Jungiklio padėtis |
|--|-------------------|
| Tik vairuotojas | 0 |
| Vairuotojas + keleivis priekyje | 0 |
| Visi keleiviai (ir vairuotojas) | 1 |
| Visi keleiviai (ir vairuotojas) + Didžiausias leistinas krovinys | 2 |
| Vairuotojas + Didžiausias leistinas krovinys | 3 |

Automatinis būdas

Priekinių žibintų pokrypio kampas sureguliuojamas automatiškai pagal keleivių skaičių ir bagažo svorį.

Taip užtikrinamas reikiamas priekinių žibintų šviesos spindulys skirtingomis sąlygomis.

⚠ ĮSPĖJIMAS

Jei sistema neveikia, kai automobilio galas yra nusileidęs dėl gale sėdinčių keleivių, arba priekiniai žibintai šviečia per aukštai ar per žemai, automobilį turi patikrinti įgaliotasis HYUNDAI atstovas.

Netikrinkite ir nieko nekeiskite patys.

AFLS (Prisitaikančių priekinių žibintų sistema) (jei yra)



Prisitaikančių priekinių žibintų sistema remiasi vairo pasukimo kampu ir automobilio greičiu ir užtikrina platų regėjimo lauką, pasukdama žibintus horizontaliai ir vertikalčiai.

Perjunkite jungiklį į AUTO padėtį, varikliui dirbant. Prisitaikančių priekinių žibintų sistema veikia, kai priekiniai žibintai yra įjungti. Norėdami išjungti AFLS, perjunkite jungiklį į kokią nors kitą padėtį. Išjungus AFLS sistemą, horizontaliai priekiniai žibintai nejudės, o vertikalčiai automatiškai judės.

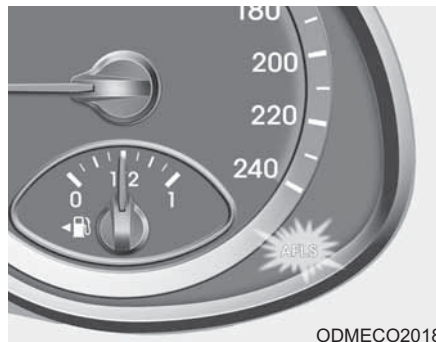

Jei užsidega AFLS gedimo indikatorius, AFLS tinkamai neveiks. Sustokite saugioje vietoje ir pakartotinai užveskite variklį. Jei indikatorius tebedega, sistemą turi patikrinti įgaliotasis “HYUNDAI” atstovas.

VALYTUVAI IR APLIEJKLIAI

Priekinio stiklo valytuvas ir apliejklis

■ A tipas

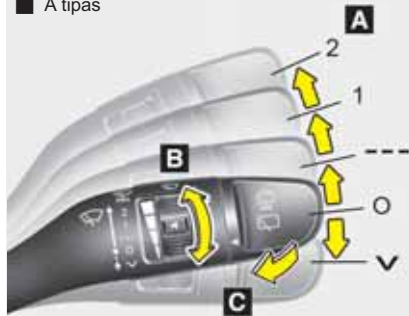

■ B tipas

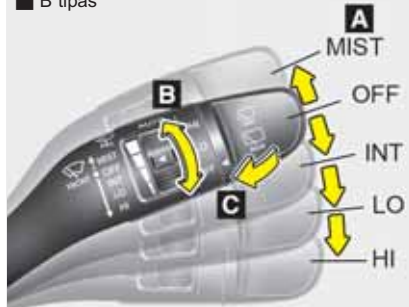

Galinio stiklo valytuvas ir apliejklis

■ A tipas

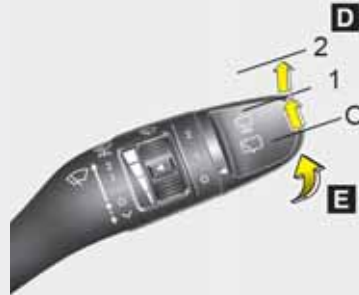

■ B tipas



ODMECO2019/ODM042252/ODMECO2020/ODM042253

A : Valytuvų greičio valdymas (priekinių)

- √ / RŪKAS – Vienas pabraukimas
- O / OFF – Valytuvai išjungti
- — / INT – Su pertūkais
AUTO* – Automatinis valymas
- 1 / LO– Mažas valymo greitis
- 2 / LO– Didelis valymo greitis

B : Su pertrūkais dirbančio valytuvo laiko reguliavimas

C : Plovimas su trumpais pabraukimais (priekinis)

D : Galinio lango valytuvo ir apliejkliaus valdymas

- HI / 2 – Didelis valymo greitis
- LO / 1 – Mažas valymo greitis
- OFF / O – Išjungtas

E : Plovimas su trumpais pabraukimais (galinis)

* : jei yra

Priekinio stiklo valytuvai

Kai uždegimo jungiklis įjungtas, dirba šia tvarka.

✓ / MIST : Kad valytuvus perbrauktų tik vieną kartą, pastumkite svirtelę į šią (✓ / MIST) padėtį ir atleiskite. Jei svirtelę laikysite šioje padėtyje, valytuvai dirbs nepertraukiamai.

O / OFF : Valytuvai išjungti

— / INT : Valytuvus dirba periodiškai vienodais intervalais. Įjunkite valytuvą šiuo režimu nestipriai lyjant arba esant rūkui. Jei norite pakeisti valytuvo greitį, pasukite greičio valdymo ratuką.

1 / LO : Normalus valytuvo greitis

2 / HI : Didelis valytuvo greitis

* PASTABA

Jei ant priekinio stiklo yra daug sniego arba jis apledėjęs, pašildykite stiklą apie 10 minučių arba pašalinkite sniegą ir ledą ir tik po to įjunkite valytuvus, kad jie tinkamai veiktų.

Automatinis valdymas (jei yra)

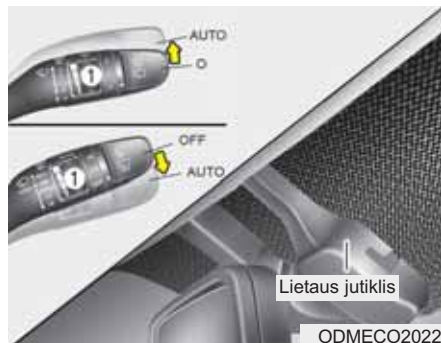

Lietaus jutikliai priekinio stiklo viršutinėje dalyje seka lietaus stiprumą ir kontroliuoja valytuvų darbo dažnumą. Kuo stipresnis lietus, tuo dažniau veikia valytuvai.

Nustojus lyti, valytuvai nebedirbs.

Jei norite pakeisti valytuvo greitį, pasukite greičio valdymo ratuką (1).

Jei valytuvų jungiklis yra AUTO padėtyje, įjungus degimą, valytuvai gali vieną kartą suveikti, nes bus tikrinama sistema. Išjunkite valytuvus, kai jų nereikia.

⚠ ATSARGIAI

Kai užvedimo jungiklis yra ON padėtyje, o langų valytuvų jungiklis yra AUTO režime, nurodytais atvejais būkite itin atsargūs, kad nesusižalotumėte rankų ar kitų kūno dalių:

- *Nelieskite priekinio stiklo viršutinės dalies prie lietaus jutiklio.*
- *Nevalykite priekinio stiklo viršutinės dalies drėgna ar šlapia šluoste.*
- *Nespauskite priekinio stiklo.*

⚠️ ATSARGIAI

Kai plaunate automobilį, pasukite valytuvų jungiklį į OFF padėtį, kad valytuvai neįsijungtų automatiškai.

Jei paliksite jungiklį AUTO padėtyje, plaunant automobilį valytuvai gali įsijungti, o plovimo įrenginys juos sulaužys.

Nenuimkite jutiklio dangtelio priekinio stiklo viršuje keleivio pusėje. Nuėmus dangtelį gali sugesti sistemos dalys, o to gedimo nepadengs jūsų automobilio garantija.

Pradėdami važiuoti žiemą, pasukite valytuvų jungiklį į OFF padėtį. Jei to nepadarysit, valytuvai gali įsijungti, o ledas ant priekinio stiklo juos sugadins. Prieš įjungdami valytuvus, nuvalykite sniegą ir ledą ir atitirpinkite priekinį stiklą.

Priekinio stiklo apšiekkliai

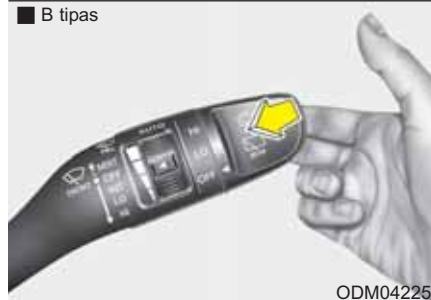
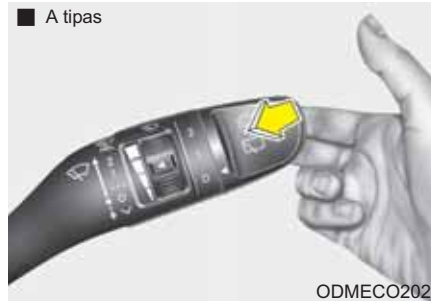

Kai valytuvai yra OFF padėtyje (išjungti), švelniai patraukite svirtelę link savęs ir apipurškite priekinį stiklą, tuo pačiu valytuvai perbrauks stiklą 1-3 kartus.

Pasinaudokite šia funkcija, kai priekinis stiklas yra purvinas.

Apliejiklis purkš ir valytuvai veiks tol, kol laikysite palenkę svirtelę.

Jei apšiekklis neveikia, patikrinkite ploviklio lygį. Jei skysčio per mažai, į ploviklio bakelį įpilkite tinkamo langų plovimo skysčio.

Bakelio pripildymo anga yra variklio skyriaus priekyje keleivio pusėje.

⚠️ ATSARGIAI

Nejunkite apšildyti, jei bakelyje nėra ploviklio, kad nesugadintumėte siurbliuko.

⚠️ ĮSPĖJIMAS

Kai šąla, nejunkite apšildyti prieš tai nepašildę priekinio stiklo; ploviklis gali sušalti ant stiklo ir pabloginti matomumą.

⚠️ ATSARGIAI

- *Nejunkite valytuvų, kai stiklas sausas, kad nesugadintumėte valytuvų ar stiklo.*
- *Valytuvų šluotelių nevalykite ir neplaukite benzinu, žibalu, dažų skiedikliu ar kitokiais tirpikliais.*
- *Nestumkite valytuvų ranka, kad nesugadintumėte valytuvo koto ir kitų dalių.*

Priekinių žibintų apšildiklis (jei yra)

Jei jūsų automobilyje yra priekinių žibintų apšildiklis, jis veiks kartu su priekinio stiklo apšildikliu. Priekinių žibintų apšildiklis veiks, kai priekinių žibintų jungiklis yra pirmoje arba antroje padėtyje, o užvedimo jungiklis arba variklio užvedimo ir išjungimo mygtukas yra ON padėtyje.

Tik tokiu atveju vanduo bus purškiamas ant priekinių žibintų.

*** PASTABA**

- *Nuolat tikrinkite, ar priekinių žibintų apšildikliai tinkamai purškia vandenį ant žibintų stiklų.*
- *Priekinių žibintų apšildikliai veiks po 15 minučių nuo paskutinio jų naudojimo.*

Galinio lango valytuvo ir apšildymo jungiklis

■ A tipas

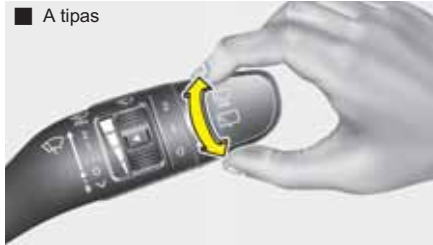

ODMECO2023

■ B tipas

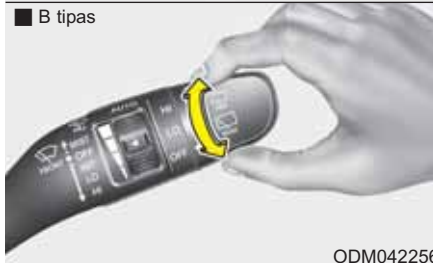

ODM042256

Galinio lango valytuvo ir apšildymo jungiklis yra ant valytuvo ir apšildymo valdymo svirtelės galo. Pasukite jungiklį į pageidaujama padėtį, kad galėtumėte valdyti galinio lango valytuvą ir apšildymą.

HI / 2 – Didelis valymo greitis
 LO / 1 – Mažas valymo greitis
 OFF / 0 – Išjungtas

■ A tipas



ODMECO2024

■ B tipas



ODM042338

Pastūmę svirtelę nuo savęs, apšildysite galinį stiklą, tuo pačiu valytuvai perbrauks stiklą 1-3 kartus. Apšildymo funkcija veiks tol, kol laikysite palenkę svirtelę (jei yra).

SALONO APŠVIETIMAS

⚠️ ATSARGIAI

Kai variklis išjungtas, ilgai nelaikykite įjungtų salono apšvietimo lempų.

Gali išsikrauti akumuliatorius.

⚠️ ĮSPĖJIMAS

Nedekite salono apšvietimo, važiuodami tamsoje. Salono apšvietimas trukdys matumui, todėl gali įvykti avarija.

Salono apšvietimo automatinis išjungimas

- Kai visos durys yra uždarytos ir užrakintos raktu pulteliu arba išmaniuoju raktu, visas salono apšvietimas išsijungs per 5 sekundes.
- Jeigu jūs to nepadarėte išjungę variklį, apšvietimas išsijungs po 20 minučių.

Žemėlapių lemputė

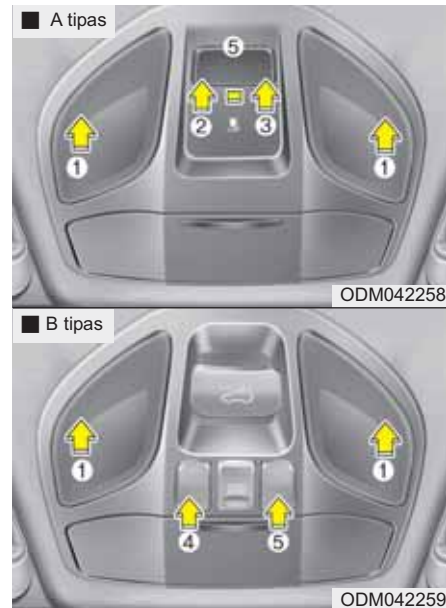

Lemputė įsijungia ir išsijungia paspaudus lemputę (1).

- ĮJUNGTA (2) : Žemėlapių ir salono lemputės dega visą laiką.
- IŠJUNGTA (3): Apšvietimas užgesa, jei durys atidaromos.

- SALONAS (4): Žemėlapiu ir salono lemputės dega visą laiką.
- DURYS (5) :
 - Žemėlapiu ir salono lemputės užsidega atidarius duris. Lemputės užges maždaug po 30 sekundžių.
 - Žemėlapiu ir salono lemputės užsidegs ir degs apie 30 sekundžių, kai durys yra atrakinamos raktu pulteliu arba išmaniuoju raktu ir per tą laiką nebus atidarytos durys.
 - Žemėlapiu ir salono lemputės degs apie 20 minučių, jei atidaromos durys, kai užvedimo jungiklis yra ACC arba LOCK/OFF padėtyje.
 - Žemėlapiu ir salono lemputės degs visą laiką, jei atidaromos durys, kai užvedimo jungiklis yra ON padėtyje.
 - Žemėlapiu ir salono lemputės užges iš karto, kai užvedimo jungiklis įjungiamas į ON padėtį arba užrakinamos visos durys.

* PASTABA

Kai lemputė įjungiama ją paspaudus (1), ji neužgesa net ir tada, kai jungiklis yra OFF padėtyje (3).

Salono lempa



Lempa įjungiama ir išjungiama, paspaudus mygtuką.

Veidrodėlio skydelyje nuo saulės lemputė



Šviesa įjungiama ir išjungiama paspaudžiant jungiklį.

- ☀️ : Lempa įsijungia paspaudus šį mygtuką.
- : Lempa išsijungia paspaudus šį mygtuką.

⚠️ ATSARGIAI - Veidrodėlio skydelyje nuo saulės lemputė

Jei nesinaudojate, visuomet išjunkite veidrodėlio skydelyje nuo saulės lemputę. Jei skydelis nuo saulės užlenkiamas neišjungus apšvietimo, gali išsikrauti akumulatorius arba pažeistas skydelis nuo saulės.

Bagazo skyriaus lemputė



- ON (įjungta) : Bagažo skyriaus lemputė dega visą laiką.
- DOOR (Durys) : Lemputė bagažo skyriuje užsidega, atidarius pakeliamas galines duris.
- OFF (išjungta) : Bagažo skyriaus lemputė išjungta.

Pirštinių dėtuvės lemputė



ODM042262

Pirštinių dėtuvės lemputė užsidega, kai žibintų jungiklis yra stovėjimo žibintų arba priekinių žibintų padėtyje ir atidaroma pirštinių dėtuvė.

Įlipimo lemputės duryse (jei yra)



ODM042261

Kad būtų patogiau įlipti ir išlipti iš automobilio, įlipimo lemputės duryse UŽSIDEGA atidarius duris. Įlipimo lemputės taip pat įspėja pravažiuojančių automobilių vairuotojus, kad durys yra atidarytos.

PASITIKIMO SISTEMA (JEI YRA)

Pasitikimo priekiniais žibintais sistema

Kai priekiniai žibintai (žibintų jungiklis yra priekinių žibintų arba AUTO padėtyje) yra įjungti ir visos durys (ir pakeliamos galinės durys) yra uždarytos ir užrakintos, priekiniai, galiniai ir gabaritiniai žibintai užsidegs ir degs 15 sekundžių, jei atliekamas vienas iš šių veiksmų.

- Be išmaniojo rakto sistemos
 - Paspaudžiamas rakto pultelio durų atrakinimo mygtukas.
- Su išmaniojo rakto sistema
 - Paspaudžiamas išmaniojo rakto durų atrakinimo mygtukas.

Jei šiuo metu paspausite durų užrakinimo mygtuką (rakto pultelio arba išmaniojo rakto), žibintai užges iš karto.

Salono apšvietimas

Kai salono lemputės jungiklis yra DOOR padėtyje ir visos durys (ir pakeliamos galinės durys) yra uždarytos ir užrakintos, salono lemputės užsidegs ir degs 30 sekundžių, jei atliekamas vienas iš šių veiksmų.

- Be išmaniojo rakto sistemos
 - Paspaudžiamas rakto pultelio durų atrakinimo mygtukas.
- Su išmaniojo rakto sistema
 - Paspaudžiamas išmaniojo rakto durų atrakinimo mygtukas.
 - Paspaudžiamas mygtukas ant išorinės durų rankenėlės.

Jei šiuo metu paspausite durų užrakinimo mygtuką, lemputės užges iš karto.

Išlipimo apšvietimas (jei yra)

Kai visos durys yra uždarytos ir užrakintos, išlipimo apšvietimas užsidegs ir degs 15 sekundžių, jei atliekamas vienas iš šių veiksmų.

- Be išmaniojo rakto sistemos
 - Paspaudžiamas rakto pultelio durų atrakinimo mygtukas.
- Su išmaniojo rakto sistema
 - Paspaudžiamas išmaniojo rakto durų atrakinimo mygtukas.
 - Paspaudžiamas mygtukas ant išorinės durų rankenėlės.
 - Prie automobilio prieinama turint su savimi išmanųjį raktą.

Jei šiuo metu paspausite durų užrakinimo mygtuką, lemputės užges iš karto.

* PASTABA

Išlipimo apšvietimas neveiks, jei išorinių veidrodėlių užlenkimo jungiklis yra užlenkimo padėtyje.

ŠILDYTUVAS

⚠ ATSAUGIAI

Kad nepažeistumėte ant galinio stiklo išvedžiotų šildytuvo laidų, nevalykite lango aštriais įrankiais ar šveičiamaisiais valikliais.

* PASTABA

Kaip atšildyti arba nudžiovinti priekinį stiklą, skaitykite “Priekinio stiklo atšildymas ir nudžiovinimas” šioje dalyje.

Galinio lango šildytuvus.

■ Klimato kontrolės sistemos rankinis valdymas



ODM042271

■ Klimato kontrolės sistemos automatinis valdymas

■ A tipas

■ B tipas



ODM042272

Kai variklis dirba, šildytuvus atšildo galinį langą iš vidaus ir lauko, nudžiovina, ištirpina ledą.

- Galinio lango šildytuvus įjungiamas paspaudus galinio lango šildytuvo mygtuką jungiklių skydelyje priekinio panelio centre. Kai šildytuvus įjungtas, ant galinio lango šildytuvo mygtuko dega indikatorius.
- Galinio lango šildytuvus išjungiamas dar kartą paspaudus šildytuvo jungiklį.

* PASTABA

- Jei ant galinio lango susikaupia daug sniego, prieš įjungdami šildytuvą nuvalykite sniegą.
- Galinio lango šildytuvus automatiškai išsijungia maždaug po 20 minučių arba išjungus užvedimo jungiklį.

Išorinio galinio vaizdo veidrodėlio šildytuvai (jei yra)

Išorinio galinio vaizdo veidrodėlio šildytuvai veikia kartu su galinio lango šildytuvu.

Priekinio lango valytuvo ledo tirpintuvai (jei yra)

Priekinio lango valytuvo ledo tirpintuvai veikia kartu su galinio lango šildytuvu.

RANKINĖ KLIMATO KONTROLĖS SISTEMA (JEI YRA)

■ A tipas



■ B tipas





■ Trečios eilės oro kondicionavimo valdymas (automobiliuose su B tipo klimato kontrolės sistemos valdymu)



1. Ventiliatoriaus greičio valdymo rankenėlė
2. Režimo pasirinkimo mygtukas
3. Įtraukiamo oro valdymo mygtukas
4. Oro kondicionavimo sistemos mygtukas (jei yra)
5. Temperatūros valdymo jungiklis
6. Priekinio stiklo šildytuvo mygtukas
7. Galinio lango šildytuvo mygtukas
8. MAX A/C (Smarkiausio oro kondicionavimo) mygtukas (jei yra)
9. Trečios eilės oro kondicionavimo mygtukas (jei yra)
10. Trečios eilės oro kondicionavimo ventiliatoriaus greičio valdymo svirtelė (jei yra)

ODM042273/ODM042274/OXM049141

Šildymas ir oro kondicionavimas

1. Užveskite variklį.
2. Nustatykite pageidaujamą režimą.
Efektyvesnis šildymas ir vėsinimas:
 - Šildymas: 
 - Vėsinimas: 
3. Nustatykite pageidaujamą temperatūrą.
4. Nustatykite oro įtraukimo valdymą į lauko (gryno) oro padėtį.
5. Nustatykite norimą ventiliatoriaus greitį.
6. Jei norite, kad oras būtų kondicionuojamas, įjunkite oro kondicionavimo sistemą (jei yra).

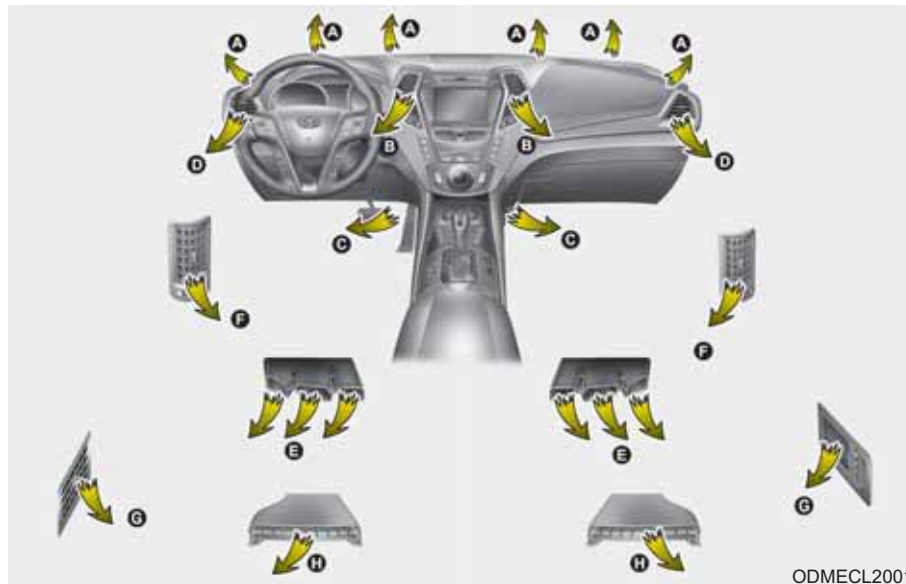

- ✳ **Antros ir trečios eilės vėdinimo angos (E, F, G, H) (Vėdinimo angos G, H : jei yra)**
 - Oro srautas iš antros ir trečios eilės vėdinimo angų kontroliuojamas priekyje esančiais klimato kontrolės sistemos mygtukais ir pučiamas per ortakį grindyse (E, F, H).
 - Dėl ortakio ilgio oro srautas iš antros ir trečios eilės vėdinimo angų gali būti silpnesnis nei iš vėdinimo angų prietaisų skydelyje.
 - Šaltu oru uždarykite oro angą (F). Šildant iš antros ir trečios eilės vėdinimo angų einantis oras gali būti vėsesnis. (Kai vėsinate orą, atidarykite antros ir trečios eilės vėdinimo angas (F, G).)

Režimo pasirinkimas



ODMECL2002

Režimo pasirinkimo mygtuku valdoma oro kryptis vėdinimo sistemoje.

Oro srautą galima nukreipti į grindis, priekinio panelio angas ar priekinį stiklą. Oro kryptis parodoma penkiais paveiksliniais ženklais: Veidas, Du lygiai, Grindys, Grindys-šildytuvas ir Šildytuvas.



Veido lygis (B, D, F)

Oro srautas nukreipiamas į viršutinę kūno dalį ir veidą. Be to, galima reguliuoti kiekvieną oro angą ir nukreipti orą pageidaujama kryptimi.



Du lygiai (B, C, D, E, F, H)

Oras pučiamas į veidą ir į grindis.



Grindų lygis (A, C, D, E, H)

Didžiausias oro kiekis nukreipiamas į grindis, o nedidelis oro kiekis nukreipiamas į priekinį stiklą ir šoninių langų šildytuvus.



Grindų / šildymo lygis (A, C, D, E, H)

Didžiausias oro kiekis nukreipiamas į grindis ir į priekinį stiklą, o nedidelis oro kiekis nukreipiamas į šoninių langų šildytuvus.



Šildytuvo lygis (A, D)

Didžiausias oro kiekis nukreipiamas į priekinį stiklą, o nedidelis oro kiekis nukreipiamas į šoninių langų šildytuvus.



MAX A/C režimo pasirinkimo mygtukas (jei yra)

Jei norite įjungti MAX A/C režimą, pasukite ventiliatoriaus greičio rankenėlę į dešinę ir paspauskite MAX A/C mygtuką.

Oro srautas nukreipiamas į viršutinę kūno dalį ir veidą.

Veikiant šiam režimui, oro kondicionavimas ir cirkuliuojamo oro režimas parenkami automatiškai.



Vėdinimo angos priekiniame panelyje

Vėdinimo angas galima atidaryti arba uždaryti atskirai, sukant ratuką.

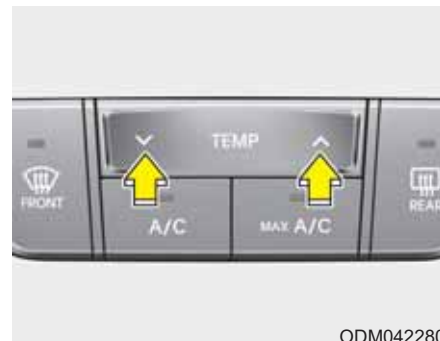

Taip pat galima reguliuoti iš šių angų einančio oro kryptį valdymo svirtelė, kaip parodyta.

Temperatūros reguliavimas



Temperatūros valdymo jungikliu galite keisti iš vėdinimo angų pučiamo oro temperatūrą.

Jei norite pakeisti temperatūrą:

- Spauskite  (raudonas) jungiklį, jei norite padidinti temperatūrą.
- Spauskite  (mėlynas) jungiklį, jei norite sumažinti temperatūrą.

Temperatūra bus rodoma prietaisų skydelyje virš jungiklio.

Oro įtraukimo valdymas

■ A tipas



ODM042281

■ B tipas



ODM042354

Galima pasirinkti iš lauko įtraukiamo (gryno) oro padėtį arba cirkuliuojančio oro padėtį.

Oro įtraukimą galima pakeisti, paspaudus valdymo mygtuką.

A tipas

Cirkuliuojančio oro padėtis



Kai pasirenkamas cirkuliuojantis oras, oras iš salono ištraukiamas per šildymo sistemą ir pašildomas arba atvėsinaamas, priklausomai nuo pasirinktos funkcijos.

Lauko (gryno) oro padėtis



Kai pasirenkama lauko (gryno) oro padėtis, oras į saloną patenka iš lauko ir pašildomas arba atvėsinaamas, priklausomai nuo pasirinktos funkcijos.

B tipas

Cirkuliuojančio oro padėtis



Kai pasirenkamas cirkuliuojantis oras, oras iš salono ištraukiamas per šildymo sistemą ir pašildomas arba atvėsinaamas, priklausomai nuo pasirinktos funkcijos.

Lauko (gryno) oro padėtis



Kai pasirenkama lauko (gryno) oro padėtis, oras į saloną patenka iš lauko ir pašildomas arba atvėsinaamas, priklausomai nuo pasirinktos funkcijos.

* PASTABA

Jei cirkuliuojantis oras bus ilgai šildomas (nepasirinkus oro kondicionavimo), priekinis stiklas ir šoniniai langai gali aprasoti, o salone pasidarys tvanku.

Jei cirkuliuojančio oro režime ilgai veiks oro kondicionavimas, oras salone pasidarys labai sausas.

⚠ ĮSPĖJIMAS

- Jei klimato kontrolės sistema visą laiką veiks su cirkuliuojančiu oru, salone gali pakilti drėgmės lygis, stiklai aprasos ir matomumas pablogės.
- Nemiegokite automobilyje, kai įjungtas oro kondicionavimas ar šildymo sistema. Sumažėjęs deguonies kiekis ir (arba) nukritusi kūno temperatūra gali neigiamai paveikti sveikatą ar sukelti mirtį.
- Klimato kontrolės sistemai visą laiką veikiant su cirkuliuojančiu oru, galite apsvaigti arba užsnūsti ir nesuvaldyti automobilio. Važiuojant reikia siekti, kad, kiek įmanoma, būtų įtraukiamas lauko (grynas) oras.

Ventiliatoriaus greičio reguliavimas



Kad ventiliatorius veiktų, užvedimo jungiklis turi būti ON padėtyje.

Iš vėdinimo sistemos patenkančio oro srauto stiprumas reguliuojamas ventiliatoriaus greičio valdymo rankenėle. Sukant rankenėlę į dešinę, ventiliatoriaus greitis didėja, sukant į kairę - lėtėja.

Ventiliatorius išjungiamas, pasukus rankenėlę į "0" padėtį.

Oro kondicionavimas (jei yra)



ODM042284

Oro kondicionavimo sistema įjungiamą, paspaudus A/C mygtuką (užsidega indikatorius). Oro kondicionavimo sistema išjungiamą, paspaudus mygtuką dar kartą.

Trečios eilės oro kondicionavimas (jei yra)



ODM042296

Jei norite įjungti oro kondicionavimą trečioje eilėje

1. Paspauskite trečios eilės oro kondicionavimo įjungimo ir išjungimo mygtuką, esantį priekiniame klimato kontrolės sistemos valdymo panelyje ir trečioje eilėje esančiais jungikliais nustatykite norimą ventiliatoriaus greitį (ant įjungimo ir išjungimo mygtuko užsidegs indikatorius).



2. Jei norite išjungti trečios eilės kondicionavimą, paspauskite priekiniame klimato kontrolės sistemos valdymo panelyje esantį įjungimo ir išjungimo mygtuką dar kartą arba trečioje eilėje esančiais jungikliais išjunkite ventiliatorių (indikatorius ant įjungimo ir išjungimo mygtuko užges).

Sistemos darbas

Vėdinimas

1. Nustatykite sistemos darbo režimą į  padėtį.
2. Nustatykite oro įtraukimo valdymą į lauko (gryno) oro padėtį.
3. Nustatykite pageidaujamą temperatūrą.
4. Nustatykite norimą ventiliatoriaus greitį.

Šildymas

1. Nustatykite sistemos darbo režimą į  padėtį.
 2. Nustatykite oro įtraukimo valdymą į lauko (gryno) oro padėtį.
 3. Nustatykite pageidaujamą temperatūrą.
 4. Nustatykite norimą ventiliatoriaus greitį.
 5. Jei pageidaujate sauso šildymo, įjunkite oro kondicionavimo sistemą (jei yra).
- Jei priekinis stiklas rasoja, nustatykite sistemos darbo režimą į  arba  padėtį.

Patarimai, kaip naudotis sistema

- Kad į automobilį per vėdinimo sistemą nepatektų dulkės ar nemalonūs kvapai, trumpam nustatykite oro įtraukimą į cirkuliuojančio oro padėtį. Kai dulkių ir kvapų nebus, gražinkite sistemą į lauko (gryno) oro padėtį, kad oras automobilyje būtų gaivesnis. Vairuotojas jausis patogiai ir neapsnūs.
- Oras į šildymo ir vėsinimo sistemą įtraukiamas pro groteles, esančias priešai priekinį stiklą. Patikrinkite, ar jos neužkištos lapais, neuždengtos sniegu, ledu ar kuo kitu.
- Kad priekinis stiklas neaprasotų iš vidaus, nustatykite oro įtraukimą į gryno oro padėtį ir nustatykite pageidaujamą ventiliatoriaus greitį, įjunkite oro kondicionavimo sistemą ir nustatykite pageidaujamą temperatūrą.

Oro kondicionavimas (jei yra)

Visuose HYUNDAI oro kondicionavimo sistemose yra aplinką tausojanti šaldymo medžiaga.*

1. Užveskite variklį. Paspauskite oro kondicionavimo mygtuką.
2. Nustatykite sistemos darbo režimą į  padėtį.
3. Nustatykite įtraukiamo oro valdymą į lauko oro arba cirkuliuojančio oro padėtį.
4. Pasirinkite jums labiausiai tinkantį ventiliatoriaus greitį ir temperatūrą.

*: Jūsų automobilio oro kondicionavimo sistema užpildyta R-134a arba R-1234yf šaldymo medžiaga, kuri gamavimo metu atitiko jūsų šalies teisinius reikalavimus. Kokia oro kondicionavimo sistemos šaldymo medžiaga yra automobilyje, nurodyta etiketėje, esančioje variklio skyriuje. Daugiau apie oro kondicionavimo sistemos šaldymo medžiagos etiketės vietą skaitykite 8 dalyje.

⚠️ ATSARGIAI

- Šaldymo sistemos priežiūrą turi atlikti kvalifikuotas ir patyręs specialistas, kad tai būtų atliekama teisingai ir saugiai.
- Šaldymo sistemos priežiūros darbai turi būti atliekami gerai vėdinamoje vietoje.
- Oro kondicionavimo garintuvas (šaldymo gyvatukas) negali būti remontuojamas ar pakeičiamas naudotu, išimtu iš kito automobilio, o keičiamas naujas MAC garintuvas turi būti sertifikuotas (pažymėtas) pagal SAE standarto J2842 reikalavimus.

*** PASTABA**

- Kai naudojate oro kondicionavimo sistemą, atidžiai stebėkite temperatūros rodiklį, jei važiuojate į kalną arba esate transporto kamštyje, o lauke karšta. Tokiomis sąlygomis veikiant oro kondicionavimo sistemai, gali perkaisti variklis. Jei temperatūros rodiklis rodo, kad variklis kaista, išjunkite oro kondicionavimo sistemą ir palikite tik ventiliatorių.
- Jei esant drėgnam orui atidarote langus, veikiant oro kondicionavimo sistemai automobilio salone gali susidaryti vandens lašai. Kadangi vandens lašai gali pažeisti elektros įrangą, neatidarinėkite langų, kai veikia oro kondicionavimo sistema.

Patarimai, kaip naudoti oro kondicionavimo sistemą

- Jei, esant karštam orui, automobilis stovi saulėkaitoje, trumpam atidarykite langus ir išleiskite karštą orą iš automobilio.
- Naudokite oro kondicionavimą lietiną ar drėgną dieną, kad sumažintumėte drėgmę automobilyje ir mažiau rasotų langai.
- Kai oro kondicionavimo sistema įjungta, kartais galite pastebėti, kad įsijungus kondicionieriaus kompresoriui, pasikeičia variklio greitis. Tai normali sistemos darbo būseną.
- Oro kondicionavimo sistema veiks geriau, jei kiekvieną mėnesį ją įjungsite bent kelioms minutėms.

- Veikiant oro kondicionavimo sistemai, pastebėsite lašant vandenį (ar net balutę) ant žemės iš po automobilio keleivio pusėje. Tai normali sistemos darbo būseną.
- Didžiausias vėsinimas pasiekiamas, kai oro kondicionavimo sistema dirba cirkuliuojančio oro režimu, tačiau per ilgesnį laiką oras salone pasidarys tvankus.
- Vėsinimo metu galite pastebėti, kad oro srautas panašus į rūką. Taip būna, kai greitai atvėsinamas drėgnas oras. Tai normali sistemos darbo būseną.

Klimato kontrolės oro filtras

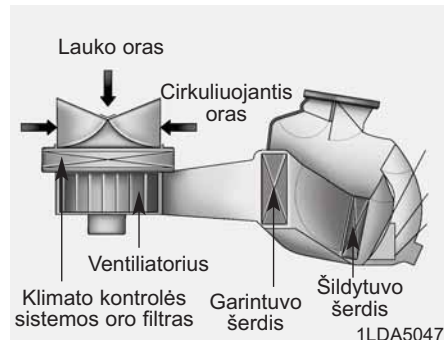

Klimato kontrolės sistemos oro filtras sulaiko dulkes ir kitus teršalus, kad jie nepatektų į automobilio vidų per šildymo ir klimato kontrolės sistemą. Jei per ilgesnį laiką filtre susikaupia dulės ir kiti teršalai, gali sumažėti pro vėdinimo angas einančio oro srautas, o priekinis stiklas pradės rasoti net ir pasirinkus lauko (gryną) orą. Kreipkitės į įgaliotąjį HYUNDAI atstovą, kad pakeistų klimato kontrolės sistemos oro filtrą.

* PASTABA

- Keiskite filtrą pagal techninės priežiūros grafiką. Jei automobiliu važinėjama dulkietais, nelygiais keliais, klimato kontrolės sistemos oro filtrą reikia dažniau tikrinti ir keisti.
- Kai oro srauto greitis staiga sumažėja, reikia, kad sistemą patikrintų įgaliotasis HYUNDAI atstovas.

Oro kondicionavimo sistemos šaldymo medžiagos etiketė

■ Pavyzdys
A tipas



ODMECL2006

B tipas

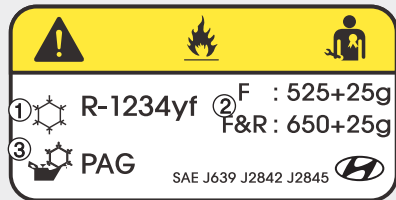

ODMECL2007

* Oro kondicionavimo sistemos šaldymo medžiagos etiketė automobilyje gali būti kitokia, nei parodyta paveikslėlyje.

Toliau pateikiamos šaldymo medžiagos etiketėje esančių simbolių ir specifikacijų reikšmės:

1. Šaldymo medžiagos klasė
2. Šaldymo medžiagos kiekis
3. Kompresoriaus alyvos klasė

Kokia oro kondicionavimo sistemos šaldymo medžiaga yra automobilyje, nurodyta etiketėje, esančioje variklio skyriuje.

Daugiau apie oro kondicionavimo sistemos šaldymo medžiagos etiketės vietą skaitykite 8 dalyje.

Patikrinkite oro kondicionavimo sistemos šaldymo medžiagos kiekį ir kompresoriaus alyvos lygį

Kai per mažai šaldymo medžiagos, oro kondicionavimo sistema blogiau dirba. Per didelis šaldymo medžiagos kiekis taip pat neigiamai veikia oro kondicionavimo sistemą.

Pastebėję, kad sistema veikia nenormaliai, kreipkitės į įgaliotąjį HYUNDAI atstovą, kad ją patikrintų.

⚠️ ĮSPĖJIMAS - Automobiliai su R-134a* šaldymo medžiaga



Kadangi kondicionavimo sistemoje yra labai aukštas slėgis, jos priežiūrą turi atlikti kvalifikuotas ir patyręs specialistas. Reikia naudoti tinkamos rūšies ir tinkamą kiekį alyvos ir šaldymo medžiagos.

Nesilaikant šių reikalavimų, galima sugadinti automobilį ar susižeisti.

⚠ ĮSPĖJIMAS - Automobiliai su R-1234yf* šaldymo medžiaga



Kadangi kondicionavimo sistemoje yra labai aukštas slėgis, jos priežiūrą turi atlikti kvalifikuotas ir patyręs specialistas. Reikia naudoti tinkamas rūšies ir tinkamą kiekį



alyvos ir šaldymo medžiagos.

Nesilaikant šių reikalavimų, galima sugadinti automobilį ar susižeisti.

*: Jūsų automobilio oro kondicionavimo sistema užpildyta R-134a arba R-1234yf šaldymo medžiaga, kuri gamavimo metu atitiko jūsų šalies teisinius reikalavimus.

AUTOMATINĖ KLIMATO KONTROLĖS SISTEMA (JEI YRA)

■ A tipas



■ B tipas



■ Trečios eilės oro kondicionavimo valdymas (automobiliuose su B tipo klimato kontrolės sistemos valdymu)



1. Klimato kontrolės sistemos ekranas
2. AUTO (automatinio reguliavimo) mygtukas
3. Priekinio ventiliatoriaus išjungimo (OFF) mygtukas
4. Oro kondicionavimo sistemos mygtukas*
5. Vairuotojo pusės temperatūros valdymo mygtukas
6. Priekinio ventiliatoriaus greičio reguliavimo rankenėlė
7. Įtraukiamo oro valdymo mygtukas
8. Keleivio pusės temperatūros valdymo mygtukas
9. Režimo pasirinkimo mygtukas
10. Skirtingos temperatūros pasirinkimo mygtukas
11. Priekinio stiklo šildytuvo mygtukas
12. Galinio lango šildytuvo mygtukas
13. Trečios eilės oro kondicionavimo įjungimo ir išjungimo mygtukas*
14. Trečios eilės oro kondicionavimo sistemos ventiliatoriaus greičio valdymo svirtelė*

* jei yra

ODM042285/ODMECL2010/OXM049141

■ C tipas



■ D tipas



1. AUTO (automatinio valdymo) mygtukas
2. Priekinio ventiliatoriaus išjungimo (OFF) mygtukas
3. Oro kondicionavimo sistemos mygtukas*
4. Vairuotojo pusės temperatūros valdymo mygtukas
5. Priekinio ventiliatoriaus greičio reguliavimo rankenėlė
6. Įtraukiamo oro valdymo mygtukas
7. Keleivio pusės temperatūros valdymo mygtukas
8. Režimo pasirinkimo mygtukas
9. Skirtingos temperatūros pasirinkimo mygtukas
10. Priekinio stiklo šildytuvo mygtukas
11. Galinio lango šildytuvo mygtukas
12. Trečios eilės oro kondicionavimo įjungimo ir išjungimo mygtukas*
13. Klimato kontrolės sistemos informacijos rodyimo ekrane mygtukas
14. Trečios eilės oro kondicionavimo sistemos ventiliatoriaus greičio valdymo svirtelė*

■ Trečios eilės oro kondicionavimo valdymas (automobiliuose su D tipo klimato kontrolės sistemos valdymu)



* jei yra

ODMECL2011/ODM042286/OXM049141

Automatinis šildymo ir oro kondicionavimo sistemos valdymas



1. Paspauskite AUTO mygtuką
Režimas, ventiliatoriaus greitis, oro įtraukimas ir oro kondicionavimas bus valdomi automatiškai, nustatčius temperatūrą.

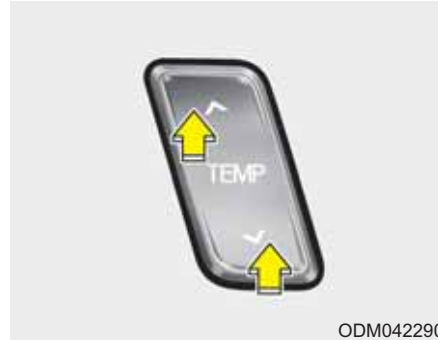

2. Pasukite vairuotojo pusės temperatūros nustatymo rankenėlę iki pageidaujamos temperatūros.

* PASTABA

- Automatinį veikimą galima išjungti bet kuriuo iš šių mygtukų ar rankenėlių:
 - Režimo pasirinkimo mygtukas
 - Oro kondicionavimo sistemos mygtukas
 - Priekinio stiklo šildytuvo mygtukas
 - Įtraukiamo oro valdymo mygtukas
 - Ventiliatoriaus greičio reguliavimo rankenėlė
- Pasirinkta funkcija bus valdoma rankiniu būdu, o kitos funkcijos veiks automatiškai.
- Klimato kontrolė veiks efektyviau ir ją bus patogiau valdyti, jei paspausite AUTO mygtuką ir nustatysite 22°C/71°F (23°C/73°F išskyrus Europą) temperatūrą.

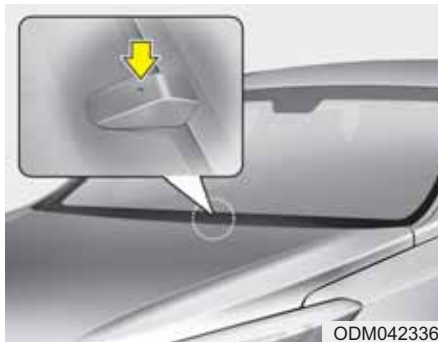

*** PASTABA**

Nieko nedėkite virš jutiklio ant prietaisų skydelio, kad šildymo ir vėsinimo sistema veiktų tinkamai.

Rankinis šildymo ir oro kondicionavimo sistemos valdymas

Šildymo ir vėsinimo kontrolės sistemą galima valdyti rankiniu būdu, paspaudus ne AUTO, o kitus mygtukus ar pasukus rankenėles. Tokiu atveju sistema valdoma atitinkamais mygtukais ir rankenėlėmis.

1. Užveskite variklį.
2. Nustatykite pageidaujamą režimą.

Efektyvesnis šildymas ir vėsinimas:

- Šildymas:
- Vėsinimas:

3. Nustatykite pageidaujamą temperatūrą.
4. Nustatykite oro įtraukimo valdymą į lauko (gryno) oro padėtį.
5. Nustatykite norimą ventiliatoriaus greitį.
6. Jei norite, kad oras būtų kondicionuojamas, įjunkite oro kondicionavimo sistemą.

Paspaudę AUTO mygtuką, grįšite prie automatinio sistemos valdymo.

Režimo pasirinkimas

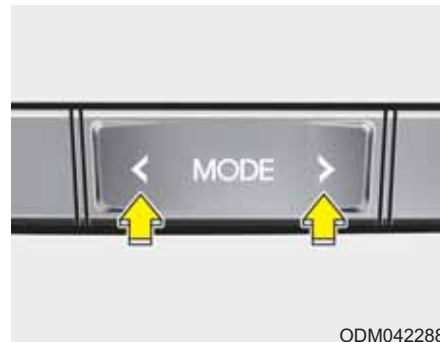

Režimo pasirinkimo mygtuku valdoma oro kryptis vėdinimo sistemoje.

Oro kryptis keičiasi šia tvarka:



Žr. piešinėlį skyrelyje "Rankinis klimato kontrolės sistemos valdymas".



Veido lygis

Oro srautas nukreipiamas į viršutinę kūno dalį ir veidą. Be to, galima reguliuoti kiekvieną oro angą ir nukreipti orą pageidaujama kryptimi.



Du lygiai

Oras pučiamas į veidą ir į grindis.



Grindų lygis

Didžiausias oro kiekis nukreipiamas į grindis, o nedidelis oro kiekis nukreipiamas į priekinį stiklą ir šoninių langų šildytuvus.



Grindų / šildymo lygis

Didžiausias oro kiekis nukreipiamas į grindis ir į priekinį stiklą, o nedidelis oro kiekis nukreipiamas į šoninių langų šildytuvus.

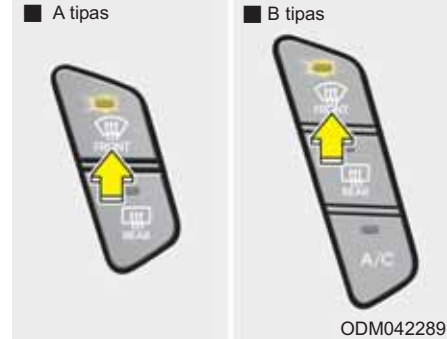

Šildymo lygis

Didžiausias oro kiekis nukreipiamas į priekinį stiklą, o nedidelis oro kiekis nukreipiamas į šoninių langų šildytuvus.



Vėdinimo angos priekiniame panelyje
Vėdinimo angas galima atidaryti arba uždaryti atskirai, sukant ratuką. Taip pat galima reguliuoti iš šių angų einančio oro kryptį valdymo svirtele, kaip parodyta.

Temperatūros reguliavimas

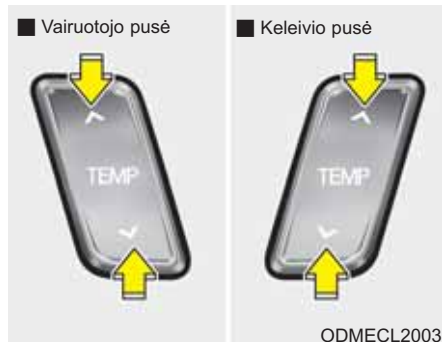

Temperatūra didės iki aukščiausios (HIGH), laikant nuspaudus \wedge mygtuką.

Temperatūra mažės iki žemiausios (LOW), laikant nuspaudus \vee mygtuką.

Paspaudus mygtuką, temperatūra padidėja arba sumažėja $0,5^{\circ}\text{C}/1^{\circ}\text{F}$. Jei nustatoma žemiausia temperatūra, oro kondicionavimo sistema veikia nepertraukiamai.

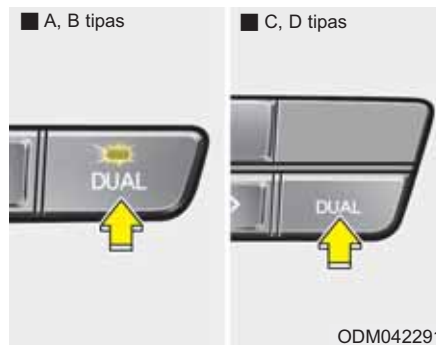

Skirtingos temperatūros vairuotojo ir keleivio pusėse nustatymas

1. Paspauskite DUAL mygtuką, jei norite nustatyti skirtingą temperatūrą vairuotojo ir keleivio pusėse. Jei keleivio pusės temperatūros valdymo mygtukas yra darbinėje būsenoje, automatiškai įsijungs DUAL režimas.
2. Vairuotojo pusės temperatūros valdymo mygtuku nustatykite temperatūrą vairuotojo pusėje. Keleivio pusės temperatūros valdymo mygtuku nustatykite temperatūrą keleivio pusėje.

Jei vairuotojo pusėje temperatūra nustatoma į aukščiausią (HIGH) arba žemiausią (LOW) padėtį, DUAL režimas yra išsijungia, kad būtų labiau šildoma ar vėsinama.

Vienodas vairuotojo ir keleivio pusių temperatūros nustatymas

1. Paspauskite DUAL mygtuką dar kartą ir išjungsite DUAL režimą. Keleivio pusėje bus nustatoma tokia pat temperatūra, kaip ir vairuotojo pusėje.
2. Nustatykite temperatūrą vairuotojo pusės temperatūros valdymo mygtuku. Vairuotojo ir keleivio pusėse bus nustatyta vienoda temperatūra.

Temperatūros matavimo vienetų pakeitimas

Temperatūra gali būti matuojama pagal Celsijaus arba Farenheito skales: Laikydami nuspaudę OFF mygtuką, paspauskite AUTO mygtuką 3 sekundes ar ilgiau.

Ekrane Celsijaus skalė pasikeis į Farenheito arba Farenheito į Celsijaus skalę.

Oro įtraukimo valdymas

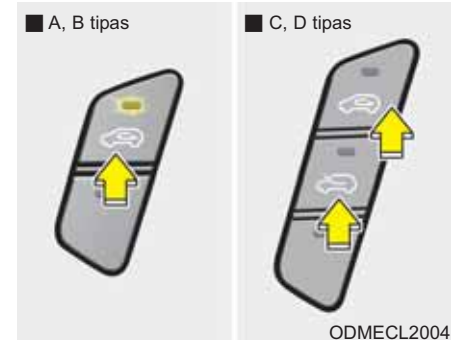

Galima pasirinkti iš lauko įtraukiamo (gryno) oro padėtį arba cirkuliuojančio oro padėtį.

Oro įtraukimą galima pakeisti, paspaudus valdymo mygtuką.

A, C tipas

Cirkuliuojančio oro padėtis



Kai pasirenkamas cirkuliuojantis oras, oras iš salono ištraukiamas per šildymo sistemą ir pašildomas arba atvėsinaamas, priklausomai nuo pasirinktos funkcijos.

Lauko (gryno) oro padėtis



Kai pasirenkama lauko (gryno) oro padėtis, oras į saloną patenka iš lauko ir pašildomas arba atvėsinaamas, priklausomai nuo pasirinktos funkcijos.

B, D tipas

Cirkuliuojančio oro padėtis



Kai pasirenkamas cirkuliuojantis oras, oras iš salono ištraukiamas per šildymo sistemą ir pašildomas arba atvėsinaamas, priklausomai nuo pasirinktos funkcijos.

Lauko (gryno) oro padėtis



Kai pasirenkama lauko (gryno) oro padėtis, oras į saloną patenka iš lauko ir pašildomas arba atvėsinaamas, priklausomai nuo pasirinktos funkcijos.

*** PASTABA**

Jei cirkuliuojantis oras bus ilgai šildomas (nepasirinkus oro kondicionavimo), priekinis stiklas ir šoniniai langai gali aprasoti, o salone pasidarys tvanku.

Jei cirkuliuojančio oro režime ilgai veiks oro kondicionavimas, oras salone pasidarys labai sausas.

⚠️ ĮSPĖJIMAS

- Jei klimato kontrolės sistema visą laiką veiks su cirkuliuojančiu oru, salone gali pakilti drėgmės lygis, stiklai aprasos ir matomumas pablogės.
- Nemiegokite automobilyje, kai įjungtas oro kondicionavimas ar šildymo sistema. Sumažėjęs deguonies kiekis ir (arba) nukritusi kūno temperatūra gali neigiamai paveikti sveikatą ar sukelti mirtį.
- Klimato kontrolės sistemai visą laiką veikiant su cirkuliuojančiu oru, galite apsvaigti arba užsnūsti ir nesuvaldyti automobilio. Važiuojant reikia siekti, kad, kiek įmanoma, būtų įtraukiamas lauko (grynas) oras.

Ventiliatoriaus greičio reguliavimas



ODM042293

Ventiliatoriaus greičio reguliavimo rankenėle galite keisti iš vėdinimo angų pučiamo oro srauto stiprumą. Jei norite pakeisti ventiliatoriaus greitį:

- Sukite rankenėlę į dešinę (+), jei norite padidinti greitį.
- Sukite rankenėlę į kairę (-), jei norite sumažinti greitį.

Jei norite išjungti ventiliatorių, paspauskite OFF mygtuką.

Oro kondicionavimas



Oro kondicionavimo sistema įjungiama, paspaudus A/C mygtuką (užsidega indikatorius).

Oro kondicionavimo sistema išjungiama paspaudus mygtuką dar kartą.

OFF (išjungtas) režimas (pirmai ir antrai eilei)



Paspauskite priekinio ventiliatoriaus išjungimo (OFF) mygtuką, jei norite išjungti klimato kontrolės sistemą salono priekyje. Tačiau kol uždegimo jungiklis yra ON padėtyje, režimų ir oro įsiurbimo mygtukai veiks.

Klimato kontrolės sistemos informacijos rodymas ekrane (C, D tipas)



Jei norite, kad informacija būtų rodoma ekrane, paspauskite klimato kontrolės sistemos informacijos rodymo ekrane mygtuką

Trečios eilės oro kondicionavimas (jei yra)



Jei norite įjungti trečios eilės oro kondicionavimą

1. Paspauskite trečios eilės oro kondicionavimo įjungimo ir išjungimo mygtuką, esantį priekiniame klimato kontrolės sistemos valdymo pelyje ir trečioje eilėje esančiais jungikliais nustatykite norimą ventiliatoriaus greitį (ant įjungimo ir išjungimo mygtuko užsideds indikatorius).



2. Jei norite išjungti trečios eilės kondicionavimą, paspauskite priekiniame klimato kontrolės sistemos valdymo panelyje esantį įjungimo ir išjungimo mygtuką dar kartą arba trečioje eilėje esančiais jungikliais išjunkite ventiliatorių (indikatorius ant įjungimo ir išjungimo mygtuko užges).

Sistemos darbas

Vėdinimas

1. Nustatykite sistemos darbo režimą į  padėtį.
2. Nustatykite oro įtraukimo valdymą į lauko (gryno) oro padėtį.
3. Nustatykite pageidaujamą temperatūrą.
4. Nustatykite norimą ventiliatoriaus greitį.

Šildymas

1. Nustatykite sistemos darbo režimą į  padėtį.
 2. Nustatykite oro įtraukimo valdymą į lauko (gryno) oro padėtį.
 3. Nustatykite pageidaujamą temperatūrą.
 4. Nustatykite norimą ventiliatoriaus greitį.
 5. Jei pageidaujate sauso šildymo, įjunkite oro kondicionavimo sistemą (jei yra).
- Jei priekinis stiklas rasoja, nustatykite sistemos darbo režimą į  arba  padėtį.

Patarimai, kaip naudotis sistema

- Kad į automobilį per vėdinimo sistemą nepatektų dulksės ar nemononūs kvapai, trumpam nustatykite oro įtraukimą į cirkuliuojančio oro padėtį. Kai dulkių ir kvapų nebebus, grąžinkite sistemą į lauko (gryno) oro padėtį, kad oras automobilyje būtų gaivesnis. Vairuotojas jausis patogiai ir neapsnūs.
- Oras į šildymo ir vėsinimo sistemą įtraukiamas pro groteles, esančias priešai priekinį stiklą. Patikrinkite, ar jos neužkištos lapais, neuždengtos sniegu, ledu ar kuo kitu.
- Kad priekinis stiklas neaprasotų iš vidaus, nustatykite oro įtraukimą į gryno oro padėtį ir nustatykite pageidaujamą ventiliatoriaus greitį, įjunkite oro kondicionavimo sistemą ir nustatykite pageidaujamą temperatūrą.

Oro kondicionavimas (jei yra)

Visuose HYUNDAI oro kondicionavimo sistemose yra aplinką tausojanti šaldymo medžiaga.*

1. Užveskite variklį. Paspauskite oro kondicionavimo mygtuką.
2. Nustatykite sistemos darbo režimą į  padėtį.
3. Nustatykite įtraukiamo oro valdymą į lauko oro arba cirkuliuojančio oro padėtį.
4. Pasirinkite jums labiausiai tinkantį ventiliatoriaus greitį ir temperatūrą.

*: Jūsų automobilio oro kondicionavimo sistema užpildyta R-134a arba R-1234yf šaldymo medžiaga, kuri gaminimo metu atitiko jūsų šalies teisinius reikalavimus. Kokia oro kondicionavimo sistemos šaldymo medžiaga yra automobilyje, nurodyta etiketėje, esančioje variklio skyriuje. Daugiau apie oro kondicionavimo sistemos šaldymo medžiagos etiketės vietą skaitykite 8 dalyje.

ATSARGIAI

- **Šaldymo sistemos priežiūrą turi atlikti kvalifikuotas ir patyręs specialistas, kad tai būtų atliekama teisingai ir saugiai.**
- **Šaldymo sistemos priežiūros darbai turi būti atliekami gerai vėdinamoje vietoje.**
- **Oro kondicionavimo garintuvas (šaldymo gyvatukas) negali būti remontuojamas ar pakeičiamas naudotu, išimtu iš kito automobilio, o naujas keičiamas MAC garintuvas turi būti sertifikuotas (pažymėtas) pagal SAE standarto J2842 reikalavimus.**

* PASTABA

- Kai naudojotės oro kondicionavimo sistema, atidžiai stebėkite temperatūros rodiklį, jei važiuojate į kalną arba esate transporto kamštyje, o lauke karšta. Tokiomis sąlygomis veikiant oro kondicionavimo sistemai, gali perkaisti variklis. Jei temperatūros rodiklis rodo, kad variklis kaista, išjunkite oro kondicionavimo sistemą ir palikite tik ventiliatorių.
- Jei esant drėgnam orui atidarote langus, veikiant oro kondicionavimo sistemai automobilio salone gali susidaryti vandens lašai. Kadangi vandens lašai gali pažeisti elektros įrangą, neatidarinėkite langų, kai veikia oro kondicionavimo sistema.

Patarimai, kaip naudoti oro kondicionavimo sistemą

- Jei, esant karštam orui, automobilis stovi saulėkaitoje, trumpam atidarykite langus ir išleiskite karštą orą iš automobilio.
- Naudokite oro kondicionavimą lietiną ar drėgną dieną, kad sumažintumėte drėgmę automobilyje ir mažiau rasotų langai.
- Kai oro kondicionavimo sistema įjungta, kartais galite pastebėti, kad įsijungus kondicionieriaus kompresoriui, pasikeičia variklio greitis. Tai normali sistemos darbo būsena.
- Oro kondicionavimo sistema veiks geriau, jei kiekvieną mėnesį ją įjungsite bent kelioms minutėms.

- Veikiant oro kondicionavimo sistemai, pastebėsite lašant vandenį (ar net balutę) ant žemės iš po automobilio keleivio pusėje. Tai normali sistemos darbo būsena.
- Didžiausias vėsinimas pasiekiamas, kai oro kondicionavimo sistema dirba cirkuliuojančio oro režimu, tačiau per ilgesnį laiką oras salone pasidarys tvankus.
- Vėsinimo metu galite pastebėti, kad oro srautas panašus į rūką. Taip būna, kai greitai atvėsinamas drėgnas oras. Tai normali sistemos darbo būsena.

Klimato kontrolės oro filtras

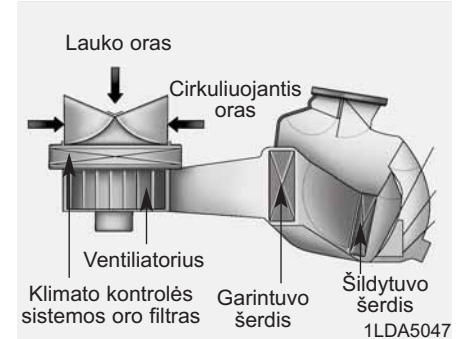

Klimato kontrolės sistemos oro filtras sulaiko dulkes ir kitus teršalus, kad jie nepatektų į automobilio vidų per šildymo ir klimato kontrolės sistemą. Jei per ilgesnį laiką filtre susikaupia dulksės ir kiti teršalai, gali sumažėti pro vėdinimo angas einančio oro srautas, o priekinis stiklas pradės rasti net ir pasirinkus lauko (gryną) orą. Kreipkitės į įgaliotąjį HYUNDAI atstovą, kad pakeistų klimato kontrolės sistemos oro filtrą.

* PASTABA

- Keiskite filtrą pagal techninės priežiūros grafiką. Jei automobiliu važinėjama dulkešiais, nelygiais keliais, klimato kontrolės sistemos oro filtrą reikia dažniau tikrinti ir keisti.
- Kai oro srauto greitis staiga sumažėja, reikia, kad sistemą patikrintų įgaliotasis HYUNDAI atstovas.

Oro kondicionavimo sistemos šaldymo medžiagos etiketė

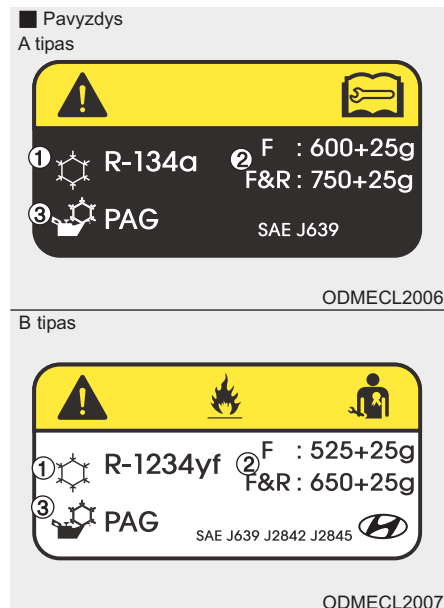

- * Oro kondicionavimo sistemos šaldymo medžiagos etiketė automobilyje gali būti kitokia, nei parodyta paveikslėlyje.

Toliau pateikiamos šaldymo medžiagos etiketėje esančių simbolių ir specifikacijų reikšmės:

1. Šaldymo medžiagos klasė
2. Šaldymo medžiagos kiekis
3. Kompresoriaus alyvos klasė

Kokia oro kondicionavimo sistemos šaldymo medžiaga yra automobilyje, nurodyta etiketėje, esančioje variklio skyriuje.

Daugiau apie oro kondicionavimo sistemos šaldymo medžiagos etiketės vietą skaitykite 8 dalyje.

Patikrinkite oro kondicionavimo sistemos šaldymo medžiagos kiekį ir kompresoriaus alyvos lygį

Kai per mažai šaldymo medžiagos, oro kondicionavimo sistema blogiau dirba. Per didelis šaldymo medžiagos kiekis taip pat neigiamai veikia oro kondicionavimo sistemą.

Pastebėję, kad sistema veikia nenormaliai, kreipkitės į įgaliotąjį HYUNDAI atstovą, kad ją patikrintų.

⚠️ ĮSPĖJIMAS - Automobiliai su R-134a* šaldymo medžiaga



Kadangi kondicionavimo sistemoje yra labai aukštas slėgis, jos priežiūrą turi atlikti kvalifikuotas ir patyręs specialistas. Reikia naudoti tinkamos rūšies ir tinkamą kiekį alyvos ir šaldymo medžiagos.

Nesilaikant šių reikalavimų, galima sugadinti automobilį ar susižeisti.

⚠️ ĮSPĖJIMAS - Automobiliai su R-1234yf* šaldymo medžiaga



Kadangi kondicionavimo sistemoje yra labai aukštas slėgis, jos priežiūrą turi atlikti kvalifikuotas ir patyręs specialistas. Reikia naudoti tinkamos rūšies ir tinkamą kiekį alyvos ir šaldymo medžiagos.

Nesilaikant šių reikalavimų, galima sugadinti automobilį ar susižeisti.

*: Jūsų automobilio oro kondicionavimo sistema užpildyta R-134a arba R-1234yf šaldymo medžiaga, kuri gamavimo metu atitiko jūsų šalies teisinius reikalavimus.

PRIEKINIO STIKLO ŠILDYMAS IR DŽIOVINIMAS

⚠️ ĮSPĖJIMAS - Priekinio stiklo šildymas

Vėsindami saloną labai drėgno oro sąlygomis, nenukreipkite oro srauto į 🚿 arba 🌬️ padėtį. Dėl lauko oro ir priekinio stiklo temperatūrų skirtumo priekinis stiklas gali aprasoti iš lauko, ir pablogės matomumas. Todėl pasirinkite 🚿 padėtį ir mažesnę ventiliatoriaus greitį.

- Labiausiai šildoma tada, kai temperatūros reguliavimo rankenėlė pasukta iki galo į dešinę, o ventiliatorius veikia didžiausiu greičiu.
- Jei lango šildymo metu norite, kad šiltas oras pasiektų grindis, pasirinkite grindų-šildytuvo padėtį.
- Prieš važiuodami, nuvalykite sniegą nuo priekinio stiklo, galinio lango, išorinių galinio vaizdo veidrodėlių ir visų šoninių langų.
- Nuvalykite sniegą nuo variklio dangčio, oro įtraukimo ir radiatoriaus grotelių, kad šildymas būtų efektyvesnis ir kad priekinis stiklas iš vidaus mažiau rasotų.

Rankinis klimato kontrolės sistemos valdymas



Priekinio stiklo džiovinimas iš vidaus

1. Nustatykite pageidaujimą temperatūrą.
2. Nustatykite norimą ventiliatoriaus greitį.
3. Pasirinkite 🚿 arba 🌬️ padėtį.
4. Automatiškai bus nustatytas lauko (gryno) oro įtraukimas. Jei pasirinkama 🌬️ padėtis, oro kondicionavimo sistema (jei yra) taip pat parenkama automatiškai.

Jeigu oro kondicionavimo sistema iš lauko (gryno) oro neparenkama automatiškai, paspauskite atitinkamą mygtuką ranka.

Priekinio stiklo išorinės pusės šildymas



1. Nustatykite aukščiausią temperatūrą.
2. Nustatykite didžiausią ventiliatoriaus greitį.
3. Nustatykite padėtį.
4. Lauko (grynas) oras ir oro kondicionavimas (jei yra) bus nustatyti automatiškai.

Automatinis klimato kontrolės sistemos valdymas

Priekinio stiklo džiovinimas iš vidaus

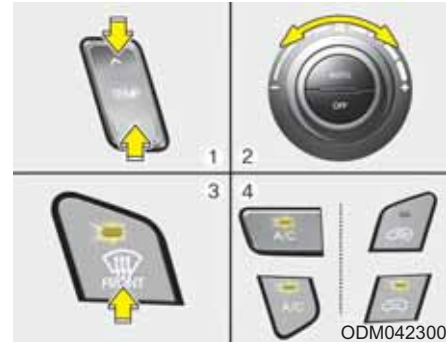

1. Nustatykite pageidaujama temperatūrą.
2. Nustatykite norimą ventiliatoriaus greitį.
3. Paspauskite šildytuvo mygtuką ().
4. Oro kondicionavimo sistema įsijungs, priklausomai nuo lauko temperatūros, automatiškai pasirenkant lauko (gryno) oro įtraukimą.

Jei oro kondicionavimo sistema ir lauko (grynas) oras neparenkami automatiškai, paspauskite atitinkamą mygtuką ranka. Jei pasirenkama padėtis, ventiliatoriaus greitis pakeičiamas iš mažesnio į didesnį.

Priekinio stiklo išorinės pusės šildymas



1. Nustatykite aukščiausią (HI) temperatūrą.
2. Nustatykite didžiausią ventiliatoriaus greitį.
3. Paspauskite šildytuvo mygtuką (☀️).
4. Oro kondicionavimo sistema įsijungs, priklausomai nuo lauko temperatūros, automatiškai pasirinkant lauko (gryno) oro įtraukimą.

Automatinė aprasojusio stiklo džiovinimo sistema (Tik su automatine klimato kontrolės sistema, jei yra)

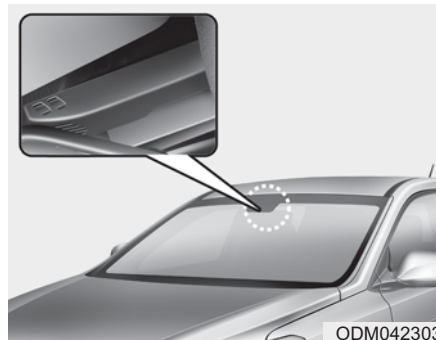

Automatinis aprasojusio stiklo džiovinimas neleidžia priekiniam stikliui rasoti iš vidaus, nes sistema automatiškai nustato, jog priekinis stiklas drėksta iš vidaus.

Automatinė aprasojusio stiklo džiovinimo sistema veikia tik esant įjungtai klimato kontrolės sistemai.

* PASTABA

Automatinė aprasojusio stiklo džiovinimo sistema gali tinkamai neveikti, jei lauko temperatūra yra žemesnė nei -10 °C.



Šis indikatorius užsidega, kai automatinė aprasojusio stiklo džiovinimo sistema pajunta, kad priekinis stiklas drėksta iš vidaus.

Jei automobilio salone susikaupia daugiau drėgmės, atlikite šiuos veiksmus.

- 1 veiksmas : Įjunkite oro kondicionavimo sistemą.
- 2 veiksmas : Parinkite lauko oro režimą.
- 3 veiksmas : Nukreipkite oro srautą į priekinį stiklą.
- 4 veiksmas : Padidinkite oro srautą į priekinį stiklą.

Jeigu jūsų automobilyje yra automatinė aprasojusio stiklo džiovavimo sistema, ji įsijungs automatiškai, kai stiklas bus aprasojęs. Jeigu norite išjungti automatinę stiklo džiovavimo sistemą, paspauskite priekinio stiklo šildytuvo mygtuką 4 kartus per 2 sekundes, kartu spausdami AUTO mygtuką. Indikatorius mirkstelės 3 kartus, pranešdamas, kad sistema yra išjungta. Jei norite vėl įjungti sistemą, atlikite tuos pačius veiksmus.

Atjungus ar išsikrovus akumuliatoriui, automatinė stiklo džiovavimo funkcija yra įjungiamo.

* PASTABA

Jeigu A/C režimas išjungiamas rankiniu būdu, esant įjungtai automatinei stiklo džiovavimo sistemai, automatinės stiklo džiovavimo sistemos indikatorius mirkstelės 3 kartus, pranešdamas, kad A/C režimas negali būti parenkamas.

⚠ ATSAARGIAI

Nenuimkite jutiklio dangtelių priekinio stiklo viršuje vairuotojo pusėje. Nuėmus dangtelį, gali sugesti sistemos dalys, ir tokio gedimo nepadengs jūsų automobilio garantija.

ORO VALYMAS (JEI YRA)



Kai užvedimo jungiklis yra ON padėtyje, oro valymo funkcija įjungiamo automatiškai.

Taip pat oro valymo funkcija išjungiamo automatiškai, kai užvedimo jungiklis pasukamas į OFF padėtį.

DAIKTŲ DĒTUVĖS

⚠️ ATSARGIAI

- *Nepalikite vertingų daiktų bagažo skyriuje, kad jų nepavogtų.*
- *Važiuodami visuomet uždenkite bagažo skyriaus uždangalą. Į bagažo skyrių kraukite tik tiek daiktų, kad juos saugiai galėtumėt uždengti su uždangalu.*

⚠️ ĮSPĖJIMAS - Degios medžiagos

Nepalikite automobilyje žiebtuvėlių, propano balionų ir kitokių degių ar sprogių medžiagų. Automobiliui ilgiau stovint aukštoje temperatūroje, jie gali užsidegti arba sprogti.

Dėtuvė centrinėje konsolėje

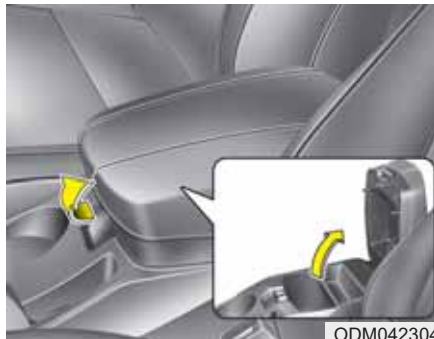

Norėdami atidaryti dėtuvę centrinėje konsolėje, paspauskite svirtelę ir kelkite dangtelį aukštyn.

Pirštinių dėtuvė

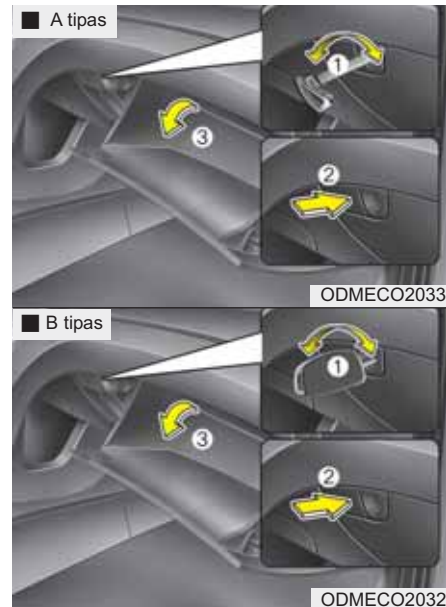

Pirštinių dėtuvę galima užrakinti ir atrakinti raktu. (1)

Pirštinių dėtuvė automatiškai atsidarys (3) paspaudus mygtuką (2). Padėję ar išėmę daiktus, uždarykite pirštinių dėtuvę.

⚠ ĮSPĖJIMAS

Važiuojant pirštinių dėtuvė turi būti uždaryta, kad avarijos metu ar staigiai stabdant nesusižeistumėte.

⚠ ATSARGIAI

Nelaikykite ilgai maisto pirštinių dėtuvėje.

Šaltdėžė (jei yra)



ODM042306

Gėrimų skardines ar kitus daiktus galima laikyti šaltai pirštinių dėtuvėje.

1. Įjunkite oro kondicionavimo sistemą.
2. Svirtele (1) atidarykite ar uždarykite pirštinių dėtuvėje esančią vėdinimo angą.
3. Kai dėtuvės nenaudojate vėsinimui, svirtele (1) uždarykite vėdinimo angą.

*** PASTABA**

Jei kokie nors daiktai dengia vėdinimo angą, vėsinimas bus silpnesnis.

⚠ ĮSPĖJIMAS

Nedėkite į šaltdėžę greitai gendančių produktų, nes joje gali būti nepalaikoma tokia temperatūra, kad produktai išliktų švieži.

Dėtuvė ant priekinio panelio (jei yra)

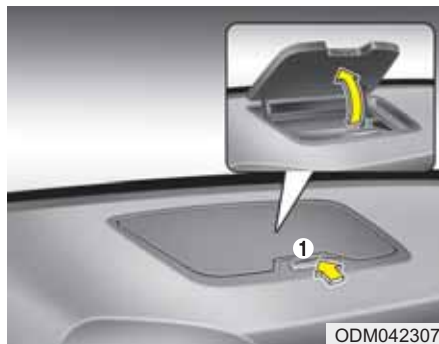

Dėtuvė automatiškai atsidarys paspaudus rankenėlę (1).

Čia galite sudėti nedidelius daiktus.

⚠ ATSAUGIAI

***Nevažiukite, jei atidaryta dėtu-
vė ant priekinio panelio.***

Dėtuvė akiniams nuo saulės

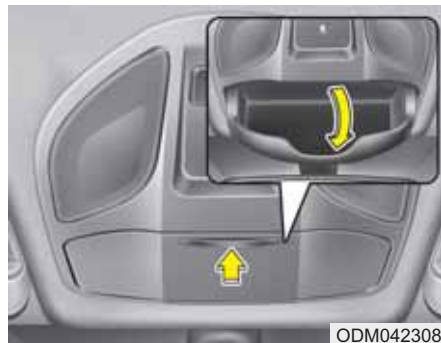

Jei norite atidaryti dėtu-
vę akiniams, paspauskite dėtu-
vės dangtelį ir dėtu-
vė iš lėto atsidarys. Įdėkite akinius
nuo saulės į dėtu-
vę stiklais į viršų.
Uždarykite dėtu-
vę.

⚠ ĮSPĖJIMAS

- Nedėkite kitų daiktų į akinių nuo saulės dėtu-
vę. Staigiai stabdant ar per avariją jie gali
iškristi ir sužeisti automobilio
keleivius.
- Neatidarinėkite akinių dėtu-
vės automobiliui važiuojant.
Jai atsidaryti gali trukdyti
galinio vaizdo veidrodėlis.

Bagazo dėtuvė

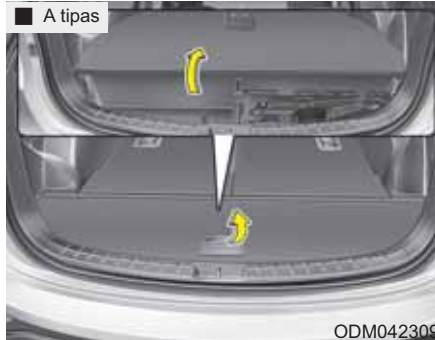

Čia galima laikyti pirmosios pagalbos rinkinį, avarinį trikampį ženklą, įrankius ir kt., nes ji dėtuvė lengvai prieinama.

A tipas

- Paimkite už rankenos, esančios dangčio viršuje ir pakelkite jį.

B tipas

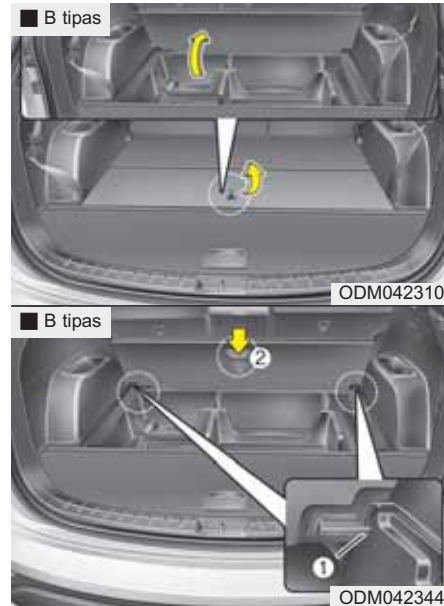

1. Paimkite už rankenos, esančios dangčio viršuje ir pakelkite jį.
2. Stumkite dangtelį link automobilio priekio ir įkiškite jį į skylę bagažinės gilumoje (1).

3. Padėję arba išėmę bagažą iš dėtuvės, patraukite dangtelį (2) ir uždarykite dėtuvę.

SALONO ĮRANGA

Cigarečių degtuvas (jei yra)

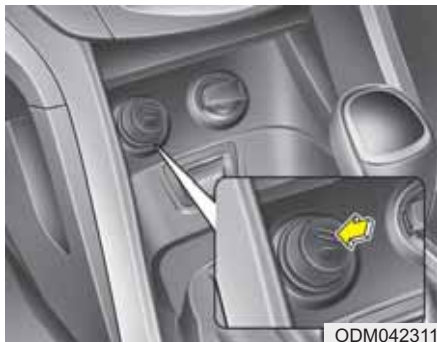

Cigarečių degtuvas veikia tik tada, kai užvedimo jungiklis yra ACC arba ON padėtyje.

Jei norite pasinaudoti cigarečių degtuvu:

1. Spausdami jungiklį, atidarykite dangtelį.
2. Įspauskite degtuvą iki galo į lizdą. Įkaitęs degtuvas iššoks iš lizdo.

Mes rekomenduojame, kad perdegusį degtuvą keistumėte originaliu HYUNDAI degtuvu.

⚠ ĮSPĖJIMAS

- Laikydami nuspaudę degtuvą, kai jis yra įkaitęs, galite jį perkaitinti.
- Jei degtuvas neiššoka per 30 sekundžių, ištraukite jį, kad neperkaistų.

⚠ ATSARGIAI

Į degtuvo lizdą jungdami kitus prietaisus (skustuvus, siurblius, arbatinukus) galite sugadinti lizdą arba elektros sistemą.

Peleninė (jei yra)



Peleninė atidaroma pakėlus dangtelį.

Jei reikia iškratyti peleninę, ištraukite ją.

⚠ ĮSPĖJIMAS - Peleninės naudojimas

- Nekiškite į peleninę šiukšlių.
- Peleninėje esančios degios medžiagos gali užsidegti nuo cigaretės ar degtuko.

Puodelių laikiklis

Į puodelio laikiklį galima įstatyti puodelį ar gėrimų skardinę.

⚠ ĮSPĖJIMAS - Karšti skysčiai

- Automobiliui važiuojant, į puodelių laikiklius nedėkite atvirų puodelių su karštais skysčiais. Išsipylęs karštas skystis gali nudeginti. Karštu skysčiu nusideginęs vairuotojas gali nesuvaldyti automobilio.
- Automobiliui važiuojant, į puodelių laikiklius nedėkite atvirų buteliukų, stiklinių, skardinių ir panašių daiktų, kad staigiai stabdant ar susidūrus nesusižalotumėte.

⚠ ĮSPĖJIMAS

Nelaikykite skardinių ar butelių saulėkaitoje. Skardinės įkaitusiame automobilyje gali sprogti.

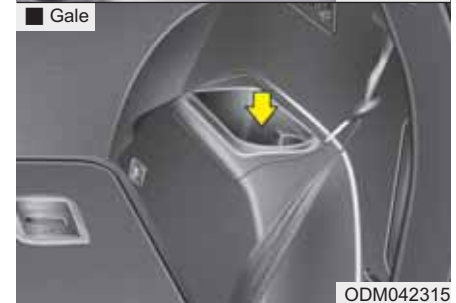
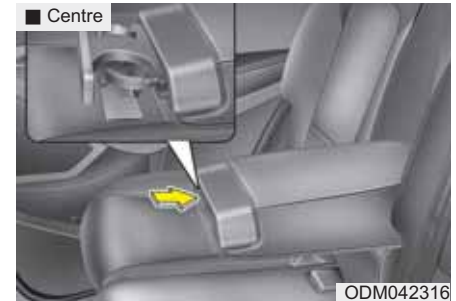
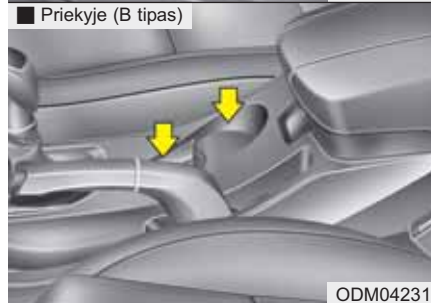
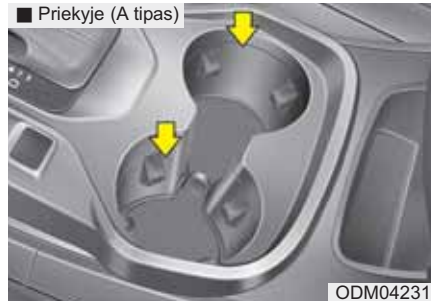

Jei norite naudotis viduriniu puodelių laikikliu, nuleiskite atramą rankai ir paspauskite atidarymo mygtuką.

Butelio laikiklis



Butelį galima įstatyti į laikiklį.

* PASTABA

Į laikiklį galima įstatyti tik butelį, ir yra parašyta automobilyje “BOTTLE ONLY” (tik buteliui).

Skydelis nuo saulės



Skydelis nuo saulės pridengia tiesioginę šviesą, patenkančią pro priekinį ar šoninius langus.

Nulenkite skydelį nuo saulės žemyn.

Jei norite pridengti šoninį langą, nuleiskite skydelį žemyn, ištraukite jį iš laikiklio (1) ir pasukite į šoną (2).

Jei norite pasinaudoti skydelyje esančiu veidrodėliu, nuleiskite skydelį ir pastumkite į šoną veidrodėlio dangtelį (3).

⚠ ĮSPĖJIMAS

Skydelis nuo saulės neturi kliudyti matomumui.

Elektros lizdas

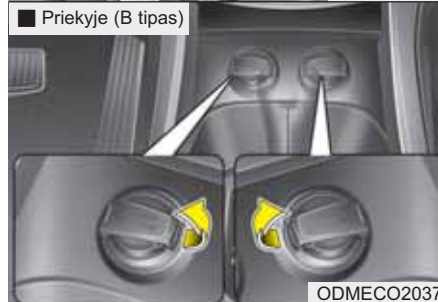
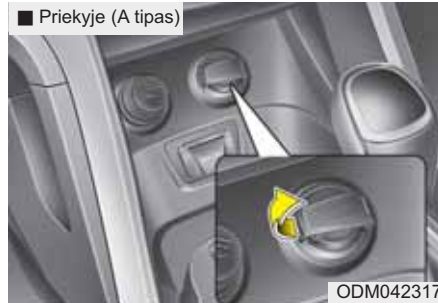

Papildomų įrenginių maitinimo lizdas skirtas įjungti mobiliam telefonui ar kitiems prietaisams, kuriems tinka automobilio elektros sistema. Įrenginiai neturi vartoti daugiau kaip 10 amperų varikliui veikiant.

⚠️ ATSARGIAI

- **Naudokite papildomų įrenginių maitinimo lizdą tik varikliui veikiant ir išjunkite papildomus įrenginius, jeigu jais nesinaudojate. Ilgai naudodamiesi papildomais įrenginiais, kai variklis neveikia, galite iškrauti akumuliatorių.**
- **Galima naudoti tik 12V elektrinius įrenginius, kuriems reikia silpnesnės nei 10 amperų srovės.**
- **Sumažinkite oro kondicionieriaus ar šildytuvo apkrovą iki mažiausios, kai naudojate papildomų įrenginių maitinimo lizdą.**
- **Jei nesinaudojate, uždarykite dangtelį.**
- **Kai kurie įrenginiai gali sukelti elektroninius trukdžius, kai yra jungiami į papildomų įrenginių maitinimo lizdą. Tokie įrenginiai gali trukdyti veikti garso sistemai ar kitoms elektroninėms sistemoms, esančioms jūsų automobilyje.**

⚠ ĮSPĖJIMAS

Nekiškite pirštų ar kitų daiktų, pavyzdžiui, smeigtukų į papildomų įrenginių maitinimo lizdą ir nelieskite jo šlapia ranka. Jus gali nutrenkti elektra arba kilti gaisras.

Įtampos keitiklis (jei yra)



Kintamosios srovės keitiklis sukuria 220V/200W srovę, reikalingą papildomiems elektriniams įrenginiams.

Jei norite naudotis įtampos keitikliu, paspauskite keitiklio mygtuką, kai variklis veikia. Keitiklio mygtukas pradės šviesti.

Įtampos keitiklio mygtuką paspaudus dar kartą, keitiklis išsijungs, keitiklio mygtukas užges.

* PASTABA

Kai įjungiamas įtampos keitiklis, keitiklio mygtukas užsidega kiek vėliau, nes sistema atlieka patikrinimą.



ODMECO2070

* PASTABA

- Nominali įtampa: AC 220V
- Stipriausia elektros srovė: 200W
- Prieš naudodami įtampos keitiklį, būtina perskaitykite savininko vadovą, kad nesugadintumėte elektros sistemos, negautumėte elektros smūgio ir kt.
- Uždarykite dangtelį, kai nesinaudojate keitikliu.

⚠ ĮSPĖJIMAS

Kad sunkių ar mirtinų sužalojimų tikimybė būtų mažesnė:

- Nenaudokite įkaistančių elektros prietaisų, tokių kaip virduklis, skrudintuvas, šildytuvas, lygintuvas ir kt.
- Nekiškite jokių daiktų į lizdą ir nelieskite jo rankomis, nes jūs gali nutrenkti elektra.
- Neleiskite vaikams liesti įtampos keitiklio.

⚠ ATSARGIAI

- Nenaudokite įtampos keitiklio, kai variklis nedirba, kad neiškrautumėte akumuliatoriaus.
- Išjunkite įtampos keitiklį, kai jo nenaudojate (indikatorius ant mygtuko neturi degti) ir uždarykite įtampos keitiklio dangtelį.
- Kai nenaudojate elektros prietaiso ar įrenginio, ištraukite jo kištuką iš lizdo. Į lizdą įjungtas papildomas elektros prietaisas ar įrenginys gali iškrauti akumuliatorių.
- Nenaudokite elektros prietaisų ar įrenginių, kurių galia didesnė nei 200W(220V).

(Tęsinys)

(Tęsinys)

- **Kai kurie elektros prietaisai ar įrenginiai gali sukelti elektroninius trukdžius. Jie gali trukdyti veikti jūsų automobilio garso sistemai ar kitoms elektros sistemoms.**
- **Nenaudokite sugedusių prietaisų ar įrenginių, nes jie gali sugadinti įtampos keitiklį arba automobilio elektros sistemą.**
- **Vienu metu nenaudokite dviejų ar daugiau prietaisų ar įrenginių. Jie gali sugadinti automobilio elektros sistemą.**
- **Jei įtampa bus žemesnė nei 11V, lizdą juosiantis diodas pradės mirkčioti, o įtampos keitiklis automatiškai išsijungs. Kai įtampa pakils iki normalios, įtampos keitiklis vėl įsijungs.**

AUX, USB ir iPod (jei yra)



Jei jūsų automobilyje yra AUX ir (arba) USB (universalios nuosekliosios magistralės) jungtis arba iPod jungtis, į AUX jungtį galite jungti garso aparatą, į USB jungtį - USB atmintinę, į iPod jungtį - iPod įrenginį.

*** PASTABA**

Jei į maitinimo lizdą įjungiamas nešiojamas garso aparatas, grojimo metu gali girdėtis triukšmas. Tokiu atveju naudokite nešiojamo garso aparato maitinimo šaltinį.

* iPod® yra Apple Inc. registruotas prekės ženklas

Pakaba rūbams



ODMECO2038

⚠️ ATSARGIAI

- *Nekabinkite sunkių drabužių, nes galite nulaužti kabliukus.*
- *Atsargiai atidarykite ir uždarykite duris. Durys gali prispausti rūbus ir kt.*

Grindų kilimėlio laikikliai (jei yra)

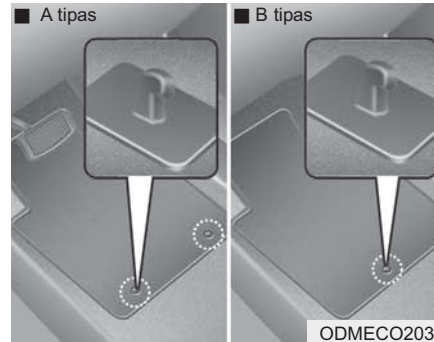

ODMECO2034

Jei automobilio priekyje ant grindų dangos klojate kilimėlį, pritvirtinkite jį laikikliais. Jie neleis kilimėliui slysti į priekį.

⚠️ ĮSPĖJIMAS

Tiesdami **KOKIUS NORS** kilimėlius, laikykitės šių nurodymų.

- Prieš vairuodami patikrinkite, ar kilimėliai saugiai pritvirtinti prie laikiklių.
- Nenaudokite **TOKIŲ** kilimėlių, kurių negalima tinkamai pritvirtinti prie laikiklių.
- Neklokite vieno kilimėlio ant kito (pavyzdžiui, guminio kilimėlio ant medžiaginio). Gali būti patiestas tik vienas kilimėlis.

SVARBU – Jūsų automobilyje vairuotojo pusėje yra grindų kilimėlio laikikliai, kad kilimėlis saugiai laikytųsi savo vietoje. **HYUNDAI** rekomenduoja tiesti tik jūsų automobiliui skirtus originalius **HYUNDAI** grindų kilimėlius, kad niekas netrukdytų spausti pedalus.

Bagazo tinklelis (laikiklis) (jei yra)



Kad bagažo skyriuje esantys daiktai nejudėtų, galite prispausti juos tinkleliu, tvirtinamu prie keturių laikiklių bagažo skyriuje.

Tokį tinklelį galite gauti iš įgaliotojo HYUNDAI atstovo.

* PASTABA

Automobiliuose su bagažo bėgelių sistema galima naudoti apkabėles bagažo tinkleliui tvirtinti.

⚠ ATSAUGIAI

Rūpestingai supakuokite ar pritvirtinkite trapius ar didelių gabaritų daiktus bagažo skyriuje, kad nesugadintumėte daiktų ir automobilio.

⚠ ĮSPĖJIMAS

Kad nesusižeistumėte akių, NEĮTEMPKITE bagažo tinklo per stipriai. Veidas ir kūnas VISUOMET turi būti saugiu atstumu nuo susitraukiančio bagažo tinklelio. NENAUDOKITE tinklelio, jei jo virvutės sudilusios ar sutrūkusios.

Bagazinės uždangalas (jei yra)



Bagažinės uždangalu paslėpsite daiktus, laikomus bagažo skyriuje.

Bagažinēs uždangalo uždējimas



ODM042325

1. Patraukite багаžinēs uždangalaļ uļ rankenēlēs link automobīlo galo (1).
2. Įkiļkite kreipiamajį kaiļtį į kreiptuvą (2).

* PASTABA

Traukite багаžinēs uždangalaļ uļ rankenēlēs viduryje, kad kreipiamasis kaiļtis neiļkristų iš kreiptuvo.

Kai багаžinēs uždangalas nenaudojamas:

1. Traukite багаžinēs uždangalaļ atgal ir aukļtyn ir ištraukite jį iš kreiptuvų.
2. Bagažinēs uždangalas automatiļškai įsistums į vidų.

* PASTABA

Jei багаžinēs uždangalas nėra pilnai ištrauktas, jis gali automatiļškai neiļsistumti. Ištraukite jį iki galo ir paleiskite.

Bagažinēs uždangalo nuėmimas



ODMECO2042



ODM042326

1. Įstumkite kreipiamajį kaiļtį (1).
2. Stumdami kreipiamajį kaiļtį, ištraukite багаžinēs uždangalaļ.
3. Atidarykite багаžo dėtuvē ir ten padėkite багаžinēs uždangalaļ.

Bagažinės uždangalo išėmimas iš bagažo dėtuvės.

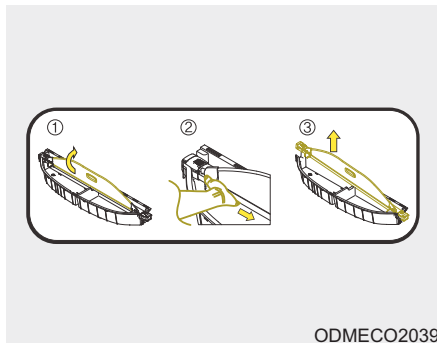

1. Pakelkite uždangalo plokštę.
2. Įstumkite kreipiamąjį kaištį.
3. Stumdami kreipiamąjį kaištį, išraukite bagažinės uždangalą.

⚠️ ĮSPĖJIMAS

- Nedėkite daiktų ant bagažo skyriaus uždangalo. Per avariją ar stabdant nukritę palaidi daiktai gali sužaloti keleivius.
- Nevežkite žmonių bagažo skyriuje. Jis skirtas tik bagažui vežti.
- Neišbalansuokite automobilio ir stenkitės kad svoris būtų kiek įmanoma automobilio priekyje.

⚠️ ATSARGIAI

Kad nesugadintumėte ar nedeformuotumėte bagažo skyriaus uždangalo, nedėkite ant jo krovinių.

Šoninė užuolaida (jei yra)

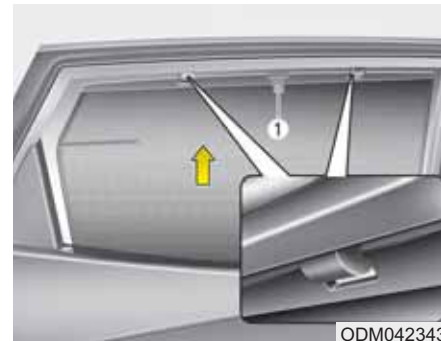

Kai naudoti šoninę užuolaidą:

1. Pakelkite užuolaidą už kabliuko (1).
2. Pakabinkite užuolaidą abiejose kabliuko pusėse.

IŠORĖS ĮRANGA

Stogo bagažinės laikikliai (jei yra)



ODM042345

Jei jūsų automobilyje yra stogo bagažinės laikikliai, jūs galite vežti krovinį ant automobilio stogo.

* PASTABA

Jeigu automobilyje yra stoglangis, krovinį ant stogo dėkite taip, kad netrukdytų atidaryti ar pakelti stoglangio.

⚠ ATSAUGIAI

- Dėdami krovinius ant stogo, būkite atsargūs ir nepažeiskite automobilio stogo.
- Vežami ant stogo dideli daiktai neturi viršyti stogo ilgio ir pločio.

⚠ ĮSPĖJIMAS

- Toliau nurodytas didžiausias leistinas svoris krovinio, kurį galima krauti ant išilginių stogo laikiklių. Paskirstykite krovinį ant laikiklių tolygiai ir gerai jį pritvirtinkite.

Sunkesnis nei nurodyta krovinys gali pakenkti jūsų automobiliui.

| | |
|----------------------------|---|
| STOGO BAGAŽINĖS LAIKIKLIAI | 100 kg (220 svarų) TOLYGIAI PASKIRSTYTAS |
|----------------------------|---|

(Tęsinys)

(Tęsinys)

- Jei ant automobilio stogo vežamas krovinys, automobilio svorio centras bus aukščiau. Venkite staigių pagreitėjimų, stabdymų, aštrių posūkių, staigių manevrų ar didelio greičio, nes galite nesuvaldyti automobilio ar apsiversti per avariją.
- Veždami krovinį ant stogo, važiuokite lėčiau, atsargiau įveikite posūkius. Pravažiuojančių automobilių sukelti ar stipraus vėjo gūšiai gali sukurti oro srautą, keliantį aukštyn ant stogo vežamus krovinius. Tai ypač pasitaiko vežant didelius, plokščius krovinius, tokius kaip medžios plokštės ar čiužiniai. Kroviniai gali nukristi ir apgadinti jūsų ar šalia važiuojančius automobilius.
- Kad išvengtumėte žalos arba nepamestumėte krovinio, prieš važiuodami ir važiuodami retkarčiais patikrinkite, ar krovinys yra saugiai pritvirtintas.

Automobilio vairavimas

| | | | |
|---|------|---|------|
| Prieš vairuojant | 5-4 | Greičio palaikymo sistema | 5-64 |
| Raktas | 5-6 | Greičio ribojimo kontrolės sistema..... | 5-69 |
| Variklio užvedimo ir išjungimo mygtukas..... | 5-10 | Nukrypimo nuo važiavimo juostos išpėjimo sistema (LDWS) | 5-73 |
| Mechaninė pavarų dėžė..... | 5-17 | Aktyvi ECO sistema..... | 5-77 |
| Automatinė pavarų dėžė | 5-21 | Ekonomiškas važiavimas..... | 5-78 |
| • Automatinės pavarų dėžės valdymas..... | 5-22 | Ypatingos vairavimo sąlygos..... | 5-80 |
| Keturi varantieji ratai (4WD)..... | 5-29 | • Pavojingos vairavimo sąlygos..... | 5-80 |
| Stabdžių sistema | 5-37 | • Automobilio siūbavimas | 5-81 |
| • Stabdžių stiprintuvai | 5-37 | • Sklandus posūkis..... | 5-82 |
| • Stovėjimo stabdys | 5-39 | • Vairavimas naktį | 5-83 |
| • Elektrinis stovėjimo stabdys (EPB)..... | 5-42 | • Vairavimas lyjant | 5-83 |
| • Automatinis stovėjimo stabdys..... | 5-48 | • Važiavimas užtvindyta vietoje..... | 5-84 |
| • Stabdžių antiblokavimo sistema (ABS) | 5-51 | • Važiavimas bekele | 5-84 |
| • Elektroninė stabilumo kontrolės sistema (ESC) ... | 5-53 | • Vairavimas greitkelyje | 5-84 |
| • Automobilio stabilumo valdymas (VSM) | 5-57 | Vairavimas žiemą | 5-86 |
| • Priekabos stabilumo palaikymo sistema (TSA).... | 5-58 | Priekabos vilkimas..... | 5-91 |
| • Pagalbinė pajudėjimo įkalnėje sistema (HAC) | 5-59 | | |
| • Avarinio stabdymo signalas (ESS)..... | 5-59 | | |
| • Kalnų stabdžio valdymo sistema (DBC)..... | 5-60 | | |

| | |
|--|--------------|
| Automobilio svoris | 5-101 |
| • Parengto automobilio masė | 5-101 |
| • Automobilio masė | 5-101 |
| • Krovinio svoris..... | 5-101 |
| • Bendra ašies apkrova (GAW)..... | 5-101 |
| • Didžiausia leidžiamoji ašies apkrova (GAWR) ... | 5-101 |
| • Bendra automobilio masė (GVW)..... | 5-101 |
| • Didžiausia leidžiamoji automobilio masė (GVWR) | 5-101 |

Dyzelinio variklio užvedimas

Šaltu oru dyzelinį variklį prieš užvedant reikia pašildyti ir leisti jam įšilti prieš važiuojant.

1. Patikrinkite, ar įjungtas stovėjimo stabdys.
2. **Mechaninė pavarų dėžė** - Iki galo nuspauskite sankabos pedalą ir įjunkite neutralią pavarą. Sukdami užvedimo jungiklį į užvedimo padėtį, laikykite sankabos ir stabdžių pedalus nuspaustus.

Automatinė pavarų dėžė - Įjunkite pavarų svirtį į P (stovėjimo) padėtį. Nuspauskite stabdžių pedalą iki galo.

Automobilį taip pat galite užvesti, kai pavarų svirtis yra N (neutralioje) padėtyje.

Pakaitinimo žvakės indikatorius

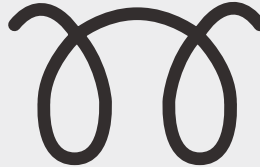

W-60

3. Pašildykite variklį, pasukę uždegimo jungiklį į ON padėtį. Užsidegs kaitinimo žvakės indikatorius.
4. Kai kaitinimo žvakės indikatorius užges, pasukite užvedimo jungiklį į START padėtį ir laikykite, kol variklis užsives (ne ilgiau kaip 10 sekundžių), po to paleiskite raktelį.

* PASTABA

Jei pašildžius variklis neužsiveda per 10 sekundžių, uždegimo jungiklį pasukite į LOCK padėtį, palaukite 10 sekundžių, po to vėl pasukite į ON padėtį ir dar kartą pašildykite.

Variklio su tarpiniu turbinos aušintuvu užvedimas ir išjungimas.

1. Neapkraukite ką tik užvesto variklio.
Jei variklis šaltas, leiskite jam kelias sekundes dirbti tuščiąja eiga, kad prasidėtų turbinos tepimas.
2. Jei variklis buvo labai apkrautas važiuojant dideliu greičiu arba ilgai, prieš užgesindami variklį palikite jį vieną minutę dirbti tuščiąja eiga.

Varikliui dirbant tuščiąja eiga, atvėsinsite turbiną prieš išjungdami variklį.



ATSARGIAI

Neišjunkite iš karto variklio, jeigu jis dirbo didelėmis apkrovomis. Variklis ar turbokompresorius gali sugesti.

VARIKLIO UŽVEDIMO IR IŠJUNGIMO MYGTUKAS (JEI YRA)

Apšviestas variklio užvedimo ir išjungimo mygtukas



ODM052006



ODMEDR2201R

Atidarius priekines duris, jūsų patogumui bus apšviestas variklio užvedimo ir išjungimo mygtukas. Šviesa užges maždaug po 30 sekundžių uždarius duris. Ji iš karto užges, įjungus apsaugos nuo vagysčių sistemą.

Variklio užvedimo ir išjungimo mygtuko padėtys

OFF (išjungtas)



Balta

Su mechanine pavarų dėže

Norėdami išjungti variklį (jungiklis START/RUN padėtyje) ar nutraukti maitinimą (jungiklis ON padėtyje), sustabdykite automobilį ir paspauskite variklio užvedimo ir išjungimo mygtuką.

Su automatine pavarų dėže

Norėdami užgesinti variklį (jungiklis START/RUN padėtyje) ar nutraukti maitinimą (jungiklis ON padėtyje), paspauskite variklio užvedimo/ užgesinimo mygtuką, kai pavarų perjungimo svirtis yra P (stovėjimo) padėtyje. Jei paspausite variklio užvedimo ir išjungimo mygtuką, kai pavarų perjungimo svirtis yra ne P (stovėjimo) padėtyje, variklio užvedimo ir išjungimo mygtukas persijungs ne į OFF padėtį, o į ACC padėtį.

Automobiliai su apsaugos nuo vagysčių vairo užrakinimo sistema

Kai variklio užvedimo ir išjungimo mygtukas yra OFF padėtyje, užsirakina vairas, kaip apsaugos nuo vagystės priemonė.

Vairas užsirakina atidarius duris.

Jeigu vairas gerai neužsirakinęs, atidarius duris skambės įspėjamasis garso signalas. Pabandykite vėl užrakinti vairą. Jei vairas vistiek neužsirakina, mes rekomenduojame, kad sistemą patikrintų įgaliotasis HYUNDAI atstovas.

Be to, jei variklio užvedimo ir išjungimo mygtukas yra OFF padėtyje po to, kai atidaromos vairuotojo durys, vairas neužsirakins ir skambės įspėjamasis garso signalas. Tokiu atveju uždarykite duris. Tuomet vairas užsirakins, o įspėjamasis garso signalas nutils.

* PASTABA

Jei vairas gerai neatsirakina, variklio užvedimo ir išjungimo mygtukas neveiks. Spauskite variklio užvedimo ir išjungimo mygtuką sukiodami vairą į dešinę ir į kairę, kad jis atsilaisvintų.

* PASTABA

Variklį (START/RUN) ar maitinimą (ON) galima išjungti tik automobiliui stovint.

⚠ ATSAUGIAI

Nenumatytomis aplinkybėmis galima išjungti variklį ir įjungti maitinimą į ACC padėtį, kai automobilis juda, paspaudus variklio įjungimo ir išjungimo mygtuką ilgiau nei 2 sekundes arba paspaudus tris kartus iš eilės per 3 sekundes. Jei automobilis tebejudą, galite vėl užvesti variklį, nenuspaudę stabdžių pedalo ir paspaudę variklio įjungimo ir išjungimo mygtuką, įjungę neut-ralią pavarą.

ACC (Papildomi įrenginiai)



Oranžinė

Su mechanine pavarų dėže

Paspauskite variklio užvedimo ir išjungimo mygtuką, kai mygtukas yra OFF padėtyje, nenuspausdami sankabos pedalo.

Su automatine pavarų dėže

Paspauskite variklio užvedimo ir išjungimo mygtuką, kai mygtukas yra OFF padėtyje, nenuspausdami stabdžių pedalo.

Vairas atrakinamas, papildomi elektros įrenginiai veiks.

Jei variklio užvedimo ir išjungimo mygtukas yra ACC padėtyje ilgiau nei vieną valandą, mygtukas automatiškai išsijungia, kad neišsikrautų akumuliatorius.

ON



Mėlyna

Su mechanine pavarų dėže

Paspauskite variklio užvedimo ir išjungimo mygtuką, kai mygtukas yra ACC padėtyje, nenuspausdami sankabos pedalo.

Su automatine pavarų dėže

Paspauskite variklio užvedimo ir išjungimo mygtuką, kai jis yra ACC padėtyje, nenuspausdami stabdžių pedalo.

Įspėjamąsias lemputes galima patikrinti neužvedus variklio. Ilgam nepalikite variklio užvedimo ir išjungimo mygtuko ON padėtyje. Nedirbant varikliui, gali išsikrauti akumuliatorius.

START/RUN



Nedega

Su mechanine pavarų dėže

Norėdami užvesti variklį, nuspauskite sankabos ir stabdžių pedalus, tuomet paspauskite variklio užvedimo ir išjungimo mygtuką, kai pavarų svirtis yra N (neutralioje) padėtyje.

Su automatine pavarų dėže

Norėdami užvesti variklį, nuspauskite stabdžių pedalą, tuomet paspauskite variklio užvedimo ir išjungimo mygtuką, kai pavarų svirtis yra P (stovėjimo) arba N (neutralioje) padėtyje. Saugumo užtikrinimui, užveskite variklį, kai pavarų svirtis yra P (stovėjimo) padėtyje.

* PASTABA

Jei variklio užvedimo ir išjungimo mygtuką paspausite nenuspaudę sankabos pedalo automobilyje su mechanine pavarų dėže arba nenuspaudę stabdžių pedalo automobilyje su automatine pavarų dėže, variklis neužsives, variklio užvedimo ir išjungimo mygtuko padėtys pasikeis tokia seka:

OFF → ACC → ON → OFF arba ACC

* PASTABA

Jei ilgam paliksime variklio užvedimo ir išjungimo mygtuką ACC arba ON padėtyje, išsikraus akumuliatorius.

⚠ ĮSPĖJIMAS

- Niekada nespauskite variklio užvedimo ir išjungimo mygtuko, jei automobilis juda. Galite nesuvaldyti ir nesustabdyti automobilio ir sukelti avariją.
- Vairo užrakinimas nuo vagystės neatlieka stovėjimo stabdžio funkcijos. Prieš palikdami vairuotojo vietą, visada įjunkite pavarų perjungimo svirtį į P (stovėjimo) padėtį, pilnai įjunkite stovėjimo stabdį ir išjunkite variklį. Jei nesiimsite šių būtinų saugos priemonių, automobilis gali netikėtai pajudėti.

(Tęsinys)

(Tęsinys)

- Niekada nesiekite užvedimo jungiklio ar kitų valdymo prietaisų kišdami ranką per vairą, kai automobilis važiuoja. Taip darydami galite nesuvaldyti automobilio ir sukelti avariją, sunkiai ar mirtinai susižaloti.
- Nelaikykite judančių prie vairuotojo sėdynės. Važiuojant jie gali pajudėti, kliudyti vairuotojui ir sukelti avariją.

Variklio užvedimas**⚠ ĮSPĖJIMAS**

Vairuodami automobilį avėkite tinkamą avalynę. Netinkama avalynė (aukštakulniai batai, slidinėjimo batai ir pan.) gali trukdyti nuspausti stabdžių, akceleratoriaus ar sankabos pedalus.

*** PASTABA- Pavaros pažeminimo įrenginys (jei yra)**

Jei jūsų automobilio akceleratoriaus pedale yra pavaros pažeminimo įrenginys, jis apsaugo, kad netyčia nenuspaustumėte akceleratoriaus pedalo iki galo. Su šiuo įrenginiu vairuotojui sunkiau nuspausti akceleratoriaus pedalą. Tačiau, jei nuspausite pedalą daugiau nei 80%, droselinė sklendė pilnai atsidarys, ir akceleratoriaus pedalą bus lengviau nuspausti. Tai ne gedimas, o normali būseną.

Benzininio variklio užvedimas

1. Turėkite su savimi išmanųjį raktą arba palikite jį automobilyje.
2. Patikrinkite, ar įjungtas stovėjimo stabdys.

3. **Mechaninė pavarų dėžė** - Iki galo nuspauskite sankabos pedalą ir įjunkite neutralią pavarą. Užvesdami variklį, laikykite sankabos ir stabdžių pedalus nuspaustus.

Automatinė pavarų dėžė - Įjunkite pavarų svirtį į P (stovėjimo) padėtį. Nuspauskite stabdžių pedalą iki galo.

Automobilį taip pat galite užvesti, kai pavarų svirtis yra N (neutralioje) padėtyje.

4. Paspauskite variklio užvedimo ir išjungimo mygtuką.
5. Iltin šaltu oru (kai temperatūra žemesnė nei -18°C / 0°F) arba jei automobilio variklis nebuvo užvestas keletą dienų, leiskite varikliui įšilti nespausdami akceleratoriaus pedalo.

Šaltą ar pašildytą variklį reikia užvesti nespaudžiant akceleratoriaus pedalo.

Dyzelinio variklio užvedimas

Šaltu oru dyzelinį variklį prieš užvedant reikia pašildyti ir leisti jam įšilti prieš važiuojant.

1. Patikrinkite, ar įjungtas stovėjimo stabdys.

2. **Mechaninė pavarų dėžė** - Iki galo nuspauskite sankabos pedalą ir įjunkite neutralią pavarą. Spausdami variklio užvedimo ir išjungimo mygtuką į START padėtį, laikykite sankabos ir stabdžių pedalus nuspaustus.

Automatinė pavarų dėžė - Įjunkite pavarų svirtį į P (stovėjimo) padėtį. Nuspauskite stabdžių pedalą iki galo.

Automobilį taip pat galite užvesti, kai pavarų svirtis yra N (neutralioje) padėtyje.

Pakaitinimo žvakės indikatorius

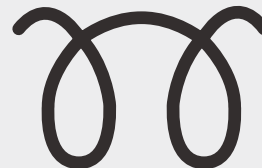

W-60

3. Nuspauskite variklio užvedimo ir išjungimo mygtuką, spausdami stabdžių pedalą.
4. Spauskite stabdžių pedalą tol, kol užges kaitinimo žvakės indikatorius (maždaug po 5 sekundžių).
5. Variklis užsiveda, kai kaitinimo žvakės indikatorius užgęsta.

*** PASTABA**

Jei variklio užvedimo ir išjungimo mygtukas dar kartą nuspaudžiamas, kai variklis šildomas, jis gali užsivesti.

Variklio su tarpiniu turbinos aušintuvu užvedimas ir išjungimas.

1. Neapkraukite ką tik užvesto variklio.

Jei variklis šaltas, leiskite jam kelias sekundes dirbti tuščiaja eiga, kad prasidėtų turbinos tepimas.

2. Jei variklis buvo labai apkrautas važiuojant dideliu greičiu arba ilgai, prieš užgesindami variklį palikite jį vieną minutę dirbti tuščiaja eiga.

Varikliui dirbant tuščiaja eiga, atvėsinkite turbiną prieš išjungdami variklį.

ATSARGIAI

Neišjunkite iš karto variklio, jeigu jis dirbo didelėmis apkrovomis. Variklis ar turbokompresorius gali sugesti.

- Jei išmanusis raktas yra automobilyje, bet toli nuo jūsų, variklis gali neužsivesti.
- Kai variklio užvedimo ir išjungimo mygtukas yra ACC ar aukštesnėje padėtyje, atidarius duris sistema ieškos išmaniojo rakto. Jei automobilyje nėra išmaniojo rakto, prietaisų skydelyje užsidegs “” indikatorius, o LCD ekrane pasirodys užrašas “Key is not in the vehicle” (Rakto nėra automobilyje). Uždarius visas duris, 5 sekundes skambės garso signalas. Automobiliui važiuojant, indikatorius užges, įspėjamasis signalas nutilis. Visuomet turėkite su savimi išmanųjį raktą.

ĮSPĖJIMAS

Variklis užsives, tik jeigu išmanusis raktas yra automobilyje.

Neleiskite vaikams ar kitiems žmonėms, nesusipažinusiems su automobiliu, liesti variklio užvedimo ir išjungimo mygtuko ar susijusių dalių.

ATSARGIAI

Jeigu variklis užgeso automobiliui judant, nebandykite įjungti pavarų perjungimo svirties į P (stovėjimo) padėtį. Jei kelio sąlygos leidžia, automobiliui vis dar judant, galite pabandyti vėl užvesti variklį, įjungdami pavarų perjungimo svirtį į neutralią (N) padėtį ir paspausdami variklio užvedimo ir išjungimo mygtuką.



* PASTABA

- Jei maitinimo elementas nusilpęs arba išmanusis raktas tinkamai neveikia, variklį galite užvesti, spausdami užvedimo ir išjungimo mygtuką išmaniuoju raktu.

(Tęsinys)

(Tęsinys)

Variklio užvedimo ir išjungimo mytuką palieskite ta rakto puse, kurioje yra užrakinimo mygtukas. Kai prie variklio užvedimo ir išjungimo mytuką pridedate išmanųjį raktą, išmanusis raktas turi liestis su mygtuku tinkamu kampu.

- Jei perdegęs stabdžių žibinto saugiklis, negalėsite normaliai užvesti variklio.

Pakeiskite seną saugiklį nauju. Jei negalite to padaryti, variklį galite užvesti 10 sekundžių spausdami variklio užvedimo ir išjungimo mygtuką, kai jis yra ACC padėtyje. Variklis gali užsivesti nenuspaudus stabdžių pedalo. Saugumo sumetimais, prieš užvesdami variklį visuomet nuspauskite stabdžių ir sankabos pedalą (jei yra).

⚠ ATSARGIAI

Nespauskite variklio užvedimo ir išjungimo mygtuko ilgiau nei 10 sekundžių, nebent būtų perdegęs stabdžių žibintų saugiklis.

MECHANINĖ PAVARŲ DĖŽĖ (JEI YRA)



⇨ Pavarų svirtį galima perjungti nespaudžiant mygtuko (1).

➔ Keičiant pavarų svirties padėtį, mygtuką (1) reikia paspausti.

ODM052010

Mechaninės pavarų dėžės darbas

- Mechaninė pavarų dėžė turi 6 važiavimo pirmyn pavaras.

Pavarų padėtys parodytos ant pavarų perjungimo svirties rankenėlės. Pavarų dėžė yra visiškai sinchronizuota visose važiavimo pirmyn pavarose, taigi nesunkiai perjungsitė aukštesnę ar žemesnę pavarą.

- Perjungdami pavaras, nuspauskite sankabos pedalą iki galo, po to lėtai jį atleiskite.

Jeigu jūsų automobilyje yra užvedimo užrakinimo jungiklis, variklis neužsives, nenuspaudus sankabos pedalo.

- Prieš įjungiant pavarų perjungimo svirtį į atbulinės eigos (R) padėtį, svirtį reikia gražinti į neutralią padėtį. Jungiant pavarų svirtį į atbulinės eigos (R) padėtį, po pavarų perjungimo svirties rankena esantį mygtuką reikia stumti aukštyn.

- Įsitikinkite, kad automobilis yra visiškai sustojęs, kai norite perjungti pavarų perjungimo svirtį į atbulinės eigos (R) padėtį.

Neleiskite varikliui dirbti taip, kad tachometro (sūkliai/min.) rodyklė būtų raudonoje zonoje.

⚠️ ATSARGIAI

- Kai penkta (5) pavarą žemina į ketvirtą (4), reikia saugotis, kad netyčia pavarų perjungimo svirties nepatrauktumėte kiek į šoną ir neįjungtumėte antros pavaros. Toks drastiškas pavarų pažeminimas privers variklį dirbti labai aukštais sūkliais (tachometro rodyklė atsidurs raudonoje zonoje). Ypač aukšti ir staigūs variklio sūkliai gali sugadinti variklį ir pavarų dėžę.
- Nežeminkite pavarų daugiau kaip per dvi pavaras arba neįjunkite žemesnės pavaros, kai variklis dirba aukštais sūkliais (5000 sūkių/min. ar daugiau). Toks pavarų pažeminimas gali sugadinti variklį.

- Šaltu oru gali būti sunku perjungti pavaras, kol nesusyla pavarų dėžės alyva. Tai yra normalu ir nekenkia pavarų dėžei.
- Jeigu automobilis stovi, ir negalite įjungti pirmos arba atbulinės eigos (R) pavaros, įjunkite neutralią (N) pavarą ir atleiskite sankabą. Po to vėl nuspauskite sankabos pedalą ir įjunkite į pirmą (1) arba atbulinės eigos (R) pavarą.

ATSARGIAI

- *Važiuodami nelaikykite pėdos ant sankabos pedalo, kad sankaba nesidėvėtų ir nesugestų. Taip pat nelaikykite nuspausto sankabos pedalo važiuodami įkalnėn, laukdami šviesoforo signalo ir pan.*
- *Važiuodami nelaikykite rankos ant pavarų perjungimo svirties, nes tai pagreitins pavarų dėžės šakutės susidėvėjimą.*

ĮSPĖJIMAS

- **Prieš palikdami vairuotojo vietą, visada pilnai įjunkite stovėjimo stabdį ir išjunkite variklį. Po to patikrinkite, ar įjungta pirma pavarą, jeigu automobilis stovi lygioje vietoje arba įkalnėje, arba pavarų svirtis yra R (atbulinės eigos) padėtyje, jeigu automobilis stovi nuokalnėje.**

Jei nebus imtasi šių saugos priemonių, automobilis gali netikėtai pajudėti.

- Jeigu jūsų automobilis su mechanine pavarų dėže neturi užvedimo jungiklio užrakto, užvedant variklį, nenuspaudus sankabos pedalo ir atleidus stovėjimo stabdį bei neįjungus neutralios pavaros, automobilis gali netikėtai pajudėti ir sukelti avariją.

Sankabos naudojimas

Prieš perjungiant pavarą, sankabos pedalą reikia nuspausti iki galo, po to lėtai atleisti. Važiuojant sankabos pedalą reikia visiškai atleisti. Vairuodami nelaikykite kojos ant sankabos pedalo, nes sankaba be reikalo dėvėsis. Nelaikykite nuspaustos sankabos, jei norite, kad automobilis stovėtų nuokalnėje. Sankaba be reikalo dėvėsis. Nuokalnėje automobilį sustabdykite kojiniu arba stovėjimo stabdžiu. Nespaudinėkite sankabos pedalo greitai ir dažnai.

ATSARGIAI

Spausdami sankabą, nuspauskite pedalą iki galo. Jei sankabos pedalas nenuspaudžiamas iki galo, galima sugadinti sankabą arba gali atsirasti triukšmas.

Žemesnės pavaros įjungimas

Jei sumažėja greitis intensyvaus judėjimo sąlygomis greitkelyje ar kylant į įkalnę, žemesnę pavarą įjunkite anksčiau, nei variklis pradės trūkčioti. Įjungta žemesnė pavana neleidžia varikliui užgesti ir leis lengviau įgauti pagreitį, kai vėl reikės padidinti greitį. Kai automobiliu leidžiamasi nuo stačių kalnų, greitį galima sumažinti įjungus žemesnę pavarą, o stabdžiai ilgiau tarnaus.

Vairavimo patarimai

- Niekada neleiskite automobiliui riedėti nuo kalno išjungę pavarą. Tai yra ypač pavojinga. Pavara visada turi būti įjungta.
- Neriedėkite stabdydami tik stabdžiais. Jie gali perkaisti ir nustoti veikti. Jei nuokalnė ilga, leiskitės lėtai, įjungdami žemesnes pavaras. Tokiu būdu automobilį stabdys variklis.
- Sumažinkite greitį, kai norite įjungti žemesnę pavarą. Tai leis išvengti variklio darbo dideliais sūkais, kurie kenkia varikliui.
- Sumažinkite greitį, jei pučia stiprus šoninis vėjas. Taip bus lengviau valdyti automobilį.
- Patikrinkite, ar automobilis yra visiškai sustojęs, jei norite pavarų svirtį perjungti į atbulinės eigos (R) padėtį, nes kitaip galite sugadinti pavarų dėžę. Kad įjungtumėte atbulinės eigos (R) pavarą, nuspauskite sankabą, įjunkite neutralią pavarą, palaukite keletą sekundžių ir tada pavarų perjungimo svirtį įjunkite į atbulinės eigos (R) padėtį.

- Atsargiai vairuokite važiuodami slidžia kelio danga. Ypač atsargiai stabdykite, didinkite greitį ir perjunkite pavaras. Slidziame kelyje staiga pasikeitus automobilio greičiui, ratai gali prarasti sukibimą su kelio danga, ir automobilis taps nevaldomas.

AUTOMATINĖ PAVARŲ DĖŽĖ (JEI YRA)

■ A tipas

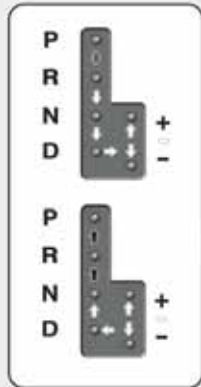

■ B tipas

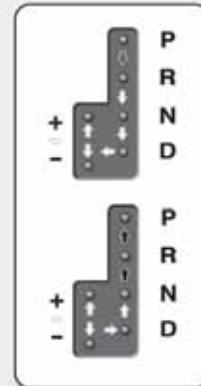

Nuspauskite stabdžių pedalą ir atrakinimo mygtuką prieš perjungdami pavarą.

(jei nėra pavarų užrakinimo sistemos, nebūtina nuspausti stabdžių pedalą.

Vis dėlto, stabdžių pedalą rekomenduojama nuspausti, kad automobilis netyčia nepajudėtų).



Keisdami pavaras, paspauskite pavaros atrakinimo mygtuką.



Pavarų perjungimo svirtis judės laisvai.

ODM052011/ODMEDR2203R

Kaip veikia automatinė pavarų dėžė

Itin efektyvi automatinė pavarų dėžė turi 6 priekinės eigos ir vieną atbulinės eigos pavarą. Pavaros perjungiamos automatiškai, priklausomai nuo to, kokioje padėtyje yra pavarų svirtis.

* PASTABA

Naujo automobilio, kurio akumuliatorius buvo atjungtas, pirmieji pavarų perjungimai gali būti staigūs. Tai normali būseną. Pavarų perjungimo seka susireguliuos po kelių pavarų dėžės valdymo bloko (TCM) arba jėgos grandinės valdymo bloko (PCM) darbo ciklą.

Pavaros persijungs sklandžiai, jei iš N (neutralios) padėties priekinės eigos arba atbulinės eigos pavarą jungsite nuspaudę stabdžių pedalą.

⚠ ĮSPĖJIMAS - Automatinė pavarų dėžė

- Prieš jungdami važiavimo (D) arba atbulinės eigos (R) pavarą, įsitikinkite, ar aplink automobilį nėra žmonių, ypač vaikų.
- Prieš palikdami vairuotojo vietą, visada įjunkite pavarų perjungimo svirtį į stovėjimo (P) padėtį, pilnai įjunkite stovėjimo stabdį ir išjunkite variklį. Jei nebus imtasi šių saugos priemonių, automobilis gali netikėtai pajudėti.

⚠ ATSARGIAI

- Kad nepažeistumėte pavarų dėžės, nespauskite kartu akceleratoriaus pedalo ir stabdžių pedalo, kai norite įjungti R (atbulinės eigos) ar kurią nors važiavimo pavarą.
- Jei sustojate įkalnėje, nebandykite varikliu išlaikyti automobilio vietoje. Naudokite kojinį arba stovėjimo stabdį.
- Nejunkite pavarų perjungimo svirties iš neutralios (N) ar stovėjimo (P) padėties į važiavimo (D) arba atbulinės eigos (R) padėtį, jeigu variklis dirba aukštesniais nei laisvos eigos sūkliais.

Pavarų padėtys

Kai užvedimo jungiklis yra ON padėtyje, indikatorius prietaisų skydelyje rodoma pavarų svirties padėtis.

P (Stovėjimas)

Visiškai sustokite prieš jungdami pavarų svirtį į P (stovėjimo) padėtį. Ši padėtis užblokuoja pavarų dėžės veleną ir neleidžia sukintis priekiniams ratams.

⚠️ ĮSPĖJIMAS

- Įjungdami stovėjimo (P) pavarą, kai automobilis juda, užrakinsite ratus ir negalėsite suvaldyti automobilio.
- Nenaudokite stovėjimo (P) pavaros vietoje stovėjimo stabdžio. Visada įsitikinkite, kad pavarų perjungimo svirtis yra stovėjimo (P) padėtyje, o stovėjimo stabdys iki galo įjungtas.
- Niekada nepalikite automobilyje vaikų bei priežiūros.

⚠️ ATSARGIAI

Jeigu jungsite į stovėjimo (P) pavarą automobiliui judant, galite sugadinti pavarų dėžę.

R (Atbulinė eiga)

Kai pavarų svirtis šioje padėtyje, automobilis juda atgal.

⚠️ ATSARGIAI

Visiškai sustokite prieš įjungdami arba išjungdami atbulinės eigos (R) pavarą; galite sugadinti pavarų dėžę, jeigu bandysite įjungti atbulinės eigos (R) pavarą automobiliui judant, išskyrus skyriuje "Automobilio siūbavimas" aprašytus atvejus.

N (neutrali)

Ratai ir pavarų dėžė nedirba. Automobilis riedės net ir mažiausioje nuokalnėje, jeigu nebus įjungtas stovėjimo stabdys arba nebus nuspauti darbiniai stabdžiai.

D (Važiavimas)

Tai yra įprasta važiavimo padėtis. Pavarų dėžė automatiškai persijunginės 6 pavarų seka, užtikrindama optimaliausią degalų sunaudojimą ir variklio darbą.

Jei reikia daugiau galios lenkiant kitą automobilį ar važiuojant į kalną, nuspaukite akceleratoriaus pedalą iki galo (daugiau nei 80%), kol išgirsite pavaros pažeminimo įrenginio spragtelėjimą, o pavarų dėžė tuo metu automatiškai persijungs į kitą žemesnę pavarą.

*** PASTABA**

- Visiškai sustokite prieš perjungdami svirtį į P (stovėjimo) padėtį.
- Pavaros pažeminimo įrenginio spragsintis garsas, kuris girdisi iki galo nuspaudus akceleratoriaus pedalą, yra normalus reiškinys.

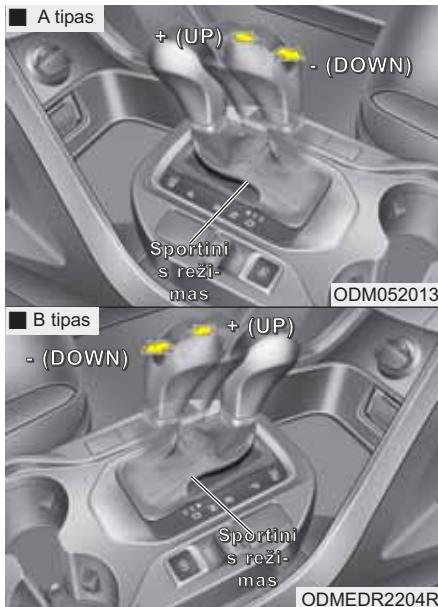

Sportinis režimas

Sportinis režimas pasirenkamas pastūmus pavarų perjungimo svirtį iš D (važiavimo) padėties į mechaninio pavarų perjungimo griovelį, automobiliui stovint arba važiuojant. Jei norite grįžti prie D (važiavimo) pavaros, pastumkite pavarų svirtį atgal į pagrindinį pavarų perjungimo griovelį.

Važiuodami sportiniu režimu galėsite greitai perjungti pavaras, judindami pavarų svirtį atgal ir pirmyn. Skirtingai nuo mechaninės pavarų dėžės, važiuojant automatinės pavarų dėžės sportiniu režimu, pavaras galima perjunginėti nuspaudus akceleratoriaus pedalą.

Aukštyn (+): Aukštesnę pavarą įjungsite vieną kartą pastumdami pavarų perjungimo svirtį į priekį.

Žemyn (-): Žemesnę pavarą įjungsite vieną kartą patraukdami pavarų perjungimo svirtį atgal.

* PASTABA

- Važiuodamas sportiniu režimu, vairuotojas turi jungti aukštesnes pavaras atsivėlėdamas į kelio sąlygas ir sekdamas, kad variklio sūkių nepereitų į raudoną zoną.
- Sportiniame režime galima pasirinkti tik 6 priekinės eigos pavaras. Jei reikia važiuoti atgal ar pastatyti automobilį, pavarų svirtį reikia atitinkamai perjungti į R (atbulinės eigos) arba P (stovėjimo) padėtį.
- Važiuojant sportiniu režimu, žemesnė pavarą įsijungia automatiškai, sumažėjus automobilio greičiui. Automobiliui sustojus, automatiškai pasirenkama pirmą pavarą.
- Važiuojant sportiniu režimu, kai variklio sūkių per minutę artėja prie raudonos zonos, pavaros persijungia į aukštesnę automatiškai.
- Pajudinus pavarų svirtį, sistema gali neperjungti pavarų tam, kad būtų užtikrintas tinkamas automobilio valdymas ir saugumas.

(Tęsinys)

(Tęsinys)

- Kai važiuojate slidžiu keliu, pastumkite pavarų svirtį į priekį į +(aukštesnę) padėtį. Taip pavarų dėžė persijungia į antrą pavarą, kuri užtikrina sklandų važiavimą slidžiu keliu. Pastūmus pavarų svirtį atgal į -(žemesnę) padėtį, grįžtama į pirmą pavarą.

Pavaros užrakinimo sistema

Jūsų saugumui automatinėje pavarų dėžėje yra pavarų svirties užrakinimo sistema, kuri neleidžia perjungti pavarų iš P (stovėjimo) arba N (neutralios) padėties į R (atbulinės eigos) padėtį, kol nenuspaudžiamas stabdžių pedalas.

Pavaros perjungimas iš P (stovėjimo) arba N (neutralios) padėties į R (atbulinės eigos) padėtį:

1. Nuspauskite ir laikykite stabdžių pedala.
2. Užveskite variklį arba pasukite užvedimo jungiklį į ON padėtį.
3. Perjunkite pavarų svirtį.

Jei kelis kartus nuspausite ir atleisite stabdžių pedala, kai pavarų svirtis yra P (stovėjimo) padėtyje, girdėsite kalenimą prie pavarų svirties. Tai normali būseną.

⚠ ĮSPĖJIMAS

Visada pilnai nuspauskite stabdžių pedala, kai ruošiatės perjungti pavarą iš stovėjimo (P) padėties į bet kurią kitą padėtį, nes netikėtai pajudėjęs automobilis gali sužaloti šalia automobilio esančius žmones.

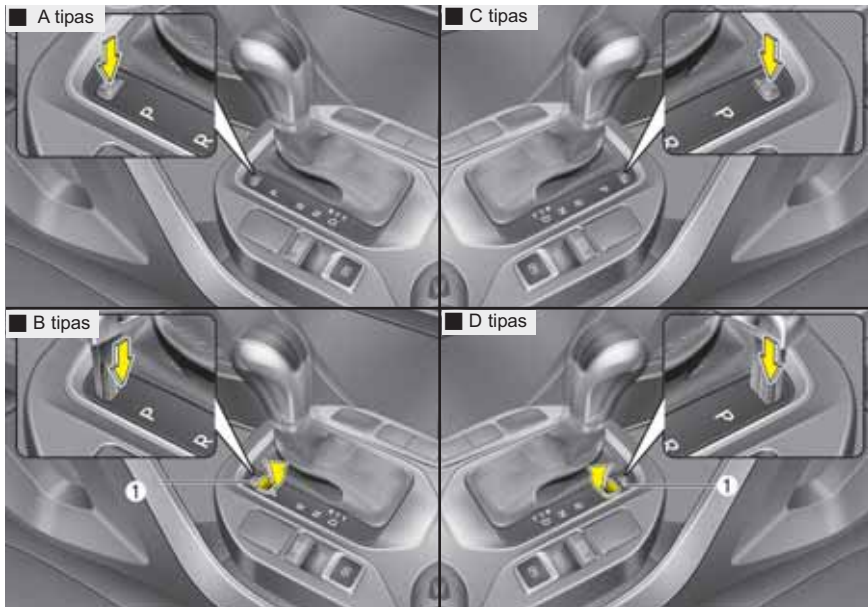

ODM052012/ODM052014/ODMEDR2205R/ODMEDR2206R

Pavarų svirties užrakinimo sistemos rankinis valdymas

Jei, nuspaudus stabdžių pedalą, pavarų svirties negalima perjungti iš stovėjimo (P) arba neutralios (N) padėties į atbulinės eigos (R) padėtį, toliau spauskite stabdžių pedalą ir atlikite šiuos veiksmus:

A, C tipas

1. Paspauskite pavarų svirties užrakinimo atleidimo mygtuką.
2. Perjunkite pavarų svirtį.
3. Mes rekomenduojame, kad sistemą patikrintų įgaliotasis HYUNDAI atstovas.

B, D tipas

1. Atsargiai nuimkite dangtelį (1), dengiantį pavarų svirties užrakinimo sistemos rankinio valdymo prieigos angą.
2. Įkiškite atsuktuvą (arba raktą) į prieigos angą ir paspauskite atsuktuvą (arba raktą).
3. Perjunkite pavarų svirtį.
4. Mes rekomenduojame, kad sistemą patikrintų įgaliotasis HYUNDAI atstovas.

Užvedimo raktų blokavimo sistema (jei yra)

Užvedimo raktą galima ištraukti tik tada, kai pavarų svirtis yra P (stovėjimo) padėtyje.

Vairavimo patarimai

- Niekada neperjunkite pavarų svirties iš P (stovėjimo) ar N (neutrali) padėties į kurią nors kitą padėtį, kai nuspaustas akceleratoriaus pedalas.
- Niekada nejunkite pavarų svirties į P (stovėjimo) padėtį, kai automobilis juda.
- Įsitikinkite, kad automobilis yra visiškai sustojęs, jei norite pavarų svirtį perjungti į R (atbulinės eigos) ar D (važiavimo) padėtį.
- Niekada neleiskite automobiliui riedėti nuo kalno išjungę pavarą. Tai labai pavojinga. Kai automobilis juda, pavara visada turi būti įjungta.
- Važiuodami nuokalne, nestabdykite automobilio tik stabdžiais. Jie gali perkaisti ir nustoti veikti. Jei nuokalnė ilga, leiskitės lėtai, įjungdami žemesnes pavaras. Tokiu būdu automobilį stabdys variklis.
- Sumažinkite greitį, kai norite įjungti žemesnę pavarą. Nesumažinus greičio gali nepavykti įjungti žemesnės pavaros.

- Sustoję visada įjunkite stovėjimo stabdį. Nepasikliaukite vien įjungę pavarų svirtį į P (stovėjimo) padėtį; automobilis gali pradėti judėti.
- Atsargiai vairuokite važiuodami slidžia kelio danga. Ypač atsargiai stabdykite, didinkite greitį ir perjunkite pavaras. Slidžiame kelyje staiga pasikeitus automobilio greičiui, ratai gali prarasti sukibimą su kelio danga, ir automobilis taps nevaldomas.
- Automobilio eksploatacija bus ekonomiškiausia, jeigu vengsite staigių greitėjimų ir dažnų stabdymų.

⚠ ĮSPĖJIMAS

- **Visada užsisekite saugos diržus! Per avariją saugos diržu neprisiseigusiam žmogui yra kur kas didesnė tikimybė sužeisti ar žūti, nei prisiseigusiam.**
- **Sumažinkite greitį posūkiuose ar apsisukdami.**
- **Staigiai nesukite vairo, greitai keisdami eismo juostas ar įvažiuodami į posūkius.**
- **Jei važiuodami dideliu greičiu nesuvaldysite automobilio, bus didesnė rizika apsiversti.**
- **Automobilį sunku suvaldyti, kai du ar daugiau automobilio ratų nuvažiuoja nuo kelio dangos, o vairuotojas per daug staigiai pasuka vairą, norėdamas sugrąžinti automobilį į kelią.**
- **Jei automobilis nuvažiavo nuo kelio dangos, staigiai nesukite vairo. Sumažinkite greitį ir lėtai grįžkite į kelią.**
- **Niekada neviršykite leistino greičio.**

⚠ IŠPĒJIMAS

Jei jūsu automobilis īstrigo sniege, purve, smēlyje ir pan., pabandykite jī īsiūbuoti važiūdami pirmyn ir atgal. Nebandykite īsiūbuoti automobīlio, jei netoli jo yra žmonēs ar stambūs objektai. Īsilaisvinēs siūbuojamas automobilis gali staigiai pajudēti ī priekī arba atgal ir sužaloti greta esančius žmones ar sugadinti daiktus.

Pajudējimas ī īkalnē.

Norēdami pajudēti ī īkalnē, nuspauškite stabdžīu pedala, pavaru perjungimo svirtī ījunkite ī D (važiavimo) padētī. Pasīrīnkite tinkamā pavara, atsižvelgdami ī automobīlio apkrovīmā bei īkalnēs statumā, ir īšjunkite stovējimo stabdī. Pamažu spauskite akceleratorīaus pedala, kartu atleisdami darbīnius stabdžius.

KETURI VARANTIEJI RATAI (4WD) (JEI YRA)

Variklio galią galima perduoti į visus priekinius ir galinius ratus, kad būtų didžiausia sukibimo jėga. 4WD padeda, kai kelyje reikia papildomos sukibimo jėgos, pavyzdžiui važiuojant slidžiu, purvinu, šlapiu ar apsnigtu keliu. Šie automobiliai nėra skirti važinėjimui bekele. Kartkartėmis galima važiuoti gruntiniais keliais ir takais. Važiudamas neasfaltuotu keliu, vairuotojas visuomet turi sumažinti greitį iki saugaus važiuoti tokiais sąlygomis greičio. Važiuojant bekele, ratų sukibimas būna mažesnis, o stabdymas ne toks efektyvus, kaip normaliuose keliuose. Vairuotojas turi itin atsargiai važiuoti nuokalnėmis, kuriose automobilis pasvyra į vieną pusę.

Visa tai reikia gerai įvertinti, kai važiuojama bekele. Vairuotojas visuomet atsako už savo ir keleivių saugą ir privalo užtikrinti, kad važiuojant tokiais sąlygomis, automobilis būtų valdomas, o ratai liestų žemės paviršių.

ĮSPĖJIMAS - Vairavimas bekele

Šis automobilis skirtas važiuoti keliais, tačiau jis gali gerai važiuoti ir bekele. Vis dėl to, jis nėra skirtas ekstremaliam važinėjimui bekele. Važinėjant šiam automobiliui netinkamomis sąlygomis ir neturėdami reikiamos patirties, galite sunkiai ar mirtinai susižaloti.

ĮSPĖJIMAS

Jei 4WD sistemos įspėjamoji lemputė () dega, yra 4WD sistemos gedimas.

Jei taip įvyksta, mes rekomenduojame, kad sistemą patikrintų įgaliotasis HYUNDAI atstovas.

Stabdymo staigiame posūkyje reiškinys





ATSARGIAI - 4WD

Važiuojant keturiais varomais ratais nedideliu greičiu, asfaltuotame kelyje gali būti sunku staigiai pasukti vairą.

Stabdymo staigiame posūkyje reiškinys – tai išskirtinis keturiais ratais varomų automobilių požymis. Šį reiškinį sukelia keturių ratų sukimosi skirtumas ir nulinis priekinių ratų išvirtimas.

Daryti staigų posūkį važiuojant nedideliu greičiu reikia atsargiai.

Perėjimas į keturių varančiųjų ratų (4WD) režimą.

| Perėjimo režimas | Pasirinkimo mygtukas | Indikatorius | Aprašymas |
|--|---|---|--|
| 4WD AUTO (4WD LOCK išjungta) |  |  LOCK (Indikatorius nedega) | <ul style="list-style-type: none"> Kai važiuojate 4WD AUTO režimu, automobilis dirba taip pat, kaip 2WD automobilis normaliomis eksploatacijos sąlygomis. Tačiau jei sistema nustato, kad reikia įjungti 4WD režimą, variklio galia automatiškai, be vairuotojo įsikišimo, paskirstoma į visus keturis ratus. Asfaltuotais keliais automobilis važiuoja taip, kaip 2WD automobilis. |
| 4WD LOCK |  |  LOCK (Indikatorius dega) | <ul style="list-style-type: none"> Šis režimas naudojamas kilti ar leisti nuo stačių kalnų, važiuoti bekele, per sniegą, smėlį ir pan., t.y. kai reikalinga didžiausia sukibimo jėga. Šis režimas automatiškai išsijungia, kai greitis yra per 30 km/val. (19 mylių/val.), ir persijungia į 4WD AUTO režimą, kai pasiekiamas 40 km/val. (25 mylių/val.) greitis. Jei automobilio greitis nukrenta žemiau 30 km/val. (19 mylių/val.), vėl įsijungia 4WD LOCK režimas. |

* PASTABA

- Važiuodami normaliu keliu, išjunkite 4WD LOCK režimą, paspausdami 4WD LOCK mygtuką (indikatorius užges). Jei gerais keliais važiuojama 4WD LOCK režimu, gali girdėtis triukšmas ar jaustis vibracija (ypač posūkiuose). Triukšmas ir vibracija išnyks, kai išjungsime 4WD LOCK režimą. Ilgai važiuojant girdintis triukšmui ar jaučiantis vibracijai galima sugadinti jėgos agregatą.
- Kai išjungiamas 4WD LOCK režimas, gali jaustis smūgis, kai variklio galia perduodama tik į priekinius ratus. Tas smūgis nėra mechaninis gedimas.

Saugus važiavimas su keturiais varančiaisiais ratais

⚠ ĮSPĖJIMAS - Važiavimas keturiais varančiaisiais ratais

Jei kelyje ar bekelėje yra tokios sąlygos, kad reikia važiuoti visais keturiais varančiaisiais ratais, jūsų automobilis patiria daug didesnę apkrovą nei normaliomis sąlygomis. Sulėtinkite greitį ir pasiruoškite kitokiam ratų sukibimui su kelio danga. Jei abejojate, ar saugu važiuoti tokiomis sąlygomis, išlipkite ir apgalvokite tinkamiausio važiavimo galimybes. Nepervertinkite savo sugebėjimų ir automobilio galimybių.

- Nevažiuokite per gilų vandenį ar purvą, nes gali užgesti variklis ar užsikšti išmetamųjų dujų vamzdis. Nevažiuokite nuo stačių kalnų, nes automobiliui suvaldyti tokiomis sąlygomis reikia specialių įgūdžių.

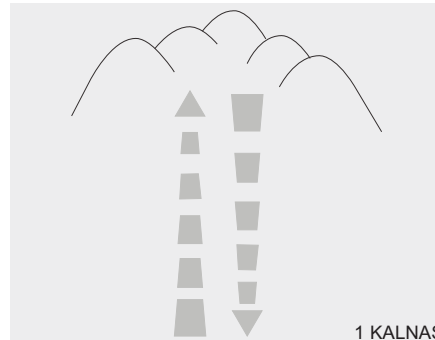

- Važiuodami į kalną ar nuo kalno, važiuokite kiek įmanoma tiesiau. Ypač atsargiai kilkite ar leiskitės nuo stačių kalnų, nes automobilis gali apvirsti, jei per status nuolydis, ant važiuojamo paviršiaus yra vandens ar purvo.

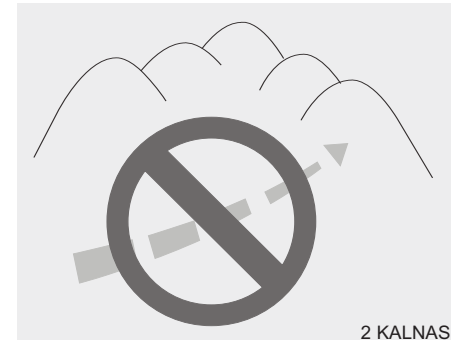

⚠ ĮSPĖJIMAS - Kalnai

Važiuoti per stačius kalnus gali būti labai pavojinga. Pavojų kelia staigus ratų kampo pasikeitimas, dėl kurio automobilis gali prarasti stabilumą. Jeigu važiuojantis automobilis išlaikys stabilumą, nustojus judėti pirmyn tas stabilumas gali dingti. Automobilis gali apsiversti jums nespėjus ištaisyti klaidos, o jūs galite sunkiai ar mirtinai susižaloti.

- Turite skirti laiko ir išmokti daryti posūkius su 4WD automobiliu. Nesikliaukite savo važinėjimo įprastais 2WD automobiliais patirtimi ir pasirinkite saugų įvažiavimo į posūkį greitį, važiuodami 4WD režimu. Pradedantys vairuotojai 4WD automobiliu turi važiuoti lėčiau.
- Bekele važiuokite atsargiai, kad akmenys ar medžių šaknys neapgadintų jūsų automobilio. Prieš važiuodami bekele, išsiaiškinkite, kokios ten važiavimo sąlygos.



⚠ ĮSPĖJIMAS - 4WD

Įvažiuodami į posūkį sumažinkite greitį. 4WD automobilių svorio centras yra aukščiau nei 2WD automobilių, dėl to yra didesnė tikimybė apsiversti, įvažiuojant į posūkį per dideliu greičiu.

⚠ ĮSPĖJIMAS - Vairas

Važiuodami bekele, nelaikykite vairo už vidinės dalies. Galite susižaloti ranką, staigiai sukdami vairą arba nuo vairo atitrunkos važiuojant per kliūtis. Galite neišlaikyti vairo.

- Važiuodami bekele, visuomet tvirtai laikykite vairą.
- Patikrinkite, ar visi keleiviai prisegę saugos diržais.

⚠ ĮSPĖJIMAS - Vėjo pavojus

Jei važiuojate pučiant labai stipriam vėjui, aukštesnis automobilio svorio centras trukdo gerai valdyti automobilį, todėl turite sumažinti greitį.

- Jei reikia važiuoti per vandenį, sustabdykite automobilį, nustatykite pavarų dėžę į 4WD LOCK režimą ir važiuokite ne didesniu nei 8 km/val. (5 mylios/val.) greičiu.

⚠ ĮSPĖJIMAS -**Važiavimas per vandenį**

Važiuokite lėtai. Jei greitai važiuosite per vandenį, vanduo gali patekti į variklio skyrių, sudrėks užvedimo sistema, ir automobilis gali staigiai sustoti. Jei tuo metu automobilis bus pasviręs, jis gali apsiversti.

*** PASTABA**

- Nevažiuokite per vandenį, jei vanduo aukščiau už jūsų automobilio dugną.
- Išvažiuavę iš vandens ar purvyno, patikrinkite automobilio stabdžių būklę. Lėtai važiuodami, kelis kartus nuspauskite stabdžių pedalą, kol pajusite, kad stabdymo jėga pasidarė normali.
- Jei važinėjate bekele, pavyzdžiui per smėlį, purvą ar vandenį, dažniau atlikite automobilio techninę priežiūrą (žr. 7 dalies skyrių “Sunkiomis sąlygomis eksploatuojamo automobilio techninė priežiūra”). Po važinėjimo bekele gerai nuplaukite automobilį, ypač dugną.
- Kadangi sūkio momentas perduodamas į visus 4 ratus, 4WD automobilio darbas labai priklauso nuo padangų būklės. Visos keturios automobilio padangos turi būti to paties dydžio ir tipo.
- Visais keturiais ratais varomo automobilio negalima vilkti paprastu būdu. Jūsų automobilį galima pervežti tik užkėlus visus ratus ant platformos.

⚠ ĮSPĖJIMAS -**Važiavimas 4WD režimu**

- Venkite didelio greičio posūkiuose.
- Staigiai nesukite vairo, greitai keisdami eismo juostas ar įvažiuodami į posūkius.
- Jei, važiuodami dideliu greičiu, nesuvaldysite automobilio, bus didesnė rizika apsiversti.
- Automobiliui apvirtus yra daug didesnė tikimybė, kad saugos diržu neprisisegęs žmogus gali žūti.
- Automobilį sunku suvaldyti, kai du ar daugiau automobilio ratų nuvažiuoja nuo kelio dangos, o vairuotojas per daug staigiai pasuka vairą, norėdamas sugrąžinti automobilį į kelią. Jei automobilis nuvažiavo nuo kelio dangos, staigiai nesukite vairo. Sumažinkite greitį ir lėtai grįžkite į kelią.

⚠️ ATSARGIAI - Purvas ar sniegas

Jei vienas priekinis ratas prasisuka purve, sniege ir pan., kartais išvažiuoti galima daugiau nuspaudus akceleratoriaus pedalą; vis dėlto negalima leisti varikliui ilgai dirbti dideliais sūkiomis, nes galite sugadinti 4WD sistemą.

Kaip sumažinti gr sm apvirsti

Jūsų daugiafunkcinis keleivinis automobilis vadinamas sportine universalia transporto priemone (SUV - Sports Utility Vehicle). SUV automobiliai turi didesnę prošvaisą ir kiek siauresnę tarpvėžę, kad galėtų važiuoti įvairiomis kelio ar bekelės sąlygomis. Dėl specifinės konstrukcijos šių automobilių svorio centras yra aukščiau, nei įprastuose automobiliuose. Aukštesnė prošvaisa leidžia geriau matyti kelią ir išvengti kliūčių. Šie automobiliai negali įveikti posūkių tokiu pat greičiu kaip įprasti automobiliai, tačiau daug geriau nei žemi sportiniai automobiliai gali važiuoti bekelės sąlygomis. Todėl griežtai rekomenduojama, kad vairuotojas ir keleiviai visada būtų prisisėgę saugos diržus. Automobiliui apvirtus yra daug didesnė tikimybė, kad saugos diržu neprisisegęs žmogus gali žūti. Yra daug būdų sumažinti virtimo pavojų. Venkite aštrių posūkių ir staigių manevrų, nevežkite ant stogo sunkių krovinių ir niekada neperdarinėkite savo automobilio.

⚠️ ĮSPĖJIMAS - Virtimas

Kaip ir su kitais SUV automobiliais, nesuvaldę šio automobilio galite sukelti avariją ar apsiversti.

- SUV automobiliai apvirsta kur kas dažniau, nei kiti automobiliai.
- Dėl ypatingos konstrukcijos (aukštesnė provaža, siauresnė tarpvėžė) šių automobilių svorio centras yra aukščiau nei kituose automobiliuose.
- SUV įvažiavimo į posūkius greitis yra mažesnis nei kitų automobilių.
- Nedarykite staigių posūkių ir staigiai nemanevruokite.
- Automobiliui apvirtus yra daug didesnė tikimybė, kad saugos diržu neprisisegęs žmogus gali žūti. Visi žmonės automobilyje turi būti tinkamai prisisegę saugos diržus.

⚠ ĮSPĖJIMAS

Jūsų automobilio padangos užtikrina saugų važiavimą ir gerą automobilio valdymą. Naudokite tik originalaus dydžio ir tipo padangas ir ratus. Kitokio dydžio padangos ar ratai neužtikrins saugaus automobilio valdymo, nesuvaldę automobilio galite apsiversti ir sunkiai susižaloti. Keisdami padangas, ant visų keturių ratų uždėkite tokio paties dydžio, tipo, protektoriaus, prekės ženklo ir išlaikomos apkrovos padangas. Jei vis dėlto ant savo automobilio uždėsite kitokias nei HYUNDAI rekomenduojamas padangas ar ratus važiavimui bekele, nevažiuokite su jomis normaliais keliais.

⚠ ĮSPĖJIMAS - Domkratu pakeltas automobilis

Jei visais ratais varomas automobilis pakeltas su domkratu, nebandykite užvesti variklio ir pasukti ratų.

Besisukant žemę liečiantiems ratams, automobilis gali nušokti nuo domkrato ir mestis į priekį.

- Pastovią 4WD automobilių važiuoklę būtina patikrinti specialiu keturių varančiųjų ratų važiuoklės dinamometru.

*** PASTABA**

Niekada neįjunkite stovėjimo stabdžio šių testų metu.

- 4WD automobiliai negali būti bandomi ant 2WD riedėjimo stendo. Jei naudojamas 2WD riedėjimo stendas, būtina:



1. Patikrinti, ar tinkamas oro slėgis padangose.
2. Spidometro bandymui priekiniai ratai turi stovėti ant stendo taip, kaip parodyta piešinyje.
3. Išjunkite stovėjimo stabdį.
4. Galiniai ratai turi stovėti ant laikino laisvo riedėjimo ritinių, kaip parodyta piešinyje.

⚠ ĮSPĖJIMAS - Tikrinimas dinamometru

Nestovėkite priešais automobilį, kai jis tikrinamas dinamometru su įjungta pavara. Tai labai pavojinga, nes automobilis gali mestis į priekį ir jus sunkiai ar mirtinai sužaloti.

⚠ ATSARGIAI

- *Kai automobilis pakeltas, neleiskite priekiniams ir užpakaliniams ratams suktis atskirai. Visi keturi ratai turi suktis kartu.*
- *Jei reikia, kad suktysi priekinis ratas ir galinis ratas, kai automobilis pakeltas, išjunkite stovėjimo stabdį.*

STABDŽIŲ SISTEMA

Stabdžių stiprintuvus

Jūsų automobilyje yra stabdžiai su stiprintuvu, kuris automobiliui važiuojant veikia automatiškai.

Jeigu užgesus varikliui ar dėl kokios nors kitos priežasties stabdžių stiprintuvus neveikia, jūs galėsite sustabdyti automobilį, bet stabdžių pedalą reikės spausti gerokai stipriau nei įprastai. Stabdymo kelias pailgės.

Varikliui nedarbant, stabdžių stiprintuvo galia silpnėja kiekvieną kartą spaudus stabdžių pedalą. Stenkitės kuo mažiau naudoti stabdžius, kai stabdžių stiprintuvus neveikia.

Spauskite ir atleiskite stabdžių pedalą tik tada, kai automobilį reikia suvaldyti slidžiame kelyje.

ĮSPĖJIMAS - Stabdžiai

- Vairuodami nelaikykite pėdos ant stabdžių pedalo. Stabdžiai gali per daug įkaisti, be reikalo dils stabdžių trinkelės, gerokai pailgės stabdymo kelias.
- Leisdami ilgą ar stačią nuokalnę, įjunkite žemesnę pavarą ir nespauskite stabdžių visą laiką. Nuolat spaudžiami stabdžiai gali perkaisti ir laikinai neveikti.
- Šlapi stabdžiai pablogina saugų stabdymą; stabdant automobilis gali slysti šonu. Nestipriai nuspaudę stabdžius pajausite, ar jiems buvo pakenkta. Visada taip išbandykite stabdžius, kai važiuojate per gilų vandenį.

(Tęsinys)

(Tęsinys)

Norėdami išdžiovinti stabdžius, nuspauskite juos trumpai, važiuodami saugiu greičiu. Pakartokite tai, kol stabdžiai ims normaliai veikti.

- Prieš pradėdami važiuoti, visuomet pasitikrinkite, kur yra stabdžio ir akceleratoriaus pedalai. Jei prieš važiuodami nepasitikrinsite, kur jie yra, vietoje stabdžių pedalo galite nuspausti akceleratoriaus pedalą. Tai galite sukelti avariją.

Jeigu “dingsta” stabdžiai

Jeigu važiuojant nustoja veikti stabdžiai, kritišku atveju jūs galite sustabdyti automobilį stovėjimo stabdžiu. Atsiminkite, kad šiuo atveju stabdyti kelias bus gerokai ilgesnis.

⚠ ĮSPĖJIMAS - Stovėjimo stabdys

Įjungę stovėjimo stabdį, kai automobilis važiuoja normaliu greičiu, galite nesuvaldyti automobilio. Imkitės papildomų saugumo priemonių ir elkitės atsargiai, jeigu reikia stabdyti automobilį stovėjimo stabdžiu.

Diskinių stabdžių nusidėvėjimo indikatorius

Kai jūsų automobilio stabdžių trinkelės susidėvi ir jas būtina keisti, girdėsite šaižų garsą iš priekinių arba galinių stabdžių. Šis garsas gali pasigirsti ir išnykti arba girdėtis kiekvieną kartą, kai nuspausite stabdžių pedalą.

Atsiminkite, kad tam tikromis važavimo ar oro sąlygomis šis garsas taip pat gali pasigirsti pirmą kartą paspaudus (ar lengvai paspaudus) stabdžius. Tai normalu ir nereiškia, kad stabdžių sistemoje yra gedimas.

⚠ ATSARGIAI

- *Jei norite išvengti brangiai kainuojančio stabdžių remonto, nevažinėkite nusidėvėjusiomis stabdžių trinkelėmis.*
- *Keičiant priekinių ar galinių ratų stabdžių trinkeles, reikia pakeisti abiejų ratų trinkeles.*

⚠ ĮSPĖJIMAS - Stabdžių susidėvėjimas

Kai pasigirsta apie stabdžių susidėvėjimą įspėjantis garsas, jūsų automobiliui reikia techninės priežiūros. Jei nepaisysite šio įspėjamojo signalo, stabdžiai nustos tinkamai veikti, o tai gali sukelti rimtą avariją.

Stovėjimo stabdys

Stovėjimo stabdžio naudojimas

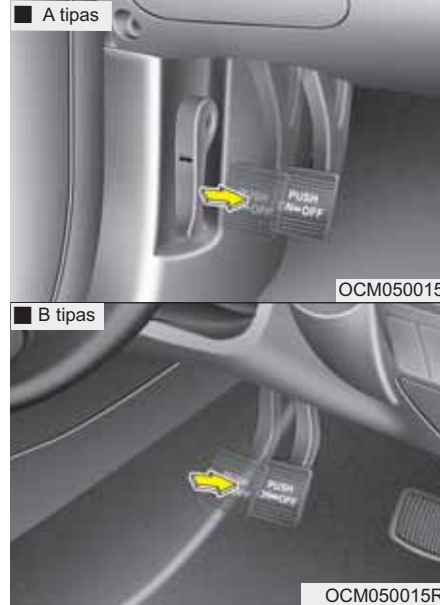

Kojinis

Norėdami įjungti stovėjimo stabdį, pirmiausia nuspauskite kojinį stabdį, o po to kiek įmanoma nuspauskite stovėjimo stabdžio pedalą.

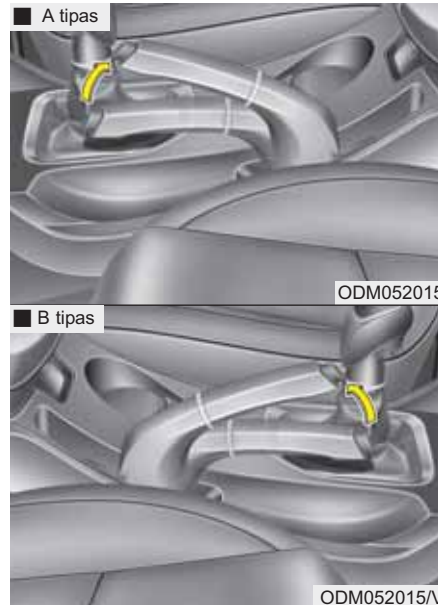

Rankinis

Norėdami įjungti stovėjimo stabdį, pirmiausia nuspauskite kojinį stabdį, o po to traukite stovėjimo stabdžio svirtį aukštyn iki galo.

Be to, jei automobilį statote nuokalnėje, rekomenduojama dar įjungti žemą pavarą, jei automobilyje yra mechaninė pavarų dėžė, arba P (stovėjimo) pavarą, jei yra automatinė pavarų dėžė.

⚠ ATSAARGIAI

- *Važiuojant su įjungtu stovėjimo stabdžiu, intensyviai dėvėsis ne tik stabdžių trinkelės, bet ir visa stabdžių sistema.*
- *Nejunkite stovėjimo stabdžio automobiliui judant, nebent tai būtų avarinė situacija. Taip darydami galite sugadinti automobilio stabdžių sistemą, važiavimas bus nesaugus.*

Stovėjimo stabdžio išjungimas

A tipas

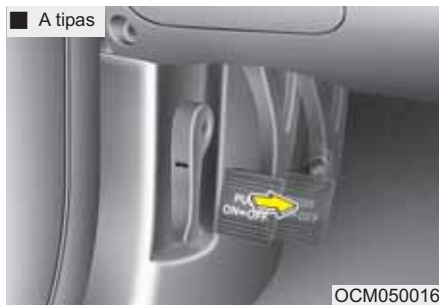

B tipas



Kojinis

Jei norite išjungti stovėjimo stabdį, antrą kartą nuspauskite stovėjimo stabdžio pedalą, tuo pačiu spausdami kojinį stabdį. Pedalas automatiškai pasikels į visiškai atleistą padėtį.

A tipas

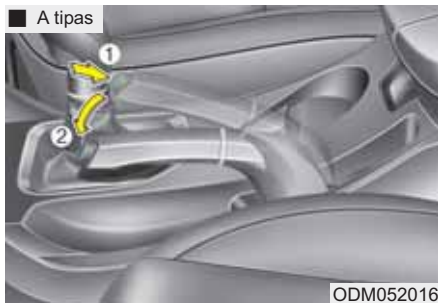

B tipas

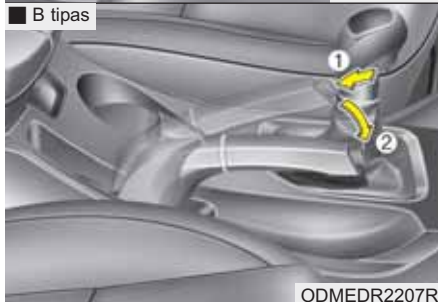

Rankinis

Norėdami išjungti stovėjimo stabdį, pirmiausia nuspauskite kojinį stabdį ir truputį pakelkite stovėjimo stabdžio svirtį aukštyn. Po to nuspauskite stabdžio išjungimo mygtuką (1) ir, laikydami jį nuspaudę, nuleiskite stovėjimo stabdžio svirtį (2).

Jeigu stovėjimo stabdys neišsijungia arba išsijungia ne pilnai, sistemą turi patikrinti įgaliotasis HYUNDAI atstovas.

⚠ ĮSPĖJIMAS

- Įjungta pavarą be įjungto stovėjimo stabdžio negarantuoja, kad paliktas automobilis staiga nepajudės. Įjunkite stovėjimo stabdį IR įjunkite automobilio su mechanine pavarų dėže pirmą arba atbulinės eigos (R) pavarą, o su automatine pavarų dėže - stovėjimo (P) pavarą.
- Neleiskite apie automobilį nenusimanantiems asmenims liesti stovėjimo stabdžio. Jei netyčia išjungiamas stovėjimo stabdys, galima rimtai susižaloti.
- Visų pastatytų automobilių stovėjimo stabdys turi būti įjungtas, kad automobilis staiga nepajudėtų ir nebūtų sužaloti keleiviai ar pėstieji.



WK-23_TF

Patikrinkite stovėjimo stabdžio įspėjimąją lemputę, pasukę užvedimo jungiklį į ON padėtį (neužveskite variklio). Kai stovėjimo stabdys yra įjungtas, stabdžių įspėjamoji lemputė degs, kai užvedimo jungiklis yra START arba ON padėtyje.

Prieš važiuodami patikrinkite, ar stovėjimo stabdys yra visiškai išjungtas ir įspėjamoji stabdžių lemputė nedega.

Jeigu stabdžių įspėjamoji lemputė dega dirbant automobilio varikliui, kai stovėjimo stabdys yra išjungtas, jūsų automobilio stabdžių sistema gali būti sugedusi. Ją reikia nedelsiant sutvarkyti.

Kai tik bus galima, tuojau pat sustokite. Jeigu sustoti neįmanoma, atsargiai važiuokite toliau, kol rasite saugią sustojimo vietą arba servisą.

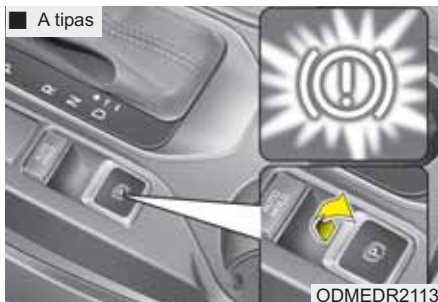

Elektrinis stovėjimo stabdys (EPB)

Stovėjimo stabdžio naudojimas

EPB (Elektrinio stovėjimo stabdžio) naudojimas:

1. Paspauskite stabdžių pedalą.
2. Pakelkite EPB jungiklį.

Patikrinkite, ar užsidedė įspėjamoji lemputė.

Jei, išjungus variklį, yra įjungtas automatinio stovėjimo stabdžio valdymo mygtukas, EPB veikia automatiškai. EPB neveiks, jei išjungdami variklį spausite EPB jungiklį.

* PASTABA

Jei automobilio negalima išlaikyti stovinčio stačioje įkalnėje arba tempiant priekabą, atlikite šiuos veiksmus:

1. Įjunkite EPB.
2. Pakelkite aukštyn EPB jungiklį ilgiau nei 3 sekundes.

⚠ ATSARGIAI

Nejunkite stovėjimo stabdžio automobiliui judant, nebent tai būtų avarinė situacija. Taip galite sugadinti automobilio sistemas, važiavimas bus nesaugus.

Stovėjimo stabdžio išjungimas

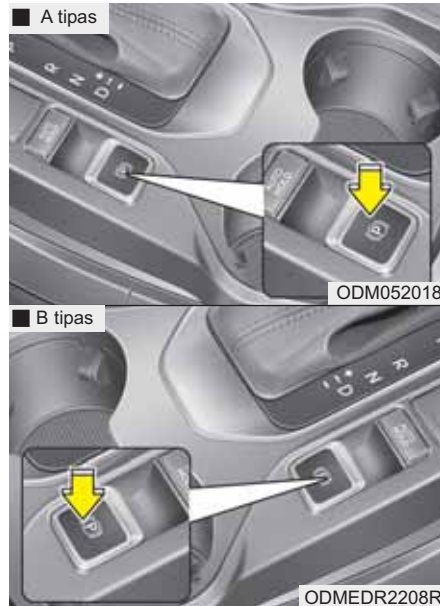

Jei norite išjungti EPB (elektrinį stovėjimo stabdį), paspauskite EPB jungiklį tokiomis sąlygomis:

- Pasukite užvedimo jungiklį arba paspauskite variklio užvedimo ir išjungimo mygtuką į ON padėtį.
- Paspauskite stabdžių pedalą.

Patikrinkite, ar užgeso stabdžių įspėjamoji lemputė.

Automatinis EPB (elektrinio stovėjimo stabdžio) išjungimas:

- Įjunkite P (stovėjimo) pavarą
Varikliui dirbant, nuspauskite stabdžių pedalą ir perjunkite P (stovėjimo) pavarą į R (atbulinės eigos) arba D (važiavimo) padėtį.
- Įjunkite N (neutralią) pavarą.
Varikliui dirbant, nuspauskite stabdžių pedalą ir perjunkite N (neutralią) pavarą į R (atbulinės eigos) arba D (važiavimo) padėtį.
- Automobilis su mechanine pavarų dėže
 1. Užveskite variklį.
 2. Užsisekite vairuotojo saugos diržą.
 3. Vairuotojo durys, variklio dangtis ir pakeliamos galinės durys turi būti uždarytos.
 4. Nuspauskite sankabos pedalą ir įjunkite pavarą.
 5. Nuspauskite akceleratoriaus pedalą kartu atleisdami sankabos pedalą.

- Automobilis su automatine pavarų dėže
 1. Užveskite variklį.
 2. Užsisekite vairuotojo saugos diržą.
 3. Vairuotojo durys, variklio dangtis ir pakeliamos galinės durys turi būti uždarytos.
 4. Nuspauskite akceleratoriaus pedalą esant įjungtai R (atbulinės eigos), D (važiavimo) arba sportinio režimo pavarai.

Patikrinkite, ar užgeso stabdžių įspėjamoji lemputė.

* PASTABA

- Saugumo sumetimais elektrinį stovėjimo stabdį galite įjungti net ir tada, kai užvedimo jungiklis arba variklio paleidimo ir išjungimo mygtukas yra OFF padėtyje, tačiau negalėsite stabdžio išjungti.
- Važiuodami nuo kalno ar atbulomis, nuspauskite stabdžių pedalą ir išjunkite elektrinį stovėjimo stabdį rankiniu būdu EPB jungikliu, kad būtų saugiau.

* PASTABA - Mechaninė pavarų dėžė

Pradedant važiuoti įkalnėje ar ant kalno, automobilis su priekaba gali šiek tiek pariedėti atgal. Kad taip neįvyktų, laikykitės šių nurodymų:

1. Nuspauskite sankabos pedalą ir įjunkite pavarą.
2. Laikykite pakeltą EPB jungiklį.
3. Nuspauskite akceleratoriaus pedalą ir lėtai atleiskite sankabos pedalą.
4. Jei automobilis pradeda važiuoti pakankamu galingumu, atleiskite EPB jungiklį.

Nenaudokite anksčiau aprašytų veiksmų važiuodami lygiu keliu. Automobilis gali staigiai mestis į priekį.

ATSARGIAI

- *Jei, ir atleidus EPB, stovėjimo stabdžio įspėjamoji lemputė tebedega, sistemą turi patikrinti įgaliotasis HYUNDAI atstovas.*
- *Nevažiukite su įjungtu EPB. Stabdžių trinkelės ir stabdžio rotorius labiau dėvės.*

EPB (elektrinis stovėjimo stabdys) gali įsijungti automatiškai, kai:

- EPB perkaista;
- To reikia kitoms sistemoms.

* PASTABA

Jei vairuotojas netyčia išjungia variklį kai veikia automatinis stovėjimo stabdys, EPB išjungs automatiškai. (Automobiliai su automatinio stovėjimo stabdžiu)

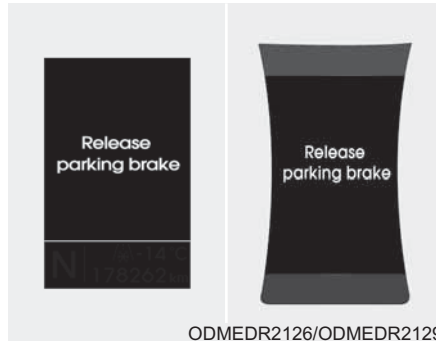
Jspėjamas signalas

- Jei bandysite pradėti važiuoti nuspaudami akceleratoriaus pedalą, kai EPB įjungtas, bet automatiškai neišsijungia, pasigirs garso signalas ir pasirodys pranešimas.
- Jei neužsegtas vairuotojo diržas, neuždarytas variklio dangtis arba pakeliamos galinės durys (kai pavara yra važiavimo (D) arba atbulinės eigos (R) padėtyje), pasigirs garso signalas ir pasirodys pranešimas.
- Jei automobilyje yra gedimas, gali pasigirsti garso signalas ir pasirodyti pranešimas.

Tokiose situacijose nuspaukite stabdžių pedalą ir išjunkite EPB, spausdami EPB jungiklį.

⚠ ĮSPĖJIMAS

- Įjungta pavara be įjungto stovėjimo stabdžio negarantuoja, kad paliktas automobilis staiga nepajudės. Įjunkite stovėjimo stabdį ir patikrinkite, ar pavarų svirtis yra stovėjimo (P) padėtyje.
- Neleiskite apie automobilį nenusimanantiems asmenims liesti stovėjimo stabdžio. Jei netyčia išjungiamas stovėjimo stabdys, galima rimtai susižaloti.
- Visų pastatytų automobilių stovėjimo stabdys turi būti įjungtas, kad automobilis staiga nepajudėtų ir nebūtų sužaloti keleiviai ar pėstieji.

⚠ ATSARGIAI

- *Įjungiant ir išjungiant EPB gali girdėtis kalenimas. Tai normalu ir reiškia, kad EPB veikia tinkamai.*
- *Jei automobilio raktelius atiduodate stovėjimo aikštelės darbuotojui, kad pastatytų jūsų automobilį, supažindinkite jį ar ją, kaip veikia EPB.*
- *Jei važiuosite su įjungtu EPB, jis gali sugesti.*
- *Kai EPB išjungiamas automatiškai nuspaudus akceleratoriaus pedalą, spauskite jį lėtai.*

Įspėjamasis signalas



Kai perėjimas iš automatinio stovėjimo stabdžio į elektrinį stovėjimo stabdį (EPB) tinkamai neveikia, skamba garso signalas ir pasirodo pranešimas.

⚠️ ATSARGIAI

Nuspauskite stabdžių pedalą, kai pasirodo anksčiau minėtas pranešimas, kitaip Auto Hold ir EPB gali neįsijungti.

Įspėjamasis signalas

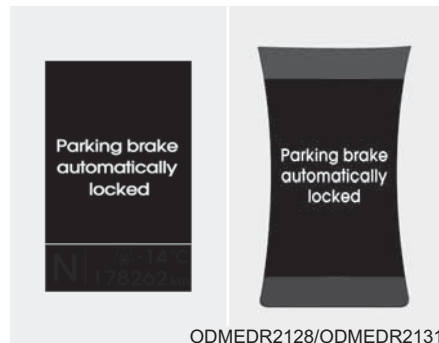

- Jei EPB įjungiamas, kai automatinis stovėjimo stabdys įjungiamas dėl gaunamo signalo iš ESP (elektroninės stabilumo programos), pasigirs garso signalas ir pasirodys pranešimas.
- Jei atidaromos vairuotojo durys ir atsegamas saugos diržas, kai yra įjungtas automatinis stovėjimo stabdys, pasigirs garso signalas ir pasirodys pranešimas.

EPB gedimo indikatorius (jei yra)

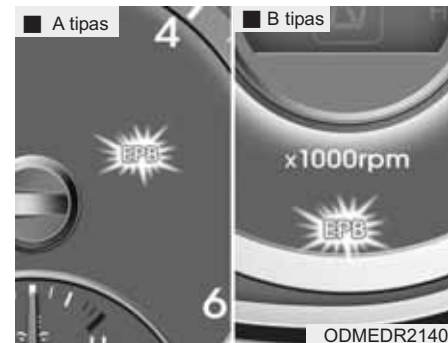

Ši įspėjamoji lemputė užsidega, kai variklio paleidimo ir išjungimo mygtukas perjungiamas į ON padėtį, ir užgęsta maždaug per 3 sekundes, jei sistema veikia normaliai.

Jei EPB gedimo indikatorius neužgęsta, užsidega važiuojant arba neužsidega, kai užvedimo jungiklis pasukamas arba variklio paleidimo ir išjungimo mygtukas įjungiamas į ON padėtį, tai rodo EPB gedimą.

Jei taip įvyksta, mes rekomenduojame, kad sistemą patikrintų įgaliotasis HYUNDAI atstovas.

EPB gedimo indikatorius gali užsidegti kai užsidega ESC indikatorius, įspėjantis kad ESP tinkamai neveikia, tačiau tai nerodo EPB gedimo.

ATSARGIAI

- *Jei EPB jungiklis tinkamai neveikia, gali užsidegti EPB įspėjamoji lemputė. Išjunkite variklį ir po kelių minučių vėl jį užveskite. Įspėjamoji lemputė užges, o EPB jungiklis vėl veiks normaliai. Jei EPB įspėjamoji lemputė neužgesa, kreipkitės į įgaliotąjį HYUNDAI atstovą, kad patikrintų sistemą.*
- *Jei stovėjimo stabdžio įspėjamoji lemputė neužsidega arba mirksi pakėlus EPB jungiklį, reiškia EPB neįjungta.*
- *Jei stovėjimo stabdžio įspėjamoji lemputė mirksi, kai dega EPB įspėjamoji lemputė, paspauskite jungiklį, po to jį pakelkite. Dar kartą paspauskite jį į pirminę padėtį ir vėl patraukite. Jei EPB įspėjamoji lemputė neužgesa, kreipkitės į įgaliotąjį HYUNDAI atstovą, kad patikrintų sistemą.*

Avarinis stabdymas

Jei važiuojant nustoja veikti stabdžių pedalas, automobilį galima sustabdyti pakėlus ir laikant EPB jungiklį. Stabdymas vyks tik tuo atveju, jei bus laikomas pakeltas EPB jungiklis.

ĮSPĖJIMAS

Nejunkite stovėjimo stabdžio automobiliui judant, nebent tai būtų avarinė situacija.

* PASTABA

Avarinio stabdymo su EPB metu užsidegs stovėjimo stabdžio išpėjamoji lemputė, parodanti, kad stabdymo sistema veikia.

ATSARGIAI

Jeį pastoviai girdite triukšmą ar jaučiate svilimo kvapą, kai avariniam stabdymui naudojamas EPB, kreipkitės į įgaliotąjį HYUNDAI atstovą, kad patikrintų sistemą.

Kai EPB (elektrinis stovėjimo stabdys) neišjungiamas

Jeį EPB normaliai neišsijungia, nuvežkite automobilį įgaliotajam HYUNDAI atstovui, kad patikrintų sistemą.

Automatinis stovėjimo stabdys (AUTO HOLD) (jeį yra)

Automatinis stovėjimo stabdys išlaiko stabdymo slėgį esant nenuspaus tam stabdžių pedalui, kai vairuotojas sustabdo automobilį, paspaudęs stabdžių pedalą.

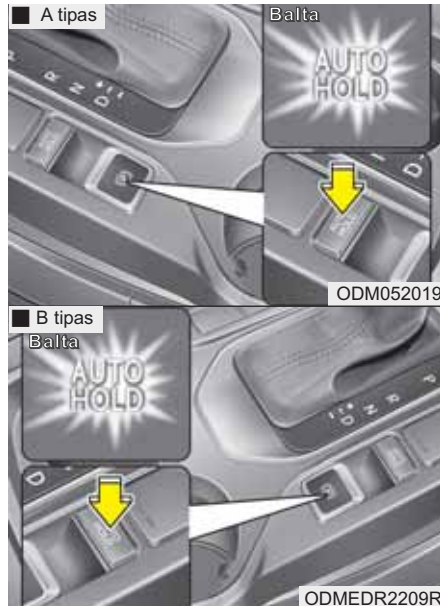
Veikia

1. Kai variklio dangtis, pakeliamos galinės durys, vairuotojo durys užrakintos, vairuotojo saugos diržas užsegtas, nuspauskite stabdžių pedalą ir paspauskite Auto Hold mygtuką. Užsidegs baltas AUTO HOLD indikatorius ir sistema veiks budėjimo režimu.

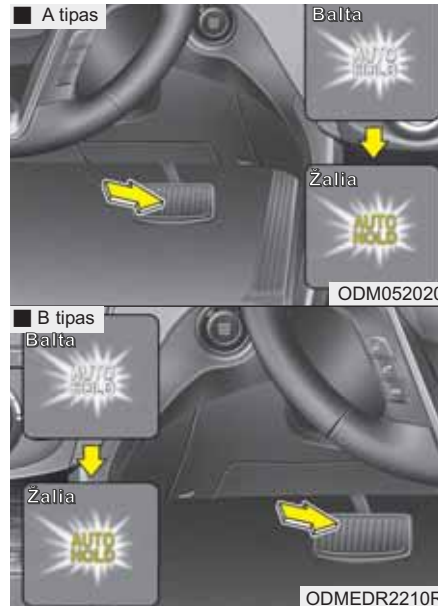

2. Visiškai sustabdžius automobilį spaudžiant stabdžių pedalą, AUTO HOLD indikatorius spalva pasikeis iš baltos į žalią.
3. Automobilis nepajudės net ir atleidus stabdžių pedalą.

4. Įjungus EPB, automatinis stovėjimo stabdys išsijungs, o indikatorius užges.

Pajudėjimas

Jei paspaudus akceleratoriaus pedalą, įjungta atbulinės eigos (R), važiavimo (D) arba sportinio režimo pavara, automatinis stovėjimo stabdys išsijungs automatiškai, ir automobilis pajudės. Indikatoriaus spalva pasikeis iš žalios į baltą.

⚠ ĮSPĖJIMAS

Kai automatinis stovėjimo stabdys išjungiamas spaudžiant akceleratoriaus pedalą, pradėdami važiuoti visuomet apsidairykite.

Akceleratoriaus pedalą spauskite lengvai, kad automobilis pajudėtų iš lėto.

Išjungimas

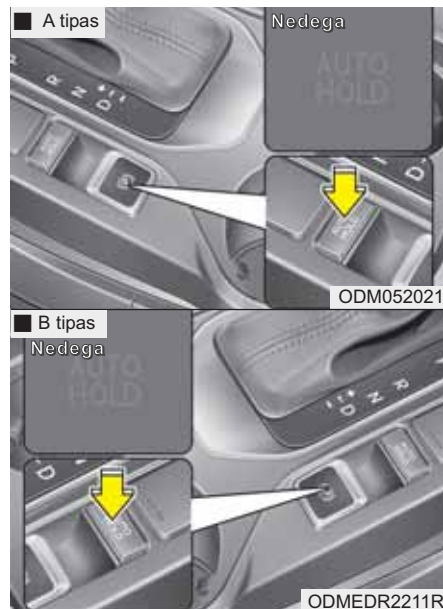

Automatinis stovėjimo stabdys išjungiamas, paspaudus Auto Hold jungiklį. AUTO HOLD indikatorius užges.

Jei norite išjungti automatinio stovėjimo stabdžio veikimą kai automobilis stovi, paspauskite Auto Hold jungiklį, kartu spausdami stabdžių pedalą.

* PASTABA

- Automatinis stovėjimo stabdys neveikia, kai:
 - Atsegamas vairuotojo saugos diržas, atidaromos vairuotojo durys.
 - Atidaromas variklio dangtis, kai įjungta važiavimo (D) pavara.
 - Atidaromos pakeliamos galinės durys, kai įjungta atbulinės eigos (R) pavara.
 - Įjungta stovėjimo (P) pavara.
 - Įjungtas EPB.
- Saugumo sumetimais automatinis stovėjimo stabdys automatiškai persijungia į elektrinį stovėjimo stabdį šiais atvejais:
 - Atsegamas vairuotojo saugos diržas, atidaromos vairuotojo durys.
 - Atidaromas variklio dangtis, kai įjungta važiavimo (D) pavara.
 - Atidaromos pakeliamos galinės durys, kai įjungta atbulinės eigos (R) pavara.
 - Automobilis stovi ilgiau nei 10 minučių.
 - Automobilis stovi ant stataus šlaito.

(Tęsinys)

(Tęsinys)

- Automobilis kelis kartus pajudėjo.

Tokiais atvejais užsidega stabdžių išpėjamoji lemputė, AUTO HOLD indikatoriaus spalva pasikeičia iš žalios į baltą, skamba garso signalas ir pasirodo pranešimas, išpėjantis, kad automatiškai įsijungė EPB. Prieš pradėdami važiuoti, nuspauškite stabdžių pedalą, apsidairykite ir ranka išjunkite stovėjimo stabdį, spausdami EPB jungiklį.

- Geltona AUTO HOLD indikatoriaus spalva reiškia, kad automatinis stovėjimo stabdys tinkamai neveikia. Mes rekomenduojame pasitarti su įgaliotuoju HYUNDAI atstovu.

⚠️ ĮSPĖJIMAS

- Užvedę automobilį, lėtai spauskite akceleratoriaus pedalą.
- Saugumo sumetimais išjunkite automatinio stabdymo sistemą važiuodami nuo kalno, važiuodami atbuline eiga arba statydami automobilį.

⚠️ ATSARGIAI

Jei sugedusi neuždarytų vairuotojo durų, variklio dangčio ar pakeliamų galinių durų aptikimo sistema, automatinis stabdys gali tinkamai neveikti.

Mes rekomenduojame pasitarti su įgaliotuoju HYUNDAI atstovu.

Stabdžių antiblokavimo sistema (ABS)**⚠️ ĮSPĖJIMAS**

ABS (arba ESC) neapsaugos nuo avarių, jei pavojingai manevruosite. Nors papildomos stabdžių sistemos priemonės padeda staigiai stabdant, visuomet išlaikykite saugų atstumą iki priekyje esančių objektų. Sudėtingomis vairavimo sąlygomis visuomet sumažinkite automobilio greitį.

Automobilių su stabdžių antiblokavimo sistema (arba Elektroninės stabilumo kontrolės sistema) stabdymo kelias toliau išvardintomis sąlygomis gali būti ilgesnis nei automobilių, kuriuose nėra šių sistemų.

Šiomis sąlygomis reikia važiuoti lėčiau:

- Prasti keliai, žvyrkeliai, snieguota danga.
- Su grandinėmis ant ratų.

(Tęsinys)

(Tęsinys)

- Duobėtais ar remontuojamais keliais.

Nebandykite, kaip veikia ABS (ar ESC) sistemos, važiuodami dideliu greičiu ar staigiuose posūkiuose. Taip darydami keliate pavojų sau ir kitiems.

ABS sistema pastoviai seka jūsų ratų greitį. Jei ratai gali užsiblokuoti, ABS sistema pakartotinai reguliuoja oro slėgį hidraulinėje stabdžių sistemoje. Spaudžiant stabdžių pedalą tokiomis sąlygomis, kai ratai gali užsiblokuoti, gali pasigirsti "tik-tik" garsas stabdžiuose arba galite pajusti stabdžių pedalo virpėjimą. Tai normalu ir reiškia, kad ABS veikia.

Kad gautumėte didžiausią naudą iš stabdžių antiblokavimo sistemos avarinio stabdymo metu, nekaitalokite slėgio stabdžių sistemoje ir nespaužinkite stabdžių pedalo. Kuo stipriau nuspauskite stabdžių pedalą, kiek tai įmanoma avarinio stabdymo situacijoje, ir leiskite ABS valdyti stabdymo jėgą.

* PASTABA

Kai, užvedus variklį, automobilis pajuda, variklio skyriuje gali pasigirsti spragtelėjimas. Tai normali būseną, rodanti, kad stabdžių antiblokavimo sistema veikia tinkamai.

- Net su stabdžių antiblokavimo sistema jūsų automobilio sustabdymui reikalingas pakankamas stabdymo atstumas. Visuomet išlaikykite saugų atstumą iki prieš jus važiuojančio automobilio.
- Posūkyje visuomet sumažinkite greitį. Stabdžių antiblokavimo sistema neapsaugos nuo avarijos, jei važiuosite viršydami saugų greitį.
- Žvyrkeliuose automobilio su stabdžių antiblokavimo sistema stabdymo kelias gali būti ilgesnis nei automobilio su įprastine stabdžių sistema.



W-78

ATSARGIAI

- ***Jeigu ABS įspėjamoji lemputė dega ir neužgesa, gali būti ABS gedimas. Tokiu atveju paprasti stabdžiai veiks normaliai.***
- ***Pasukus užvedimo jungiklį į ON padėtį, ABS įspėjamoji lemputė degs apie 3 sekundes. Per tą laiką ABS sistema bus patikrinta ir, jei viskas tvarkoje, lemputė užges. Jei lemputė neužgesa, tai reiškia ABS gedimą. Mes rekomenduojame pasitarti su įgaliotuoju HYUNDAI atstovu.***

⚠️ ATSARGIAI

- Kai važiuojate blogo ratų sukibimo su kelio danga sąlygomis, pavyzdžiui apledėjusiu keliu, ir nuolat naudojate stabdžius, ABS veiks visą laiką ir įspėjamoji lemputė gali degti. Važiokite į saugią sustoti vietą ir užgesinkite variklį.
- Vėl užveskite variklį. Jei ABS įspėjamoji lemputė užgesa, jūsų ABS sistema veikia normaliai. Jei lemputė neužgesa, ABS sistemoje yra gedimas. Mes rekomenduojame pasitarti su įgaliotuoju HYUNDAI atstovu.

* PASTABA

Jei, išsikrovus akumuliatoriui, automobilį užvedate nuo išorinio maitinimo šaltinio, variklis gali dirbti nesklandžiai, ir tuo pačiu metu gali užsidegti ABS įspėjamoji lemputė. Taip yra dėl nepakankamos įtampos akumuliatoriuje. Tai nėra ABS gedimas.

- Nespauskite bei neatleidinėkite stabdžių pedalo!
- Prieš važiuodami, įkraukite akumuliatorių.

Elektroninė stabilumo kontrolės sistema (ESC) (jei yra)

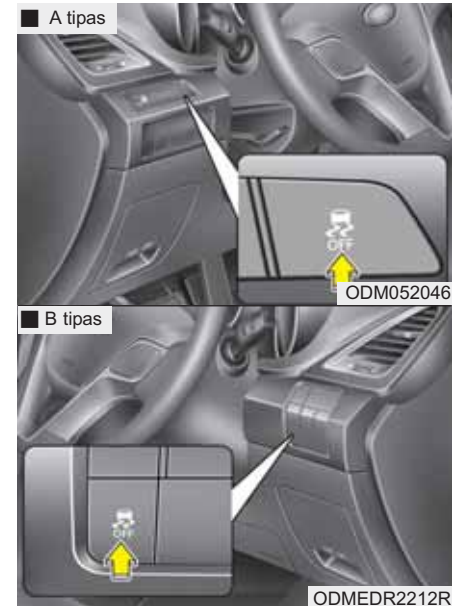

Elektroninė stabilumo kontrolės sistema (ESC) padeda išlaikyti automobilio stabilumą ir važiavimo trajektoriją posūkiuose.

ESC seka, ar automobilio važiavimo trajektorija atitinka vairo pasukimo kampą.

ESC pristabdo vieną arba kelis automobilio ratus ir, įsiterpdama į variklio valdymo sistemą, ištaiso jo važiavimo posūkyje trajektoriją.

⚠ ĮSPĖJIMAS

Įvertinkite vairavimo sąlygas ir nevažiuokite per greitai bei nevažiuokite į posūkį dideliu greičiu. Elektroninė stabilumo kontrolės sistema (ESC) neapsaugos nuo avarijų. Per didelį greitį posūkyje, staigus manevravimas ir slydimas šlapiais paviršiais gali sukelti rimtas avarijas. Tik saugiai ir dėmesingai vairuodami išvengsite avarijų, nedarydami tokių judesių, dėl kurių automobilis gali tapti nevaldomas. Net su ESC sistema visuomet vairuokite saugiai ir važiuokite kelio sąlygas atitinkančiu saugiu greičiu.

Elektroninė stabilumo išlaikymo sistema (ESC) - tai elektroninė sistema, padedanti vairuotojui suvaldyti automobilį posūkyje, esant blogoms kelio sąlygoms. Ši sistema neapsaugos, jei vairuosite nesaugiai. ESC efektyvumas priklauso nuo įvairių veiksnių, įskaitant greitį, kelio sąlygas ir vairuotojo meistriškumą stabdant ir manevruojant. Vairuotojas turi pasirinkti saugų greitį kelyje ir posūkyje bei pasilikti saugaus važiavimo rezervą.

Spaudžiant stabdžių pedalą tokiomis sąlygomis, kai ratai gali užsiblokuoti, gali pasigirsti "tik-tik" garsas stabdžiuose arba galite pajusti stabdžių pedalo virpėjimą. Tai normalu ir reiškia, kad ESC veikia.

*** PASTABA**

Kai, užvedus variklį, automobilis pajuda, variklio skyriuje gali pasigirsti spragtelėjimas. Tai normali būseną, rodanti, kad Elektroninė stabilumo kontrolės sistema (ESC) veikia tinkamai.

ESC veikimas

ESC ON (įjungta) režimas



- Kai užvedimo jungiklis įjungtas (ON), apie 3 sekundes dega ESC ir ESC OFF indikatoriai, po to įsijungia ESC sistema.
- Jei norite išjungti ESC, pasukę užvedimo jungiklį į ON padėtį, paspauskite ir palaikykite ESC OFF mygtuką bent pusę sekundės. (Užsidegs ESC OFF indikatorius). Jei norite įjungti ESC, paspauskite ESC OFF mygtuką (ESC OFF indikatorius užges).
- Užvedant variklį gali pasigirsti tiksėjimas. Tai nėra gedimas - ESC automatiškai patikrina sistemą.

Kai sistema veikia

Kai ESC veikia, ESC indikatorius mirksi.



- Kai elektroninė stabilumo kontrolės sistema veikia tinkamai, automobilyje galite jausti lengvą ritmišką tvink-sėjimą. Jį sukelia veikianti stabdžių valdymo sistema ir tai yra normalu.
- Išvažiuojant iš purvo ar nuo slidaus kelio, variklio sūkliai gali nedidėti netgi stipriai nuspaudus akceleratoriaus pedalą. Tai nėra gedimas. Sistema tokiu būdu užtikrina automobilio stabilumą ir sukibimo jėgą.

ESC funkcijų išjungimas**ESC OFF padėtis**



Šiame automobilyje yra dvi ESC išjungimo būsenos.

Jei automobilis sustoja, kai ESC yra išjungta, sistema lieka išjungta. Vėl užvedus variklį, ESC įsijungs automatiškai.

• 1 ESC išjungimo būseną

Norėdami, kad ESC nustotų veikti, trumpai paspauskite ESC OFF mygtuką (ESC OFF ) (užsidegs ESC OFF indikatorius (ESC OFF )). Šioje būsenoje variklio valdymo funkcija neveiks. Tai reiškia, kad sukibimo valdymo funkcija neveikia. Veikia tik stabdžių valdymo funkcija.

• 2 ESC išjungimo būseną

Norėdami, kad ESC nustotų veikti, paspauskite ESC OFF mygtuką (ESC OFF ) ilgiau nei 3 sekundes. Užsidegs ESC OFF indikatorius (ESC OFF ) ir pasigirs ESC OFF garso signalas. Šioje būsenoje variklio valdymo ir stabdžių valdymo funkcija neveikia. Tai reiškia, kad automobilio stabilumo valdymo funkcija daugiau neveiks.

Indikatorius

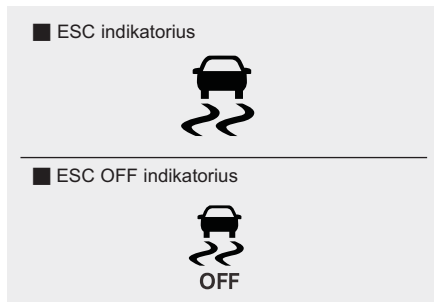

Kai užvedimo jungiklis pasukamas į ON padėtį, indikatorius užsidega. Jei ESC sistema veikia gerai, indikatorius užgessta.

Kai ESC sistema veikia, ESC indikatorius mirksi, o jei ESC sistema neveikia - indikatorius dega.

ESC OFF indikatorius užsidega, jei ESC sistema išjungžiama paspaudžiant mygtuką.

⚠ ATSAUGIAI

Jeigu automobilio ratų ar padangų dydžiai skiriasi, ESC gali neveikti. Keisdami padangas patikrinkite, ar jos tokio paties dydžio, kaip ir buvusios padangos.

⚠ ĮSPĖJIMAS

Elektroninė stabilumo kontrolės sistema - tai tik pagalbinė priemonė vairuojant. Laikykitės saugaus vairavimo taisyklių, važiuokite lėčiau vingiuotais, snieguotais ar apledėjusiais keliais. Važiuokite lėtai ir nespauskite akceleratoriaus pedalo, kai mirksi ESC indikatorius arba kai kelio paviršius slidus.

ESC OFF naudojimas

Važiuojant

- Važinėjant kasdien ESC turi būti įjungta.
- Jei važiuodami norite išjungti ESC sistemą, ESC OFF mygtuką paspauskite, kai važiuojate lygiu keliu.

⚠ ĮSPĖJIMAS

Niekada nespauskite ESC OFF mygtuko, kai ESC sistema veikia (mirksi ESC indikatorius).

Jeigu ESC sistemą išjungsitė tuo metu, kai ji veikia, galite nesusvaldyti automobilio.

* PASTABA

- Išjunkite ESC sistemą (dega ESP OFF indikatorius), kai matuojate automobilio jėgos momentą dinamometru. Jei paliksite ESC sistemą įjungtą, automobilio greitis gali nedidėti ir matavimo rezultatai bus klaidingi.
- Išjungta ESC neturi įtakos ABS ir stabdžių sistemų darbui.

Automobilio stabilumo valdymas (VSM) (jei yra)

Ši sistema dar labiau pagerina automobilio stabilumą ir valdymą, kai važiuojama slidžiu keliu arba kai stabdant dešinės pusės ratų ir kairės pusės ratų trinties koeficientai skiriasi.

VSM veikimo principas

Kai VSM veikia:

- ESP (elektroninės stabilumo kontrolės sistemos) () indikatorius mirksi.
- Vairą galima valdyti.

Kai automobilio stabilumo valdymo sistema veikia tinkamai, automobilyje galite jausti lengvą ritmišką tvinkšėjimą. Jį sukelia veikianti stabdžių valdymo sistema ir tai yra normalu.

VSM sistema neveikia:

- Važiuojant kalnų keliais su įkalnėmis ar nuokalnėmis.
- Važiuojant atbuline eiga
- Prietaisų skydelyje dega ESC OFF indikatorius ()
- Prietaisų skydelyje dega EPS (elektroninio vairo stiprintuvo) indikatorius

VSM išjungimas

Paspaudus ESC OFF ir išjungus ESC sistemą, VSM tūrin pat išsijungs, užsidegs ESC OFF () indikatorius.

VSM sistema įjungžiama dar kartą paspaudus mygtuką. ESC OFF indikatorius užgęsta.

Sistemos sutrikimo indikatorius

VSM gali neveikti jos neišjungus ESC OFF mygtuko paspaudimu. Jeigu ji neveikia, reiškia, kad EPS (elektroninio vairo stiprintuvo) sistemoje arba VSM sistemoje yra gedimas. Jei ESC indikatorius () arba EPS įspėjamoji lemputė dega toliau, mes rekomenduojame, kad sistemą patikrintų įgaliotasis HYUNDAI atstovas.

*** PASTABA**

- Sistema veikia posūkiuose, kai greitis yra didesnis nei 15 km/val. (9 mylios/val.).
- VSM sistema veikia, kai važiuojant didesniu nei 30 km/val. (18 mylių/val.) automobilis stabdomas skirtingos trinties (trinties koeficiento μ) kelyje. Skirtingas trinties koeficientas būna tuomet, kai ant kelio paviršių veikia skirtingos trinties jėgos.

⚠ ĮSPĖJIMAS

- **Automobilio stabilumo valdymo sistema yra tik papildoma funkcija vairavimo saugumui padidinti. Vairuotojas visuomet privalo pats kontroliuoti greitį ir atstumą iki priekyje važiuojančio automobilio. Vairuodami visuomet tvirtai laikykite vairą.**
- **Automobilis reaguos į vairuotojo veiksmus, netgi veikiant VSM sistemai. Visuomet vairuokite apdairiai ir pasirinkite kelio sąlygas atitinkantį saugų greitį, – kai važiuojate blogu oru ar slidžiu keliu.**
- **Jei automobilio ratų ar padangų dydžiai skiriasi, VSM gali neveikti. Keisdami padangas patikrinkite, ar jos tokio paties dydžio, kaip ir buvusios padangos.**

Priekabos stabilumo palaikymo sistema (TSA) (jei yra)

Priekabos stabilumo palaikymo sistema veikia kaip automobilio stabilumo valdymo sistema. Priekabos stabilumo palaikymo sistema palaiko automobilio ir priekabos stabilumą, kai priekaba linguoja arba svyruoja. Automobilis gali linguoti arba svyruoti dėl įvairių priežasčių. Dažniausiai priekaba pradeda svyruoti važiuojant dideliu greičiu, jei į priekabą pučia šoninis vėjas, vėjo gūšiai, arba ji neteisingai pakrauta.

Svyravimą sąlygojantys veiksniai:

- Didelis greitis;
- Stiprus šoninis vėjas;
- Neteisingas pakrovimas;
- Staigus vairo sukėnimasis;
- Nelygus kelias.

Priekabos stabilumo palaikymo sistema nuolat analizuoja automobilio ir priekabos nestabilumą. Kai priekabos stabilumo palaikymo sistema aptinka svyravimą, automatiškai įjungiami stabdžiai, kad būtų stabilizuojami priekiniai ratai. Jei to nepakanka, stabdžiai automatiškai ima stabdyti visus ratus, o variklio galia atitinkamai sumažinama. Kai automobilis važiuoja stabiliai ir nesiūbuoja, priekabos stabilumo palaikymo sistema neveikia.

Pajudėjimo įkalnėje pagalbos sistema (HAC) (jei yra)

Kai įkalnėje reikia pajudėti iš vietos, automobilis rieda atgal. Pajudėjimo įkalnėje pagalbos sistema (HAC) neleidžia automobiliui riedėti atgal, automatiškai, maždaug 2 sekundėm, įjungdama stabdžius. Stabdžiai atleidžiami, kai nuspaudžiamas akceleratoriaus pedalas, arba maždaug po 2 sekundžių.

⚠ ĮSPĖJIMAS

HAC sistema veikia apie 2 sekundes, todėl pradėdami važiuoti visada nuspauskite akceleratoriaus pedalą.

*** PASTABA**

- HAC sistema neveikia, kai įjungta stovėjimo (P) arba neutrali (N) pavarą.
- HAC sistema veiks ir tada, kai ESC sistema yra išjungta, tačiau neveiks, jei ESC sistemoje yra gedimas.

Avarinio stabdymo signalas (ESS) (jei yra)

Avarinio stabdymo signalas įspėja paskui važiuojančius vairuotojus mirksinčiais stabdžių žibintais, kai automobilis yra staigiai stabdomas.

Sistema įsijungia, kai:

- Automobilis staigiai stabdomas (automobilio greitis yra didesnis nei 55 km/val., o stabdymo greitis yra didesnis nei 7m/s²)
- Veikia ABS

Kai automobilio greitis yra mažesnis nei 40 km/val. ir ABS yra išjungta arba kai automobilis staigiai nestabdomas, stabdžių žibintai nemirksi. Vietoj jų automatiškai ima mirksėti avariniai žibintai.

Avariniai žibintai išsijungs, kai automobilis sustos ir vėl pradėjęs važiuoti pasieks didesnę nei 10 km/val. greitį. Taip pat jie išsijungs kurį laiką pavažiavus nedideliu greičiu. Avarinius žibintus galima išjungti, nuspaudus avarinių žibintų jungiklį.

⚠️ ATSARGIAI

Avarinio stabdymo signalo (ESS) sistema neveiks, jeigu jau veikia avariniai žibintai.

Kalnų stabdžio valdymo sistema (DBC) (jei yra)

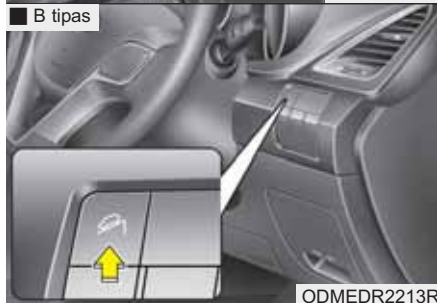

Kalnų stabdžio valdymo sistema (DBC) padeda vairuotojui leisti stačia nuokalne nespaudžiant stabdžių pedalo. Sistema sulėtina automobilį iki 10 km/val. (6,3 mylios/val.) greičio, leisdama vairuotojui visą dėmesį sutelkti į automobilio vairavimą.

Ijungus degimą, DBC sistema visuomet būna išjungta.

DBC sistema įjungžiama ir išjungžiama paspaudus mygtuką.

* Tikras variklio skyriaus vaizdas gali skirtis vaizdo paveikslėlyje.

| Darbo režimas | Indikatorius | Aprašymas |
|--------------------------|------------------|--|
| Budėjimo | Dega žalias | Paspauskite DBC mygtuką, kai automobilio greitis mažesnis nei 40 km/val. (25 mylios/val.) DBC sistema įsijungs ir veiks budėjimo režimu. Sistema veikia budėjimo režimu, kai automobilio greitis mažesnis nei 60km/val. |
| Veikia | Mirkčioja žalias | Budėjimo režime DBC sistema gali automatiškai įsijungti šiomis sąlygomis: <ul style="list-style-type: none"> • Status nuolydis. • Nenuspaustas stabdžių arba akceleratoriaus pedalas. |
| OFF (išjungta) | Nedega žalia | DBC sistema išjungiama šiomis sąlygomis: <ul style="list-style-type: none"> • Dar kartą paspaudus DBC mygtuką. • Kai automobilio greitis yra didesnis nei 60 km/val. (38 mylios/val.). |
| Laikinai neveikia | Dega žalias | Ijungta DBC sistema gali laikinai neveikti šiomis sąlygomis: <ul style="list-style-type: none"> • Nepakankamai status nuolydis. • Nuspaustas stabdžių pedalas arba akceleratoriaus pedalas. Jei minėtų sąlygų nebėra, DBC sistema vėl ims veikti automatiškai. |

⚠️ ĮSPĖJIMAS

Jei dega geltonas DBC indikatorius, sistema gali būti perkaitusi arba joje yra gedimas. DBC sistema neveiks. Jei geltonas DBC indikatorius tebedega, nors sistema jau pakankamai atvėsusi, sistemą turi patikrinti įgaliotasis HYUNDAI atstovas.

*** PASTABA**

- DBC sistema neįsijungs, jei įjungta stovėjimo (P) pavarą.
- DBC sistema gali neįsijungti, jei yra įjungtos ESC (arba BAS) sistemos.
- Iš stabdžių gali girdėtis triukšmas arba vibracija, kai DBC sistema veikia.
- Kai DBC sistema veikia, dega galiniai stabdžių žibintai.
- Labai stačioje nuokalnėje, kai stabdžių arba akceleratoriaus pedalas yra nuspaustas, DBC sistema gali neįsijungti.
- Visada išjunkite DBC sistemą, kai važiuojate normaliu keliu. DBC gali įsijungti darant staigų posūkį arba važiuojant per greičio ribojimo kalnelius.
- Jei automobiliu su mechanine pavarų dėže važiuojate 3 (ar aukštesne) pavarą įjungę DBC sistemą, DBC sistema gali suveikti ir išjungti variklį. Neįjunkite DBC sistemos, kai važiuojate 3 (ar aukštesne) pavarą.

Stabdymo patarimai

⚠ ĮSPĖJIMAS

- Kai pastatote automobilį, visuomet iki galo įjunkite stovėjimo stabdį, o pavarų perjungimo svirtį įjunkite į P (stovėjimo) padėtį. Jei stovėjimo stabdys neįjungtas iki galo, automobilis gali netikėtai pajudėti ir sužeisti jus ar kitus žmones.
- Visų pastatytų automobilių stovėjimo stabdys turi būti įjungtas, kad automobilis staiga nepajudėtų ir nebūtų sužaloti keleiviai ar pėstieji.

- Prieš važiuodami patikrinkite, ar neįjungtas stovėjimo stabdys, ir ar nedega stovėjimo stabdžio indikatorius.
- Važiuojant per vandenį automobilio stabdžiai gali sušlapti. Jie taip pat gali sušlapti plaunant automobilį. Šlapi stabdžiai kelia pavojų! Šlapi stabdžiai stabdo lėčiau. Stabdant šlapiais stabdžiais, automobilis gali mestis į šoną.
Išdžiovinkite stabdžius, lengvai juos paspausdami, kol pajusite, kad stabdymas normalus. Taip darydami turite gerai valdyti automobilį. Jei stabdymas negrįžta į normalią būseną, sustokite, kai tik bus saugu, ir kreipkitės į įgaliotąjį HYUNDAI atstovą pagalbos.
- Nevažiuokite nuo kalno, neįjungę pavaros. Tai yra ypač pavojinga. Automobilio pavara visuomet turi būti įjungta. Stabdydami sumažinkite automobilio greitį, tuomet perjunkite pavarą į žemesnę, kad stabdydami varikliu išlaikytumėte saugų greitį.
- Važiuodami nuokalne, nestabdykite automobilio tik stabdžiais. Pavojinga važiuoti nuolat spaudžiant stabdžių pedalą, nes stabdžiai gali perkaisti ir blogai veikti. Stabdžiai taip pat labiau dėvisi.
- Jei važiuojant nuleidžia padangą, lengvai spauskite stabdžius ir automobiliui lėtėjant, vairuokite jį tiesiai. Kai greitis pakankamai sumažėja, sukite į šalikelę ir sustokite saugioje vietoje.
- Jei automobilyje yra automatinė pavarų dėžė, neleiskite automobiliui riedėti pirmyn iš inercijos. Kad automobilis neriedėtų, sustabdykite automobilį, stipriai laikykite nuspaudę stabdžių pedalą.

- Būkite atsargūs, kai statote automobilį ant kalno. Pakelkite stovėjimo stabdžio svirtį iki galo ir įjunkite pavarą į P padėtį (automatinė pavarų dėžė) arba į pirmą arba atbulinę pavarą (mechaninė pavarų dėžė). Jei automobilis stovi nuokalnėje, pasukite ratus į kelkraščio pusę, kad automobilis neriedėtų. Jei automobilis stovi įkalnėje, pasukite ratus nuo kelkraščio, kad automobilis neriedėtų. Jei kelkraščio nėra arba jei yra kitokios sąlygos, užblokuokite automobilio ratus.
- Šaltyje įjungtas stovėjimo stabdys gali užšalti. Taip gali atsitikti, kai aplink galinių ratų stabdžius susikaupia daug sniego arba stabdžiai yra šlapi. Jei kyla rizika, kad stovėjimo stabdys gali užšalti, įjunkite jį tik laikinai, kol perjungsite pavarų svirtį į važiavimo (P) padėtį (automatinė pavarų dėžė) arba į pirmą arba atbulinę pavarą (mechaninė pavarų dėžė) ir užblokuosite užpakalinius ratus, kad automobilis nenuriedėtų. Po to atleiskite stovėjimo stabdį.
- Nebandykite išlaikyti automobilio įkalnėje, spausdami akceleratoriaus pedalą. Gali perkaisti pavarų dėžė. Visuomet nuspauskite stabdžių pedalą arba įjunkite stovėjimo stabdį.

GREIČIO PALAIKYMO SISTEMA (JEI YRA)

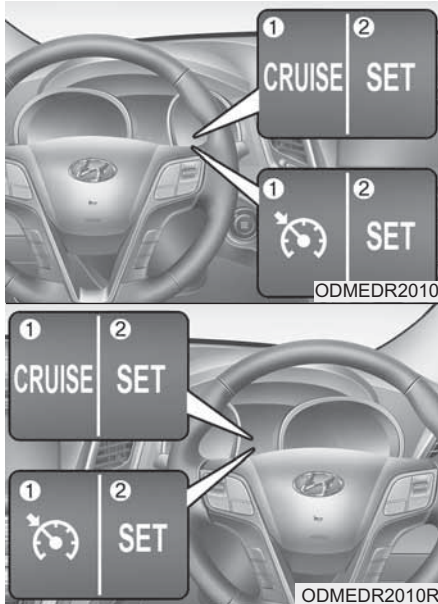

1. Greičio palaikymo sistemos indikatorius
2. Greičio nustatymo indikatorius

Greičio palaikymo sistema leidžia pasirinkti greitį, kuris bus palaikomas nespaudžiant akceleratoriaus pedalo.

Sistema veikia, kai greitis yra didesnis nei 40 km/val. (25 mylios/val.).

⚠ ĮSPĖJIMAS

- Jeigu greičio palaikymo sistema yra įjungta (prietaisų skydelyje dega CRUISE indikatorius), greičio palaikymą galima įjungti netyčia. Išjunkite greičio palaikymo sistemą (CRUISE indikatorius nedega), jeigu ją nesinaudojate, kad netyčia nepakeistumėte automobilio greičio.
- Naudokite greičio palaikymo sistemą tik važiuodami greitkeliu geru oru.
- Nenaudokite greičio palaikymo sistemos, jeigu nėra saugu važiuoti pastoviu greičiu, pavyzdžiui, esant intensyviai eismui, slidžiai kelio dangai (lietus, ledas ar sniegas), keliuose, kur stiprus vėjas ar didesnės nei 6% įkalnės ar nuokalnės.

(Tęsinys)

(Tęsinys)

- Atkreipkite dėmesį į vairavimo sąlygas, kai naudojate greičio palaikymo sistemą.
- Būkite atsargūs, kai veikiant greičio palaikymo sistemai leidžiatės nuokalne, nes gali padidėti greitis.

⚠ ATSARGIAI

Važiuodami su įjungta greičio palaikymo sistema automobiliu su mechanine pavarų dėže, neįjunkite neutralios pavaros nenuspaudę sankabos pedalo. Variklis dėl didelių sūkių gali sugesti. Jei reikia įjungti neutralią pavarą, nuspauskite sankabos pedalą arba išjunkite greičio palaikymo sistemą.

* PASTABA

- Kai greičio palaikymo sistema veikia normaliai, o SET jungiklis yra įjungtas arba pakartotinai įjungtas po stabdymo, greičio palaikymo sistema atnaujins darbą maždaug po 3 sekundžių. Toks uždelsimas yra normalus.
- Greičio palaikymo sistema įjungama bent kartą nuspaudus stabdžių pedalą po to, kai užvedimo jungiklis pasukamas į ON padėtį arba užvedamas variklis. Taip patikrinama, ar stabdžių jungiklis, kuris yra svarbus greičio palaikymo sistemos išjungimui, veikia normaliai.

Greičio palaikymo sistemos jungiklis



 / CRUISE (greičio palaikymas): Įjungia ir išjungia greičio palaikymo sistemą.

CANCEL (išjungti): Nutraukia greičio palaikymo sistemos darbą.

RES+: Atnaujina arba padidina palaikomą greitį.

SET-: Nustato arba sumažina palaikomą greitį.

Palaikomo greičio nustatymas:



1. Sistema įjungiama nuspaudus  /CRUISE mygtuką ant vairo. Užsidegs palaikomo greičio indikatorius.

2. Pasiekite pageidaujamą greitį, kuris turi būti ne mažesnis kaip 40 km/val. (25 mylių/val.).

* PASTABA - Mechaninė pavarų dėžė

Automobiliuose su mechanine pavarų dėže greičio palaikymo sistema įjungiama užvedus variklį ir bent kartą nuspaudus stabdžių pedalą.



ODMEDR2003

3. Stumkite svirtelę žemyn (į SET-padėtį) ir atleiskite, kai automobilis važiuos pageidaujama greičiu. Užsidegs SET indikatorius. Tuo pačiu metu atleiskite akceleratoriaus pedalą. Pasirinktas greitis bus palaikomas automatiškai.

Jkalnėje automobilio greitis gali kiek sumažėti, o nuokalnėje - kiek padidėti.

Nustatyto palaikomo greičio didinimas:



ODMEDR2004

Atlikite kurį nors iš šių veiksmų:

- Pastumkite svirtelę aukštyn (į RES+ padėtį) ir ją laikykite. Automobilio greitis didės. Kai pasieksite norimą greitį, atleiskite svirtelę.
- Pastumkite svirtelę aukštyn (į RES+ padėtį) ir iš karto ją atleiskite. Kiekvieną kartą pastumiant svirtelę aukštyn (į RES+ padėtį), pasirinktas palaikomas greitis padidės 2 km/val. (1 mylios/val.).

Nustatyto palaikomo greičio mažinimas:



ODMEDR2003

Atlikite kurį nors iš šių veiksmų:

- Pastumkite svirtelę žemyn (į SET-padėtį) ir laikykite ją. Automobilio greitis palaipsniui mažės. Kai pasieksite norimą greitį, atleiskite svirtelę.
- Pastumkite svirtelę žemyn (į SET-padėtį) ir iš karto ją atleiskite. Kiekvieną kartą pastumiant svirtelę žemyn (į SET-padėtį), pasirinktas palaikomas greitis sumažės 2 km/val. (1 mylios/val.).

Laikinas pagreitėjimas, kai įjungta greičio palaikymo sistema:

Jei norite laikinai padidinti greitį, kai įjungta greičio palaikymo sistema, paspauskite akceleratoriaus pedalą. Padidėjęs greitis neturės įtakos greičio palaikymo sistemos darbui ir nepakeis nustatyto greičio.

Kad sugrįžtumėte prie nustatyto greičio, atleiskite akceleratoriaus pedalą.

Norėdami nutraukti greičio palaikymo sistemos darbą, atlikite kurį nors iš šių veiksmų:



- Paspauskite stabdžių pedalą.
- Paspauskite sankabos pedalą (su mechanine pavarų dėže).
- Įjunkite N (neutralią) pavarą (su automatine pavarų dėže).
- Paspauskite CANCEL jungiklį ant vairo.
- Sumažinkite automobilio greitį, kad jis būtų 20 km/val. (12 mylios/val.) mažesnis nei buvo nustatyta.
- Sumažinkite automobilio greitį maždaug iki 40 km/val. (25 mylios/val.).

Kiekvienas iš šių veiksmų sustabdys greičio palaikymo sistemos darbą (SET indikatorius prietaisų skydelyje užges) tačiau neišjungs sistemos. Jei norite atnaujinti greičio palaikymo sistemos darbą, pastumkite svirtelę ant vairo aukštyn (į RES+ padėtį). Automobilis vėl važiuos anksčiau nustatytu greičiu.

Sistema grįš prie anksčiau nustatyto palaikomo greičio, kuris yra didesnis nei 40 km/val. (25 mylios/val.):



Jei palaikomas greitis buvo atšauktas ne greičio palaikymo (CRUISE) mygtuku, o kitu būdu, o greičio palaikymo sistema tebeveikia, pastūmus svirtelę aukšyn (į RES+ padėtį), automobilis važiuos paskutiniu nustatyto greičiu.

Jei automobilio greitis bus mažesnis nei 40 km/val. (25 mylios/val.), sistema neatnaujins anksčiau nustatyto greičio.

* PASTABA

Prieš spausdami svirtelę aukštyn (į RES+ padėtį) ir grįždami prie buvusio greičio, visuomet patikrinkite kelio sąlygas.

Norėdami išjungti greičio palaikymo sistemą, atlikite kurį nors iš šių veiksmų:



- Paspauskite CANCEL/CRUISE mygtuką. (CRUISE indikatorius prietaisų skydelyje užges).
- Išjunkite degimą.

Abu šie veiksmai nutrauks greičio palaikymo sistemos darbą. Jei norite atnaujinti greičio palaikymo sistemos darbą, pakartokite visus veiksmus, nurodytus ankstesniame skyrelyje "Palaikomo greičio nustatymas".

GREIČIO RIBOJIMO SISTEMA (JEI YRA)

Jei nenorite viršyti kokio nors konkretaus greičio, galite nustatyti automobilio greičio ribą.

Jei automobilio greitis viršys nustatytą ribą, įsijungs įspėjamoji sistema (mirksės nustatytas greitis ir skambės garso signalas) ir veiks tol, kol automobilio greitis nebus sumažintas iki nustatytos ribos.

* PASTABA

Kai veikia greičio ribojimo sistema, greičio palaikymo sistema neveiks.

Greičio ribojimo sistemos jungiklis

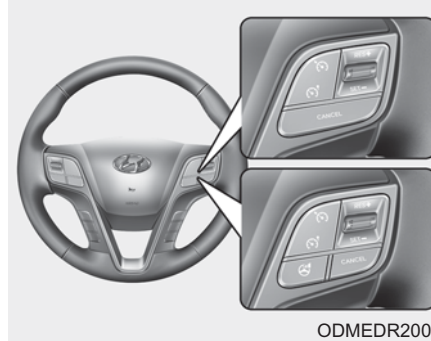

ODMEDR2006



Įjungia ir išjungia greičio ribojimo sistemą.

CANCEL (išjungti): Panaikina nustatytą greičio ribą.

RES+: Atnaujina arba padidina nustatytą greičio ribą.

SET-: Nustato arba sumažina nustatytą greičio ribą.

Greičio ribos nustatymas:



ODMEDR2007

1. Sistema įjungžiama, paspaudus greičio ribojimo mygtuką ant vairo.

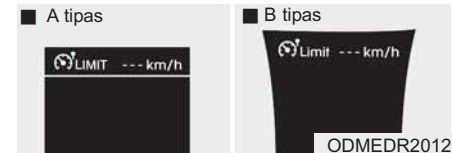

ODMEDR2012

Užsidegs greičio ribojimo indikatorius.



2. Stumkite svirtelę žemyn (į SET- padėtį).
3. Stumkite svirtelę aukštyn (į RES+ padėtį) arba žemyn (į SET- padėtį) ir atleiskite, kai automobilis važiuos pageidaujama greičiu. Stumkite svirtelę aukštyn (į RES+ padėtį) arba žemyn (į SET- padėtį) ir ją laikykite. Greitis padidės arba sumažės 5 km/val. (3 mylios/val.).



Rodoma nustatyta greičio riba.



Nustatytą greičio ribą galima viršyti stipriai paspaudus akceleratoriaus pedalą (daugiau nei 80%), kol pradės veikti pavaros pažeminimo įrenginys ir pasigirs spragsėjimas. Tada pradės mirkčioti nustatytas greitis ir skambės garso signalas, kol automobilis vėl ims važiuoti nustatytu greičiu.

* PASTABA

- Nuspaudus akceleratoriaus pedalą mažiau nei 50%, automobilis važiuos nustatyto greičio ribos neviršijančiu greičiu.
- Pavaros pažeminimo įrenginio spragsintis garsas, kuris girdisi iki galo nuspaudus akceleratoriaus pedalą, yra normalus reiškinys.

Norėdami išjungti greičio ribojimo sistemą, atlikite kurį nors iš šių veiksmų:



- Dar kartą paspauskite greičio ribojimo  mygtuką.
- Paspauskite greičio palaikymo sistemos jungiklį (paspaudus greičio palaikymo jungiklį įsijungs greičio palaikymo sistema).



Vieną kartą paspaudę CANCEL jungiklį, atšauksite nustatytą ribojamą greitį, bet neišjungsite sistemos. Jei norite iš naujo nustatyti ribojamą greitį, pastumkite svirtelę aukštyn (į RES+ padėtį) arba žemyn (į SET- padėtį), kol pasieksite pageidaujimą greitį.

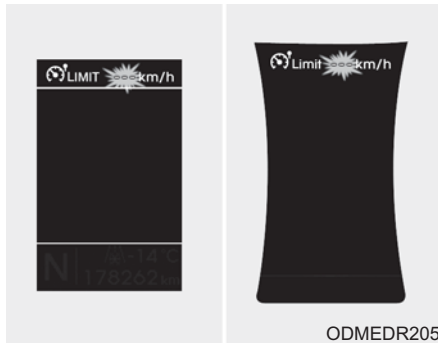

⚠️ ATSARGIAI

Jei greičio ribojimo sistemoje yra gedimas, mirksės “---” indikatorius.

Jei taip įvyksta, mes rekomenduojame, kad sistemą patikrintų įgaliotasis HYUNDAI atstovas.

“NUKRYPIMO NUO VAŽIAVIMO JUOSTOS ĮSPĖJIMO SISTEMA (LDWS) (JEI YRA)



ODM052029



ODM052048



ODMEDR2214R

Ši sistema ant priekinio stiklo esančiu jutikliu aptinka važiavimo juostą ir įspėja, kai automobilis išvažiuoja iš važiavimo juostos.

⚠ ĮSPĖJIMAS

- LDWS sistema nekeičia automobilio važiavimo juostos. Vairuotojas privalo visuomet patikrinti kelio sąlygas.
- Kai LDWS sistema įspėja, kad automobilis išvažiuoja iš eismo juostos, staigiai nesusukite vairo.
- Jeigu jutiklis neaptinka eismo juostos arba jeigu automobilio greitis yra ne didesnis nei 60km/val., LDWS sistema neįspės, kad automobilis išvažiuoja iš eismo juostos.
- Jei automobilio priekinis stiklas tonuotas ar kitaip padengtas arba ant priekinio stiklo yra kokių nors priedų, LDWS sistema gali tinkamai neveikti.

(Tęsinys)

(Tęsinys)

- Saugokite, kad vanduo ir kiti skysčiai nepatektų ant LDWS jutiklio.
- Nenuimkite LDWS dalių ir nesutrenkite jutiklio.
- Nedėkite šviesą atspindinčių daiktų ant priekinio panelio.
- Visuomet patikrinkite kelio sąlygas, nes klausydami radijo arba dėl išorinių sąlygų galite neišgirsti įspėjamojo garso signalo.



ODM052049

LDWS sistema įjungiamo paspaudus mygtuką, kai variklio užvedimo ir išjungimo mygtukas yra ON padėtyje. Prietaisų skydelyje užsidega indikatorius. Jei norite išjungti šį LDWS sistemą, dar kartą paspauskite mygtuką.

Simbolio spalva keisis, priklausomai nuo LDWS veikimo sąlygų.

- Balta spalva – jutiklis neaptinka važiavimo juostos linijos.
- Žalia spalva – jutiklis aptinka važiavimo juostos liniją.



ODM042147

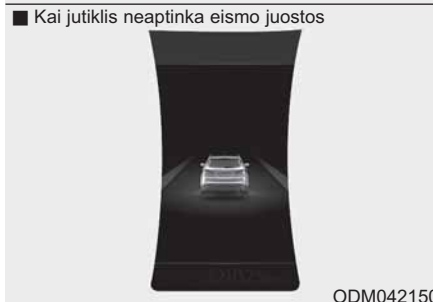

ODM042150

Jei automobilis išvažiuoja iš važiavimo juostos, kai LDWS veikia, o automobilio greitis didesnis nei 60km/val., sistema įspėja tokiu būdu:



ODM042148



ODM042149

1. Vaizdinis įspėjimas

Išvažiavus iš važiavimo juostos, LCD ekrane kas 0,8 sekundės geltonai mirksi automobilio perkirsta važiavimo juostos linija.

2. Garsinis įspėjimas

Išvažiavus iš važiavimo juostos, kas 0,8 sekundės skamba garsinis signalas.

Įspėjamasis indikatorius



Jei užsidega įspėjamasis LDWS FAIL indikatorius (geltonas), tai reiškia, kad LDWS sistema tinkamai neveikia. Jei taip įvyksta, mes rekomenduojame, kad sistemą patikrintų įgaliotasis HYUNDAI atstovas.

LDWS sistema neveikia, kai:



- Vairuotojas įjungia posūkio signalą, norėdamas persirikiuoti. Kai mirksi avarinių žibintų indikatorius, LDWS sistema veikia normaliai.
- Kai valytuvų svirtis pastumta į HI padėtį stipriai lyjant.
- Kai važiuojama ant skiriamosios juostų linijos.

* PASTABA

Norėdami persirikiuoti, įjunkite posūkio signalą ir tada pervaziuokite iš vienos eismo juostos į kitą.

LDWS sistema gali neįspėti, automobiliui išvažiuavus iš eismo juostos, arba įspėti, automobiliui neišvažiuavus iš eismo juostos, kai:

- Eismo juostos linijas dengia sniegas, vanduo, purvas ir kiti panašūs dalykai.
- Staigiai pasikeičia šviesa lauke, pavyzdžiui įvažiuavus į tunelį.
- Neįjungti priekinių šviesų žibintai arba jų šviesa tamsoje ar tunelyje yra silpna.
- Eismo juostos linija neryški ir mažai skiriasi nuo kelio dangos.
- Kelias status arba vingiuotas.
- Nuo šlapios kelio dangos atspindi saulės, gatvių apšvietimo arba atvažiuojančių automobilių žibintų šviesa.
- Nešvarūs žibintų stiklai arba priekinis stiklas.
- Jutiklis neaptinka eismo juostos linijos dėl rūko, lietaus ar sniego.
- Galinio vaizdo veidrodėlio aplinka įkaitusi nuo tiesioginės šviesos.
- Eismo juosta labai plati arba labai siaura.
- Eismo juostos linija neryški arba nusitrynusi.
- Eismo juostos linija yra skiriamosios juostos šešėlyje.
- Yra į eismo juostos ženklimą panašus kitas ženklinimas.
- Eismo juostos atskirtos kelio stakiniais.
- Atstumas iki priekyje važiuojančio automobilio labai nedidelis arba priekyje važiuojantis automobilis dengia eismo juostos liniją.
- Automobilis labai kratosi.
- Eismo juostų skaičius didėja arba mažėja arba eismo juostų ženklinimas sudėtingai persikryžiuoja.
- Kas nors uždėta ant prietaisų panelio.
- Automobilis važiuoja prieš saulę.
- Vyksta kelio darbai.
- Abiejose pusėse (kairėje ir dešinėje) yra daugiau nei po dvi eismo juostas.

AKTYVI ECO SISTEMA

Aktyvi ECO (ekonomiško važiavimo) sistema

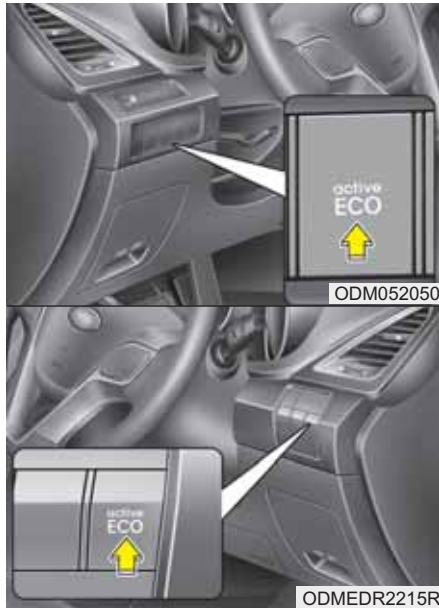

Aktyvi ECO sistema padeda taupyti degalus, kontroliuodama variklio ir pavarų dėžės darbą. Ekonomiškas degalų naudojimas priklauso nuo vairuotojo įpročių ir kelio sąlygų.

- Paspaudus Active ECO mygtuką, užsidegs ECO indikatorius (žalias), rodantis kad Active ECO sistema veikia.
- Įjungta Active ECO sistema veikia tol, kol vėl nepaspaudžiamas Active ECO mygtukas. Active ECO sistema neišsijungia išjungus ir vėl užvedus variklį. Jei norite išjungti sistemą, vėl paspauskite ECO mygtuką.
- Jei Active ECO funkcija išjungta, sistema grįš į normalų darbo režimą.

Kai Active ECO sistema įjungta:

- Variklis gali dirbti garsiau.
- Automobilio greitis gali sumažėti.
- Gali blogiau dirbti oro kondicionierius.

Active ECO sistemos veikimo apribojimai:

Šiomis sąlygomis Active ECO sistema veiks nepilnai, nors ECO indikatorius nerodys jokių sutrikimų:

- Žema aušinimo skysčio temperatūra:
 - Sistema pilnai neveiks, kol variklis nepasiekys normalios darbinės temperatūros.
- Jei važiuojama įkalne ar nuokalne:
 - Sistema pilnai neveiks važiuojant į kalną, nes variklio sukiai bus maži.
- Jei naudojamas sportinis režimas:
 - Sistemos darbą ribos pavarų svirties padėtis.
- Akceleratoriaus pedalas yra keilioms sekundėms nuspaudžiamas iki galo:
 - Sistema pilnai neveiks, manydama, kad vairuotojas nori padidinti greitį. (Tik benzininiam varikliui)

EKONOMIŠKAS VAŽIAVIMAS

Jūsų automobilio degalų suvartojimas labiausiai priklauso nuo jūsų vairavimo stiliaus, važiavimo vietos ir laiko.

Nuo visų šių veiksnių priklauso, kiek kilometrų (mylių) galite nuvažiuoti su vienu litru (galonu) degalų. Vadovaukitės šiais patarimais ir sutausysite, mažiau išleisdami degalams ir remontui:

- Važiokite tolygiai. Didinkite greitį palaipsniui. Nepradėkite važiuoti dideliu greičiu ir neperjunginėkite pavarų prie didelių variklio sūkių, išlaikydami tolygų greitį. Nedidinkite greičio, važiuodami nuo vieno šviesoforo iki kito. Derinkite savo automobilio greitį prie kitų automobilių, kad be reikalo nereikėtų kaitalioti greičio. Venkite automobilių spūsčių. Visuomet išlaikykite saugų atstumą iki kitų automobilių, kad nereikėtų be reikalo stabdyti. Tuo pačiu saugosite stabdžius nuo susidėvėjimo.
- Važiokite vidutiniu greičiu. Kuo greičiau važiuosite, tuo daugiau degalų sunaudos jūsų automobilis. Vienas iš efektyviausių degalų taupymo būdų – važiavimas vidutiniu greičiu greitkelyje.

- Nevažiuokite visą laiką nuspaudę stabdžių ar sankabos pedalą. Taip sunaudojama daugiau degalų ir stabdžiai bei sankaba greičiau dėvisi. Be to, laikydami koją ant stabdžių pedalo, galite perkaitinti stabdžius. Jie gali tinkamai neveikti ir sukelti neigiamų pasekmių.
- Pasirūpinkite padangomis. Padangų slėgis turi būti toks, koks nurodytas. Jei slėgis padangose per aukštas arba per žemas, jos greičiau dėvisi. Bent kartą per mėnesį patikrinkite padangų slėgį.
- Patikrinkite, ar ratų geometrija teisingai sureguliuota. Ratų geometrija išsireguliuoja ratams atsitrenkus į šaligatvių kraštus arba važinėjant dideliu greičiu per duobes. Dėl neteisingo ratų suregulavimo padangos greičiau dėvisi, kyla kitokios problemos, taip pat sunaudojama daugiau degalų.
- Prižiūrėkite savo automobilį. Išlaidos degalams ir remontui bus mažesnės, jei laikysitės 7 dalyje pateikiamo techninės priežiūros grafiko. Jei automobilis eksploatuojamas sudėtingomis sąlygomis, techninę priežiūrą reikia atlikti dažniau (daugiau apie tai skaitykite 7 dalyje).
- Reguliariai plaukite automobilį. Stenkitės, kad ant automobilio nebūtų koroziją sukeliančių medžiagų. Pasirūpinkite, kad ant automobilio dugno nesikaupytų purvas, teršalai, ledas ir pan. Dėl susikaupusių pašalinių medžiagų automobilio svoris padidės, ir bus sunaudojama daugiau degalų, jos taip pat skatina koroziją.
- Keliuokite lengvai. Stenkitės, kad automobilyje nebūtų nereikalingo svorio. Kuo didesnis automobilio svoris, tuo daugiau reikia degalų.
- Nepalikite variklio veikti tuščiajame eiga ilgiau, nei to reikia. Jei stovite (ne transporto spūstyje), išjunkite variklį ir užveskite automobilį tuomet, kai reikia važiuoti.

- Jūsų automobilio variklio nereikia ilgai šildyti. Užvestam varikliui užtenka 10 - 20 sekundžių, ir galima įjungti pavarą. Labai šaltu oru variklį pašildykite kiek ilgiau.
- Nevažiuokite lėtai su įjungta aukšta pavana arba greitai su žema pavana. Važiuojant per lėtai su įjungta aukšta pavana, variklyje vyksta detonacija ir jis ima trūkčioti. Jei variklis trūkčioja, perjunkite į žemesnę pavarą. Kai variklio sūkia per dideli, viršijama saugi variklio darbo riba. To galima išvengti, perjungiant pavaras prie rekomenduojamo greičio.
- Saikingai naudokite oro kondicionavimo sistemą. Oro kondicionavimo sistema energiją ima iš variklio, taigi jai veikiant, sunaudojama daugiau degalų.
- Jei važiuojama dideliu greičiu ir atvirais langais, sunaudojama daugiau degalų.
- Daugiau degalų sunaudojama, kai vėjas pučia iš šono arba iš priekio. Jei minėtomis sąlygomis važiuosite mažesniu greičiu, sunaudosite mažiau degalų.

Gera automobilio būklė - svarbi ekonomiško ir saugumo sąlyga. Mes rekomenduojame, kad sistemos priežiūrą atliktų įgaliotasis HYUNDAI atstovas.

⚠ ĮSPĖJIMAS - Variklio išjungimas važiuojant

Neišjunkite variklio važiuodami nuo kalno ar kitais atvejais, kai automobilis juda. Vairo stiprintuvus ir stabdžių stiprintuvus neveiks, kai variklis išjungtas. Varikliui veikiant, įjunkite žemesnę pavarą ir stabdykite varikliu. Jei važiuodami užgesinsite variklį, vairo stiprintuvus gali užsiblokuoti, negalėsite vairuoti automobilio ir galite sunkiai ar mirtinai susižaloti.

YPATINGOS VAIRAVIMO SĄLYGOS

Pavojingos vairavimo sąlygos

Kai vairuojate sudėtingomis sąlygomis (važiuodami per vandenį, sniegą, ledą, purvą, smėlį ar kita pavojinga danga), vadovaukitės šiais patarimais:

- Vairuokite atsargiai ir palikite didesnę atstumą stabdymui.
- Staigiai nestabdykite ir nesukinėkite vairo.
- Jei jūsų automobilio stabdžiai yra be antiblokavimo sistemos (ABS), stabdykite palengva, spausdami ir atleisdami stabdžių pedalą, kol automobilis sustos.

⚠ ĮSPĖJIMAS - ABS

Nespauskite ir neatleidininkite stabdžių pedalo, jei automobilyje yra ABS sistema.

- Jei įstrigote sniege, purve ar smėlyje, įjunkite antrą pavarą. Pradėkite važiuoti iš lėto, spausdami akceleratoriaus pedalą, kad neprasisuktų varantieji ratai.

- Įstrigę ant ledo, sniege ar purve, panaudokite smėlį, druską, grandines ar kitas medžiagas, kad varantieji ratai turėtų geresnį sukibimą.

⚠ ĮSPĖJIMAS - Žemesnės pavaros įjungimas

Automatinės pavarų dėžės perjungimas į žemesnę pavarą važiuojant slidžiu keliu gali sukelti avariją. Staigiai sumažėjus greičiui ratai gali imti slysti. Atsargiai perjunkite į žemesnę pavarą slidžiame kelyje.

Kaip sumažinti grėsmę apvirsti

Jūsų daugiafunkcinis keleivinis automobilis vadinamas sportine universalia transporto priemone (SUV - Sports Utility Vehicle).

SUV automobiliai turi didesnę prošvaisą ir kiek siauresnę tarpvėžę, kad galėtų važiuoti įvairiomis kelio ar bekelės sąlygomis. Dėl specifinės konstrukcijos šių automobilių svorio centras yra aukščiau, nei įprastuose automobiliuose. Aukštesnė prošvaisa leidžia geriau matyti kelią ir išvengti kliūčių. Šie automobiliai negali įveikti posūkių tokiu pat greičiu kaip įprasti automobiliai. Todėl griežtai rekomenduojama, kad vairuotojas ir keleiviai visada būtų prisėgę saugos diržus. Automobiliumi apvirtus yra daug didesnė tikimybė, kad saugos diržu neprisėgęs žmogus gali žūti. Yra daug būdų sumažinti virtimo pavojų. Venkite aštrių posūkių ir staigių manevrų, nevežkite ant stogo sunkių krovinių ir niekada neperdarinėkite savo automobilio.

⚠ ĮSPĖJIMAS - Virtimas

Kaip ir su kitais SUV automobiliais, nesuvaldę šio automobilio galite sukelti avariją ar apsisiversti.

- SUV automobiliai apvirsta kur kas dažniau, nei kiti automobiliai.
- Dėl ypatingos konstrukcijos (aukštesnė provaža, siauresnė tarpvėžė) šių automobilių svorio centras yra aukščiau nei kituose automobiliuose.
- SUV įvažiavimo į posūkius greitis yra mažesnis nei kitų automobilių.
- Nedarykite staigių posūkių ir staigiai nemanevruokite.
- Automobiliui apvirtus yra daug didesnė tikimybė, kad saugos diržu neprisisėgęs žmogus gali žūti. Visi žmonės automobilyje turi būti tinkamai prisisėgę saugos diržus.

⚠ ĮSPĖJIMAS

Jūsų automobilio padangos užtikrina saugų važiavimą ir gerą automobilio valdymą. Naudokite tik originalaus dydžio ir tipo padangas ir ratus. Kitokio dydžio padangos ar ratai neužtikrins saugaus automobilio valdymo, nesuvaldę automobilio galite apsisiversti ir sunkiai susižaloti. Keisdami padangas, ant visų keturių ratų uždėkite tokio paties dydžio, tipo, protektoriaus, prekės ženklo ir išlaikomos apkrovos padangas. Jei vis dėlto ant savo automobilio uždėsite kitokias nei HYUNDAI rekomenduojamas padangas ar ratus važiavimui bekele, nevažiuokite su jomis normaliais keliais.

Automobilio siūbavimas

Jei reikia įsiūbuoti sniege, smėlyje ar purve įstrigusį automobilį, pirmiausia pasukite vairą į kairę ir į dešinę, kad priekiniai ratai būtų laisvesni. Bandykite įsiūbuoti automobilį, kaitaliodami pirmą ir atbulinės eigos pavaras, jeigu automobilis su mechanine pavarų dėže, arba R (atbulinės eigos) ir D (važiavimo) pavaras, jeigu automobilis su automatine pavarų dėže. Neapkraukite variklio ir stenkitės, kad kuo mažiau prasisuktų ratai. Jei po kelių bandymų nepavyko išvažiuoti, automobilį reikia ištraukti kitu automobiliu, kad neperkaistų variklis ar nesugestų pavarų dėžė.

⚠ ATSARGIAI

Ilgai siūbuodami automobilį galite perkaitinti variklį, sugadinti pavarų dėžę arba pažeisti padangas.

⚠ ĮSPĖJIMAS - Ratų prasukimas

Neprasukinėkite ratų, ypač kai greitis didesnis nei 56 km/val (35 mylios/val.). Prasukinėdami ratus dideliu greičiu, kai automobilis nejuda, galite perkaitinti padangas. Jos gali sprogti ir sužeisti greta esančius žmones.

*** PASTABA**

Jei bandote įsiūbuoti automobilį, ESC sistema (jei yra) turi būti išjungta.

⚠ ĮSPĖJIMAS

Jei jūsų automobilis įstrigo snige, purve, smėlyje ir pan., pabandykite jį įsiūbuoti važiuodami pirmyn ir atgal. Nebandykite įsiūbuoti automobilio, jei netoli jo yra žmonės ar stambūs objektai. Išsilaisvinęs siūbuojamas automobilis gali staigiai pajudėti į priekį arba atgal ir sužaloti greta esančius žmones ar sugadinti daiktus.

Sklandus posūkis



Nestabdykite ir neperjunkite pavaros posūkyje, ypač jei kelio danga šlapia. Geriausias būdas įveikti posūkį – palengva didinant greitį. Jei vadovausitės šiais nurodymais, padangos dėvėsis minimaliai.

Vairavimas naktį



OCM053010

Kadangi vairuoti naktį yra daug pavojingiau nei dieną, pasinaudokite keliais patarimais:

- Naktį matomumas daug prastesis, ypač ten, kur nėra gatvių apšvietimo, todėl sumažinkite greitį ir ir laikykitės didesnio atstumo iki kitų automobilių.
- Prisiderinkite veidrodžius, kad kuo mažiau akintų paskui važiuojančių automobilių žibintai.

- Priekiniai žibintai turi būti švarūs, o automobiliuose be automatinio žibintų aukščio reguliavimo – tinkamai sureguliuoti. Purvini arba neteisingai sureguliuoti žibintai pablogina matomumą naktį.
- Stenkitės nežiūrėti į priešais atvažiuojančių automobilių žibintų šviesą. Ji gali jus laikinai apakinti, ir prireiks kelių sekundžių, kol jūsų akys vėl pripras prie tamsos.

Vairavimas lyjant



1VQA3003

Važiuoti šlapiu keliu lyjant lietui gali būti pavojinga, ypač kai kelio danga netikėtai apledėja. Vadovaukitės šiais vairavimo lyjant patarimais:

- Stipri liūtis smarkiai sumažins matomumą ir gerokai prailgins stabdymo kelią, todėl važiuokite lėčiau.
- Pasirūpinkite, kad langų valymo sistema visada gerai veiktų. Pakeiskite valytuvų šluoteles, jei jiems dirbant ant lango lieka dryžiai ar nenuvalyti plotai.

- Jei jūsų automobilio padangos yra nusidėvėjusios, staigiai stabdant automobilis gali slysti ir sukelti avariją. Patikrinkite, ar jūsų automobilio padangos yra geros būklės.
- Įjunkite priekinių žibintų šviesas, kad kiti geriau matytų jūsų automobilį.
- Greitai važiuojant per dideles balas gali sušlapti jūsų automobilio stabdžiai. Jeigu reikia važiuoti per balas, važiuokite lėčiau.
- Jeigu pajutote, jog stabdžiai sudrėko ir tinkamai neveikia, lėčiau važiuodami nuspauskite juos kelis kartus, kol įsitikinsite, kad stabdžiai veikia normaliai.

Važiavimas užtvindyta vietoje

Venkite važiuoti užtvindyta vietoje, jei nesate įsitikinę, jog vandens lygis nebus aukštesnis jūsų automobilio rato stebulės centrą. Per vandenį važiuokite lėtai. Laikykitės saugaus atstumo, nes sudrėkę stabdžiai gali tinkamai neveikti.

Pervažiavę vandenį, išdžiovinkite stabdžius – lėtai važiuodami, kelis kartus juos nuspauskite.

Važiavimas bekele

Bekele važiuokite atsargiai, kad akmenys ar medžių šaknys neapgadintų jūsų automobilio. Prieš važiuodami bekele, išsiaiškinkite, kokios ten važiavimo sąlygos.

Vairavimas greitkelyje

Padangos

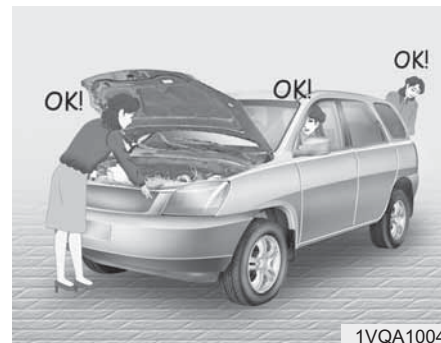

Pasirūpinkite, kad padangų slėgis atitiktų reikalavimus. Dėl per žemo slėgio padangos gali perkaisti ir būti pažeistos.

Nevažinėkite susidėvėjusiomis ar pažeistomis padangomis, nes sumažės padangos sukibimas su kelio danga, o pati padanga gali sprogti.

* PASTABA

Niekada nepūskite padangų daugiau, nei rekomenduojama.

VAIRAVIMAS ŽIEMĄ



Vairavimas sudėtingomis žiemos sąlygomis didina automobilio susidėvėjimą ir kelia papildomų problemų. Šie patarimai padės išvengti kai kurių problemų važinėjant žiemą:

Sniegas ir ledas

Važiuojant per gilų sniegą, būtina naudoti sniego padangas arba užsidėti ant ratų grandines. Keisdami padangas, naudokite jūsų automobiliui tinkamo dydžio ir tipo padangas. Kitaip sumažės automobilio saugumas, jį bus sudėtingiau valdyti. Pavojų gali kelti ir netinkami vairavimo įpročiai: didelis greitis, per spartus greitėjimas, staigus stabdymas, per didelis greitis posūkiuose.

Stabdymai kuo daugiau stabdykite varikliu. Staigiai stabdomas snieguotame ar apledėjusiame kelyje automobilis ims slysti. Laikykitės saugaus atstumo iki priekyje važiuojančių automobilių. Stabžius spauskite švelniai. Verta prisiminti, jog grandinės ant automobilio rato padidins sukibimą su kelio danga, tačiau neapsaugos nuo šoninio slydimo.

* PASTABA

Ratų grandinės kai kuriose šalyse yra draudžiamos. Prieš dėdami ratų grandines, susipažinkite su šalyje galiojančiomis taisyklėmis.

Žiemos padangos

Jei keičiate savo automobilio padangas į žiemos padangas, tai turi būti radialinės tokio paties dydžio padangos. Žiemos padangas būtina uždėti ant visų keturių automobilio ratų, kad galėtumėte gerai valdyti automobilį visokiomis oro sąlygomis. Atsiminkite, kad žiemos padangų sukibimas su sausa kelio danga gali būti kur kas mažesnis nei originalių automobilio padangų. Nuvalytais keliais taip pat važiuokite atsargiai. Patikrinkite, kokį didžiausią greitį rekomenduoja padangų gamintojas.

⚠ ĮSPĖJIMAS -
Žiemos padangų dydis
 Žiemos padangos turi būti tokio paties dydžio ir tipo, kaip ir normalios automobilio padangos. Jeigu jos bus kitokios, negalėsite saugiai valdyti automobilio.

Jei ketinate montuoti dygliuotas padangas, pirmiausia išsiaiškinkite, ar vietos įstatymai ir taisyklės nedraudžia jų naudoti.

Padangų grandinės



1VQA3007

Kadangi radialinių padangų šonai yra gerokai plonesni, kai kurių rūšių sniego grandinės gali pažeisti padangas, todėl geriau rinkitės žiemos padangas nei sniego grandines. Nedėkite sniego grandinių, jeigu padangos sumontuotos ant aliuminio ratlankių; sniego grandinės gali sulaužyti ratlankius. Jei vis tik bus naudojamos sniego grandinės, jos turi būti virvelinio tipo ir ne plonesnės kaip 12 mm (0,47 colio). Jei automobilis bus pažeistas dėl netinkamų grandinių naudojimo, gamintojo garantijos negalios.

Grandinės, priklausomai nuo varančiųjų ratų, turi būti dedamos taip:

2WD : Priekiniai ratai

4WD : Visi keturi ratai

Jei neturite grandinių komplekto 4WD automobiliui, grandinės gali būti dedamos tik ant priekinių ratų.

ATSARGIAI

- **Patikrinkite, ar sniego grandinės atitinka jūsų padangų dydį ir tipą. Netinkamos sniego grandinės gali sugadinti jūsų automobilio kėbulą ir pakabą. Tokiu atveju gamintojo garantija negalios. Automobilio detales liečiantys grandinių kabliai gali susigadinti ir grandinės nukris nuo ratų. Patikrinkite, ar sniego grandinės turi "S" sertifikatą pagal SAE klasę.**
- **Nuvažiavę 0,5 - 1 km (0,3 - 0,6 mylios) patikrinkite, ar sniego grandinės tinkama uždėtos ir tvirtai laikosi. Jei grandinės atsilaisvinusios, įtempkite jas arba uždėkite iš naujo.**

Grandinių uždėjimas

Dėdami padangų grandines, vadovaukitės gamintojo nurodymais. Grandines uždėkite kiek galima standžiau. Jei ant padangų uždėtos grandinės, važiuokite lėtai. Jei važiuodami girdite, kad grandinės liečia kėbulą ar važiuoklę, sustokite ir įtempkite grandines. Jei grandinės vis tiek liečia kėbulą, sumažinkite greitį. Išvažiuavę į nuvalytą kelią, kai tik bus įmanoma, nuimkite grandines.

ĮSPĖJIMAS - Grandinių uždėjimas

Montuodami sniego grandines, pastatykite automobilį atokioje ir lygioje vietoje. Įjunkite automobilio avarinius žibintus ir pastatykite įspėjamąjį trikampį ženklą už automobilio. Įjunkite pavarą į stovėjimo (P) padėtį, įjunkite stovėjimo stabdį ir išjunkite variklį.

ĮSPĖJIMAS - Padangų grandinės

- **Su grandinėmis automobilį sunkiau valdyti.**
- **Nevažiuokite didesniu nei 30 km/val. (20 mylių/val.) greičiu arba didesniu nei grandinių gamintojo rekomenduojamas greitis, priklausomai kuris yra mažesnis.**
- **Važiuokite atsargiai aplenkdami gūbrius, duobes, staigius posūkius bei kitokias pavojingas kelio vietas, per kurias važiuojant automobilis gali šokčioti.**
- **Venkite staigių posūkių ir stabdymo, galinčio blokuoti ratus.**

ATSARGIAI

- **Netinkamo dydžio ar blogai uždėtos grandinės gali sugadinti automobilio stabdžių sistemą, pakabą, kėbulą ir ratus.**
- **Išgirdę kokį nors garsą, sustokite ir įtempkite grandines.**

Naudokite kokybišką etileno glikolio aušinimo skystį

Jūsų automobilio aušinimo sistema yra užpildyta aukštos kokybės etileno glikolio pagrindu pagamintu aušinimo skysčiu. Tai vienintelis aušinimo skystis, padedantis išvengti korozijos aušinimo sistemoje, tepantis vandens siurbį ir neleidžiantis užšalti aušinimo sistemai. Įsitikinkite, kad aušinimo skystis, kurį norite pilti į aušinimo sistemą, atitinka 7 dalyje išdėstytus automobilio techninės priežiūros reikalavimus. Prieš žiemą patikrinkite aušinimo skystį automobilyje, ar jo užšalimo charakteristikos atitiks numatomą žiemos temperatūrą.

Patikrinkite akumuliatorių ir elektros laidus

Žiema apsunkina akumuliatoriaus darbą. Apžiūrėkite akumuliatorių ir elektros laidus, kaip aprašyta 7 dalyje. Mes rekomenduojame, kad sistemą patikrintų įgaliotasis HYUNDAI atstovas.

Jeigu reikia, pakeiskite variklio alyvą į žiemos sezonui skirtą alyvą.

Tam tikro klimato zonose rekomenduojama naudoti “žieminę” mažesnės klampos alyvą. Vadovaukitės 8 dalyje pateiktomis rekomendacijomis. Jeigu nesate įsitikinę, kad alyva tinkama, pasitarkite su įgaliuotuoju HYUNDAI atstovu.

Patikrinkite uždegimo sistemą ir uždegimo žvakes

Patikrinkite uždegimo žvakes, kaip aprašyta 7 dalyje, ir, jei reikia, pakeiskite. Taip pat patikrinkite elektros instaliaciją, ar laidai nepažeisti, nesudilę.

Užraktų apsauga nuo užšalimo

Apsaugokite užraktus nuo užšalimo, įpurškę specialaus apsauginio skysčio ar glicerino. Jei užraktas padengtas ledu, apipurškite specialiu skysčiu, kad lengviau pašalintumėte ledą. Jei užraktas yra užšalęs giliai viduje, pabandykite jį atšildyti įkaitintu raktu. Atsargiai elkitės su karštu raktu, kad nenusidegintumėte.

Naudokite tinkamą neužšalantį langų valiklį

Kad vanduo langų valymo sistemoje neužšaltų, naudokite žiemai tinkamą langų ploviklį, atskiesdami jį pagal nurodymus ant įpakavimo. Tinkamo langų ploviklio galite įsigyti pas įgaliotąjį HYUNDAI atstovą ir daugelyje specializuotų automobilių dalių parduotuvių. Nenaudokite variklio aušinimo skysčio ar kitokių neužšalantių skysčių. Jie gali pažeisti dažus.

Nepalikite šaltyje įjungto stovėjimo stabdžio

Šaltyje įjungtas stovėjimo stabdys gali užšalti. Taip gali atsitikti, kai aplink galinių ratų stabdžius susikaupta daug sniego arba stabdžiai yra šlapi. Jei kyla rizika, kad stovėjimo stabdys gali užšalti, įjunkite jį tik laikinai. Tada įjunkite pavarų svirtį į P padėtį (automatinė pavarų dėžė) arba į pirmą arba atbulinę pavarą (mechaninė pavarų dėžė) ir užblokuokite užpakalinius ratus, kad automobilis nenuriedėtų. Po to atleiskite stovėjimo stabdį.

Neleiskite kauptis sniegui ir ledui automobilio apačioje

Kartais sniegas ir ledas gali susikaupti automobilio apačioje, posparniuose ir kliudyti vairuoti. Važinėdami sudėtingomis žiemos sąlygomis, reguliariai apžiūrėkite automobilio apačią ir patikrinkite, ar niekas netrukdo priekinių ratų ir vairavimo sistemos darbui.

Automobilyje turėkite avarines priemones

Atsižvelgiant į sudėtingas vairavimo sąlygas, reikėtų turėti tinkamą avarinę įrangą. Patartina automobilyje turėti padangų grandines, lanksčią vilktį, prožektorių, avarinę lempą, smėlio, kastuvą, laidus akumuliatoriui įkrauti, sniego gremžtuvėlį, pirštines, patiesalą, kombinezoną, antklodę ir kt.

PRIEKABOS VILKIMAS

Jeigu savo automobiliu ruošiatės vilkti priekabą ar namelį, susipažinkite su vietos įstatymais, reglamentuojančiais priekabų bei namelių vilkimą.

Valstybių įstatymai, reglamentuojantys priekabų, automobilių ar kitokių įrenginių vilkimą, gali skirtis. Mes rekomenduojame pasitarti su įgalio tuoju HYUNDAI atstovu.

ĮSPĖJIMAS - Priekabos vilkimas

Jei neturite reikiamos įrangos ar netinkamai vairuojate, galite nesuvaldyti priekabą velkančio automobilio. Jei priekaba per sunki, stabdžiai gali blogai veikti ar visai neveikti. Jūs ir jūsų keleiviai galite sunkiai ar mirtinai susižaloti. Vilkite priekabą tik tuomet, kai įvykdysite visus šioje dalyje aprašytus reikalavimus.

ĮSPĖJIMAS - Masės apribojimai

Prieš vilkdami priekabą, patikrinkite bendrą priekabos masę, bendrą automobilio su priekaba masę, bendrą automobilio masę, bendrą ašies apkrovą ir priekabos gražulo apkrovą, ar jie atitinka nurodytas svorio ribas.

* PASTABA - Europoje

- Techniškai leistiną didžiausią užpakalinės ašies apkrovą galima viršyti ne daugiau 15 %, o techniškai leistiną didžiausią pakrauto automobilio masę - 10 % arba 100 kg (220,4 svarų), priklausomai, kuris dydis yra mažesnis. Važiuodami su didžiausia apkrova M1 kategorijos automobiliu, neviršykite 100 km/val. (62,1 mylių/val.) greičio, o N1 kategorijos automobiliu - 80 km/val.(49,7 mylių/val.).
(Tęsinys)

(Tęsinys)

- Kai M1 kategorijos automobilis velka priekabą ar namelį, papildoma priekabos prijungimo įtaiso apkrova gali viršyti didžiausią leistiną padangų apkrovą ne daugiau kaip 15 %. Tokiu atveju neviršykite 100 km/val.(62,1 mylių/val.) greičio, o oro slėgį padangose padidinkite bent 0,2 baro.

ATSARGIAI

Netinkamai vilkdami priekabą galite sugadinti automobilį, o didelių remonto išlaidų nepadengs draudimas. Vadovaukitės šiame skyriuje pateikiamais patarimais, kaip teisingai vilkti priekabą.

Jūsų automobilis gali vilkti priekabą ar namelį. Jūsų automobilio priekabos vilkimo galia nurodyta šios dalies skyriuje "Priekabos svoris".

Nepamirškite, kad velkant priekabą ar namelį, vairuoti reikia kitaip. Velkant priekabą ar namelį, pasikeičia automobilio valdymas, dėvėjimasis ir degalų sunaudojimas. Priekabą ar namelį galėsite sėkmingai vilkti, turėdami atitinkamą įrangą ir teisingai ją naudodami.

Šiame skyriuje pateikiame keletą svarbių laiko išbandytų patarimų ir saugos taisyklių. Jos svarbios jūsų ir keleivių saugumui. Atidžiai perskaitykite šį skyrį, jei ruošiatės vilkti priekabą ar namelį.

Tempiant priekabą pagrindinems tempiančioms dalims, tokioms kaip variklis, transmisija ir padangos, tenka didesnis krūvis. Variklis turės dirbti didesniu greičiu ir su didesne apkrova. Dėl papildomos apkrovos jis labiau kaista. Tempiant priekabą atsiranda didesnis oro pasipriešinimas ir reikia didesnės traukimo jėgos.



*** PASTABA - Priekabos prijungimo vieta**

Prikabinimo įtaisų pritvirtinimo skylės yra abiejose pusėse po kėbulu už galinių ratų.

Prikabinimo įtaisai

Svarbu turėti tinkamus prikabinimo įtaisus. Šoninis vėjas, pro šalį lekiantys sunkvežimiai, nelygūs keliai jiems įveikti reikia tinkamo prikabinimo įtaiso. Pateikiame kelias taisykles:

- Ar automobilio kėbule reikės papildomų skylių, per kurias prijungsite priekabos prikabinimo įtaisą? Jei padarysite tokias skylės, nepamirškite jų sandariai uždengti, kai nuimsite prikabinimo įtaisą.
Jei jų sandariai neuždengsite, į automobilio vidų gali patekti nuodingas anglies viendeginis iš išmetamųjų dujų vamzdžio, o taip pat purvas ir vanduo.
- Automobilio buferiai nepritaikyti prikabinimo įtaisui tvirtinti. Netvirtinkite prie jų išsinuomotų tempimo įtaisų ar kitokios prie buferių tvirtinamos įrangos. Naudokite tik prie rėmo, o ne prie buferio tvirtinamą prikabinimo įtaisą.
- HYUNDAI priekabos tempimo įtaisą galite įsigyti iš įgaliotojo HYUNDAI atstovo.

Apsauginiai trosai

Tarp automobilio ir priekabos naudokite apsauginius trosus. Perkiškite apsauginius trosus per priekabos grąžulą, kad atsijungęs nuo prikabinimo įtaiso priekabos grąžulas nenukristų ant žemės.

Skaitykite prikabinimo įtaiso gamintojo arba priekabos gamintojo nurodymus apie apsauginių trosų naudojimą. Apsauginius trosus naudokite pagal gamintojo nurodymus. Palikite pakankamai laisvumo, kad galėtumėte apsisukti su priekaba. Neleiskite apsauginiams trosams vilktis žeme.

Priekabos stabdžiai

Jei priekaba ar namelis turi savo stabdžių sistemą, išsiaiškinkite, ar ji atitinka toje šalyje taikomus reikalavimus, patikrinkite, ar ji tinkamai sumontuota ir gerai veikia.

Jei priekabos masė viršija didžiausią leistiną masę be priekabos stabdžių, ji privalo turėti savo stabdžius. Perskaitykite ir vadovaukitės priekabos stabdžių instrukcija, kad galėtumėte tinkamai sumontuoti, sureguliuoti ir prižiūrėti stabdžius.

- Nesijunkite prie automobilio stabdžių sistemos ir nekeiskite jos.

⚠ ĮSPĖJIMAS - Priekabos stabdžiai

Nenaudokite priekabos su atskira stabdžių sistema, jei nesate tikri, kad sistema tinkamai prijungta. Tai ne mėgėjų darbas. Šį darbą reikia atlikti profesionaliose priekabų prijungimo dirbtuvėse.

Vairavimas velkant priekabą

Priekabos vilkimui reikia vairavimo patirties. Prieš leisdamiesi į kelionę, susipažinkite su savo priekaba. Išbandykite, kaip valdomas ir stabdomas automobilis, velkantis priekabą. Nepamirškite, kad dabar automobilis su priekaba yra ilgesnis ir reaguoja lėčiau.

Prieš važiuodami patikrinkite priekabos tvirtinimo įtaisą ir platformą, apsauginius trosus, elektros jungtis, šviesas, padangas ir veidrodėlį. Jei priekaboje yra elektra valdomi stabdžiai, pavažiukite su priekaba ir ranka paspauskite priekabos stabdžių valdymo mechanizmą, patikrindami, ar veikia stabdžiai. Tuo pačiu patikrinsite ir elektros jungtį.

Kelionėje kartkartėmis patikrinkite, ar priekaba saugiai pritvirtinta, ar veikia jos žibintai ir stabdžiai.

Atstumas iki priekyje važiuojančio automobilio

Važiuodami su priekaba, išlaikykite dvigubai didesnę atstumą priekyje, nei reikia važiuojant be priekabos. Taip išvengsite staigaus stabdymo ir staigių manevrų.

Lenkimas

Lenkiant su priekaba, reikia didesnio atstumo iki priešais važiuojančio automobilio. Kadangi bendras automobilio ir priekabos ilgis yra didesnis, jums taip pat reikės didesnio atstumo grįžti į savo juostą. Dėl didesnės variklio apkrovos, kylant į kalną automobiliui reikės daugiau laiko aplenkti kitą automobilį nei važiuojant lyguma.

Važiavimas atbuline eiga

Viena ranka laikykite vairą už apačios. Kad priekaba pasuktų į kairę, pasukite ranką į kairę. Kad priekaba pasuktų į dešinę, pasukite ranką į dešinę. Važiukite atbulomis lėtai ir, jei yra galimybė, paprašykite, kad kas nors pareguliuotų važiavimą iš lauko.

Posūkiai

Darant posūkį su priekaba, reikia didesnės trajektorijos. Darykite didesnę posūkį, kad priekaba nekliudytų minkštų kelkraščių, šaligatvių, kelio ženklų, medžių ar kitų daiktų. Staigiai nemanevruokite. Kai planuojate sukti ar persirikiuoti, pakankamai anksti rodykite signalus.

Posūkių signalai velkant priekabą

Velkant priekabą, jūsų automobiliui reikia kitokio posūkių signalo ir papildomų laidų. Kai rodysite posūkį ar keisite eismo juostas, prietaisų skydelyje mirksės posūkių indikatoriai. Priekabos žibintai, jeigu jie gerai prijungti, taip pat mirksės, įspėdami kitus vairuotojus, kad jūs ketinate sukti, važiuoti į kitą eismo juostą arba sustoti.

Velkant priekabą, posūkių indikatoriai jūsų prietaisų skydelyje mirksės ir tuomet, kai priekabos žibintų lempos bus perdegusios. Manysite, kad paskui jus važiuojantys vairuotojai mato jūsų perduodamus signalus, nors iš tiesų signalų nebus. Kartkartėmis būtina patikrinti, ar priekabos žibintai veikia. Patikrinkite juos kiekvieną kartą atjungę ir vėl prijungę laidus.

Nejunkite priekabos apšvietimo sistemos tiesiogiai prie savo automobilio apšvietimo sistemos. Naudokite tik sertifikuotą laidų sujungimo juostą.

Įgaliotasis HYUNDAI atstovas padės jums prijungti elektros laidus.

⚠️ ĮSPĖJIMAS

Jei naudosite ne aprobuotą priekabos elektros jungtį, galite sugadinti automobilio elektros sistemą ir (arba) susižaloti.

Važiavimas įkalne ar nuokalne

Sumažinkite greitį ir įjunkite žemesnę pavarą prieš leisdami ilgą arba stačią nuokalnę. Jei neperjungsite žemesnės pavaros, teks naudoti stabdžius, kurie gali perkaisti ir tinkamai neveikti.

Važiuodami ilgą įkalnę, įjunkite žemesnę pavarą ir sumažinkite greitį iki 70 km/val. (45 mylių/val.), kad neperkaistų variklis ir pavarų dėžė.

Jei priekaba sveria daugiau nei didžiausia leistina priekabos be stabdžių masė, o jūsų automobilyje yra automatinė pavarų dėžė, važiuokite įjungę D pavarą.

Važiuojant D pavara, pavarų dėžė mažiau kais ir lėčiau dėvės.

ATSARGIAI

- *Vilkdami priekabą stačiomis įkalnėmis (statesnėmis nei 6%), atidžiai stebėkite variklio aušinimo skysčio temperatūrą, kad variklis neperkaistų.*

Jei temperatūros matuoklio rodyklė pasiekia "130/H" (KARŠTA) rodmenį, nedelsdami sustokite saugioje vietoje ir leiskite varikliui atvėsti. Kai variklis atvės, galite tęsti kelionę.

- *Pasirinkite važiavimo greitį pagal priekabos svorį ir įkalnės statumą, kad neperkaistų variklis ir pavarų dėžė.*

Statymas įkalnėje ar nuokalnėje

Jei prie jūsų automobilio prikabinta priekaba, nereikėtų statyti automobilio įkalnėje ar nuokalnėje. Riedėdamas nuo kalno automobilis gali sužaloti žmones, gali sudužti automobilis ir priekaba.

ĮSPĖJIMAS - Automobilio statymas ant kalno

Kai automobilis su prikabinta priekaba statomas ant kalno, sugedę stabdžiai ar atsikabinusi priekaba gali sunkiai ar mirtinai sužaloti.

Vis dėlto, jei reikia pastatyti automobilį ant kalno, vadovaukitės šiais nurodymais:

1. Įvažiuokite į stovėjimo vietą. Pasukite vairą į kelkraščio pusę (į dešinę, jei automobilio priekis į nuokalnę, į kairę, jei priekis į įkalnę).

2. Jei automobilyje mechaninė pavarų dėžė, įjunkite neutralią pavarą. Jei automobilyje automatinė pavarų dėžė, įjunkite stovėjimo (P) pavarą.
3. Įjunkite stovėjimo stabdį ir išjunkite variklį.
4. Po priekabos ratais nuokalnės pusėje pakiškite atraminius kaiščius.
5. Užveskite automobilį, nuspauskite stabdžius, įjunkite neutralią pavarą, atleiskite stovėjimo stabdį ir lėtai atleiskite stabdžius, kol priekaba savo svoriu atsirems į atraminius kaiščius.
6. Vėl nuspauskite stabdžius, įjunkite stovėjimo stabdį, įjunkite mechaninės pavarų dėžės atbulinės eigos (R) arba automatinės pavarų dėžės stovėjimo (P) pavarą.
7. Išjunkite variklį ir atleiskite automobilio stabdžius, stovėjimo stabdį palikite įjungtą.

⚠️ ĮSPĖJIMAS - Stovėjimo stabdys

Jei stovėjimo stabdys neįjungtas iki galo, pavojinga lipti iš automobilio.

Jei paliekate veikiantį variklį, automobilis gali staiga pajudėti. Jūs ar kiti žmonės galite sunkiai ar mirtinai susižaloti.

Kai norite pradėti važiuoti stovėdami ant kalno

1. Kai mechaninės pavarų dėžės pavara neįjungta arba automatinės pavarų dėžės pavara stovėjimo (P) padėtyje, nuspauskite ir laikykite stabdžių pedalą, kol:
 - Užvesite variklį;
 - Įjungsite pavarą ir
 - Išjungsite stovėjimo stabdį.
2. Lėtai atleiskite stabdžių pedalą.
3. Iš lėto pajudėkite į priekį, kol priekabos ratai nebelies atraminių kaiščių.
4. Sustokite ir paprašykite, kad kas nors patrauktų atraminius kaiščius.

Techninė priežiūra tempiant priekabą

Jei dažnai velkate priekabą, automobilio techninę priežiūrą reikės atlikti dažniau. Ypač atidžiai reikia stebėti variklio alyvą, automatinės pavarų dėžės skystį, veleno alyvą ir aušinimo sistemos skystį. Taip pat reikia dažnai tikrinti stabdžių būklę. Visa tai aprašyta šiame vadove, o rodyklė padės jums greičiau surasti reikiamą skyrių. Jei tempiate priekabą, prieš kelionę patartina perskaityti atitinkamus vadovo skyrius.

Nepamirškite patikrinti priekabos ir jos prikabinimo įtaiso techninės būklės. Laikykitės priekabos techninės priežiūros grafiko ir periodiškai apžiūrėkite priekabą. Rekomenduojame apžiūrėti priekabą kiekvieną rytą prieš pajudant. Svarbiausia patikrinkite, ar gerai priveržti visi prikabinimo įtaiso varžtai ir veržlės.

⚠️ ATSARGIAI

- **Esant karštam orui ar važiuojant į kalną, nuo didesnės apkrovos velkant priekabą variklis gali perkaisti. Jei aušinimo skysčio temperatūros rodyklis rodo perkaitimą, išjunkite oro kondicionierių ir sustabdykite automobilį saugioje vietoje, kad variklis atvėstų.**
- **Vilkdami priekabą, dažniau tikrinkite pavarų dėžės skystį.**

Jei ketinate vilkti priekabą

Atkreipkite dėmesį į šiuos svarbius dalykus:

- Įsigykite svyravimo valdymo priemonę. Apie svyravimo valdymą teiraukitės priekabos prikabinimo įtaiso pardavėjo.
- Nevilkite priekabos, kol automobilis nenuvažiavo pirmųjų 2 000 km (1 200 mylių); variklis turi įsidirbti. Jei nesilaikysite šio patarimo, galite sugadinti variklį arba pavarų dėžę.
- Jei ketinate vilkti priekabą, gaukite daugiau informacijos iš įgaliotojo HYUNDAI atstovo apie papildomus reikalavimus, tokius kaip vilkimo komplektas ir kt.
- Visuomet važiuokite vidutiniu greičiu (mažesniu nei 100 km/val. (60 mylių/val.).
- Ilgoje įkalnėje neviršykite 70 km/val.(45 mylių/val.) greičio arba nurodytos vilkimo greičio ribos, priklausomai kuris dydis yra mažesnis.
- Lentelėje pateikta svarbi informacija apie svorį ir apkrovą:

| Elementas | | Variklis | | Benzininis variklis (2,4 l) | | Dyzelinis variklis (2,0 l / 2,2 l) | |
|--|-----------------------------|-----------------------|------------------------|--------------------------------|-----------------------|---------------------------------------|--|
| | | M/T | A/T | M/T | A/T | | |
| Didžiausia leidžiamoji priekabos masė kg (svarai) | Be stabdžių sistemos | 750 (1653) | 750 (1653) | 750 (1653) | 750 (1653) | | |
| | Su stabdžių sistema | 2500 (5512) | 2000 (4409) | 2500 (5512) | 2000 (4409) | | |
| Didžiausia leidžiamoji statinė vertikali sukabintuvo apkrova kg (svarai) | | 100 (220) | 100 (220) | 100 (220) | 100 (220) | | |
| Rekomenduojamas atstumas nuo galinių ratų centro iki sukabinimo vietos mm (coliai) | | | 1,130 (44.5) | | | | |

M/T : Mechaninė pavarų dėžė

A/T : Automatinė pavarų dėžė

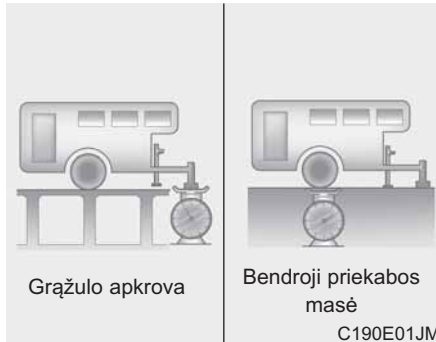
Priekabos svoris

Koks didžiausias saugus priekabos svoris? Ji neturi būti sunkesnė už didžiausią leistiną priekabos su stabdžiais masę. Net ir toks svoris gali būti per didelis.

Viskas priklauso nuo to, kaip naudosite savo priekabą. Reikia įvertinti greitį, aukštį, šlaitų nuolydį, oro temperatūrą ir priekabos vilkimo dažnumą. Priekabos svoris taip pat gali priklausyti nuo jūsų automobilyje esančios specialios įrangos.

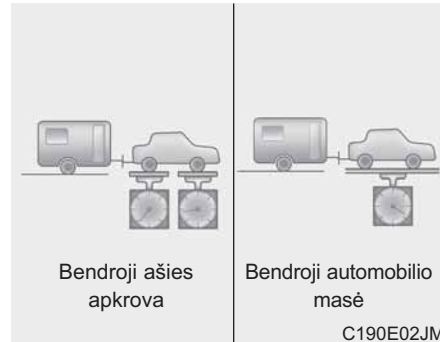
Priekabos gražulo svoris

Kiekvienos priekabos gražulo svoris yra svarbus, nes jis prisideda prie bendros jūsų automobilio masės (GVW). Ši masė - tai parengto automobilio masė, krovinio svoris ir keleivių svoris. Jei vilksite priekabą, prie bendros masės reikia pridėti ir priekabos gražulo svorį, nes jį tempa jūsų automobilis.

Priekabos gražulas turėtų sverti ne daugiau kaip 10% pakrautos priekabos svorio ir atitikti didžiausios priekabos gražulo apkrovos ribas. Pakrovę priekabą, ją ir gražulą pasverkite atskirai, ir patikrinkite ar svoriai atitinka reikalavimus. Jei svoris netinkamas, kartais jį galima pako-reguoti perstumdam daiktus priekaboje.

AUTOMOBILIO MASĖ

Šiame skyriuje rasite informaciją, kaip tinkamai pakrauti automobilį ir (arba) priekabą, kad automobilio svoris su priekaba ar be jos atitiktų projektines sąlygas. Tinkamai pakrautas automobilis geriausiai atitiks eksploatacijos charakteristikas. Prieš pakraudami automobilį susipažinkite su toliau pateiktais svorio su priekaba ar be jos matavimo terminais, nurodytais automobilio techninėse sąlygose ir etiketėje:

Parengto automobilio masė

Tai automobilio su pilnu baku degalų ir standartine įranga svoris. Į jį neįeina keleivių, bagažo ir papildomos įrangos svoris.

Automobilio masė

Tai iš pardavėjo paimto automobilio svoris, įskaitant papildomą po pardavimo sumontuotą įrangą.

Krovinio svoris

Šis skaičius apima visą prie parengto automobilio masės pridėtą svorį, įskaitant krovinį ir papildomą įrangą.

Bendra ašių apkrova (GAW)

Tai bendra leistina abiem ašims (priekinei ir užpakalinei) tenkanti apkrova, įskaitant parengto automobilio masę ir visą naudingąją apkrovą.

Didžiausia leidžiamoji ašies apkrova (GAWR)

Tai didžiausia leistina vienai ašiai (priekinei arba užpakalinei) tenkanti apkrova. Šiuos skaičius rasite atitikties etiketėje.

Bendra kiekvienai ašiai tenkanti apkrova negali viršyti didžiausios leidžiamosios ašies apkrovos.

Bendra automobilio masė (GVW)

Tai parengto automobilio masė su faktiniu kroviniu svoriu ir keleivių svoriu.

Bendra nominali automobilio masė (GVWR)

Tai visiškai sukomplektuotos transporto priemonės (su visa papildoma ir standartine įranga, keleiviais ir kroviniu) masė. Didžiausia leidžiamoji masė nurodyta atitikties etiketėje.

Per didelė apkrova

⚠ ĮSPĖJIMAS - Automobilio masė

Didžiausia leidžiamoji ašies apkrova (GAWR) ir didžiausia leidžiamoji automobilio masė (GVWR) nurodytos atitikties etiketėje ant vairuotojo (priekinių keleivių) durų rėmo. Viršijus šias apkrovas gali kilti avarija ar sugesti automobilis. Savo krovinio svorį galite apskaičiuoti pasvėrę į automobilį kraunamus daiktus (ir žmones). Neperkraukite automobilio.

Kaip elgtis sudėtingoje situacijoje

| | |
|--|------|
| Įspėjimas apie nenumatytą atvejį kelyje | 6-2 |
| • Mirksintys avariniai žibintai | 6-2 |
| Jei vairuojant iškilo problema | 6-3 |
| • Jei variklis užgeso sankryžoje ar pervažoje | 6-3 |
| • Jei važiuojant nuleido padangą | 6-3 |
| • Jei važiuojant užgęsta variklis | 6-3 |
| Jei neužsiveda variklis | 6-4 |
| • Jei vedamas variklis nesisuka arba sukasi labai lėtai | 6-4 |
| • Jei vedant variklis sukasi normaliai, tačiau neužsiveda | 6-4 |
| Avarinis užvedimas | 6-5 |
| • Užvedimas prijungiant kitą elektros šaltinį | 6-5 |
| • Užvedimas stumiant | 6-6 |
| Jei variklis perkaito | 6-7 |
| Padangų slėgio stebėjimo sistema (TPMS) | 6-8 |
| • Žemo slėgio padangoje (nuleistos padangos vieta) signalinė lemputė | 6-9 |
| • TPMS (Padangų slėgio kontrolės sistemos) gedimo indikatorius | 6-11 |
| • Padangos keitimas, jei yra TPMS | 6-11 |

| | |
|---|------|
| Jei jums nuleido padangą (atsarginė padanga) | 6-13 |
| • Domkratas ir įrankiai | 6-13 |
| • Atsarginio rato nuėmimas ir laikymas | 6-14 |
| • Ratų keitimas | 6-16 |
| • Rato veržlių sukimo momentas | 6-19 |
| Jei jums nuleido padangą (su padangų remonto rinkiniu) | 6-22 |
| • Įžanga | 6-22 |
| • Padangų remonto rinkinio komponentai | 6-23 |
| • Padangų remonto rinkinio naudojimas | 6-24 |
| • Hermetiko paskirstymas | 6-25 |
| • Oro slėgio padangose tikrinimas | 6-26 |
| • Patarimai, kaip saugiai naudoti padangų remonto rinkinį | 6-26 |
| • Techniniai duomenys | 6-27 |
| Vilkimas | 6-28 |
| • Vilkimo paslauga | 6-28 |
| • Nuimamas vilkimo kablys | 6-29 |
| • Vilkimas nenumatytu atveju | 6-30 |
| Reikmenys nenumatytu atveju | 6-33 |
| • Gesintuvas | 6-33 |
| • Pirmosios pagalbos rinkinys | 6-33 |
| • Trikampis avarinis ženklas | 6-33 |
| • Oro slėgio padangose matuoklis | 6-33 |

ĮSPĖJIMAS KELYJE

Mirksintys avariniai žibintai



Mirksintys avariniai žibintai įspėja kitus vairuotojus, kad jūsų automobilis kelia pavojų, ir artėdami bei jį lenkdami jie turi būti ypač atidūs.

Avariniai žibintai turi būti įjungti visada, kai automobilis yra taisomas ar sustojęs šalikelėje.

Paspauskite avarinių žibintų įjungimo jungiklį, kai užvedimo jungiklis yra bet kurioje padėtyje. Avarinių žibintų jungiklis yra centrinės konsolės jungiklių panelyje. Visi posūkių signalai mirksi vienu metu.

- Avariniai žibintai dega nepriklausomai nuo to, ar variklis dirba, ar ne.
- Įjungus avarinių žibintų režimą, posūkių žibintų signalai nebus rodomi.
- Vilkdami automobilį, atsižvelkite į avarinių žibintų veikimo ypatumus.

SUDĖTINGA SITUACIJA VAIRUOJANT

Jei variklis užgeso sankryžoje ar pervažoje

- Jei variklis užgeso sankryžoje ar pervažoje, pavarų perjungimo svirtį įjunkite į N (neutralią) padėtį ir nustumkite automobilį į saugią vietą.
- Jei jūsų automobilyje yra mechaninė pavarų dėžė ir nėra užvedimo jungiklio, automobilį galima pastumti pirmyn, įjungiant 2 (antrą) arba 3 (trečią) pavarą ir pasukant starterį nenuspaudus sankabos pedalo.

Jeį važiuojant nuleido padangą

Jeį važiuojant nuleido padangą:

1. Atleiskite akceleratoriaus pedalą ir leiskite automobiliui lėtėti važiuojant tiesiai. Nebandykite iš karto stabdyti ir pasitraukti į šalikelę, nes galite nesuvaldyti automobilio. Kai automobilis sulėtėja iki nepavojingo greičio, atsargiai stabdykite ir važiuokite į šalikelę. Pastatykite automobilį kuo toliau nuo važiuojamosios kelio dalies ant kietos ir lygios žemės. Jeigu jūs važiuote greitkeliu, nestokite eismo juostas skiriančioje zonoje.
2. Sustabdę automobilį, įjunkite avarinius žibintus, įjunkite stovėjimo stabdį, įjunkite pavarų svirtį į P (automatinė pavarų dėžė) arba atbulinės eigos (mechaninė pavarų dėžė) padėtį.
3. Visi keleiviai turi išlipti iš automobilio. Keleiviai turi išlipti priešingoje eismo juostai pusėje.

4. Keisdami padangą, vadovaukitės šioje dalyje pateiktais nurodymais.

Jeį važiuojant užgęsta variklis

1. Palengva sumažinkite greitį, stengdamiesi važiuoti tiesiai. Atsargiai nuvažiuokite nuo kelio į saugią vietą.
2. Įjunkite avarinius žibintus.
3. Pabandykite vėl užvesti variklį. Jei variklis neužsiveda, kreipkitės į įgaliotąjį HYUNDAI atstovą.

JEI VARIKLIS NEUŽSIVEDA

Jei vedamas variklis nesisuka arba sukasi labai lėtai

1. Jei jūsų automobilyje yra automatinė pavarų dėžė, pavarų perjungimo svirtį įjunkite į N (neutralią) arba P (stovėjimo) padėtį ir įjunkite stovėjimo stabdį.
2. Patikrinkite, ar akumulatoriaus laidų gnybtai yra švarūs ir gerai pritvirtinti.
3. Įjunkite automobilio vidaus apšvietimą. Jei šviesa prigęsta arba visai užgęsta įjungus starterį, akumulatorius yra išsikrovęs.

ĮSPĖJIMAS

Jeigu variklis neužsiveda, nebandykite jo užvesti stumdami ar traukdami automobilį. Galite į ką nors atsitrenkti ar padaryti kitokią žalą. Be to, bandant užvesti variklį stumiant ar traukiant automobilį, katalizinis konverteris nuo perkrovos gali užsidedti.

4. Patikrinkite, ar starterio laidų gnybtai yra gerai pritvirtinti.
5. Nebandykite užvesti variklio stumdami arba traukdami automobilį. Žiūrėkite nurodymus "Užvedimas prijungiant kitą elektros šaltinį"

Jeigu vedant variklis sukasi normaliai, tačiau neužsiveda

1. Patikrinkite degalų lygį.
2. Pasukę užvedimo jungiklį į LOCK arba OFF padėtį, patikrinkite laidų jungtis prie uždegimo spynelės, ritės ir uždegimo žvakių. Jei rasite atsijungusių ar blogai sujungtų laidų, sujunkite juos.
3. Patikrinkite degalų tiekimo vamzdelį variklio skyriuje.
4. Jei variklis vis tiek neužsiveda, kreipkitės į įgaliotąjį HYUNDAI atstovą.

AVARINIS UŽVEDIMAS

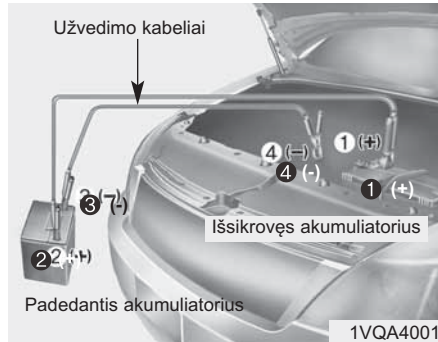

Sujunkite laidus nurodytų skaičių eilės tvarka, o atjunkite atvirkščia tvarka.

Užvedimas prijungiant kitą elektros šaltinį

Užvedimas prijungiant kitą elektros šaltinį pavojingas, jei tai daroma netinkamai. Laikykitės užvedimo nuo kito elektros šaltinio tvarkos, kad nesusižalotumėte patys ir nesugadintumėte automobilio ar akumulatoriaus. Jei kyla abejonų, rekomenduojame kreiptis į kvalifikuotą mechaniką ar vilkimo paslaugų tiekėją, kad užvestų jūsų automobilį.

⚠️ ATSARGIAI

Naudokite tik 12 voltų įkrovimo sistemą. Naudodami 24 voltų energijos šaltinį (du 12 voltų akumulatorius arba 24 voltų generatorių) galite sugadinti 12 voltų starterio variklį, uždegimo sistemą ir kitas elektros sistemos dalis.

⚠️ ĮSPĖJIMAS - Akumulatorius

Nebandykite tikrinti elektrolito lygio akumulatoriuje, nes akumulatorius gali sprogti ir sunkiai sužaloti.

⚠️ ĮSPĖJIMAS - Akumulatorius

- Saugokite, kad akumulatoriaus nepasiektų ugnis ar žiežirbos. Akumulatorius išskiria vandenilio dujas, kurios gali sprogti nuo ugnies ar žiežirbų.

Jei nesilaikysite šių nurodymų, galite sunkiai susižaloti patys ir sugadinti automobilį! Jei nežinote kaip elgtis, ieškokite profesionalios pagalbos. Automobilių akumulatoriuose yra sieros rūgštys. Ji nuodinga ir ēdanti. Užvesdami variklį nuo kito energijos šaltinio, užsidėkite apsauginius akinius ir saugokitės, kad rūgštis neaptaškytų jūsų, rūbų ar automobilio.

- Neužvedinėkite variklio nuo kito energijos šaltinio, jei išsikrovęs akumulatorius užšalęs ar jame per mažai elektrolito; akumulatorius gali pratrūkti ir sprogti.

Užvedimo prijungiant kitą elektros šaltinį tvarka

1. Patikrinkite, ar padedantis akumuliatorius yra 12 V, o jo neigiamas polius įžemintas.
2. Jei padedantis akumuliatorius yra kitame automobilyje, žiūrėkite, kad automobiliai nesiliestų.
3. Išjunkite visą nereikalingą elektros įrangą.
4. Sujunkite jungiamuosius laidus tolia seka, kaip parodyta paveikslėlyje. Pirmiausia, prijunkite vieną užvedimo kabelio galą prie išsikrovusio akumuliatoriaus teigiamo poliaus (1), po to prijunkite kitą kabelio galą prie padedančio akumuliatoriaus teigiamo poliaus (2). Toliau prijunkite kito kabelio vieną galą prie padedančio akumuliatoriaus neigiamo poliaus (3), o antrą kabelio galą junkite prie tvirtos, nejudančios metalinės detalės (pavyzdžiui, prie variklio laikiklio), esančios kuo toliau nuo išsikrovusio akumuliatoriaus (4). Nejunkite šio kabelio prie arba arti detalių, kurios juda, kai užvedamas variklis.

Užvedimo kabeliai neturi liestis prie nieko kito, išskyrus akumuliatorių polius ar tinkamą įžeminimo elementą. Nesilenkite virš akumuliatoriaus, kai jungiate laidus.

⚠️ ATSARGIAI - Akumuliatoriaus laidai

Nejunkite įkrovimo laidų nuo padedančio akumuliatoriaus neigiamo poliaus prie išsikrovusio akumuliatoriaus neigiamo poliaus. Išsikrovęs akumuliatorius gali perkaisti ir sutrūkti, o akumuliatoriaus rūgštis išsilies.

5. Užveskite padedančio automobilio variklį ir leiskite jam dirbti apie 2000 sūkių per minutę, po to pabandykite užvesti automobilio su išsikrovusiu akumuliatoriumi variklį.

Jei negalite nustatyti akumuliatoriaus išsikrovimo priežasties, jūsų automobilį turi patikrinti įgaliotasis HYUNDAI atstovas.

Užvedimas stumiant

Automobilio su mechanine pavarų dėže nereikėtų užvedinėti stumiant, nes galima sugadinti išmetamųjų dujų kontrolės sistemą.

Automobilio su automatine pavarų dėže negalima užvedinėti stumiant.

Vadovaukitės šioje dalyje pateiktais nurodymais kaip užvesti variklį prijungus kitą elektros šaltinį.

⚠️ ĮSPĖJIMAS

Neužvedinėkite variklio vilkdami automobilį, nes varikliui užsivedus automobilis gali staigiai mestis pirmyn ir atsitrenkti į jį velkantį automobilį.

JEI VARIKLIS PERKAITO

Jei temperatūros rodiklis rodo variklio perkaitimą, jaučiate sumažėjusį galingumą arba girdite zvimbimą ar beldimą, gali būti, kad variklis perkaito. Jei taip atsitinka:

1. Pasitraukite nuo važiuojamosios kelio dalies ir sustokite, kai tik bus saugu.
2. Įjunkite pavarų perjungimo svirtį į P (automatinė pavarų dėžė) arba neutralią (mechaninė pavarų dėžė) padėtį ir įjunkite stovėjimo stabdį. Jeigu įjungta oro kondicionavimo sistema, išjunkite ją.
3. Jei po automobiliu bėga variklio aušinimo skystis arba iš po variklio gaubto veržiasi garai, užgesinkite variklį. Nėskite variklio dangčio, kol bėga aušinimo skystis ar veržiasi garai. Jeigu nesimato tekančio aušinimo skysčio ir nėra garų, neišjunkite variklio ir patikrinkite, ar veikia variklio aušinimo ventiliatorius. Jei ventiliatorius neveikia, išjunkite variklį.

4. Patikrinkite, ar nenutrūkęs vandens siurblio dirželis. Jei dirželis vietoje, patikrinkite, ar jis gerai įtemptas. Jei dirželis atrodo geras, patikrinkite, ar aušinimo skystis neteka iš radiatoriaus, žarnelių, ar automobilio apačioje. (Jei dirbo oro kondicionavimo sistema, normalu, jeigu sustojus iš jos varvės šaltas vanduo).

ĮSPĖJIMAS

Kai variklis dirba, saugokitės, kad plaukai, rankos, rūbai neprisiliestų prie judančių dalių, tokių kaip ventiliatorius ar pavaros diržas.

5. Jeigu vandens siurblio dirželis nutrūkęs arba teka aušinimo skystis, nedelsdami išjunkite variklį ir kvieskite į pagalbą artimiausią įgaliotąjį HYUNDAI atstovą.

ĮSPĖJIMAS

Nenuiminėkite radiatoriaus dangtelio, kai variklis karštas. Atidarant karštą radiatorių, gali išsiveržti aušinimo skystis ir nudeginti.

6. Jeigu nerandate variklio perkaitimo priežasties, palaukite, kol variklio temperatūra nukris iki normalios. Jei trūksta aušinimo skysčio, papildykite aušinimo skysčio bakelį iki reikiamo lygio.
7. Tęskite kelionę apdairiai, atidžiai stebėdami, ar variklis vėl nepradedą kaisti. Jei variklis vėl ima kaisti, kreipkitės į įgaliotąjį HYUNDAI atstovą.

ATSARGIAI

Smarkiai sumažėjęs aušinimo skysčio lygis rodo, kad aušinimo sistema yra nesandari. Pasirūpinkite, kad ją kuo skubiau patikrintų įgaliotasis HYUNDAI atstovas.

PADANGŲ SLĖGIO STEBĖJIMO SISTEMA (TPMS) (JEI YRA)

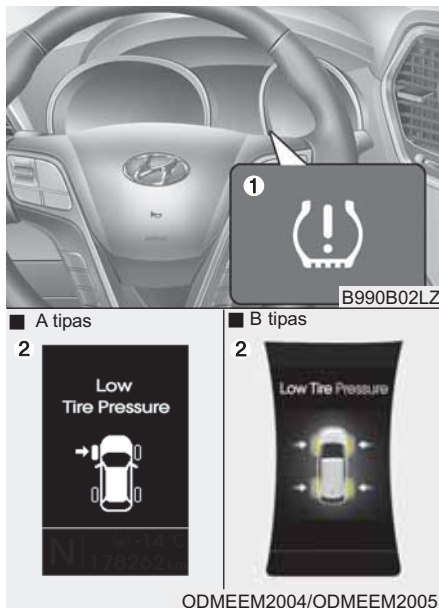

- (1) Žemo oro slėgio padangose kontrolinė lemputė / TPMS gedimo indikatorius
- (2) Įspėjimas, rodantis kurio rato padangos slėgis žemas (rodoma LCD ekrane)

Visas padangas, o taip pat atsarginio rato (jei yra), reikia patikrinti kas mėnesį. Padangas reikia tikrinti, kol jos šaltos ir pripūsti iki automobilio gamintojo nurodyto slėgio. (Jeį jūsų padangos ne tokio dydžio, koks nurodytas automobilio eksploatacinių parametrų lentelėje ar ant padangų slėgio lipduko, išsiaiškinkite, koks turėtų būti slėgis tokiose padangose).

Jūsų automobilyje yra papildomas apsaugos elementas - oro slėgio padangose stebėjimo sistema (TPMS). Jei oro slėgis vienoje ar keliose padangose per žemas, užsidega kontrolinė lemputė. Užsidegus žemo oro slėgio padangose kontrolinei lemputei, kuo skubiau sustokite, patikrinkite slėgį padangose ir pripūskite jas iki reikiamo slėgio. Jei važiuojate su nepakankamai pripūsta padanga, ji gali perkaisti ir sugesti. Kai slėgis padangose per žemas, sunaudojama daugiau degalų, greičiau dėvisi padangos protektorius, automobilį gali būti sunkiau suvaldyti ir sustabdyti.

TPMS nepakeis reguliarios padangų priežiūros. Vairuotojas privalo tikrinti, ar slėgis padangose tinkamas, ir nelaukti, kol užsidegs TPMS žemo oro slėgio padangose lemputė.

Jūsų automobilyje taip pat yra TPMS gedimo indikatorius, kuris parodo, kad sistema neveikia. TPMS gedimo indikatorius sujungtas su žemo oro slėgio padangose kontroline lempute. Kai sistema aptinka gedimą, signalinė lemputė mirksi apie minutę, po to dega nepertraukiamai. Lemputė mirksi, o paskui dega nepertraukiamai kiekvieną kartą užvedus variklį tol, kol gedimas nepašalinamas. Kai dega TPMS gedimo indikatorius, sistema gali neaptikti ir nepranešti apie žemą slėgį padangose. TPMS gali sugesti dėl įvairių priežasčių, įskaitant padangų ar ratų pakeitimą ar apkeitimą.

Pakeitę vieną ar kelias padangas arba sukeitę ratus, visuomet patikrinkite, ar nedega TPMS gedimo signalinė lemputė, t.y. ar pakeitus padangą ar sukeitus ratus TPMS sistema veikia.

* PASTABA

Jei taip įvyksta, mes rekomenduojame, kad sistemą patikrintų įgaliotasis HYUNDAI atstovas.

1. Žemo oro slėgio padangose kontrolinė lemputė ar TPMS gedimo indikatorius ir pranešimas, parodantis kurio rato padangos slėgis žemas, nedega.
2. Minutę pamirksėjęs, TPMS gedimo indikatorius toliau dega.
3. Neužgęsta pranešimas, parodantis kurio rato padangos slėgis žemas.

Žemo padangų slėgio kontrolinė lemputė



Kontrolinė lemputė, parodanti kurio rato padangos slėgis žemas



Kai užsidega padangų slėgio stebėjimo sistemos indikatoriai, o LCD ekrane rodomas įspėjamasis pranešimas, slėgis vienoje ar keliose jūsų automobilio padangose yra per žemas. Padangos, kurioje yra žemas slėgis, vietos kontrolinė lemputė parodo, kurioje padangoje slėgis yra gerokai per žemas.

Jei užsidega kuri nors iš lempučių ar LCD ekrane rodomas įspėjamasis pranešimas, iš karto sumažinkite greitį, venkite staigių posūkių ir žinokite, kad stabdymo kelias pailgės. Kuo skubiau sustokite ir patikrinkite padangas.

Pripūskite padangas iki tokio slėgio, koks nurodytas automobilio eksploatacinių parametrų lentelėje ar ant padangų slėgio lipduko ant vidurinio statramsčio vairuotojo pusėje.

Jeį arti nėra degalinės arba jei oras padangoje nesilaiko, pakeiskite tą ratą atsarginiu.

Pakeitus ratą, kurio padangos slėgis žemas, atsarginiu:

- TPMS gedimo indikatorius gali pamirksėti vieną minutę ir po to degti nepertraukiamai, nes ant atsarginio rato nėra TPMS jutiklio (automobilyje nėra pakeisto rato su jutikliu).
- Važiuojant nuolat degs TPMS gedimo indikatorius, nes ant atsarginio rato nėra TPMS jutiklio (pakeistas ratas su jutikliu yra automobilyje).



ATSARGIAI

Žiemą ar šaltu oru žemo padangų slėgio signalinė lemputė gali degti, jei oro slėgis padangose buvo matuojamas ir reguliuojamas šiltu oru. Tai nėra TPMS gedimas, nes nukritus temperatūrai slėgis padangoje proporcingai mažėja.

Kai automobiliu važiuojate iš šalto oro zonos į šilto oro zoną ir atvirkščiai, arba temperatūra lauke yra gerokai aukštesnė arba žemesnė, patikrinkite slėgį padangose ir pripūskite jas iki rekomenduojamo slėgio.



ĮSPĖJIMAS -

Žala, kurią gali padaryti per žemas slėgis padangose

Dėl žemo slėgio padangose automobilis praras stabilumą ir bus sunkiai valdomas, o stabdymo kelias pailgės.

Ilgiau važiuojant padangos, kuriose slėgis per žemas, perkais ir susigadins.



TPMS (Padangų slėgio kontrolės sistemos) gedimo indikatorius

Jei žemo oro slėgio padangose įspėjamoji lemputė apie minutę mirksi, o po to visą laiką dega, oro slėgio padangose stebėjimo sistemoje yra gedimas.

Mes rekomenduojame, kad sistemą patikrintų įgaliotasis HYUNDAI atstovas ir nustatytų gedimą.

* PASTABA

Jei oro slėgio padangose stebėjimo sistemoje yra gedimas, pranešimai apie nuleistą padangą nebus rodomi, net jei kurioje nors padangoje trūksta oro.

Padangos keitimas, kai yra TPMS

Jei nuleis padangą, užsidegs žemo oro slėgio padangose ir padangos, kurioje yra žemas slėgis, kontrolinės lemputės. Mes rekomenduojame, kad sistemą patikrintų įgaliotasis HYUNDAI atstovas.

ATSARGIAI

Mes rekomenduojame naudoti tik HYUNDAI aprobuotą hermetiką.

Pakeitę padangą nauja, nuvalykite nuo slėgio jutiklio ir rato likusį hermetiką.

Visuose ratuose padangos viduje už ventilio galvutės yra padangų slėgio jutiklis. Naudokite specialius TPMS pritaikytus ratus. Rekomenduojame, kad jūsų automobilio padangas tvarkytų įgaliotasis HYUNDAI atstovas.

Pakeitus nuleistą padangą atsarginiu ratu ir pravažiavus automobiliu apie 10 minučių didesniu nei 25 km/val. greičiu, gali įvykti:

- TPMS gedimo indikatorius gali pamirskėti vieną minutę ir po to degti nepertraukiamai, nes ant atsarginio rato nėra TPMS jutiklio (automobilyje nėra pakeisto rato su jutikliu).
- Važiuojant nuolat degs TPMS gedimo indikatorius, nes ant atsarginio rato nėra TPMS jutiklio (pakeistas ratas su jutikliu yra automobilyje).

Vien pažiūrėjus į padangą negalima nustatyti, kad slėgis joje per žemas. Slėgį padangoje matuokite kokybišku slėgio matuokliu. Nepamirškite, kad karštoje (nuo važiavimo) padangoje slėgis bus aukštesnis nei šaltoje (kuri nejudėjo bent 3 valandas arba per 3 valandas nuvažiavo ne daugiau nei 1,6 km (1 mylią)).

Prieš matuodami slėgį padangoje, leiskite jai atvėsti. Padangą iki rekomenduojamo slėgio pūskite tik tuomet, kai ji šalta.

Padanga yra šalta, jei automobilis stovėjo bent 3 valandas ir per 3 valandas nuvažiavo ne daugiau nei 1,6 km (1 mylią).

ATSARGIAI

Mes rekomenduojame naudoti tik HYUNDAI aprobuotą hermetiką, jei jūsų automobilyje yra oro slėgio padangose stebėjimo sistema. Skystas hermetikas gali pažeisti padangų slėgio jutiklius.

ĮSPĖJIMAS - TPMS

- TPMS negali įspėti, jei padangą staigiai pažeidžia išoriniai veiksniai, tokie kaip vinyš ar aštrūs daiktai.
- Jei pajutote, kad automobilis nestabilus, atleiskite akceleratorių, palaispniui lengvai spauskite stabdžių pedalą ir važiuokite į saugią sustoti vietą šalikelėje.

ĮSPĖJIMAS- TPMS saugojimas

Nelieskite, nemodifikuokite ir neatjunginėkite padangų slėgio stebėjimo sistemos (TPMS) elementų, nes galite sugadinti sistemą, ir ji neįspės vairuotojo apie žemą slėgį padangose ir (arba) apie TPMS gedimus. Jei liosite, modifikuosite ir atjunginėsite padangų slėgio stebėjimo sistemos (TPMS) elementus, gamintojo garantija tai automobilio daliai gali negaliooti.

JEI JUMS NULEIDO PADANGĄ (SU ATSARGINIU RATU, JEI TOKS YRA)**Domkratas ir įrankiai**

Domkratas, domkrato rankena, veržliaraktis laikomi bagažo skyriuje.

Šiuos įrankius rasite pakėlę bagažinės dugno dangtį.

- (1) Domkrato rankena
- (2) Domkratas
- (3) Ratų raktas
- (4) Vamzdinis raktas

Kaip naudotis domkratu

Domkratas skirtas tik nuleisto rato pakeitimui.

Kad domkratas važiuojant nebarškėtų, reikia jį tinkamai sudėti ir laikyti.

Perskaitykite naudojimosi domkratu instrukciją, kad nesusižeistumėte.

⚠ ĮSPĖJIMAS - Padangų keitimas

- Neremontuokite automobilio, stovinčio ant važiavimo juostos kelyje ar greitkelyje.
- Jei reikia pakeisti padangą, visuomet patraukite automobilį nuo kelio į šalikelę. Domkratą statykite ant kieto pagrindo. Jei nerandate tvirtos lygios vietos šalikelėje, kvieskitės į pagalbą vilkimo paslaugų tiekėją.
- Domkratą remkite jam skirtose vietose automobilio priekyje ir gale; neremkite domkrato į buferį ar kitą automobilio dalį.

(Tęsinys)

(Tęsinys)

- Automobilis gali nuslysti nuo domkrato ir sunkiai ar mirtinai sužaloti.
- Nelįskite po automobiliu, kai jis yra pakeltas ant domkrato.
- Neužvedinėkite variklio, kai automobilis pakeltas ant domkrato.
- Ant domkrato pakeltame automobilyje negali būti keleivių.
- Patraukite vaikus toliau nuo kelio ir nuo automobilio, pakelto ant domkrato.

Atsarginio rato nuėmimas ir laikymas



Atsarginis ratas laikomas po automobiliu ties bagažo skyriumi.

Jei norite išimti atsarginį ratą:

1. Atidarykite pakeliamas galines duris.
2. Suraskite šešiakampio varžto plastikinį dangtelį ir moneta ar plokščiu atsuktuvu nuimkite jį.

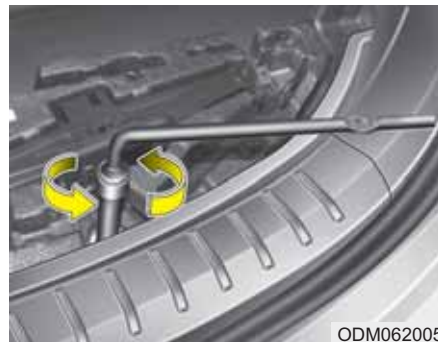

3. Sujunkite vamzdinį raktą su ratų raktu.

4. Atsukite varžtą, kad galėtumėte išimti padangą.

Sukite raktą prieš laikrodžio rodyklę, kol padanga pasieks žemę.



ODM062006

5. Kai padanga pasieks žemę, sukite raktą toliau prieš laikrodžio rodyklę ir ištraukite padangą. Nesukite rakto per stipriai, nes galite sugadinti atsarginės padangos laikiklį.
6. Išimkite atsarginės padangos centre esantį laikiklį (1).



ODM062007

Atsarginio rato įdėjimas:

1. Paguldykite padangą ant žemės ventiliu į viršų.
2. Įdėkite į padangos vidurį laikiklį (1) ir pakiškite padangą po automobiliu.
3. Sukite raktą pagal laikrodžio rodyklę, kol pasigirs spragtelėjimas.

⚠ ĮSPĖJIMAS

Tinkamai įdėkite atsarginio rato laikiklį į rato vidurį, kad važiuojant ratas nebarškėtų.

Blogai uždėtas ratas gali nukristi nuo laikiklio ir sukelti avariją.

Ratų keitimas

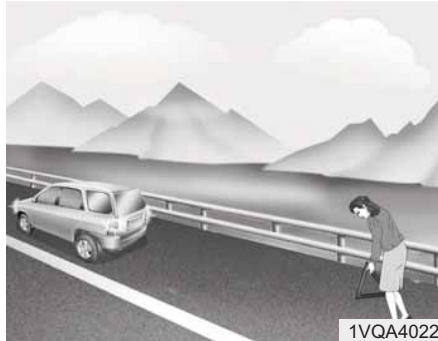

1. Pastatykite automobilį lygioje vietoje ir iki galo įjunkite stovėjimo stabdį.
2. Mechaninės pavarų dėžės pavarų svirtį įjunkite į R (atbulinės eigos) padėtį, o automatinės pavarų dėžės – į P (stovėjimo) padėtį.
3. Įjunkite avarinius žibintus.



4. Iš bagažo skyriaus išimkite ratų raktą, domkratą, domkrato rankeną ir atsarginį ratą.
5. Užblokuokite įstrižai priešingoje pusėje nuo domkrato esantį ratą iš priekio ir iš galo.

⚠ ĮSPĖJIMAS - Padangos keitimas

- Kad keičiant padangą automobilis nejudėtų, iki galo įjunkite stovėjimo stabdį ir visuomet užblokuokite ant kitos ašies priešingoje pusėje esantį ratą.
- Rekomenduojame ant domkrato pakelto automobilio ratus paremti atraminiais kaiščiais. Visi žmonės turi išlipti iš automobilio.



ODM062008

6. Paeiliui prieš laikrodžio rodyklę atsukite rato tvirtinimo veržles, bet nenuimkite jų, kol padanga nebus pakelta nuo žemės.

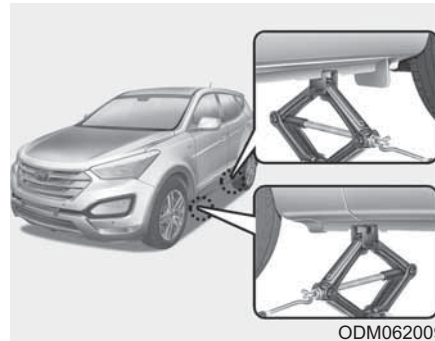

ODM062009

7. Padėkite domkratą priekyje arba gale kuo arčiau keičiamo rato. Domkratą kiškite į jam skirtą vietą po rėmu. Domkrato pakišimo vieta yra prie rėmo privirintos plokštelės su dviem ašselėm ir iškilusiu tašku, kuris turi sutapti su domkratu.



ODM062010

8. Įkiškite domkrato rankeną į domkratą ir, sukdami ją prieš laikrodžio rodyklę, kelkite automobilį tol, kol padanga nebelies žemės. Tai turėtų būti apie 30 mm (1,2 colio). Prieš nuimdami rato varžtus veržles, patikrinkite, ar automobilis tvirtai stovi ir nėra tikimybės, kad jis pajudės ar nuslys.

⚠ ĮSPĖJIMAS - Domkrato vieta

Kad nesusižeistumėte, naudokite tik to automobilio domkratą. Jį įremkite į domkratui skirtą vietą, o ne į kurią nors kitą automobilio dalį.

9. Atlaisvinkite rato veržles ir atsukite jas ranka. Nutraukite ratą nuo varžtų ir paguldykite ant šono, kad nenuriedėtų. Paimkite atsarginį ratą, atitaisykite jo skyles pagal varžtų vietą ir užmaukite ant jų ratą. Jei nepavyksta, šiek tiek pakreipkite ratą ir viršutinę rato skylę atitaisykite pagal viršutinį varžtą. Tuomet pajudinkite ratą pirmyn ir atgal, kol varžtai įlys į visas skyles.

ĮSPĖJIMAS

Ratų kraštai gali būti aštrūs. Elkitės su jais atsargiai, kad nesusižeistumėte. Prieš uždėdami ratą patikrinkite, ar ant stebulės ir rato nėra purvo, dervos, žvyro ir pan., kas trukdytų gerai užmauti ratą ant stebulės. Jei yra minėtų pašalinių medžiagų, nuvalykite jas. Jei ratas gerai neprisiglaudžia prie stebulės paviršiaus, rato veržlės gali atsisukti, ir ratas nukris. Nukritus ratui, nesuvaldysite automobilio ir galite sunkiai ar mirtinai susižaloti.

10. Laikykite ratą ant varžtų, ant jų uždėkite rato veržles ir priveržkite jas ranka. Veržles reikia dėti smailiais galais į vidų. Pajudinkite ratą patikrindami, ar jis gerai užsidėjo, ir kiek galėdami stipriau prisukite veržles ranka.
11. Nuleiskite automobilį ant žemės, sukdami domkrato rankeną prieš laikrodžio rodyklę.



Tuomet uždėkite ratų raktą kaip parodyta piešinėlyje ir priveržkite veržles. Patikrinkite, ar racto galvutė pilnai apgaubia veržlę. Nespauskite ratų racto koja ir neilginkite jo, užmaudami vamzdį ant racto rankenos. Iš eilės gerai priveržkite visas rato veržles. Po dar kartą patikrinkite kiekvieną veržlę, ar jos gerai priveržtos. Pakeitus ratus, mes rekomenduojame, kad sistemą patikrintų įgaliotasis HYUNDAI atstovas.

Rato veržlių sukimo momentas:

Plieniniai ratai ir aliuminio lydinio ratai:

9~11 kg/m (65~79 svarų į pėdą)

Jei turite oro slėgio padangose matuoklį, atsukite ventilio dangtelį ir patikrinkite oro slėgį padangose. Jei slėgis žemesnis už rekomenduojamą, lėtai važiuokite į artimiausią degalinę ir pripūskite jas iki reikiamo slėgio. Jei slėgis per aukštas, nuleiskite orą, kol pasieksite reikiamą slėgį. Patikrinę slėgį ir pripūtę oro, nepamirškite užsukti ventilio dangtelio. Neužsukus ventilio, oras gali išeiti iš padangos. Pametę ventilio dangtelį, kuo skubiau įsigykite kitą ir jį uždėkite.

Pakeitę ratą, padėkite nuleistą padangą, domkratą ir kitus įrankius į jiems skirtą vietą.

ATSARGIAI

Jūsų automobilio ratų varžtų ir veržlių sriegiai yra metriniai. Uždėdami ratą, naudokite tas pačias veržles, kurias atsukote nuimdami ratą. Jei veržles keičiate kitomis, jos turi būti tokio paties sriegio ir briaunos formos. Jei ne metrinio sriegio veržlę suksite ant metrinio varžto arba atvirkščiai, ratas nesilaikys tvirtai ant stebulės ir sugadins varžtą.

Nepamirškite, kad daugumos veržlių sriegiai yra ne metriniai. Naudodami ne firmines veržles ar ratus, patikrinkite sriegį. Mes rekomenduojame pasitarti su įgaliotuoju HYUNDAI atstovu.

⚠️ ĮSPĖJIMAS -

Ratų varžtai

Jeigu varžtai pažeisti, jie gali gerai nelaikyti rato. Ratas gali nukristi ir įvykti rimta avarija.

Kad automobiliui važiuojant domkratas, domkrato rankena, rato raktas ir atsarginis ratas nebarškėtų, tinkamai juos sudėkite ir laikykite jiems skirtose vietose.

⚠️ ĮSPĖJIMAS -

Netinkamas oro slėgis atsarginio rato padangoje

Uždėję atsarginį ratą, kuo skubiau patikrinkite slėgį padangoje. Jei reikia, pripūskite iki reikiamo slėgio. Skaitykite 8 dalies skyrių "Padangos ir ratai".

Svarbu - naudokite kompaktišką atsarginį ratą (jei yra)

Jūsų automobilyje yra kompaktiškas atsarginis ratas. Kompaktiškas atsarginis ratas užima mažiau vietos nei įprasto dydžio ratas. Jis mažesnis už įprasto dydžio ratą ir gali būti naudojamas tik laikinai.

⚠️ ATSARGIAI

- ***Jeigu uždėtas kompaktinis atsarginis ratas, važiuokite labai atsargiai. Kompaktinį atsarginį ratą reikia pakeisti normaliu ratu esant pirmai galimybei.***
- ***Nerekomenduojama važiuoti su daugiau nei vienu kompaktiniu atsarginiu ratu.***

⚠️ ĮSPĖJIMAS

Kompaktinis atsarginis ratas skirtas tik nenumatytiems atvejams. Su kompaktiniu atsarginiu ratu nevažiuokite didesniu nei 80 km/val. greičiu. Kuo skubiau suremontuokite ir uždėkite atgal originalią padangą, kad nebūtų pažeista atsarginė ir nepatirtumėte sunkių ar mirtinų sužalojimų.

Kompaktišką atsarginį ratą reikia pripūsti iki 420 kPa (60 psi).

*** PASTABA**

Uždėję atsarginį ratą, patikrinkite jo padangos slėgį. Jei reikia, pripūskite iki nurodyto slėgio.

Naudodami kompaktišką atsarginį ratą, imkitės šių atsargumo priemonių:

- Jokiomis aplinkybėmis neviršykite 80 km/val. (50 mylių per val.) greičio; važiuodami didesniu greičiu galite sugadinti padangą.
- Važiukite kelio sąlygas atitinkančiu saugiu greičiu, kad išvengtumėte visų kliūčių. Bet kokia kelio kliūtis, tokia kaip kelio duobė ar didelis grumstas gali pažeisti kompaktiško atsarginio rato padangą.
- Jei nuolat važinėsite su tokiu ratu, jo padanga gali sugesti, nesuvaldysite automobilio ir galite susižaloti.
- Neviršykite didžiausios leistinos apkrovos, nurodytos ant kompaktiško atsarginio rato padangos šono.
- Nevažiuokite per kliūtis. Kompaktiško atsarginio rato padangos skersmuo mažesnis už įprastinės padangos skersmenį, tad prošvaisa sumažėja apie 25 mm (vienu coliu), ir dėl to automobilis gali būti apgadintas.
- Neplaukite automobilio su uždėta kompaktine atsargine padanga automatinėje plovykloje.
- Nedėkite ratų grandinių ant kompaktiško atsarginio rato. Kadangi ratas yra mažesnis, grandinės gali netikti. Jos gali apgadinti automobilį arba galite pamesti grandinę.
- Jei reikės važiuoti per sniegą ar ledą, kompaktiško atsarginio rato negalima dėti ant priekinės ašies ratų.
- Kompaktiškas atsarginis ratas skirtas jūsų automobiliui ir kitiems automobiliams jį netiks.
- Kompaktiško atsarginio rato padangos protektoriaus tarnavimo laikas trumpesnis nei įprastinės padangos. Reguliariai apžiūrėkite savo kompaktiško atsarginio rato padangą, o susidėvėjusią pakeiskite to paties dydžio ir konstrukcijos padangą, montuojama ant tokio paties rato.
- Kompaktiškos atsarginės padangos negalima montuoti ant kitų ratų, o standartinių padangų, žiemos padangų, ratlankių negalima dėti ant kompaktiško atsarginio rato. Jei to nepaisysite, galite sugadinti minėtas ar kitas automobilio dalis.
- Vienu metu nenaudokite daugiau nei vieno kompaktiško atsarginio rato.
- Netempkite priekabos, jei važiuojate su kompaktine atsargine padanga.

JEI NULEIDO PADANGĄ (SU PADANGŲ REMONTO RINKINIU, JEI TOKS YRA)



Prieš naudodami padangų remonto rinkinį, perskaitykite jo instrukciją.

- (1) Kompresorius
- (2) Hermetiko buteliukas

Padangų remonto rinkiniu galima tik laikinai sutvarkyti padangą. Ją kuo skubiau turi patikrinti įgaliotasis HYUNDAI atstovas.

⚠ ATSARGIAI - Vienas hermetiko buteliukas vienai padangai

Jeigu nuleido dvi ar daugiau padangų, nenaudokite padangų remonto rinkinio, nes rinkinyje esančio hermetiko užtenka tik vienai padangai.

⚠ ĮSPĖJIMAS - Padangos šonas

Nenaudokite padangų remonto rinkinio, jei pradurtas padangos šonas. Sproguos padangai gali įvykti avarija.

⚠ ĮSPĖJIMAS - Laikinas remontas

Kuo skubiau sutvarkykite pažeistą padangą. Iš su padangų remonto rinkiniu sutvarkytos padangos gali bet kada išeiti oras.

Įžanga



Jeigu nuleido padangą, su padangų remonto rinkiniu galėsite judėti toliau.

Su kompresoriumi ir hermetiku galima sėkmingai sutvarkyti daugumą keleivinių automobilių padangų, pradurtų vinimis ar panašiais daiktais, ir pripūsti padangą.

Įsitikinę, kad padanga sandari, su ja galite atsargiai, ne didesniu kaip 80 km/val. (50 mylių/val.) greičiu, nuvažiuoti apie 200 km (120 mylių) iki artimiausių remonto dirbtuvių, kuriose pasikeisite padangą.

Kai kurių padangų, kuriose skylės didesnės, arba yra šone, gali nepavykti visiškai užsandarinti.

Nukritęs oro slėgis padangoje gali pabloginti automobilio valdymą.

Staigiai nesukiokite vairo ir nemanėvruokite, ypač jei automobilis prikrautas arba velkate priekabą.

Su padangų remonto rinkiniu nesutvarkysite padangos iki galo, jo užtenka tik vienai padangai.

Šioje instrukcijoje nuosekliai aprašyti visi laikino padangos užsandarinimo žingsniai.

Perskaitykite skyrių "Saugus padangų remonto rinkinio naudojimas".

⚠ ĮSPĖJIMAS

Nenaudokite padangų remonto rinkinio, jei padanga labai sugadinta nuo važiavimo su nuleista padanga arba joje labai mažas slėgis.

Su padangų remonto rinkiniu galima sutvarkyti tik protektoriaus srityje pažeistą padangą.

Padangų remonto rinkinio sudėtinės dalys

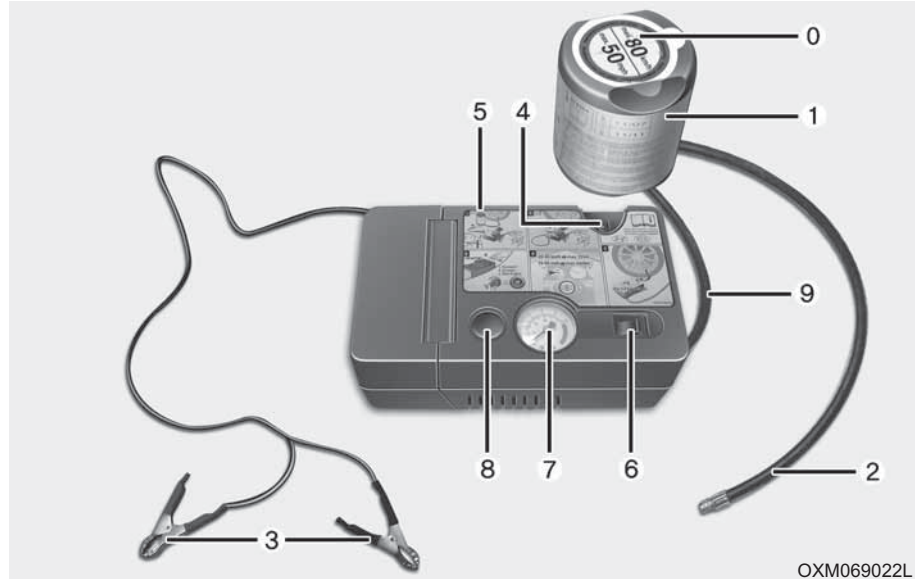

- | | |
|---|---|
| 0. Riboto greičio lipdukas | 5. Kompresorius |
| 1. Hermetiko buteliukas ir riboto greičio lipdukas | 6. Įjungimo ir išjungimo jungiklis |
| 2. Hermetiko pripildymo žarnelė | 7. Slėgio matuoklis oro slėgiui padangoje pamatuoti |
| 3. Jungtys ir kabeliai prijungimui prie maitinimo lizdo | |
| 4. Hermetiko buteliuko laikiklis | |

- Mygtukas oro slėgiui padangoje sumažinti
- Žarnelė kompresoriui ir hermetiko buteliukui arba kompresoriui ir ratui sujungti

Jungtys, kabelis ir sujungimo žarnelė laikomi kompresoriaus dėkle.

⚠ ĮSPĖJIMAS - Pasibaigęs hermetiko galiojimo laikas

Nenaudokite hermetiko, kurio galiojimo laikas pasibaigęs (ant hermetiko buteliuko nurodyta data jau praėjusi). Pasenęs hermetikas kelia padangos sprogi-
mo pavojų.

⚠ ĮSPĖJIMAS- Hermetikas

- Saugokite nuo vaikų.
- Saugokitės, kad nepatektų į akis.
- Saugokitės, kad nepatektų į burną.

Visus veiksmus atlikite taip, kaip aprašyta, kitaip aukštas slėgis gali išstumti hermetiką.

Kaip naudotis padangų remonto rinkiniu



1. Nuimkite riboto greičio lipduką (0) nuo hermetiko buteliuko (1) ir priklijuokite jį automobilyje gerai matomoje vietoje, pvz. ant vairo, kad primintų vairuotojui nevažiuoti greitai.
2. Prisukite jungiamąją žarnelę (9) ant hermetiko buteliuko jungties.
3. Saugokitės, kad nepaspaustumėt mygtuko (8) ant kompresoriaus.
4. Atsukite nuleistos padangos ventilio dangtelį ir prisukite hermetiko buteliuko pripildymo žarnelę (2) ant ventilio.

5. Įstatykite hermetiko buteliuką į kompresoriaus apvalkalą (4) taip, kad buteliukas stovėtų stačias.

6. Kompresorius turi būti išjungtas, t.y. jungiklis 0 padėtyje.

7. Įkiškite kompresoriaus laido kištuką į automobilio maitinimo lizdą.

8. Pasukę užvedimo jungiklį arba paspaudę variklio užvedimo ir išjungimo mygtuką į ON padėtį, įjunkite kompresorių ir leiskite jam dirbti apie 5~7 minutes, kad pripūstų hermetiko iki reikiamo slėgio. (Daugiau skaitykite 8 dalies skyriuje "Padangos ir ratai"). Kai padanga užpildoma hermetiku, koks jos slėgis nėra svarbu. Tą patikrinsite ir pakoreguosite vėliau. Žiūrėkite, kad padanga nebūtų per daug pripūsta ir stovėkite atokiau nuo hermetiku pripildomos padangos.

⚠️ ATSARGIAI - Slėgis padangose

Jei slėgis padangoje mažesnis nei 29 PSI (200 kPa), toliau važiuoti negalima. Sprognus padangai gali įvykti avarija.

9. Išjunkite kompresorių.
10. Atsukite žarneles nuo hermetiko dangtelio ir padangos ventilio.
Padėkite padangų remonto rinkinį į jam skirtą vietą automobilyje.

⚠️ ĮSPĖJIMAS- Anglies viendeginis

Jei variklis dirba blogai vėdinamoje ar nevėdinamoje vietoje (pavyzdžiui pastate), galima apsinuodyti anglies viendeginiu.

Hermetiko paskirstymas

11. Iš karto pavažiokite apie 7~10 km (4~6 mylias) arba apie 10 min., kad hermetikas tolygiai pasiskirstytų padangoje.

⚠️ ATSARGIAI

Neviršykite 60 km/val. (35 mylių/val.) greičio. Jei įmanoma, nevažiuokite lėčiau nei 20 km/val. (12 mylių/val.).

Jeį važiuodami jausite keistą vibravimą, trukdžius ar girdėsite triukšmą, sumažinkite greitį ir atsargiai važiuokite į saugią vietą šalikelėje. Kvieskite techninę pagalbą.

Padangų remonto rinkinio hermetikas gali pažeisti padangų slėgio jutiklius ir ratą. Jei ratas ar slėgio jutikliai išsterlioti hermetiku, mes rekomenduojame juos patikrinti įgaliotame HYUNDAI techninės priežiūros centre.

Oro slėgio padangose tikrinimas

1. Nuvažiuavę apie 7~10 km (4~6 mylias) arba 10 minučių, sustokite tinkamoje vietoje.
2. Prijunkite jungiamąją kompresoriaus žarnelę (9) prie padangos ventilio.
3. Kabeliu ir jungtimis prijunkite kompresorių prie automobilio akumuliatoriaus.
4. Slėgis padangoje turi būti 200 kPa (29 psi). Kai užvedimo jungiklis įjungtas, atlikite šiuos veiksmus:
 - **Padangos slėgio padidinimas:** Įjunkite kompresorių, paspausdami jungiklį į "I" padėtį. Trumpam išjunkite kompresorių, kad sužinotumėte, koks dabar yra slėgis padangoje.

⚠️ ĮSPĖJIMAS

Nelaikykite įjungto kompresoriaus ilgiau nei 10 minučių, nes jis gali perkaisti ir sugesti.

- **Slėgio padangoje sumažinimas:** Paspauskite (8) mygtuką ant kompresoriaus.

⚠️ ATSARGIAI

Jeį slėgis padangoje nesilaiko, pavažiukite dar kartą, kad pasiskirstytų hermetikas. Tada pakartokite 1 – 4 veiksmus.

Padangų remonto rinkiniu gali nepavykti suremontuoti padangos, jei skylė didesnė nei 4 mm (0,16 colio).

Mes rekomenduojame kreiptis į įgaliotąjį HYUNDAI atstovą, jeigu nepavyksta tinkamai sutvarkyti padangos su remonto rinkiniu.

⚠️ ĮSPĖJIMAS

Oro slėgis padangose turi būti bent 200 kPa (29 psi). Jei tokio slėgio nepavyksta pasiekti, nevažiuokite.

Kvieskite techninę pagalbą.

Patarimai, kaip saugiai naudoti padangų remonto rinkinį

- Pastatykite automobilį kelkraštyje atokiau nuo pravažiuojančių automobilių, kad galėtumėte dirbti su padangų remonto rinkiniu. Pastatykite trikampį ženklą gerai matomoje vietoje, kad įspėtumėte pravažiuojančių automobilių vairuotojus.
- Įjunkite stovėjimo stabdį, užtikrindami, kad automobilis nepajudėtų, net jei jis stovi lygioje vietoje.
- Padangų remonto rinkinį naudokite tik keleivinių automobilių padangų sandarinimui ar pripūtimui. Nenaudokite jo motociklų, dviračių ar kitokiems padangoms.
- Neištraukite padangą pradūrusių daiktų - vinių ar varžtų.
- Prieš naudodami padangų remonto rinkinį, perskaitykite atsargumo patarimus ant hermetiko buteliuko!
- Jei automobilis stovi lauke, palikite variklį dirbti. Jei variklis nebus užvestas, kompresorius gali išseikvoti akumuliatorių.

- Nepalikite naudojamo padangų remonto rinkinio be priežiūros.
- Nenaudokite kompresoriaus be pertraukos ilgiau nei 10 minučių, nes jis gali perkaisti.
- Nenaudokite padangų remonto rinkinio, jei aplinkos temperatūra žemesnė nei -30°C (-22°F).
- Jei pažeista padanga ir ratas, nenaudokite padangų remonto rinkinio, nes tai nesaugu.

Techniniai duomenys

Sistemos įtampa DC 15 V

Darbinė įtampa: DC 10 - 15 V

Srovės stipris: Daugiausia 20 A

Galima naudoti tokioje temperatūroje:

-30 ~ +70°C (-22 ~ +158°F)

Didžiausias darbinis slėgis:

6 barai (87 psi)

Dydis

Kompresorius: 220 x 130 x 80 mm
(8,7 x 5,1 x 3,1 coliai)

Hermetiko buteliukas:

165 x 85,5 Ø mm (6,5 x 3,4 Ø coliai)

Kompresoriaus svoris:

1,8 kg (3,97 svarų)

Hermetiko tūris:

620 ml (37,8 kubinių colių)

- * Hermetiką ir atsargines dalis galima įsigyti ir jas pakeisti pas įgaliotus automobilių ar padangų pardavėjus. Tuščią hermetiko buteliuką išmeskite namuose. Skystus hermetiko likučius turi utilizuoti automobilių ar padangų pardavėjas, laikydamasis atliekų tvarkymo reikalavimų.

VILKIMAS

Vilkimo paslauga

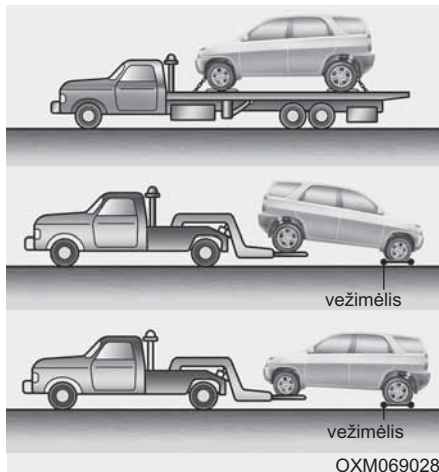

Jei jūsų automobilį reikia vilkti, rekomenduojame, kad tai atliktų įgaliotasis HYUNDAI atstovas arba profesionalūs šių paslaugų tiekėjai. Automobilį reikia tinkamai pakelti ir vilkti, kad jo nesugadintumėte. Rekomenduojame naudoti vežimėlį ratams arba vežti automobilį ant platformos.

Priekabos vilkimo nurodymai pateikiami 5 dalyje "Priekabos vilkimas".

4WD automobilius reikia vilkti visais keturiais ratais pakeltais nuo žemės (su ratų keltuviu ir vežimėliais arba ant platformos).

⚠️ ATSARGIAI

4WD automobilio negalima vilkti nepakeltais nuo žemės ratais. Taip vilkdami galite sugadinti greičių dėžę arba 4WD sistemą.

2 ratais varomą automobilį galima vilkti užpakaliniais ratais ant žemės (be vežimėlio ratams), pakėlus priekinius ratus nuo žemės.

Jei pažeisti varantieji ratai ar pakabos dalys arba jei automobilis velkamas nuleistu priekiu, priekinius ratus užkelkite ant vežimėlio.

Jei automobilį velka profesionalūs vilkimo paslaugų tiekėjai ir nenaudojamas ratų vežimėlis, reikia pakelti automobilio priekinę, o ne užpakalinę dalį.

⚠️ PASTABA - Jei yra virtimo jutiklis

Jei automobilyje yra šoninės saugos oro pagalvės ir užuolaidos, perjunkite užvedimo jungiklį į OFF arba ACC padėtį, kai automobilis yra velkamas.

Šoninės saugos oro pagalvės ir užuolaidos gali išsiskleisti, jei užvedimo jungiklis bus ON padėtyje, o virtimo jutiklis nustatys, kad automobilis verčiasi.



OUN046030



OCM054034

⚠ **ATSARGIAI**

- **Nevilkite atgal atsukto automobilio priekiniais ratais ant žemės, nes galite sugadinti automobilį.**
- **Nevilkite automobilio lanksčia vilktimi. Naudokite ratų keltuvus arba platformą.**

Kai automobilis velkamas nenumatytais atvejais be ratų vežimėlio:

1. Pasukite užvedimo jungiklį į ACC padėtį.
2. Įjunkite pavarų svirtį į N (neutralią) padėtį.
3. Išjunkite stovėjimo stabdį.

⚠ **ATSARGIAI**

Jei pavarų svirtis nebus įjungta į N (neutralią) padėtį, galite sugadinti pavarų dėžę.

Nuimamas vilkimo kablys (priekyje) (jei yra)

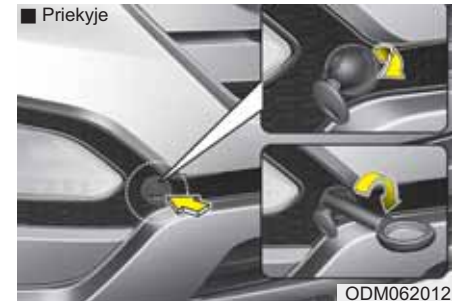

ODM062012

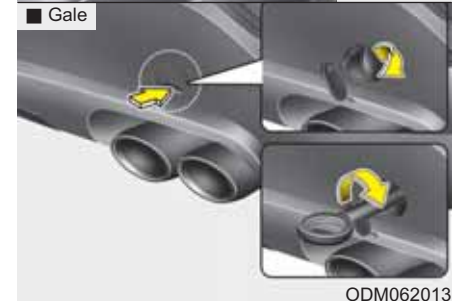

ODM062013

1. Atidarykite pakeliamas galines duris ir iš įrankių krepšio išimkite vilkimo kablią.
2. Nuimkite skylės dangtelį, paspaudę apatinę dangtelio dalį ant buferio.

- Įkiškite į skylę buksyravimo kablį ir sukite jį pagal laikrodžio rodyklę, kol jis tvirtai laikysis.
- Nuimkite nebenaudojamą kablį ir uždenkite skylę dangteliu.

Vilkimas nenumatytu atveju

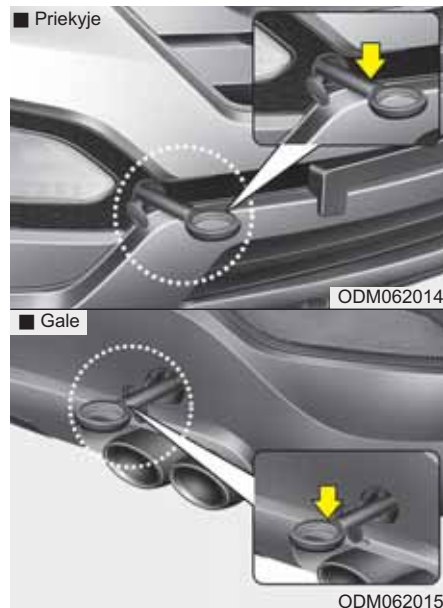

Jei automobilį reikia vilkti, rekomenduojame, kad tą darytų įgaliotasis HYUNDAI atstovas ar profesionalus vilkimo paslaugų tiekėjas.

Jei sudėtingoje situacijoje tokia paslauga neprieinama, jūsų automobilį galima laikinai vilkti lanksčia vilktimi, pritvirtinta prie vilkimo kablio automobilio priekyje (arba gale). Automobilį vilkite labai atsargiai. Vairuotojas turi būti automobilyje ir jį vairuoti bei valdyti stabdžius.

Taip automobilį galima vilkti tik nedidelį atstumą nedideliu greičiu asfaltuotais keliais. Ratai, ašys, jėgos agregatas, vairas ir stabdžiai turi gerai veikti.

- Nenaudokite vilkimo kablio automobiliui ištempti iš purvo, smėlio ar kitokiomis sąlygomis, kai automobilis negali išvažiuoti pats.
- Nevilkite automobilio, jeigu jis sunkesnis už velkančią transporto priemonę.
- Abiejų automobilių vairuotojai turi nuolat palaikyti ryšį.

⚠️ **ATSARGIAI**

- *Pritvirtinkite lanksčią vilktį prie vilkimo kablio.*
 - *Lanksčią vilktį tvirtindami ne prie vilkimo kablio, o prie kitų automobilio dalių galite pažeisti kėbulą.*
 - *Naudokite tik automobilių vilkimui pritaikytą lyną ar grandinę. Gerai pritvirtinkite lyną ar grandinę prie vilkimo kablio.*
- Prieš vilkdami automobilį patikrinkite, ar nepažeistas ir nesulūžęs kablys.
 - Gerai pritvirtinkite vilkimo lyną ar grandinę prie kablio.
 - Netampykite kablio. Vilkite pastovia ir vienoda jėga.
 - Netraukite kablio į šoną ar į viršų, kad nesugadintumėte. Visuomet traukite tiesiai į priekį.

⚠️ **ĮSPĖJIMAS**

Automobilį vilkite labai atsargiai.

- Nepradėkite važiuoti staigiai, venkite manevravimo, nuo kurio vilkimo kablys, lynas ar grandinė gali patirti didelius įtempius. Kablys ir vilkimo lynas ar grandinė gali trūkti ir sunkiai sužeisti ar sužaloti.
- Jei sugedusio automobilio neina pajudinti, nevilkite jo per jėgą. Susisiekite su įgaliotuoju HYUNDAI atstovu arba kvieskitės techninę pagalbą.
- Vilkite automobilį taip, kad jis, kiek įmanoma, važiuotų tiesiai.
- Laikykitės nuo velkamo automobilio atokiai.

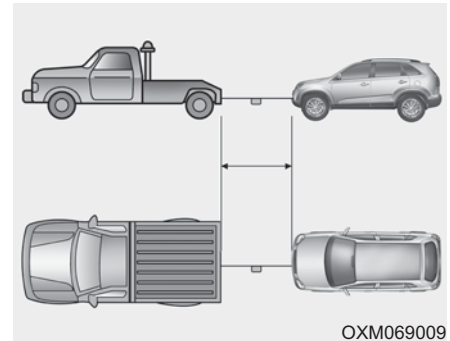

OXM069009

- Naudokite trumpesnę nei 5 m (16 pėdų) lanksčią vilktį. Lyno viduryje priiškite raudoną juostą (apie 30 cm (12 colių) ilgio).
- Važiuokite atsargiai, kad lanksti vilktis neatsilaisvintų.

Atsargumo priemonės velkant nenumatytu atveju

- Pasukite užvedimo jungiklį į ACC padėtį, kad vairas neužsiblokuotų.
- Įjunkite pavarų svirtį į N (neutralią) padėtį.
- Išjunkite stovėjimo stabdį.
- Stabdžių pedalą spauskite stipriau nei įprastai, nes stabdžiai veiks silpniau.
- Vairui pasukti reikės daugiau jėgos, nes vairo stiprintuvas neveiks.
- Jei važiuojate ilgą nuokalnę, stabdžiai gali perkaisti ir blogai stabdyti. Dažnai sustokite ir leiskite stabdžiams atvėsti.

⚠️ ATSARGIAI - Automatinė pavarų dėžė

- *Jei automobilis velkamas višais keturiais ratais ant žemės, jį galima vilkti tik už priekio. Patikrinkite, ar pavara įjungta į neutralią padėtį. Užvedimo jungiklį pasukite į ACC padėtį, kad neužsirakintų vairas. Velkamame automobilyje turi būti vairuotojas ir valdyti vairą bei stabdžius.*
- *Kad nesugadintumėte automatinės pavarų dėžės, nevažiuokite didesniu nei 15 km/val. (10 mylių/val.) greičiu ir vilkite ne toliau nei 1,5 km (1 mylią).*
- *Prieš vilkdami patikrinkite, ar iš automatinės pavarų dėžės neteka alyva. Jei teka automatinės pavarų dėžės alyva, vilkti galima tik ant platformos arba su ratų vežimėliu.*

REIKMENYS KRITIŠKAM ATVEJUI (JEI YRA)

Automobilyje yra reikmenų, kurie jums padės kritišku atveju.

Gesintuvas

Jei kiltų nedidelis gaisras, o jūs mokate naudotis gesintuvu, atsargiai atlikite šiuos veiksmus.

1. Ištraukite smeigę gesintuvo viršuje, kuri saugo rankeną nuo atsitiktinio paspaudimo.
2. Nukreipkite purkštuvą į ugnies apačią.
3. Stovėkite 2,5 m (8 pėdų) atstumu nuo ugnies ir spauskite gesintuvo rankeną. Atleidus rankeną, gesintuvas nustos purkšti.
4. Judinkite į ugnies apačią nukreiptą purkštuvą pirmyn ir atgal. Ugniai užgesus stebėkite, ar ji neišsipleks iš naujo.

Pirmosios pagalbos rinkinys

Čia rasite žirkles, bintą ir pleistro, kad galėtumėte suteikti pirmąją pagalbą nukentėjusiam asmeniui.

Trikampis avarinis ženklas

Įvykus nenumatytam atvejui kelyje, pavyzdžiui, pastačius sugedusį automobilį kelkraštyje, pastatykite trikampį ženklą ant kelio, kad įspėtųmėte pravažiuojančių automobilių vairuotojus.

Padangų slėgio matuoklis (jei yra)

Važinėjant iš padangų išeina šiek tiek oro, tad laikas nuo laiko reikia pripūsti oro į padangas. Tai nėra padangos gedimas, o įprastinis dėvėjimosi reiškinys. Slėgį padangose tikrinkite, kai padangos šaltos, nes slėgis didėja su temperatūra.

Padangos slėgį tikrinkite atlikdami šiuos veiksmus:

1. Atsukite ventilio dangtelį ant padangos krašto.
2. Uždėkite matuoklį ant padangos ventilio ir paspauskite. Pradžioje išeis šiek tiek oro. Jei gerai neprispausite slėgio matuoklio, išeis dar daugiau oro.
3. Matuoklis pradės rodyti, kai prispausite jį taip, kad neišeitų oras.
4. Iš matuoklio parodymų matysite, ar padangos slėgis žemas ar aukštas.
5. Sureguliuokite padangos slėgį iki nurodyto slėgio. Skaitykite 8 dalies skyrių "Padangos ir ratai".
6. Uždėkite ventilio dangtelį.

Techninė priežiūra

| | | | |
|---|------|--|------|
| Variklio skyrius | 7-3 | Langų plovimo skystis | 7-33 |
| Techninės priežiūros darbai | 7-5 | • Langų plovimo skysčio lygio tikrinimas | 7-33 |
| • Savininko pareigos | 7-5 | Stovėjimo stabdys | 7-34 |
| • Atsargumo priemonės, kai techninę priežiūrą atlieka savininkas | 7-5 | • Stovėjimo stabdžio tikrinimas | 7-34 |
| • Atsargumo priemonės tvarkant variklio skyrių (dyzelinis variklis) | 7-6 | Degalų filtras (dyzeliniams varikliams) | 7-35 |
| Savininko atliekami priežiūros darbai | 7-8 | • Vandens pašalinimas iš degalų filtro | 7-35 |
| • Savininko atliekamų priežiūros darbų grafikas | 7-8 | Oro filtras | 7-36 |
| Pagal grafiką atliekami techninės priežiūros darbai | 7-10 | • Filtro keitimas | 7-36 |
| • Europai, Išskyrus Rusiją | 7-11 | Klimato kontrolės oro filtras | 7-38 |
| Planinės techninės priežiūros darbų paaiškinimas | 7-22 | • Filtro tikrinimas | 7-38 |
| Variklio alyva | 7-26 | • Filtro keitimas | 7-38 |
| • Alyvos lygio variklyje tikrinimas | 7-26 | Valytuvų šepetėliai | 7-40 |
| • Variklio alyvos ir filtro keitimas | 7-27 | • Valytuvų šluotelių apžiūra | 7-40 |
| Variklio aušinimo skystis | 7-28 | • Valytuvų šepetėlių keitimas | 7-40 |
| • Aušinimo skysčio lygio tikrinimas | 7-28 | Akumuliatorius | 7-43 |
| • Aušinimo skysčio keitimas | 7-30 | • Geriausia akumulatoriaus priežiūra | 7-43 |
| Stabdžių/sankabos skystis | 7-31 | • Akumulatoriaus talpos etiketė | 7-44 |
| • Stabdžių/sankabos skysčių lygio tikrinimas | 7-31 | • Akumulatoriaus įkrovimas | 7-44 |
| Vairo stiprintuvo skystis | 7-32 | • Iš naujo nustatomi prietaisai | 7-45 |
| • Vairo stiprintuvo skysčio lygio tikrinimas | 7-32 | Padangos ir ratai | 7-46 |
| • Vairo stiprintuvo žarnelių tikrinimas | 7-32 | • Padangų priežiūra | 7-46 |
| | | • Rekomenduojamas šaltų padangų pripūtimo slėgis | 7-46 |
| | | • Oro slėgio padangose tikrinimas | 7-48 |
| | | • Padangų keitimas vietomis | 7-49 |
| | | • Ratų suregulavimas ir padangų balansavimas | 7-50 |

| | |
|---|-------------|
| • Padangų keitimas | 7-50 |
| • Ratų keitimas | 7-51 |
| • Padangų sukibimas | 7-52 |
| • Padangų priežiūra | 7-52 |
| • Informacija ant padangos šono | 7-52 |
| Saugikliai. | 7-57 |
| • Saugiklių ir relių skydelio aprašymas | 7-61 |
| Žibintų lempos | 7-74 |
| • Priekinio žibinto lempučių keitimas | 7-75 |
| • Šoninio posūkių žibinto lemputės keitimas | 7-85 |
| • Galinio žibinto lemputės keitimas | 7-85 |
| • Aukštai sumontuoto stabdymo žibinto lemputės keitimas | 7-88 |
| • Numerio apšvietimo lemputės keitimas | 7-89 |
| • Salono lemputės keitimas | 7-90 |
| Išorės priežiūra | 7-91 |
| • Išorės priežiūra | 7-91 |
| • Salono priežiūra | 7-96 |
| Išmetamųjų teršalų kontrolės sistema | 7-98 |

■ Benzininis variklis (Lambda II 3,3L) - MPI

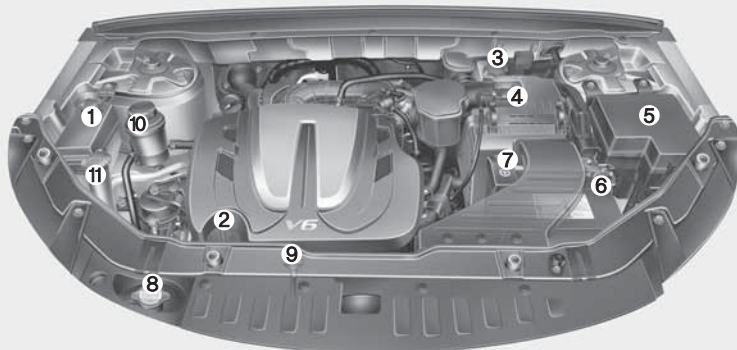

1. Variklio aušinimo skysčio bakelis
2. Variklio alyvos įpylimo angos dangtelis
3. Stabdžių/sankabos skysčio bakelis
4. Oro filtras
5. Saugiklių dėžutė
6. Neigiamas akumulatoriaus polius
7. Teigiamas akumulatoriaus polius
8. Radiatoriaus dangtelis
9. Variklio alyvos lygio matuoklis
10. Vairo stiprintuvo skysčio bakelis (jei yra)
11. Priekinio lango plovimo skysčio bakelis
12. Degalų filtras (jei yra)

■ Dyzelinis variklis (R2,0/R2,2)

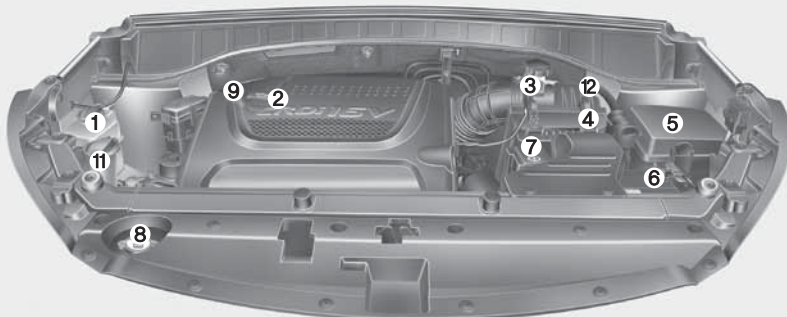

* Tikras automobilio variklio skyrius gali skirtis nuo parodyto paveikslėlyje.

OXM079100/ODM012005

TECHNINĖ PRIEŽIŪRA

Tikrindami ir prižiūrėdami automobilį, būkite itin atsargūs, kad nesusižeistumėte ar nesugadintumėte automobilio.

Dėl netinkamos, nepakankamos ar nekokybiškos priežiūros automobilis gali sugesti, sukelti avariją ar sužaloti žmones.

Savininko pareigos

* PASTABA

Savininkas atsako už techninę priežiūrą ir atliktų darbų įrašų saugojimą.

Mes rekomenduojame, kad automobilį prižiūrėtų įgaliotasis HYUNDAI atstovas.

Jūs turite saugoti dokumentus, patvirtinančius, kad automobilio priežiūros darbai buvo atlikti laikantis visų reikalavimų. Šios informacijos jums reikės, kad galėtumėte įrodyti, jog jūsų automobilis buvo techniškai prižiūrimas pagal garantijos reikalavimus.

Išsami informacija apie garantiją nurodyta Techninės priežiūros pase.

Garantija negalios, jei dėl netinkamos techninės priežiūros arba nepriežiūros automobilį reikės remontuoti ar keisti dalis.

Atsargumo priemonės, kai techninę priežiūrą atlieka savininkas

Netinkama ar nepakankama techninė priežiūra gali sukelti problemų. Šiame skyriuje pateikiami nurodymai, kaip techniškai prižiūrėti nesudėtingus elementus.

* PASTABA

Garantija gali negalėti, jei techninę priežiūrą garantiniu laikotarpiu bus netinkama. Smulkesnę informaciją rasite atskirame automobilio Techninės priežiūros pase. Jei nežinote, kaip atlikti techninę priežiūrą, paveskite ją atlikti įgaliotajam HYUNDAI atstovui.

⚠ ĮSPĖJIMAS -

Techninės priežiūros darbai

- Automobilio techninės priežiūros darbai gali būti pavojingi. Juos atlikdami galite sunkiai susižaloti. Jei neturite žinių ar patirties ar tinkamų įrankių, paveskite šiuos darbus įgaliotajam HYUNDAI atstovui.
- Pavojinga dirbti atsidarius variklio dangtį, kai variklis veikia. Tai dar pavojingiau, jei dirbate su papuošalais ar laisvais rūbais.

(Tęsinys)

(Tęsinys)

Juos gali įtraukti judančios variklio dalys ir jus sužaloti. Taigi, jei reikia dirbti varikliui veikiant, nusiimkite visus papuošalus (ypač žiedus, apyrankes, laikrodžius, grandinėles) ir kaklaraiščius, šalikus ir panašius laisvus rūbus, jei ką nors darote netoli variklio ar aušinimo ventiliatoriaus.

Atsargumo priemonės tvarkant variklių skyrių (dyzelinis variklis)

- Pjezoelektriniai purkštukai naudoja aukštą įtampą (iki 200 V) Dėl to kyla šios grėsmės:
 - Palietus purkštuką ar purkštuko laidus gali nukristi elektra, pažeisti jūsų raumenis ar nervų sistemą.
 - Veikiančio purkštuko skleidžiamos elektromagnetinės bangos gali sugadinti širdies stimuliatorių.
- Tikrindami variklio skyrių varikliui dirbant, vadovaukitės šiais patarimais:
 - Nelieskite purkštuko, purkštuko laidų ir variklio kompiuterio, kai variklis dirba.
 - Nenuiminkite purkštuko laidų, kai variklis dirba.
 - Žmonėms, turintiems širdies stimuliatorių, negalima būti arti variklio, kai jis užvedamas arba dirba.

SAVININKO ATLIEKAMI PRIEŽIŪROS DARBAI

Toliau pateikiamas sąrašas darbų, kuriuos reikia atlikti nurodytu dažnumu, kad automobilis važiuotų saugiai ir patikimai.

Jei iškyla klausimų, mes rekomenduojame pasitarti su įgaliotuoju HYUNDAI atstovu.

Paprastai garantija nedengia savininko atliekamų priežiūros darbų, tad jums reikės sumokėti už darbą, detales ir alyvą.

Savininko atliekamų priežiūros darbų grafikas

Kai sustojote degalų:

- Patikrinkite alyvos lygį variklyje.
- Patikrinkite aušinimo skysčio lygį.
- Patikrinkite langų apliejiklio skysčio lygį.
- Patikrinkite oro slėgį padangose.

⚠ ĮSPĖJIMAS

Atsargiai tikrinkite variklio aušinimo skysčio lygį, jeigu variklis yra karštas. Nuo slėgio įkaitęs aušinimo skystis gali išsiveržti. Karštas aušinimo skystis gali nudeginti ar kaip kitaip sužeisti.

Kai vairuojate automobilį:

- Atkreipkite dėmesį į pasikeitusį išmetamųjų dujų sistemos darbo garsą ar pajutę išmetamųjų dujų kvapą automobilyje.
- Patikrinkite, ar nevibruoja vairas. Atkreipkite dėmesį, jei vairas sukasi per sunkiai ar per lengvai arba pasikeičia jo padėtis važiuojant tiesiai.
- Atkreipkite dėmesį, jei automobilis lengvai krypsta arba "traukia" į vieną šoną, važiuojant lygiu keliu.
- Sustodami klausykite, ar nesigirdi keistų garsų, ar automobilio ne-traukia į vieną šoną, ar stabdžių pedalas ne per ilgai minamas, ar ne per sunkiai spaudžiasi.
- Jei pajutote, kad pavarų dėžė veikia kitaip, patikrinkite pavarų dėžės alyvos lygį.
- Patikrinkite, kaip veikia mechaninė pavarų dėžė, kartu kaip veikia sankaba.
- Patikrinkite, kaip veikia automatinės pavarų dėžės P (stovėjimo) padėtis.

- Patikrinkite stovėjimo stabdį.
- Patikrinkite, ar neteka skysčiai iš jūsų automobilio (normalu, jei vanduo varva iš oro kondicionavimo sistemos, jeigu ji dirba ar neseniai dirbo).

Bent kartą per mėnesį:

- Patikrinkite aušinimo skysčio lygį bakelyje.
- Patikrinkite visų išorinių žibintų darbą, tarp jų stabdymo žibintus, posūkių ir avarinius žibintus.
- Patikrinkite slėgį visose padangose, kartu ir atsarginėje padangoje.

Bent dukart per metus (t.y., kiekvieną pavasarį ir rudenį):

- Patikrinkite radiatorių, šildytuvo ir oro kondicionavimo sistemos žarnes, ar jos nepažeistos, ar neteka skysčiai.
- Patikrinkite, kaip veikia priekinio stiklo apšildytuvai. Nuvalykite valytuvų šluoteles švaria skepeta, suvilgyta langų plovimo skysčiu.
- Patikrinkite, kaip sureguliuotos priekinių žibintų šviesos.
- Patikrinkite duslintuvą, dujų išmetimo vamzdį, apsaugas ir apkabas.
- Patikrinkite, ar nesusidėvėję ir gerai veikia saugos diržai.
- Patikrinkite, ar nesusidėvėjusios padangos ir gerai priveržtos ratų veržlės.

Bent kartą per metus :

- Išvalykite vandens nutekėjimo skyles kėbule ir duryse.
- Sutepkite durų vyrius ir spragtukus, variklio dangčio vyrius.
- Sutepkite durų ir variklio dangčio spynas.
- Sutepkite durų sandarinimo gumas.
- Patikrinkite oro kondicionavimo sistemą.
- Patikrinkite vairo stiprintuvo skysčio lygį.
- Patikrinkite ir sutepkite automatinės pavarų dėžės jungtis ir valdymo elementus.
- Nuvalykite akumuliatorių ir gnybtus.
- Patikrinkite stabdžių (ir sankabos) skysčio lygį.

PAGAL GRAFIKĄ ATLIEKAMI TECHNINĖS PRIEŽIŪROS DARBAI

Jei automobilis eksploatuojamas įprastinėmis sąlygomis, vadovaukitės techninės priežiūros grafiku. Jei automobilis eksploatuojamas toliau nurodytomis sąlygomis, vadovaukitės sunkiomis sąlygomis eksploatuojamo automobilio techninės priežiūros grafiku.

- Dažnai važiuojama trumpais atstumais.
- Važinėjama ten, kur daug dulkių, arba smėlėtomis vietovėmis.
- Intensyviai naudojami stabdžiai.
- Važinėjama, kur daug druskos ar kitokių korozinių medžiagų.
- Važinėjama nelygiais ar purvinais keliais.
- Važinėjama kalnuotose vietovėse.
- Variklis ilgai dirba tuščiajame eiga arba važinėjama mažu greičiu.
- Ilgai važinėjama šalto ir (arba) labai drėgno oro sąlygomis.
- Daugiau kaip 50% laiko važiuojama mieste karštu oru, esant aukštesnei nei 32°C (90°F) temperatūrai.

Jei jūsų automobilis eksploatuojamas minėtomis sąlygomis, jį reikia tikrinti, keisti dalis ar papildyti skysčius dažniau nei pagal normalios techninės priežiūros grafiką. Praėjus lentelėje nurodytam laikotarpiui ar nuvažiavę nurodytą atstumą, ir toliau atlikite techninę priežiūrą nurodytais intervalais.

ĮPRASTINIS TECHNINĖS PRIEŽIŪROS GRAFIKAS - EUROPAI SKIRTI MODELIAI, IŠSKYRUS RUSIJĄ

Reikia atlikti šiuos techninės priežiūros darbus, kad išmetamųjų dujų sistema veiktų gerai. Saugokite visus išmetamųjų dujų sistemos tvarkymo darbų kvitus, būtinus automobilio garantijai. Jei garantijoje nurodyti nuvažiuoti kilometrai ar automobilio eksploatacijos laikas, priežiūros dažnumas nustatomas pagal tai, kas įvyksta anksčiau.

- *¹ : Patikrinkite variklio alyvos lygį ir sistemos sandarumą kas 500 km (350 mylių) arba prieš ilgą kelionę.
- *² : Šis priežiūros grafikas priklauso nuo degalų kokybės. Galioja tik naudojant kokybiškus degalus - EN590 arba lygiaverčius. Jei dyzelinas neatitinka EN590 standarto reikalavimų, automobilis turi būti tikrinamas pagal sunkiomis sąlygomis eksploatuojamų automobilių techninės priežiūros grafiką.
- *³ : Jei nėra galimybės gauti rekomenduojamos alyvos, variklio alyvą ir alyvos filtrą keiskite kas 20 000 km arba kas 12 mėnesių.
- *⁴ : Jei nėra galimybės gauti rekomenduojamos alyvos, variklio alyvą ir alyvos filtrą keiskite kas 15 000 km arba kas 12 mėnesių (2,4 l variklis).
- *⁵ : Variklio alyvą reikia tikrinti reguliariai ir palaikyti reikiamą jos lygį. Jei važinėsite nepapildę alyvos, galite sugadinti variklį, o garantija tokiam variklio remontui negalios.
- *⁶ : Šis priežiūros grafikas priklauso nuo degalų kokybės. Galioja tik naudojant kokybiškus degalus - EN590 arba lygiaverčius. Jei dyzelino specifikacija neatitinka EN590 standarto reikalavimų, jį reikia keisti dažniau. Jei iškyla su saugumu susijusių problemų, tokių kaip blogas degalų tekėjimas, variklio perpildymas degalais, nepakankama variklio galia, variklis sunkiai užsiveda ir pan., nedelsdami pakeiskite degalų filtrą nepriklausomai nuo techninės priežiūros grafiko ir pasitarkite su įgaliotuoju HYUNDAI atstovu.
- *⁷ : Manoma, kad degalų filtro keisti nereikia, tačiau rekomenduojame reguliariai jį patikrinti, nes jo būklė priklauso nuo degalų kokybės. Jei iškyla su saugumu susijusių problemų, tokių kaip blogas degalų tekėjimas, variklio perpildymas degalais, nepakankama variklio galia, variklis sunkiai užsiveda ir pan., nedelsdami pakeiskite degalų filtrą nepriklausomai nuo techninės priežiūros grafiko ir pasitarkite su įgaliotuoju HYUNDAI atstovu.
- *⁸ : Mechaninės pavarų dėžės alyvą reikia keisti kiekvieną kartą, kai ji buvo panirusi į vandenį.
- *⁹ : Patikrinkite ir, jei reikia, pataisykite arba pakeiskite. Patikrinkite pavaros dirželio įtempimo įtaisą, tuščiaieigį skriemulį ir generatorių, sukтуvą ir, jei reikia, pataisykite arba pakeiskite.
- *¹⁰ : Papildydami aušinimo skystį, naudokite tik distiliuotą arba minkštą vandenį ir niekada nemaišykite kieto vandens su gamykloje užpildytu aušinimo skysčiu. Dėl netinkamo aušinimo skysčio mišinio variklis gali tinkamai neveikti ar sugesti.
- *¹¹ : Patikrinkite, ar iš vožtuvo nesklinda triukšmas ir (arba) variklis nevibruoja ir, jei reikia, sureguliuokite. Mes rekomenduojame, kad sistemą patikrintų įgaliotasis HYUNDAI atstovas.
- *¹² : Jei negalima gauti geros kokybės benzino, atitinkančio Europos degalų standartus (EN228), arba lygiaverčio bei kokybiškų degalų priedų, yra rekomenduojama supilti vieną buteliuką degalų priedų. Dėl priedų degalams kreipkitės į įgaliotąjį HYUNDAI atstovą, kartu gausite visą informaciją apie jų naudojimą. Nemaišykite skirtingų priedų degalams.

IPRASTINIS TECHINĖS PRIEŽIŪROS GRAFIKAS - EUROPAI SKIRTI MODELIAI, IŠSKYRUS RUSIJĄ (Tęsinys)

kas 30 000 km (20 000 mylių) arba 12 mėnesių

- Patikrinkite oro valymo filtrą
- Patikrinkite oro kondicionieriaus šaldymo medžiagą ir kompresorių (jei yra)
- Patikrinkite akumuliatoriaus būklę
- Patikrinkite stabdžių vamzdelius, žarneles ir jungtis
- Patikrinkite visą elektros sistemą
- Patikrinkite stabdžių diskus ir trinkeles
- Patikrinkite varančiuosius velenus ir apsauginius gaubtus
- Patikrinkite išmetamųjų dujų sistemą
- Patikrinkite priekinės pakabos lanksčiąsias jungtis
- Patikrinkite degalų filtro kasetę (dyzelinis variklis) *6
- Patikrinkite degalų tiekimo vamzdelius, žarneles ir jungtis (dyzelinis variklis)
- Patikrinkite stovėjimo stabdį (įjungiamą koja arba rankinį)
- Patikrinkite vairo stiprintuvo skystį ir žarneles (jei yra)
- Patikrinkite kardaninį veleną (jei yra)
- Patikrinkite vairo krumpļiastiebinę pavarą, jungtis ir apsauginius gaubtus
- Patikrinkite padangas (slėgį ir protektoriaus nusidėvėjimą)
- Vakuuminė žarna (išmetamųjų dujų cirkuliacijai ir droselinės sklendės blokui) (benzininis variklis)
- Patikrinkite stabdžių ir sankabos (jei yra) skystį
- Pakeiskite oro valymo filtrą

(Tęsinys)

(Tęsinys)

- Pakeiskite klimato kontrolės sistemos oro filtrą.
- Pakeiskite variklio alyvą ir filtrą (dyzelinis variklis - R) *1 *2 *3*5
- Pakeiskite variklio alyvą ir filtrą (benzininis variklis - Theta) *1 *4 *5
- Įpilkite priedų degalams (benzininis variklis) *12 (Kas 15 000 km arba 12 mėnesių)

* Patikrinkite : Patikrinkite ir, jei reikia, sureguliuokite, pataisykite, išvalykite ar pakeiskite.

ĮPRASTINIS TECHINĖS PRIEŽIŪROS GRAFIKAS - EUROPAI SKIRTI MODELIAI, IŠSKYRUS RUSIJĄ (Tęsinys)

kas 60 000 km (40 000 mylių) arba 24 mėnesius

- Patikrinkite oro kondicionieriaus šaldymo medžiagą ir kompresorių (jei yra)
- Patikrinkite akumuliatoriaus būklę
- Patikrinkite stabdžių vamzdelius, žarneles ir jungtis
- Patikrinkite visą elektros sistemą
- Patikrinkite stabdžių diskus ir trinkeles
- Patikrinkite varančiuosius velenus ir apsauginius gaubtus
- Patikrinkite išmetamųjų dujų sistemą
- Patikrinkite priekinės pakabos lanksčiąsias jungtis
- Patikrinkite degalų filtrą (benzininis variklis) *⁷
- Patikrinkite degalų bako oro filtrą (benzininis variklis, jei yra)
- Patikrinkite degalų tiekimo vamzdelius, žarneles ir jungtis (benzininis, dyzelinis variklis)
- Patikrinkite mechaninės pavarų dėžės alyvą (jei yra) *⁸
- Patikrinkite stovėjimo stabdį (įjungiamą koja arba rankinį)
- Patikrinkite vairo stiprintuvo skystį ir žarneles (jei yra)
- Patikrinkite kardaninį veleną (jei yra)
- Patikrinkite vairo krumpliaštiebinę pavarą, jungtis ir apsauginius gaubtus
- Patikrinkite padangas (slėgį ir protektoriaus nusidėvėjimą)
- Patikrinkite paskirstymo dėžės alyvą (4WD) *⁸
- Patikrinkite galinio diferencialo alyvą (4WD) *⁸

(Tęsinys)

(Tęsinys)

- Patikrinkite vakuuminę žarną (išmetamųjų dujų cirkuliacijai ir droselinės sklendės blokui) (benzininis variklis)
- Patikrinkite garų žarnelę ir degalų įpylimo angos dangtelį
- Pakeiskite oro valymo filtrą
- Pakeiskite stabdžių ir sankabos (jei yra) skystį
- Pakeiskite klimato kontrolės sistemos oro filtrą.
- Pakeiskite variklio alyvą ir filtrą (dyzelinis variklis - R) *¹ *² *³ *⁵
- Pakeiskite variklio alyvą ir filtrą (benzininis variklis - Theta) *¹ *⁴ *⁵
- Pakeiskite degalų filtro kasetę (dyzelinis variklis) *⁶
- Patikrinkite aušinimo sistemą (nuvažiaavę pirmus 60 000 km (40 000 mylių) arba po 48 mėnesių, po to, kas 30 000 km (20 000 mylių) arba 24 mėnesius)
- Įpilkite priedų degalams (benzininis variklis) *¹² (Kas 15 000 km arba 12 mėnesių)

* Patikrinkite : Patikrinkite ir, jei reikia, sureguliuokite, pataisykite, išvalykite ar pakeiskite.

IPRASTINIS TECHINĖS PRIEŽIŪROS GRAFIKAS - EUROPAI SKIRTI MODELIAI, IŠSKYRUS RUSIJĄ (Tęsinys)

kas 90 000 km (60 000 mylių) arba 36 mėnesius

- Patikrinkite oro valymo filtrą
- Patikrinkite oro kondicionieriaus šaldymo medžiagą ir kompresorių (jei yra)
- Patikrinkite akumuliatoriaus būklę
- Patikrinkite stabdžių vamzdelius, žarneles ir jungtis
- Patikrinkite visą elektros sistemą
- Patikrinkite stabdžių diskus ir trinkeles
- Patikrinkite varančiuosius velenus ir apsauginius gaubtus
- Patikrinkite išmetamųjų dujų sistemą
- Patikrinkite priekinės pakabos lanksčiąsias jungtis
- Patikrinkite degalų filtro kasetę (dizelinis variklis) *⁶
- Patikrinkite degalų tiekimo vamzdelius, žarneles ir jungtis (dizelinis variklis)
- Patikrinkite stovėjimo stabdį (įjungiamą koja arba rankinį)
- Patikrinkite vairo stiprintuvo skystį ir žarneles (jei yra)
- Patikrinkite kardaninį veleną (jei yra)
- Patikrinkite vairo krumpliastiebinę pavarą, jungtis ir apsauginius gaubtus
- Patikrinkite padangas (slėgį ir protektoriaus nusidėvėjimą)
- Patikrinkite vakuuminę žarną (išmetamųjų dujų cirkuliacijai ir droselinės sklendės blokui) (benzininis variklis)
- Patikrinkite vožtuvų tarpus (benzininis variklis) *¹¹
- Patikrinkite stabdžių ir sankabos (jei yra) skystį

(Tęsinys)

(Tęsinys)

- Pakeiskite oro valymo filtrą
- Pakeiskite klimato kontrolės sistemos oro filtrą.
- Pakeiskite variklio alyvą ir filtrą (dizelinis variklis - R) *¹ *² *³ *⁵
- Pakeiskite variklio alyvą ir filtrą (benzininis variklis - Theta) *¹ *⁴ *⁵
- Patikrinkite aušinimo sistemą (nuvažiavę pirmus 60 000 km (40 000 mylių) arba po 48 mėnesių, po to, kas 30 000 km (20 000 mylių) arba 24 mėnesius)
- Patikrinkite pavaros dirželį (dizelinis variklis) *⁹ (nuvažiavę pirmus 90 000 km (60 000 mylių) arba po 48 mėnesių, po to, kas 30 000 km (20 000 mylių) arba 24 mėnesius)
- Patikrinkite pavaros dirželį (benzininis variklis) *⁹ (nuvažiavę pirmus 90 000 km (60 000 mylių) arba po 72 mėnesių, po to, kas 30 000 km (20 000 mylių) arba 24 mėnesius)
- Įpilkite priedų degalams (benzininis variklis) *¹² (Kas 15 000 km arba 12 mėnesių)

* Patikrinkite : Patikrinkite ir, jei reikia, sureguliuokite, pataisykite, išvalykite ar pakeiskite.

IPRASTINIS TECHNINĖS PRIEŽIŪROS GRAFIKAS - EUROPAI SKIRTI MODELIAI, IŠSKYRUS RUSIJĄ (Tęsinys)

kas 120 000 km (80 000 mylių) arba 48 mėnesius

- Patikrinkite oro kondicionieriaus šaldymo medžiagą ir kompresorių (jei yra)
- Patikrinkite akumuliatoriaus būklę
- Patikrinkite stabdžių vamzdelius, žarneles ir jungtis
- Patikrinkite visą elektros sistemą
- Patikrinkite stabdžių diskus ir trinkeles
- Patikrinkite varančiuosius velenus ir apsauginius gaubtus
- Patikrinkite išmetamųjų dujų sistemą
- Patikrinkite priekinės pakabos lanksčiąsias jungtis
- Patikrinkite degalų filtrą (benzininis variklis) *7
- Patikrinkite degalų bako oro filtrą (benzininis variklis, jei yra)
- Patikrinkite degalų tiekimo vamzdelius, žarneles ir jungtis (benzininis, dyzelinis variklis)
- Pakeiskite mechaninės pavarų dėžės alyvą (jei yra) *8
- Pakeiskite automatinės pavarų dėžės alyvą (jei yra)
- Patikrinkite stovėjimo stabdį (įjungiamą koja arba rankinį)
- Patikrinkite vairo stiprintuvo skystį ir žarneles (jei yra)
- Patikrinkite kardaninį veleną (jei yra)
- Patikrinkite vairo krumpliastiebinę pavarą, jungtis ir apsauginius gaubtus
- Pakeiskite paskirstymo dėžės alyvą (4WD) *8
- Pakeiskite galinio diferencialo alyvą (4WD) *8
- Patikrinkite vakuuminę žarną (išmetamųjų dujų cirkuliacijai ir droselinės sklendės blokui) (benzininis variklis)

(Tęsinys)

(Tęsinys)

- Patikrinkite padangas (slėgį ir protektoriaus nusidėvėjimą)
- Patikrinkite garų žarnelę ir degalų įpylimo angos dangtelį
- Pakeiskite oro valymo filtrą
- Pakeiskite stabdžių ir sankabos (jei yra) skystį
- Pakeiskite klimato kontrolės sistemos oro filtrą.
- Pakeiskite variklio alyvą ir filtrą (dyzelinis variklis - R) *1 *2 *3*5
- Pakeiskite variklio alyvą ir filtrą (benzininis variklis - Theta) *1 *4 *5
- Pakeiskite degalų filtro kasetę (dyzelinis variklis) *6
- Patikrinkite aušinimo sistemą (nuvažiaavę pirmus 60 000 km (40 000 mylių) arba po 48 mėnesių, po to, kas 30 000 km (20 000 mylių) arba 24 mėnesius)
- Patikrinkite pavaros dirželį (dyzelinis variklis) *9 (nuvažiaavę pirmus 90 000 km (60 000 mylių) arba po 48 mėnesių, po to, kas 30 000 km (20 000 mylių) arba 24 mėnesius)
- Patikrinkite pavaros dirželį (benzininis variklis) *9 (nuvažiaavę pirmus 90 000 km (60 000 mylių) arba po 72 mėnesių, po to, kas 30 000 km (20 000 mylių) arba 24 mėnesius)
- Įpilkite priedų degalams (benzininis variklis) *12 (Kas 15 000 km arba 12 mėnesių)

* Patikrinkite : Patikrinkite ir, jei reikia, sureguliuokite, pataisykite, išvalykite ar pakeiskite.

IPRASTINIS TECHINĖS PRIEŽIŪROS GRAFIKAS - EUROPAI SKIRTI MODELIAI, IŠSKYRUS RUSIJĄ (Tęsinys)

kas 150 000 km (100 000 mylių) arba 60 mėnesių

- Patikrinkite oro valymo filtrą
- Patikrinkite oro kondicionieriaus šaldymo medžiagą ir kompresorių (jei yra)
- Patikrinkite akumuliatoriaus būklę
- Patikrinkite stabdžių vamzdelius, žarneles ir jungtis
- Patikrinkite visą elektros sistemą
- Patikrinkite stabdžių diskus ir trinkeles
- Patikrinkite varančiuosius velenus ir apsauginius gaubtus
- Patikrinkite išmetamųjų dujų sistemą
- Patikrinkite priekinės pakabos lanksčiąsias jungtis
- Patikrinkite degalų filtro kasetę (dyzelinis variklis) *6
- Patikrinkite degalų tiekimo vamzdelius, žarneles ir jungtis (dyzelinis variklis)
- Patikrinkite stovėjimo stabdį (ijungiamą koja arba rankinį)
- Patikrinkite vairo stiprintuvo skystį ir žarneles (jei yra)
- Patikrinkite kardaninį veleną (jei yra)
- Patikrinkite vairo krumpļiastiebinę pavarą, jungtis ir apsauginius gaubtus
- Patikrinkite padangas (slėgį ir protektoriaus nusidėvėjimą)
- Patikrinkite vakuuminę žarną (išmetamųjų dujų cirkuliacijai ir droselinės sklendės blokui) (benzininis variklis)
- Patikrinkite stabdžių ir sankabos (jei yra) skystį
- Pakeiskite oro valymo filtrą
- Pakeiskite klimato kontrolės sistemos oro filtrą.

(Tęsinys)

(Tęsinys)

- Pakeiskite variklio alyvą ir filtrą (dyzelinis variklis - R) *1 *2 *3*5
- Pakeiskite variklio alyvą ir filtrą (benzininis variklis - Theta) *1 *4 *5
- Patikrinkite aušinimo sistemą (nuvažiavę pirmus 60 000 km (40 000 mylių) arba po 48 mėnesių, po to, kas 30 000 km (20 000 mylių) arba 24 mėnesius)
- Patikrinkite pavaros dirželį (dyzelinis variklis) *9 (nuvažiavę pirmus 90 000 km (60 000 mylių) arba po 48 mėnesių, po to, kas 30 000 km (20 000 mylių) arba 24 mėnesius)
- Patikrinkite pavaros dirželį (benzininis variklis) *9 (nuvažiavę pirmus 90 000 km (60 000 mylių) arba po 72 mėnesių, po to, kas 30 000 km (20 000 mylių) arba 24 mėnesius)
- Įpilkite priedų degalams (benzininis variklis) *12 (Kas 15 000 km arba 12 mėnesių)
- Pakeiskite žvakes (benzininis 2,4/3,3 l variklis - iridžio) (Kas 160 000 km (100 000 mylių) arba 120 mėnesių)
- Pakeiskite aušinimo skystį *10 (nuvažiavę pirmus 150 000 km (100 000 mylių) arba po 60 mėnesių, po to kas 30 000 km (20 000 mylių) arba 24 mėnesius)

* Patikrinkite : Patikrinkite ir, jei reikia, sureguliuokite, pataisykite, išvalykite ar pakeiskite.

IPRASTINIS TECHNINĖS PRIEŽIŪROS GRAFIKAS - EUROPAI SKIRTI MODELIAI, IŠSKYRUS RUSIJĄ (Tęsinys)

kas 180 000 km (120 000 mylių) arba 72 mėnesius

- Patikrinkite oro kondicionieriaus šaldymo medžiagą ir kompresorių (jei yra)
- Patikrinkite visą elektros sistemą
- Patikrinkite akumuliatoriaus būklę
- Patikrinkite stabdžių vamzdelius, žarneles ir jungtis
- Patikrinkite stabdžių diskus ir trinkeles
- Patikrinkite varančiuosius velenus ir apsauginius gaubtus
- Patikrinkite išmetamųjų dujų sistemą
- Patikrinkite priekinės pakabos lanksčiąsias jungtis
- Patikrinkite degalų filtrą (benzininis variklis) *7
- Patikrinkite degalų bako oro filtrą (benzininis variklis, jei yra)
- Patikrinkite degalų tiekimo vamzdelius, žarneles ir jungtis (benzininis, dyzelinis variklis)
- Patikrinkite mechaninės pavarų dėžės alyvą (jei yra) *8
- Patikrinkite stovėjimo stabdį (įjungiamą koja arba rankinį)
- Patikrinkite vairo stiprintuvo skystį ir žarneles (jei yra)
- Patikrinkite kardaninį veleną (jei yra)
- Patikrinkite vairo krumpliaštiebinę pavarą, jungtis ir apsauginius gaubtus
- Patikrinkite paskirstymo dėžės alyvą (4WD) *8
- Patikrinkite galinio diferencialo alyvą (4WD) *8
- Patikrinkite padangas (slėgį ir protektoriaus nusidėvėjimą)
- Patikrinkite vakuuminę žarną (išmetamųjų dujų cirkuliacijai ir droselinės sklendės blokui) (benzininis variklis)

(Tęsinys)

(Tęsinys)

- Patikrinkite vožtuvų tarpus (benzininis variklis) *11
- Patikrinkite garų žarnelę ir degalų įpylimo angos dangtelį
- Pakeiskite oro valymo filtrą
- Pakeiskite stabdžių ir sankabos (jei yra) skystį
- Pakeiskite klimato kontrolės sistemos oro filtrą.
- Pakeiskite variklio alyvą ir filtrą (dyzelinis variklis - R) *1 *2 *3*5
- Pakeiskite variklio alyvą ir filtrą (benzininis variklis - Theta) *1 *4 *5
- Pakeiskite degalų filtro kasetę (dyzelinis variklis) *6
- Patikrinkite aušinimo sistemą (nuvažiavę pirmus 60 000 km (40 000 mylių) arba po 48 mėnesių, po to, kas 30 000 km (20 000 mylių) arba 24 mėnesius)
- Patikrinkite pavaros dirželį (dyzelinis variklis) *9 (nuvažiavę pirmus 90 000 km (60 000 mylių) arba po 48 mėnesių, po to, kas 30 000 km (20 000 mylių) arba 24 mėnesius)
- Patikrinkite pavaros dirželį (benzininis variklis) *9 (nuvažiavę pirmus 90 000 km (60 000 mylių) arba po 72 mėnesių, po to, kas 30 000 km (20 000 mylių) arba 24 mėnesius)
- Įpilkite priedų degalams (benzininis variklis) *12 (Kas 15 000 km arba 12 mėnesių)

* Patikrinkite : Patikrinkite ir, jei reikia, sureguliuokite, pataisykite, išvalykite ar pakeiskite.

IPRASTINIS TECHINĖS PRIEŽIŪROS GRAFIKAS - EUROPAI SKIRTI MODELIAI, IŠSKYRUS RUSIJĄ (Tęsinys)

kas 210 000 km (140 000 mylių) arba 84 mėnesius

- Patikrinkite oro valymo filtrą
- Patikrinkite oro kondicionieriaus šaldymo medžiagą ir kompresorių (jei yra)
- Patikrinkite akumuliatoriaus būklę
- Patikrinkite stabdžių vamzdelius, žarneles ir jungtis
- Patikrinkite visą elektros sistemą
- Patikrinkite stabdžių diskus ir trinkeles
- Patikrinkite varančiuosius velenus ir apsauginius gaubtus
- Patikrinkite išmetamųjų dujų sistemą
- Patikrinkite priekinės pakabos lanksčiąsias jungtis
- Patikrinkite degalų tiekimo vamzdelius, žarneles ir jungtis (dyzelinis variklis)
- Patikrinkite stovėjimo stabdį (ijungiamą koja arba rankinį)
- Patikrinkite vairo stiprintuvo skystį ir žarneles (jei yra)
- Patikrinkite vairo krumpliaštiebinę pavarą, jungtis ir apsauginius gaubtus
- Patikrinkite padangas (slėgį ir protektoriaus nusidėvėjimą)
- Patikrinkite degalų filtro kasetę (dyzelinis variklis) *6
- Patikrinkite kardaninį veleną (jei yra)
- Patikrinkite vakuuminę žarną (išmetamųjų dujų cirkuliacijai ir droselinės sklendės blokui) (benzininis variklis)
- Patikrinkite aušinimo sistemą (nuvažiavę pirmus 60 000 km (40 000 mylių) arba po 48 mėnesių, po to, kas 30 000 km (20 000 mylių) arba 24 mėnesius)

(Tęsinys)

(Tęsinys)

- Patikrinkite pavaros dirželį (dyzelinis variklis) *9
(nuvažiavę pirmus 90 000 km (60 000 mylių) arba po 48 mėnesių, po to, kas 30 000 km (20 000 mylių) arba 24 mėnesius)
- Patikrinkite pavaros dirželį (benzininis variklis) *9
(nuvažiavę pirmus 90 000 km (60 000 mylių) arba po 72 mėnesių, po to, kas 30 000 km (20 000 mylių) arba 24 mėnesius)
- Patikrinkite stabdžių ir sankabos (jei yra) skystį
- Pakeiskite oro valymo filtrą
- Pakeiskite klimato kontrolės sistemos oro filtrą.
- Pakeiskite variklio alyvą ir filtrą
(dyzelinis variklis - R) *1 *2 *3*5
- Pakeiskite variklio alyvą ir filtrą
(benzininis variklis - Theta) *1 *4 *5
- Pakeiskite aušinimo skystį *10
(nuvažiavę pirmus 150 000 km (100 000 mylių) arba po 60 mėnesių, po to kas 30 000 km (20 000 mylių) arba 24 mėnesius)
- Įpilkite priedų degalams (benzininis variklis) *12
(Kas 15 000 km arba 12 mėnesių)

* Patikrinkite : Patikrinkite ir, jei reikia, sureguliuokite, pataisykite, išvalykite ar pakeiskite.

IPRASTINIS TECHINĖS PRIEŽIŪROS GRAFIKAS - EUROPAI SKIRTI MODELIAI, IŠSKYRUS RUSIJĄ (Tęsinys)

kas 240 000 km (160 000 mylių) arba 96 mėnesius

- Patikrinkite oro kondicionieriaus šaldymo medžiagą ir kompresorių (jei yra)
- Patikrinkite akumuliatoriaus būklę
- Patikrinkite stabdžių vamzdelius, žarneles ir jungtis
- Patikrinkite visą elektros sistemą
- Patikrinkite stabdžių diskus ir trinkeles
- Patikrinkite varančiuosius velenus ir apsauginius gaubtus
- Patikrinkite išmetamųjų dujų sistemą
- Patikrinkite priekinės pakabos lanksčiąsias jungtis
- Patikrinkite degalų filtrą (benzininis variklis) *⁷
- Patikrinkite degalų bako oro filtrą (benzininis variklis, jei yra)
- Patikrinkite degalų tiekimo vamzdelius, žarneles ir jungtis (benzininis, dyzelinis variklis)
- Pakeiskite mechaninės pavarų dėžės alyvą (jei yra) *⁸
- Pakeiskite automatinės pavarų dėžės alyvą (jei yra)
- Patikrinkite stovėjimo stabdį (įjungiamą koja arba rankinį)
- Patikrinkite vairo stiprintuvo skystį ir žarneles (jei yra)
- Patikrinkite vairo krumpliaštiebinę pavarą, jungtis ir apsauginius gaubtus
- Pakeiskite paskirstymo dėžės alyvą (4WD) *⁸
- Pakeiskite galinio diferencialo alyvą (4WD) *⁸
- Patikrinkite kardaninį veleną (jei yra)
- Patikrinkite vakuuminę žarną (išmetamųjų dujų cirkuliacijai ir droselinės sklendės blokui) (benzininis variklis)

(Tęsinys)

(Tęsinys)

- Patikrinkite padangas (slėgį ir protektoriaus nusidėvėjimą)
- Patikrinkite garų žarnelę ir degalų įpylimo angos dangtelį
- Pakeiskite oro valymo filtrą
- Pakeiskite stabdžių ir sankabos (jei yra) skystį
- Pakeiskite klimato kontrolės sistemos oro filtrą.
- Pakeiskite variklio alyvą ir filtrą (dyzelinis variklis - R) *¹ *² *³ *⁵
- Pakeiskite variklio alyvą ir filtrą (benzininis variklis - Theta) *¹ *⁴ *⁵
- Pakeiskite degalų filtro kasetę (dyzelinis variklis) *⁶
- Patikrinkite aušinimo sistemą (nuvažiaavę pirmus 60 000 km (40 000 mylių) arba po 48 mėnesių, po to, kas 30 000 km (20 000 mylių) arba 24 mėnesius)
- Patikrinkite pavaros dirželį (dyzelinis variklis) *⁹ (nuvažiaavę pirmus 90 000 km (60 000 mylių) arba po 48 mėnesių, po to, kas 30 000 km (20 000 mylių) arba 24 mėnesius)
- Patikrinkite pavaros dirželį (benzininis variklis) *⁹ (nuvažiaavę pirmus 90 000 km (60 000 mylių) arba po 72 mėnesių, po to, kas 30 000 km (20 000 mylių) arba 24 mėnesius)
- Įpilkite priedų degalams (benzininis variklis) *¹² (Kas 15 000 km arba 12 mėnesių)

* Patikrinkite : Patikrinkite ir, jei reikia, sureguliuokite, pataisykite, išvalykite ar pakeiskite.

SUNKIOMIS SĄLYGOMIS EKSPLOATUOJAMO AUTOMOBILIO TECHNINĖ PRIEŽIŪRA - EUROPAI SKIRTI MODELIAI, IŠSKYRUS RUSIJĄ

Šiuos elementus reikia prižiūrėti dažniau, jei automobilis eksploatuojamas sunkiomis sąlygomis.

Priežiūros intervalai nurodyti lentelėje.

R : Pakeiskite I : Patikrinkite ir, jei reikia, sureguliuokite, pataisykite, išvalykite arba pakeiskite.

| TECHNIŠKAI PRIŽIŪRIMAS ELEMENTAS | | TECHNINĖS PRIEŽIŪROS DARBAS | TECHNINĖS PRIEŽIŪROS INTERVALAI | VAŽIAVIMO SĄLYGOS |
|--|-------------------------------|-----------------------------------|---|---------------------------------------|
| Variklio alyva ir variklio alyvos filtras | Benzinas * ¹ | R | Kas 15 000 km (10 000 mylių) arba kas 12 mėnesių | A, B, C, D, E, F, G, H, I, J, K, L |
| | Dyze- linas * ² | R | Kas 15 000 km (10 000 mylių) arba kas 12 mėnesių | A, B, C, F, G, H, I, J, K, L |
| Oro filtras | | R | Keiskite dažniau, priklausomai nuo sąlygų | C, E |
| Mechaninės pavarų dėžės (jei yra) alyva | | R | Kas 120 000 km (80 000 mylių) | C, D, E, G, H, I, K |
| Automatinės pavarų dėžės (jei yra) skystis | | R | Kas 90 000 km (60 000 mylių) | A, C, D, E, F, G, H, I, K |
| Vairo krumpliaštiebinė pavara, jungtys ir apsauginiai gaubtai | | I | Tikrinkite dažniau, priklausomai nuo sąlygų | C, D, E, F, G |
| Priekinės pakabos šarnyrinės jungtys | | I | Tikrinkite dažniau, priklausomai nuo sąlygų | C, D, E, F, G |
| Stabdžių diskai ir trinkelės, atramos ir rotoriai | | I | Tikrinkite dažniau, priklausomai nuo sąlygų | C, D, E, G, H |

*¹ : Jei nėra galimybės gauti rekomenduojamos alyvos, variklio alyvą ir alyvos filtrą keiskite kas 7 500 km.

*² : Jei nėra galimybės gauti rekomenduojamos alyvos, variklio alyvą ir alyvos filtrą keiskite kas 10.000 km arba kas 6 mėnesių.

| TECHNIŠKAI PRIŽIŪRIMAS ELEMENTAS | TECHNINĖS PRIEŽIŪROS DARBAS | TECHNINĖS PRIEŽIŪROS INTERVALAI | VAŽIAVIMO SĄLYGOS |
|---|-----------------------------|--|---------------------------|
| Kardaninis velenas (jei yra) | I | Kas 15 000 km (10 000 mylių) arba kas 12 mėnesių | C, E |
| Galinio diferencialo alyva (4WD) | R | Kas 120 000 km (80 000 mylių) | C, D, E, G, H, I, K |
| Paskirstymo dėžė (4WD) | R | Kas 120 000 km (80 000 mylių) | C, D, E, G, H, I, K |
| Stovėjimo stabdys (įjungiamas koja arba rankinis) | I | Tikrinkite dažniau, priklausomai nuo sąlygų | C, D, G, H |
| Varantysis velenas ir apsauginiai gaubtai | I | Tikrinkite dažniau, priklausomai nuo sąlygų | C, D, E, F, G, H, I, J, K |
| Klimato kontrolės sistemos oro filtras | R | Keiskite dažniau, priklausomai nuo sąlygų | C, E, G |

SUNKIOS VAŽIAVIMO SĄLYGOS

- A : Dažnai važiuojama trumpais atstumais
 B : Variklis daug dirba tuščiąją eiga
 C : Važinėjama dulketais, nelygiais keliais
 D : Važinėjama keliais, kurie barstomi druska ar kitomis ėdančiomis medžiagomis arba labai šaltu oru.
 E : Važinėjama smėlėtose vietovėse.
 F : Daugiau nei 50 % laiko važinėjama mieste, esant intensyviai eismui, o temperatūra aukštesnė nei 32 °C

- G : Važinėjama kalnuotose vietovėse.
 H : Velkama priekaba ar vežama stogo bagažinė
 I : Automobilis naudojamas patruliavimui, taksi, prekių gabenimui ar buksyravimui
 J : Važinėjama labai šaltu oru
 K : Važinėjama per 170 km/val. (106 mylių/val.) greičiu
 L : Dažnai sustojama ir vėl važiuojama

TECHNINĖS PRIEŽIŪROS GRAFIKE NURODYTŲ DARBŲ PAAIŠKINIMAS

Variklio alyva ir filtras

Variklio alyvą ir filtrą reikia keisti priežiūros grafike nurodytais intervalais. Jei automobilis eksploatuojamas sunkiomis sąlygomis, alyvą ir filtrą reikia keisti dažniau.

Pavarų dirželiai

Patikrinkite visus pavarų dirželius, ar jie nesuplyšę, nesutrūkę, nesudilę, neprimirkę alyvos ir, jei reikia, pakeiskite. Reguliariai tikrinkite, ar pavarų dirželiai tinkamai įtempti ir, jei reikia, įtempkite.

Degalų filtras (kasetė)

Dėl užsikišusio filtro automobilis negalės važiuoti reikiamu greičiu, suges išmetamųjų dujų sistema, bus sunku užvesti variklį. Jei degalų bake atsiranda daug pašalinių medžiagų, filtrą reikia keisti dažniau.

Pakeitę filtrą, užveskite variklį kelioms minutėms ir patikrinkite, ar jungtys nepraleidžia degalų. Mes rekomenduojame, kad degalų filtrą keistų įgaliotasis HYUNDAI atstovas.

Degalų tiekimo sistema, žarnelės ir jungtys

Patikrinkite degalų tiekimo linijas, degalų žarnas ir jungtis, ar nėra pažeidimų ar degalų nutekėjimo. Mes rekomenduojame, kad degalų tiekimo linijas, degalų žarnas ir jungtis keistų įgaliotasis HYUNDAI atstovas.



ĮSPĖJIMAS -

Tik dyzeliniams varikliams

Netvarkykite įpurškimo sistemos, kai variklis dirba ar nepraėjus 30 sekundžių nuo variklio išjungimo. Užgesinus variklį, aukšto slėgio siurblyje, magistralėje, purkštukuose ir aukšto slėgio vamzdeliuose dar būna aukštas slėgis. Purškiamų degalų srovė gali sunkiai sužaloti. Žmonėms su širdies stimuliatoriumi negalima būti prie variklio bloko ar variklio skyriaus laidų arčiau kaip 30 cm kai variklis veikia, nes aukšto slėgio sistemoje sukuriama stiprūs magnetiniai laukai.

Garų žarna ir degalų įpylimo angos dangtelis

Garų žarną ir degalų įpylimo angos dangtelį reikia tikrinti techninės priežiūros grafike nurodytais intervalais. Patikrinkite, ar gerai įdėta nauja garų žarna ir degalų įpylimo angos dangtelis.

Neigiamo slėgio karterio vėdinimo sistemos žarnos (jei yra)

Patikrinkite žarnų paviršių ar jos nepažeistos nuo karščio ir (arba) mechaniškai. Jei žarnos guma kieta ir trapi, sutrūkusi, įplyšusi, nutrinta ar išsipūtusi – žarna pažeista. Ypač atidžiai reikia apžiūrėti šalia karštų vietų, tokių kaip išmetamųjų dujų vamzdis, esančių žarnų paviršių. Patikrinkite žarnos padėtį, ar ji nesiliečia prie karštų detalių, aštrių briaunų ar judančių elementų, kurie gali ją pažeisti. Patikrinkite žarnų jungtis, apkabas ir sujungimus, ar nėra pratekėjimo. Jei žarnos būklė netinkama arba ji pažeista, ją reikia nedelsiant pakeisti.

Oro filtras

Mes rekomenduojame, kad oro filtrą keistų įgaliotasis HYUNDAI atstovas.

Uždegimo žvakės (benzininis variklis)

Patikrinkite, ar naujų uždegimo žvakių karščio diapazonas tinkamas.

Vožtuvų reguliavimas (benzininis variklis)

Patikrinkite, ar iš vožtuvų nesklinda triukšmas ir (arba) variklis nevibruoja ir, jei reikia, sureguliuokite. Mes rekomenduojame, kad sistemos priežiūrą atliktų įgaliotasis HYUNDAI atstovas.

Aušinimo sistema

Patikrinkite, ar nėra pažeistos ir ar neleidžia skysčių aušinimo sistemos dalys, tokios kaip radiatorius, aušinimo skysčio bakelis, žarnelės ir jungtys. Pakeiskite, jeigu yra pažeistų dalių.

Aušinimo skystis

Aušinimo skystį reikia keisti techninės priežiūros grafike nurodytais intervalais.

Mechaninės pavarų dėžės skystis (jei yra)

Patikrinkite mechaninės pavarų dėžės skystį pagal techninės priežiūros grafiką.

Automatinės pavarų dėžės (jei yra) skystis

Automatinės pavarų dėžės alyvos nebūtina tikrinti, jei automobilis eksploatuojamas normaliomis sąlygomis.

Mes rekomenduojame, kad automatinės pavarų dėžės alyvą keistų įgaliotasis HYUNDAI atstovas pagal techninės priežiūros grafiką.

* PASTABA

Automatinės pavarų dėžės alyva būna raudona.

Važinėjant automobiliu, automatinės pavarų dėžės alyva patamsės. Tai normalu. Alyvos nereikia keisti dėl pasikeitusios alyvos spalvos.



ATSARGIAI

Įpylus netinkamos alyvos greičių dėžė neveiks ir suges.

Naudokite tik nurodytą automatinės pavarų dėžės alyvą. (Skaitykite 8 dalies skyrių "Rekomenduojamos alyvos ir tūriai".)

Stabdžių sistema ir žarnelės

Apžiūrėkite, ar jie tinkamai sumontuoti, ar nenusitrynę, nesutrūkę, nepažeisti, ar nepraleidžia skysčio. Nedelsdami pakeiskite visas pažeistas ar sugadintas dalis.

Stabdžių skystis

Patikrinkite stabdžių skysčio lygį bakelyje. Stabdžių skysčio lygis turi būti tarp žymų "MIN" ir "MAX", esančių ant bakelio šono. Naudokite stabdžių skystį, atitinkantį tik DOT 3 arba DOT 4 reikalavimus.

Stovėjimo stabdys

Patikrinkite stovėjimo stabdžio sistemą, įskaitant stovėjimo stabdžio svirtį (arba pedałą) ir laidus.

Stabdžių diskai, trinkelės, atramos ir rotoriai

Patikrinkite, ar stabdžių trinkelės nesudilusios, ar nesudilę diskai, ar atramos nepraleidžia skysčio.

Daugiau informacijos apie stabdžių trinkelę ar diskų nusidėvėjimo ribas ieškokite HYUNDAI internetinėje svetainėje.

(<http://brakemanual.hmc.co.kr>)

Pakabos montavimo varžtai

Patikrinkite, ar pakabos jungtys neatsilaisvinusios ir nesugedusios. Priveržkite reikiama sukimo jėga.

Vairo mechanizmas, jungtys ir apsauginiai gaubtai, apatinio stipino šarnyrinis sujungimas

Automobiliui stovint su išjungtu varikliu, patikrinkite, ar vairas ne per lassis.

Patikrinkite jungtis, ar jos nesulankstytos ir nesugadintos. Patikrinkite apsauginius gaubtus nuo dulkių ir lankstines jungtis, ar jos nesudilusios, neįskilusios, nesugadintos. Pakeiskite, jeigu yra pažeistų dalių.

Vairo stiprintuvo siurblys, diržas ir žarnelės

Patikrinkite, ar nepažeistas vairo stiprintuvo siurblys ir žarnelės, ar jos nepraleidžia skysčių. Nedelsdami pakeiskite pažeistas ar nesandarias dalis. Patikrinkite vairo stiprintuvo dirželį (ar pavaros dirželį), ar jis neįplyšęs, neįtrūkęs, nesudilęs, nealyvuotas ir gerai įtemptas. Pakeiskite arba sureguliuokite, jeigu reikia.

Varantysis velenas ir apsauginiai gaubtai

Patikrinkite varantįjį veleną, apsauginius gaubtus, apkabas, ar jie nesudilę, neįskilę, nesugadinti. Pakeiskite visas sugedusias dalis ir jei reikia, sutepkite.

Oro kondicionavimo sistemos šaldomoji medžiaga/kompresorius

Patikrinkite oro kondicionieriaus sistemos žarnas ir jungtis, ar jos nepažeistos, ar nepraleidžia skysčio.

VARIKLIO ALYVA

Alyvos lygio variklyje tikrinimas.

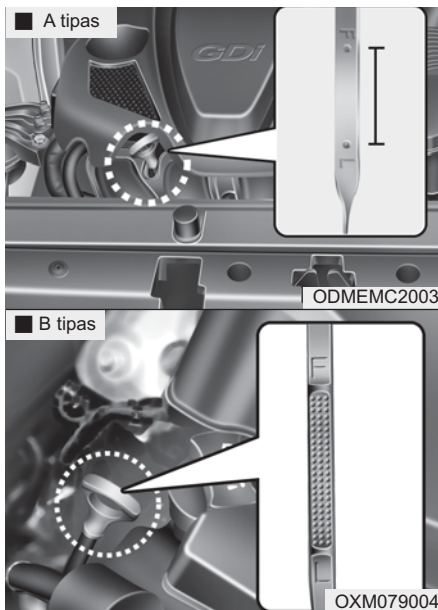

1. Pastatykite automobilį lygioje vietoje.
2. Užveskite variklį ir leiskite jam dirbti, kol jis pasieks normalią darbo temperatūrą.

3. Išjunkite variklį ir palaukite keletą minučių (apie 5 minutes), kol alyva sutekės į karterio dugninę.
4. Ištraukite alyvos tikrinimo matuoklį, nuvalykite jį ir įkiškite iki galo atgal.

⚠️ ĮSPĖJIMAS - Radiatoriaus žarna

Tikrindami ar pilddami variklio alyvą saugokitės, kad nepaliesumėte radiatoriaus žarnos, nes ji gali būti karšta ir nudeginti.

5. Vėl ištraukite matuoklį ir patikrinkite alyvos lygį. Alyvos lygis turi būti tarp matuoklio F ir L žymų.

⚠️ ATSARGIAI

- *Neįpilkite per daug variklio alyvos. Galite sugadinti variklį.*
- *Pildydami ar keisdami variklio alyvą, stenkitės, kad alyva neišsilietų. Jei alyva išsiliejo variklio skyriuje, tuojau pat ją išvalykite.*

⚠️ ATSARGIAI - Dyzelinis variklis

Įpylus per daug variklio alyvos, dėl jos susiplakimo variklis gali dirbti ir išjungus degimą. Variklis gali sugesti, staigiai padidės jo greitis, girdėsis degimo triukšmas ir išsiskirs balti dūmai.

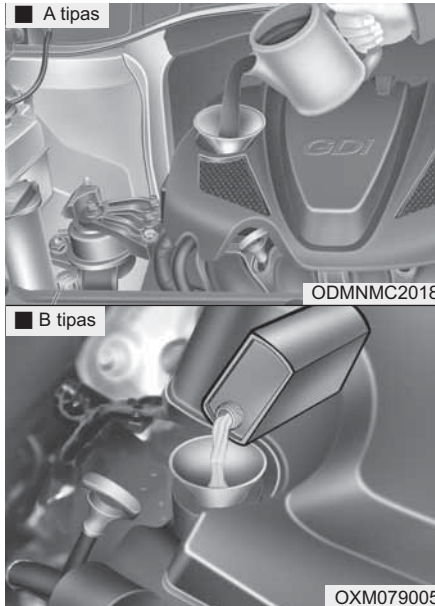

Jeigu alyvos lygis yra arčiau L žymos, papildykite iki F. **Neperpildykite.**

Naudokite piltuvėlį, kad alyva neaptašytų variklio dalių.

Naudokite tik reikalavimus atitinkančią variklio alyvą. (Skaitykite 8 dalies skyrių "Rekomenduojami skysčiai ir tūriai".)

Variklio alyvos ir filtro keitimas



Mes rekomenduojame, kad variklio alyvą ir degalų filtrą keistų įgaliotasis HYUNDAI atstovas.

⚠ ĮSPĖJIMAS

Nuo odos ilgai nenuvaloma naudota variklio alyva gali suerzinti odą ar sukelti odos vėžį. Naudotoje variklio alyvoje yra cheminių medžiagų, kurios bandomiesiems gyvūnams sukėlė vėžį. Po darbo su naudota alyva kuo skubiau nusiplaukite rankas su muilu ir vandeniu.

VARIKLIO AUŠINIMO SKYSTIS

Aukšto slėgio aušinimo sistemos bakelis pripildytas visus metus neužšalancio aušinimo skysčio. Bakelis pripildytas gamykloje.

Patikrinkite antifrizo ir aušinimo skysčio lygį bent kartą per metus, pradedėjus žiemos sezonui ir prieš važiuodami į šalto klimato kraštą.

Aušinimo skysčio lygio tikrinimas

ĮSPĖJIMAS



Radiatoriaus dangtelio nuėmimas

- Nenuiminėkite radiatoriaus dangtelio, kai variklis dirba arba dar yra karštas. Galite sugadinti aušinimo sistemą ir variklį, nusideginti karštu aušinimo skysčiu arba garais.
- Išjunkite variklį ir palaukite, kol jis atvės. Radiatoriaus dangtelį nuiminėkite labai atsargiai. Apvyniokite jį stora skepeta ir lėtai sukite prieš laikrodžio rodyklę iki pirmo sustojimo. Pasitraukite toliau, kol išeis slėgis iš aušinimo sistemos.

(Tęsinys)

(Tęsinys)

Kai įsitikinsite, kad slėgis nukrito, paspauskite žemyn skepeta pridengtą dangtelį ir toliau sukite jį prieš laikrodžio rodyklę, kol atsuksite.

- Net jei variklis išjungtas, nenuiminėkite radiatoriaus dangtelio, kol variklis ir radiatorius dar karšti. Su aukštu slėgiu išėjęs karštas aušinimo skystis ir garai gali stipriai nudeginti.

⚠️ ĮSPĖJIMAS

Elektros variklio (aušinimo ventiliatorius) darbas priklauso nuo variklio aušinimo skysčio temperatūros, šaldymo medžiagos slėgio ir automobilio greičio. Kartais jis gali veikti net tada, kai variklis nedirba. Būkite ypač atsargūs dirbdami šalia aušinimo ventiliatoriaus mentelių, kad jos besisukdamos nesužeistų. Variklio aušinimo skysčio temperatūrai nukritus, elektrinis variklis išsijungia automatiškai. Tai normali būseną.

Jeigu jūsų automobilyje yra GDI variklis, elektrinis variklis (aušinimo ventiliatorius) gali veikti, kol neatjungsite neigiamo akumuliatoriaus laido.

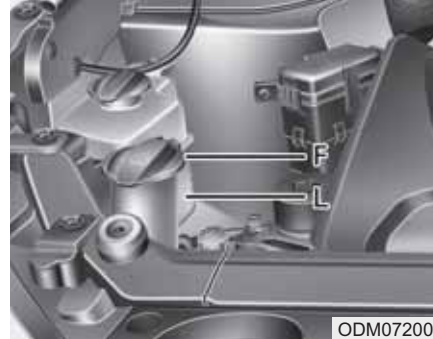

ODM072006

Patikrinkite visas aušinimo ir šildymo sistemų žarnas bei jungtis. Paakeiskite visas išsipūtusias ar pažeistas žarnas.

Aušinimo skysčio lygis turi būti tarp F (MAX) ir L (MIN) žymų, esančių ant bakelio šono. Tikrinant variklis turi būti šaltas.

Jei aušinimo skysčio lygis žemas, įpilkite, kiek trūksta, distiliuoto ar minkšto vandens. Papildykite skysčio lygį iki F (MAX), tačiau neperpildykite.

Jeigu aušinimo skystį reikia dažnai papildyti, kreipkitės į įgaliojantį HYUNDAI atstovą, kad patikrintų aušinimo sistemą.

Rekomenduojamas variklio aušinimo skystis

- Papildydami aušinimo skystį, naudokite tik distiliuotą arba minkštą vandenį ir niekada nemaišykite kieto vandens su gamykloje užpildytu aušinimo skysčiu. Dėl netinkamo aušinimo skysčio mišinio variklis gali tinkamai neveikti ar sugesti.
- Jūsų automobilio variklyje yra aliumininių dalių, jas reikia saugoti nuo korozijos ir užšalimo, naudojant etileno glikolio pagrindu pagamintą aušinimo skystį.
- NENAUDOKITE alkoholio ar metanolio turinčio aušinimo skysčio ir nepilkite tokio skysčio į automobilyje esantį skystį.
- Nenaudokite tirpalo, kuriame yra daugiau nei 60% antifrizo arba mažiau nei 35% antifrizo, kuris gali sumažinti tirpalo efektyvumą.

Skysčių maišymui naudokitės šia lentele.

| Aplinkos temperatūra | Mišinio procentinė sudėtis (tūrio) | |
|----------------------|------------------------------------|--------|
| | Antifrizas | Vanduo |
| -15°C (5°F) | 35 | 65 |
| -25°C (-13°F) | 40 | 60 |
| -35°C (-31°F) | 50 | 50 |
| -45°C (-49°F) | 60 | 40 |



ODM072007

⚠️ ĮSPĖJIMAS



Radiatoriaus dangtelis

Nenuiminėkite radiatoriaus dangtelio, kai variklis ir radiatorius karšti. Su aukštu slėgiu išėjęs karštas aušinimo skystis ir garai gali stipriai nudeginti.

Aušinimo skysčio keitimas

Mes rekomenduojame, kad aušinimo skystį pakeistų įgaliotasis HYUNDAI atstovas.

⚠️ ATSARGIAI

Prieš pildami aušinimo skystį, apvyniokite radiatoriaus dangtelį storu audiniu, kad ištekėjęs aušinimo skystis nepatektų ant variklio dalių, tokių kaip generatorius.

⚠️ ĮSPĖJIMAS - Aušinimo skystis

- Nepilkite radiatoriaus aušinimo skysčio ar antifrizo į langų apliejiklio bakelį.
- Radiatoriaus aušinimo skystis patekęs ant priekinio stiklo gali pabloginti matomumą, automobilio valdymą, pažeisti kėbulo dažus ir apdailą.

STABDŽIŲ/SANKABOS SKYSTIS (JEI YRA)

Stabdžių/sankabos skysčio lygio tikrinimas

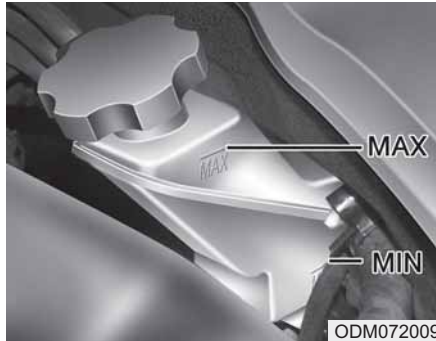

Pastoviai patikrinkite skysčio lygį bakelyje. Skysčio lygis turi būti tarp žymų "MIN" ir "MAX", esančių ant bakelio šono.

Prieš nuimdami bakelio dangtelį ir įpildami stabdžių/sankabos skysčio, gerai nuvalykite vietą aplink dangtelį, kad neužterštumėte stabdžių/sankabos skysčio.

Jei skysčio lygis žemas, papildykite iki MAX lygio. Skysčio lygis krenta nuo pravažiuoto atstumo. Tai normali būseną, susijusi su stabdžių antdėklų dilimu. Jei skysčio lygis labai žemas, mes rekomenduojame, kad sistemą patikrintų įgaliotasis HYUNDAI atstovas.

Naudokite tik tinkamą stabdžių/sankabos skystį. (Skaitykite 8 dalies skyrių "Rekomenduojamos alyvos ir tūriai".)

Niekada nemišykite skirtingų skysčių.

⚠ ĮSPĖJIMAS - Nutekantis stabdžių/ sankabos skystis

Jei stabdžių, sankabos sistemos skystį reikia dažnai papildyti, automobilį turi patikrinti įgaliotasis HYUNDAI atstovas.

⚠ ĮSPĖJIMAS -

Stabdžių/sankabos skystis

Būkite atsargūs, kai keičiate ar papildote stabdžių/sankabos skystį. Saugokitės, kad jis nepatektų į akis. Jei stabdžių/sankabos skysčio patektų į akis, tuojau pat išplaukite jas dideliu kiekiu švaraus vandens. Kuo skubiau kreipkitės į akių gydytoją.

⚠ ATSARGIAI

Saugokite, kad stabdžių/sankabos skystis nepatektų ir nepažeistų automobilio dažų. Jei stabdžių/sankabos skystis ilgai turėjo kontaktą su oru, jo kokybė nebus garantuota, todėl tokio skysčio negalima naudoti. Jį reikia tinkamai utilizuoti. Neįpilkite kitokio skysčio. Keli lašeliai mineralinės alyvos, pavyzdžiui variklio alyvos, gali sugadinti stabdžių, sankabos sistemų dalis.

VAIRO STIPRINTUVO SKYSTIS (JEI YRA)



Vairo stiprintuvo skysčio lygio tikrinimas

Pastoviai tikrinkite skysčio lygį vairo stiprintuvo skysčio bakelyje. Automobilis turi stovėti lygioje vietoje. Skysčio lygis esant normaliai temperatūrai turi būti tarp žymų “MIN” ir “MAX” ant bakelio šono.

Prieš pildami vairo stiprintuvo skystį, gerai nuvalykite vietą aplink dangtelį, kad neužterštumėte vairo stiprintuvo skysčio.

Jei skysčio lygis žemas, papildykite iki MAX lygio.

* PASTABA

Tikrinkite skysčio lygį “HOT” (karštas) zonoje ant bakelio. Jei skystis yra šaltas, jis turi būti tikrinamas “COLD” (šaltas) zonoje.

Jei vairo stiprintuvo sistemos skystį reikia dažnai papildyti, automobilį turi patikrinti įgaliotasis HYUNDAI atstovas.

⚠ ATSAUGIAI

- **Kad nesugadintumėte vairo stiprintuvo siurblio, nevairuokite ilgai automobilio, jei trūksta vairo stiprintuvo skysčio.**
- **Neužveskite variklio, jei skysčio bakelis yra tuščias.**
- **Pildami skystį stenkitės, kad purvas nepatektų į bakelį.**
- **Jei skysčio yra per mažai, vairui pasukti reikės daugiau jėgos ir (arba) vairo stiprintuvo sistemoje gali girdėtis triukšmas.**

(Tęsinys)

(Tęsinys)

- **Jei naudosite kitokį nei nurodytas skystį, gali pablogėti vairo stiprintuvo efektyvumas ir jis gali sugesti.**

Naudokite tik tinkamą vairo stiprintuvo skystį. (Skaitykite 8 dalies skyriuje “Rekomenduojamos alyvos ir tūriai”)

Vairo stiprintuvo žarnelių tikrinimas

Prieš važiuodami patikrinkite, ar skysčio neleidžia jungtys, nepažeistos ir nesusisukusios vairo stiprintuvo žarnelės.

LANGŲ PLOVIMO SKYSTIS

Langų plovimo skysčio lygio tikrinimas

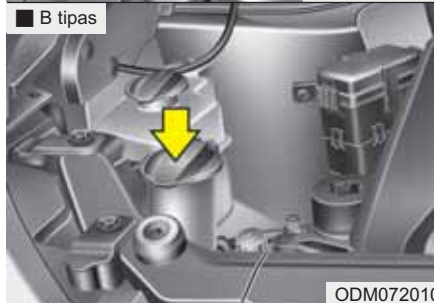

Bakelis yra permatomas, todėl lengvai matysite skysčio lygį.

Patikrinkite, kiek yra skysčio ir papildykite, jeigu jo trūksta.

Jei neturite specialaus skysčio, galite naudoti vandenį.

Šaltu oru naudokite neužšąlantį plovimo skystį.

⚠ ĮSPĖJIMAS - Aušinimo skystis

- Nepilkite radiatoriaus aušinimo skysčio ar antifrizo į langų apšildymo bakelį.
- Radiatoriaus aušinimo skystis patekęs ant priekinio stiklo gali pabloginti matomumą, automobilio valdymą, pažeisti kėbulo dažus ir apdailą.
- Langų plovimo skystyje yra alkoholio, kuris tam tikromis sąlygomis gali užsidegti. Saugokite, kad žiežirbos nepatektų ant langų plovimo skysčio ar jo bakelio. Tai gali sugadinti automobilį ar sužaloti jame sėdinčius žmones.
- Langų plovimo skystis nuodingas žmonėms ir gyvūnams. Negerkite langų plovimo skysčio ir saugokitės, kad jis nepatektų ant kūno. Galite sunkiai ar mirtinai susižaloti.

STOVĖJIMO STABDYS

Stovėjimo stabdžio tikrinimas

A tipas



Patikrinkite, ar svirties eiga yra tokia kaip nurodyta, kai stovėjimo stabdžio pedalą nuspaudžiate 30 kg (66 svarų, 294N) jėga. Be to, vien stovėjimo stabdys turi pilnai išlaikyti automobilį gana stačioje įkalnėje ar nuokalnėje. Jei stovėjimo stabdžio svirties eiga ne tokia, kaip nurodyta, sistemą turi patikrinti įgaliotasis HYUNDAI atstovas.

Spragtelėjimai: 8~9 spragtelėjimai

B tipas

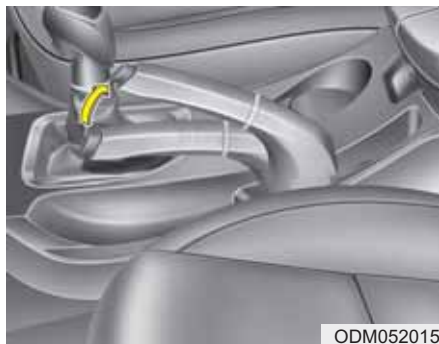

Patikrinkite stovėjimo stabdį, skaičiuodami spragtelėjimus, kol stovėjimo stabdis bus pilnai įjungtas. Be to, vien stovėjimo stabdys turi pilnai išlaikyti automobilį gana stačioje įkalnėje ar nuokalnėje. Jei stovėjimo stabdžio svirties eiga ne tokia, kaip nurodyta, sistemą turi patikrinti įgaliotasis HYUNDAI atstovas.

Spragtelėjimai:

**6~8 spragtelėjimai - 20 kg
(44 svarai, 196 N).**

DEGALŲ FILTRAS (DYZELINIAMS AUTOMOBILIAMS)

Vandens pašalinimas iš degalų filtro

Dyzelinio variklio degalų filtras atlieka labai svarbią funkciją, pašalindamas vandenį iš degalų ir surinkdamas vandenį filtro dugne.

Jei degalų filtre kaupiasi vanduo, pasukus užvedimo jungiklį į ON padėtį, užsidega įspėjamoji lemputė.



Jei ši įspėjamoji lemputė dega toliau, mes rekomenduojame, kad sistemą patikrintų įgaliotasis HYUNDAI atstovas.

⚠️ ATSARGIAI

Jeį laiku nepašalinsite degalų filtre susikaupusio vandens, nuo prasiskverbusio vandens gali sugesti pagrindinės dalys, tokios kaip degalų tiekimo sistema.

Degalų filtro kasetės keitimas



* PASTABA

Jeį keičiate degalų filtro kasetę, mes rekomenduojame keičiamas dalis įsigyti iš įgaliotojo HYUNDAI atstovo.

ORO FILTRAS

Filtro keitimas



Kai būtina, filtrą reikia pakeisti, o ne išvalyti ir naudoti toliau.

Tikrindami oro filtro elementą, filtrą galite išvalyti.

Valykite filtrą suspaustu oru.

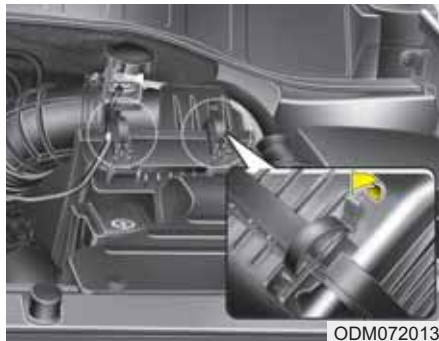

1. Atlaisvinkite oro filtrą dengiantį dangtelį ir nuimkite jį.

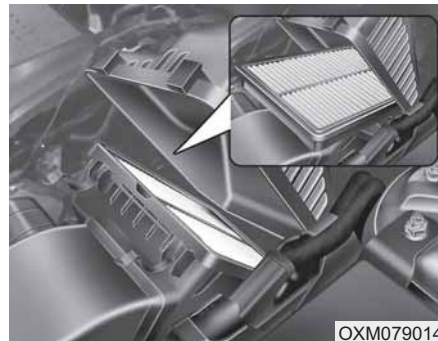

2. Išvalykite oro filtro vidų.
3. Pakeiskite oro filtro elementą.
4. Uždėkite ir pritvirtinkite dangtelį.

Keiskite filtrą pagal techninės priežiūros grafiką.

Jei automobilis važinėja dulketomis ar smėlėtomis vietovėmis, keiskite filtrą dažniau, nei rekomenduojama. (Skaitykite šios dalies skyrių "Sunkiomis sąlygomis eksploatuojamo automobilio techninė priežiūra")



ATSARGIAI

- ***Nevažiukite nuėmę oro filtrą, nes variklis labiau dėvės.***
- ***Nuiminėdami oro filtrą saugokite, kad į oro įtraukimo sistemą nepatektų dulkės ar purvas ir nepadarytų žalos.***
- ***Mes rekomenduojame naudoti iš įgaliotojo HYUNDAI atstovo įsigytas keičiamas dalis.***

KLIMATO KONTROLĖS ORO FILTRAS

Filtro tikrinimas

Jei automobilis eksploatuojamas labai užterštuose miestuose ar ilgai važinėja dulketais nelygiais keliais, filtrą reikia tikrinti ir keisti dažniau. Kai keičiate klimato kontrolės sistemos oro filtrą, keiskite jį taip, kaip čia nurodyta ir saugokite, kad nepažeistumėte kitų dalių.

Keiskite filtrą pagal techninės priežiūros grafiką.

Filtro keitimas



1. Atidarykite pirštinių dėtuotę ir nuimkite laikančią juostą.

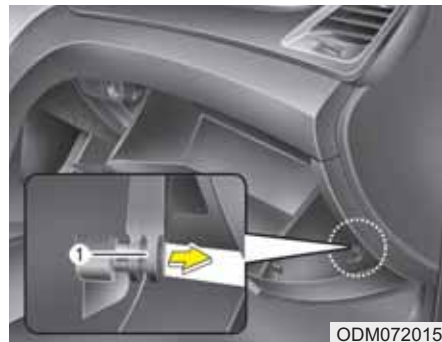

2. Neuždarę pirštinių dėtuovės nuimkite laikiklius abiejuose pusėse.



3. Išimkite klimato kontrolės sistemos oro filtrą, paspaudę užraktą dešinėje dangtelio pusėje.



4. Pakeiskite oro filtrą.
5. Surinkite atvirkštine tvarka.

* PASTABA

Gerai įdėkite keičiamą klimato kontrolės sistemos oro filtrą. Jei filtras įdėtas blogai, iš sistemos girdėsis triukšmas, o filtras veiks ne taip efektyviai.

VALYTUVŲ ŠLUOTELĖS

Valytuvų šluotelių apžiūra

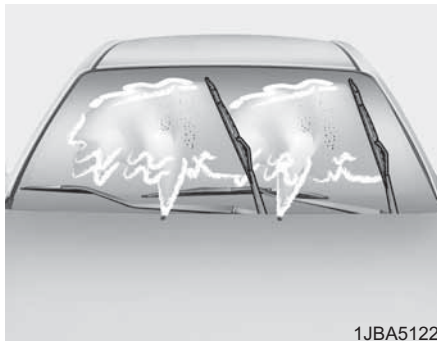

* PASTABA

Nuo automobilių plovyklose naudojamą vaško priekinį stiklą sunku nuvalyti.

Priekinio stiklo ar valytuvų užteršimas pašalinėmis medžiagomis sumažins stiklo valytuvų efektyvumą. Pagrindiniai užteršimo šaltiniai yra vabzdžiai, medžių gyvasakiai ir automobilių plovyklose naudojamas karštas vaškas. Jei valytuvai blogai valo, gerai nuvalykite valytuvus ir stiklą geru valikliu ar švelniu tirpikliu, o po to gerai nuplaukite vandeniu.

ATSARGIAI

Valytuvų šluotelių nevalykite ir neplaukite benzinu, žibalu, dažų skiedikliu ar kitokiais tirpikliais.

Valytuvų šluotelių keitimas

Kai valytuvai gerai nebevalo, jų šluotelės gali būti sudilusios ar sutrūkinėjusios, tad jas reikia pakeisti.

ATSARGIAI

Nejudinkite valytuvų kotelių ranka, kad jų nesugadintumėte.

ATSARGIAI

Jei naudosite netinkančias valytuvų šluoteles, galite sugadinti valytuvus, valytuvai gali tinkamai neveikti.

Priekinio lango valytuvų šluotelės



A tipas

1. Pakelkite valytuvo kotelį ir pasukite šluotelę taip, kad pamatytumėte plastmasinį spaustuką.

⚠️ ATSARGIAI

Neleiskite valytuvo koteliui kristi ant priekinio stiklo, nes gali jį suskaldyti ar sudaužyti.

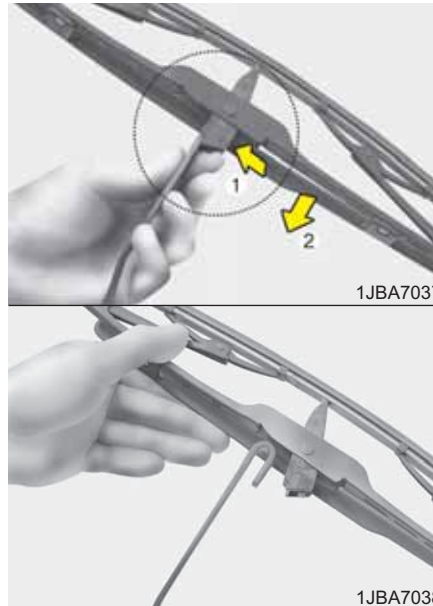

2. Suspauskite spaustuką ir pastumkite šluotelę žemyn.
3. Nuimkite ją nuo valytuvo kotelio.
4. Uždėkite valytuvų šluoteles atvirkštine tvarka.



B tipas

1. Pakelkite valytuvo kotelį.

⚠️ ATSARGIAI

Neleiskite valytuvo koteliui kristi ant priekinio stiklo, nes gali jį suskaldyti ar sudaužyti.

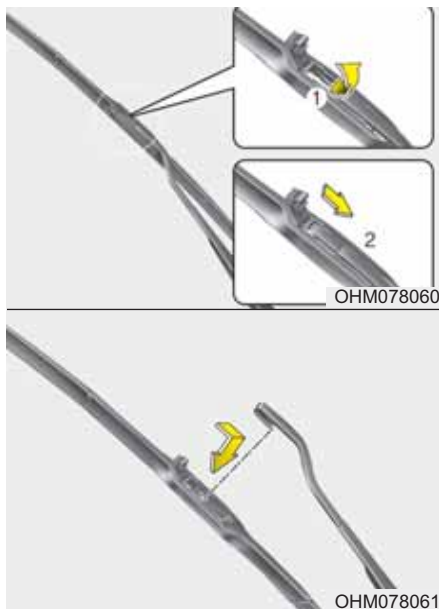

2. Pakelkite valytuvo šluotelės spaustuką. Patraukite žemyn šluotelę ir ją nuimkite.
3. Uždėkite valytuvų šluoteles atvirkštine tvarka.

Galinio stiklo valytuvo šluotelė

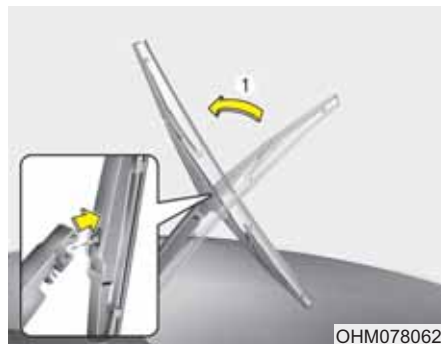

1. Pakelkite valytuvo kotelį ir ištraukite valytuvo šluotelę.



2. Įdėkite naują šluotelę, kišdami jos vidurinę dalį į plyšį valytuvo kotelyje, kol ji užsifiksuos.
3. Truktelėkite šluotelę ir patikrinkite, ar ji tvirtai laikosi.

Kad nepažeistumėte valytuvo kotelių ir kitų dalių, kreipkitės į įgaliotąjį HYUNDAI atstovą, kad pakeistų valytuvų šluoteles.

AKUMULIATORIUS

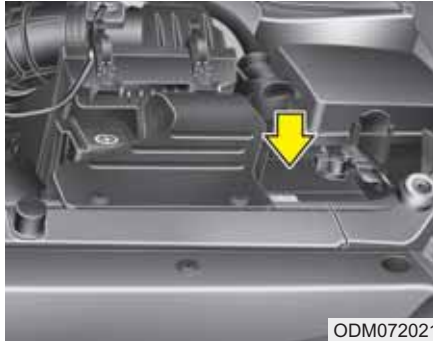

Geriausia akumulatoriaus priežiūra

- Akumulatorius turi būti gerai pritvirtintas
- Akumulatorius turi būti švarus ir sausas.
- Gnybtai ir jungtys turi būti švarūs, tarpiai sujungti ir užtepti techniniu vazelinu ar gnybtų tepalu.
- Išsitaškiusį elektrolitą tuoj pat nuvalykite nuo akumulatorius vandens ir sodos skiediniu.
- Jei automobiliu nevažinėsite kurį laiką, atjunkite akumuliatorių.

⚠ ĮSPĖJIMAS -

Akumulatoriaus keliamas pavojus



Dirbdami su akumuliatoriumi, visuomet atidžiai perskaitykite instrukciją.



Nebūkite arti akumulatoriaus su degančia cigarete ar kitokiu liepsnos ar žiežirbų šaltiniu.



Akumuliatoriuje yra vandenilio - labai sprogių dujų - kurios užsidegusios gali sprogti.



Saugokite akumuliatorių nuo vaikų, nes juose yra labai ėdančios SIEROS RŪGŠTIES. Saugokitės, kad akumulatoriaus rūgštis nepatektų ant odos, akių, rūbų, kėbulo dažų.

(Tęsinys)

(Tęsinys)



Jei elektrolitas patektų į akis, plaukite jas švariu vandeniu bent 15 minučių ir nedelsdami kreipkitės į gydytoją. Jei elektrolitas pateko ant odos, gerai nuplaukite tą vietą. Jei skauda ar degina, nedelsdami kreipkitės į medikus.



Įkraudami akumuliatorių ar dirbdami su juo, užsidėkite apsauginius akinius. Dirbdami uždaroje patalpoje, pasirūpinkite jos vėdinimu.



Netinkamoje vietoje išmestas akumulatorius gali sukelti žalą aplinkai ir žmonių sveikatai. Utiizuokite akumuliatorių taip, kaip reikalaujama pagal jūsų šalies įstatymus.

(Tęsinys)

(Tęsinys)

- Keliant akumuliatorių su plastmasiniu korpusu, nuo didelio spaudimo ištekėjusi akumuliatoriaus rūgštis gali jus sužaloti. Kelkite akumuliatorių su specialiu pakėlimo įrenginiu arba imkite už priešingų kampečių.
- Niekada nekraukite prijungto akumuliatoriaus.
- Elektrinėje užvedimo sistemoje yra aukšta įtampa. Nelieskite šių dalių, kai variklis dirba ar įjungtas uždegimo jungiklis.

Jei nesilaikysite šių įspėjimų, galite sunkiai ar mirtinai susižaloti.

⚠ ATSARGIAI

Naudodami neleistinus elektroninius įrenginius, galite iškrauti akumuliatorių. Niekada nenaudokite neleistinių įrenginių.

Akumuliatoriaus talpos etiketė

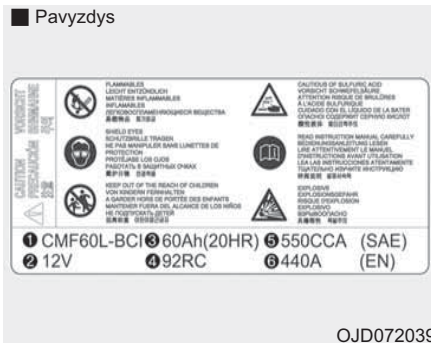

* Akumuliatoriaus talpos etiketė automobilyje gali būti kitokia, nei parodyta paveikslėlyje.

1. CMF60L-BCI : HYUNDAI akumuliatoriaus modelio pavadinimas
2. 12V : Vardinė įtampa
3. 60Ah(20HR) : Vardinė talpa (ampervalandėmis)
4. 92RC : Vardinė rezervinė talpa (minutėmis)
5. 550CCA : Atsparumo šalčiui bandymo srovė pagal SAE
6. 440A : Atsparumo šalčiui bandymo srovė amperais pagal EN

Akumuliatoriaus įkrovimas

Jūsų automobilyje yra akumuliatorius su kalciu, kuriam nereikia techninės priežiūros.

- Jei akumuliatorių per trumpą laiką išsikrauna (nevažiuojančiame automobilyje palikus degant priekinių žibintų ar salono šviesas), įkraukite jį lėtai per 10 valandų.
- Jei akumuliatorių palaispsniui išsikrauna dėl didelės elektros apkrovos automobiliui važiuojant, įkraukite jį 20-30 A srove per dvi valandas.

⚠ ĮSPĖJIMAS -**Akumulatoriaus įkrovimas**

Įkraudami akumuliatorių imkitės šių atsargumo priemonių:

- Akumuliatorių reikia išimti iš automobilio ir padėti gerai vėdinamoje vietoje.
- Šalia neturi būti degančių cigarečių, žiežirbų, ugnies.
- Stebėkite akumuliatorių įkrovimo metu ir sumažinkite įkrovimo įtampą, jei skystis akumuliatoriuje pradeda šnypšti (virti) arba elektrolito temperatūra kurioje nors gardelėje pakyla virš 49°C (120°F).
- Tikrindami įkraunamą akumuliatorių užsidėkite apsauginius akinius.

(Tęsinys)

(Tęsinys)

- Atjunkite akumulatoriaus įkroviklį šia tvarka.
 1. Išjunkite akumulatoriaus įkroviklio pagrindinį jungiklį.
 2. Nuimkite neigiamą gnybtą nuo neigiamo akumulatoriaus poliaus.
 3. Nuimkite teigiamą gnybtą nuo teigiamo akumulatoriaus poliaus.
- Prieš tikrindami ar įkraudami akumuliatorių, išjunkite visą papildomą įrangą ir užgesinkite variklį.
- Atjungiant akumuliatorių, neigiamą laidą reikia nuimti pirmiausiai, o uždėti paskiausiai.

Iš naujo nustatomi prietaisai

Prietaisai, kuriuos reikia nustatyti iš naujo, jei akumuliatorius išsikrauna ar atjungiamas.

- Automatinis langų pakėlimas ir nuleidimas (Skaitykite 4 dalį)
- Stoglangis (Skaitykite 4 dalį)
- Kelionės kompiuteris (Skaitykite 4 dalį)
- Klimato kontrolės sistema (Skaitykite 4 dalį)
- Laikrodis (Skaitykite 4 dalį)
- Garso sistema (Skaitykite 4 dalį)

PADANGOS IR RATAI

Padangų priežiūra

Automobilis bus tinkamos būklės, saugus ir sunaudos mažiausiai degalų, jei reguliariai tikrinsite padangų slėgį ir laikysitės jūsų automobiliui rekomenduojamos apkrovos ir svorio paskirstymo.

Rekomenduojamas šaltų padangų pripūtimo slėgis

Visos padangos (kartu ir atsarginė padanga) turi būti tikrinamos tik šaltos. “Šaltos padangos” reiškia, kad automobilis nevažiavo tris valandas arba nuvažiavo ne daugiau kaip 1,6 km (vieną mylią).

Rekomenduojamas slėgis padangose užtikrins geriausią važiavimą, automobilio valdymą ir mažiausią padangų dėvėjimąsi.

Rekomenduojamas padangų pripūtimo slėgis nurodytas 8 dalies skyriuje “Padangos ir ratai”.

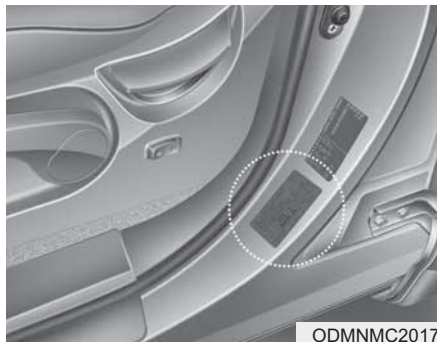

Visus techninius duomenis (dydžius ir slėgius) rasite ant automobilio priklijuotoje etiketėje.

⚠ ĮPĖJIMAS - Nepakankamas slėgis padangose

Jei padangoje labai žemas slėgis (70 kPa (10 psi) ar mažiau), ji gali labai įkaisti, sprogti, gali nuplyšti protektorius ir atsirasti kiti pažeidimai, dėl kurių nesusvaldysite automobilio ir sunkiai ar mirtinai susižalosite. Ši rizika didesnė karštu oru ir važiuojant tolimus atstumus dideliu greičiu.

⚠️ ATSARGIAI

- *Dėl per žemo slėgio padanga greičiau dėvisi, sunku valdyti automobilį, sunaudojama daugiau degalų. Taip pat gali deformuotis ratas. Pasirūpinkite, kad oro slėgis padangose būtų tinkamas. Jei padangą reikia dažnai pripūsti, mes rekomenduojame, kad sistemą patikrintų įgaliotasis HYUNDAI atstovas.*
- *Su per daug pripūstomis padangomis važiavimas kietesnis, greičiau dėvisi protektorius viduryje, didesnė tikimybė, kad padangą pažeis kliūtys ant kelio.*

⚠️ ATSARGIAI

- *Šiltose padangose slėgis paprastai būna 28 - 41 kPa (4 - 6 psi) aukštesnis nei šaltose. Reguluodami slėgį, neišleidinėkite oro iš šiltų padangų, nes jos bus per mažai pripūstos.*
- *Uždėkite atgal ventilių dangtelius. Be ventilio dangtelio į ventilio šerdį gali prasiskverbti drėgmė ir pro ją išeis oras. Jei pametėte ventilio dangtelį, kuo skubiau įsigykite ir uždėkite kitą.*

⚠️ ĮSPĖJIMAS -**Slėgis padangose**

Jei padangos pripūstos per daug arba per mažai, jos greičiau sudils, pablogins automobilio valdymą, gali staiga sprogti. Nesuvaldysite automobilio ir galite susižaloti.

⚠️ ATSARGIAI - Slėgis padangose

Visuomet laikykitės šių patarimų:

- *Tikrinkite slėgį padangose, kai jos šaltos. (Kai automobilis stovėjo bent tris valandas ar nuvažiavo ne daugiau nei 1,6 km (vieną mylią).*
- *Kiekvieną kartą tikrindami slėgį padangose, patikrinkite ir atsarginės padangos slėgį.*
- *Neperkraukite automobilio. Neperkraukite automobilio stogo bagažinės, jei ji yra.*
- *Sudilusios senos padangos gali būti avarijos priežastimi. Jei padangų protektorius susidėvėjęs arba padangos buvo pažeistos, pakeiskite jas.*

Oro slėgio padangose tikrinimas

Patikrinkite slėgį padangose kartą per mėnesį ar dažniau.

Kartu patikrinkite slėgį ir atsarginėje padangoje.

Kaip patikrinti

Slėgį padangose tikrinkite kokybišku slėgio matuokliu. Tik pažiūrėjęs į padangas negalima nustatyti, ar jos tinkamai pripūstos. Radialinės padangos gali atrodyti tinkamai pripūstos, nors iš tiesų taip nėra.

Padangų pripūtimo slėgį tikrinkite, kai padangos šaltos. - “Šaltos padangos” reiškia, kad automobilis nevažiavo tris valandas arba nuvažiavo ne daugiau kaip 1,6 km (vieną mylią).

Nuimkite ventilio dangtelį nuo ventilio kotelio. Tvirtai užspauskite matuoklį ant ventilio ir matuokite slėgį. Jei šaltos padangos slėgis atitinka rekomenduojamą slėgį, nurodytą ant informacijos apie padangas ir apkrovas kortelėje, daugiau nieko nereikia daryti. Jei slėgis per žemas, pūskite orą, kol pasieksite rekomenduojamą slėgį.

Jei pripūsite per daug oro, išleiskite dalį oro, spausdami metalinį kotelį padangos ventilio viduryje. Dar kartą pamatuokite slėgį padangoje. Nepamirškite užsukti ventilių dangtelių. Jie saugo, kad į vidų nepatektų purvas ir drėgmė.

⚠ ĮSPĖJIMAS

- **Dažnai tikrinkite padangų slėgį, apžiūrėkite, ar jos nesudilusios ir nepažeistos. Visuomet matuokite slėgį matuokliu.**
- **Su nepakankamai arba per daug pripūstomis padangomis automobilį bus sunku suvaldyti, padanga gali sprogti ir sunkai ar mirtinai sužaloti. Rekomenduojamą jūsų automobilio padangų slėgį rasite šiame vadove ir etiketėje ant vidurinio statramsčio vairuotojo pusėje.**
- **Sudilusios senos padangos gali sukelti avariją. Pakeiskite sudilusias, nelygiai nusidėvėjusias ar pažeistas padangas.**
- **Nepamirškite patikrinti atsarginės padangos slėgio. HYUNDAI rekomenduoja tikrinti atsarginės padangos slėgį kiekvieną kartą, kai tikrinatė kitas automobilio padangas.**

Padangų keitimas vietomis

Kad protektorius dėvėtųsi vienodai, rekomenduojama keisti padangas vietomis kas 12 000 km (7 500 mylių) ar anksčiau, jei pastebite nevienodą protektorių dilimą.

Apkeitę padangas patikrinkite, ar jos gerai subalansuotos.

Keisdami padangas vietomis, patikrinkite jų nusidėvėjimą, ar jos nepažeistos. Padangos labiau dėvisi dėl netinkamo slėgio, blogo ratų suregulavimo, nesubalansuotų ratų, staigaus stabdymo ir posūkių. Apžiūrėkite, ar protektoriuje ir padangos šone nėra gumbų. Jie pastebite minėtus pažeidimus, pakeiskite padangą. Pakeiskite padangą, jei matosi medžiaga ar kordas. Sukeitę padangas, patikrinkite priekinių ir užpakalinių padangų slėgius ir veržlių prisukimą.

Daugiau skaitykite 8 dalies skyriuje "Padangos ir ratai".

Su normalaus dydžio atsargine padanga (jei yra)

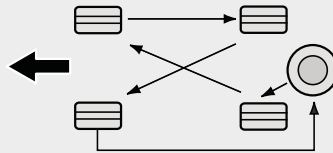

S2BLA790

Be atsarginio rato

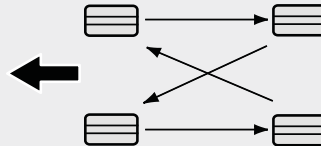

S2BLA790A

Padangos su kryptiniu protektoriumi (jei yra)

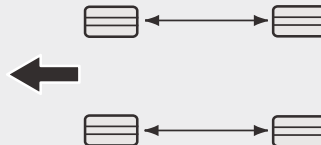

CBGQ0707A

Keičiant padangas vietomis, reikia patikrinti ir diskinių stabdžių trinkelės.

* PASTABA

Radialines padangas su nesimetrišku protektoriaus raštu keiskite tik priekines su užpakalinėmis, o ne dešines su kairėmis.

⚠ ĮSPĖJIMAS

- Nenaudokite kompaktinės atsarginės padangos padangų rotacijai.
- Jokiomis aplinkybėmis kartu nenaudokite diagonalinių ir radialinių padangų. Bus sunku suvaldyti automobilį, galite sunkiai ar mirtinai susižaloti ir sugadinti turėtą.

Ratų suregulavimas ir padangų balansavimas

Jūsų ratai buvo sureguliuoti ir subalansuoti gamykloje, kad kuo ilgiau ir kuo geriau tarnautų.

Dažniausiai jums nereikės vėl reguliuoti ratų. Tačiau pastebėjus neįprastą padangų dilimą arba automobilį traukiant į vieną šoną, ratus reikia vėl sureguliuoti.

Jei pastebėjote, kad važiuojant lygiu keliu automobilis vibruoja, ratus reikia subalansuoti iš naujo.

⚠️ ATSARGIAI

Netinkami ratų svareliai gali sugadinti automobilio aliuminius ratus. Naudokite tik patvirtintus ratų svarelius.

Padangų keitimas



Jei padangos dėvisi vienodai, skersai protektoriaus pastebėsite ištisinę nusidėvėjimo juostą. Tai reiškia, kad padangos protektoriaus storis mažesnis nei 1,6 mm (1/16 colio). Pakeiskite padangą.

Nelaukite, kol juosta išryškės per visą padangą.

⚠️ ĮSPĖJIMAS - Padangų keitimas

- Važiuoti su nudilusiomis padangomis labai pavojinga, nes mažėja stabdymo efektyvumas, vairavimo tikslumas ir padangų sukibimas.
- Jūsų automobilio padangos užtikrina saugų važiavimą ir gerą automobilio valdymą. Naudokite tik originalaus dydžio ir tipo padangas ir ratus. Kitokio dydžio padangos ar ratai neužtikrins saugaus automobilio valdymo, nesuvaldę automobilio galite apsiversti ir sunkiai susižaloti. Keisdami padangas, ant visų keturių ratų uždėkite tokio paties dydžio, tipo, protektoriaus, prekės ženklo ir išlaikomos apkrovos padangas.

(Tęsinys)

(Tęsinys)

- Kitokio dydžio ar tipo padangos pablogins važiavimą, automobilio valdymą, pakeis prošvaisą, stabdymo atstumą, atstumą nuo padangos iki kėbulo, žieminių padangų prošvaisą ir spidometro rodmenų patikimumą.
- Geriausia, jei visos keturios padangos keičiamos vienu metu. Jei to padaryti neįmanoma, keiskite abi priekines arba abi galines padangas. Pakeitus tik vieną padangą, labai pablogės automobilio valdymas.
- ABS sistema lygina ratų greitį. Padangų dydis gali turėti įtakos ratų greičiui. Keičiant padangas, visos 4 padangos turi būti tokio paties dydžio, kokios buvo gamintojo uždėtos padangos. Naudojant kitokio dydžio padangas ABS (stabdžių antiblokavimo sistema) ir ESP (elektroninė stabilumo kontrolės programa) (jei yra) gali tinkamai neveikti.

Kompaktinės atsarginės padangos (jei yra) keitimas

Kompaktinės atsarginės padangos protektorius nudyla greičiau nei standartinės padangos. Pakeiskite ją, kai ant padangos matote protektoriaus nusidėvėjimą rodančius dryžius. Keičiama kompaktinė padanga turi būti tokio paties dydžio ir modelio kaip naujame automobilyje buvusi padanga, sumontuota ant to paties kompaktinio atsarginio rato. Kompaktinės atsarginės padangos negalima montuoti ant standartinio dydžio rato, o kompaktinis atsarginis ratas netinka standartinei padangai.

Ratų keitimas

Dėl kokios nors priežasties keisdami metalinius ratus patikrinkite, ar naujų ratų skersmuo, ratlankio plotis ir intarpas toks pats kaip gamyklinių ratų.

 ĮSPĖJIMAS

Netinkamo dydžio ratas sumažins rato guolio tarnavimo laiką, pablogins automobilio stabdymą, valdymą, pakeis prošvaisą, atstumą nuo kėbulo iki padangos, tarpą sniego grandinėms, spidometro ir odometro kalibravimą, priekinių žibintų šviesų kampą ir buferio aukštį.

Padangų sukibimas

Padangų sukibimas gali sumažėti, jei važiuojate su nudilusiomis ar netinkamai pripūstomis padangomis arba slidžiais keliais. Padangas reikia pakeisti, kai pradeda matytis protektoriaus nusidėvėjimo juostos. Lyjant, sningant ar važiuodami apledėjusia kelio danga sumažinkite greitį, kad galėtumėte suvaldyti automobilį.

Padangų priežiūra

Padangos dėvisi mažiau ne tik kai yra tinkamai pripūstos, bet ir kai tinkamai suvesti ratai. Jei pastebite, kad padangos dėvisi nevienodai, patikrinkite ratų suvedimą.

Uždėję naujas padangas, būtinai jas subalansuokite. Važiuoti bus patogiau, o padangos ilgiau tarnaus. Nuo rato nuimtą padangą reikia vėl subalansuoti.

Informacija ant padangos šono

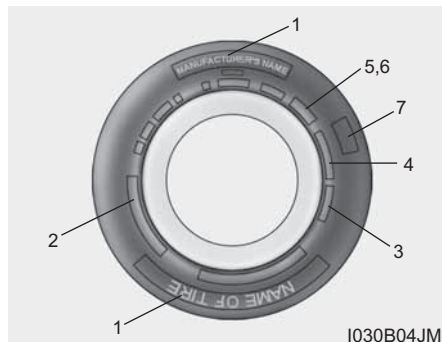

Čia nurodomi pagrindiniai padangos techniniai duomenys ir padangos identifikavimo numeris (TIN) pagal saugos standartų reikalavimus. TIN galėsite panaudoti padangos identifikavimui, jei reikės grąžinti padangą pardavėjui.

1. Gamintojo pavadinimas ar prekės ženklas

Parodytas gamintojo pavadinimas ar prekės ženklas.

2. Padangų dydžių reikšmės

Padangų dydžiai nurodyti ant šono. Šios informacijos reikės renkantis naujas padangas. Toliau paaiškinama, ką reiškia padangos dydį žyminčios raidės ir skaičiai.

Padangos dydžio duomenų pavyzdys:

(Šie skaičiai naudojami tik pavyzdžiui; jūsų padangos dydis gali skirtis, priklausomai nuo automobilio.)

(P)235/60R18 102H

P - Transporto priemonės tipas ("P" raide pažymėtos padangos tinka keleiviniams automobiliams arba lengviems kroviniams automobiliams; ne visos padangos žymimos šia raide) (jei yra).

235 - Padangos plotis milimetrais.

60 - Aukščio ir pločio santykis. Išreiškiamas padangos profilio aukščio ir pločio procentu.

R - Padangos konstrukcijos kodas (Radialinė)

18 - Ratlankio skersmuo coliais.

102 - Apkrovos indeksas - skaitmeninis kodas, rodantis kokią didžiausią apkrovą gali išlaikyti padanga.

H - Greičio žyma. Daugiau informacijos rasite greičio žymų lentelėje šiame skyriuje.

Rato dydžio žymėjimas

Ant ratų taip pat rasite svarbios informacijos, kurios reikės keičiant ratą. Toliau paaiškinama, ką reiškia skaičiai ir raidės ant rato.

Rato dydžio žymėjimo pavyzdys:

7.5JX18

7,5 - Ratlankio plotis coliais.

J - Ratlankio kontūro žymėjimas.

18 - Ratlankio skersmuo coliais.

Padangų greičio reikšmės

Šioje lentelėje pateikiama daugelio šiuo metu keleivinių automobilių padangoms naudojamų greičio žymėjimų. Greičio žymuo pateikiamas ant padangos šono nurodytoje informacijoje. Simbolis reiškia didžiausią projektinį saugaus padangos eksploatavimo greitį.

| Greičio žymuo | Didžiausias greitis |
|---------------|--------------------------------------|
| S | 180 km/val. (112 mylios/val.) |
| T | 190 km/val. (118 mylios/val.) |
| H | 210 km/val. (130 mylios/val.) |
| V | 240 km/val. (149 mylios/val.) |
| Z | Per 240 km/val. (149 mylios/val.) |

3. Padangos tarnavimo laiko tikrinimas (TIN: Padangos serijos numeris)

Senesnių nei 6 metų nuo pagaminimo datos padangų stiprumas ir eksploatacinės savybės blogėja (net ir nenaudojamų atsarginių padangų). Todėl padangas, įskaitant atsarginę padangą, reikia pakeisti naujomis. Pagaminimo datą rasite ant padangos šono (dažniausiai vidinėje rato pusėje) nurodytame DOT kode. DOT kodas – tai eilė skaičių ir anglišių raidžių ant padangos. Pagaminimo datą nurodo keturi paskutiniai DOT kodo skaičiai.

DOT : XXXX XXXX OOOO

DOT kodo pradžia reiškia gamyklinį kodo numerį, padangos dydį ir protektoriaus raštą, o paskutiniai keturi skaičiai rodo pagaminimo metus ir savaitę.

Pavyzdžiui:

DOT XXXX XXXX 1612 reiškia, kad padangos yra pagamintos 2012-ųjų metų 16-ą savaitę.

ĮSPĖJIMAS - Padangų amžius

Laikui bėgant padangos sensta, net ir nenaudojamos. Nežiūrinti į protektoriaus būklę, rekomenduojame keisti padangas po šešerių (6) normalios eksploatacijos metų. Senėjimo procesą gali pagreitinti karštis karšto klimato šalyse ar dažnas važinėjimas su didele apkrova. Jei šių įspėjimų nebus laikomasi, padanga gali staigiai sprogti, automobilis taps nevaldomas ir galimi sunkūs ar mirtini sužalojimai.

4. Padangos sluoksnių sudėtis ir medžiagos

Padanga padaryta iš guma padengtos medžiagos sluoksnių. Padangų gamintojai taip pat turi nurodyti, iš kokių medžiagų pagaminta padanga. Čia įeina plienas, nailonas, poliesteris ir kitos medžiagos. “R” raidė reiškia radialinį sluoksnių išdėstymą; “D” raidė reiškia įstrižinį sluoksnių išdėstymą, “B” raidė reiškia juostinį sluoksnių išdėstymą.

5. Didžiausias leidžiamas pripūtimo slėgis

Šis skaičius rodo, koks didžiausias slėgis gali būti padangoje. Neviršykite didžiausio leidžiamojo pripūtimo slėgio. Pripūtimo slėgis nurodytas informacijos apie padangas ir aprovas etiketėje.

6. Didžiausia leidžiamoji apkrova

Šis skaičius rodo didžiausią leidžiamą padangos apkrovą kilogramais ir svarais. Keisdami automobilio padangas, visuomet dėkite tokios pačios leidžiamos apkrovos padangą, kokia buvo gamyklinė.

7. Vienodas padangų kokybės žymėjimas

Kokybės klases, jei taikoma, rasite ant padangos šono tarp protektoriaus iškyšos ir didžiausio profilio pločio.

Pavyzdžiui:

PROTEKTORIAUS
NUSIDĖVĖJIMAS 200
SUKIBIMAS AA
TEMPERATŪRA A

Protektoriaus nusidėvėjimas

Protektoriaus nusidėvėjimo rodiklis - tai palyginamasis dydis, paremtas specialiaame poligone kontroliuojamomis sąlygomis išbandomos padangos nusidėvėjimo greičiu. Pavyzdžiui, skaičiumi 150 pažymėta padanga nusidėvės per pusantro karto ($1\frac{1}{2}$) ilgesnį laiką nei skaičiumi 100 pažymėta padanga.

Santykinis padangų efektyvumas priklauso nuo faktinių eksploataavimo sąlygų, tačiau jis gali labai skirtis nuo normos, priklausomai nuo vairavimo įpročių, techninės priežiūros, kelių būklės ir klimato.

Šios žymos įspaustos keleivinių automobilių padangų šonuose. Jūsų automobilio padangos, įeinančios į standartinę ar pasirinktą įrangą, gali būti įvairių klasių.

Sukibimas - AA, A, B & C

Sukibimo klasės - nuo aukščiausios iki žemiausios - yra AA, A, B ir C. Šios klasės rodo padangų gebėjimą sustoti ant šlapios dangos, matuojamą ant betoninių ir asfaltuotų bandymų poligono dangų kontroliuojamomis sąlygomis. C raide pažymėtos padangos sukibimas gali būti prastas.

ĮSPĖJIMAS

Ant šios padangos nurodyta sukibimo klasė, nustatyta stabdymo važiuojant tiesiai bandomais, kurie neapima pagreitėjimo, staigių posūkių, slydimo ar didžiausios traukos sąlygų.

Temperatūra - A, B ir C

Temperatūros klasės yra A (aukščiausia), B ir C. Jos žymi padangų įkaitimą ir gebėjimą išsklaidyti karštį, matuojant kontroliuojamomis sąlygomis ant laboratorijoje bandomo rato.

Dėl aukštos padangos temperatūros padangos medžiagos gali pradėti irti ir padangos tarnavimo laikas sutrumpės. Nuo per aukštos temperatūros padanga gali sprogti. B ir A klasių padangų eksploatacinės savybės yra geresnės bandant ant laboratorinio rato, lyginant su žemiausia įstatymais nustatyta temperatūra.

ĮSPĖJIMAS -

Padangų temperatūra

Šios padangos temperatūros klasė nustatyta tinkamai pripūstai ir neperkrautai padangai. Nuo per didelio greičio, per mažo slėgio, per didelės apkrovos atskirai ar visų šių veiksnių kartu padanga gali įkaisti ir staiga sprogti. Automobilis taps nevaldomas, ir galima sunkiai ar mirtinai susižaloti.

SAUGIKLIAI

■ Kištukiniai saugikliai



Normalus



Išsilydęs

■ Korpusiniai saugikliai



Normalus



Išsilydęs

■ Blokiniai saugikliai

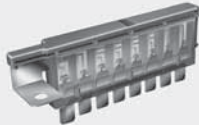

Normalus

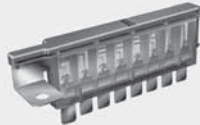

Išsilydęs



Normalus



Išsilydęs

OLM079051N

Automobilio elektros sistemą nuo elektros perkrovos saugo saugikliai. Šiame automobilyje yra 2 (arba 3) saugiklių skydeliai: vienas yra vairuotojo pusės šoniniame panelyje, kitas – variklio skyriuje prie akumulatoriaus.

Jei kuri nors automobilio lemputė, papildomas įrenginys ar valdymo įrenginys neveikia, patikrinkite atitinkamą saugiklį. Jei saugiklis perdegęs, saugiklio elementas yra išsilydęs.

Jei elektros sistema neveikia, pirmiausia patikrinkite saugiklius vairuotojo šoniniame panelyje.

Prieš keisdami perdegusį saugiklį, atjunkite neigiamą akumulatoriaus laidą.

Keiskite saugiklį tokios pačios vardinės srovės saugikliu.

Jei pakeistas saugiklis vėl išsilydo, reiškia yra gedimas elektros sistemoje. Nenaudokite tos sistemos ir nedelsdami kreipkitės į įgaliotąjį HYUNDAI atstovą.

Naudojami trijų tipų saugikliai: kištukiniai silpnėseinei srovei, korpusiniai ir blokiniai stipresnei srovei.

⚠ ĮSPĖJIMAS- Saugiklio keitimas

- Vietoje saugiklio nenaudokite nieko kito, tik tokios pačios vardinės srovės saugiklį.
- Didesnio laidumo saugiklis gali padaryti žalos ar sukelti gaisrą.
- Niekada vietoje saugiklio nenaudokite vielos, net ir laikinai. Galite sugadinti laidus ir sukelti gaisrą.

⚠ ATSARGIAI

Netraukite saugiklių atsuktuvu ar kitokiu metaliniu daiktu, nes galite sukelti trumpąjį jungimą ir sugadinti sistemą.

* PASTABA

Tikrasis saugiklių ir relių skydelio etiketės vaizdas gali skirtis nuo įrengto skydelio.

⚠️ ATSARGIAI

- *Keisdami perdegusį saugiklį arba relę nauju, patikrinkite, ar naujasis saugiklis arba relė tampriai įsistato į laikiklius. Gerai neįsistatęs saugiklis arba relė gali sugadinti automobilio laidus ir elektros sistemas, o taip pat gali sukelti gaisrą.*
- *Neišiminkite tų saugiklių, relių ir gnybtų, kurie yra prisukti varžtais arba veržlėmis. Saugikliai, relės ir gnybtai gali būti blogai pritvirtinti ir gali sukelti gaisrą. Jei perdega varžtais arba veržlėmis prisukti saugikliai, relės arba gnybtai, rekomenduojame kreiptis į įgaliotąjį Mazda atstovą.*
- *Nekiškite daiktų, kurie nėra saugikliai arba relės, pavyzdžiui atsuktuvus arba laidas, į saugiklių ir relių gnybtus. Jie gali sugadinti elektros sistemą.*

Priekiniame panelyje esančių saugiklių keitimas



1. Išjunkite užvedimo jungiklį ir visus kitus jungiklius.
2. Atidarykite saugiklių dėžutės dangtelį.



3. Ištraukite įtariamąjį saugiklį. Naudokite saugiklių ištraukimo įrankių, esančių variklio skyriaus saugiklių dėžutėje.
4. Patikrinkite išimtą saugiklį, jei išsilydęs - pakeiskite.
5. Įkiškite tokios pačios vardinės srovės saugiklį ir patikrinkite, ar jis gerai įsistatė.

Jei jis neįsikiša, pasitarkite su įgaliotuoju HYUNDAI atstovu.

Jei neturite kito saugiklio, išimkite tokios pačios vardinės srovės saugiklį iš tos elektros grandinės, kuri nebūtina automobilio valdymui, pavyzdžiui cigarečių degtuvo saugiklį.

Jei neveikia priekiniai žibintai ar kiti elektros įrenginiai, o saugikliai yra geri, patikrinkite saugiklius variklio skyriuje. Jei saugiklis išsilydęs, jį reikia pakeisti.

Saugiklių jungiklis



Saugiklių jungiklis visada turi būti ON padėtyje.

Perjungus jungiklį į OFF padėtį, kai kuriuos prietaisus (garso sistemą, laikrodį) reikės nustatyti iš naujo, gali tinkamai neveikti rakto pultelis (išmanusis raktas).

⚠️ ATSARGIAI

Važiuojant saugiklių jungiklis visada turi būti ON padėtyje.

Variklio skyriuje esančių saugiklių keitimas.

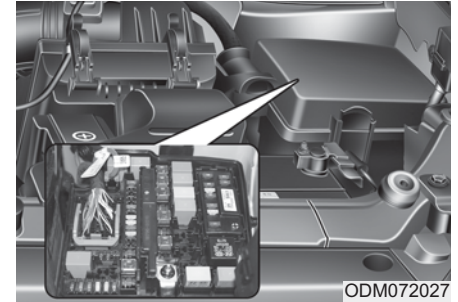

Tik dyzeliniams varikliams



1. Išjunkite užvedimo jungiklį ir visus kitus jungiklius.
2. Nuimkite saugiklių dėžutės dangtelį, paspausdami kaištį ir pakeldami dangtelį.

3. Patikrinkite išimtą saugiklį, jei išsilydęs - pakeiskite. Saugiklius išimkite ir įdėkite naudodamiesi saugiklių pincetu, esančiu variklio skyriaus saugiklių dėžutėje.
4. Įkiškite tokios pačios vardinės srovės saugiklį ir patikrinkite, ar jis gerai įsistatė. Jei jis neįsistatė, pasitarkite su įgaliotuoju HYUNDAI atstovu.

ATSARGIAI

Patikrinę saugiklių dėžutę variklio skyriuje, gerai uždarykite jos dangtelį. Neuždarius dangtelio, į dėžutę patekęs vanduo gali sugadinti elektros sistemą.

Blokiniai saugikliai



Jei perdega blokinis saugiklis, jis išimamas šia tvarka:

1. Atjunkite neigiamą akumuliatoriaus polių.
2. Atsukite ir nuimkite veržles, kaip parodyta paveikslėlyje.
3. Pakeiskite saugiklį nauju tokios pačios vardinės srovės saugikliu.
4. Įdėkite atvirkštine tvarka.

*** PASTABA**

Jei perdega blokinis saugiklis arba pagrindinis saugiklis, pasitarkite su įgaliotuoju HYUNDAI atstovu.

Saugiklių ir relių skydelio aprašymas





Saugiklių ir relių dėžučių dangtelio vidinėje pusėje rasite saugiklių ir relių etiketę, kurioje surašyti saugiklių ir relių pavadinimai ir galingumas.



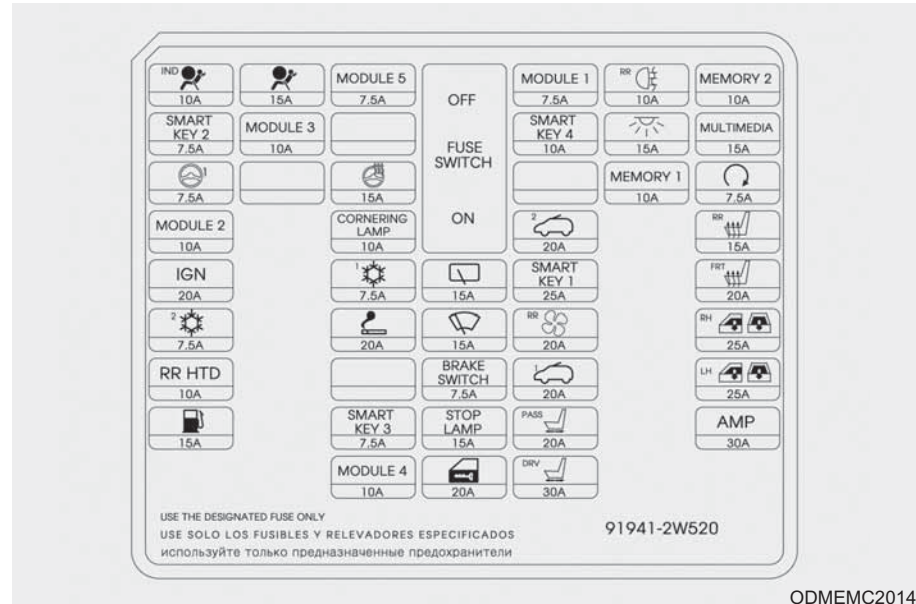



* PASTABA









Jūsų automobilyje ne visi saugiklių skydeliai gali būti tokie, kaip aprašyta šiame vadove. Skydeliai gali pasikeisti po šio vadovo išleidimo dienos. Kai tikrinatė savo automobilio saugiklių dėžutę, vadovaukitės saugiklių dėžutėje priklijuota etikete.







ODMEMC2014

| Aprašymas | Simbolis | Saugiklio vardinė srovė | Apsaugotas elementas |
|-----------------------|---|----------------------------|---|
| A/BAG IND |  | 10A | Prietaisų skydelis |
| A/BAG |  | 10A | SRS valdymo modulis, oro kondicionavimo sistemos valdymo modulis |
| MODULE 5 | MODULE 5 | 7,5A | Lietaus jutiklis, stoglangis, išmaniojo rakto valdymo modulis, kėbulo valdymo modulis, statymo pagalbos sistema, įtampos keitiklio modulis, uždegimo valdymo modulių relių dėžutė (kairės ir dešinės pusės posūkių žibintų relė, galinio ventiliatoriaus relė), kairės ir dešinės pusės galinių sėdynių šildytuvai, vairuotojo ir keleivio klimato kontrolės sistemos valdymo modulis, vairuotojo ir keleivio sėdynių šildytuvo modulis |
| 1 MODULIS | MODULE 1 | 7,5A | Sportinio režimo jungiklis, rakto solenoidas, konsolės jungiklis KP/DP, priekinės konsolės jungiklis, galinio lango jungiklis KP/DP |
| GALINIS RŪKO ŽIBINTAS |  | 10A | ICM relių dėžutė (galinio rūko žibinto relė) |
| 2 ATMINTIS | MEMORY 2 | 10A | Kėbulo valdymo modulis, oro slėgio padangose stebėjimo modulis, vairuotojo integruotos atminties sistemos modulis, vairuotojo ir keleivio durų modulis, automatinio žibintų įjungimo ir foto jutiklis, duomenų perdavimo kanalo jungtis, oro kondicionavimo sistemos valdymo modulis, prietaisų skydelis |
| IŠMANUSIS RAKTAS 2 | SMART KEY 2 | 7,5A | Išmaniojo rakto valdymo modulis, imobilizatoriaus modulis |
| 3 MODULIS | MODULE 3 | 10A | BCM, prietaisų skydelis, oro slėgio padangose stebėjimo modulis, AMP, išmaniosios statymo pagalbos sistemos valdymo modulis, elektrochrominis veidrodėlis, nukrypimo nuo važiavimo juostos įspėjimo sistemos modulis, vairo susukimo kampo jutiklis, garso sistema, oro kondicionavimo sistemos valdymo modulis, garso, vaizdo ir navigacijos sistemos pagrindinis įrenginys, 4WD ECM, automatinės parų dėžės svirties padėties indikatorius, galiniai KP ir DP statymo pagalbos jutikliai, galinių KP ir DP sėdynių šildytuvai, vairuotojo ir keleivio CCS valdymo modulis, vairuotojo ir keleivio sėdynių šildytuvo modulis, vairuotojo IMS modulis, konsolės jungiklis KP/DP, galinės konsolės jungiklis, galinis statymo pagalbos jutiklis (vidurinis) KP ir DP, vairuotojo ir keleivio durų modulis, elektrinio stovėjimo stabdžio modulis |
| IŠMANUSIS RAKTAS 4 | SMART KEY 4 | 10A | Variklio užvedimo ir išjungimo mygtuko jungiklis, imobilizatoriaus modulis |

| Aprašymas | Simbolis | Saugiklio vardinė srovė | Apsaugotas elementas |
|-----------------------------|---|----------------------------|--|
| SALONO ŽIBINTAI |  | 15A | Bagažo skyriaus lemputė, KP ir DP lemputės skydeliuose nuo saulės, viršutinės konsolės lemputė, salono apšvietimo lempa, KP ir DP žemėlapių lemputės |
| MULTIMEDIJA | IG1 | 15A | Garso sistema, garso, vaizdo ir navigacijos sistemos pagrindinis įrenginys, skaitmeninis laikrodis |
| MDPS |  | 7,5A | MDPS įrenginys |
| VAIRO ŠILDYMAS |  | 15A | Vairo jungiklis |
| 1 ATMINTIS | MEMORY 1 | 10A | Radio dažnių imtuvas, užvedimo raktų apšvietimo ir durų padėties įspėjimo jungiklis |
| UŽVEDIMAS |  | 7,5A | Be imobilizatoriaus ir išmaniojo raktų sistemos: Uždegimo modulio relių dėžutė (apsaugos nuo vagysčių sistemos relė); Su imobilizatoriumi ir išmaniojo raktų sistema: ECM/PCM, pavarų dėžės režimo jungiklis, išmaniojo raktų valdymo modulis, variklio skyriaus saugiklių ir relių dėžutė (relė Nr. 2) |
| 2 MODULIS | MODULE 2 | 10A | Prisitaikančių priekinių žibintų modulis, jungiklis apsauginiame apmušime, aktyvios variklio dangčio pakėlimo sistemos valdymo modulis, kaitinimo žvakės relė (dyzelinis variklis), daugiavandė diagnostinė jungtis, priekinis žibintas KP/DP, priekinių žibintų pasvirimo kampo reguliatoriaus pavara KP/DP, automatinio priekinių žibintų reguliavimo įrenginio modulis, stabdymo žibinto jungiklis, degalų filtro įspėjimo jutiklis (dyzelinis variklis), dyzelinio variklio relių dėžutė (relė Nr. (dyzelinis variklis)) |
| POSŪKIO APŠVIETIMO ŽIBINTAS | CORNERING LAMP | 10A | ICM relių dėžutė (posūkių apšvietimo žibinto relė KP/DP) |
| STOGLANGIS 2 |  | 20A | Stoglangis |
| GALINIŲ SĖDYNIŲ ŠILDYTUVAS |  | 15A | Galinių sėdynių šildytuvai KP/DP |
| DEGIMAS | IGN | 20A | Variklio skyriaus saugiklių ir relių dėžutė (F35, F36, F37 saugikliai) |







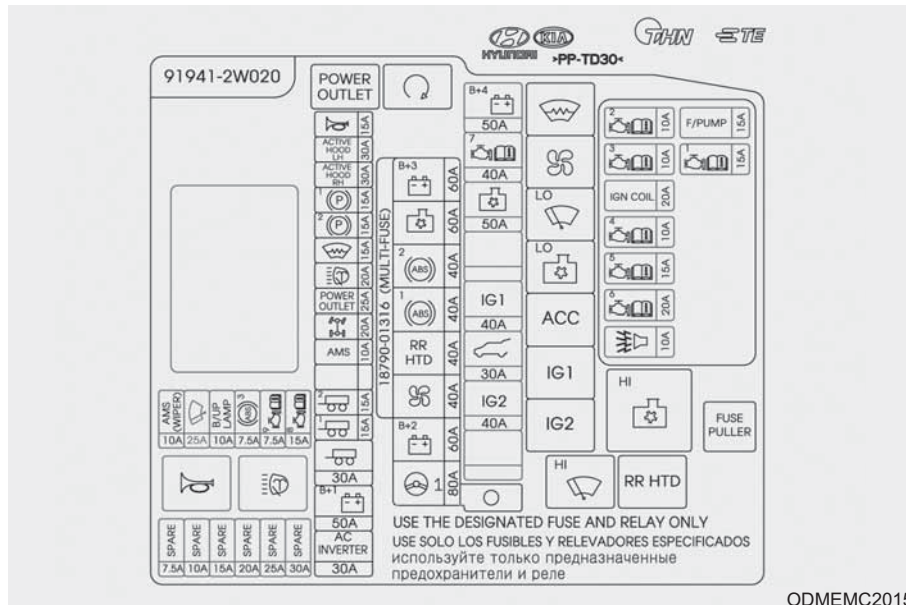



| Aprašymas | Simbolis | Saugiklio vardinė srovė | Apsaugotas elementas |
|---------------------------------|---|----------------------------|--|
| A/CON 1 |  | 7,5A | Variklio skyriaus saugiklių ir relių dėžutė (relė Nr. relė), oro kondicionieriaus valdymo modulis, oro jonizatorius, dyzelinio variklio relių dėžutė (relė Nr. 3/4) |
| GALINIS VALYTUVAS |  | 15A | Galinio valytuvo relė, galinio valytuvo variklis, daugiafunkcinis jungiklis |
| IŠMANUSIS RAKTAS 1 | SMART KEY 1 | 25A | Išmaniojo rakto valdymo modulis |
| PRIEKINIŲ SĖDYNIŲ ŠILDYTUVAS |  | 20A | Vairuotojo ir keleivio saugos oro pagalvių valdymo modulis, Vairuotojo ir keleivio sėdynių šildytuvo modulis |
| A/CON 2 |  | 7,5A | Oro kondicionieriaus valdymo modulis |
| CIGAREČIŲ DEGTUVAS |  | 20A | Priekinis elektros lizdas ir cigarečių degtuvas, bagažo skyriaus elektros lizdas |
| PRIEKINIS VALYTUVAS |  | 15A | Daugiafunkcinis jungiklis, variklio skyriaus saugiklių ir relių dėžutė (relė Nr. 9/11) |
| GALINIS VENTILIATORIUS |  | 20A | Uždegimo modulio relių dėžutė (galinio ventiliatoriaus relė) |
| ELEKTRINIS LANGAS DP |  | 25A | Vairuotojo ir keleivio elektrinių langų saugos modulis, vairuotojo ir keleivio durų modulis, galinio elektrinio lango jungiklis DP, galinis elektrinio lango saugos modulis DP |
| GALINIS ŠILDYTUVAS | RR HTD | 10A | Oro kondicionieriaus valdymo modulis |
| STABDŽIŲ JUNGIKLIS | BRAKE SWITCH | 7,5A | Išmaniojo rakto valdymo modulis, stabdžių žibintų jungiklis |
| STOGLANGIS 1 |  | 20A | Stoglangis |







| Aprašymas | Simbolis | Saugiklio vardinė srovė | Apsaugotas elementas |
|-------------------------------------|---|----------------------------|---|
| KP ELEKTRINIS LANGAS |  | 25A | Vairuotojo ir keleivio elektrinių langų saugos modulis, vairuotojo ir keleivio durų modulis, galinio elektrinio lango jungiklis DP, galinis elektrinio lango saugos modulis DP |
| DEGALŲ ANGOS DANGTELIS |  | 15A | Degalų angos dangtelio jungiklis |
| IŠMANUSIS RAKTAS 3 | SMART KEY 3 | 7,5A | Išmaniojo rakto valdymo modulis |
| ŽEMAI SUMONTUOTAS STABDYMO ŽIBINTAS | STOP LP | 15A | Stabdymo signalo elektroninis modulis |
| ELEKTRINĖ KELEIVIO SĖDYNĖ |  | 20A | Keleivio sėdynės mechaninio valdymo jungiklis |
| AMP | AMP | 30A | AMP |
| 4 MODULIS | MODULE 4 | 10A | Garso sistema, garso, vaizdo ir navigacijos sistema, statymo nurodymų sistema skaitmeninis laikrodis, kėbulo valdymo modulis, salono apšvietimo lempa lubose, AMP elektrinio išorinio veidrodėlio jungiklis, Variklio skyriaus saugiklių ir relių dėžutė (relė Nr. 1) |
| DURŲ SPYNA |  | 20A | Durų užrakinimo ir atrakinimo relė, pakeliamų galinių durų relė, uždegimo valdymo modulio relių dėžutė (saugios spynos relė) |
| ELEKTRINĖ VAIRUOTOJO SĖDYNĖ |  | 30A | Vairuotojo integruotos atminties sistemos modulis, vairuotojo sėdynės mechaninio valdymo jungiklis, vairuotojo juosmens atramos reguliavimo jungiklis |











Variklio skyriaus saugiklių dėžutė







| Relės Nr. | Symbolis | Relės pavadinimas | Relės tipas |
|-----------|--|---|-------------|
| E30 | POWER OUTLET | ELEKTROS LIZDO RELĖ | ISO MICRO |
| E31 |  | UŽVEDIMO RELĖ | ISO MICRO |
| E32 |  | PRIEKINIO LEDO TIRPINTUVO RELĖ | ISO MICRO |
| E33 |  | VENTILIATORIAUS RELĖ | ISO MICRO |
| E34 | ^{LO}  | VALYTUVO (mažo greičio) RELĖ | ISO MICRO |
| E35 | ^{LO}  | VĖSINIMO VENTILIATORIAUS (mažo greičio) RELĖ | ISO MICRO |
| E36 | ACC | ACC RELĖ | ISO MICRO |
| E37 | IG1 | DEGIMO 1 RELĖ | ISO MICRO |
| E38 | IG2 | DEGIMO 2 RELĖ | ISO MICRO |
| E39 | ^{HI}  | VĖSINIMO VENTILIATORIAUS (didelio greičio) RELĖ | ISO MINI |
| E40 | ^{HI}  | VALYTUVO (didelio greičio) RELĖ | ISO MICRO |
| E41 | RR HTD | GALINIO STIKLO DŽIOVINTUVO RELĖ | ISO MICRO |
| E42 |  | GARSO SIGNALO RELĖ | ISO MICRO |
| E43 |  | PRIEKINIO ŽIBINTO APLIEJKLIO RELĖ | ISO MICRO |

| | Aprašymas | Simbolis | Saugiklio vardinė srovė | Apsaugotas elementas |
|-----------------------|----------------------------|--|----------------------------|--|
| BLOKINIS SAUGIKLIS | MDPS |  | 80A | MDPS įrenginys |
| | B+2 | ^{B+2}  | 60A | Išmanioji paskirstymo dėžutė (IPS 1 (4CH), IPS 2 (1CH), IPS 5 (1CH), saugiklis - F31/F36/F41/F45) |
| | VENTILIATORIUS |  | 40A | Relė Nr. 4 (ventiliatoriaus relė) |
| | GALINIS ŠILDYMAS | RR HTD | 40A | Relė Nr. 12 (galinio stiklo šildytuvo relė) |
| | ABS1 | ¹  | 40A | ABS valdymo modulis, ESP valdymo modulis, daugiavardinė diagnostinė jungtis |
| | ABS1 | ²  | 40A | ABS valdymo modulis, ESP valdymo modulis |
| | AUŠINIMO VENTILIATORIUS |  | 60A | Išskyrus Europą - Relė Nr. 6 (aušinimo ventiliatoriaus mažo greičio relė), Relė Nr. 10 (aušinimo ventiliatoriaus didelio greičio relė) |
| | B+3 | ^{B+3}  | 60A | Išmanioji paskirstymo dėžutė (Saugiklis - F4/F5/F10/F21/F26, Automatinis nuotėkio srovės apsaugos įtaisas) |
| SAUGIKLIS | B+4 | ^{B+4}  | 50A | Išmanioji paskirstymo dėžutė (IPS 3 (4CH), IPS 4 (1CH), IPS 6 (1CH), saugiklis - F35/F38/F40/F44) |
| | Variklio valdymo sistema | ⁷  | 40A | Variklio valdymo sistemos dėžutė |
| | AUŠINIMO VENTILIATORIUS |  | 50A | Išskyrus Europą - Relė Nr. 6 (aušinimo ventiliatoriaus mažo greičio relė), Relė Nr. 10 (aušinimo ventiliatoriaus didelio greičio relė) |
| | IG1 | IG1 | 40A | Degimo jungiklis (be išmaniojo rakto), relė Nr. 7/8 (ACC/IG1 relė, su išmaniuoju raktu) |
| | DEGIMAS 2 | IG2 | 40A | Degimo jungiklis (be išmaniojo rakto), relė Nr. 2 (garsinio signalo relė), relė Nr. 9 (DEGIMO 2 relė) |
| | PRIEKABA |  | 30A | Priekabos apšvietimas ir elektros lizdas |

| | Aprašymas | Simbolis | Saugiklio vardinė srovė | Apsaugotas elementas |
|-----------|------------------------------------|--|----------------------------|--|
| SAUGIKLIS | B+1 | ^{B+1}  | 50A | Išmanioji paskirstymo dėžutė (Saugiklis - F22/F27/F32/F37/F42) |
| | KINTAMOS SROVĖS KEITIKLIS | AC INVERTER | 30A | Kintamos srovės keitiklio modulis |
| | GARSO SIGNALAS |  | 15A | Relė Nr. 13 (garso signalo relė) |
| | AKTYVUS VARIK- LIO DANGTIS KP | ACTIVE HOOD LH | 30A | Variklio dangčio pakėlimo valdymo modulis |
| | AKTYVUS VARIK- LIO DANGTIS DP | ACTIVE HOOD RH | 30A | Variklio dangčio pakėlimo valdymo modulis |
| | EPB1 | ¹ (P) | 15A | Elektrinio stovėjimo stabdžio modulis |
| | EPB1 | ² (P) | 15A | Elektrinio stovėjimo stabdžio modulis |
| | LEDO TIRPINTUVAS |  | 15A | Relė Nr. 3 (priekinio ledo tirpintuvo relė) |
| | PRIEKINIŲ ŽIBINTŲ APLIEJKLIS |  | 20A | Relė Nr. 14 (Priekinio žibinto aplijeklio relė) |
| | ELEKTROS LIZDAS | POWER OUTLET | 25A | Relė Nr. 1 (Elektros lizdo relė) |
| | 4WD |  | 20A | 4WD ECM |
| | AMS | AMS | 10A | Akumulatoriaus jutiklis |
| | PRIEKABA 2 | ²  | 15A | Priekabos apšvietimas ir elektros lizdas |

| | Aprašymas | Simbolis | Saugiklio vardinė srovė | Apsaugotas elementas |
|-----------|------------------------------|---|----------------------------|---|
| SAUGIKLIS | PRIEKABA 1 |  | 15A | Priekabos apšvietimas ir elektros lizdas |
| | VALYTUVAS |  AMS (WIPER) | 10A | Kėbulo valdymo modulis, jėgos perdavimo grandinės valdymo modulis ir variklio valdymo modulis |
| | PRIEKINIS VALYTUVAS |  | 25A | Relė Nr. 5 (valytuvo (mažo greičio) relė), priekinio valytuvo variklis |
| | ATBULINĖS EIGOS ŽIBINTAS |  | 10A | Mechaninė pavarų dėžė - atbulinės eigos žibinto jungiklis, automatinė pavarų dėžė - galinis kombinuotas žibintas (posūkio signalas) (KP/DP), elektrochrominis veidrodėlis, priekabos apšvietimas ir elektros lizdas, garso sistema, garso, vaizdo ir navigacijos įrenginys |
| | ABS3 |  | 7,5A | ABS valdymo modulis, ESP valdymo modulis |
| | JUTIKLIS5 |  | 7,5A | Jėgos perdavimo grandinės valdymo modulis, variklio valdymo modulis, oro srauto jutiklis |
| | PAVARŲ DĖŽĖS VALDYMO BLOKAS |  | 15A | Jėgos perdavimo grandinės valdymo modulis (dyzelinis variklis), pavaros diapazono jungiklis |
| | DEGALŲ SIURBLYS | F/PUMP | 15A | Degalų siurblio relė |
| | VARIKLIO VALDYMO ĮRENGINYS 1 |  | 15A | G4KE/G4KJ/G6DF : Jėgos perdavimo grandinės valdymo modulis D4HA/D4HB (Standartinis variklis su kintamos geometrijos turbokompresoriumi): Transmisijos valdymo modulis (automatinė pavarų dėžė) |
| | VARIKLIO VALDYMO ĮRENGINYS 1 |  | 10A | D4HA/D4HB : Elektroninė kintamos geometrijos turbokompresoriaus pavara |
| | JUTIKLIS 3 |  | 10A | G4KE : Purkštukas Nr.1,Nr.2,Nr.3,Nr.4 G6DF : Jėgos perdavimo grandinės valdymo modulis Purkštukas Nr.1,Nr.2,Nr.3,Nr.4,Nr.5,Nr.6, degalų siurblio relė D4HA/D4HB (Standartinis variklis su kintamos geometrijos turbokompresoriumi): Lambda jutiklis, stabdymo žibinto jungiklis D4HA (mažos galios variklis su kintamos geometrijos turbokompresoriumi): Lambda jutiklis |

| | Aprašymas | Simbolis | Saugiklio vardinė srovė | Apsaugotas elementas |
|-----------|-----------------------------|--|----------------------------|---|
| SAUGIKLIS | Uždegimo ritė | IGN COIL | 20A | G4KE/G4KJ : Kondensatorius, uždegimo ritė Nr.1,Nr.2,Nr.3,Nr.4 G6DF : Kondensatorius Nr.1/Nr.2, uždegimo ritė Nr.1,Nr.2,Nr.3,Nr.4,Nr.5,Nr.6 D4HA/D4HB : Variklio valdymo modulis |
| | JUTIKLIS 2 |  | 10A | G4KE/G4KJ : Solenoidinis prapūtimo valdymo vožtuvas, skirstomojo veleno padėties jutiklis Nr.1/Nr.2, kintamo srauto solenoidinis vožtuvas, skirstomojo veleno padėties jutiklis, alyvos reguliavimo vožtuvas Nr. 1, Nr. 2, degalų siurblio relė G6DF : Jėgos perdavimo grandinės valdymo modulis, alyvos reguliavimo vožtuvas Nr. 1, Nr. 2, Nr.3, Nr.4, kintamo srauto solenoidinis vožtuvas D4HA/D4HB (Standartinis variklissu kintamos geometrijos turbokompresoriumi): Variklio išmetamųjų dujų cirkuliacijos aušinimo apėjimo solenoidinis vožtuvas, mažos galios variklio išmetamųjų dujų cirkuliacijos vožtuvas, skirstomojo veleno padėties jutiklis, degalų siurblio relė, variklio skyriaus saugiklių ir relių dėžutė (relė Nr. 6/10) D4HA (mažos galios variklis su kintamos geometrijos turbokompresoriumi): Variklio išmetamųjų dujų cirkuliacijos aušinimo apėjimo solenoidinis vožtuvas, mažos galios variklio išmetamųjų dujų cirkuliacijos vožtuvas, skirstomojo veleno padėties jutiklis, degalų siurblio relė, išmetamųjų dujų reguliavimo vožtuvo solenoidas, variklio skyriaus saugiklių ir relių dėžutė (relė Nr. 6/10) |
| | JUTIKLIS 1 |  | 15A | G4KE/G4KJ : Deguonies jutiklis (aukštyn, žemyn), alyvos lygio jutiklis, variklio skyriaus saugiklių ir relių dėžutė (relė Nr. 6/10) G6DF : Jėgos perdavimo grandinės valdymo modulis, deguonies jutiklis Nr.1, Nr.2, Nr.3, Nr.4 (relė Nr. 6/10) D4HA/D4HB (Standartinis variklissu kintamos geometrijos turbokompresoriumi): Alyvos lygio jutiklis, degalų slėgio reguliavimo vožtuvas, aukšto slėgio reguliavimo vožtuvas D4HA (mažos galios variklis su kintamos geometrijos turbokompresoriumi): Alyvos lygio jutiklis, degalų slėgio reguliavimo vožtuvas, skirstomojo veleno padėties jutiklis, aukšto slėgio reguliavimo vožtuvas |
| | JUTIKLIS 4 |  | 20A | G4KE/G4KJ : Jėgos perdavimo grandinės valdymo modulis |
| | ĮSILAUŽIMO SIGNALIZACIJA |  | 10A | Įsilaužimo signalizacijos relė |

Variklio skyriaus pagrindinių saugiklių skydelis (dyzelinis variklis)





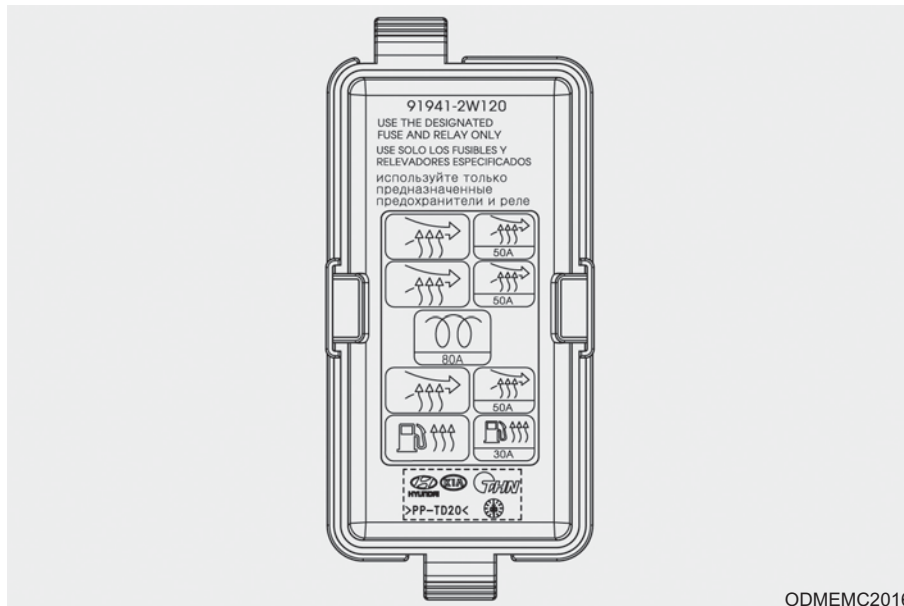

ODM072049







ODMEMC2016

Grandinė

| Simbolis | Saugiklio vardinė srovė | Apsaugotas elementas |
|---|-------------------------|--|
|  | 30A | Relė Nr. 1 - degalų filtro šildytuvo relė) |
|  | 50A | Relė Nr. Šildytuvo su teigiamu temperatūriniu varžos koeficientu relė Nr.1) |
|  | 50A | Relė Nr. 3 (Šildytuvo su teigiamu temperatūriniu varžos koeficientu relė Nr.2) |
|  | 50A | Relė Nr. 4 (Šildytuvo su teigiamu temperatūriniu varžos koeficientu relė Nr.3) |
|  | 80A | Pašildymo žvakės relė |

Relės tipas

| Relės Nr. | Simbolis | Relės pavadinimas | Relės tipas |
|-----------|---|--|-----------------------------|
| E44 |  | Relė Nr. 1 - degalų filtro šildytuvo relė) | MICRO PLUG (mikro kištukas) |
| E45 |  | Relė Nr. 2 (Šildytuvo su teigiamu temperatūriniu varžos koeficientu relė Nr.1) | MICRO PLUG (mikro kištukas) |
| E46 |  | Relė Nr. 3 (Šildytuvo su teigiamu temperatūriniu varžos koeficientu relė Nr.2) | MICRO PLUG (mikro kištukas) |
| E47 |  | Relė Nr. 4 (Šildytuvo su teigiamu temperatūriniu varžos koeficientu relė Nr.3) | MICRO PLUG (mikro kištukas) |

ŽIBINTŲ LEMPOS

ĮSPĖJIMAS - Žibintų tvarkymas

Prieš tvarkydami žibintus, iki galo įjunkite stovėjimo stabdį, patikrinkite, ar uždegimo jungiklis pasuktas į "LOCK" padėtį. Išjunkite visas šviesas, kad automobiliui staiga pajudėjus, nenusidegintumėte pirštų ir jūsų nenutrenktų elektros srovė.

Naudokite tik nurodyto galingumo lemputes.

ATSARGIAI

Perdegusią lemputę keiskite tokio paties galingumo lempute. Kitokio galingumo lemputė gali sugadinti saugiklius ir elektros sistemą.

ATSARGIAI

Jei neturite reikiamų įrankių, tinkamos lemputės ar patirties, kreipkitės į įgaliotąjį HYUNDAI atstovą. Dažnai būna sunku pakeisti automobilio lemputes, nes reikia nuimti kitas detales, kad pasiektumėte lemputę. Ypač sunku išardyti priekinius žibintus, kad pasiektumėte jų lemputes.

Nuimdami ir uždėdami priekinį žibintą, galite sugadinti automobilį.

*** PASTABA**

Važiuavus per stiprų lietų ar nuplovus automobilį, priekinių ir galinių žibintų stiklai gali būti aprasoję. Tai įvyksta dėl temperatūrų skirtumo žibinto viduje ir išorėje. Panašiai rasoja ir automobilio langai, kai važiuojate per lietų, ir tai nėra koks nors automobilio gedimas. Jei į lemputės elektros grandinę prasiskverbia vanduo, sistemą turi patikrinti įgaliotasis HYUNDAI atstovas.

Priekinių žibintų, gabaritinių žibintų, priekinių posūkio signalo žibintų, priekinių rūko žibintų lempučių keitimas

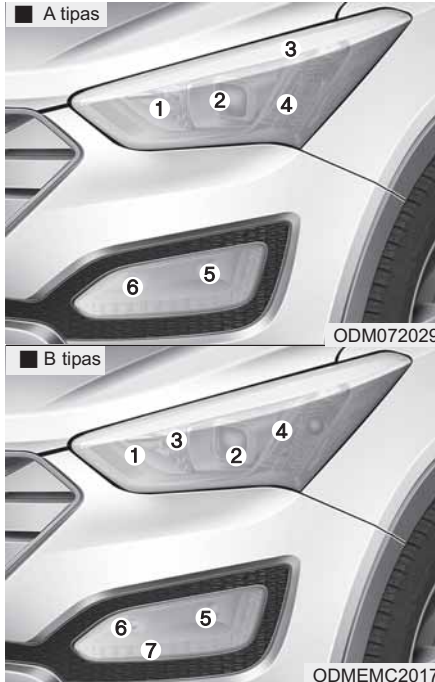

- (1) Priekinis žibintai (tolimųjų šviesų)
- (2) Priekinis žibintas (artimųjų šviesų)
- (3) Gabaritinis žibintas (LED/su lempute)
- (4) Priekinis posūkio signalo žibintas
- (5) Priekinis rūko žibintas (jei yra)
- (6) Posūkio apšvietimo žibintas (jei yra)
- (7) Dienos žibintas (jei yra)

Priekinio žibinto lemputė



⚠️ ĮSPĖJIMAS - Halogeninės lempos

- Halogeninėse lempose yra suslėgtų dujų, nuo kurių sudužusios lempučių stiklai lekia su didele jėga.
- Elkitės su jomis atsargiai, kad nesusipjaustytumėte ir nesusibraižytumėte. Jei lempos dega, saugokitės, kad ant jų nepatektų skystis.

(Tęsinys)

(Tęsinys)

Nelieskite stiklo plikomis rankomis. Jei iššepsite lempą alyva, uždegta ji gali perkaisti ir sprogti. Lempą reikia įjungti tik tuomet, kai ji įsukta į priekinį žibintą.

- Jei lempa pažeista ar įskilusi, nedelsdami ją pakeiskite ir saugiai utilizuokite.
- Keisdami lempą, užsidėkite apsauginius akinius. Prieš liesdami lempą, palaukite kol ji atvės.

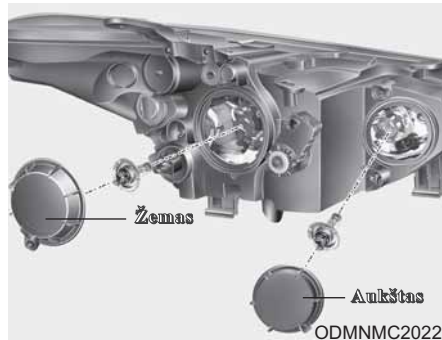

1. Pakelkite variklio dangtį.
2. Nuimkite žibinto lempos dangtelį, sukdami jį prieš laikrodžio rodyklę.
3. Atjunkite lempos patrono maitinimo laidą.
4. Ištraukite lempos lizdą iš žibinto, sukdami lizdą prieš laikrodžio rodyklę, kol lizdo laikikliai bus lygiagrečiai su žibinto įdubomis.
5. Ištraukite lempuotę.

6. Įstumkite naują lempuotę į patroną.
7. Įkiškite lempos lizdą į žibintą, sulygiuodami lizdo laikiklius su su žibinto įdubomis. Įstumkite lempos lizdą į žibintą ir pasukite lizdą pagal laikrodžio rodyklę.
8. Uždėkite lempos dangtelį, sukdami jį pagal laikrodžio rodyklę.

*** PASTABA**

Jei įdėjus žibintą atgal reikia sureguliuoti žibintų aukštį, rekomenduojame kreiptis į įgaliotąjį HYUNDAI atstovą.

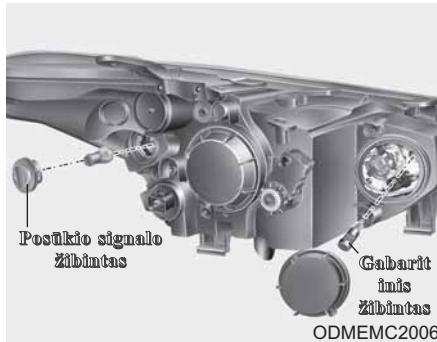

Posūkio signalo žibinto lemputė, gabaritinio žibinto lemputė

1. Ištraukite lempos lizdą iš žibinto, sukdami lizdą prieš laikrodžio rodyklę, kol lizdo laikikliai bus lygiagrečiai su žibinto įdubomis.
2. Išimkite lempą iš lizdo, paspausdami ir sukdami ją prieš laikrodžio rodyklę, kol lempos laikikliai bus lygiagretūs lizdo įduboms. Ištraukite lempą iš lizdo

3. Įdėkite naują lempą, įstumdami ją į lizdą ir pasukdami, kol užsifiksuos.
4. Įkiškite lempos lizdą į žibintą, sulyguodami lizdo laikiklius su su žibinto įdubomis. Įstumkite lempos lizdą į žibintą ir pasukite lizdą pagal laikrodžio rodyklę.

Priekinių rūko žibintų lempos/ Posūkių žibintų lempos (jei yra)

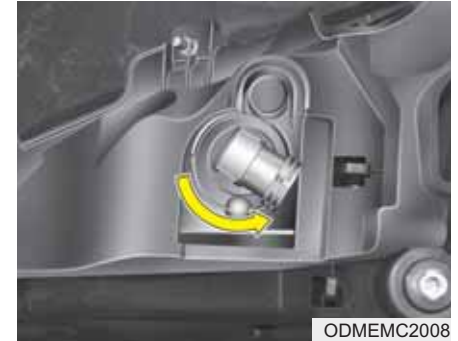

1. Nuimkite priekinio buferio apatinę dalį.
2. Užkiškite ranką už priekinio buferio.
3. Atjunkite maitinimo laidą nuo lempos lizdo.
4. Ištraukite lempos lizdą iš žibinto, sukdami patroną prieš laikrodžio rodyklę, kol lizdo laikikliai bus lygiagrečiai su žibinto įdubomis.

- Įdėkite naujos lempos lizdą į žibintą, sulygiuodami lizdo laikiklius su žibinto įdubomis. Įstumkite lempos lizdą į žibintą ir pasukite lizdą pagal laikrodžio rodyklę.
- Prijunkite maitinimo laidą prie lempos lizdo.
- Uždėkite atgal priekinio buferio apatinę dalį.

Priekinių žibintų (HID), gabaritinių žibintų (LED), posūkio signalų ir priekinių rūko žibintų, dienos žibintų, posūkio apšvietimo žibintų lempų keitimas

Jei žibintai neveikia, mes rekomenduojame, kad sistemą patikrintų įgaliotasis HYUNDAI atstovas.

⚠ ĮSPĖJIMAS -

Priekinis artimųjų šviesų žibintas su ksenonine lempa (jei yra)

Nekeiskite ir netikrinkite priekinių artimųjų šviesų žibintų lempų (ksenoninių), nes gali nutrenkti elektra. Jei artimųjų šviesų lempa (ksenoninė) neveikia, mes rekomenduojame, kad sistemą patikrintų įgaliotasis HYUNDAI atstovas.

*** PASTABA**

Ksenono (HID) lempos yra daug efektyvesnės nei halogeno lempos. Gamintojų teigimu, ksenono lempos tarnauja du kartus ilgiau, nei halogeno lempos, priklausomai nuo jų naudojimo intensyvumo. Vis tik, eksploatuojant automobilį kažkada reikės jas pakeisti. Ksenoninių lempų darbo laiką trumpina dažnas jų junginėjimas. Ksenono lempos perdega daug rečiau, nei halogeno lempos. Jeigu priekinių šviesų žibintas užgęsta, tačiau išjungus ir vėl įjungus žibinto jungiklį vėl iš karto užsidega, tai reiškia, kad atėjo laikas keisti ksenoninę lempą. Ksenono lempos yra sudėtingesnės nei įprastos halogeno lempos, todėl jas pakeisti brangiau.

Priekinių žibintų ir rūko žibintų reguliavimas (Europai)

Priekinių žibintų reguliavimas

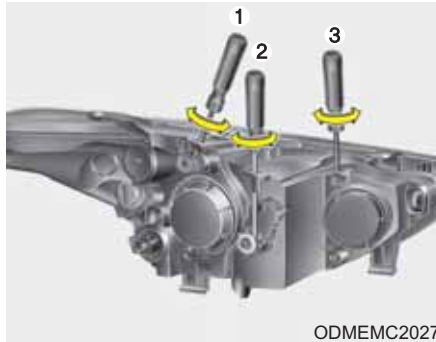

Be be prisitaikančių žibintų sistemos (AFLS)

1. Pripūskite pagal reikalavimus padangas ir pašalinkite iš automobilio visą krovinį; automobilyje turi likti tik vairuotojas, atsarginė padanga ir įrankiai.
2. Automobilis turi stovėti lygioje vietoje.
3. Nubrėžkite ant ekrano vertikalias (vertikalių linijų turi eiti per atitinkamų priekinių žibintų centrą) ir horizontalią (horizontali linija turi eiti per priekinių žibintų centrą) linijas.
4. Jei priekiniai žibintai ir akumuliatorius veikia normaliai, sureguliuokite priekinius žibintus taip, kad ryškiausia šviesos dalis kristų ant vertikalių ir horizontalios linijos.
5. Norėdami pasukti artimųjų ir tolimųjų šviesų žibintą į kairę arba į dešinę, sukite reguliavimo varžtą (1) pagal arba prieš laikrodžio rodyklę. Norėdami pasukti artimųjų ir tolimųjų šviesų žibintą aukštyn arba žemyn, sukite reguliavimo varžtą (2) pagal arba prieš laikrodžio rodyklę.

Su AFLS

1. Išjunkite variklį.
2. Pasukite žibintų jungiklį į priekinių žibintų artimųjų šviesų padėtį.
3. Ratai turi būti pasukti tiesiai į priekį.
4. Užveskite variklį.
5. Pripūskite pagal reikalavimus padangas ir pašalinkite iš automobilio visą krovinį; automobilyje turi likti tik vairuotojas, atsarginė padanga ir įrankiai.
6. Automobilis turi stovėti lygioje vietoje.
7. Nubrėžkite ant ekrano vertikalias (vertikalių linijų turi eiti per atitinkamų priekinių žibintų centrą) ir horizontalią (horizontali linija turi eiti per priekinių žibintų centrą) linijas.
8. Jei priekiniai žibintai ir akumuliatorius veikia normaliai, sureguliuokite priekinius žibintus taip, kad ryškiausia šviesos dalis kristų ant vertikalių ir horizontalios linijos, praėjus 20 sekundžių po to, kai AFLS sistema ėmė veikti.

9. Norėdami pasukti artimųjų šviesų žibintą į kairę arba į dešinę, sukite reguliavimo varžtą (1) pagal arba prieš laikrodžio rodyklę. Norėdami pasukti artimųjų šviesų žibintą aukštyn arba žemyn, sukite reguliavimo varžtą (2) pagal arba prieš laikrodžio rodyklę. Norėdami pasukti tolimųjų šviesų žibintą aukštyn arba žemyn, sukite reguliavimo varžtą (3) pagal arba prieš laikrodžio rodyklę.

Priekinių rūko žibintų reguliavimas



Priekiniai rūko žibintai reguliuojami taip pat, kaip ir priekiniai žibintai.

Jei priekiniai rūko žibintai ir akumulatorius veikia normaliai, sureguliuokite priekinius rūko žibintus. Norėdami pasukti priekinį rūko žibintą aukštyn arba žemyn, sukite reguliavimo varžtą pagal arba prieš laikrodžio rodyklę.

Reguliavimo taškas



Mato vienetas: mm (coliai)

| Automobilio būklė | H1 | H2 | H3 | | W1 | W2 | W3 | |
|----------------------|------------|------------|------------|---------------------------------|-------------|--------------|--------------|---------------------------------|
| | | | Rūko | Rūko + posūkio apšvietimo | | | Rūko | Rūko + posūkio apšvietimo |
| Be vairuotojo | 888 (34.9) | 868 (34.1) | 591 (23.2) | 594 (23.3) | 1,420 (559) | 1,193 (46.9) | 1,433 (56.3) | 1,498 (58.9) |
| Su vairuotoju | 886 (34.7) | 863 (33.9) | 586 (23.0) | 591 (23.2) | | | 1,433 (56.3) | 1,498 (58.9) |

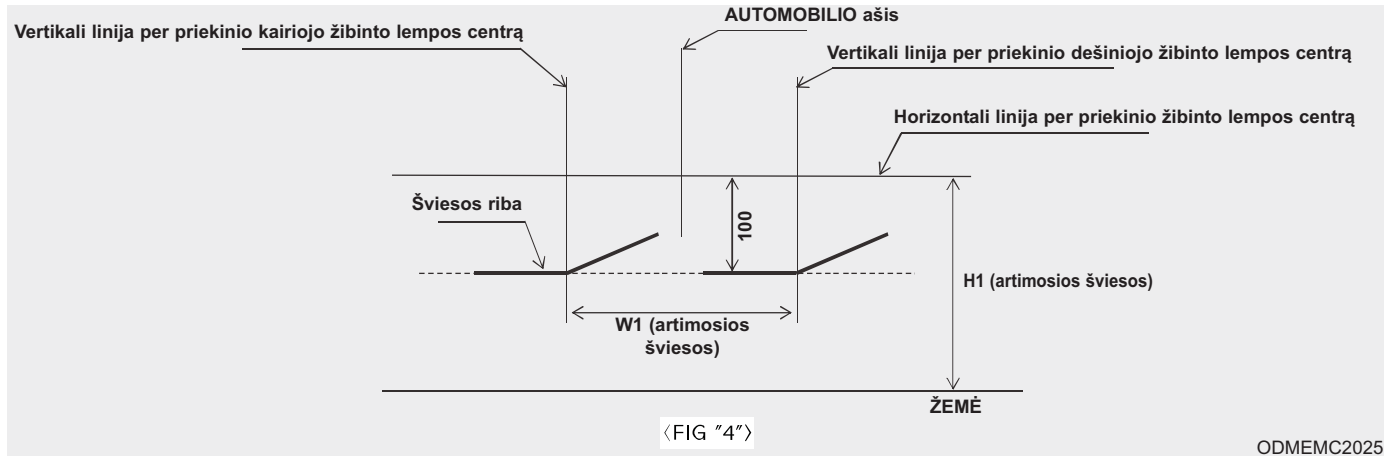

Priekinis artimųjų šviesų žibintas (su vairu dešinėje)

1. Įjunkite artimašias šviesas su vairuotoju (75 kg) automobilyje.
2. Šviesos riba turi sutapti su šviesos ribos linija, kaip parodyta piešinyje.
3. Reguluojant artimašias šviesas, vertikalus reguliavimas turi būti atliekamas suregulavus šviesas horizontaliai.
4. Jei automobilyje yra priekinių žibintų reguliavimo įrenginys, įrenginio jungiklis turi būti 0 padėtyje.

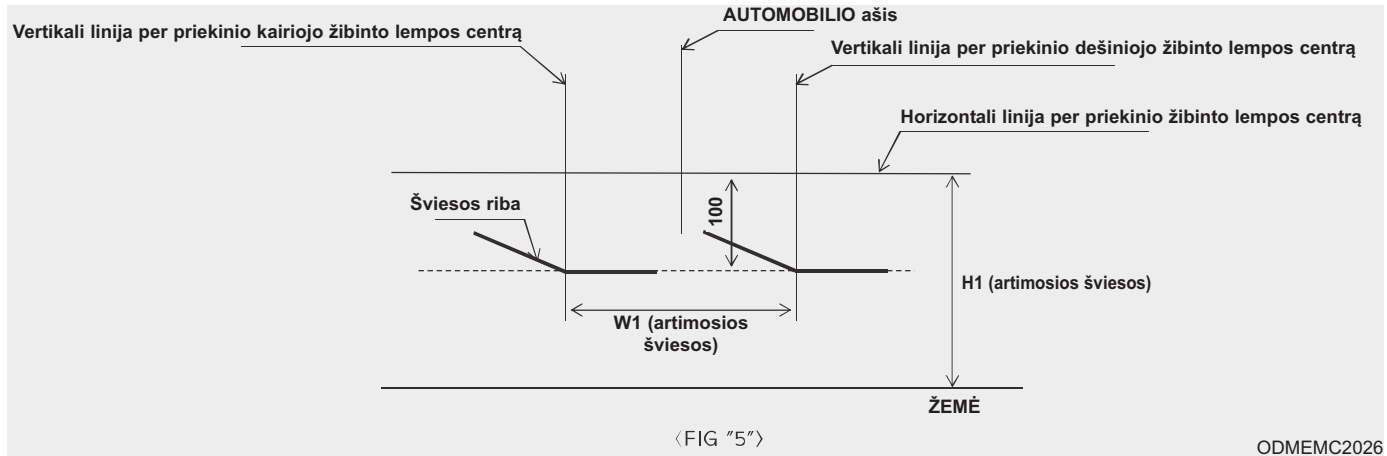

Priekinis artimųjų šviesų žibintas (su vairu dešinėje)

1. Įjunkite artimašias šviesas su vairuotoju (75 kg) automobilyje.
2. Šviesos riba turi sutapti su šviesos ribos linija, kaip parodyta piešinyje.
3. Reguluojant artimašias šviesas, vertikalus reguliavimas turi būti atliekamas suregulavus šviesas horizontaliai.
4. Jei automobilyje yra priekinių žibintų reguliavimo įrenginys, įrenginio jungiklis turi būti 0 padėtyje.

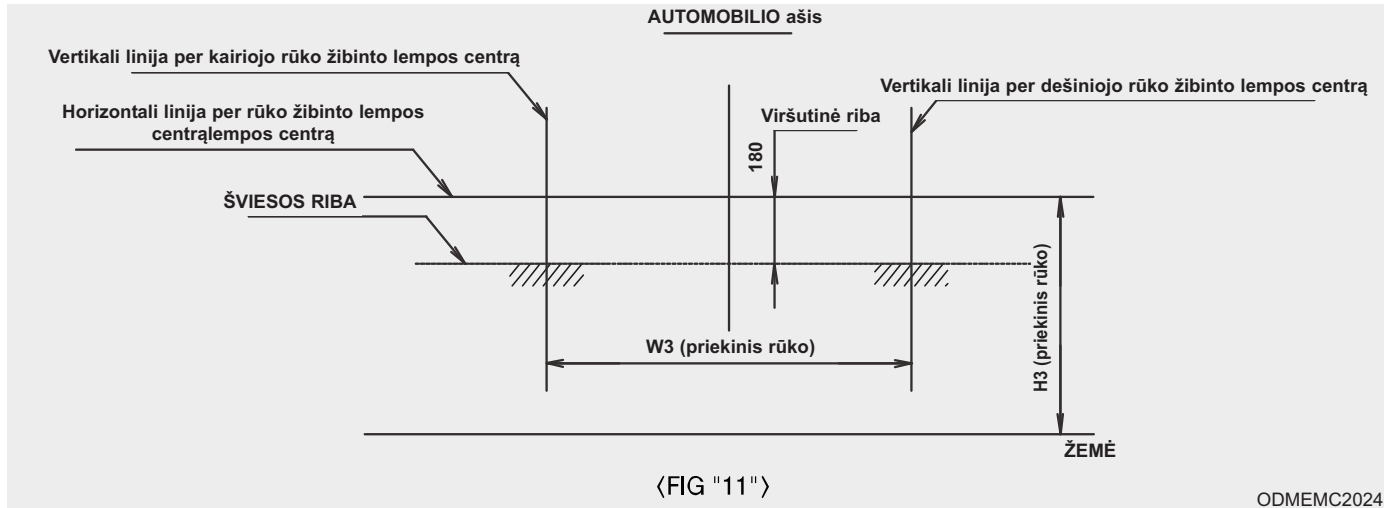

Priekiniai rūko žibintai

1. Įjunkite priekinius rūko žibintus su vairuotoju (75 kg) automobilyje.
2. Šviesos spindulys turi kristi į nurodytas ribas (užbrūkšniuotas plotas).

Šoninio posūkių žibinto lemputės keitimas



Jei žibintai neveikia, mes rekomenduojame, kad sistemą patikrintų įgaliotasis HYUNDAI atstovas.

Galinio žibinto lemputės keitimas

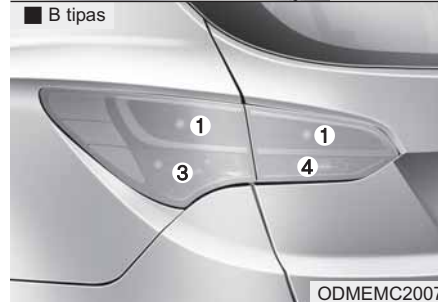
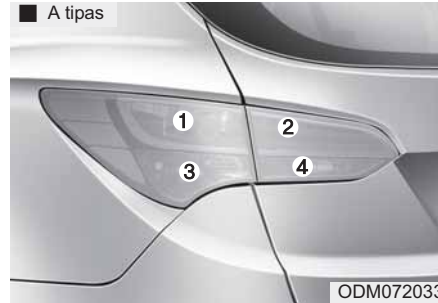

- (1) Stabdymo ir galinis žibintas
- (2) Galinis žibintas
- (3) Galinis posūkio signalo žibintas
- (4) Atbulinės eigos žibintas

Išoriniai žibintai

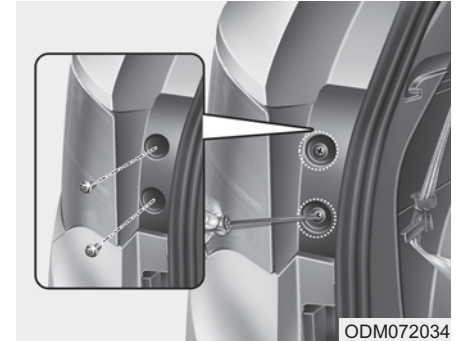

Galinis posūkių žibintas, stabdymo ir galinis žibintas

1. Išjunkite variklį.
2. Atidarykite pakeliamas galines duris.
3. Atsukite žibintą laikančius varžtus kryžminių atsuktuvu.
4. Išimkite galinį žibintą iš automobilio kėbulo.

■ A tipas



ODM072035

■ B tipas



ODMEMC2010

5. Ištraukite lempos lizdą iš žibinto, sukdami lizdą prieš laikrodžio rodyklę, kol lizdo laikikliai bus lygiagrečiai su žibinto įdubomis.

6. Išimkite lempą iš lizdo, paspausdami ir sukdami ją prieš laikrodžio rodyklę, kol lempos laikikliai bus lygiagretūs lizdo įduboms. Ištraukite lempą iš lizdo.

7. Įdėkite naują lempą, įstumdami ją į lizdą ir pasukdami, kol užsifiksuos.

8. Įkiškite lempos lizdą į žibintą, sulygiuodami lizdo laikiklius su su žibinto įdubomis. Įstumkite lempos lizdą į žibintą ir pasukite lizdą pagal laikrodžio rodyklę.

9. Įdėkite žibinto mazgą į automobilio kėbulą.

Vidiniai žibintai



ODM072036

1. Išjunkite variklį.
2. Atidarykite pakeliamas galines duris.
3. Nuimkite dangtelį, naudodami plokščią atsuktuvą.

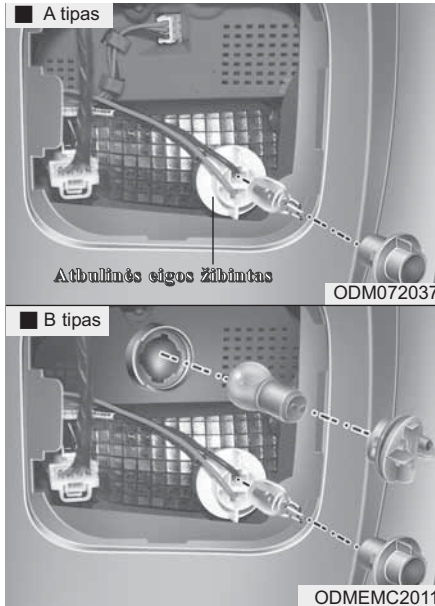

Galinis žibintas, atbulinės eigos žibintas (su lempute)

1. Ištraukite lempos lizdą iš žibinto, sukdami lizdą prieš laikrodžio rodyklę, kol lizdo laikikliai bus lygiagrečiai su žibinto įdubomis.
2. Ištraukite lempą iš lizdo.
3. Įkiškite naują lempą į lizdą.

4. Įkiškite lempos lizdą į žibintą, sulyguodami lizdo laikiklius su su žibinto įdubomis, ir pasukite pagal laikrodžio rodyklę.
5. Įdėkite žibinto mazgą į automobilio kėbulą.

Galinis rūko žibintas

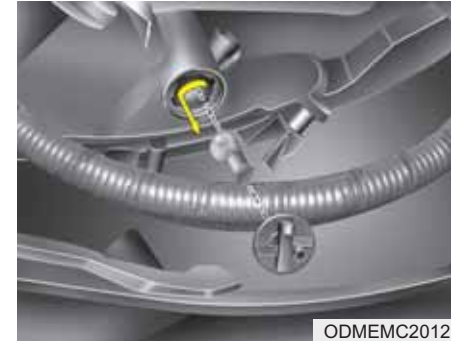

1. Ištraukite lempos lizdą iš žibinto, sukdami lizdą prieš laikrodžio rodyklę, kol lizdo laikikliai bus lygiagrečiai su žibinto įdubomis.
2. Išimkite lempą iš lizdo, paspausdami ir sukdami ją prieš laikrodžio rodyklę, kol lempos laikikliai bus lygiagretūs lizdo įduboms. Ištraukite lempą iš lizdo.
3. Įkiškite naują lempą į lizdą.

Aukštai sumontuotas stabdymo žibintas



1. Atidarykite pakeliamas galines duris.
2. Švelniai nuimkite pakeliamų galinių durų apdailos centrinį dangtelį.
3. Atjunkite lempos maitinimo laidą.

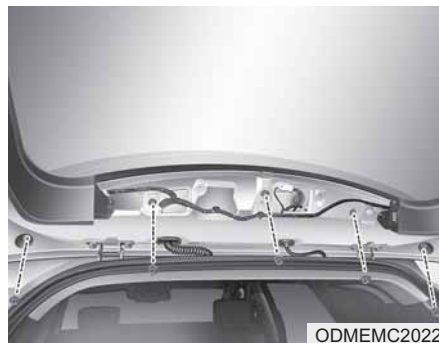

4. Atsukite laikančiąsias veržles ir nuimkite aptaką.

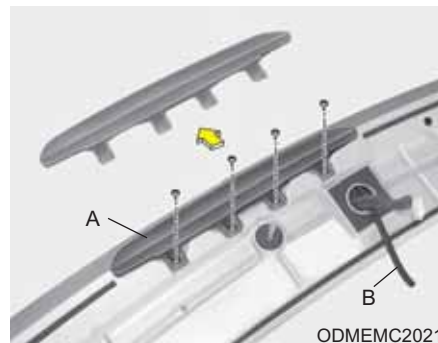

5. Atsukę veržles ir apliejiklio purkštuką, nuimkite aukštai sumontuoto stabdymo žibinto mazgą (A).
6. Uždėkite naują žibinto mazgą atvirkštine tvarka.

Numerio apšvietimo lemputės keitimas.

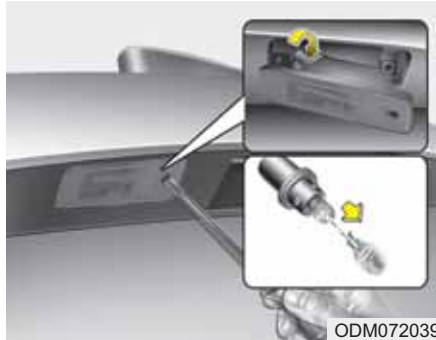

1. Atsukite laikančiuosius varžtus kryžminiu atsuktuvu.
2. Atidarykite dangtelį.
3. Ištraukite lempą.
4. Įdėkite naują lempą.
5. Įdėkite žibintą ir gerai prisukite tvirtinimo varžtais.

Įlipimo lemputės duryse (jei yra)



Jei žibintai neveikia, mes rekomenduojame, kad sistemą patikrintų įgaliotasis HYUNDAI atstovas.

■ Žemėlapių skaitymo lemputė



■ Žemėlapių skaitymo lemputė

■ A tipas



■ B tipas



ODM072040/ODM072042/ODM072052

■ Bagažo skyriaus lempa (jei yra)



■ Lemputė skydelyje nuo saulės



■ Pirštinių dėtuovės lemputė (jei yra)



OXM079044/ODM072041/ODM072043

Salono lemputės keitimas

1. Plokščiu atsuktuvu švelniai atlukite šviesos sklaidytuvą nuo salono apšvietimo lempos korpuso.
2. Ištraukite lempą.
3. Įkiškite naują lempą į lizdą.

⚠ ĮSPĖJIMAS

Prieš tvarkydami lemputes, patikrinkite, ar paspaustas "OFF" mygtukas, kad nenusidegintumėte pirštų ir jūsų nenutrenktų elektros srovė.

4. Sulygiuokite šviesos sklaidytuvo laikiklius su korpuso įdubomis ir įspauskite šviesos sklaidytuvą į vietą.

⚠ ATSARGIAI

Saugokite, kad neišpurvintumėt šviesos sklaidytuvo, sklaidytuvo laikiklio ir plastmasinio korpuso.

KĖBULO PRIEŽIŪRA

Išorės priežiūra

Bendrosios atsargumo priemonės

Naudodami cheminius valiklius ir blizgiklius, perskaitykite nurodymus ant jų etikečių. Perskaitykite visus įspėjimus ir atsargumo priemones.

Dažyto paviršiaus priežiūra

Plovimas

Kad dažytas kėbulas nerūdytų ir neprarastų išvaizdos, plaukite jį bent kartą per mėnesį drungnu ar šaltu vandeniu.

Jei važinėjate bekele, nuplaukite automobilį po kiekvienos išvykos. Ypač kruopščiai nuplaukite druskas, žemes, purvą ir kitas prilipusias medžiagas. Patikrinkite, ar neužsikimšusios vandens nutekėjimo angos durų apačioje ir slenksčiuose. Jei tuoj pat nenuplausite, vabzdžiai, derva, medžių gyvasakiai, pramoniniai teršalai pažeis jūsų automobilio dažus.

Šių teršalų gali nepavykti nuplauti vandeniu.

Geriausia naudoti švelnų muilą, nekenkiantį dažytiems paviršiams.

Nuplovę su muilu, perplaukite automobilį švriu šaltu ar drungnu vandeniu. Nepalikite muilo nudžiūti.

ATSARGIAI

- *Nenaudokite koncentruoto muilo, cheminių valiklių ar karšto vandens ir neplaukite automobilio saulėkaitoje ar kol kėbulas karštas.*
- *Atsargiai plaukite automobilio šoninius langus. Ypač būkite atsargūs, jei plaukate didelio slėgio srove. Vanduo gali patekti pro langus į saloną.*
- *Kad nepažeistumėte plastmasinių dalių ir žibintų, nevalykite jų cheminiais tirpikliais ar stipriais valikliais.*

ĮSPĖJIMAS -

Šlapi stabdžiai

Nuplovę automobilį, pavažiokite ir patikrinkite, ar nesušlapo stabdžiai. Jei stabdymas pablogėjo, išdžiovinkite stabdžius lengvai juos paspausdami, kai važiuojate nedideliu greičiu.



⚠️ ATSARGIAI

- *Plaunant variklio skyrių, taip pat ir aukšto slėgio vandens srove, gali būti pažeistos variklio skyriaus elektros grandinės.*
- *Saugokite, kad vanduo ir kiti skysčiai nepaliestų automobilio elektrinių/elektroninių dalių ir jų nesugadintų.*

Vaškavimas

Vaškuokite automobilį, kai ant jo nebeliks vandens lašų. Prieš vaškuodami, automobilį nuplaukite ir nudžiovinkite. Naudokite geros kokybės skystą ar tirštą vašką ir laikykitės gamintojo nurodymų. Nuvaškuokite visas metalines dalis, kad jas apsaugotumėte ir jos neprarastų savo išvaizdos. Šalinant alyvą, dervą ar panašias medžiagas su dėmių valikliu, nuo paviršiaus nusivalo ir vaškas. Nepamirškite pakartotinai nuvaškuoti tų vietų, jei viso automobilio vaškuoti dar nereikia.

⚠️ ATSARGIAI

- *Jei purvą ar dulkes nuo kėbulo valysite sausu audeklu, subraižysite laką.*
- *Valydami chromuoto ar anoduoto aliuminio detales, nenaudokite metalinių šveistukų, grūdėtų valiklių ar stiprių ploviklių, kuriuose yra šarminių medžiagų. Galite pažeisti jų apsauginį sluoksnį, dažai toje vietoje išbluks arba pakeis spalvą.*

Pažeistų dažų tvarkymas

Gilius įbrėžimus ar akmenukų paliktus įlenkimus dažytame paviršiuje reikia nedelsiant sutvarkyti. Pliktas metalas greitai pradės rūdyti ir pridarys didesnių nuostolių.

*** PASTABA**

Jei automobilio kėbulas pažeistas ir jį reikia remontuoti ar keisti kokią dalį, patikrinkite, ar kėbulo remonto dirbtuvėse suremontuotas ar pakeistas dalis padengė nuo korozijos saugančiomis medžiagomis.

Blizgančio metalo priežiūra

- Prilipusią dervą ir vabzdžius valykite valikliu, o ne skuskite aštriu daiktu.
- Kad blizgančio metalo dalys nerūdytų, padenkite jas vašku ar chromuotoms dalims skirta medžiaga ir įtrinkite iki blizgesio.
- Žiemą ar pajūrio zonoje padenkite blizgančio metalo dalis storesniu vašku ar apsauginės medžiagos sluoksniu. Jei reikia, padenkite tas dalis korozijai atspariu naftos vazelinu ar kita apsaugine medžiaga.

Kėbulo apačios priežiūra

Kėbulo apačioje kaupiasi édančios medžiagos, naudojamos kelių priežiūroje sniego ir ledo tirpdymui bei dulkių surišimui. Jei šių medžiagų nepašalinsite, automobilio apačioje esančios medžiagos, tokios kaip degalų tiekimo sistemos vamzdžiai, dugnas ir išmetamųjų dujų sistema, gali pradėti rūdyti, nors jos ir padengtos nuo rūdijimo apsaugančia medžiaga.

Kartą per mėnesį ir po kiekvieno pasivažinėjimo bekele bei pasibaigus žiemai gerai nuplaukite automobilio apačią ir ratų angas drungnu ar šaltu vandeniu. Ypač atidžiai prižiūrėkite tas vietas, nes ten sunku pamatyti žemes ir purvą. Jei susikauptų purvą sušlapinsite, bet nepašalinsite, bus ne geriau, o blogiau. Durų apačioje, slenksčiuose ir ant rėmo yra skylės vandens nutekėjimui. Jos turi būti neužsikimšusios, nes ten užsilaikęs vanduo sukels rūdijimą.

⚠ ĮSPĖJIMAS

Nuplovę automobilį, pavažiуйте ir patikrinkite, ar nesuslapo stabdžiai. Jei stabdymas pablogėjo, išdžiovinkite stabdžius lengvai juos paspausdami, kai važiuojate nedideliu greičiu.

Aluminio ar chromuotų ratlankių priežiūra

Aliumininiai ar chromuoti ratlankiai padengti skaidria apsaugine medžiaga.

- Neplaukite aliumininių ar chromuotų ratlankių šiurkščiais valikliais, šveitikliais, tirpikliais ir nevalykite su metaliniu šepetiu. Galite pažeisti apsauginį sluoksnį.
- Valykite ratlankius, kai jie atvėsę.
- Naudokite tik švelnų muilą ar neutralų valiklį ir gerai nuplaukite vandeniu. Jei važiavote druska nubarstytais keliais, nuplaukite ratus. Taip apsaugosite juos nuo korozijos.
- Neplaukite ratų greitaeigiais šepetiais automobilių plovikloje.
- Nenaudokite šarmų ar rūgščių turinčių ploviklių. Jie gali pažeisti aliumininius ar chromuotus ratlankius dengianti apsauginį sluoksnį ir sukelti koroziją.

Apsauga nuo korozijos

Kaip apsaugoti jūsų automobilį nuo korozijos

Savo automobilių gamyboje mes naudojame pačias naujausias kovos su korozija technologijas. Tačiau tai tik dalis darbo. Kad automobilis ilgai išlaikytų atsparumą korozijai, reikia ir savininko pagalbos.

Dažniausios korozijos priežastys

Čia išvardintos pagrindinės automobilių koroziją sukeliančios priežastys:

- Kelių druska, purvas ir drėgmė, susikaupę ant automobilio dugno.
- Akmenų, žvyro pažeisti dažai, įbrėžimai ir įlenkimai, pagreitinantis neapsaugoto metalo koroziją.

Koroziją skatinančios vietovės

Jei gyvenate vietovėje, kurioje ant jūsų automobilio nuolat patenka koroziją sukeliančių medžiagų, ypač svarbu apsaugoti automobilį nuo korozijos. Dažniausiai pasitaikančios koroziją sukeliančios medžiagos yra druska, dulkes surišančios cheminės medžiagos, jūrinis klimatas ir pramoninė tarša.

Drėgmė skatina koroziją

Geriausios sąlygos korozijai yra drėgmė. Koroziją paspartina atmosferinė drėgmė, ypač kai temperatūra yra kiek aukštesnė už nulį. Tokiomis sąlygomis drėgnos koroziją sukeliančios medžiagos prikimba prie automobilio paviršių ir ilgai neišdžiūsta.

Purvas yra ypač pavojingas, nes jis ilgai išlieka drėgnas ir laikosi tvirtai prikibęs prie automobilio. Nors purvas ir atrodo sausas, viduje jis turi drėgmės ir skatina koroziją. Aukšta temperatūra taip pat skatina blogai vėdinamų vietų koroziją. Dėl visų čia išvardintų priežasčių labai svarbu, kad jūsų automobilis būtų švarus, o ne aplipęs purvais ir kitokiomis medžiagomis. Tai galioja ne tik matomiems paviršiams, bet ypač automobilio apačiai.

Kaip išvengti korozijos

Galite išvengti korozijos, laikydamiesi šių patarimų:

Automobilis turi būti švarus

Geriausias būdas užkirsti kelią korozijai – plauti automobilį ir pašalinti koroziją sukeliančias medžiagas. Ypač gerai prižiūrėkite automobilio apačią.

- Jei gyvenate korozijai palankioje aplinkoje —, kur keliai barstomi druska, prie jūros, didelės pramoninės taršos zonoje, kur krenta rūgštūs lietūs ir pan.—, imkitės papildomų apsaugos nuo korozijos priemonių. Žiemą su žarna nuplaukite automobilio apačią bent kartą per mėnesį ir gerai išplaukite dugną žiemai pasibaigus.
- Plaudami automobilio apačią, ypač gerai nuplaukite posparnius ir kitas blogai matomas vietas. Nuplaukite gerai, nes sudrėkinę prilipusį purvą ir jo nenuplovę koroziją tik pagreitsite, o ne sustabdysite. Aukšto slėgio vanduo ir garai ypač efektyviai nuplauna purvą ir koroziją sukeliančias medžiagas.
- Plaudami durų apačią, apatinę kėbulo dalį ir rėmo elementus, išvalykite vandens nutekėjimo skylės, kad pro jas pasišalintų drėgmė, o ne užstrigtų jose ir skatintų koroziją.

Jūsų garažas turi būti sausas

Nelaikykite automobilio drėgname blogai vėdinamame garaže. Toks garažas – puiki aplinka korozijai. Tuo labiau, jei plaunate automobilį garaže arba įvarote drėgną, snieguotą, apledėjusį ir purviną automobilį į garažą. Net šildomame garaže gali būti palanki terpė korozijai, jei garažas nėra gerai vėdinamas.

Rūpinkitės kėbulo dažais ir apdaila.

Dažų įbrėžimus ir įtrūkimus kuo greičiau reikia padengti tepamais dažais, kad pažeistose vietose neprasidėtų korozija. Jei matosi plikas metalas, rekomenduojame važiuoti į kėbulų remonto dirbtuves.

Paukščių išmatos: Paukščių išmatos labai ėdančios ir gali pažeisti dažytus paviršius vos per kelias valandas. Kuo skubiau nuvalykite paukščių išmatas.

Nepamirškite ir automobilio vidaus

Drėgmė gali kauptis po grindų kilimėliais ir sukelti koroziją. Reguliariai pakelkite grindų kilimėlius ir patikrinkite, ar sausa grindų danga. Būkite itin atidūs, jei savo automobiliu vežate trąšas, valymo ar chemines medžiagas.

Jas reikia vežti specialioje taroje, o joms išsiliejus, užterštą vietą reikia gerai išplauti, perplauti švari vandeniu ir išdžiovinti.

Salono priežiūra

Bendros atsargumo priemonės

Saugokite, kad cheminės medžiagos, tokios kaip kvepalai, kosmetinis pienelis, kremas, rankų valiklis ir oro gaiviklis, nepatektų ant salono dalių, nes gali jas sugadinti arba palikti dėmes. Jeigu jie patektų ant salono dalių, iš karto nuvalykite.

Skaitykite nurodymus, kaip tinkamai prižiūrėti vinilinius paviršius.

****ATSARGIAI****

Saugokite, kad vanduo ir kiti skysčiai nepaliestų automobilio elektrinių/elektroninių dalių ir jų nesugadintų.

⚠️ ATSARGIAI

Oda aptrauktas dalis (vairą, sėdynes) valykite neutraliais valikliais arba silpnos alkoholio koncentracijos tirpalais. Jei naudosite stiprios alkoholio koncentracijos tirpalus arba rūgštinius ar šarminius valiklius, odos spalva gali išblukti arba viršutinis sluoksnis pradės laupytis.

Apmušalų ir vidaus detalių valymas**Vinilas**

Nuvalykite dulkes ir nešvarumus nuo vinilinio paviršiaus šluotele ar dulkių siurbliu. Vinilinius paviršius valykite su specialiu valikliu.

Audeklas

Nuvalykite dulkes ir nešvarumus nuo audinio paviršiaus šluotele ar dulkių siurbliu. Apmušalus ir kilimus rekomenduojame plauti muilo tirpalu. Šviežias dėmes iš karto išvalykite dėmių valikliu. Jei dėmių nepašalin-site iš karto, audeklas toje vietoje gali pakeisti spalvą. Blogai prižiūrimas audeklas gali prarasti atsparumą ugniai savybes.

⚠️ ATSARGIAI

Jei naudosite kitokias nei rekomenduojama valymo medžiagas ir būdus, galite sugadinti medžiagos išvaizdą ir atsparumą ugniai.

Saugos diržų valymas

Saugos diržus plaukite muilo skiediniu, skirtu apmušalams ir kilimams. Vadovaukitės muilo gamintojo nurodymais. Nevalykite saugos diržų su chloru ir nedažykite jų, nes diržas gali susilpnėti.

Stiklų valymas iš vidaus

Jei automobilio stiklai iš vidaus pasidaro neskaidrūs (apsitraukia riebia plėvele), juos reikia valyti su stiklo valikliais. Vadovaukitės ant valiklio indo pateiktai nurodymais.

⚠️ ATSARGIAI

Nekrapštykite užpakalinio lango vidinio paviršiaus. Galite sugadinti užpakalinio lango šildytuvo juosteles.

IŠMETAMŲJŲ DUJŲ KONTROLĖS SISTEMA

Jūsų automobilio išmetamųjų dujų kontrolės sistemai taikoma rašytinė ribota garantija. Perskaitykite informaciją apie garantiją automobilio techninės priežiūros pase.

Jūsų automobilio išmetamųjų dujų kontrolės sistema atitinka visus išmetamųjų dujų reikalavimus.

Automobilyje yra trys išmetamųjų dujų kontrolės sistemos

- (1) Karterio išmetamųjų dujų kontrolės sistema
- (2) Išmetamųjų garų kontrolės sistema
- (3) Išmetamojo vamzdžio dujų kontrolės sistema

Kad išmetamųjų dujų kontrolės sistema kontrolės sistema veiktų tinkamai, rekomenduojame, kad jūsų automobilį patikrintų ir jo techninę priežiūrą atliktų įgaliotasis "HYUNDAI" atstovas pagal šiam vadove pateiktą techninės priežiūros grafiką.

Atsargumo priemonės tikrinant ir atliekant techninę priežiūrą (su elektronine stabilumo kontrolės (ESC) sistema)

- Kad tikrinant dinamometru užvedamas variklis netrūkčiotų, išjunkite elektroninę stabilumo kontrolės (ESC) sistemą, paspausdami ESC jungiklį.
- Patikrinus variklį dinamometru, vėl įjunkite ESC sistemą, paspaudę ESC jungiklį.

1. Karterio išmetamųjų dujų kontrolės sistema

Karteryje naudojama priverstinė ventiliacija, kad oras nebūtų teršiamas iš karterio išeinančiomis nesudegusiomis dujomis. Švarus išvalytas oras tiekiamas į karterį per oro įsiurbimo žarną. Karterio viduje oras susimaišo su nesudegusiomis dujomis, kurios per karterio priverstinio vėdinimo vožtuvą patenka į įleidimo sistemą.

2. Išmetamųjų garų kontrolės sistema

Išmetamųjų garų kontrolės sistema saugo, kad degalų garai nepatektų į atmosferą.

Kanistras

Degalų bake susidarę garai surenkami ir laikomi vidiniame kanistre. Varikliui dirbant, surinkti garai iš kanistro ištraukiami į buferinę talpyklą per solenoidinį prapūtimo valdymo vožtuvą.

Solenoidinis prapūtimo valdymo vožtuvas (PCSV)

Solenoidinis prapūtimo valdymo vožtuvas valdomas iš variklio valdymo bloko (ECM); kai varikliui dirbant tuščiaja eiga variklio aušinimo skysčio temperatūra nedidelė, PCSV užsideda, kad degalų garai nepatektų į variklį. Kai variklis sušyla, PCSV atsideda ir išleidžia degalų garus į variklį.

3. Išmetamojo vamzdžio dujų kontrolės sistema

Išmetamojo vamzdžio dujų kontrolės sistema – tai labai efektyvi sistema, vienu metu kontroliuojanti išmetamąsias dujas ir užtikrinanti efektyvų variklio darbą.

Automobilio modifikacijos

Šio automobilio modifikuoti negalima. Automobilio modifikavimas gali pakenkti jo veikimui, saugumui ar ilgaamžiškumui, o taip pat pažeisti teisinius saugos ir išmetamųjų dujų reikalavimus.

Be to, dėl modifikavimo atsiradusiems gedimams ar eksploatacijos problemoms nebus taikoma garantija.

- Jeigu jūs naudojate netinkamus elektroninius įrenginius, automobilis gali tinkamai neveikti, gali būti pažeisti laidai, išsikrauti akumuliatorius ar kilti gaisras. Savo saugumui užtikrinti nenaudokite neleistinų elektrinių prietaisų.

Įspėjimai dėl išmetamųjų variklio dujų (anglies viendeginio)

- Anglies viendeginio gali būti įvairiose išmetamosiose dujose. Jei automobilyje pajutote kokių nors išmetamųjų dujų kvapą, pasirūpinkite, kad automobilis būtų nedelsiant patikrintas ir suremontuotas. Jei įtariate, kad į automobilio vidų patenka išmetamosios dujos, važiuokite atsidarę visus langus. Kuo greičiau nuvežkite automobilį patikrinti ir sutaisyti.

⚠ ĮSPĖJIMAS -

Išmetamosios dujos

Variklio išmetamosiose dujose yra anglies viendeginio (CO). Jos bespalvės ir bekvapės, tačiau įkvėpus - mirtinai pavojingos. Laikykitės nurodymų, kaip išvengti apsinuodijimo CO dujomis.

- Nelaikykite užvesto automobilio uždaroje vietoje (tokiose kaip garažas) ilgiau, nei automobiliui reikia įvažiuoti ir išvažiuoti.
- Kai automobilis sustoja atviroje vietoje ilgesniam laikui, o variklis dirba, nustatykite vėdinimo sistemą taip, kad lauko oras patektų į automobilį.
- Ilgai nesėdėkite stovinčiame automobilyje su užvestu varikliu.
- Jie variklis užgęsta arba neužsiveda, daug kartų bandydami užvesti variklį galite sugadinti išmetamųjų dujų kontrolės sistemą.

**Atsargumo priemonės
eksploduojant katalizinius
konverterius (jei yra)**

⚠ ĮSPĖJIMAS - Ugnis

- Nuo karštos išmetamųjų dujų sistemos gali užsidegti po jūsų automobiliu esantys degūs daiktai. Nestatykite automobilio, neleiskite varikliui dirbti tuščiaja eiga ir nevažiukite per ar šalia degių daiktų, tokių kaip sausa žolė, popierius, lapai ir pan.
- Išmetamųjų dujų sistema yra labai karšta varikliui dirbant arba ką tik ją išjungus. Būkite atokiau nuo išmetamųjų dujų sistemos, nes galite nusideginti.

Taip pat nenuimkite karščio apsaugos nuo išmetimo sistemos, neužsandarinkite automobilio dugno, netepkite koroziją stabdančiomis priemonėmis. Tam tikromis sąlygomis tai gali sukelti gaisrą.

Jūsų automobilyje yra katalizinio konverterio išmetamųjų dujų kontrolės įrenginys.

Taigi, reikia imtis šių atsargumo priemonių:

- Į benzininį variklį pilkite tik BENZINĄ BE ŠVINO.
- Neeksploatuokite automobilio, jei yra gedimo požymių, tokių kaip uždegimo praleidimai ar blogas variklio darbas.
- Elkitės su varikliu tinkamai. Netinkamo elgesio su varikliu pavyzdžiai - važiavimas išjungus pavarą ir variklį ir važiavimas nuo stačių nuokalnių įjungus pavarą ir užgesinus variklį.
- Neleiskite varikliui ilgai dirbti tuščiaja eiga dideliais sūkliais (5 minutes ar ilgiau).
- Nemodifikuokite variklio ir išmetamųjų dujų kontrolės sistemos. Variklį turi tikrinti ir jį reguliuoti įgaliotasis "HYUNDAI" atstovas.
- Stenkitės nevažiuoti, kai degalų bako likę mažai degalų. Jei baigsis degalai, degalų ir oro mišinys cilindre neužsidegs ir bus papildomai apkrautas katalizinis konverteris.

Jei nesiimsite šių atsargumo priemonių, galite sugadinti katalizinį konverterį ir automobilį. Be to, negalios automobiliui suteikiama garantija.

Dyzelino kietųjų dalelių filtras (jei yra)

Dyzelino kietųjų dalelių filtro (DPF) sistema surenka iš variklio išmetamus degimo suodžius.

Kitaip, nei keičiamame oro filtre, DPF sistema automatiškai sudegina (oksiduoja) ir pašalina susikaupusius suodžius pagal važiavimo sąlygas. Kitaip tariant, variklio valdymo sistemos sukeltas degimo procesas ir aukšta išmetamųjų dujų temperatūra normalaus ar intensyvaus važiavimo sąlygomis sudegina ir pašalina susikaupusius suodžius.

Tačiau, jei automobilis ilgai važiuoja nedideliu greičiu, susikaupę suodžiai automatiškai negali būti pašalinti dėl žemos išmetamųjų dujų temperatūros. Tuomet variklio valdymo sistema suodžių neaptinka ir oksidacijos procesas neįvyksta ir gali užsidegti gedimo indikatorius.

Įspėjamoji lemputė turėtų nustoti mirksėti pravažiavus apie 25 minutes kiek didesniu nei 60 km/val. (37 mylių/val.) greičiu ir aukštesne nei antra pavara, palaikant variklio darbą 1500 ~ 2000 sūkių per minutę.

Jei įspėjamoji lemputė vis tiek mirksi, kreipkitės į įgaliotąjį HYUNDAI atstovą, kad patikrintų DPF sistemą.

Jei važiuosite toliau, kai mirksi įspėjamoji lemputė, DPF sistema gali būti sugadinta bei smarkiai padidės degalų sąnaudos.



ATSARGIAI -

Dyzelinas (jei yra kietųjų dalelių filtras (DPF))

Automobiliuose su dyzeliniu varikliu ir kietųjų dalelių filtru rekomenduojama naudoti standartinį automobiliams skirtą dyzeliną.

Jeį naudosite sieraingą dyzeliną (> 50 ppm sieros) su neaiškiais priedais, kietųjų dalelių filtras gali sugesti, o iš automobilio išmetamųjų dujų vamzdžio sklis balti dūmai.

Techniniai duomenys, informacija vartotojui ir pranešimai dėl saugos sistemų defektų

| | |
|--|-------------|
| Matmenys | 8-2 |
| Variklis | 8-2 |
| Lempų galia vatais | 8-3 |
| Padangos ir ratai | 8-4 |
| Bendroji automobilio masė | 8-5 |
| Bagażinės tūris | 8-5 |
| Rekomenduojamos alyvos ir talpos | 8-6 |
| Automobilio identifikavimo numeris (VIN) | 8-9 |
| Automobilio atitikties etiketė | 8-9 |
| Padangų techninių duomenų ir slėgio etiketė ... | 8-10 |
| Variklio numeris | 8-10 |
| EEB tipo patvirtinimo etiketė | 8-11 |
| Oro kondicionieriaus kompresoriaus etiketė ... | 8-11 |
| Šaldymo medžiagos etiketė | 8-11 |

MATMENYS

| Elementas | mm (coliai) | |
|--------------------|--|---------------|
| Bendras ilgis | 4,690 (184.64) | |
| Bendras plotis | 1,880 (74.01) | |
| Bendras aukštis | 1,680 (66.14) / 1,690 (66.53) * ¹ | |
| Provėža priekyje | 235/65 R17 | 1,633 (64.29) |
| | 235/60 R18 | 1,628 (64.09) |
| | 235/55 R19 | 1,628 (64.09) |
| Provėža gale | 235/65 R17 | 1644 (67.72) |
| | 235/60 R18 | 1,639 (64.52) |
| | 235/55 R19 | 1,639 (64.52) |
| Atstumas tarp ašių | 2,700 (106.29) | |

*¹ su stogo bagažine

VARIKLIS





| Elementas | Benzinas theta II 2.4 | Benzinas lambda II 3,3 | Dyzelinas R2,0 | Dyzelinas R2,2 |
|---|--------------------------|---------------------------|----------------------|------------------------|
| Darbinis tūris (kub.coliai) | 2,359 (143.95) | 3,342 (203.94) | 1,995 (121.74) | 2,199 (134.19) |
| Cilindrų skersmuo x Stūmoklio eiga mm (coliais) | 88x97 (3,46X3,81) | 92x83,8 (3,62X3,29) | 88x97 (3,46X3,81) | 85,4x96 (3,34X3,77) |
| Cilindrų darbo tvarka | 1-3-4-2 | 1-2-3-4-5-6 | 1-3-4-2 | 1-3-4-2 |
| Cilindrų skaičius | 4, linijinis | V formos | 4, linijinis | 4, linijinis |

LEMPUČIŲ GALIA

| Apšvietimo lemputės | | Galia | Lemputės tipas |
|----------------------------|--|-------------------|-----------------------|
| Priekyje | Priekiniai žibintai (artimųjų šviesų) | 55 arba 35(HID) * | H7L arba D3S |
| | Priekiniai žibintai (tolimųjų šviesų) | 55 | H7L |
| | Priekiniai posūkių žibintai | 21 | PY21W |
| | Priekiniai gabaritiniai žibintai | 5 arba LED | W5W arba LED |
| | Priekiniai rūko žibintai * | 35 | H8 |
| | Šoniniai posūkio signalo žibintai (ant išorinių veidrodėlių) | LED | LED |
| | Posūkio apšvietimo žibintai * | 27 | GE880 |
| | Dieniniai žibintai * | LED | LED |
| Gale | Galiniai rūko žibintai * | 21 | P21W |
| | Galiniai stabdymo ir gabaritiniai žibintai (išoriniai) | 21 arba 5, LED | P21 arba W5W, LED |
| | Galiniai gabaritiniai žibintai (vidiniai) | 8 | W8W |
| | Galiniai stabdymo ir gabaritiniai žibintai (vidiniai) | LED | LED |
| | Galiniai posūkio signalo žibintai | 21 | PY21W |
| | Atbulinės eigos žibintai | 16 | W16W |
| | Aukštai sumontuotas stabdymo žibintas | LED | LED |
| | Numerio ženklų apšvietimo žibintas | 5 | W5W |
| Salonas | Žemėlapio skaitymo lemputės | 10 | FESTOON |
| | Salono lemputės | 8 | FESTOON |
| | Veidrodėlio skydelyje nuo saulės lemputė | 5 | FESTOON |
| | Pirštinių dėtuovės lemputė | 5 | FESTOON |
| | Įlipimo lemputės duryse | 5 | FESTOON |
| | Bagažo skyriaus lemputė | 5 | FESTOON |

* jei yra

PADANGOS IR RATAI

| Elementas | Padangos dydis | Rato dydis | Padangos pripūtimo slėgis barais (psi, kPa) | | | | Rato varžto veržlės užveržimo momentas kg•m (lb•ft, N•m) |
|--|----------------|------------|--|-----------------|---|-----------------|---|
| | | | Normali apkrova ( + ) | | Didžiausia apkrova ( + ) | | |
| | | | Priekyje | Gale | Priekyje | Gale | |
| Normalaus dydžio padanga | 235/65R17 | 7,0J×17 | 2.3 (33,230) | 2.3 (33,230) | 2.3 (33,230) | 2.3 (33,230) | 9~11 (65~79, 88~107) |
| | 235/60R18 | 7,5J×18 | | | | | |
| | 235/55R19 | 7,5J×19 | | | | | |
| Kompaktinės atsarginės padangos (jei yra) keitimas | T165/90R17 | 4.0T×17 | 4.2 (60,420) | 4.2 (60,420) | 4.2 (60,420) | 4.2 (60,420) | |

ATSARGIAI

Keisdami padangas, naudokite tokio paties dydžio, kokios buvo gamintojo uždėtos padangos. Kitokio dydžio padangos gali sugadinti susijusias automobilio dalis arba trukdyti jų veikimui.

BENDROJI AUTOMOBILIO MASĖ**ARTIMIESIEMS RYTAMS skirti modeliai**

| Elementas | Theta II 2,4 | Lambda II 3,3 | R2,2 | |
|--------------|------------------------|------------------------|------------------------|------------------------|
| | 2WD/4WD | 4WD | 2WD | 4WD |
| Penkiavietis | 2,510 kg (5,533 svarų) | 2,510 kg (5,533 svarų) | 2,510 kg (5,533 svarų) | 2,510 kg (5,533 svarų) |
| Septynvietis | 2,510 kg (5,533 svarų) | 2,510 kg (5,533 svarų) | 2,510 kg (5,533 svarų) | 2,550 kg (5,622 svarų) |

EUROPAI skirti modeliai

| Elementas | Theta II 2,4 | R2,0 | | R2,2 | |
|--------------|------------------------|------------------------|------------------------|------------------------|------------------------|
| | 2WD/4WD | 2WD | 4WD | 2WD | 4WD |
| Penkiavietis | 2,510 kg (5,533 svarų) | 2,510 kg (5,533 svarų) | 2,510 kg (5,533 svarų) | 2,510 kg (5,533 svarų) | 2,510 kg (5,533 svarų) |
| Septynvietis | 2,510 kg (5,533 svarų) | 2,550 kg (5,622 svarų) | 2,600 kg (5,732 svarų) | 2,550 kg (5,622 svarų) | 2,600 kg (5,732 svarų) |

AUSTRALIJAI skirti modeliai

| Elementas | Theta II 2,4 | Lambda II 3,3 | R2,2 |
|--------------|------------------------|------------------------|------------------------|
| | 4WD | 2WD | 4WD |
| Penkiavietis | 2,510 kg (5,533 svarų) | 2,510 kg (5,533 svarų) | 2,510 kg (5,533 svarų) |
| Septynvietis | 2,510 kg (5,533 svarų) | 2,510 kg (5,533 svarų) | 2,600 kg (5,732 svarų) |

BAGAŽINĖS TŪRIS

| Elementas | Penkiavietis | Septynvietis |
|-----------|--------------|---------------------------|
| VDA | Mažiausias | 585 l (20,7 kub. pėdų) |
| | Didžiausias | 1,680 l (59,3 kub. pėdų) |
| | | 1,615 l (57,0 kub. pėdos) |

Mažiausias Už galinių sėdynių iki sėdynės atlošo viršaus.

Didžiausias : Už galinių sėdynių iki stogo.

REKOMENDUOJAMOS ALYVOS IR TALPOS

Kad variklis ir jėgos agregatas veiktų gerai ir ilgai, naudokite tik kokybišką alyvą. Su tinkama alyva variklis dirbs efektyviau ir sunaudos mažiau degalų.

Jūsų automobiliui rekomenduojamos šios alyvos ir skysčiai.

| Alyva | | | Tūris | Kokybės klasė |
|--|-----------------------------|-----------------------------------|--|--|
| Variklio alyva* ¹ * ² (keitimui ir papildymui) Rekomenduojama  | Benzininis variklis | Theta II 2,4 (Išskyrus Europą) | 4,6 l(4,86 JAV kvartos) | API Service SM * ³ , ILSAC GF-4 arba aukštesnė ACEA A5 arba aukštesnė) |
| | | Theta II 2,4 (Išskyrus Europą) | 4,8 l(5,07 JAV kvartos) | |
| | | 3,3L | 5,7 l(6,02 JAV kvartos) | |
| | Dyzelinis variklis | su DPF * ⁴ | 6,7 l(7,08 JAV kvartos) | ACEA C3 |
| be DPF * ⁴ | | 6,7 l(7,08 JAV kvartos) | ACEA B4 | |
| Variklio alyvos sąnaudos | Normalios važiavimo sąlygos | | Daugiausiai 1L / 1500 km | - |
| | Sunkios važiavimo sąlygos | | Daugiausiai 1L / 1 000 km | - |
| Mechaninės pavarų dėžės skystis | | | 1,8 ~ 1,9 l (1,90 ~ 2,00 JAV kvartos) | API GL-4, SAE 75W/85 |
| Automatinės pavarų dėžės skystis | Benzininis variklis | 2,4L | 7,1 l(7,50 JAV kvartos) | MICHANG ATF SP-IV, SK ATF SP-IV, NOCA ATF SP-IV, HYUNDAI firminis ATF SP-IV |
| | | 3,3L | 7,8 l(8,24 JAV kvartos) | |
| | Dyzelinis variklis | R2,2 | 7,7 l(8,13 JAV kvartos) | |
| Vairo stiprintuvo skystis | | | 1,0 l(1,06 JAV kvartos) | PSF-4 |
| Aušinimo skystis | Benzininis variklis | 2,4L | 7,1 ~ 7,4 l (7,50 ~ 7,51 JAV kvartos) | Antifrizo ir distiliuoto vandens mišinys, (etileno glikolio bazės aušinimo skystis aliuminio radiatoriams) |
| | | 3,3l | 9,1 l(9,61 JAV kvartos) | |
| | Dyzelinis variklis | R2,0 / R2,2 | 9,1 ~ 9,3 l (9,61 ~ 9,82 JAV kvartos) | |

| Alyva | | Tūris | Kokybės klasė |
|----------------------------------|-----------------------|--------------------------------------|--|
| Stabdžių ir sankabos skystis | | 0,7~0,8 l (0,74~0,85 JAV kvartos) | FMVSS116 DOT-3 arba DOT-4 |
| Galinio diferencialo alyva (4WD) | | 0,53 l (0,56 JAV kvartos) | HIPOIDINĖS PAVAROS ALYVA API GL-5, SAE 75W/90 (SHELL SPIRAX X arba lygiavertė) |
| Paskirstymo dėžės alyva (4WD) | 2,4l R 2,0l / 2,2l | 0,6 l (0,63 JAV kvartos) | HIPOIDINĖS PAVAROS ALYVA API GL-5, SAE 75W/90 (SHELL SPIRAX X arba lygiavertė) |
| | 3,3l | 0,68 l (0,72 JAV kvartos) | |
| Degalai | | 64 l (16,90 JAV galono) | Skaitykite 1 dalies skyrių "Reikalavimai degalams" |

*1 Rekomenduojamas SAE klampumo indeksas nurodytas kitame puslapyje.

*2 Dabar jau galima įsigyti energiją taupančių variklio alyvų. Be kitų naudingų savybių, jos mažina trintį variklyje ir dėl to sunaudojama mažiau degalų. Dažnai šiuos privalumus sunku pastebėti važinėjant kasdien, tačiau per metus išlaidos degalams gerokai sumažėja.

*3 Jeigu jūsų šalyje nėra API service SM arba ACEA A5 klasės variklio alyvos, galima naudoti API service SL arba ACEA A3 klasės alyvas.

*4 Kietųjų dalelių filtras

Rekomenduojama variklio alyva (Europai)

| Tiekėjas | Produktas | |
|----------|-----------------------------------|-----------------------|
| | Benzininis variklis | Dyzelinis variklis |
| SK | ZIC LD5W-30 | ZIC LS 5W-30 |
| Chevron | KIXX G1 LL | KIXX D1 5W-30 |
| Total | QUARTZ HKS G-310 | QUARTZ INEO MC3 5W-30 |
| | QUARTZ INEO MC3 5W-30 | |
| Shell | HELIX ULTRA AH-E 5W-30 | HELIX ULTRA AP 5W-30 |
| | HELIX ULTRA 5W-40 | |
| Fuchs | TITAN SUPERSYN LONG LIFE 5W-30/40 | |

Rekomenduojamas SAE klampumo indeksas

⚠️ ATSARGIAI

Prieš tikrindami ar išleisdami alyvą, visuomet nuvalykite vietą aplink įpylimo dangtelį, išleidimo dangtelį ar lygio matuoklį. Tai labai svarbu, kai važinėjama dulkėtomis ar smėlėtomis vietovėmis bei neasfaltuotais keliais. Kai aplink dangtelius ir lygio matuoklius bus švaru, purvas nepateks į variklį ir kitus mechanizmus ir jų nesugadins.

Variklio alyvos klampumas (tirštumas) turi įtakos degalų sunaudojimui ir šalto variklio darbui (variklio užvedimui ir variklio alyvos takumui). Su mažesnio klampumo variklio alyva sunaudojama mažiau degalų ir šaltas variklis geriau dirba, tačiau karštu oru tinkamam tepimui užtikrinti reikia klampesnės alyvos. Rekomenduojamo klampumo neturinčios alyvos gali sugadinti variklį. Rinkdamiesi alyvą keitimui, įvertinkite temperatūrą, kurioje jūsų automobilis bus eksploatuojamas iki kito alyvos keitimo.

Rekomenduojamą alyvos klampumą pasirinkite iš lentelės.

| | | Temperatūros intervalas pagal SAE alyvos klampumo indeksą | | | | | | | | |
|---|------|---|-----|-----|----|----|----|-----|-----|----|
| Temperatūra | °C | -30 | -20 | -10 | 0 | 10 | 20 | 30 | 40 | 50 |
| | (°F) | -10 | 0 | 20 | 40 | 60 | 80 | 100 | 120 | |
| Benzininio variklio alyva *1 (3,3l) | | 20W-50 | | | | | | | | |
| | | 15W-40 | | | | | | | | |
| | | 10W-30 | | | | | | | | |
| | | 5W-20*2, 5W-30 | | | | | | | | |
| Benzininio variklio alyva Theta II (2,4l MPI) | | 20W-50 | | | | | | | | |
| | | 15W-40 | | | | | | | | |
| | | 10W-30 | | | | | | | | |
| | | 5W-30 (5W-40) | | | | | | | | |
| Benzininio variklio alyva Theta II (2,4l GDI) | | 5W-30 (0W-40, 5W-40) | | | | | | | | |
| | | | | | | | | | | |
| Dyzelinio variklio alyva | | 15W-40 | | | | | | | | |
| | | 10W-30 | | | | | | | | |
| | | 5W-30 | | | | | | | | |
| | | 0W-30/40 | | | | | | | | |

*1 : Kad sunaudotumėte mažiau degalų, rekomenduojame naudoti tokio klampumo indekso alyvą: SAE 5W-20*2 (API SM / ILSAC GF-4/ACEA A5). Jei tokios alyvos jūsų šalyje negalima įsigyti, pasirinkite tinkamą variklio alyvą, vadovaudamiesi alyvų klampumo indekso lentele.

*2 Artimuosiuose Rytuose nenaudokite variklio alyvos, kurios klampumo indeksas SAE 5W-20.

AUTOMOBILIO IDENTIFIKAVIMO NUMERIS (VIN)

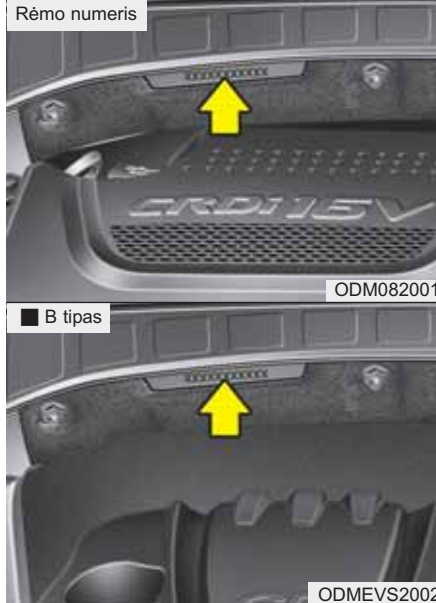

Automobilio identifikavimo numeris (VIN) naudojamas registruojant jūsų automobilį ir sprendžiant visus teisinius klausimus dėl jo nuosavybės.

Šis numeris išmuštas ant variklio skyriaus pertvaros.



VIN taip pat užrašytas ant plokštelės, pritvirtintos ant prietaisų skydelio. Šį numerį nesunku pamatyti pro priekinį stiklą iš lauko.

AUTOMOBILIO ATITIKTIES ETIKETĖ



Automobilio sertifikavimo kortelė pritvirtinta ant vidurinio statramsčio vairuotojo (arba priekinio keleivio) pusėje. Joje nurodytas automobilio identifikavimo numeris (VIN).

PADANGŲ TECHNINIŲ DUOMENŲ IR SLĖGIO ETIKETĖ

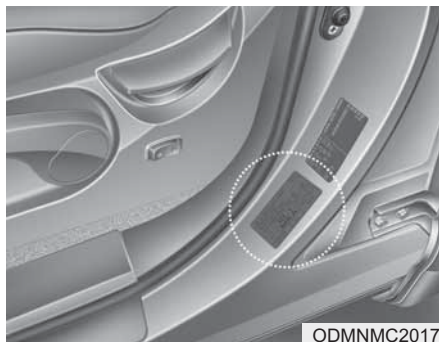

Jūsų automobilio padangos parinktos taip, kad automobilis važiuotų geriausiai normalios eksploatacijos sąlygomis.

Ant šoninio statramsčio vairuotojo pusėje esančioje padangų etiketėje nurodytas rekomenduojamas jūsų automobilio padangų slėgis.

VARIKLIO NUMERIS



Variklio numeris įspaustas ant variklio bloko, kaip parodyta paveikslėlyje.

EEB TIPO PATVIRTINIMO ETIKETĖ (JEI YRA)

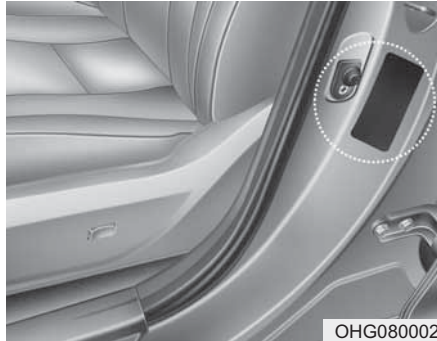

OHG080002

EEB tipo patvirtinimo etiketė yra ant vidurinio statramsčio vairuotojo pusėje. Etiketė rodo, kad jūsų automobilis atitinka Europos Bendrijos saugos ir aplinkosaugos reikalavimus. Etiketėje yra ši informacija:

- Valstybės kodas
- Reglamento numeris
- Reglamento pataisos numeris
- Patvirtinimo numeris

ORO KONDICIONIERIAUS KOMPRESORIAUS ETIKETĖ



OHC081001

Kompresoriaus etiketėje pateikiama informacija apie jūsų automobilyje esantį kompresorių: modelis, gamintojo kodas, gaminių serijos numeris, šaldomoji medžiaga (1) ir šaldomoji alyva (2).

ŠALDOMOSIOS MEDŽIAGOS ETIKETĖ

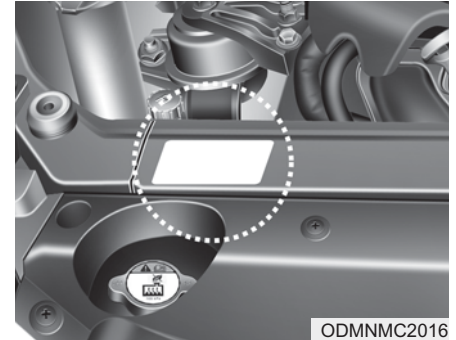

ODMNM2016

Šaldomosios medžiagos etiketė yra variklio skyriaus priekyje.