

NAUDOTOJO VADOVAS

Valdymas

Priežiūra

Specifikacijos

Visa šiame naudotojo vadove pateikta informacija yra naujausia išleidimo metu. Vis dėlto HYUNDAI pasilieka teisę bet kada daryti pakeitimus, kad galėtų įgyvendinti nuolatinio gaminių tobulinimo politiką.

Šis vadovas galioja visiems šio automobilio modeliams ir jame yra visos papildomos ir, savaime suprantama, standartinės įrangos aprašymai ir paaiškinimai.

Todėl šiame vadove galite rasti medžiagos, kuri nėra taikoma jūsų konkrečiam automobiliui.

PERSPĖJIMAS: JŪSŲ HYUNDAI MODIFIKACIJOS

Jūsų HYUNDAI jokia būdu negalima modifikuoti. Tokios modifikacijos gali pakenkti jūsų HYUNDAI charakteristikoms, saugai arba ilgaamžiškumui ir, be to, gali pažeisti automobiliui taikomos ribotosios garantijos sąlygas. Be to, tam tikros modifikacijos gali pažeisti transporto departamento ir kitų jūsų šalies valdžios institucijų nustatytas taisykles.

DVIKRYPTIO RADIJO RYŠIO ARBA MOBILIOJO TELEFONO DIEGIMAS

Jūsų automobilyje yra įrengti elektroniniai komponentai. Yra galimybė, kad netinkamai įdiegtas / sureguliuotas dvikryptis radijo ryšys arba mobilusis telefonas trukdys elektroninėms sistemoms. Dėl šios priežasties arba pasitarti su HYUNDAI atstovu dėl atsargumo priemonių arba specialiųjų instrukcijų, jeigu pasirenkate diegti vieną iš tokių prietaisų.

ĮSPĖJIMAS! (JEIGU YRA)

Automobilyje įrengtas Visos Europos arba JAE „eCALL“ sistemos pagalbos įtaisas, kuriuo išskviečiamos pagalbos tarnybos. Bet kokia savavališka intervencija į pagalbos sistemos Visos Europos arba JAE „eCALL“ įtaisą automobilio sistemose ir jų komponentuose, kai montuojama automobilio gamintojo ir (arba) įgalioto HYUNDAI atstovo nerekomenduota įranga, gali lemti netinkamą Visos Europos arba JAE „eCALL“ pagalbos sistemos (įtaiso) veikimą, klaidingus skambučius, taip pat įtaiso gedimą (automobiliuose) eismo įvykio ar kitų nelaimingų atsitikimų atvejais, kai reikės skubios pagalbos.

Tai gali būti pavojinga ir kelti grėsmę jūsų gyvybei!

ĮSPĖJIMAS APIE SAUGĄ IR AUTOMOBILIO SUGADINIMĄ

Šiame vadove yra informacijos, pavadintos kaip PAVOJUS, ĮSPĖJIMAS, ATSARGIAI ir PASTABA.

Šie pavadinimai rodo tokią informaciją:

PAVOJUS

Užrašas PAVOJUS rodo pavojingą situaciją, kurios neišvengus įvyks sunkių, net mirtinų sužalojimų.

ĮSPĖJIMAS

Užrašas ĮSPĖJIMAS rodo pavojingą situaciją, kurios neišvengus galimi sunkūs, net mirtini sužalojimai.

PERSPĖJIMAS

Užrašas PERSPĖJIMAS rodo pavojingą situaciją, kurios neišvengus galimi nesunkūs arba vidutinio sunkumo sužalojimai.

PASTABA

Užrašas PASTABA rodo situaciją, kurios neišvengus gali būti sugadintas automobilis.

Turinys

Įvadinis žodis	1
Automobilio informacija	2
Sėdynių ir saugos sistema	3
Prietaisų skydelis	4
Patogumo funkcijos	5
Automobilio vairavimas	6
Pagalbinės sistemos vairuotojui	7
Nenumatytos situacijos	8
Priežiūra	9
Indeksas	I

1. Įvadinis žodis

Įvadinis žodis.....	1-2
Hyundai motor company	1-2
Kaip naudotis šiuo vadovu	1-3
Saugos pranešimai	1-4
Degalams keliami reikalavimai	1-5
Benzininis variklis.....	1-5
Automobilio modifikacijos	1-9
Automobilio naudojimo instrukcijos	1-9
Automobilio pravažinėjimo procesas.....	1-10
Naudotų automobilių grąžinimas (skirta Europai)	1-10

Įvadinis žodis

Sveikiname ir dėkojame, kad pasirinkote HYUNDAI. Malonu, kad prisijungėte prie gausėjančio žmonių, vairuojančių HYUNDAI, būrio. Labai didžiuojamės kiekvieno mūsų pagaminto HYUNDAI pažangiu projektavimu ir aukšta surinkimo kokybe.

Naudotojo vadovas supažindins jus su naujojo HYUNDAI savybėmis ir valdymu. Kad sužinotumėte viską apie savo naująjį HYUNDAI ir galėtumėte juo mėgautis, prieš vairuodami savo naująjį automobilį įdėmiai perskaitykite naudotojo vadovą.

Šiame vadove pateikiama svarbi informacija apie saugą ir instrukcijos, skirtos supažindinti jus su automobilio valdymo elementais ir saugos funkcijomis, kad galėtumėte saugiai valdyti savo automobilį.

Be to, šiame vadove pateikiama informacija apie priežiūrą, skirta gerinti saugią automobilio eksploataciją. Rekomenduojama, kad visus jūsų automobilio remonto ir priežiūros darbus atliktų įgaliotas HYUNDAI atstovas. HYUNDAI atstovai yra pasiruošę teikti aukštos kokybės remonto ir priežiūros darbus ir kitą pagalbą, kurios gali prireikti.

Šis naudotojo vadovas, turėtų būti laikomas jūsų automobilyje kaip neatsiejama jo dalis, kad galėtumėte bet kada rasti reikiamos informacijos. Jeigu automobilį parduodate arba perleidžiate kitam valdytojui, šis vadovas turi likti automobilyje su svarbia eksploataavimo, saugos ir priežiūros informacija.

Hyundai motor company



PERSPĖJIMAS

Dėl HYUNDAI specifikacijų neatitinkančių prastos kokybės degalų ir tepalų galimi rimti variklio ir pavarų dėžės gedimai. Visada turite naudoti aukštos kokybės degalus ir tepalus, atitinkančius specifikacijas, nurodytas savininko vadovo skyriuje „Rekomenduojamas tepalas ir kiekis“.

Kopijavimo teisė 2023 „HYUNDAI Motor Company.“ Visos teisės saugomos. Jokia šio leidinio dalis negali būti jokia forma ar būdais atkurta, laikoma paieškos sistemoje arba perduodama be išankstinio rašytinio „HYUNDAI Motor Company“ leidimo.

Kaip naudotis šiuo vadovu

Norime padėti patirti didžiausią galimą jūsų automobilio vairavimo malonumą. Jūsų naudotojo vadovas gali padėti jums daugeliu būdų. Primygtinai rekomenduojama perskaityti visą vadovą. Norėdami, kad būtų kuo mažesnė mirčių arba sužalojimo tikimybė, privalote perskaityti šio vadovo ĮSPĖJIMŲ ir ATSARGUMO PRIEMONIŲ skyrius.

Ilustracijos papildo šio vadovo tekstą, kad geriausiai paaiškintų, kaip mėgautis savo automobiliu. Skaitydami šį vadovą sužinosite apie funkcijas, svarbios informacijos apie saugą ir vairavimo įvairiomis kelio sąlygomis patarimų.

Bendra vadovo struktūra pateikta turinyje. Ieškodami konkrečios srities arba temos naudokitės rodykle; tai abėcėlinis visos šio vadovo informacijos sąrašas.

Skyriai: Šį vadovą sudaro devynios dalys ir rodyklė. Kiekviena dalis pradedama trumpu turiniu, kad galėtumėte greitai sužinoti, ar šioje dalyje yra norimos informacijos.

Saugos pranešimai

Jūsų ir kitų žmonių saugumas yra labai svarbus. Šiame naudotojo vadove pateikiama daug saugos priemonių ir automobilio naudojimo procedūrų. Čia pateikta informacija įspėja jus apie galimus pavojus, dėl kurių galite būti sužaloti jūs arba kiti asmenys, taip pat gali būti apgadintas automobilis.

Automobilio etiketėse ir šiame vadove esantys saugos pranešimai aprašo minėtus pavojus ir ką daryti, norint sumažinti riziką arba jos išvengti.

Šiame vadove esantys įspėjimai ir instrukcijos skirti jūsų saugai. Nepaisant saugos įspėjimų ir nurodymų galima sunkiai susižaloti ar net žūti.

Šiame vadove bus vartojami užrašai PAVOJUS, ĮSPĖJIMAS, ATSARGIAI, PASTABA ir ĮSPĖJIMO APIE PAVOJŲ SIMBOLIS.



Tai yra įspėjimo apie pavojų simbolis. Jis naudojamas pranešti jums apie visus galimus fizinio sužalojimo pavojus. Atkreipkite dėmesį į visus po šio simbolio esančius pranešimus, kad išvengtumėte galimo sužalojimo arba mirties. Įspėjimo apie pavojų simbolis pateikiamas prieš signalinius žodžius PAVOJUS, ĮSPĖJIMAS ir ATSARGIAI.

PAVOJUS

Užrašas PAVOJUS nurodo pavojingą situaciją, kurios neišvengus įvyks sunkių, net mirtinų sužalojimų.

ĮSPĖJIMAS

Užrašas ĮSPĖJIMAS nurodo pavojingą situaciją, kurios neišvengus galimi sunkūs, net mirtini sužalojimai.

PERSPĖJIMAS

Užrašas ATSARGIAI nurodo pavojingą situaciją, kurios neišvengus galimi nesunkūs arba vidutinio sunkumo sužalojimai.

PASTABA

Užrašas PASTABA nurodo situaciją, kurios neišvengus gali būti sugadintas automobilis.

Degalams keliami reikalavimai

Benzininis variklis

Bešvinis

Europai

Kad automobilio veiktų optimaliai, rekomenduojame naudoti bešvinį benziną, kurio oktaninis skaičius RON (tiriamuoju metodu nustatytas oktaninis skaičius) yra 95 / AKI (antidetonacinis rodiklis) 91 arba didesnis. Galima naudoti bešvinį benziną, kurio oktaninis skaičius RON 91–94 / AKI 87–90, tačiau dėl to gali šiek tiek suprastėti automobilio charakteristikos. (Nenaudokite su metanoliumi maišytų degalų.)

Išskyrus Europą

Jūsų naujasis automobilis sukurtas veikti optimaliai, naudojant bešvinius degalus, kurių oktaninis skaičius RON (tiriamuoju metodu nustatytas oktaninis skaičius) yra 91 / AKI (antidetonacinis rodiklis) 87 arba didesnis. (Nenaudokite su metanoliumi maišytų degalų.) Naudojant BEŠVINIUS DEGALUS pasiekiamos maksimalios jūsų naujojo automobilio charakteristikos, be to, išmetamųjų dujų emisija ir uždegimo žvakių užteršimas būna minimalūs.

PASTABA

Niekada nenaudokite degalų su švinu.

Degalai su švinu gadina katalizatorių, daro žalą variklio valdymo sistemos deguonies jutikliui ir trikdo išmetamųjų dujų sistemos valdymą.

Taip pat gali smarkiai nusidėvėti ir įtrūkti stūmoklio žiedas, vožtuvas bei kt., o iš jūsų variklio gali skliti bildesys.

Švinas

 jeigu yra

Kai kuriose šalyse jūsų automobiliui galima naudoti benziną su švinu. Prieš pradėdami naudoti benziną su švinu, rekomenduojama pasitarti su įgaliotuoju HYUNDAI atstovu. Benzino su švinu oktaniškas skaičius yra toks pat, kaip ir bešvinio benzino.

Benzinas, kurio sudėtyje yra alkoholio arba metanolio

Benzino ir alkoholio, benzino ir etanolio (dar vadinamo grūdų alkoholiu) mišinys ir benzinas arba benzino ir alkoholio mišinys, kurių sudėtyje yra metanolio (dar vadinamo medienos alkoholiu) parduodami kartu su švino turinčiu arba bešvinu benzinu arba vietoj jo.

Nenaudokite benzino ir alkoholio mišinio, kurio sudėtyje yra daugiau negu 10 % etanolio, ir nenaudokite benzino arba benzino ir alkoholio mišinio, kurio sudėtyje yra metanolio. Bet kurie iš šių degalų gali būti su važiavimo charakteristikomis susijusių problemų priežastis ir gadinti degalų sistemą, variklio valdymo sistemą ir emisijos kontrolės sistemą.

Nebenaudokite benzino ir alkoholio mišinio, jeigu kyla kokių nors su važiavimo charakteristikomis susijusių problemų.

Dėl to atsiradusiems automobilio gedimams arba vairavimo problemoms gali nebūti taikoma garantija, jeigu jų priežastis yra:

1. Benzino ir alkoholio mišinys, kurio sudėtyje yra daugiau negu 10 % etanolio.
2. Benzinas arba benzino ir alkoholio mišinys, kurio sudėtyje yra metanolio.
3. Benzinas su švinu bei benzino ir alkoholio mišinys su švinu.

PASTABA

Nenaudokite benzino ir alkoholio mišinio, kurio sudėtyje yra metanolio. Nustokite naudoti benzino ir alkoholio mišinį, dėl kurio prastėja važiavimo charakteristikos.

Kitų degalų naudojimas

Degalų priedai, pavyzdžiui,

- silikoninis degalų priedas,
- MMT (manganas, Mn) degalų priedas
- feroceno (geležies pagrindu) degalų priedas,
- kiti metalų pagrindo degalų priedai,

Gali sukelti cilindro detonaciją, blogą pagreitį, variklio užstrigimą, sugadinti katalizatorių arba nenormalią koroziją, taip pat gali būti sugadintas variklis, dėl kurio sutrumpėja bendra jėgos pavara.

Gali degti trikties indikatorius (MIL).

PASTABA

Degalų sistemos gedimams arba su važiavimo charakteristikomis susijusioms problemoms, atsiradusioms naudojant tokius degalus, gali nebūti taikoma jūsų naujo automobilio ribotoji garantija.

MTBE naudojimas

HYUNDAI rekomenduoja vengti automobiliui naudoti degalus, kurių sudėtyje yra daugiau nei 15,0 % MTBE (metilo ir tretinio butilo eterio) (deguonies kiekis svoriui 2,7 %).

Naudojant degalus, kurių sudėtyje yra daugiau nei 15,0 % MTBE (metilo ir tretinio butilo eterio) (deguonies kiekis svoriui 2,7 %), gali suprastėti automobilio charakteristikos ir susidaryti garų kamštis arba variklis gali sunkiai užsivesti.

PASTABA

Jūsų naujo automobilio ribotoji garantija gali nebūti taikoma degalų sistemos gedimams ir su efektyvumo sumažėjimu susijusioms problemoms dėl degalų, kurių sudėtyje yra metanolio, arba degalų, kurių sudėtyje yra daugiau nei 15,0 % MTBE (metilo ir tretinio butilo eterio) (deguonies kiekis svoriui yra 2,7 %.)

Nenaudokite su metanolio

Degalai, kurių sudėtyje yra metanolio (medienos alkoholio), neturėtų būti naudojami jūsų automobilyje. Dėl tokio tipo degalų gali suprastėti automobilio charakteristikos ir gali būti sugadinti degalų sistemos komponentai, variklio valdymo sistema ir emisijos kontrolės sistema.

Degalų priedų naudojimas

HYUNDAI rekomenduoja naudoti bešvinį benziną, kurio oktaninis skaičius RON (tiriamasis oktaninis skaičius) 95 / AKI (antidetonacinis rodiklis) 91 arba didesnis (Europa) arba oktaninis skaičius RON (tiriamasis oktaninis skaičius) 91 / AKI (antidetonacinis rodiklis) 87 arba didesnis (skirta ne Europa). Pagal priežiūros grafiką klientams, kurie nenaudoja geros kokybės benzino ir susiduria užvedimo problemomis arba variklis dirba netolygiai, rekomenduojama į degalų baką supilti vieną butelį priedo.

Priedų galima įsigyti iš įgaliotojo HYUNDAI atstovo kartu su informacija apie tai, kaip juos naudoti. Nemaišykite kitų priedų.

PASTABA

Į degalų baką niekada nepilkite jokių degalų sistemos valymo priemonių ar kitų priedų, išskyrus nurodytus. Rekomenduojama dėl informacijos kreiptis į įgaliotąjį HYUNDAI atstavą.

Eksplotacija užsienio šalyse

Jeigu ketinate savo automobiliu važiuoti į kitą šalį, pasirūpinkite tokiais dalykais:

- Patikrinkite visus reikalavimus, susijusius su registracija ir draudimu.
- Patikrinkite, ar yra tinkamų degalų.

Automobilio modifikacijos

- Šio automobilio negalima modifikuoti. Jūsų automobilio modifikavimas gali pakenkti jo charakteristikoms, saugai arba ilgaamžiškumui ir gali net prieštarauti valdžios institucijų nustatytiems saugos ir išmetamųjų dujų reikalavimams.
- Be to, dėl kokio nors modifikavimo atsiradusiems gedimams arba su charakteristikomis susijusioms problemoms negalios garantija.
- Jeigu naudojate neleistinus elektroninius prietaisus, automobilis gali veikti neįprastai, gali būti pažeisti laidai, išsikrauti akumuliatorius ir kilti gaisras. Saugumo sumetimais nenaudokite neleistinų elektroninių prietaisų.

PASTABA

Kai kurie automobilio salono garsai (įskaitant pasveikinimo garsą, navigacijos signalus arba įspėjamuosius garsus) gali būti sklaidžiami iš salono garsiakalbių ir stiprintuvo. Nepakeiskite šių komponentų niekuo kitu, išskyrus originalias „Hyundai“ gamyklines dalis. Bet koks neautorizuotas gaminytis gali sukelti transporto priemonės salono garsų veikimo sutrikimų, kurie gali turėti įtakos numatytam transporto priemonės veikimui.

Automobilio naudojimo instrukcijos

Kaip ir vairuojant kitus tokio tipo automobilius, netinkamai eksploatuojant automobilį galima prarasti jo kontrolę, gali įvykti eismo įvykis ir automobilis gali apsiversti.

Dėl specifinių konstrukcinių savybių (didesnės prošvaisos, mažesnio pločio tarp ratų ir kt.), automobilio svorio centras yra aukščiau negu kitų automobilių. Kitaip sakant, jie nėra skirti važiuoti posūkyje tokiu pačiu greičiu, kaip įprastiniai 2 ratais varomi automobiliai. Venkite staigių posūkių arba staigių manevrų. Netinkamai eksploatuojant automobilį galima prarasti jo kontrolę, gali įvykti eismo įvykis ir automobilis gali apsiversti. Skirkite laiko perskaityti „Apsivertimo rizikos mažinimas“ vairavimo rekomendacijas šio vadovo 6 skyriuje.

Automobilio pravažinėjimo procesas

Šios kelios paprastos atsargumo priemonės, pritaikytos važiuojant pirmuosius 1000 km (600 mylių), gali pagerinti jūsų automobilio charakteristikas, ekonomiškumą ir pailginti naudojimo laiką.

- Pernelyg neapkraukite variklio.
- Važiuodami venkite staigiai didinti greitį.
- Nelaikykite ilgą laiką įjungtos tos pačios pavaros, nesvarbu, žemos ar aukštos. Norint tinkamai pravažinėti variklį reikia keisti variklio sukimosi greitį.
- Venkite staigiai stabdyti, išskyrus avarines situacijas, kad stabdžiai tinkamai prisitrintų.
- Degalų ir variklio alyvos sąnaudos bei variklio veikimas labai priklauso nuo automobilio pravažinėjimo ir stabilizuojasi nuvažiaus 6 000 km (4 000 myl.). Pravažinėjimo metu nauji varikliai gali sunaudoti daugiau alyvos.
- Pirmuosius 2 000 km (1200 mylių) nevilkite priekabos.

Naudotų automobilių grąžinimas (skirta Europai)

HYUNDAI skatina aplinkai palankų eksploatuoti netinkamų automobilių perdirbimą ir siūlo grąžinti jūsų eksploatuoti netinkamus HYUNDAI automobilius pagal Europos Sąjungos (ES) eksploatuoti netinkamų transporto priemonių direktyvą.

Išsamios informacijos galite rasti savo šalies HYUNDAI svetainėje.

2. Automobilio informacija

Kėbulo apžvalga (vaizdas iš priekio).....	2-2
Išorės apžvalga (vaizdas iš galo).....	2-3
Salono apžvalga.....	2-4
Centrinės konsolės peržiūra.....	2-6
Valdymo vairu apžvalga.....	2-8
Variklio skyriaus apžvalga.....	2-9
Matmenys.....	2-12
Variklis.....	2-13
Lempučių galia.....	2-14
Padangos ir ratai.....	2-15
Padangų apkrovos ir greičio informacija (skirta Europai).....	2-16
Oro kondicionavimo sistema.....	2-16
Automobilio svoris ir bagažinės talpa.....	2-17
Rekomenduojamas tepalas ir kiekis.....	2-18
Rekomenduojamas SAE klampos rodiklis.....	2-21
Automobilio identifikacinis numeris (VIN).....	2-23
Automobilio sertifikavimo etiketė.....	2-23
Padangų specifikacijų ir slėgio etiketė.....	2-24
Variklio numeris.....	2-24
Oro kondicionieriaus kompresoriaus etiketė.....	2-25
Atitikties deklaracija.....	2-25
Degalų etiketė.....	2-26
Benzininis variklis.....	2-26
Atvirojo kodo programinės įrangos pranešimas.....	2-26

Kėbulo apžvalga (vaizdas iš priekio)



Tikroji forma gali skirtis nuo iliustracijos.

(1) Variklio dangtis	5-61
(2) Priekiniai žibintai	5-78, 9-62
(3) Padangos ir ratai	9-34
(4) Šoninis galinio vaizdo veidrodėlis	5-46
(5) Stoglangį	5-56
(6) Priekinio stiklo valytuvų šluotelės	5-92, 9-27
(7) Langai	5-51
(8) Priekinis radaras	7-19

Išorės apžvalga (vaizdas iš galo)



Tikroji forma gali skirtis nuo iliustracijos.

(1) Durys	5-31
(2) Degalų pylimo angos dangtelis	5-73
(3) Galinis kombinuotas žibintas	5-78, 9-68
(4) Bagažinės dangtis	5-64
(5) Viršutinis stabdymo žibintas	9-69
(6) Galinio lango valytuvų šluotelės	5-97, 9-29
(7) Plačiakampė galinio vaizdo kamera	7-130
(8) Antena	5-142

Salono apžvalga

Vairas kairėje pusėje

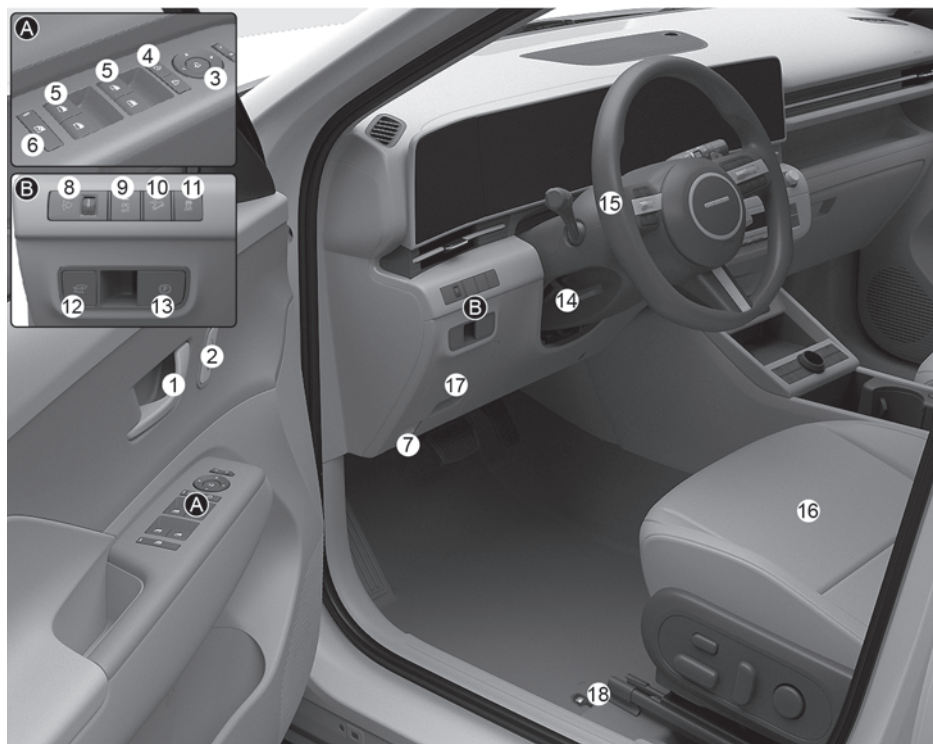

Tikroji forma gali skirtis nuo iliustracijos.

(1) Vidinė durų rankenėlė	5-33
(2) Integruota atminties sistema	5-39
(3) Išorinių galinio vaizdo veidrodėlių atlenkimas, valdymo jungiklis	5-47
(4) Durų centrinio užrakto jungiklis	5-33
(5) Elektrinio langų valdymo jungikliai	5-52
(6) Elektra valdomų langų užrakto mygtukas	5-54
(7) Variklio gaubto atidarymo rankenėlė	5-61
(8) Priekinių žibintų reguliavimo įtaisas	5-82
(9) ISG (variklio išjungimo ir įjungimo veikiant tuščiąja eiga sistema) išjungimo mygtukas	6-87
(10) DBC (važiavimo nuo kalno stabdžio kontrolės) mygtukas	6-72

(11) ESC (elektroninė stabilumo kontrolė) išjungimo mygtukas	6-66
(12) Elektra valdomo galinio dangčio mygtukas	5-67
(13) EPB (elektroninis stovėjimo stabdys) jungiklis	6-57
(14) Vairo aukščio / ištraukimo reguliavimo svirtelė	5-42
(15) Vairas	5-41
(16) Sėdynė.....	3-5
(17) Saugiklių dėžutė	9-44
(18) Degalų pildymo dangtelio atidarymo svirtelė	5-73

Centrinės konsolės peržiūra

Vairas kairėje pusėje



Tikroji forma gali skirtis nuo iliustracijos.

(1) Prietaisų skydelis	4-2
(2) Garsinis signalas	5-44
(3) Keleivio priekinė saugos pagalvė	3-54
(4) Variklio paleidimo mygtukas	6-9/Užvedimo raktu jungiklis
(5) Sukamasis pavarų perjungimo ratukas	6-15 / 6-47/ 6-32
(6) Informacijos ir pramogų sistema	5-144
(7) Pavojaus įspėjimo jungiklis	8-3
(8) Mechaninė klimato kontrolės sistema / Automatinė klimato kontrolės sistema	5-99 / 5-108
(9) USB prievadas, USB įkroviklis	5-141 / 5-131
(10) USB įkroviklis / USB prievado konvertavimo mygtukas	5-131

(11) USB įkroviklis / belaidžio įkrovimo sistemos indikatorius	5-132
(12) Maitinimo kištukinis lizdas	5-130
(13) Belaidė išmaniojo telefono įkrovos sistema	5-132
(14) Sėdynės šildymas	3-25
(15) Oru vėsinamos sėdynės	3-26
(16) Vairo šildymas	5-43
(17) Automatinio stovėjimo stabdžio mygtukas	6-61
(18) Vairavimo režimo mygtukas	6-89, 6-93
(19) Statymo / peržiūros mygtukas	7-127
(20) Statymo saugos funkcijos mygtukas	7-164
(21) Puodelio laikiklis	5-128
(22) Centrinė konsolė / Nuimama pertvara	5-126
(23) Pirštinių dėtuve	5-126
(24) Keleivio priekinė saugos pagalvė	3-54

Valdymo vairo apžvalga



Tikroji forma gali skirtis nuo iliustracijos.

(1) Apšvietimo valdymo svirtelė	5-92
(2) Valytuvų ir apšildytuvų valdymo svirtelė	5-92
(3) Pavarų perjungimo svirtelė už vairo	6-24
(4) Pagalbinės vairavimo sistemos mygtukas	7-93
(5) LCD ekrano valdikliai	4-34
(6) Atstumo iki transporto priemonės nustatymo sistemos mygtukas	7-93
(7) Eismo juostos palaikymo sistemos mygtukas	7-39
(8) Balso atpažinimo mygtukas	5-144
(9) Garso sistemos nuotolinio valdymo mygtukai	5-142
(10) „Bluetooth®“ laisvų rankų telefono mygtukas	5-144

Variklio skyriaus apžvalga

„Smartstream G1.0 T-GDi“ / „Smartstream G1.0 T-GDi“ 48V MHEV

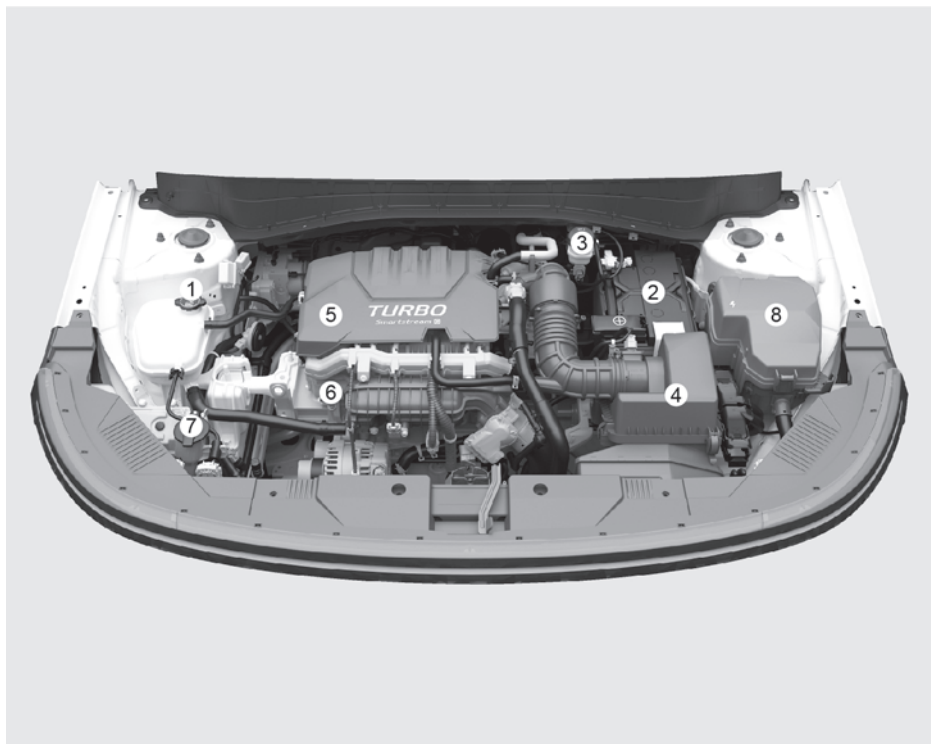

Tikrasis automobilio variklio skyrius gali skirtis nuo iliustracijos.

(1) Variklio aušalo bakelis	9-17
(2) Akumuliatorius	9-31
(3) Stabdžių / sankabos skysčio bakelis	9-21
(4) Oro filtras	9-23
(5) Variklio alyvos filtro dangtelis	9-14
(6) Variklio alyvos lygio matuoklis.....	9-15
(7) Priekinio stiklo plovimo skysčio bakelis	9-22
(8) Saugiklių dėžutė	9-45

„Smartstream G1.6 T-GDi“

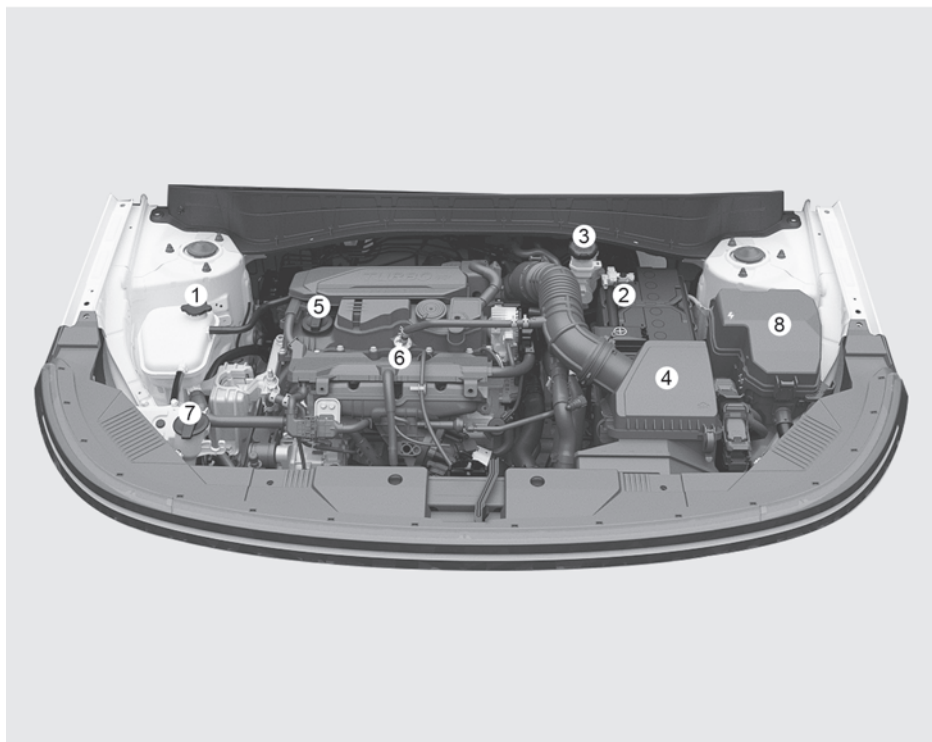

Tikrasis automobilio variklio skyrius gali skirtis nuo iliustracijos.

(1) Variklio aušalo bakelis	9-17
(2) Akumulatorius	9-31
(3) Stabdžių / sankabos skysčio bakelis	9-21
(4) Oro filtras	9-23
(5) Variklio alyvos filtro dangtelis	9-14
(6) Variklio alyvos lygio matuoklis.....	9-15
(7) Priekinio stiklo plovimo skysčio bakelis	9-22
(8) Saugiklių dėžutė	9-45

„Smartstream G2.0 ATKINSON“

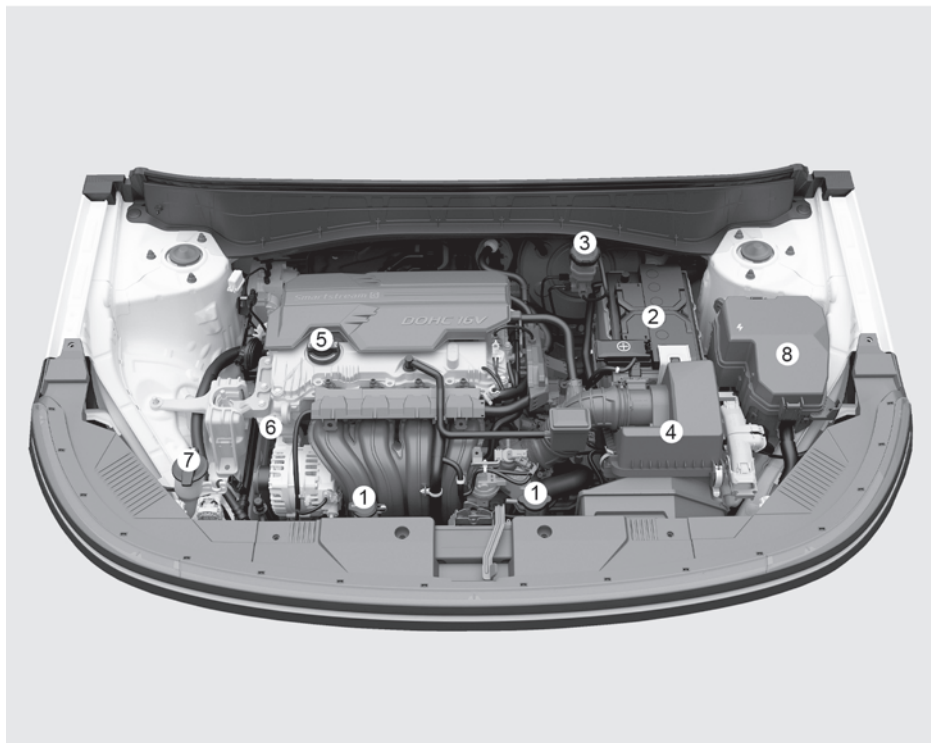

Tikrasis automobilio variklio skyrius gali skirtis nuo iliustracijos.

(1) Variklio aušalo bakelis	9-17
(2) Akumuliatorius	9-31
(3) Stabdžių / sankabos skysčio bakelis	9-21
(4) Oro filtras	9-23
(5) Variklio alyvos filtro dangtelis	9-14
(6) Variklio alyvos lygio matuoklis.....	9-15
(7) Priekinio stiklo plovimo skysčio bakelis	9-22
(8) Saugiklių dėžutė	9-45

Matmenys

Elementai		mm (col.)	
Bendrasis ilgis		4.350 (171,25) „N Line“: 4.385 (172,63)	
Bendrasis plotis		1.825 (71,85)	
Bendrasis aukštis	205/65 R16	1 570 (61,81) / 1 575 (62,00)* ¹	
	215/60 R17	1 580 (62,20) / 1 585 (62,40)* ¹	
	215/55 R18	1 580 (62,20) / 1 585 (62,40)* ¹ „N Line“: 1 580 (62,20) / 1 585 (62,40)* ¹	
	235/45 R19	1 585 (62,40) / 1 590 (62,59)* ¹ „N Line“: 1 585 (62,40) / 1 590 (62,59)* ¹	
Priekiniai ratai	205/65 R16	1.602 (63,07)	
	215/60 R17	1.591 (62,63)	
	215/55 R18	1.591 (62,63)	
	235/45 R19	1.589 (62,56)	
Galiniai ratai 4WD	205/65 R16	1.611 (63,42)	
	215/60 R17 2WD	2WD	1.600 (62,99)
		4WD	1.606 (63,23)
	215/55 R18	2WD	1.600 (62,99)
		4WD	1.606 (63,23)
	235/45 R19	2WD	1.598 (62,91)
4WD		1.604 (63,15)	
Ratų bazė		2.660 (104,72)	

*1 su stogo šoniniais bėgeliais

Variklis

Variklis	Darbinis tūris, kub. cm	Skersmuo x eiga, mm	Uždegimo tvarka	Cilindrų skaičius
„Smartstream G1.0 T-GDi“ / „Smartstream G1.0 T-GDi“ (48V) MHEV	998 (60,9)	71,0 x 84,0 (2,79 x 3,30)	1-2-3	3
„Smartstream G1.6 T-GDi“	1.598 (97,51)	75,6 x 89 (2,97 x 3,50)	1-3-4-2	4
„Smartstream G2.0 ATKINSON“	1.999 (121,98)	81 x 97 (3,18 x 3,81)	1-3-4-2	4

Lempučių galia

Šviesos lempučių		Lempučių tipas	Galia	
Priekis	Priekinis žibintas	Žemas	Šviesos diodų lempučių	Šviesos diodų lempučių
		Aukštas	Šviesos diodų lempučių	Šviesos diodų lempučių
	Dieninis žibintas / gabaritinis žibintas		Šviesos diodų lempučių	Šviesos diodų lempučių
	Šoniniai posūkio žibintai	A tipas	PY21W	21W
		B tipas	Šviesos diodų lempučių	Šviesos diodų lempučių
	Šoninio šepetio apšvietimas		Šviesos diodų lempučių	Šviesos diodų lempučių
Galas	Galinis / stabdžių žibintas		Šviesos diodų lempučių	Šviesos diodų lempučių
	Šoniniai posūkio žibintai	A tipas	PY21W	21W
		B tipas	Šviesos diodų lempučių	Šviesos diodų lempučių
	Atsarginis žibintas		W16W	16W
	Viršutinis stabdymo žibintas		Šviesos diodų lempučių	Šviesos diodų lempučių
	Rūko žibintas		P21W	21W
Valstybinio numerio apšvietimo lempučių		W5W	5W	
Salonas	Žemėlapių lempučių	A tipas	Šviesos diodų lempučių	Šviesos diodų lempučių
		B tipas	W10W	10 W
	Salono apšvietimo lempučių	A tipas	FESTOON	8W
		B tipas	Šviesos diodų lempučių	Šviesos diodų lempučių
	Bagažinės skyriaus lempučių	A tipas	FESTOON	10W
		B tipas	Šviesos diodų lempučių	Šviesos diodų lempučių
	Salono veidrodėlio lempučių	A tipas	FESTOON	5W
		B tipas	Šviesos diodų lempučių	Šviesos diodų lempučių
Nuotakos apšvietimo lempučių (priekinių sėdynių durų žibintas, keleivio sėdynės atidaryto padėklo žibintas)		Šviesos diodų lempučių	Šviesos diodų lempučių	
Pirštinių dėtuovės lempučių		Šviesos diodų lempučių	Šviesos diodų lempučių	

Padangos ir ratai

Elementai	Padangos dydis	Rato dydis	Pripūtimo slėgis, kPa (psi)				Rato veržlės sukimo momentas, kgf-ft (lbf-ft, Nm)
			Įprastinis svoris		Maksimalus svoris		
			Priekis	Galas	Priekis	Galas	
Viso dydžio padanga	205/65R16	6.5J x 16	250 (36)		250 (36)	11-13 (79-94, 107-127)	
	215/60R17	7.0J x 17	230 (33)				
	215/55R18	7.0J x 18					
	235/45R19	7.5J x 19					
Kompaktiška atsarginė padanga	T145/90D16	4.0T X 16	420 (60)		420 (60)		

PASTABA

- Leidžiama prie standartinio padangų slėgio pridėti 20 kPa (3 psi), jeigu prognozuojama žema temperatūra.
Paprastai padangų slėgis sumažėja 7 kPa (1 psi) temperatūrai nukritus 7 °C (12 °F). Jeigu prognozuojami dideli temperatūros svyravimai, pakartotinai tikrinkite padangų slėgį, kad jos būtų tinkamai pripūstos.
- Padangų pripūtimo slėgis gali skirtis priklausomai nuo aukščio pokyčių (maždaug 10 kPa (2,4 psi) kas 1,6 km (1 mylios) aukščio pokyčiui). Jei važiuojate vietovėse, kuriose aukštis didesnis arba mažesnis, būtina patikrinkite ir sureguliuokite tinkamą padangų slėgį.
- Neviršykite maksimalaus pripūtimo slėgio, nurodyto ant padangos (-ų) šoninės (-ių) sienelės (-ių).

⚠ PERSPĖJIMAS

Keisdami padangas, VISADA naudokite tokio paties dydžio, tipo, prekės ženklo, konstrukcijos ir protektoriaus padangas, kokios teikiamos su automobiliu. Jeigu ne, gali būti sugadintos susijusios dalys arba jos netinkamai veiks.

Padangų apkrovos ir greičio informacija (skirta Europai)

Elementai	Padangos dydis	Rato dydis	Leistinoji apkrova		Leistinasis greitis	
			LI ^{*1}	kg	SS ^{*2}	km/h
Viso dydžio padanga	205/65R16	6.5J x 16	95	690	H	210
	215/60R17	7.0J x 17	96	710	H	210
	215/55R18	7.0J x 18	95	690	V	240
	235/45R19	7.5J x 19	99	775	V	240
Kompaktinė atsarginė padanga (jei įrengta)	T145/90D16	4.0T X 16		950	M	130

*1 LI : APKROVOS INDEKSAS

*2 SS : GREIČIO SIMBOLIS

Oro kondicionavimo sistema

Elementas	Tūrio svoris	Klasifikacija
Šaldomoji medžiaga	R-1234yf : 450 ± 25 g (15,2 ± 0,84 oz.)	R-1234yf (Europai)
	R-134a : 500 ± 25 g (16,9 ± 0,84 oz.)	R-134a (išskyrus Europą)
Kompresoriaus alyva	120 ± 10 g (4,07 ± 0,33 oz.)	PAG

Dėl išsamesnės informacijos rekomenduojame kreiptis į įgaliotąjį HYUNDAI atstovą.

Automobilio svoris ir bagažinės talpa

Elementai	Smartstream G 1.0 T-GDi		Smartstream G 1.0 T-GDi 48V MHEV	Smartstream G 1.6 T-GDi					Smartstream G 2.0 Atkinson
	2WD		2WD	2WD			4WD		2WD
	MT ^{*1}	DCT ^{*2}	MT ^{*1}	MT ^{*1}	DCT ^{*2}	AT ^{*3}	DCT ^{*2}	AT ^{*3}	IVT ^{*4}
Bendrašis automobilio svoris kg (svar.)	1860 (4100)	1855 (4090)	1875 (4133)	1885 (4090)	1915 (4222)	1950 (4299)	2000 (4409)	2040 (4497)	1885 (4090)
Bagažinės tūris l (kub. pėd.)	DIDŽ...: 1241 (43,82) (su atsargine padanga) 1300 (45,90) (su TMK) MAŽ. 407 (14,37) (su atsargine padanga) 466 (16,45) (su TMK)								

*1 MT : Mechaninė pavarų dėžė

*2 DCT : Pavarų dėžė su dviguba sankaba

*3 AT : Automatinė pavarų dėžė

*4 IVT : Išmanioji kintamo perdavimo pavarų dėžė

Rekomenduojamas tepalas ir kiekis

Kad variklio ir galios agregato charakteristikos ir ilgaamžiškumas būtų tinkami, naudokite tinkamos kokybės tepalus. Be to, tinkami tepalai prisideda prie variklio efektyvumo gerinimo ir degalų ekonomijos.

Tepalas		Tūris	Klasifikacija	
Variklio alyva ^{**2} (išleidimas ir papildymas) Rekomenduojama 	„Smartstream G1.0 T-GDi“ / „Smartstream G1.0 T-GDi“ (48V) MHEV	3,6 l (3,8 JAV kv.)	Viduriniuose Rytuose ^{*3}	5W30 ACEA A5/B5 ^{*4}
			Išskyrus Artimuosius Rytus	0W 20 API SN PLUS/SP arba ILSAC GF-6
	„Smartstream G1.6 T-GDi“	4,8 l (5,1 JAV kv.)	Viduriniuose Rytuose ^{*3}	SAE 5W-30, ACEA A5/B5 ^{*4}
			Išskyrus Artimuosius Rytus	SAE 0W-20, API SN PLUS/SP arba ILSAC GF-6 ^{*7}
	„Smartstream G2.0 ATKINSON“	4,3 l (4,5 JAV kv.)	Artimųjų Rytų regionui	5W-30, ACEA A5/B5, 0W-30, API SN PLUS/SP, ILSAC GF-6
			Išskyrus Artimuosius Rytus	0W-20, API SN PLUS/SP arba ILSAC GF-6
Automatinės transmisijos skystis	„Smartstream G1.6 T-GDi“	6,5 l (6,8 JAV kv.)	MICHANG ATF SP-IV, SK ATF SP-IV, NOCA ATF SP-IV arba originalus HYUNDAI ATF SP-IV	

Tepalas	Tūris	Klasifikacija
Pavarų dėžės su dviguba sankaba skystis	„Smartstream G1.6 T-GDi“	HK D DCTF TGO-10 PLUS (SK), SPIRAX S6 GHDE 70W DCTF PLUS (SHELL), HYUNDAI Genuine DCTF 70W SYNTHETIC PLUS
	„Smartstream G1.0 T-GDi“	
Išmaniosios kintamo perdavimo transmisijos skystis	„Smartstream G2.0 ATKINSON“	6,7 l (6,9 JAV kv.) (2WD) / 6,9 l (7,1 JAV kv.) (4WD) MICHANG SP-CVT1 arba HYUNDAI Genuine SP-CVT1*5
Mechaninės pavarų dėžės skystis	„Smartstream G1.0 T-GDi“ / „Smartstream G1.0 T-GDi“ (48V) MHEV	1,6 - 1,7 l (1,7 - 1,8 JAV kv.) HK SYN MTF 70W, SPIRAX S6 GHME 70W MTF, GS MTF HD 70W, API GL-4, SAE 70W, TGO-9
	„Smartstream G1.6 T-GDi“	
Aušinimo skystis	„Smartstream G1.0 T-GDi“ / „Smartstream G1.0 T-GDi“ (48V) MHEV	6,9 l (7,3 JAV kv.) Antifrizo ir distiliuoto vandens mišinys (aliuminio radiatoriams skirtas aušinimo skystis etileno glikolio pagrindu)
	„Smartstream G1.6 T-GDi“	
	„Smartstream G2.0 ATKINSON“	

Tepalas		Tūris	Klasifikacija
Galinio diferencialo alyva (4WD)*5		0,4-0,5 l (0,6-0,7 JAV kv.)	HIPOIDINĖSPAVAROSALYVA API GL-5, SAE 75W/85 (SK HCT-5 PAVAROS ALYVA 75W85 arba ekvivalentiška)
Transmisijos dėžės alyva (4WD)*5	Išmanioji kintamoji pavarų dėžė / automatinė pavarų dėžė	0,62-0,68 l (0,8-0,9 JAV kv.)	
	Pavarų dėžė su dviguba sankaba	0,48-0,52 l (0,50-0,55 JAV kv.)	
Stabdžių /sankabos skystis*6		Pagal poreikį	DOT-4
Degalai		47 l (12,4 JAV gal.)	Žr. 1 skyriaus dalį „Degalams keliami reikalavimai“.

*1 Žiūrėkite rekomenduojamus SAE klampumo numerius puslapyje **Rekomenduojamas SAE klampos rodiklis**.

*2 Dabar galima įsigyti variklio alyvų, pažymėtų kaip „Energiją taupanti alyva“. Be kitų papildomų privalumų, jos padeda taupyti degalus, mažindamos variklio trinčiai įveikti reikalingų degalų kiekį. Dažnai tokius privalumus sunku įvertinti kasdien važiuojant, tačiau per metus galima sutaupyti nemažai išlaidų ir energijos.

*3 Artimieji Rytai apima Liviją, Alžyrą, Iraną, Maroką, Sudaną, Tunisą ir Egiptą.

*4 Būtina <API SN PLUS (arba naujesnė versija) arba ACEA A5 / B5 visiškai sintetinė> variklio alyva. Jei naudojama žemesnės kokybės variklinė alyva (mineralinė alyva, įskaitant pusiau sintetinę), tada variklio alyvą ir variklio alyvos filtrą reikia keisti, kaip nurodyta esant sunkioms techninės priežiūros sąlygoms

*5 Jei pavarų dėžė / galinis diferencialas yra panardintas, rekomenduojame apsikankinti įgaliotoje HYUNDAI originalių gaminių atstovybėje ir pakeisti diferencialo alyvą.

*6 Norint išlaikyti geriausias stabdymo charakteristikas ir ABS / ESC charakteristikas, rekomenduojama naudoti originalų, specifikacijas atitinkantį stabdžių skystį.

*7 Būtina <API SN PLUS (arba naujesnė versija) arba visiškai sintetinė> variklio alyva. Jei naudojama žemesnės kokybės variklinė alyva (mineralinė alyva, įskaitant pusiau sintetinę), tada variklio alyvą ir variklio alyvos filtrą reikia keisti, kaip nurodyta esant sunkioms techninės priežiūros sąlygoms

Rekomenduojamas SAE klampos rodiklis

PASTABA

Prieš tikrindami arba išleiddami bet kokią alyvą, visada nuvalykite sritį aplink filtro dangtelį, išleidimo kamštį arba lygio matuoklę. Tai yra itin svarbu dulketose arba smėlėtose vietose ir tada, kai automobiliu važiuojama neasfaltuotais keliais. Kamščio arba lygio matuoklės sričių valymas padės apsaugoti nuo purvo ir smėlio patekimo į variklį ir kitus mechanizmus, kurie gali būti sugadinti.

Nuo variklio alyvos klampos (tirštumo) priklauso degalų sąnaudos ir veikimas šalto oro sąlygomis (variklio užvedimas ir variklio alyvos cirkuliacija). Mažesnės klampos variklio alyvos gali užtikrinti mažesnes degalų sąnaudas ir geresnį veikimą šaltame ore, vis tik, didesnės klampos variklio alyvų reikia, kad būtų tinkamas tepimas esant karštam orui. Naudojant bet kokios klampos alyvas, o ne rekomenduojamas, galima sugadinti variklį. Į variklio alyvą niekada nedėkite jokių priedų. Variklio alyvos priedai gali pakeisti variklio alyvos savybes ir sukelti rimtą variklio gedimą.

Rinkdamiesi alyvą kitam alyvos keitimui atsižvelkite į jūsų automobilio eksploataavimo temperatūrų diapazoną. Rekomenduojamą alyvos klampą pasirinkite diagramoje.

„Smartstream 1.0 T-GDi“ / „Smartstream 1.0 T-GDi“ 48V MHEV

SAE klampos rodiklių temperatūrų diapazonas										
Temperatūra	°C	-30	-20	-10	0	10	20	30	40	50
	(°F)	-10	0	20	40	60	80	100	120	
Išskyrus Artimuosius Rytus		0W-20								
Viduriniuose Rytuose*1		5W-30								

*1 Artimieji Rytai apima Liviją, Alžyrą, Iraną, Maroką, Sudaną, Tunisą ir Egiptą.

„Smartstream“ 1.6 T-GDi

SAE klamos rodiklių temperatūrų diapazonas										
Temperatūra	°C	-30	-20	-10	0	10	20	30	40	50
	(°F)	-10	0	20	40	60	80	100	120	
Išskyrus Artimuosius Rytus		0W-20								
Viduriniuose Rytuose*1		5W-30								

*1 Artimieji Rytai apima Liviją, Alžyrą, Iraną, Maroką, Sudaną, Tunisą ir Egiptą.

„Smartstream“ 2.0 „ATKINSON“

SAE klamos rodiklių temperatūrų diapazonas										
Temperatūra	°C	-30	-20	-10	0	10	20	30	40	50
	(°F)	-10	0	20	40	60	80	100	120	
Išskyrus Artimuosius Rytus		0W-20								
Viduriniuose Rytuose*1		5W-30								

*1 Artimieji Rytai apima Liviją, Alžyrą, Iraną, Maroką, Sudaną, Tunisą ir Egiptą.



Variklio alyva su šiuo Amerikos naftos instituto (API) sertifikavimo ženklu atitinka Tarptautinio tepalų specifikacijų patariamojo komiteto (ILSAC) reikalavimus. Rekomenduojama naudoti tik tas variklio alyvas, kurios atitinka šį API sertifikavimo ženklą.

Automobilio identifikacinis numeris (VIN)

 jeigu yra

Rėmo numeris (jeigu yra)

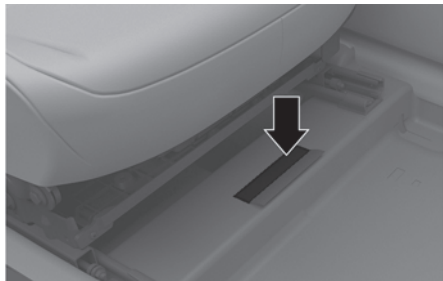

Automobilio identifikacinis numeris (VIN) naudojamas registruojant jūsų automobilį ir visose teisinėse procedūrose, susijusiose su jo nuosavybe, ir pan.

Numeris įspaustas ant grindų po priekine dešinės pusės sėdyne. Norėdami patikrinti numerį, nuimkite dangtelį.

VIN etiketė (jeigu yra)



VIN nurodytas ir ant plokštelės, esančios prietaisų skydelio viršuje, kairėje pusėje. Numerį ant plokštelės galima lengvai matyti iš išorės pro priekinį stiklą.

Automobilio sertifikavimo etiketė

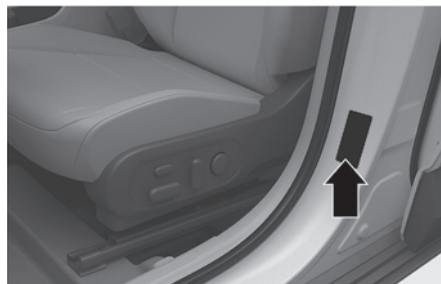

Automobilio sertifikavimo etiketėje, pritvirtinta prie vairuotojo (arba keleivio) pusės centrinio statramsčio, nurodytas automobilio identifikacinis numeris (VIN).

Padangų specifikacijų ir slėgio etiketė



Jūsų naujo automobilio padangos parenkamos taip, kad užtikrintų geriausias charakteristikas įprastinėmis sąlygomis.

Padangų etiketėje, kuri yra ant vairuotojo pusės centrinio statramsčio, nurodytas jūsų automobiliui rekomenduojamas padangų slėgis.

Variklio numeris

„Smartstream G1.0 T-GDi“ / „Smartstream G1.0 T-GDi“ (48 V) MHEV

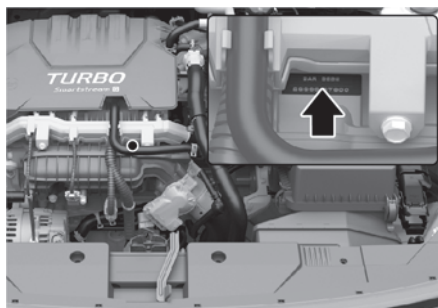

„Smartstream G1.6 T-GDi“

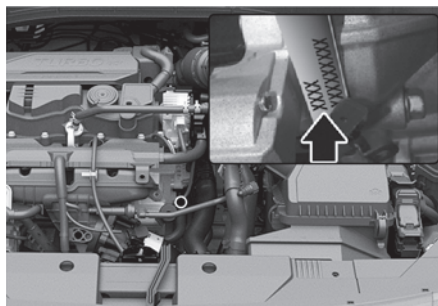

„Smartstream G2.0 ATKINSON“

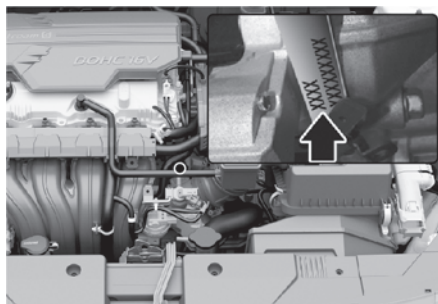

Variklio numeris įspaustas į variklio bloką, kaip parodyta paveikslėlyje.

Oro kondicionieriaus kompresoriaus etiketė

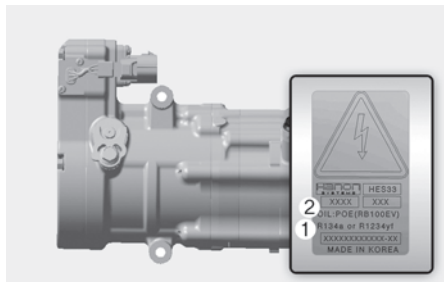

Kompresoriaus etiketėje nurodytas jūsų automobilyje sumontuoto kompresoriaus tipas, modelis, tiekėjo dalies numeris, gamybos numeris, šaldomoji medžiaga (1) ir šaldymo alyva (2).

Atitikties deklaracija

 jeigu yra



Automobilio radijo dažnio komponentai atitinka Direktyvos 1995/5/EB ir kitų susijusių nuostatų reikalavimus.

Išsamesnės informacijos, įskaitant gamintojo atitikties deklaracijas, yra HYUNDAI internetinėje svetainėje:

<http://service.hyundai-motor.com>

Degalų etiketė

 jeigu yra

Benzininis variklis

Degalų etiketė yra ant degalų pylimo angos dangtelio.



- Bešvinio benzino oktaninis skaičius
 1. RON/ROZ: tiriamuoju metodu nustatytas oktaninis skaičius
 2. (R+M)/2, AKI: antidefonacinis indeksas
- Benzininių degalų identifikatoriai
 - Šis simbolis reiškia naudojamus degalus. Nenaudokite kitokių degalų.
- Daugiau informacijos rasite 1 skyriaus dalyje „Degalams keliami reikalavimai“.

Atvirojo kodo programinės įrangos pranešimas

Šiame automobilyje naudojama atvirojo kodo programinės įrangos licencijos. Atvirojo kodo programinės įrangos informaciją, įskaitant programos kodą, autorių teisių pastabas ir susijusių licencijų sąlygas galite rasti svetainėje <https://www.hyundai.com/worldwide/opensource>

„HYUNDAI Motor Company“ jums pateiks kompaktinį diską su atvirojo kodo informacija už minimalų mokestį, padengiantį tokio platinimo išlaidas, prieš tai pateikus prašymą el. paštu adresu opensource@hyundai.com. Tai galite atlikti 3 metų laikotarpyje po automobilio įsigijimo.

3. Sėdynių ir saugos sistema

Svarbūs įspėjimai dėl saugos.....	3-3
Visada prisisekite saugos diržu	3-3
Prisekite saugos diržais visus vaikus	3-3
Saugos pagalvių keliami pavojai.....	3-3
Vairuotojo dėmesio atitraukimas.....	3-3
Niekada nevairuokite išgėrę ar apsvaigę nuo narkotikų.....	3-4
Kontroliuokite važiavimo greitį	3-4
Prižiūrėkite, kad jūsų automobilis būtų saugus	3-4
Sėdynės	3-5
Įspėjimai dėl saugos	3-8
Priekinės sėdynės.....	3-9
Galinės sėdynės	3-17
Galvos atrama	3-19
Sėdynių šildytuvai.....	3-24
Vėdinamos sėdynės.....	3-26
Saugos diržai.....	3-27
Įspėjimai dėl saugos naudojant saugos diržus	3-27
Saugos diržų įspėjamoji lemputė.....	3-28
Saugos diržų sistema	3-30
Papildomi spėjimai dėl saugos naudojant saugos diržus.....	3-34
Saugos diržų priežiūra	3-37
Vaiko apsaugos sistema (CRS)	3-37
Mūsų patarimas: vaikai visada turi sėdėti gale	3-37
Vaiko apsaugos sistemos (CRS) pasirinkimas.....	3-39
Vaiko apsaugos sistemos tvirtinimas	3-41

Saugos pagalvė – papildoma apsaugos sistema	3-51
Papildomos apsaugos sistemos (SRS) komponentai.....	3-53
Kur įmontuotos saugos pagalvės?	3-54
Kaip veikia saugos pagalvių sistema?	3-59
Ko tikėtis išsiskleidus saugos pagalvėms?.....	3-62
Netvirtinkite vaiko apsaugos sistemos ant priekinės keleivio sėdynės.....	3-63
SRS įspėjamoji lemputė	3-63
Kodėl mano saugos pagalvė neišsiskleidė per susidūrimą?.....	3-64
Papildomos apsaugos sistemos SRS priežiūra.....	3-69
Papildomi įspėjimai dėl saugos	3-70
Saugos pagalvių įspėjamosios etiketės	3-70

Svarbūs iespējimai dēļ saugos

Tiek šīam skyriujē, tiek visam vadovē rasitē daug iespējimū ir rekomendacijū dēļ saugos. Šīam skyriujē pateikiam īspējimai dēļ saugos yra vienī svarbiausī.

Visadā prisisekite saugos diržu

Saugos diržas yra geriausia jūsu apsauga bet kokiam eismo jvkykjē. Saugos pagalvēs tik papildō saugos diržus, bet jū nepakeičia. Todēl nors jūsu automobilyjē jmontuotos saugos pagalvēs, visadā pasirūpinkitē, kad jūs ir jūsu keļiviai būtumētē tinkamai prisisegē saugos diržais.

Prisekite saugos diržais visus vaikus

Visi iki 13 metū amžiaus vaikai automobilyjē turi būti vēžami tinkamai prisegti ant galinēs, o ne priekinēs sēdynēs. Kūdikiāi ir maži vaikai turi būti vēžami tinkamojē vaiko apsaugos priemonējē. Didesnius vaikus reikā sodinti ant paaukštīnimo su diržu per juosmenj ir petj, kol jie galēs tinkamai naudoti jprastīnīus saugos diržus be sēdynēs paaukštīnimo.

Saugos pagalviū keļiamī pavojāi

Nors saugos pagalvēs gali īšgelbēti gvyvbe, jos taip pat gali sunkiai ar net mirtīnai sužaloti automobīlio keļivius, kurie sēdi per arti jū arba kurie nēra tinkamai prisisegē saugos diržais. Didžiausias pavojus būti sužalotiems īšsiskleidžiančīū saugos pagalviū kyā kūdikiāms, mažiems vaikas ir nedīdelio ūgio suaugusiesiems. Laikykitēs visū šīam vadovē pateikiamū instrukcijū ir iespējimū.

Vairuotojō dēmesio atītraukīmas

Vairuotojō, ypač nepatyrusio vairuotojō, dēmesio atītraukīmas keļia rimtā ir galbūt mirtīnā pavojū. Vairuojant automobīlj saugumas turi būti svarbiausias dalykas, vairuotojai privalo žinoti apie jvairius galīmus dēmesj blašķančīus dalykus, kaip antai mieguistumā, bandymā pasiekti kokius nors daiktus, valgymā, gražīnīmāsi, kitus keļivius ar naudojīmāsi mobīliuojū telefonu.

Vairuotojū dēmesys gali būti atītrauktas, jeigu jie nukreipia akis ir dēmesj nuo keļio ar atītraukia rankas nuo vairo, sutelkdami dēmesj j kitā veiklā, o ne vairavīmā. Norēdami sumažīnti dēmesio atītraukīmo ir eismo jvkykjū pavojū:

- Savo mobiliųjų įrenginių (pavyzdžiui, MP3 grotuvų, telefonų, navigacijos įrenginių ir pan.) nuostatas tvarkykite TIK pastatę automobilį arba sustoję saugioje vietoje.
- Savo mobiliuosius įrenginius naudokite TIK tada, kai juos saugiai naudoti leidžia kelių eismo taisyklės ir sąlygos. NIEKADA vairuodami nerašykite žinučių arba el. laiškų. Daugelyje šalių kelių eismo taisyklės draudžia rašyti vairuojant. Be to, kai kuriose šalyse ir miestuose vairuotojams draudžiama kalbėti rankose laikant telefoną.
- NIEKADA naudojamas mobilusis įrenginys neturi atitraukti jūsų dėmesio nuo vairavimo. Jūs atsakote už savo keleivius ir kitus eismo dalyvius ir privalote vairuoti saugiai, rankas laikydami ant vairo ir visą savo dėmesį nukreipdami į kelią.

Niekada nevairuokite išgėrę ar apsvaigę nuo narkotikų.

Alkoholio ar narkotikų vartojimas gali sumažinti jūsų gebėjimą reaguoti į besikeičiančias sąlygas ir avarines situacijas. Negerkite ir nevartokite narkotikų vairuodami, neleiskite savo draugams gerti ar vartoti narkotikų vairuojant.

Kontroliuokite važiavimo greitį

Pernelyg didelis greitis yra pagrindinė sužalojimų ir mirčių eismo įvykiuose priežastis. Paprastai kuo didesnis greitis, tuo didesnis kyla pavojus, tačiau sunkiai susižaloti galima ir važiuojant mažesniu greičiu. Niekada nevažiuokite greičiau, nei tai yra saugu pagal važiavimo sąlygas, nepriklausomai nuo maksimalaus leistino greičio.

Prižiūrėkite, kad jūsų automobilis būtų saugus

Sprogius padangai ar įvykus mechaniniam gedimui gali susidaryti ypač pavojinga situacija. Siekdami sumažinti tokių problemų galimybę, dažnai tikrinkite savo automobilio padangų slėgį ir pagal grafiką atlikite techninės priežiūros procedūras.

Sėdynės

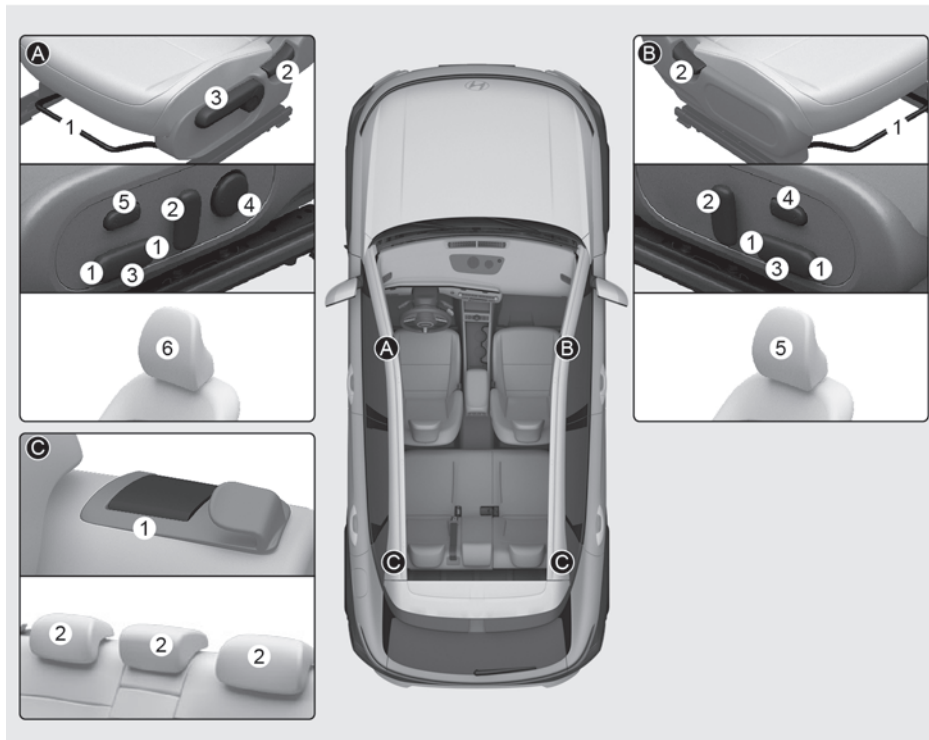

Vairuotojo sėdynė [A]

- (1) Pirmyn arba atgal
- (2) Sėdynės atlošo posvyrio kampas
- (3) Sėdynės aukštis/Sėdynės pagalvės kampas
- (4) Juosmens atrama
- (5) Atpalaiduojančios komfortiškos sėdynės reguliavimo jungiklis
- (6) Galvos atrama

Priekinė keleivio sėdynė [B]

- (1) Pirmyn arba atgal
- (2) Sėdynės atlošo posvyrio kampas
- (3) Sėdynės aukštis
- (4) Atpalaiduojančios komfortiškos sėdynės reguliavimo jungiklis
- (5) Galvos atrama

Galinė sėdynė [C]

- (1) Sėdynės atlošo atlenkimo svirtis
- (2) Galvos atrama

Informacijos ir pramogų sistema

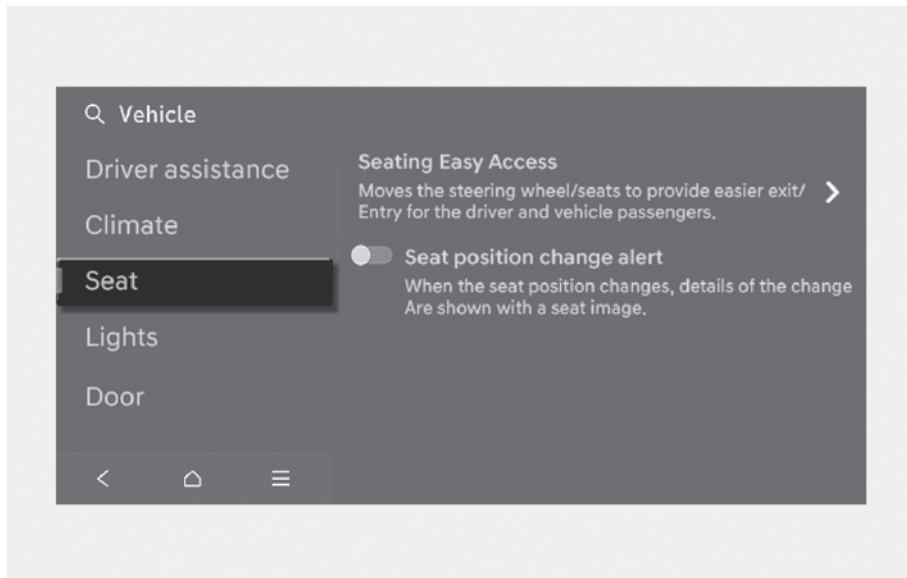

Informacijos ir pramogų sistemos nustatymų meniu pasirinkę **Settings > Vehicle > Seat**, galite naudotis įvairiomis patogumo funkcijomis..

- Įspėjimas apie sėdynės padėties keitimą: keičiant sėdynės padėtį, pasirodo informacija apie keitimą ir sėdynės vaizdas.
- Lengva prieiga prie sėdynės
 - Lengva prieiga prie vairuotojo sėdynės: galima pasirinkti automatinio sėdynės judėjimo atstumą vairuotojui įlipant į automobilį ir iš jo išlipant (galimos standartinio, ilgesnio atstumo ir išjungimo parinktys).

i Informacija

Informacijos ir pramogų sistema gali pasikeisti įdiegus naujinius. Norėdami gauti daugiau informacijos, žr. informacijos ir pramogų sistemos vadovą ir trumpąjį informacinį vadovą.

i Informacija

Pateikta informacija gali skirtis, priklausomai nuo jūsų automobilyje esančių funkcijų.

Įspėjimai dėl saugos

Tinkamas sėdynių nustatymas užtikrinant saugią ir patogią sėdėjimo padėtį avarijos metu yra tokie pat svarbūs vairuotojo ir keleivio saugumo veiksniai, kaip ir saugos diržai bei saugos pagalvės.

ĮSPĖJIMAS

Nenaudokite pagalvėlių, mažinančių trintį tarp sėdynės ir keleivio. Įvykus eismo įvykiui arba staigiai stabdant keleivio klubai gali slysti po saugos diržo juosmens dalimi.

Saugos diržas neveiks normaliai ir galima sunkiai ar net mirtinai susižaloti.

Saugos pagalvės

Galite imtis priemonių, siekdami sumažinti riziką būti sužaloti išsiskleidžiančių saugos pagalvių. Sėdint pernelyg arti saugos pagalvių smarkiai padidėja sužalojimo dėl išsiskleidžiančios saugos pagalvės pavojus. Atitraukite savo sėdynę kuo toliau nuo priekinių saugos pagalvių – tiek, kad vis dar galėtumėte valdyti automobilį.

ĮSPĖJIMAS

Norint sumažinti sunkaus ar net mirtino sužalojimo nuo išsiskleidžiančios saugos pagalvės pavojų, būtina imtis toliau apibūdintų atsargumo priemonių.

- Atitraukite vairuotojo sėdynę kuo toliau atgal, išlaikydami galimybę valdyti automobilį.
 - Priekinę keleivio sėdynę atitraukite kuo toliau atgal.
 - Laikykite vairą rankas uždėję laikrodžio 9 ir 3 valandų vietose, kad būtų kuo mažesnis jūsų rankų ir plaštakų sužalojimo pavojus.
 - Niekada nieko nelaikykite tarp savęs ir saugos pagalvės.
 - Neleiskite priekyje sėdinčiam keleiviui dėti pėdų arba kojų ant prietaisų skydelio, kad nesužalotų kojų.
-

Saugos diržai

Prieš pradėdami važiuoti visada prisisėkite saugos diržu. Keleiviai visada turi sėdėti tiesiai ir būti tinkamai prisisėgę saugos diržais. Kūdikius ir mažus vaikus būtina vežti naudojant tinkamą vaiko apsaugos sistemą. Ant sėdynės paaugstinimo sėdintys vaikai ir suaugusieji turi prisisėgti saugos diržais.

ĮSPĖJIMAS

Kad sunkiai arba mirtinai nesusižalotumėte, laikykitės tolesnių reikalavimų.

- Niekada nenaudokite vieno saugos diržo daugiau negu vienam žmogui.
- Visada savo sėdynės atlošą nustatykite į vertikalią padėtį, o apatinė saugos diržo dalis turi tampriai apjuosti klubus.
- Niekada neleiskite kūdikiams arba mažiems vaikams važiuoti ant keleivio kelių.
- Nedėkite saugos diržo ant savo kaklo, ant aštrių daiktų ir neatitraukite peties diržo nuo savo kūno.
- Neleiskite, kad saugos diržas būtų suspaustas arba užstrigęs.

Priekinės sėdynės

ĮSPĖJIMAS

Kad sunkiai arba mirtinai nesusižalotumėte, laikykitės tolesnių reikalavimų.

- Niekada nemėginkite reguliuoti sėdynės važiuojant automobiliui. Sėdynė gali netikėtai pajudėti ir galite nesuvaldyti automobilio ir sukelti eismo įvykį.
- Niekada nelaikykite po priekinėmis sėdynėmis. Laisvi, įskaitant nepritvirtintus grindų kilimėlius, vairuotojo kojų zonoje gali trukdyti valdyti kojinius pedalus.
- Pasirūpinkite, kad niekas netrukdytų sėdynės atlošo nustatyti į normalią padėtį ir tinkamai užfiksuoti.
- Nedėkite cigarečių žiebtuvėlio ant grindų arba sėdynės.
- Būkite ypač atsargūs traukdami smulkus daiktus iš po sėdynių arba tarpo tarp sėdynės ir centrinės dėtuvės. Galite įsipjauti arba susižaloti rankas į aštirus sėdynės mechanizmo briaunas.
- Jeigu ant galinių sėdynių sėdi keleiviai, atsargiai reguliuokite priekinių sėdynių padėtį.
- Pasirūpinkite, kad po reguliavimo sėdynės padėtis būtų užfiksuota. Priešingu atveju sėdynė gali netikėtai pajudėti.

Atlošta sėdynė

Sėdėti atsilošus važiuojančiame automobilyje gali būti pavojinga. Netgi prisisėgus saugos diržų, smarkiai atlošta sėdynė labai sumažina jūsų apsaugos sistemos (saugos diržų ir saugos pagalvių) teikiamą apsaugą.

Saugos diržas turi būti prigludęs prie jūsų klubų ir krūtinės, kad tinkamai veiktų.

Kuo labiau atlošta sėdynė, tuo didesnė tikimybė, kad keleivio klubai nuslys po saugos diržo juosmens dalimi arba peties diržas sužalos keleivio kaklą.

ĮSPĖJIMAS

Niekada nevažiuokite automobiliu sėdėdami atloštoje sėdynėje.

Jei važiuojama smarkiai atloštoje sėdynėje, susidūrimo atveju arba staigiai stabdant didėja sunkių ar net mirtinų sužalojimų pavojus.

Vairuotojas ir keleiviai savo vietose turi visada sėdėti tinkamai atsirėmę, prisisėgę ir su vertikaliai nustatytu atlošu.

Saugos diržas turi būti prigludęs prie jūsų klubų ir krūtinės, kad tinkamai veiktų. Kai atlošas nuleidžiamas, peties diržas negalės tinkamai atlikti savo funkcijos, nes nebus prigludęs prie krūtinės. Vietoj to jis bus priešais jus. Susidūrimo metu galite įsirežti į saugos diržą ir patirti kaklo arba kitų sužalojimų.

Kuo labiau atlošta sėdynė, tuo didesnė galimybė, kad keleivio klubai nuslys po saugos diržo juosmens dalimi arba peties diržas sužalos keleivio kaklą.

Sėdynės reguliavimas

 Jeigu yra

Priekinę sėdynę galima reguliuoti svirtimis, esančiomis po priekine sėdynės dalimi arba išorinėje sėdynės pusėje.

Paslinkimas pirmyn ar atgal



Norėdami paslinkti sėdynę pirmyn ar atgal:

1. Pakelkite sėdynės reguliavimo svirtį ir laikykite.
2. Pastumkite sėdynę į norimą padėtį.
3. Atleiskite svirtį ir įsitinkinkite, kad sėdynė užsifiksavo. Judėkite pirmyn ir atgal nenaudodami svirties. Jei sėdynė juda, ji nėra tinkamai užfiksuota.

Sėdynės atlošo posvyrio kampas



Norėdami pakeisti sėdynės atlošo kampą:

1. Šiek tiek palinkite į priekį ir pakelkite sėdynės atlošo svirtį.
2. Atsargiai stumkite sėdynės atlošą atgal ir jį nustatykite į norimą padėtį.
3. Atleiskite svirtį ir įsitikinkite, kad sėdynės atlošas užsifiksavo.

Sėdynės aukštis



Norėdami pakeisti sėdimosios dalies aukštį:

- Norėdami nuleisti sėdynę, kelis kartus žemyn paspauskite svirtį.
- Norėdami pakelti sėdynę, kelis kartus aukštyn patraukite svirtį.

Elektrinis reguliavimas

 jeigu yra

Priekinę sėdynę galima sureguliuoti naudojantis valdymo jungikliais, esančiais sėdynės pasostės išorinėje pusėje.

ĮSPĖJIMAS

NIEKADA neleiskite vaikams likti automobilyje be priežiūros. Elektra valdomas sėdynes galima reguliuoti išjungus automobilį.

PASTABA

Kad nesugadintumėte sėdynių:

- Nebespauskite mygtuko, jei sėdynė pastumta iki galo pirmyn ar iki galo atgal.
- Nereguliuokite sėdynių ilgiau, negu reikia, kai automobilis išjungtas. Gali būti be reikalo iškrautas akumulatorius.
- Nereguliuokite dviejų arba daugiau sėdynių vienu metu. Dėl to gali įvykti elektros sistemos triktis.

Paslinkimas pirmyn ar atgal



Norėdami paslinkti sėdynę pirmyn ar atgal:

1. Stumkite valdymo jungiklį pirmyn ar atgal.
2. Sėdynei pasiekus norimą padėtį, atleiskite jungiklį.

Sėdynės atlošo kampo reguliavimas



Norėdami pakeisti sėdynės atlošo kampą:

1. Stumkite valdymo jungiklį pirmyn ar atgal.
2. Sėdynės atlošui pasiekus norimą padėtį, atleiskite jungiklį.

Sėdynės pagalvėlės pakreipimas / Sėdynės aukščio reguliavimas



- Sėdynės pagalvėlės pakreipimas (1)
Norėdami pakeisti sėdynės priekinės sėdimosios dalies kampą:
 1. Paspauskite priekinę valdymo jungiklio dalį aukštyn, norėdami pakelti, arba žemyn, norėdami nuleisti sėdynės sėdimosios dalies priekį.
 2. Sėdynei pasiekus norimą padėtį, atleiskite jungiklį.
- Sėdynės aukštis (2)
Norėdami pakeisti sėdynės aukštį:
 1. Paspauskite galinę valdymo jungiklio dalį aukštyn, norėdami pakelti, arba žemyn, norėdami nuleisti sėdimąją dalį.
 2. Sėdynei pasiekus norimą padėtį, atleiskite jungiklį.

Juosmens atrama

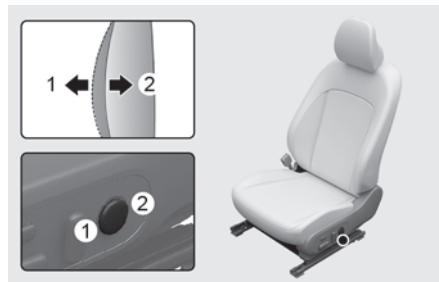

Norėdami reguliuoti juosmens atramą:

1. Paspauskite priekinę jungiklio (1) dalį, norėdami padidinti atramą, arba galinę jungiklio (2) dalį, norėdami sumažinti atramą.
2. Juosmens atramai pasiekus norimą padėtį, atleiskite jungiklį.

PASTABA

Nebereguliukite juosmens atramos, kai ji užtikrina

maksimalią atramą. Galite sugadinti juosmens atramos variklį.

Atpalaiduojanti komfortiška sėdynė (vairuoto ir keleivio)

 Jeigu yra

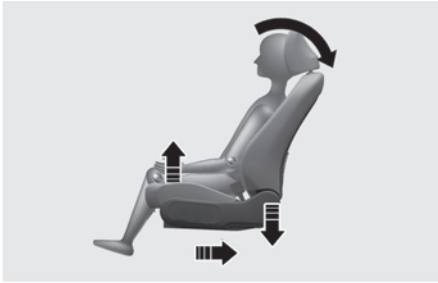

Atpalaiduojančios komfortiškos sėdynės tolygiai išsklaido ilgą laiką toje pačioje padėtyje sėdint atsirandančią kūno įtampą ir konkrečių kūno dalių apkrovą. Sėdynės mažina nuovargį ir leidžia patogiai jaustis užtikrinamos optimalią sėdėjimo padėtį.

i Informacija

Paspauskite automatinio grįžimo mygtuką, kad grįžtumėte į pradinę sėdynės padėtį po to, kai pradėjote naudoti „Relaxation comfort“ sėdynę.

Naudojant kitą sėdynės reguliavimo jungiklį, o ne automatinio grįžimo mygtuką, gali būti apribotas pagalvės judėjimas žemyn.

! PERSPĖJIMAS

Naudodamiesi atpalaiduojančios komfortiškos sėdynės funkcija, imkitės tokių atsargumo priemonių:

- Nesinaudokite atpalaiduojančios komfortiškos sėdynės funkcija automobiliui judant. Naudojantis komfortiškos sėdynės funkcija, padidėja susižalojimų rizika susidūrimo ar staigaus stabdymo metu.
- Nesinaudokite atpalaiduojančios komfortiškos sėdynės funkcija, kai ant galinių sėdynių sudėtas bagažas ar kiti daiktai.
- Nesinaudokite atpalaiduojančios komfortiškos sėdynės funkcija automobiliui judant. Jei pečių diržai neprispaudžia prie kūno, saugos diržai gali būti neefektyvūs.
- Nesinaudokite atpalaiduojančios komfortiškos sėdynės funkcija, kai galinės sėdynės nėra nustatytos į tolimiausią galinę ir vertikalią padėtį.

Relaksacijos komforto sėdynės naudojimas

Vairuotojo / keleivio atpalaiduojančios komfortiškos sėdynės funkcijos jungiklis



Atpalaiduojančios komfortiškos sėdynės įjungimas

Palaikykite paspaudę jungiklį (1). Informacijos ir pramogų sistemos ekrane pasirodys įspėjamasis signalas. Tada dar kartą paspauskite jungiklį (1).

Nepaspaudus jungiklio per 5 sekundes po įspėjamojo signalo pasirodymo, atpalaiduojančios komfortiškos sėdynės funkcija neįsijungs.

Įjungus atpalaiduojančios komfortiškos sėdynės funkciją:

- Sėdynės pagalvė automatiškai paslenkama pirmyn arba atgal.
- Pakoreguojama sėdynės pagalvės padėtis, sėdynės atlošo kampas ir kojų atrama.

Toliau aprašytoje situacijoje, kai įjungta informacijos ir pramogų sistema ir išjungiamas atpalaiduojanti komforto sėdynė, pasirodo pavojaus signalas.

- kai neįjungta P (stovėjimo) pavarą; (tik vairuotojo sėdynei)
- kai automobilis juda didesniu nei 3 km/h (1,8 mph) greičiu; (tik vairuotojo sėdynei)
- kai prisiegtami galiniai saugos diržai;

i Informacija

kai neveikia atpalaiduojančios komfortiškos sėdynės funkcija, pamėginkite iš naujo nustatyti integruotą atminties sistemą. Jei atpalaiduojančios komfortiškos sėdynės funkcija neveikia net iš naujo nustačius integruotą atminties sistemą, rekomenduojame susisiekti su įgaliotąja HYUNDAI atstovybe.

Grįžimas į pradinę sėdynės padėtį

Paspauskite priekinę jungiklio (2) dalį ilgiau nei 0,5 sekundės, kai sėdynė yra atsipalaidavimo komforto padėtyje, sėdynė grįžta atgal į pradinę padėtį.

- Vairuotojo sėdynė grįžta į pradinę padėtį, kai pavara buvo įjungta į P (parkavimo) padėtį.
- Keleivio sėdynė bus atstatyta į pradinę padėtį.

Esant toliau nurodytai situacijai, atpalaidavimo komforto sėdynė negrįžta į pradinę padėtį.

- kai neįjungta P (stovėjimo) pavara; (tik vairuotojo sėdynei)
- Kai transporto priemonės greitis viršija 3 km/h (tik vairuotojo vietoje);
- Kai vairuotojo sėdynės integruota atminties sistema iš naujo nustatoma. (jeigu yra)

i Informacija

kai neveikia atpalaiduojančios komfortiškos sėdynės funkcija, pamėginkite iš naujo nustatyti integruotą atminties sistemą. Jei atpalaiduojamoji komforto sėdynė neveikia net iš naujo nustatytą integruotą atminties sistemą, rekomenduojame kreiptis į įgaliotąjį HYUNDAI prekybos atstovą.

Atlošo kišenė

22 Jeigu yra

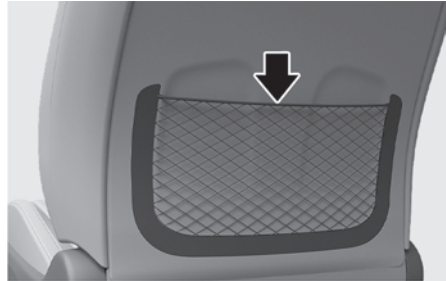

Kišenė yra priekinių sėdinių atlošo galinėje pusėje.

! PERSPĖJIMAS

Nedėkite sunkių arba aštrių daiktų į atlošų kišenes. Per eismo įvykį daiktai gali iškristi ir sužaloti automobiliu važiuojančius žmones.

Galinės sėdynės

Galinių sėdynių nulenkimas

Galinių sėdynių atlošus galima nulenkti, kad būtų lengviau pervežti ilgus daiktus arba kad būtų padidintas automobilio bagažinės tūris.

⚠ ĮSPĖJIMAS

- Niekada neleiskite keleiviams sėdėti ant nulenkto atlošo viršaus, kai automobilis važiuoja. Tai nėra tinkama sėdėti vieta ir nėra galimybės prisiegti saugos diržu. Dėl to susidūrimo ar staigaus stabdymo atveju galima sunkiai susižeisti arba žūti.
- Ant nulinktų atlošų vežami daiktai neturėtų būti aukščiau už priekinių sėdynių atlošų viršų. Dėl to krovinys gali pasislinkti į priekį ir susidūrimo ar staigaus stabdymo metu sukelti materialinę žalą, sunkų sužalojimą ar net mirtį.

Norėdami nulenkti galinės sėdynės atlošą:

1. Priekinės sėdynės atlošą nustatykite vertikaloje padėtyje ir, jeigu reikia, priekinę sėdynę pastumkite į priekį.
2. Nuleiskite galinės sėdynės galvos atramas į žemiausią padėtį, paspausdami ir laikydami atlaisvinimo mygtuką (1) ir stumdami žemyn galvos atramą (2).

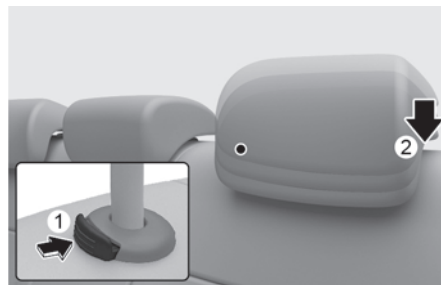

3. Saugos diržų juostą nukreipkite į galinės sėdynės išorę, kad diržai nebūtų pažeisti.



4. Patraukite atlošo nulenkimo svirtį, tada nulenkite atlošą į transporto priemonės priekį.



Norėdami nulenkti galinės vidurinės sėdynės atlošą (jei įrengta):



1. Patraukite aukštyn ir laikykite už sėdynės atlošo esančią svirtį.
2. Atlenkite sėdynės atlošą į priekį

Norėdami atlenkti galinės sėdynės atlošą:

1. Pakelkite ir pastumkite sėdynės atlošą atgal, tuo pat metu pakeldami į viršų priekinę sulankstymo svirties dalį.



2. Tvirtai paspauskite atlošą, kol jis užsifiksuos. Pasirūpinkite, kad atlošas būtų užfiksuotas.
3. Saugos diržų juostą nukreipkite į galinės sėdynės išorę, kad diržai nebūtų pažeisti.

⚠️ ĮSPĖJIMAS

Tinkamai užfiksuokite sėdynės atlošą. Susidūrimo ar staigaus stabdymo atveju neužrakintas sėdynės atlošas gali leisti kroviniai judėti į priekį su didele jėga ir sukelti sunkius sužalojimus arba mirtį.

⚠️ ĮSPĖJIMAS

Kroviny visada turi būti pritvirtintas, kad susidūrimo metu jis nejudėtų ir nesukeltų sunkių sužalojimų ar mirties automobilyje esantiems žmonėms. Nedėkite daiktų ant galinių sėdynių, nes nėra galimybės juos tinkamai pritvirtinti ir susidūrimo atveju jie gali atsitrenkti į priekinėse sėdynėse sėdinčius žmones.

Porankis



Ranktūris yra galinės sėdynės centre. Norėdami naudotis ranktūriu, nulenkite jį žemyn iš atlošo.

Galvos atrama

Automobilio priekinėse ir galinėse sėdynėse yra reguliuojamos galvos atramos. Galvos atramos yra patogios keleiviams, tačiau svarbiausia, kad jos skirtos padėti apsaugoti keleivius nuo kaklo, stuburo ir kitų sužalojimų per eismo įvykius, ypač po smūgio į automobilio galą. Kai galinėse sėdynėse nėra keleivių, galinius galvos atlošus sureguliuokite į žemiausią aukštį, kad pagerintumėte vairuotojo matomumą.

⚠️ ĮSPĖJIMAS

Reguliuodami galvos atramas imkitės tokių atsargumo priemonių, kad sumažintumėte sunkių ar net mirtinų sužalojimų per eismo įvykius pavojų.

- Visada tinkamai sureguliuokite visų keleivių galvos atramas **PRIEŠ** užvedant transporto priemonę.
- **NIEKADA** neleiskite niekam važiuoti sėdynėje su nuimta arba apsukta galvos atrama.

- Nustatykite galvos atramas taip, kad jų vidurys būtų sėdinčio keleivio akių aukštyje.

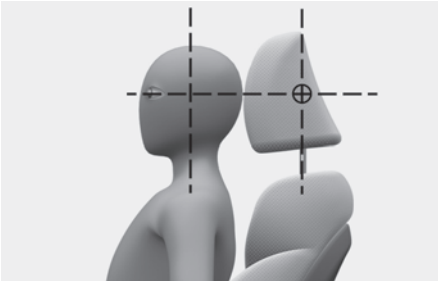

- Niekada nereguliuokite vairuotojo sėdynės galvos atramos, kai automobilis važiuoja.
- Galvos atramą nustatykite kuo arčiau keleivio galvos. Nenaudokite atlošo pagalvėlių, dėl kurių kūnas būna toliau nuo atlošo.
- Pasirūpinkite, kad po reguliavimo galvos atrama būtų užfiksuota.

ĮSPĖJIMAS

Kai keleiviai sėdi ant galinių sėdynių, visada pakelkite galvos atramas aukščiau žemiausios laikomos padėties.

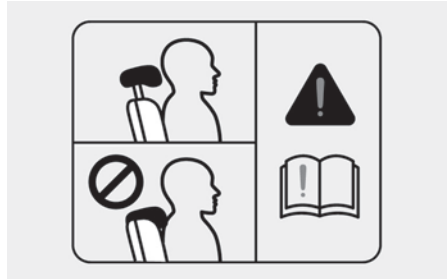

Priekinių sėdynių galvos atramos

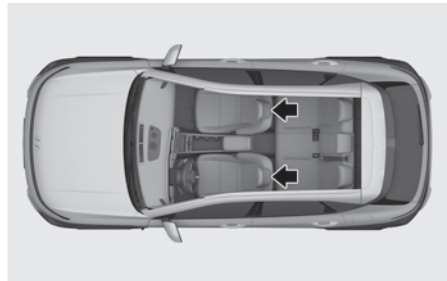

Vairuotojo ir priekinėje keleivio sėdynėje yra reguliuojamos galvos atramos, kad keleiviams būtų saugiau ir patogiau.

Aukščio reguliavimas

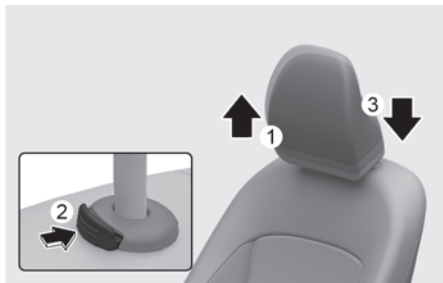

Norėdami pakelti galvos atramą:

1. Traukite ją aukštyn į norimą padėtį (1).

Norėdami nuleisti galvos atramą:

1. Paspauskite ir laikykite atleidimo mygtuką (2) ant galvos atramos laikiklio.
2. Nuleiskite galvos atramą į norimą padėtį (3).

PASTABA



Jeigu nulenkiate sėdynės atlošą į priekį, kai pakelta galvos atrama ir sėdimoji dalis, galvos atrama gali remtis į skydelį nuo saulės arba kitas automobilio dalis.

Nuėmimas / uždėjimas

Galvos atramos nuėmimas:

Rankiniu būdu reguliuojama sėdynė

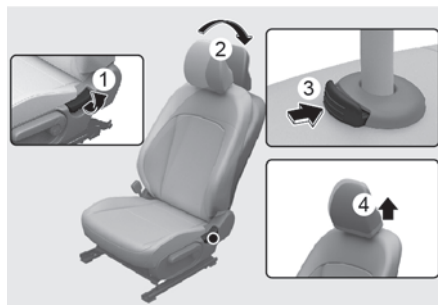

Elektra reguliuojama sėdynė

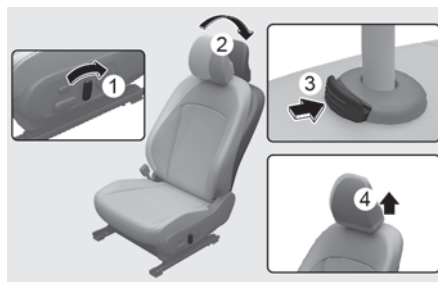

1. Atloškite sėdynę (2) naudodamiesi atlošo kampo svirtimi arba jungikliu (1).
2. Patraukite galvos atramą iki aukščiausios padėties ir paspaudę atlaisvinimo mygtuką (3) išimkite galvos atramą (4).

⚠ ĮSPĖJIMAS

Niekada neleiskite niekam keliauti sėdynėje, kai nuimta jos galvos atrama.

Norėdami uždėti galvos atramą:

Rankiniu būdu reguliuojama sėdynė

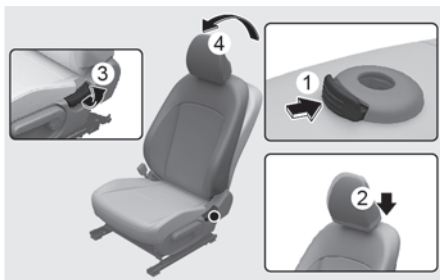

Elektra reguliuojama sėdynė

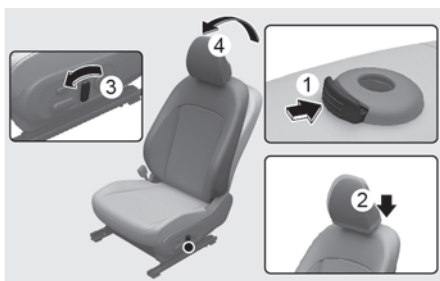

1. Pakelkite sėdynės atlošą paspaudę atlošo kampo reguliavimo svirtelę arba jungiklį (3).
2. Įstatykite galvos atramos strypus (2) į angas, paspausdami atleidimo mygtuką (1).
3. Nustatykite norimą galvos atramos aukštį.
4. Sėdynės atlošo kampą (4) reguliuokite sėdynės atlošo kampo svirtimi arba jungikliu (3).

ĮSPĖJIMAS

Visada pasirūpinkite, kad po sumontavimo ir tinkamo reguliavimo galvos atrama būtų užfiksuota.

Galinių sėdynių galvos atramos

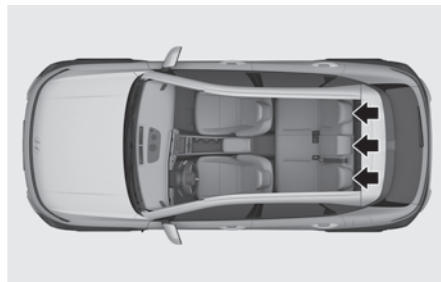

Visose galinės sėdynės sėdėjimo vietose yra galvos atramos, kad keleiviams būtų saugiau ir patogiau.

Aukščio reguliavimas

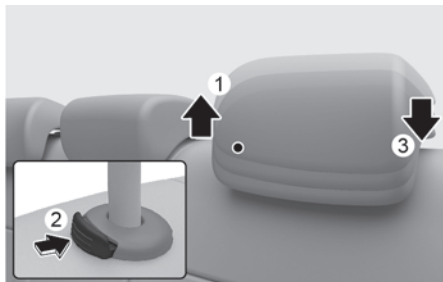

Norėdami pakelti galvos atramą:

1. Traukite ją aukštyn į norimą padėtį (1).

Norėdami nuleisti galvos atramą:

1. Paspauskite ir laikykite atleidimo mygtuką (2) ant galvos atramos laikiklio.
2. Nuleiskite galvos atramą į norimą padėtį (3).

Nuėmimas / uždėjimas

Galvos atramos nuėmimas:

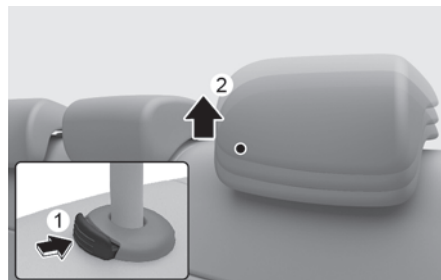

1. Iki galo pakelkite galvos atramą.
2. Paspauskite galvos atramos atlaisvinimo mygtuką (1), tuo pat metu traukdami aukštyn galvos atramą (2).

Norėdami uždėti galvos atramą:

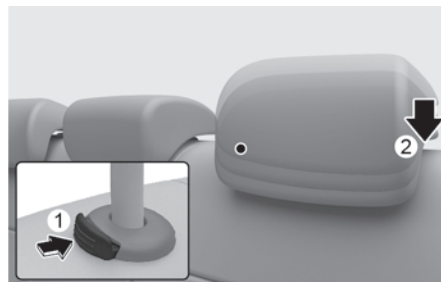

1. Įstatykite galvos atramos strypus (3) į angas, paspausdami atleidimo mygtuką (1).
2. Nustatykite norimą galvos atramos aukštį.

Sėdynių šildytuvai

 Jeigu yra

Sėdynių šildytuvai šildo sėdynes esant šaltam orui.

Esant šiltam orui arba tokiomis sąlygomis, kai nereikia šildyti sėdynės, išjunkite sėdynių šildytuvų jungiklius.

ĮSPĖJIMAS

Sėdynių šildytuvai gali stipriai nudeginti, net esant žemai aplinkos temperatūrai, ypač jeigu naudojami ilgą laiką.

Keleiviai turi galėti jausti, ar sėdynė pernelyg įkaista, kad prireikus šildymą galėtų išjungti.

Sėdynių šildytuvai naudoja daug elektros energijos. Nenaudokite sėdynių šildytuvų, kai variklis išjungtas, kad neišsikrautų akumulatorius.

Žmonės, kurie negali jausti temperatūros pokyčio arba odos skausmo, turi elgtis itin atsargiai, ypač tokie keleiviai:

- Kūdikiams, vaikai, senyvo amžiaus arba neįgalūs asmenys ar iš ligoninių išrašyti pacientai
- Žmonės, kurių jautri oda arba ji lengvai nudega
- Nuvargę asmenys
- Apsvaigę asmenys
- Žmonės, vartojantys vaistus, kurie gali sukelti mieguistumą.

Kai veikia sėdynės šildytuvai, niekada nedėkite ant sėdynės nieko, kas izoliuotų šilumą, pavyzdžiui, apkloto ar pagalvėlės.

PASTABA

Kad nesugadintumėte sėdynių šildytuvų ir pačių sėdynių:

- Sėdynėms valyti niekada nenaudokite tirpiklio, pavyzdžiui, dažų skiediklio, benzino, alkoholio ar benzino.
- Ant šildomų sėdynių nedėkite sunkių arba aštrių daiktų.
- Nekeiskite sėdynės uždangalo. Galite sugadinti sėdynės šildytuvą.

Priekinių sėdynių šildymas

A tipas

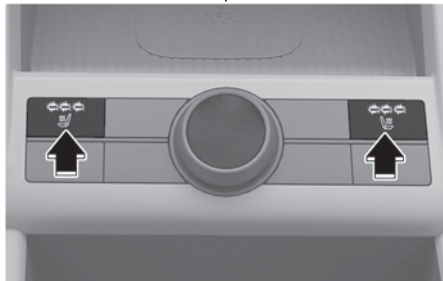

B tipas

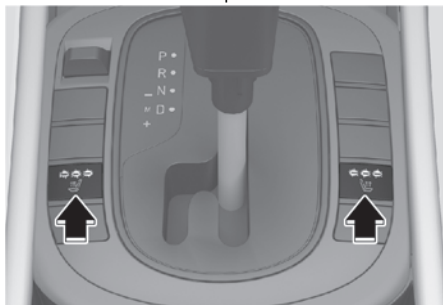

Kai variklis veikia, paspauskite jungiklį, kad būtų šildoma vairuotojo arba priekinio keleivio sėdynė.

- Kaskart paspaudus jungiklį, temperatūra keičiama tokia seka: aukšta, vidutinė, žema, išjungta.
- Sėdynės šildytuvo temperatūra automatiškai sumažinama ir išsijungia po tam tikro laiko, kad būtų išvengta nudegimų. Jei išjungus sėdynių šildytuvus vėl pasirenkama aukšta temperatūra, temperatūra vėl valdoma automatiškai.
- Įjungus variklio paleidimo mygtuką perjungus į padėtį ON, sėdynės šildytuvai visada būna išjungti.

Galinių sėdynių šildytuvai

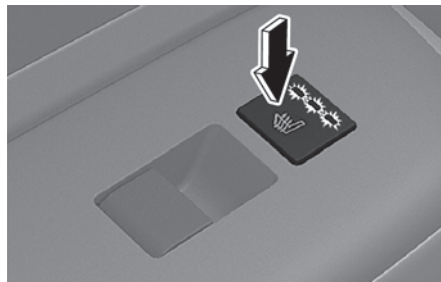

Kai variklis veikia, paspauskite sėdynės šildytuvo jungiklį, kad būtų šildoma galinė sėdynė.

- Kaskart paspaudus jungiklį, temperatūra keičiama tokia seka: aukšta, vidutinė, žema, išjungta.
- Sėdynės šildytuvo temperatūra automatiškai sumažinama ir išsijungia po tam tikro laiko, kad būtų išvengta nudegimų. Jei išjungus sėdynių šildytuvus vėl pasirenkama aukšta temperatūra, temperatūra vėl valdoma automatiškai.
- Įjungus variklio paleidimo mygtuką perjungus į padėtį ON, sėdynės šildytuvai visada būna išjungti.

Vėdinamos sėdynės

 Jeigu yra

Priekinėse oru vėsinamose sėdynėse šaltas oras pučiamas pro mažas ventiliacines skylutes sėdynės sėdimosios dalies ir atlošo paviršiuje.

Kai nesinaudojate sėdynių vėdinimo funkcija, ją išjunkite.

PASTABA

Kad nesugadintumėte oru vėsinamos sėdynės:

- Sėdynėms valyti niekada nenaudokite tirpiklio, pavyzdžiui, dažų skiediklio, benzino, alkoholio ar benzino.
- Ant priekinių sėdynių ir atlošų neužpilkite skysčių. Dėl to ventiliacinės skylutės gali užsikisti ir sistema gali neveikti tinkamai.
- Nedėkite po sėdynėmis daiktų, pavyzdžiui, plastikinių maišelių arba laikraščių. Dėl uždengtų oro įsiurbimo angų vėdinimas tinkamai neveiks.
- Nekeiskite sėdynių uždangalų.
- Jeigu vėsinimas oru neveikia, iš naujo paleiskite automobilį. Jeigu tai nepadeda, rekomenduojame, kad jūsų automobilį patikrintų įgaliotasis HYUNDAI atstovas.

Priekinė vėdinama sėdynė

A tipas

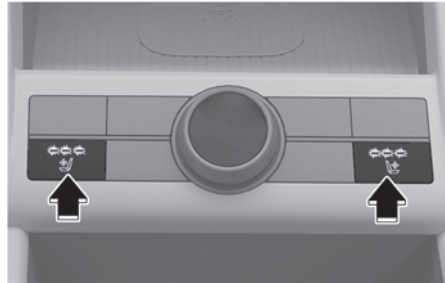

B tipas

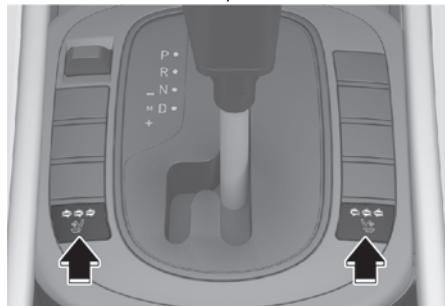

Kai variklis veikia, paspauskite jungiklius, kad būtų vėsinama vairuotojo arba priekinė keleivio sėdynė.

- Oro srauto greičio padėčių keitimo eiliškumas kaskart paspaudus mygtuką: didelis, vidutinis, mažas, išjungta.
- Variklio veikimo mygtuką perjungus į padėtį ON, numatytoji sėdynių vėdinimo padėtis yra išjungta.

Saugos diržai

Šiame skyriuje aprašoma, kaip tinkamai naudotis saugos diržais. Be to, aprašomi kai kurie dalykai, kurių negalima daryti prisisėgus saugos diržais.

Įspėjimai dėl saugos naudojant saugos diržus

Prieš pradėdami važiuoti visada prisisėkite saugos diržu ir pasirūpinkite, kad visi keleiviai būtų prisisėgę saugos diržais. Saugos pagalvės yra papildomos saugos priemonės, kurios papildo saugos diržus, tačiau jų nepakeičia. Daugelyje šalių reikalaujama, kad visi transporto priemonėje esantys asmenys segėtų saugos diržus.

ĮSPĖJIMAS

Automobiliui važiuojant VISI keleiviai privalo prisisėgti saugos diržais. Kad sunkiai arba mirtinai nesusižalotumėte, laikykitės tolesnių reikalavimų.

- Jaunesni nei 13 metų amžiaus vaikai turi būti tinkamai prisėgti galinėse sėdynėse.
- Niekada neleiskite vaikams važiuoti priekinėje keleivio sėdynėje, jeigu jos saugos pagalvė neišjungta. Jeigu vaikas sėdi priekinėje keleivio sėdynėje, atitraukite sėdynę kuo toliau ir tinkamai prisėkite vaiką sėdynėje.
- NIEKADA neleiskite laikyti kūdikio arba vaiko ant keleivio kelių.
- NIEKADA nevažiuokite automobiliu sėdėdami atloštoje sėdynėje.
- Neleiskite vaikams sėdėti vienoje sėdynėje ar naudotis vienu saugos diržu.

- Nelaikykite peties diržo po savo ranka arba už nugaros.
- Nenaudokite susisukusio saugos diržo. Susisukęs diržas tinkamai jūsų neapsaugos per eismo įvykį.
- Nenaudokite saugos diržo, jeigu pažeista jo juosta arba tvirtinimo elementai.
- Nesekite saugos diržo į kitoms sėdynėms skirtas sagtis.
- Niekada neatsisėkite saugos diržo važiuodami. Dėl to galite nesuvaldyti automobilio ir sukelti susidūrimą.
- Patikrinkite, ar sagtyje nėra nieko, kas galėtų trukdyti saugos diržo užrakto mechanizmui saugiai užsisėgti.
- Niekada nemodifikuokite saugos diržo ir nemontuokite įtaisų, kurie gali sutrukdyti saugos diržui pašalinti laisvumą.
- Nenaudokite saugos diržo, jeigu pažeista jo juosta arba tvirtinimo elementai. Rekomenduojama, kad saugos diržą pakeistų įgaliotasis HYUNDAI atstovas.

ĮSPĖJIMAS

Pažeisti saugos diržai ar jų įtempimo įtaisai tinkamai neveiks. Visada pakeiskite:

- atspurusią, suteptą arba pažeistą diržo juostą;
- pažeistus tvirtinimo elementus;
- visą per eismo įvykį suveikusio saugos diržo mechanizmą, net jei nėra akivaizdžių juostos arba mechanizmo pažeidimų.

Saugos diržų įspėjamoji lemputė

Vairuotojo saugos diržo įspėjamoji lemputė

Prietaisų skydelis

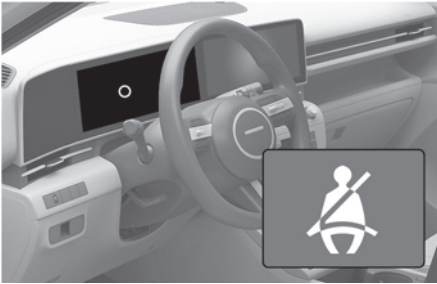

Vairuotojui primenama, kad vairuotojo saugos diržų įspėjamoji lemputė užsidega maždaug 6 sekundes kiekvieną kartą, kai uždegimo jungiklis yra ON padėtyje, neatsižvelgiant į tai, ar vairuotojas yra prisisėgęs saugos diržą.

Jei važiuodami mažesniu nei 20 km/h (12 mph) greičiu ir toliau neprisiesgite arba atsiesgite saugos diržą, įsižiebs saugos diržo įspėjamoji lemputė.

Jei važiuodami 20 km/h (12 mph) ar didesniu greičiu ir toliau neprisiesgate arba atsiesgate saugos diržo, tam tikrą laiką skamba įspėjamoji saugos diržo signalas ir mirksi įspėjamoji lemputė.

Priekinės keleivio sėdynės saugos diržo įspėjamoji lemputė

Priekinio keleivio saugos diržo įspėjamoji lemputė užsidega maždaug 6 sekundes kiekvieną kartą įjungus uždegimo jungiklį, neatsižvelgiant į saugos diržų užsegimą.

Jei važiuojant mažesniu nei 20 km/h (12 mph) greičiu keleivis ir toliau neprisiesgs arba atsiesgs saugos diržą, įsižiebs saugos diržo įspėjamoji lemputė.

Jei keleivis ir toliau neprisiesga arba atsiesga saugos diržą, o jūs važiuojate 20 km/h (12 mylių per valandą) ar greičiau, tam tikrą laiką skamba saugos diržų įspėjamoji signalas ir mirksi atitinkama įspėjamoji lemputė.

ĮSPĖJIMAS

Sėdint netinkamoje padėtyje gali būti trikdoma priekyje sėdinčio keleivio saugos diržo įspėjamoji sistema. Nurodykite keleiviui tinkamai sėdėti, kai transporto priemonė važiuoja.

Informacija

- Saugos diržo įspėjamoji lemputė mirksės arba degs 6 sekundes net tada, kai priekinėje keleivio sėdynėje niekas nesėdi.
- Priminimas apie priekinės sėdynės saugos diržą gali veikti, kai ant jos padėtas bagažas.

Galinės keleivių sėdynės saugos diržo įspėjamosios lemputės



Galinės kairės ir dešinės pusės sėdynėms

- Galinio keleivio saugos diržų įspėjamoji lemputė užsidega maždaug 6 sekundes kiekvieną kartą, kai uždegimo jungiklis yra ON padėtyje, nepriklausomai nuo saugos diržų užsegimo.
- Jei važiuojant mažesniu nei 20 km/h (12 mph) greičiu keleivis ir toliau neprisisegs arba atsisegs saugos diržą, atitinkama įspėjamoji lemputė švies tol, kol keleivis prisisegs saugos diržą.
- Jei keleivis ir toliau neprisisegs arba atsisegs saugos diržą važiuojant 20 km/h (12 mph) ar didesniu greičiu, maždaug 35 sek. skambės įspėjamasis garso signalas ir mirksės atitinkama įspėjamoji lemputė.

Galinei vidurinei sėdynei

- Galinio keleivio saugos diržų įspėjamoji lemputė užsidega maždaug 6 sekundes kiekvieną kartą, kai uždegimo jungiklis yra ON padėtyje, nepriklausomai nuo saugos diržų užsegimo.
- Jei saugos diržu neprisisegta, užvedimo jungiklį pasukus į padėtį ON, saugos diržo įspėjamoji lemputė degs maždaug 70 sekundžių.
- Jei važiuojant mažesniu nei 20 km/h (12 mph) greičiu keleivis ir toliau neprisisegs arba atsisegs saugos diržą, atitinkama įspėjamoji lemputė švies apie 70 sekundžių.
- Jei keleivis ir toliau neprisisegs arba atsisegs saugos diržą važiuojant didesniu nei 20 km/h (12 mph) greičiu, maždaug 35 sek. skambės įspėjamasis garso signalas ir mirksės atitinkama įspėjamoji lemputė.
- Jei važiuojant mažesniu nei 10 km/h (6 mph) greičiu atidaromos ar uždaromos galinės durys, įspėjamoji lemputė ir įspėjamasis garso signalas neįsijungs net ir važiuojant didesniu nei 20 km/h (12 mph) greičiu.

Saugos diržų sistema

Juosmens ir peties saugos diržas

Saugos diržo užsegimas:

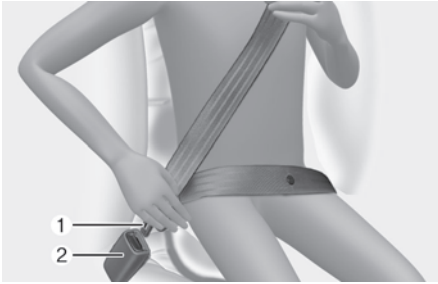

Ištraukite diržą iš įtraukimo įtaiso ir įkiškite metalinį liežuvėlį (1) į sagtį (2). Kai liežuvėlis užsifiksuos sagtyje, išgirsite spragtelėjimą. Įsitikinkite, kad saugos diržas nesusisukęs.



Diržo juosmens (1) dalimi reikia apjuosti klubus, o pečių (2) dalis turi būti ant krūtinės.

Saugos diržo ilgis susireguliuoja automatiškai po to, kai juosmens diržo dalis sureguliuojama rankiniu būdu taip, kad tampriai apjuostų klubus. Jei lėtai ir atsargiai lenksitės į priekį, diržas išsitemps ir judės kartu su jumis.

Staigiai stabdant ar automobiliui patyrus smūgį, diržas užsiblokuoja. Jis taip pat užsiblokuoja, jei į priekį bandysite lenktis per staigiai.

PASTABA

Jei negalite sklandžiai ištraukti pakankamo ilgio saugos diržo iš įtraukimo įtaiso, tvirtai tįmptelėkite diržą ir paleiskite. Atleidus diržą galima sklandžiai ištraukti.

⚠ ĮSPĖJIMAS

Netinkamoje vietoje kūną juosiantys saugos diržai per eismo įvykį gali sunkiai sužaloti. Reguluodami saugos diržą, imkitės tokių atsargumo priemonių:

- Saugos diržo juosmens dalį nuleiskite kuo žemiau ant klubų, o ne ant juosmens, ir kad jis tampriai priglustų. Tada stiprūs jūsų dubens kaulai galės sugerti susidūrimo jėgą ir sumažės pavojus sužaloti vidaus organus.
- Vieną ranką pakiškite po peties diržu, o kita turi likti virš diržo, kaip pavaizduota iliustracijoje.
- Diržo peties dalies tvirtinimo įtaisą visada gerai užfiksuokite tinkamame aukštyje.
- Niekada saugos diržo nesisekite taip, kad jis būtų ant kaklo ar veido.

Aukščio reguliavimas

Diržo peties dalies aukštį reikia sureguliuoti taip, kad diržas eitų įstrižai krūtinės ir per arčiau durų esančio peties vidurį, o ne per kaklą.

Diržo peties dalies aukštį reikia sureguliuoti taip, kad diržas eitų įstrižai krūtinės ir per arčiau durų esančio peties vidurį, o ne per kaklą.

Norėdami pakeisti diržo tvirtinimo įtaiso aukštį, atlikite šiuos veiksmus.

- Patraukite jį aukštyn (1), kad padidintumėte aukštį. Regulatorius nuleidžiamas, stumiant jį žemyn (3), tuo pačiu metu nuspaudus aukščio regulatoriaus mygtuką (2). Norėdami užfiksuoti tvirtinimo įtaisą, mygtuką atleiskite. Pamėginkite pastumti aukščio reguliatorių žemyn, kad patikrintumėte, ar jis užfiksuotas.

Priekinė sėdynė

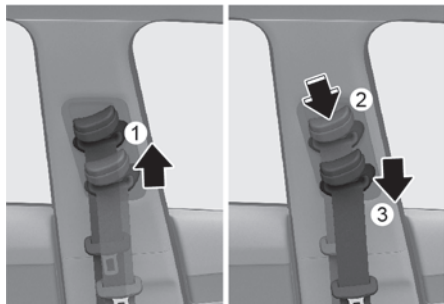

Saugos diržo atsegimas:

Nuspauskite fiksavimo sagties atleidimo mygtuką (1).

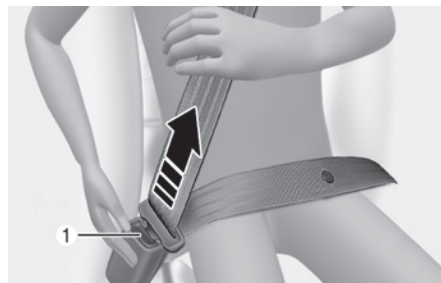

Atsegtas diržas automatiškai įtraukiamas į įtraukimo įtaisą. Jei diržas automatiškai neįtraukiamas, patikrinkite, ar jis nesusisukęs, ir pabandykite vėl.

Galinės vidurinės sėdynės saugos diržas (3 tvirtinimo taškų galinis vidurinis saugos diržas)

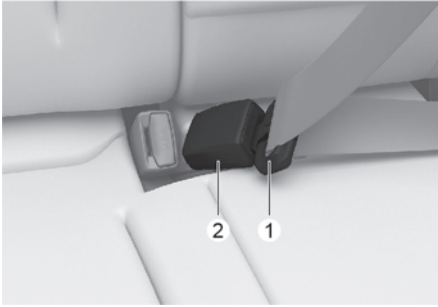

Įdėkite liežuvėlį (1) į sagtį (2) kol išgirsite garsų spragtelėjimą, reiškiantį, kad užraktas užsifiksavo. Patraukite diržo peties dalį, kad diržas priglustų prie klubų, ir pašalinkite laisvumą. Įsitikinkite, kad saugos diržas nesusisukęs.

Galinės vidurinės sėdynės saugos diržui užsegti reikia naudoti sagtį su žyma CENTER (vidurinė).

i Informacija

Jei negalite ištraukti saugos diržo iš įtraukimo įtaiso, tvirtai truktelėkite saugos diržą ir jį paleiskite. Atleidę, atsargiai ištraukite diržą.

Saugos diržo įtempiklis

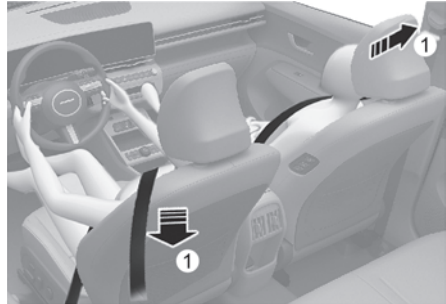

(1) Saugos diržo įtempiklis (priekinės sėdynės ir galinės kraštinės sėdynės)

Jūsų automobilyje sumontuoti vairuotojo ir priekyje sėdinčio keleivio, taip pat gale sėdinčių keleivių saugos diržų įtempikliai (įtraukimo ir įtempimo įtaisai). Įtempiklio paskirtis – užtikrinti, kad saugos diržai tvirtai laikytų žmogaus kūną įvykus priekiniam arba šoniniam susidūrimui (-ams). Per eismo įvykius, kai smūgis iš priekio ar šono yra pakankamai stiprus, saugos diržų įtempikliai gali suveikti kartu su saugos pagalvėmis.

Automobilį staigiai stabdant arba jums staigiai pasilenkus į priekį, saugos diržo įtempiklis užblokuojamas.

Kai kurių priekinių susidūrimų metu įtempiklis įsijungia ir prispaudžia saugos diržą prie kūno.

⚠️ ĮSPĖJIMAS

Kad sunkiai arba mirtinai nesusižalotumėte, laikykitės tolesnių reikalavimų.

- Visada prisisėkite savo saugos diržu ir tinkamai sėdėkite ant sėdynės.
- Nenaudokite susisukusio ar atsipalaidavusio saugos diržo.
- Nieko nelaikykite šalia sagties.
- Visada pakeiskite diržų įtempiklius jiems suveikus ar po eismo įvykio.
- Įtempiklių NIEKADA netikrinkite, neatlikite jų priežiūros darbų, neremontuokite ir nekeiskite patys. Rekomenduojama, kad įtempiklius tikrintų, prižiūrėtų, remontuotų ar keistų įgaliotasis HYUNDAI atstovas.
- Saugokite saugos diržų įtempimo mechanizmus nuo smūgių.

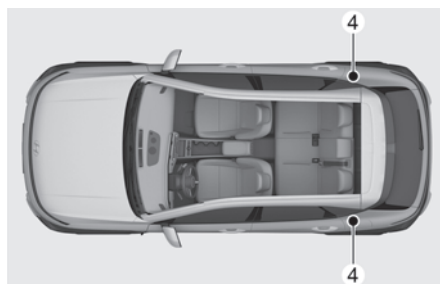
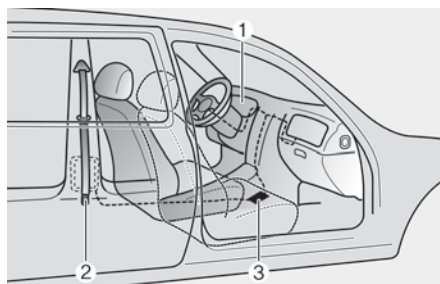

⚠️ ĮSPĖJIMAS

Saugos diržų įtempikliams suveikus, kelias minutes jų nelieskite. Saugos diržo įtempikliui suveikus susidūrimo metu, įtempiklis gali įkaisti, ir jūs galite nusideginti.

⚠️ PERSPĖJIMAS

Atliekant automobilio kėbulo priekinės dalies remonto darbus, gali būti pažeista saugos diržų įtempiklių sistema. Todėl rekomenduojame, kad sistemos priežiūrą atliktų įgaliotasis HYUNDAI atstovas.

Saugos diržo įtempiklio sistemą sudaro toliau apibūdintos pagrindinės dalys. Jų vietos parodytos aukščiau esančioje iliustracijoje:

- (1) Papildomos apsaugos sistemos (SRS) saugos pagalvės įspėjamoji lemputė
- (2) Įtempiklis (priekinis)
- (3) Papildomos apsaugos sistemos (SRS) valdymo modulis
- (4) Įtempiklis (galinis)

PASTABA

SRS valdymo modulį aktyvuojantis jutiklis yra sujungtas su saugos diržų įtempikliais. SRS oro pagalvių įspėjamoji lemputė prietaisų skydelyje šviečia maždaug 3-6 sekundes po to, kai uždegimo jungiklis yra ON padėtyje, tada užgęsta.

Jei įtempiklis tinkamai neveikia, įspėjamoji lemputė šviečia net ir tuo atveju, kai nėra SRS saugos pagalvės trikties. Jei ši įspėjamoji lemputė neužsidega paleidžiant variklį arba užsidegusi neužgęsta ar šviečia važiuojant automobiliu, rekomenduojama kuo skubiau patikrinti saugos diržų įtempiklius ir (arba) SRS valdymo modulį įgalioto HYUNDAI atstovo dirbtuvėse.

i Informacija

- Įtempikliai gali būti suaktyvinti tam tikrų priekinių arba šoninių susidūrimų ar apsvertimų atveju.
- Suveikus saugos diržų įtempikliams, gali pasigirsti garsus triukšmas ir salone gali pasklisti matomos, į dūmus panašios smulkios dulkės. Tai normalu ir nepavojinga.
- Nors šios smulkios dulkės nenuodingos, jos gali sudirginti odą, todėl nereikėtų ilgai kvėpuoti oru su šiomis dulkėmis. Po eismo įvykio, per kurį suveikė saugos diržų įtempikliai, odos vietas, ant kurios pateko dulkių, reikia gerai nuplauti.

Papildomi spėjimai dėl saugos naudojant saugos diržus

Saugos diržo naudojimas nėštumo laikotarpiu

Nėščios moterys visada turi segėti saugos diržą. Geriausias būdas apsaugoti jūsų dar negimusį kūdikį yra apsaugoti pačią save prisisegant saugos diržą.

Nėščios moterys visada turi segėti juosmens ir peties saugos diržą. Peties diržą perjuoskite per krūtinės vidurį ir toliau nuo kaklo. Diržo juosmens dalimi perjuoskite savo juosmenį žemiau pilvo ir patraukite pečių dalį taip, kad diržas tampaipriai priglustų prie klubų ir dubens kaulų žemiau pilvo.

⚠ ĮSPĖJIMAS

- Nėščios moterys ir pacientai yra pažeidžiamesni dėl bet koks smūgio pilvui automobilį staigiai sustabdžius ar įvykus avarijai. Jei patyrėte avariją būdama nėščia, būtinai kreipkitės į gydytoją.
- Kad būtų sumažintas dar negimusio kūdikio sunkių ar mirtinų sužalojimų per eismo įvykį pavojus, nėščios moterys NIEKADA neturi juosti saugos diržo juosmens dalies virš pilvo srities, kurioje yra negimęs kūdikis, arba ant jos.

Saugos diržų naudojimas ir vaikai

Kūdikiai ir maži vaikai

Daugumos šalių teisės aktai reglamentuoja automobiliu keliaujančių vaikų apsaugos sistemas ir reikalauja, kad būtų naudojamos atitinkamos saugos priemonės, įskaitant sėdynės paaukštinimus. Įvairiose šalyse amžius, nuo kurio galima naudoti saugos diržus vietoj vaikų apsaugos sistemos, skiriasi, todėl keliaudami turėtumėte j tai atkreipti dėmesį. Vaikų ir kūdikių apsaugos priemonės reikia tinkamai uždėti ir pritvirtinti ant galinės sėdynės.

Išsamesnės informacijos rasite šios dalies skyriuje „Išpėjimai dėl saugos naudojant saugos diržus“.

ĮSPĖJIMAS

Kūdikius ir mažus visada vaikus tinkamai pritvirtinkite jų svoriui ir ūgiui tinkamose apsaugos sistemose.

Norėdami sumažinti vaiko ar kito keleivio sunkaus ar net mirtino sužalojimo pavojų, važiuodami automobiliu niekada nelaikykite vaiko ant kelių ar rankų. Susidūrimo metu susidariusios stiprios jėgos išplės vaiką jums iš rankų ir nublokš per automobilio saloną arba išmes iš automobilio.

Per eismo įvykius mažus vaikus nuo sužalojimo geriausiai apsaugos galinėje sėdynėje pritvirtinta vaiko apsaugos sistema, atitinkanti jūsų šalyje galiojančius saugos reikalavimus. Prieš įsigydami vaiko apsaugos sistemą patikrinkite, ar ant jos yra etiketė, patvirtinanti, kad sistema atitinka jūsų šalyje galiojančius saugos reikalavimus.

Vaiko apsaugos sistema turi atitikti jūsų vaiko ūgį ir svorį. Šią informaciją rasite ant vaiko apsaugos sistemos užklijuotame lipduke. Daugiau informacijos rasite šio skyriaus dalyje „Vaiko apsaugos sistema (CRS)“.

Didesni vaikai

Vaikai iki 13 metų ir tie, kurie yra per dideli sėdėti ant sėdynės paaukštinimo, visada turi sėdėti galinėje sėdynėje, prisisegę peties ir juosmens saugos diržais. Saugos diržas turi priglusti prie klubų ir gerai priglusti prie peties ir krūtinės, apsaugodamas vaiką. Vaikui muistantis, diržas gali pasislinkti. Suaugusieji turėtų dažnai tikrinti, ar diržas tinkamai uždėtas. Susidūrimo atveju vaikams saugiausia sėdėti ant galinių sėdynių, naudojant vaikui tinkamą vaiko apsaugos sistemą.

Jei vyresnį nei 13 metų vaiką reikia sodinti priekinėje sėdynėje, jį reikia saugiai prisegti esamu saugos diržu, o sėdynę reikia atitraukti kuo toliau atgal.

Jei diržo peties dalis liečia vaiko kaklą ar veidą, paslinkite vaiką kuo labiau į automobilio vidurį. Jei diržo peties dalis vis tiek liečia veidą ar kaklą, vaiką reikia sodinti ant atitinkamo paaukštinimo galinėje sėdynėje.

ĮSPĖJIMAS

- Visada patikrinkite, ar didesni vaikai yra tinkamai prisegti saugos diržais ir diržai tinkamai sureguliuoti.
- Niekada neleiskite, kad diržo peties dalis būtų ant vaiko kaklo arba veido.
- Neleiskite daugiau nei vienam vaikui prisisegti vienu saugos diržu.

Saugos diržo naudojimas ir sužeisti žmonės

Vežamą sužeistą žmogų vis tiek reikia prisegti saugos diržu. Dėl specialių rekomendacijų pasitarkite su gydytoju.

Vienam žmogui – vienas saugos diržas

Niekada nbandykite naudoti vieno saugos diržo dviem šalia sėdintiems žmonėms (vaikams arba suaugusiesiems). Priešingu atveju per eismo įvykį galima patirti sunkesnių sužalojimų.

Važiuodami negulėkite

Sėdėti atsilošus važiuojančiame automobilyje gali būti pavojinga. Netgi prisisegus saugos diržu, smarkiai atlošta sėdynė labai sumažina jūsų apsaugos sistemos (saugos diržų ir saugos pagalvių) teikiamą apsaugą.

Saugos diržas turi būti priglundęs prie jūsų klubų ir krūtinės, kad tinkamai veiktų.

Susidūrimo metu galite įsirėžti į saugos diržą ir patirti kaklo arba kitų sužalojimų.

Kuo labiau atlošta sėdynė, tuo didesnė tikimybė, kad keleivio klubai nuslys po saugos diržo juosmens dalimi arba diržo peties dalis sužalos keleivio kaklą.

ĮSPĖJIMAS

- Niekada nevažiuokite automobiliu sėdėdami atloštoje sėdynėje.
 - Jei važiuojama smarkiai atloštoje sėdynėje, susidūrimo atveju arba staigiai stabdant didėja sunkių ar net mirtinų sužalojimų pavojus.
 - Vairuotojas ir keleiviai visada turi gerai įsitaisyti savo sėdynėse su atlošais vertikaloje padėtyje ir tinkamai prisisegti diržais.
-

Saugos diržų priežiūra

Saugos diržų negalima ardyti ir keisti jų konstrukcijos.

Reguliarus tikrinimas

Visus saugos diržus reikia reguliariai tikrinti, ar jie nesusidėvėję ir nepažeisti. Visas pažeistas dalis reikia kuo skubiau pakeisti.

Neišpurvinkite ir nesuslapinkite saugos diržų

Saugos diržai turi būti švarūs ir sausi. Jei diržai išsipurvina, juos galima nuvalyti muilo tirpalu ir šiltu vandeniu. Nenaudokite baliklių, dažiklių, stiprių ploviklių ar šveičiamųjų medžiagų, nes jie gali pažeisti diržo medžiagą.

Kada reikia keisti saugos diržus

Jei automobilis pateko į eismo įvykį, reikia pakeisti visą saugos diržo mechanizmą ar mechanizmus. Diržus reikia pakeisti, net jei pažeidimų nesimato. Rekomenduojama kreiptis pagalbos į įgaliotąjį HYUNDAI atstovą.

Vaiko apsaugos sistema (CRS)

Mūsų patarimas: vaikai visada turi sėdėti gale

ĮSPĖJIMAS

Visada tinkamai prisekite vaikus automobilyje. Bet kokio amžiaus vaikai būna saugesni važiuodami ant galinės sėdynės. Niekada netvirtinkite į priekį atgręžtos vaiko apsaugos sistemos priekyje sėdinčio keleivio vietoje, nebent tos sėdynės saugos pagalvė išjungta.

Automobiliu vežami iki 13 metų amžiaus vaikai visada turi sėdėti galinėje sėdynėje ir naudoti tinkamą apsaugos priemonę, kad, įvykus eismo įvykiui, staigiai stabdant ar manevruojant būtų kuo mažesnis sužalojimo pavojus.

Pagal statistiką vaikai yra saugesni, kai važiuoja tinkamai prisegti ant galinės, o ne ant priekinės sėdynės. Vaikai, kuriems vaiko apsaugos sistema jau per maža, turi prisisegti saugos diržais.

Dauguma šalių reglamentuoja automobiliu keliaujančių vaiko apsaugos priemones ir reikalauja, kad jie naudotų atitinkamas vaiko apsaugos sistemas.

Įvairiose šalyse reikalavimai, nuo kokio amžiaus ar svorio (ūgio) vaikai vietoj vaiko apsaugos sistemų galėtų pradėti segtis saugos diržais, skiriasi, todėl keliaudami turėtumėte į tai atkreipti dėmesį.

Vaiko apsaugos sistemos turi būti tinkamai pritvirtintos prie automobilio sėdynių. Naudokite jūsų šalies reikalavimus atitinkančią vaiko apsaugos sistemą.

Vaiko apsaugos priemonės paprastai tvirtinamos transporto priemonės sėdynėje juosmens / pečių diržu arba viršutiniu diržu ir (arba) ISOFIX tvirtinimo įtaisu galinėse transporto priemonės sėdynėse.

Vaiko apsaugos sistema

Kūdikiai ir mažesni vaikai turi būti prisegti diržais atitinkamoje atgal ar pirmyn atgręžtoje vaikų apsaugos sistemoje, kuri prieš tai tinkamai pritvirtinama prie automobilio sėdynės. Perskaitykite ir vadovaukitės vaiko apsaugos priemonės gamintojo nurodymais dėl jos tvirtinimo ir naudojimo.

ĮSPĖJIMAS

Nenaudokite netinkamai įtvirtintos vaiko apsaugos sistemos. Patekus į avariją, tai gali padidinti sunkaus ar net mirtino sužalojimo pavojų. Naudojant vaiko apsaugos sistemą:

- Tvirtindami ir naudodami vaiko apsaugos priemonę, visada vadovaukitės gamintojo nurodymais.
 - Visada tinkamai prisekite diržais savo vaiką vaiko apsaugos priemonėje.
 - Nenaudokite kūdikio krepšio ar vaiko sėdynės, kuri užkabinama ant sėdynės atlošo. Ji negali užtikrinti tinkamos apsaugos avarijos atveju.
 - Įvykus eismo įvykiui, vaiko apsaugos sistemą, saugos diržus, ISOFIX tvirtinimo įtaisus ir viršutinio diržo tvirtinimo įtaisus rekomenduojame patikrinti įgaliotojoje HYUNDAI atstovybėje.
-

Vaiko apsaugos sistemos (CRS) pasirinkimas

Rinkdamiesi vaiko apsaugos sistemą visada:

- Patikrinkite, ar vaiko apsaugos priemonė yra su etikete, patvirtinančia jos atitiktį atitinkamiems jūsų šalies saugos reikalavimams.
Galima naudoti tik pagal ECE-R44 arba ECE-R129 reikalavimus patvirtintą vaiko apsaugos sistemą.
- Rinkitės jūsų vaiko ūgį ir svorį atitinkančią vaiko apsaugos priemonę. Paprastai tokia informacija privalomai pateikiama etiketėje ar naudojimo instrukcijose.
- Rinkitės vaiko apsaugos sistemą, tinkančią sėdynei, ant kurios tokią sistemą naudosite.
- Perskaitykite ir laikykitės vaiko apsaugos priemonės gamintojo pateikiamų tvirtinimo ir naudojimo nurodymų.

Vaiko apsaugos sistemų tipai

Yra trys pagrindiniai vaiko apsaugos sistemų tipai: atgręžta atgal ar pirmyn sistema bei sėdynės paauskštinimas.

Jos skirstomos pagal vaiko amžių, ūgį ir svorį.

Atgal atgręžta vaiko apsaugos sistema



Naudojant atgal atgręžtą vaiko apsaugos sistemą, susidūrimo jėgos absorbuojamos jos korpusas, o ne vaiko kūnas. Korpusas taip pat palaiko sistemos lopšį ir saugo vaiko galvą, kaklą ir stuburą. Visi vaikai iki vienerių metų turi būti vežami atgal atgręžtose vaiko apsaugos sistemose. Keičiamose ir trys viename tipo vaiko apsaugos sistemose atgal atgręžtoje padėtyje paprastai taikomos didesnės ūgio ir svorio ribos, kad ir vyresnio amžiaus vaiką galėtumėte vežti atgal atgręžtoje sistemoje.

Naudokite atgal atgręžtas vaiko apsaugos sistemas iki vaiko ūgis ir svoris atitinka vaiko apsaugos sistemos gamintojo leistinas ribas. Tai geriausias būdas juos apsaugoti. Kai jūsų vaikas išauga į galą atgręžtą vaiko apsaugos kėdutę, jūsų vaikas yra pasirengęs į priekį atsuktai vaiko apsaugos kėdutei su saugos diržais.

Į priekį atgręžta vaiko apsaugos sistema



Į priekį atgręžtoje vaiko apsaugos sistemoje vaiko kūnas prilaikomas sistemos diržais. Naudokite į priekį atgręžtas vaiko apsaugos sistemas su diržais tol, kol vaiko ūgis ir svoris atitinka vaiko apsaugos sistemos gamintojo leistinas ribas.

Kai vaikas jau yra per didelis sėdėti į priekį atgręžtoje vaiko apsaugos priemonėje, jį galima sodinti ant sėdynės paaukštinimo.

Sėdynių paaukštinimai

Sėdynės paaukštinimas yra apsaugos priemonė, skirta geriau prisitaikyti prie automobilio saugos diržų sistemos. Su sėdynių paaukštinimu saugos diržas gerai priglundą prie vaiko kūno stambesnių dalių. Sodinkite vaikus ant sėdynės paaukštinimo tol, kol jie bus pakankamai dideli, kad juos būtų galima tinkamai prisegti saugos diržu.

Kad saugos diržas gerai priglustų, diržo juosmens dalis turi būti ant vaiko šlaunų, o ne pilvo. Peties diržas turėtų patogiai priglusti prie vaiko peties ir krūtinės, o ne kaklo ir veido. Iki 13 metų amžiaus vaikai turi būti tinkamai prisegti, kad būtų kuo mažesnė sužalojimo grėsmė eismo įvykio, staigaus stabdymo ar staigaus manevravimo atveju.

Vaiko apsaugos sistemos tvirtinimas

ĮSPĖJIMAS

Prieš tvirtindami vaiko apsaugos sistemą, perskaitykite vaiko apsaugos sistemos gamintojo instrukcijas ir jų laikykitės.

Sistemos vadove ir šiame vadove pateikiamos instrukcijos skirtos padėti išvengti rimtų ar net mirtinų sužalojimų įvykus avarijai.

ĮSPĖJIMAS

Jei automobilio galvos atrama trukdo tinkamai sumontuoti vaiko apsaugos sistemą (kaip aprašyta vaiko apsaugos sistemos vadove), pakoreguokite galvos atramos padėtį arba ją visai išimkite

Pasirinkus savo vaikui tinkamą vaiko apsaugos sistemą ir įsitikinus, kad ji tinka jūsų automobilio sėdynėi, toliau reikia atlikti tris pagrindinius žingsnius:

- **Tinkamai pritvirtinkite vaiko apsaugos sistemą prie transporto priemonės.** Visas vaiko apsaugos sistemos automobilyje reikia tvirtinti juosmens / peties diržu arba ISOFIX viršutinio diržo tvirtinimo įtaisais ir (arba) ISOFIX laikikliais ir (arba) atramine kojele.
- **Įsitikinkite, kad vaiko tvirtinimo sistema yra tvirtai pritvirtinta.** Pritvirtinę vaiko apsaugos sistemą automobilyje, patraukite ir pastumkite sėdynę į priekį ir atgal, į šonus, kad patikrintumėte, ar ji gerai pritvirtinta prie sėdynės. Saugos diržu pritvirtinta vaiko apsaugos sistema turi būti sumontuota kuo tvirtčiau. Tačiau galimas nedidelis judėjimas iš vienos pusės į kitą.
- **Pritvirtinkite vaiką vaiko tvirtinimo sistemoje.** Vaikas apsaugos sistemoje turi būti tinkamai prisegtas diržais pagal sistemos gamintojo nurodymus.

PERSPĖJIMAS

Siekiant išvengti nudegimų, prieš sodindami savo vaiką į kėdutę patikrinkite sėdimąjį paviršių ir sagtis. Vaiko apsaugos priemonė uždarytame automobilyje gali labai įkaisti.

Kiekvienos sėdėjimo padėties diržais tvirtinamos ir ISOFIX vaiko apsaugos sistemos tinkamumas pagal JT reglamentus (Europai)

(Informacija automobilių naudotojams ir CRS gamintojams)

- Taip: tinka nurodytai CRS kategorijai tvirtinti.
- Ne: netinka nurodytai CRS kategorijai tvirtinti.
- -: netaikoma.
- Lentelė skirta automobiliui su kairėje pusėje esančiu vairu. Lentelė galioja automobiliui su dešinėje pusėje esančiu vairu, išskyrus priekinę keleivio sėdynę. Automobilio su vairu dešinėje pusėje priekinei keleivio sėdinei taikytina 3 sėdėjimo vietos informacija.

CRS kategorijos		Sėdėjimo vietos					
		1,2	3		4	5	6
			Saugos pagalvė išjungta (ON)	Saugos pagalvė išjungta (OFF)			
Universali diržais tvirtinama CRS	Visos svorio grupės	-	Ne	Taip ¹ (F, R)	Taip (F, R)	Taip ² (F, R)	Taip (F, R)
i dydžio CRS	ISOFIX CRF: F2, F2X, R1, R2	-	Ne	Ne	Taip (F, R)	Ne	Taip (F, R)
Vaikiška lovelė (ISOFIX šonu atgręžta CRS)	ISOFIX CRF: L1, L2	-	Ne	Ne	Ne	Ne	Ne
ISOFIX kūdikių* CRS (*: ISOFIX vaikų CRS)	ISOFIX CRF: R1	-	Ne	Ne	Taip (R)	Ne	Taip (R)
ISOFIX mažylių CRS – maža	ISOFIX CRF: F2, F2X, R2, R2X	-	Ne	Ne	Taip (F, R)	Ne	Taip (F, R)
ISOFIX kūdikių CRS – didelė (*: ne sėdynių paaukštinimai)	ISOFIX CRF: F3,R3	-	Ne	Ne	Taip (F, R)	Ne	Taip (F, R)
Sėdynės paaukštinimas – mažesnio pločio	ISO CRF: B2	-	Ne	Ne	Taip	Ne	Taip
Sėdynės paaukštinimas – viso pločio	ISO CRF: B3	-	Ne	Ne	Taip	Ne	Taip

*1 Norint įrengti universalią vaiko apsaugos sistemą, 1-os eilės keleivio sėdynė turi būti nustatyta į atitinkamą padėtį, kuri netrukdytų tinkamai sumontuoti (reguliuoti pagal galimą aukštį arba vertikalią padėtį).

*2 Niekada nemontuokite vaiko apsaugos sistemos su atramine kojele 2-os sėdynių eilės centre. Kadangi centrinis grindų iškilimas neužtikrina vaiko apsaugos sistemos stabilumo.

i Informacija

F: | priekį atsukta padėtis, R: Atsukta atgal padėtis

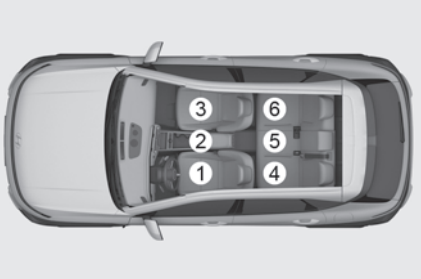
Sėdynės numeris	Vieta automobilyje	Sėdėjimo vietos
1	Priekinė kairė	
2	Priekinė vidurinė	
3	Priekinė dešinė	
4	2 eilės kairė	
5	2 eilės vidurinė	
6	2 eilės dešinė	

i Informacija

- Jei automobilio galvos atrama neleidžia tinkamai įrengti CRS, sėdimos vietos galvos atramą reikia pareguliuoti arba visiškai išimti.
- Niekada netvirtinkite į priekį atgręžtos vaiko apsaugos sistemos priekyje sėdinčio keleivio vietoje, nebent tos sėdynės saugos pagalvė išjungta.

Rekomenduojamos vaiko apsaugos sistemos (Europai)

Vaiko ūgio arba svorio grupė	CRS gamintojas	CRS modelio pavadinimas	Tvirtinimo tipas	ECE patvirtinimo Nr.
40-83 cm	„Britax Romer“	BABY-SAFE 3 i-SIZE su FLEX BASE i-Sense	ISOFIX su atramine koja, atsukta į galą	E1*129R03/04*0060
76-105 cm	„Britax Romer“	„Trifix 2 i-size“	ISOFIX su viršutiniu tvirtinimo diržu	129R-010015
100-150 cm	„Cybex“	„Solution T i-Fix“	ISOFIX ir automobilio saugos diržas	129R-030036
III grupė	„Graco“	„Booster Basic (Junior III)“	Automobilio diržas	E11-0444165

CRS gamintojo informacija

„Besafe“: <https://www.besafe.com>

„Britax“: <https://www.britax.com>

„Cybex“: <https://cybex-online.com>

„Graco“: <https://www.gracobaby.com>

Vaikams skirti ISOFIX laikikliai sėdynėje ir viršutinio diržo tvirtinimo įtaisais (ISOFIX tvirtinimo sistema)

ISOFIX tvirtinimo sistema laiko vaiko apsaugos sistemą automobilyje važiuojant ir įvykus eismo įvykiui. Ši sistema skirta tam, kad būtų lengviau sumontuoti vaiko apsaugos sistemą ir sumažėtų tikimybė netinkamai ją sumontuoti. ISOFIX sistemoje naudojami tvirtinimo įtaisai automobilyje ir tvirtinimo elementai ant vaiko apsaugos sistemos. Su ISOFIX sistema nereikia tvirtinti vaiko apsaugos sistemos galinėse sėdynėse su saugos diržais.

ISOFIX tvirtinimo įtaisai yra metaliniai strypai automobilio sėdynėje. Kiekvienoje sėdynėje su ISOFIX sistema yra du apatiniai tvirtinimo įtaisai, į kuriuos įsistato vaiko apsaugos sistemos apatiniai tvirtinimo elementai.

Norint automobilyje naudoti ISOFIX sistemą, sumontuokite vaiko apsaugos sistemą su ISOFIX tvirtinimo elementais. (ISOFIX vaiko apsaugos sistemą galima naudoti tik kaip pagal ECE-R44 arba ECE-R129 reikalavimus patvirtintą vaiko apsaugos sistemą.)

Vaiko apsaugos sistemos gamintojas pateikia nurodymus, kaip naudoti vaiko apsaugos sistemos tvirtinimo elementus, skirtus ISOFIX tvirtinimo įtaisams.

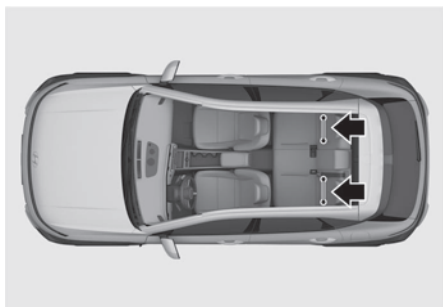

ISOFIX tvirtinimo įtaisai įrengti galinėse kraštinėse sėdynėse kairėje ir dešinėje pusėse. Jų vietos parodytos iliustracijoje. Centrinei galinei sėdynei nėra numatyti ISOFIX apatiniai tvirtinimo įtaisai.

⚠️ ĮSPĖJIMAS

Nebandykite pritvirtinti vaiko apsaugos sistemos ant vidurinės sėdynės prie ISOFIX tvirtinimo įtaisų. Šiai sėdynei nėra numatyti ISOFIX apatiniai tvirtinimo įtaisai. Nenaudokite galinės sėdynės tvirtinimo įtaisus, skirtų vidurinėms sėdynei. Tai gali sugadinti tvirtinimo įtaisus, kurie gali sulūžti arba neišlaikyti apkrovų susidūrimo atveju ir dėl to gali būti patirti sunkūs ar net mirtini sužalojimai.

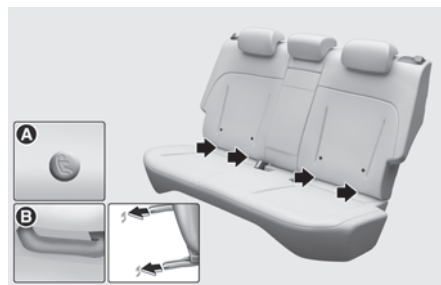

[A] ISOFIX tvirtinimo įtaiso vietos indikatorius

(A tipas – , B tipas – )

[B] ISOFIX tvirtinimo įtaisai

ISOFIX tvirtinimo įtaisų padėties indikatorių simboliai yra ant kairiosios ir dešinėsios galinės sėdynių atlošų. Jie nurodo ISOFIX tvirtinimo įtaisų padėtį automobilyje.

Abiejose galinėse kraštinėse sėdynėse yra pora ISOFIX tvirtinimo įtaisų, taip pat atitinkami viršutinio tvirtinimo įtaisai galinėje galinių sėdynių pusėje.

(Vaiko apsaugos sistemos, turinčios universalų patvirtinimą pagal ECE-R44 arba ECE-R129, turi būti papildomai pritvirtintos viršutiniu diržu, prijungtu prie galinių sėdynių galinės pusės.)

Tvirtinimo taškai ISOFIX įrengti ties kairiąja ir dešiniąja kraštinėmis galinėmis sėdynėmis, tarp sėdynės atlošo ir sėdynės pagalvės.



ĮSPĖJIMAS

Prieš montuodami vaiko apsaugos sistemą įsitikinkite, kad šalia ISOFIX tvirtinimo vietos nėra pašalinių daiktų (pvz., žaislų, rašiklių, laidų). Šie daiktai montavimo metu gali sugadinti saugos diržų sistemą arba vaiko apsaugos sistemą. Jei reikia, rekomenduojame, kad automobilį patikrintų įgaliotasis HYUNDAI atstovas.

Vaiko apsaugos sistemos tvirtinimas naudojant ISOFIX tvirtinimo įtaisų sistemą

Norėdami sumontuoti „i“ dydžio ISOFIX sistemai tinkamą vaiko apsaugos sistemą bet kurioje šoninėje galinėje automobilio sėdynėje:

1. Patraukite saugos diržo sagtį nuo ISOFIX tvirtinimo įtaisų.
2. Patraukite bet kokius kitus daiktus nuo tvirtinimo įtaisų, kurie galėtų trukdyti saugiai pritvirtinti vaiko apsaugos sistemą prie ISOFIX tvirtinimo įtaisų.
3. Padėkite vaiko apsaugos sistemą ant automobilio sėdynės, tada pritvirtinkite sistemą prie ISOFIX tvirtinimo įtaisų pagal sistemos gamintojo nurodymus.
4. Vadovaudamiesi vaiko apsaugos sistemos gamintojo nurodymais, tinkamai sumontuokite ir pritvirtinkite prie ISOFIX tvirtinimo įtaisų vaiko apsaugos sistemos tvirtinimo elementus.

ĮSPĖJIMAS

Naudodami ISOFIX sistemą, imkitės tokių atsargumo priemonių:

- Perskaitykite su jūsų vaiko apsaugos sistema pateiktas montavimo instrukcijas ir jų laikykitės.
- Siekiant apsisaugoti, kad vaikas nepasiektų neįtrauktų saugos diržų, prisekite visus nenaudojamus galinių sėdynių saugos diržus ir įtraukite saugos diržo juostą už vaiko. Vaikas gali pasismaugti, jei peties diržas apsiveja aplink vaiko kaklą, o saugos diržas įsitempia.
- Niekada prie vieno tvirtinimo įtaiso netvirtinkite daugiau nei vienos vaiko apsaugos sistemos. Dėl to tvirtinimo įtaisas gali atsilaisvinti ar sulūžti.
- Po eismo įvykio visada atstovui leiskite patikrinti automobilio ISOFIX sistemą. Susidūrimo metu ISOFIX sistema gali būti pažeista ir gali tinkamai nepritvirtinti vaiko apsaugos sistemos.

Vaiko apsaugos sistemos tvirtinimas naudojant viršutinio diržo tvirtinimo sistemą



Pirmiausia pritvirtinkite vaikų apsaugos sistemą naudodami ISOFIX tvirtinimo įtaisyse arba saugos diržą. Jei vaiko apsaugos sistemos gamintojas rekomenduoja pritvirtinti viršutinį diržą, pritvirtinkite ir priveržkite viršutinį diržą prie viršutinio diržo tvirtinimo įtaiso.

Viršutiniai juostos tvirtinimo įtaisai yra sėdynių atlošų galinėje dalyje.



Viršutinio diržo tvirtinimas prie tvirtinimo įtaiso:

1. Ištempkite vaiko apsaugos sistemos viršutinį diržą per sėdynės atlošo viršų. Diržo juostą nutieskite po galvos atramą ir tarp galvos atramos laikiklių arba diržo juostą nutieskite virš sėdynės atlošo viršaus. Įsitikinkite, kad diržas nepersisukęs.
2. Užkabinkite viršutinio diržo kabliuką ant viršutinio tvirtinimo įtaiso ir įtempkite pagal jūsų vaiko apsaugos sistemos gamintojo instrukciją, kad vaiko apsaugos sistema būtų gerai pritvirtinta prie sėdynės.
3. Patikrinkite, ar vaiko apsaugos sistema yra tinkamai įtvirtinta, stumdami ir traukdami sėdynę į priekį ir atgal bei į šonus.

ĮSPĖJIMAS

Tvirtindami viršutinį diržą prie tvirtinimo įtaiso imkitės tokių atsargumo priemonių:

- Perskaitykite su jūsų vaiko apsaugos sistema pateiktas montavimo instrukcijas ir jų laikykitės.
- Niekada prie vieno ISOFIX viršutinio diržo tvirtinimo įtaiso netvirtinkite daugiau nei vienos vaiko apsaugos sistemos. Tvirtinimo įtaisas gali atsilaisvinti ar sulūžti.
- Viršutinę juostą tvirtinkite tik prie tinkamo viršutinės juostos tvirtinimo įtaiso, atitinkančio sėdynės padėtį.
- Vaiko apsaugos priemonės tvirtinimo įtaisai gali išlaikyti tik tokią apkrovą, kokią sukelia tinkamai pritvirtinta vaiko apsaugos priemonė.

Prie jų jokių būdu negalima segti suaugusių keleivių saugos diržų arba automobilyje pritvirtinti kitokius daiktus ar įrangą.

Vaiko apsaugos sistemos tvirtinimas saugos diržu

Jeigu nenaudojama ISOFIX sistema, visos vaiko apsaugos sistemos turi būti tvirtinamos prie galinės sėdynės juosmens / peties saugos diržu.



Vaiko apsaugos sistemos tvirtinimas juosmens ir peties diržu

Norėdami pritvirtinti vaiko apsaugos sistemą prie galinių sėdynių:

1. Padėkite vaiko apsaugos priemonę ant galinės sėdynės ir perkiškite juosmens ir peties diržą aplink ir per apsaugos priemonę pagal jos gamintojo instrukcijas. Įsitinkite, kad saugos diržai nesusisukę.

2. Užfiksuokite juosmens ir peties diržo liežuvėlį sagtyje. Turite išgirsti spragtelėjimą.



i Informacija

Atsegimo mygtuką pakreipkite taip, kad nenumatytu atveju jį lengvai būtų galima pasiekti.



3. Diržą kiek įmanoma įtempkite, spausdami vaiko apsaugos sistema žemyn ir tuo pat metu įtraukdami peties diržą atgal į įtraukimo įtaisą.
4. Pastumkite ir patraukite vaiko apsaugos priemonę, kad įsitikintumėte, jog saugos diržas tvirtai laiko ją vietoje.

Jeigu jūsų vaiko apsaugos sistemos gamintojas rekomenduoja ją tvirtinti viršutiniu diržu ir su juosmens ir peties saugos diržu, informacijos ieškokite dalyje „Vaiko apsaugos sistemos tvirtinimas naudojant viršutinio diržo tvirtinimo sistemą“.

Norėdami vaiko apsaugos sistemą nuimti, paspauskite sagties atsegimo mygtuką ir praverkite sėdynės saugos diržą pro kėdutę? leiskite saugos diržui visiškai susitraukti.

Saugos pagalvė – papildoma apsaugos sistema

Vairas kairėje pusėje

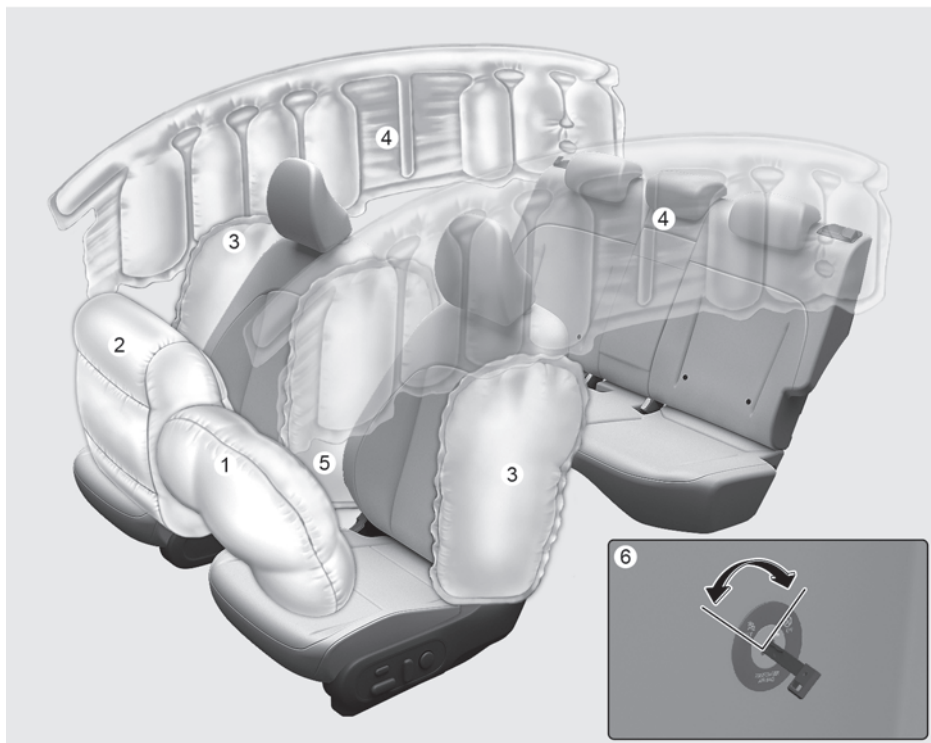

Saugos pagalvės automobilyje gali skirtis nuo parodytų iliustracijoje.

- (1) Vairuotojo priekinė saugos pagalvė
- (2) Keleivio priekinė saugos pagalvė
- (3) Šoninė saugos pagalvė
- (4) Užolaidinė saugos pagalvė
- (5) Priekinė centrinė šoninė oro pagalvė (jeigu yra)
- (6) Keleivio priekinės saugos pagalvės ON/OFF (įjungimo / išjungimo) jungiklis (jeigu yra)

Automobilyje sumontuota vairuotojo ir priekinio keleivio sėdinių papildoma saugos pagalvių (SRS) sistema.

Priekinės saugos pagalvės skirtos papildyti trijų tvirtinimo taškų saugos diržus. Kad šios saugos pagalvės apsaugotų, važiuojant būtina nuolat būti tinkamai prisisegus saugos diržais.

Per eismo įvykį galite sunkiai ar net mirtinai susižaloti, jei važiuojate neprisisegę saugos diržu. Saugos pagalvės transporto priemonėje sumontuotos kaip papildoma sistema. Jos nepakeičia trijų tvirtinimo taškų saugos diržų naudojimo. Be to, saugos pagalvės išsiskleidžia ne nuo kiekvieno smūgio. Kai kurių eismo įvykių metu saugos diržai yra vienintelė jus sauganti priemonė.

ĮSPĖJIMAS

SU SAUGOS PAGALVĖMIS SUSIJUSIOS ATSARGUMO PRIEMONĖS

- Visada naudokite saugos diržus ir vaikų apsaugos sistemas – kiekvienos kelionės metu, kiekvieną kartą, visi be išimties! Netgi išsiskleidus saugos pagalvėms, per eismo įvykį galite sunkiai ar net mirtinai susižaloti, jei neprisisegėte ar netinkamai prisisegėte saugos diržais.
- Niekada nedėkite vaiko apsaugos sistemos arba sėdynės paaukštinimo ant priekinės keleivio sėdynės, jeigu saugos pagalvė neišjungta. Išsiskleisdama saugos pagalvė su didele jėga gali atsitrengti į kūdikį ar vaiką ir sunkiai ar net mirtinai sužaloti.
- Visada saugos diržais prisekite iki 13 metų amžiaus vaikus galinėje sėdynėje. Tai saugiausia vieta vežti bet kokio amžiaus vaikus. Jei 13 metų ar vyresnį vaiką reikia vežti priekinėje sėdynėje, jis turi būti tinkamai prisegtas saugos diržu, o sėdynė turi būti atitrukta kiek įmanoma atgal.
- Visi keleiviai turi sėdėti sėdynės viduryje, atsirėmę į statmenai pakeltą sėdynės atlošą, prisisegę saugos diržais, patogiai ištiesę kojas ir pėdomis atsirėmę į grindis tol, kol automobilis sustos ir vairuotojas išjungs automobilį. Jei keleivis sėdi netinkamai, per eismo įvykį akimirksniu išsiskleidžianti saugos pagalvė gali didele jėga trenktis į keleivį ir sunkiai ar mirtinai jį sužaloti.
- Niekada nesėdėkite šalia ir be reikalo nesilenkite link saugos pagalvių, durų ar centrinės dėtvės.
- Atitraukite savo sėdynę kuo toliau nuo priekinių saugos pagalvių – tiek, kad vis dar galėtumėte valdyti automobilį.

Papildomos apsaugos sistemos (SRS) komponentai

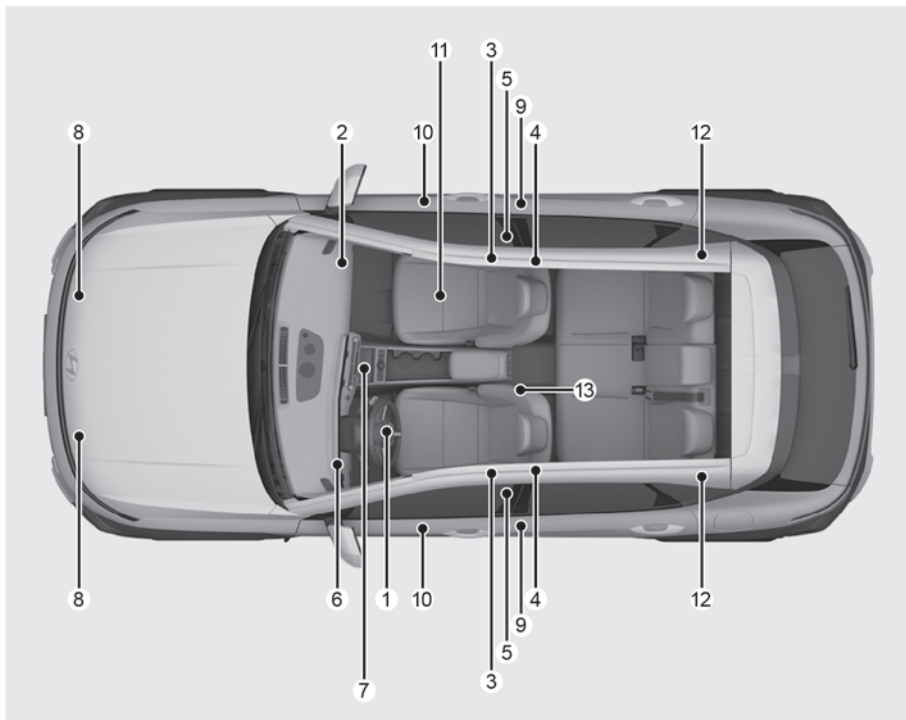

Papildomą apsaugos sistemą (SRS) sudaro tokie komponentai:

- (1) Vairuotojo priekinės saugos pagalvės modulis
- (2) Keleivio priekinės saugos pagalvės modulis
- (3) Šoninių saugos pagalvių moduliai
- (4) Užolaidinių saugos pagalvių moduliai
- (5) Priekinis įtempiklis
- (6) Saugos pagalvės įspėjamoji lemputė
- (7) Papildomos apsaugos sistemos (SRS) valdymo modulis (SRSCM) / apsvertimo jutikliai
- (8) Priekinio smūgio jutikliai
- (9) Šoninio smūgio jutikliai (greičio didinimas)
- (10) Šoninio smūgio jutikliai (slėgio)
- (11) Keleivio priekinės saugos pagalvės ON/OFF (įjungimo / išjungimo) jungiklis (jeigu yra)
- (12) Galinis įtempiklis
- (13) Priekinės centrinės šoninės saugos pagalvės modulis

i Informacija

Priekinio keleivio saugos pagalvės ON/OFF (įjungimo / išjungimo) indikatorius įtaisytas prietaisų skydelio centre.

Kur įmontuotos saugos pagalvės?

Vairuotojo ir keleivio priekinės saugos pagalvės

Vairuotojo priekinė saugos pagalvė



Keleivio priekinė saugos pagalvė

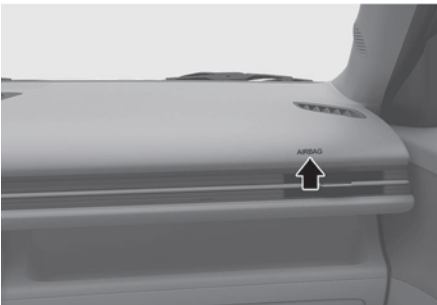

SRS sudaro saugos pagalvės, sumontuotos vairo centre ir keleivio pusėje ant priekinio skydelio virš dėtuvės. Saugos pagalvių vietose įspaustos raidės AIRBAG (saugos pagalvė).

Papildomos apsaugos sistemos (SRS) paskirtis yra suteikti automobilio vairuotojui ir priekyje sėdinčiam keleiviui papildomą apsaugą, kurios saugos diržų sistema neužtikrina pakankamai stipraus priekinio smūgio atveju.

⚠ ĮSPĖJIMAS

Norint sumažinti sunkaus ar net mirtino sužalojimo nuo išsiskleidžiančios priekinės saugos pagalvės pavojų, būtina imtis toliau apibūdintų atsargumo priemonių.

- Keleiviai visą laiką turi būti prisėgę saugos diržais, kurie padeda išlaikyti tinkamą sėdėjimo padėtį.
- Atitraukite savo sėdynę kuo toliau nuo priekinių saugos pagalvių – tiek, kad vis dar galėtumėte valdyti automobilį.
- Niekada nesiremkite į duris ar centrinę dėtuvę.
- Laikykite vairą laikrodžio 9 ir 3 valandų vietose, kad būtų kuo mažesnis jūsų rankų ir plaštakų sužalojimo pavojus.
- Neleiskite priekyje sėdinčiam keleiviui dėti pėdų arba kojų ant prietaisų skydelio.
- Niekada nedėkite jokių daiktų (pvz., prietaisų skydelio dangtelio, mobiliojo telefono laikiklio, puodelio laikiklio, kvepalų ar lipdukų) ant saugos pagalvių modulių, esančių ant vairo, prietaisų skydelio, priekinio stiklo ir priekinio keleivio skydelio virš dėtuvės, arba šalia jų. Tokie daiktai gali padaryti žalos, jei automobilis patiria gana stiprų smūgį, dėl kurio išsiskleidžia saugos pagalvės.
- Netvirtinkite jokių daiktų ant priekinio stiklo ar salono veidrodėlio.

Keleivio priekinės saugos pagalvės ON/OFF (įjungimo / išjungimo) jungiklis

+ jeigu yra

Šio jungiklio paskirtis – išjungti priekinę keleivio saugos pagalvę, kad tam tikriems priekinėje keleivio sėdynėje sėdintiems keleiviams būtų sumažinta sužalojimo ar mirties rizika dėl išsiskleidusios saugos pagalvės, kuri kyla dėl jų amžiaus, kūno sudėjimo ar sveikatos būklės.

Norėdami išjungti keleivio priekinę saugos pagalvę:

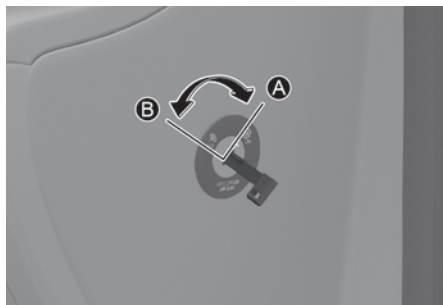

- [A] Keleivio saugos pagalvė įjungta
- [B] Keleivio saugos pagalvė išjungta



Įkiškite raktą ar panašų kietą daiktą į keleivio priekinės saugos pagalvės ON/OFF (įjungimo ir išjungimo) jungiklį ir pasukite jį į OFF (išjungimo) padėtį. Įsižiebs keleivio saugos pagalvės OFF (išjungimo) indikatorius (🔑), kuris švies tol, kol keleivio priekinė saugos pagalvė bus vėl įjungta.

Norėdami vėl įjungti keleivio priekinę saugos pagalvę:



Įkiškite raktą ar panašų kietą daiktą į keleivio priekinės saugos pagalvės ON/OFF (įjungimo / išjungimo) jungiklį ir pasukite jį į ON (įjungimo) padėtį. Įsižiebs keleivio saugos pagalvės ON (įjungimo) indikatorius (🔑).

i Informacija

Variklio paleidimo (išjungimo) mygtuką nustačius į padėtį ON (įjungta) padėtį, įsižiebia priekinio keleivio saugos pagalvės ON/OFF (įjungimo / išjungimo) indikatorius ir šviečia maždaug 4 sekundes. Tačiau automobilio variklio paleidimo (išjungimo) mygtuką nustačius į padėtį ON (įjungta) per 3 minutes po variklio išjungimo, indikatorius nešvies.

⚠ ĮSPĖJIMAS

Niekada neleiskite suaugusiam keleiviui važiuoti sėdint priekinėje keleivio sėdynėje, jei dega keleivio saugos pagalvės išjungimo indikatorius. Jei šis indikatorius šviečia, įvykus susidūrimui saugos pagalvė neišsiskleis. Įjunkite keleivio priekinę saugos pagalvę arba paprašykite keleivio persėsti ant galinės sėdynės.

Šoninės saugos pagalvės ir priekinė centrinė šoninė saugos pagalvė

+ Jeigu yra

Vairuotojo sėdynė



Keleivio sėdynė



Šoninės saugos pagalvės yra kiekvienoje priekinėje sėdynėje. Be to, priekinė centrinė šoninė saugos pagalvė yra vidinėje vairuotojo sėdynės atlošo pusėje.

Šoninės saugos pagalvės ir priekinė centrinė šoninė saugos pagalvė išsiskleidžia tik esant tam tikram smūgiui į automobilio šoną, priklausomai nuo smūgio stiprumo.

Transporto priemonėse su apsvertimo jutikliu priekinė centrinė šoninė saugos pagalvė, šoninės ir (arba) užuolaidinės saugos pagalvės ir įtempikliai abiejose transporto priemonės pusėse gali išsiskleisti, jei aptinkamas apsvertimas arba galimas apsvertimas.

Šoninės saugos pagalvės išsiskleidžia ne nuo kiekvieno šoninio smūgio ar apsvertimo.

ĮSPĖJIMAS

Norint sumažinti sunkaus ar net mirtino sužalojimo nuo išsiskleidžiančios šoninės saugos pagalvės pavojų, būtina imtis toliau apibūdintų atsargumo priemonių.

- Keleiviai visą laiką turi būti prisisėgę saugos diržais, kurie padeda išlaikyti tinkamą sėdėjimo padėtį.
- Neleiskite keleiviams remtis galva ar kūnu į duris, laikyti rankų ant durų, kišti rankų pro langus ar dėti daiktų tarp durų ir sėdynių.
- Nenaudokite jokių papildomų sėdynių užvalkalų. Tai gali sumažinti sistemos efektyvumą arba ji gali visiškai neveikti.
- Ant pakabų nekabinkite jokių daiktų, tik drabužius. Įvykus eismo įvykiui kiti daiktai gali sužaloti ar pažeisti automobilį, ypač išsiskleidus saugos pagalvei.
- Nedėkite jokių daiktų virš saugos pagalvės arba tarp savęs ir saugos pagalvės. Be to, netvirtinkite jokių daiktų tose vietose, kur išsiskleidžia saugos pagalvės (prie durų, durų langų, priekinio ir galinio statramsčių).

- Nedėkite jokių daiktų tarp durų ir sėdynės. Jie gali tapti pavojingais sviediniais, jei išsiskleis šoninė saugos pagalvė.
- Ant (šalia) šoninių saugos pagalvių nemontuokite jokių priedų.
- Netrankykite durų, kai variklio paleidimo (išjungimo) mygtukas nustatytas į ON (įjungimo) arba START (paleidimo) padėtį, nes gali išsiskleisti šoninės saugos pagalvės.
- Jei sėdynė arba sėdynės užvalkalas yra pažeisti, rekomenduojame, kad transporto priemonė būtų sutvarkyta įgaliotame HYUNDAI atstovybėje.

Užuolaidinės saugos pagalvės



Užuolaidinės saugos pagalvės įrengtos ant abiejų stogo rėmo ilginių virš priekinių ir galinių durų.

Jų paskirtis yra apsaugoti priekinėse sėdynėse ir kraštinėse galinėse sėdynėse sėdinčių žmonių galvas, automobiliui patyrus pakankamai stiprų smūgį į šoną.

Užuolaidinės saugos pagalvės išsiskleidžia tik esant tam tikram smūgiui į automobilio šoną, priklausomai nuo smūgio stiprumo.

Transporto priemonėse su apsvertimo jutikliu šoninės ir (arba) užuolaidinės saugos pagalvės ir įtempikliai abiejose transporto priemonės pusėse gali išsiskleisti, jei aptinkamas apsvertimas arba galimas apsvertimas.

Užuolaidinės saugos pagalvės išsiskleidžia ne nuo kiekvieno šoninio smūgio ar apsvertimo.

ĮSPĖJIMAS

Norint sumažinti sunkaus ar net mirtino sužalojimo nuo išsiskleidžiančios užuolaidinės saugos pagalvės pavojų, būtina imtis toliau apibūdintų atsargumo priemonių.

- Keleiviai visą laiką turi būti prisisegę saugos diržais, kurie padeda išlaikyti tinkamą sėdėjimo padėtį.
- Vaikų apsaugos sistemas pritvirtinkite tinkamai ir kuo toliau nuo durų.
- Ant saugos pagalvės nedėkite jokių daiktų. Be to, netvirtinkite jokių daiktų tose vietose, kur išsiskleidžia saugos pagalvės (prie durų, durų langų, priekinio ir galinio statramsčių, stogo rėmo ilginių).

- Ant kabliukų drabužiams šalia saugos pagalvių nekabinkite jokių, ypač sunkių ar trapių, daiktų, tik drabužius. Įvykus eismo įvykiui, gali būti sužaloti žmonės ar apgadintas automobilis.
 - Neleiskite keleiviams remtis galva ar kūnu į duris, laikyti rankų ant durų, kišti rankų pro langus ar dėti daiktų tarp durų ir sėdynių.
 - Neadykitė ir neremontuokitė užuolaidinių saugos pagalvių. Jei reikia, rekomenduojame, kad saugos pagalvę patikrintų įgaliotasis HYUNDAI atstovas.
-

Kaip veikia saugos pagalvių sistema?

Kai paleidimo (išjungimo) mygtukas yra nustatytas į padėtį ON (įjungta), papildomos apsaugos sistemos valdymo modulis (SRSCM) nuolat kontroliuoja visus SRS sistemos komponentus ir, įvertinęs smūgio stiprumą, nustato, ar turi būti išskleistos oro saugos pagalvės ir įtempti saugos diržų įtempikliai.

Vidutinio ar stipraus smūgio iš priekio metu jutikliai užfiksuoja staigų automobilio sulėtėjimą. Jeigu automobilio greitis sumažėja labai stipriai, SRSCM su reikiama galia išskleidžia priekines saugos pagalves.

Priekinės saugos pagalvės padeda apsaugoti vairuotoją ir priekyje sėdintį keleivį nuo smūgio iš priekio, kai vien tik saugos diržų apsaugos nepakanka. Kai reikia, šoninės saugos pagalvės apsaugo viršutinę šoninę kūno dalį šoninio smūgio arba automobilio apvirtimo atveju.

- Saugos pagalvės aktyvuojamos (išsiskleidžia, jei reikia) tik tada, kai automobilio variklio paleidimo (išjungimo) mygtukas yra padėtyje ON (įjungta) arba START (paleisti), arba maždaug per 3 minutes po automobilio variklio išjungimo.
- Saugos pagalvės išsiskleidžia tam tikro smūgio iš priekio ar šono metu ir padeda apsaugoti automobilio keleivius nuo sunkių fizinių sužalojimų.

- Saugos pagalvės išsiskleidžia nevienodu greičiu. Paprastai saugos pagalvės išsiskleidžia priklausomai nuo smūgio stiprumo ir jo krypties. Saugos pagalvės išsiskleidimas taip pat priklauso nuo daugybės veiksnių, įskaitant automobilio greitį, smūgio kampus ir automobilių ar objektų, su kuriais jūsų automobilis susidūrė eismo įvykio metu, tankio bei standumo. Išvardyti ne visi lemiantys veiksniai.
- Priekinės saugos pagalvės akimirksniu visiškai išsipučia ir subliūkšta. Jūs praktiškai nespėsite pamatyti per eismo įvykį išsiskleidžiančių saugos pagalvių. Didesnė tikimybė, kad po smūgio tiesiog pamatysite iš savo vietos nukarusias subliūskusias saugos pagalves.
- Automobiliuose su apsvertimo jutikliu, šoninės ir (arba) užuolaidinės saugos pagalvės išsiskleis ne tik stipraus šoninio smūgio atveju, bet ir jutikliui aptikus, kad automobilis verčiasi. Jutikliui aptikus, kad automobilis verčiasi, užuolaidinės saugos pagalvės bus išsiskleidusios ilgiau, kad kartu su saugos diržais apsaugotų keleivius nuo iššviedimo.

- Kad suteiktų apsaugą, saugos pagalvės turi išsiskleisti greitai. Saugos pagalvės išsiskleidžia per itin trumpą laiką, per kurį saugos pagalvė turi išsipūsti ir atsidurti tarp keleivio ir automobilio konstrukcinio elemento greičiau, nei keleivis atsitrenks į tą elementą. Šis išsiskleidimo greitis sumažina sunkaus ar mirtino sužalojimo pavojų, todėl jis yra būtina saugos pagalvės veikimo mechanizmo dalis.

Tačiau greitai išsiskleidžianti saugos pagalvė gali ir sužaloti – nubrodzinti veidą, sutrenkti minkštuosius audinius ar sulaužyti kaulus, nes dėl didelio greičio saugos pagalvės skleidžiasi didele jėga.

- Kai kuriais atvejais saugos pagalvė gali sukelti net mirtinus sužalojimus, ypač jei asmuo automobilyje sėdi per arti saugos pagalvės.

ĮSPĖJIMAS

Norint sumažinti sunkaus ar net mirtino sužalojimo nuo išsiskleidžiančios saugos pagalvės pavojų, būtina imtis toliau apibūdintų atsargumo priemonių.

- Niekada netvirtinkite vaiko apsaugos sistemos ant priekinės keleivio sėdynės. Jaunesnius nei 13 metų amžiaus vaikus visada tinkamai prisekite saugos diržais ant galinių automobilio sėdynių.
- Atitraukite priekinę keleivio ir vairuotojo sėdynes kuo toliau atgal, kad vis dar galėtumėte valdyti automobilį.
- Laikykite vairą abiem rankomis laikrodžio 9 ir 3 valandų vietose.

- Niekada nieko nelaikykite tarp sėdynėje sėdinčio asmens ir saugos pagalvės.
- Neleiskite priekyje sėdinčiam keleiviui dėti pėdų arba kojų ant prietaisų skydelio.

Vairuotojo priekinė saugos pagalvė (1)



Kai papildomos apsaugos sistemos valdymo modulis (SRSCM) nustato, kad priekinis smūgis yra pakankamai stiprus, jis automatiškai išskleidžia priekines saugos pagalves.

Vairuotojo priekinė saugos pagalvė (2)



Dėl išsiskleidžiančių saugos pagalvių slėgio prasiskiria pagalves dengiančių dangtelių siūlė.

Visiškai išsiskleidusi saugos pagalvė kartu su tinkamai užsegtu saugos diržu sulėtina vairuotojo ar priekyje sėdinčio keleivio judėjimą į priekį, kartu sumažina galvos ir krūtinės sužalojimo pavojų.

Vairuotojo priekinė saugos pagalvė (3)

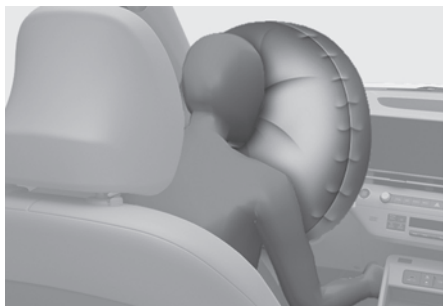

Vairuotojo priekinė saugos pagalvė (4)

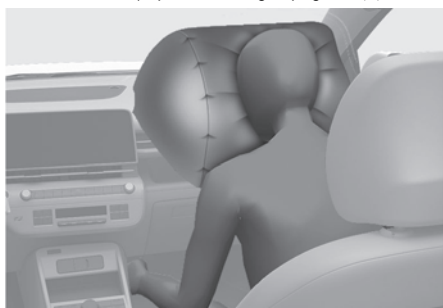

Visiškai išsipūtusi saugos pagalvė iš karto subliūkšta, kad vairuotojas galėtų matyti, kas vyksta priekyje, ir vairuoti arba valdyti kitus automobilio valdymo prietaisus.

⚠ ĮSPĖJIMAS

Kad išsiskleidus keleivio saugos pagalvei daiktai netaptų pavojingais sviediniais:

- automobiliuose su priekine keleivio saugos pagalve nestatykite ir nedėkite jokių daiktų (gėrimų laikiklio, kompaktinių diskų dėklo, lipdukų ir kt.) ant priekinio keleivio skydelio virš dėtuvės;
- nekabinkite skysto oro gaiviklio flakono šalia (ant) prietaisų skydelio.

Ko tikėtis išsiskleidus saugos pagalvėms?

Išsiskleidusi priekinė ar šoninė saugos pagalvė labai greitai subliūkšta. Saugos pagalvės išsiskleidimas netrukdo vairuotojui žiūrėti pro priekinį stiklą ar valdyti automobilio. Užolaidinės saugos pagalvės po išsiskleidimo gali likti kurį laiką išsiskleidusios.

ĮSPĖJIMAS

Išsiskleidus saugos pagalvėms imkitės tokių atsargumo priemonių:

- Kuo greičiau po smūgio atidarykite automobilio langus ir duris, kad išsivėdintų išsiskleidusios saugos pagalvės paskleisti milteliai.
- Iš karto išsiskleidus saugos pagalvei nelieskite jos įmontavimo vietos vidinių dalių. Šios dalys gali būti labai įkaitusios.
- Visada šiltu vandeniu su muilu nusiplaukite odą, ant kurios pateko miltelių.
- Rekomenduojame, kad įgaliotasis HYUNDAI prekybos atstovas patikrintų jūsų transporto priemonę ir, jei reikia, pakeistų komponentus, prieš vėl pradėdant eksploatuoti transporto priemonę. Saugos pagalvės yra vienkartinės ir panaudojamos tik vieną kartą.

Triukšmas ir dūmai iš išsiskleidžiančios saugos pagalvės

Išsiskleisdamos saugos pagalvės sukelia didelį triukšmą ir į automobilį iš vidaus gali išpurkšti miltelių. Išsiskleidus saugos pagalvei, kvėpuodami galite jausti diskomfortą. Taip gali atsitikti dėl saugos pagalvės arba saugos diržo smūgio į krūtinę, taip pat dėl kvėpavimo ore ir aplink transporto priemonę pasklidusiais milteliais. Kai kuriems žmonėms šie milteliai gali sukelti dusulį. Jeigu po saugos pagalvių išsiskleidimo jums atsiranda kvėpavimo problemų, nedelsdami kreipkitės į gydytoją.

Nors milteliai yra netoksiški, jie gali dirginti odą, akis, nosį, gerklę ir kt. Tokiu atveju nedelsdami nusiprauskite ir nuskalaukite juos šaltu vandeniu, o jei simptomai išlieka, kreipkitės į gydytoją.

Netvirtinkite vaiko apsaugos sistemos ant priekinės keleivio sėdynės



Niekada netvirtinkite vaiko apsaugos sistemos ant priekinės keleivio sėdynės, nebent išjungta jos saugos pagalvė.

⚠️ ĮSPĖJIMAS

NIEKADA nenaudokite atgręžtos atgal vaiko apsaugos priemonės ant sėdynės, apsaugotos priešais ją esančia **VEIKIANČIA SAUGOS PAGALVE**, nes **VAIKĄ** gali **SUNKIAI** ar **MIRTINAI SUŽALOTI**.

SRS įspėjamoji lemputė



Prietaisų skydelyje esančioje papildomos saugos sistemos (SRS) saugos pagalvių įspėjamojoje lemputėje rodomas iliustracijoje pavaizduotas saugos pagalvės simbolis. Lemputė rodo, kad automobilio saugos pagalvių sistemoje, įskaitant šonines ir (arba) užuolaidines saugos pagalves, skirtas apsaugoti keleivius automobiliui verčiantis, gali būti gedimas (jei sumontuotas automobilio apsisvertimo jutiklis).

⚠️ ĮSPĖJIMAS

Jei SRS veikia netinkamai, per eismo įvykį saugos pagalvė gali tinkamai neišsiskleisti, todėl padidėja sunkaus ar net mirtino sužalojimo pavojus.

Jūsų automobilio SRS netinkamai veikia toliau nurodytais atvejais:

- Užvedimo jungiklį nustačius į padėtį ON (įjungta), lemputė įsižiebia maždaug po trijų–šešių sekundžių.
- Įsižiebusi lemputė šviečia maždaug tris–šešias sekundes.
- Lemputė įsižiebia automobiliui važiuojant.
- Kai variklis veikia, lemputė mirksi.

Bet kuriuo iš šių atvejų rekomenduojama, kad papildomos apsaugos sistemą (SRS) kuo skubiau patikrintų įgaliotasis HYUNDAI atstovas.

Kodėl mano saugos pagalvė neišsiskleidė per susidūrimą?

Tam tikrų tipų eismo įvykių metu, įskaitant smūgius iš galo, antrą ar trečią susidūrimą kelių smūgių atveju, taip pat smūgius judant nedideliu greičiu, saugos pagalvė neišsiskleidžia. Automobilio pažeidimai rodo smūgio energijos sugėrimą ir jie nėra saugos pagalvės išsiskleidimo indikatoriai.

Saugos pagalvių susidūrimo jutikliai

ĮSPĖJIMAS

Norėdami išvengti netikėto saugos pagalvės išsiskleidimo ir sunkaus ar net mirtino sužalojimo pavojaus:

- Netrankykite ir saugokite nuo smūgių tas vietas, kur sumontuoti saugos pagalvių jutikliai.
 - Nebandykite tvarkyti saugos pagalvių jutiklių ar šalia jų esančių dalių. Pakeitus jutiklių vietą ar kampą, saugos pagalvės gali išsiskleisti, kai nereikia, arba laiku neišsiskleisti.
 - Nemontuokite buferio apsaugų su kitomis dalimis, nei originalios „Hyundai“ dalys, arba nelygiavertėmis dalimis. Tai gali neigiamai paveikti saugos pagalvės išsiskleidimo charakteristikas eismo įvykiu metu.
 - Prieš vilkdami transporto priemonę, nustatykite variklio paleidimo (išjungimo) mygtuką į padėtį OFF (išjungta) arba ACC (priedai) ir palaukite 3 minutes, kad išvengtumėte netyčinio oro saugos pagalvės išsiskleidimo.
 - Rekomenduojama, kad bet kokius saugos pagalvių remonto darbus vykdytų įgaliotasis HYUNDAI atstovas.
-

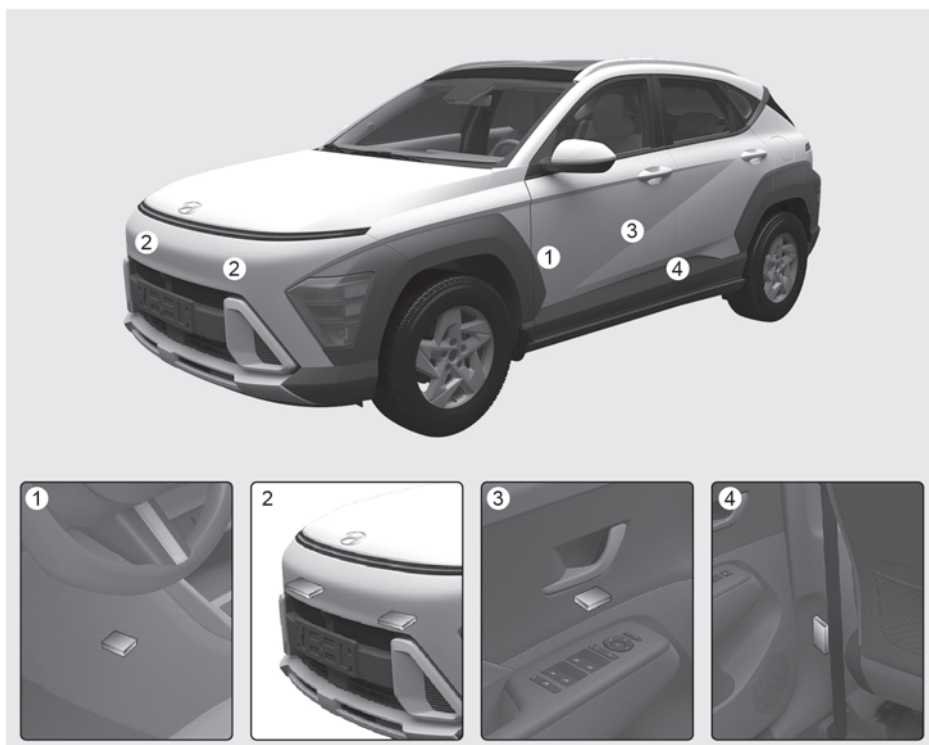

- (1) Papildomos apsaugos sistemos (SRS) valdymo modulis / apsvirtimo jutiklis
- (2) Priekinio smūgio jutiklis
- (3) Šoninio smūgio jutikliai (slėgio)
- (4) Šoninio smūgio jutikliai (greičio didinimas)

Saugos pagalvės išsiskleidimo sąlygos

Priekinės saugos pagalvės

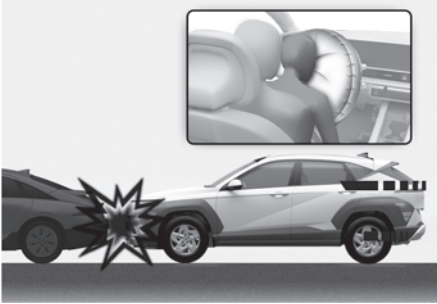

Priekinės saugos pagalvės suprojektuotos taip, kad priekinio smūgio metu išsiskleistų priklausomai nuo smūgio stiprumo.

Šoninės ir užuolaidinės saugos pagalvės



Šoninės saugos pagalvės ir užuolaidinės saugos pagalvės išsiskleidžia, kai šoninio smūgio jutikliai aptinka smūgį, priklausomai nuo jo stiprumo.

Nors vairuotojo ir priekyje sėdinčio keleivio saugos pagalvės skirtos išsiskleisti priekinių susidūrimų metu, o šoninės ir užuolaidinės saugos pagalvės – šoninių susidūrimų metu, jos taip pat gali išsiskleisti ir per kitokius susidūrimus, jei jutikliai užfiksuoja pakankamai stiprų smūgį.

Be to, šoninės ir užuolaidinės saugos pagalvės išsiskleis, jei jutiklis nustatys, kad automobilis verčiasi.

Saugos pagalvės gali išsiskleisti ir tuo atveju, jei automobilio važiuoklė siūbuoja nuo kelio nelygumų ar duobėtų kelių. Remontuojamais keliais ar automobilių eismui nepritaikytais paviršiais važiuokite atsargiai, kad saugos pagalvės netyčia neišsiskleistų.

Sąlygos, kurioms esant saugos pagalvės neišsiskleis



Jei automobilis susiduria važiuodamas nedideliu greičiu, saugos pagalvės gali neišsiskleisti. Saugos pagalvės neišsiskleis, kadangi tokių susidūrimų metu pakanka apsaugos, kurią suteikia saugos diržai.



Priekinės saugos pagalvės neturi išsiskleisti smūgio į automobilio galą metu, nes smūgio jėgos veikiami keleiviai lošiasi atgal.



Priekinės saugos pagalvės gali neišsiskleisti šoninio smūgio metu, nes keleiviai juda susidūrimo kryptimi.

Vis dėlto šoninės ir užuolaidinės saugos pagalvės gali išsiskleisti, priklausomai nuo smūgio stiprumo.

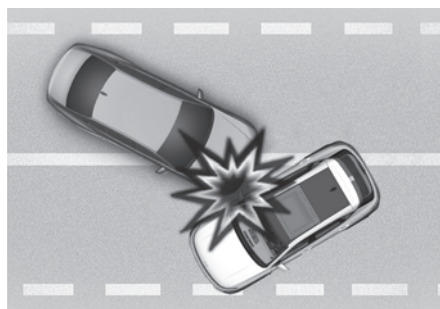

Automobiliui patyrus smūgį į kampą, smūgio jėgos veikiami keleiviai gali pasvirti tokia kryptimi, kur saugos pagalvės nesuteiks papildomos apsaugos, tad smūgio jutikliai gali neduoti saugos pagalvėms signalo išsiskleisti.



Dažnai prieš pat smūgį vairuotojai staigiai stabdo. Dėl tokio stipraus stabdymo transporto priemonės priekinė dalis pažemėja, todėl ji „pasislenka“. Tai ypač svarbu, kai priekyje važiuojančios transporto priemonės prošvaisa yra didesnė. „Pažemėjus“ automobiliui saugos pagalvės gali neišsiskleisti, nes jutiklių užfiksuotos susidūrimo jėgos gali būti gerokai sumažėjusios.

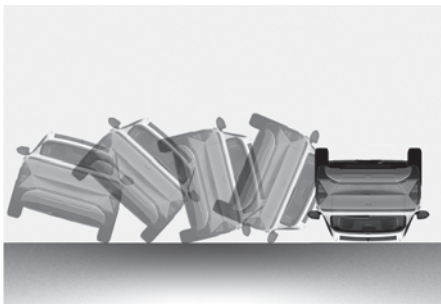

Priekinės saugos pagalvės gali neišsiskleisti automobiliui verčiantis, kadangi išsiskleidusios saugos pagalvės neapsaugos automobilio keleivių.

i Informacija

Šoninės ir užuolaidinės saugos pagalvės gali išsiskleisti, jei apsisvertimo jutiklis nustatys, kad automobilis verčiasi.



Saugos pagalvės gali neišsiskleisti, jei automobilis atsitrenkia į tokias kliūtis, kaip elektros stulpai ar medžiai, kai smūgio vieta sukoncentruota ir susidūrimo energiją sugeria automobilio konstrukcijos elementai.

Papildomos apsaugos sistemos SRS priežiūra

Papildomos apsaugos sistemai nereikalinga jokia priežiūra, ir joje nėra tokių dalių, kurias saugiai galėtumėte remontuoti patys. Jei automobilio variklio paleidimo (išjungimo) mygtuką nustačius į padėtį ON (įjungta) SRS saugos pagalvės įspėjamoji lemputė neįsijiebia arba ji nuolat šviečia, rekomenduojame nedelsiant kreiptis į įgaliotąjį HYUNDAI atstovą dėl sistemos patikros.

Rekomenduojama, kad bet kokius papildomos apsaugos sistemos (SRS) remonto darbus, pavyzdžiui, vairo, priekinio keleivio skydelio, priekinių sėdynių ir stogo rėmo ilginių išėmimą, montavimą, taisymą ar bet koki vairo remontą, atliktų įgaliotasis HYUNDAI atstovas. Netinkamai tvarkydami papildomą apsaugos sistemą (SRS) galite sunkiai susižaloti arba žūti.

ĮSPĖJIMAS

Norėdami sumažinti sunkaus ar net mirtino sužalojimo pavojų:

- Nebandykite keisti ar atjungti papildomos apsaugos sistemos sudedamųjų dalių ar laidų, įskaitant bet kokių emblemų klijavimą ant pagalvių dangtelių ar kėbulo konstrukcijos keitimą.
- Nedėkite jokių daiktų ant (šalia) saugos pagalvių ant vairo, prietaisų skydelio ir skydelio virš dėtuvės priešais priekyje sėdintį keleivį.
- Saugos pagalvių dangtelius valykite vandeniu sudrėkinta minkšta šluoste. Tirpikliai ar valikliai gali neigiamai paveikti saugos pagalvių dangtelius ir tinkamą išsiskleidimą.
- Rekomenduojama, kad išsiskleidusias saugos pagalves keistų įgaliotasis HYUNDAI atstovas.
- Jei saugos pagalvių sistemos elementus reikia utilizuoti arba jei automobilį reikia atiduoti perdirbėjams, laikykitės tikrų atsargumo priemonių. Norint gauti daugiau informacijos, rekomenduojama kreiptis į įgaliotąjį HYUNDAI atstovą.

Papildomi įspėjimai dėl saugos

Transporto priemonei judant keleiviai neturėtų išlipti ar persėsti į kitą sėdynę.

Per eismo įvykį ar staigiai stabdant saugos diržu neprisisėgęs keleivis gali atsitenkti į automobilio konstrukcijos elementus, į kitus keleivius arba iškristi iš automobilio.

Ant saugos diržų nesekite jokių priedų.

Naudojant įtaisus, kurie, kaip teigiama, suteikia daugiau komforto keleiviui arba nespaudžia kūno, saugos diržų teikiama apsauga gali pablogėti, ir padidėti sunkaus kūno sužalojimo tikimybė per eismo įvykį.

Neperdarykite priekinių sėdynių.

Perdarytos priekinės sėdynės gali trukdyti papildomos apsaugos sistemos (SRS) jutikliams ar šoninėms saugos pagalvėms.

Nedėkite daiktų po priekinėmis sėdynėmis. Po priekinėmis sėdynėmis padėti daiktai gali trukdyti papildomos apsaugos sistemos (SRS) jutikliams arba išvedžiotiems laidams.

Netrankykite durų. Trenkus durimis, kai variklio paleidimo (išjungimo) mygtukas nustatytas į ON (įjungimo) arba START (paleidimo) padėtį, gali išsiskleisti saugos pagalvės.

Papildoma įranga ir pakeitimai automobilyje su saugos pagalvėmis

Jei pakeisite automobilio rėmą, buferius, priekines ar šonines metalines detales arba važiuoklės aukštį, tokie pakeitimai gali neigiamai paveikti automobilio saugos pagalvių sistemą.

Saugos pagalvių įspėjamosios etiketės

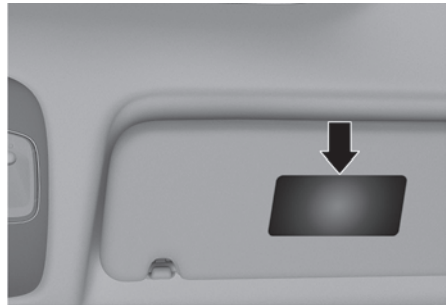

Apie saugos pagalves įspėjantys lipdukai atkreipia vairuotojo ir keleivių dėmesį į galimą pavojų, kurį kelia saugos pagalvių sistema. Būtinai perskaitykite visą šiame naudotojo vadove pateikiamą informaciją apie jūsų automobilyje įmontuotas saugos pagalves.

4. Prietaisų skydelis

Prietaisų skydelis	4-2
Prietaisų skydelio valdymas	4-3
Matavimo prietaisai	4-3
Pavarų dėžės pavarų svirties padėties indikatorius.....	4-8
Įspėjamieji ir informaciniai rodikliai.....	4-10
Prietaisų skydelio ekrano pranešimai	4-28
Prietaisų skydelio ekranas.....	4-34
Prietaisų skydelio ekrano valdymas.....	4-34
Rodinių režimai	4-35
Automobilio nustatymai (informacijos ir pramogų sistema).....	4-38
Jūsų transporto priemonės nustatymas	4-39

Prietaisų skydelis

A tipas

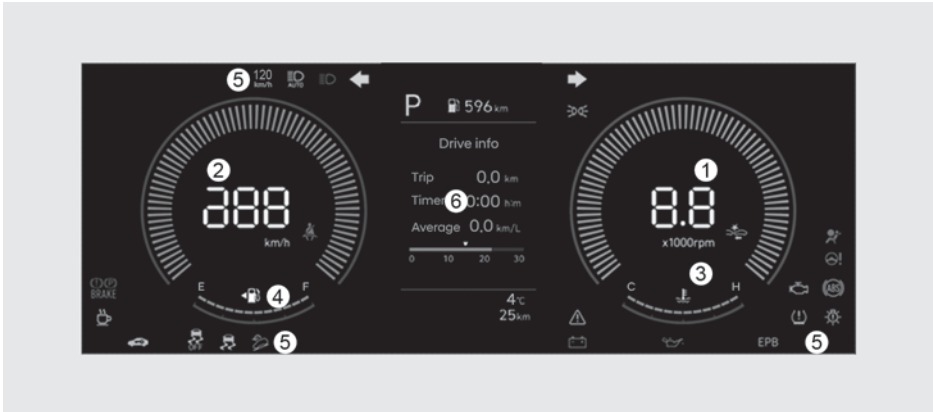

B tipas

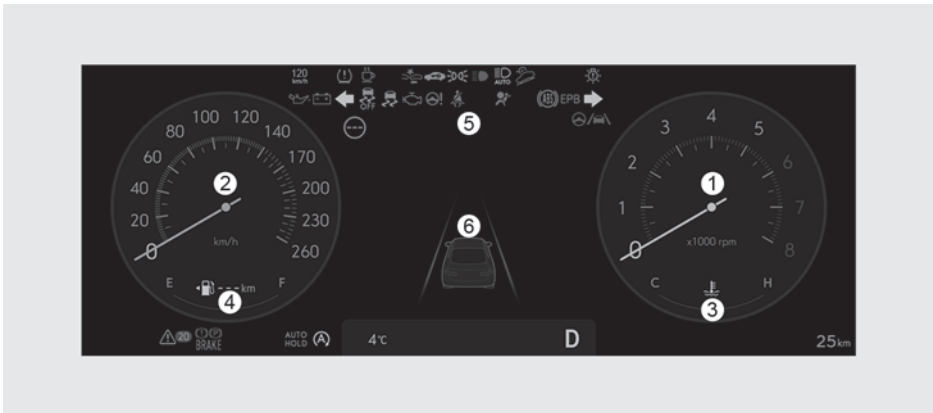

Jūsų automobilio prietaisų skydelis gali skirtis nuo parodytų iliustracijoje. Išsamesnės informacijos rasite šios dalies „Matavimo prietaisai“ skyriuje.

- (1) Tachometras
- (2) Spidometras
- (3) Variklio aušinamojo skysčio temperatūros matuoklis
- (4) Degalų lygio matuoklis
- (5) Įspėjamieji ir informaciniai rodikliai
- (6) Prietaisų skydelio ekranas

Prietaisų skydelio valdymas

Prietaiso skydelio apšvietimas

Informacijos ir pramogų sistema

Galite reguliuoti prietaisų skydelio apšvietimo ryškumą informacijos ir pramogų sistemos meniu „Settings“. Pasirinkite:

- **Settings > Cluster > Brightness**

i Informacija

Informacijos ir pramogų sistema gali pasikeisti įdiegus naujinius. Norėdami gauti daugiau informacijos, žr. informacijos ir pramogų sistemos vadovą ir trumpąjį informacinį vadovą.

! ĮSPĖJIMAS

Niekada nereguliuokite prietaisų skydelio važiuodami. Galite nesuvaldyti automobilio, sukelti eismo įvykį ir sunkiai ar net mirtinai sužaloti žmones arba sugadinti automobilį.

Matavimo prietaisai

Spidometras

A tipas



B tipas

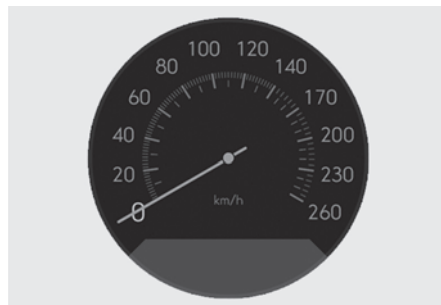

Spidometras sukalibruotas rodyti automobilio greitį kilometrais per valandą (km/h) ir (arba) myliomis per valandą (mph).

Tachometras

A tipas



B tipas



Tachometras rodo apytikslį variklio apsisukimų per minutę skaičių (aps./min.).

Vadovaudamiesi tachometru pasirinkite tinkamą perjungimo laiką, kad saugotumėte variklį nuo perkrovos ir (arba) per didelių sūkių.

PASTABA

Nenaudokite variklio tachometro RAUDONOJOJE ZONOJE, kad nesugadintumėte variklio.

Variklio aušinamojo skysčio temperatūros matuoklis

A tipas



B tipas



Variklio aušinamojo skysčio temperatūros matuoklis rodo variklio aušinimo skysčio temperatūrą, kai užvedimo jungiklis yra padėtyje ON.

PASTABA

Jei matuoklio rodyklė pajuda už įprasto diapazono ribų link H (karšta) padėties, tai rodo variklio aušinimo skysčio perkaitimą.

Nevažiukite toliau su perkaitusiu varikliu. Jeigu automobilio variklis perkaito, žr. 8 dalies skyrių „Jeigu variklis perkaista“.

⚠ ĮSPĖJIMAS

Niekada nenuimkite variklio aušinimo skysčio rezervuaro dangtelio, kai variklis yra karštas. Variklio aušinimo skystis yra veikiamas slėgio ir gali smarkiai nudeginti arba sužaloti. Visada naudokite šluostę.

Degalų lygio matuoklis

A tipas



B tipas



Degalų lygio matuoklis rodo apytikslį degalų kiekį bake.

i Informacija

- Degalų bako talpa nurodyta 2 dalyje.
- Degalų lygio matuoklį papildo žemo degalų lygio įspėjamoji lemputė, kuri užsidega, kai degalų bakas beveik ištuštėja.
- Įkalnėse ar nuokalnėse degalų lygio matuoklio pateikiamas degalų lygis gali svyruoti arba gali užsidegti įspėjamoji lemputė, kadangi degalai bake teliūskuojasi.

! ĮSPĖJIMAS

Užsidegus įspėjamajai lemputei arba matuoklio rodyklei priartėjus prie „E“ (tuščia) lygio, turite kuo skubiau įsipilti degalų.

PASTABA

Stenkitės nevažiuoti su apytuščiu degalų baku. Pasibaigus degalams variklyje, gali prasidėti uždegimo pertrūkiai, kurie gali sugadinti katalizatorių (jei yra).

Lauko temperatūros matuoklis

A tipas



B tipas



Lauko aplinkos temperatūra rodoma apatinėje prietaisų skydelio ekrano dalyje. Temperatūra nuskaitoma pagal Farenheitą arba Celsijų, priklausomai nuo vienetų, pasirinktų iš prietaisų skydelio arba informacijos ir pramogų sistemos meniu „Settings“.

Prietaisų skydelyje rodoma temperatūra negali pasikeisti taip greitai, kaip lauko temperatūra. Pasirinkite:

- **Settings > General > Unit > Temperature unit > °C/°F**

Pasikeis temperatūros matavimo vienetai prietaisų skydelio ekrane ir klimato kontrolės ekranas.

i Informacija

Informacijos ir pramogų sistema gali pasikeisti įdiegus naujinius. Norėdami gauti daugiau informacijos, žr. informacijos ir pramogų sistemos vadovą ir trumpąjį informacinį vadovą.

Odometras

A tipas



B tipas



Odometras rodo bendrą nuvažiuotą atstumą, ir juo reikėtų naudotis nustatant terminą, kada reikia atlikti periodinę techninę priežiūrą.

Nuvažiuojamas atstumas

A tipas



B tipas

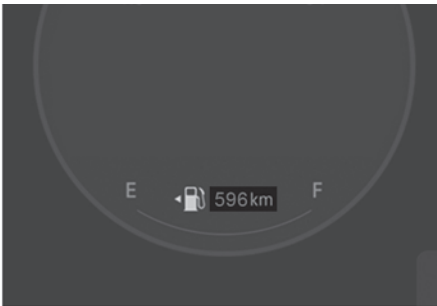

Šis režimas rodo apskaičiuotą atstumą, kurį galima nuvažiuoti su bake likusiais degalais.

Jei apskaičiuotas atstumas yra mažesnis nei 1 km (1 mylia), kelionės kompiuteryje vietoj nuvažiuojamo atstumo bus rodoma „---“. Kai tai įvyksta, nedelsdami automobilį papildykite degalais.

- Rodomas nuvažiuojamas atstumas gali skirtis nuo faktinio, nes tai yra tik apytikslis nuvažiuotinas atstumas.
- Apskaičiuotas nuvažiuojamas atstumas gali gerokai skirtis, nes jis priklauso nuo važiavimo sąlygų, vairavimo įpročių ir automobilio būklės.

- Jei automobilis stovi nelygiai arba buvo atjungtas akumulatorius, nuvažiuojamo atstumo funkcija gali tinkamai neveikti.
- Įpylus mažiau nei 6 litrus degalų, nuvažiuotino atstumo indikatorius gali neužfiksuoti tokio papildomo kiekio.

Pavarų dėžės pavarų svirties padėties indikatorius

Automatinės transmisijos perjungimo indikatorius / Išmaniosios kintamojo perdavimo transmisijos perjungimo indikatorius

A tipas



B tipas

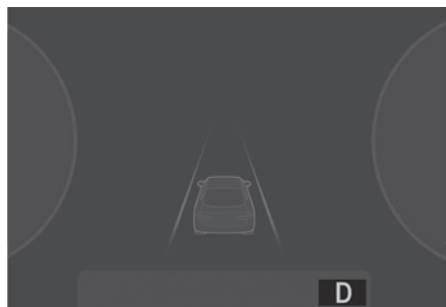

Šis indikatorius informuoja apie įjungtą pavarą.

Pavarų dėžės su dviguba sankaba perjungimo indikatorius

A tipas

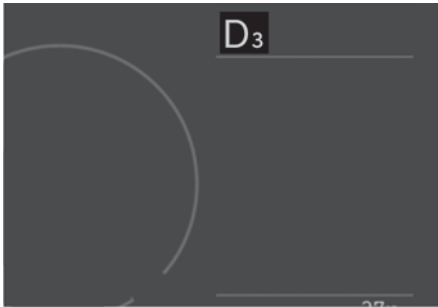

B tipas



Šis indikatorius informuoja apie įjungtą pavarą.

Pavarų dėžės su dviguba sankaba perjungimo indikatorius (Europai)

A tipas



B tipas



Važiuojant rankiniu pavarų perjungimo režimu, šis indikatorius informuoja, kurią pavarą rekomenduojama įjungti važiuojant, kad būtų taupomi degalai.

- Perjungimas į aukštesnę pavarą: ▲2, ▲3, ▲4, ▲5, ▲6, ▲7

Pavyzdžiui:

3¹ arba 3•4:

nurodo, kad rekomenduojama įjungti aukštesnę 4 pavarą (šiuo metu įjungta 3-ioji pavarą).

Kai sistema veikia netinkamai, indikatorius nerodomas.

Mechaninės pavaros perjungimo indikatorius

A tipas

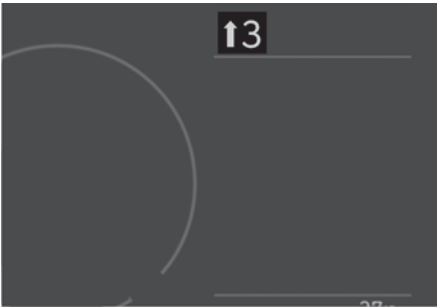

B tipas

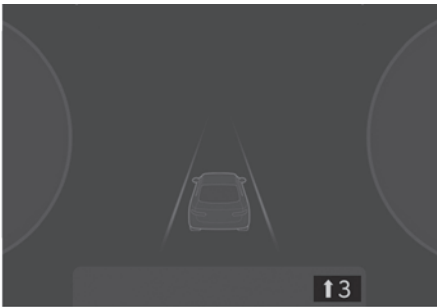

Šis indikatorius informuoja, kokia pavana rekomenduojama važiuoti norint taupyti degalus.

- Perjungimas į aukštesnę pavarą: ▲2, ▲3, ▲4, ▲5, ▲6

Pavyzdžiui:

13: nurodo, kad rekomenduojama įjungti aukštesnę 3 pavarą (šiuo metu įjungta 2-oji arba 1-oji pavarą).

Kai sistema veikia netinkamai, indikatorius nerodomas.

Įspėjamieji ir informaciniai rodikliai

i Informacija

Patikrinkite, ar užvedus variklį užgeso visos įspėjamosios lemputės. Jei kuri nors lemputė vis dar dega, reikia atkreipti dėmesį į tą funkciją.

Saugos diržų įspėjamoji lemputė



Ši įspėjamoji lemputė informuoja vairuotoją, kad neprisegtas saugos diržas. Išsamesnės informacijos žr. 3 dalies skyriuje „Saugos diržai“.

Saugos pagalvės įspėjamoji lemputė



Ši įspėjamoji lemputė užsidega:

- Kai užvedimo jungiklis yra padėtyje ON. Lemputė dega maždaug 3–6 sekundes ir tada užgęsta.
- Kai yra automobilio pasyvio saugos sistemos (SRS) triktis.

Jei vairuojant oro pagalvės įspėjamoji lemputė ir toliau šviečia, rekomenduojame patikrinti automobilį įgaliotoje HYUNDAI atstovybėje.

Stovėjimo stabdžio įspėjamoji lemputė



Ši įspėjamoji lemputė užsidega:

- Kai užvedimo jungiklis yra padėtyje ON. Ji dega apie 3 sekundes ir tada užgęsta išjungus stovėjimo stabdį.
- Kai įjungtas stovėjimo stabdys.
- Jeigu rezervuare yra per mažai stabdžių skysčio.
 - Jei stovėjimo stabdys yra išjungtas, tačiau įspėjamoji lemputė dega, tai reiškia, kad yra per mažai stabdžių skysčio.

Jeigu rezervuare yra per mažai stabdžių skysčio:

1. Atsargiai vairuokite iki artimiausios saugios vietos ir sustabdykite savo automobilį.
2. Išjungę variklį, nedelsdami patikrinkite stabdžių skysčio lygį ir, jei reikia, įpilkite skysčio (daugiau informacijos ieškokite 9 skyriaus dalyje „Stabdžių/sankabos skystis“). Papildę stabdžių skysčio, patikrinkite, ar sandarūs visi stabdžių sistemos komponentai. Nevažiuokite automobiliu, jei aptinkama, kad stabdžių sistema nesandari, lieka degti įspėjamoji lemputė arba tinkamai neveikia stabdžiai. Rekomenduojame, kad automobilį patikrintų įgaliotasis HYUNDAI atstovas.

Dviguba įstrižinio paskirstymo stabdymo sistema

Jūsų automobilyje sumontuota dviguba įstrižinio paskirstymo stabdymo sistema. Tai reiškia, kad sugedus vienai iš dviejų sistemų, du ratai vis tiek bus stabdomi.

Kai veikia tik viena sistema, automobiliui sustabdyti stabdžių pedalą reikės nuspausti giliau ir stipriau.

Be to, veikiant tik vienai stabdžių sistemos daliai, automobilio stabdymo kelias bus ilgesnis.

Jei vairuodami aptinkate stabdžių sistemos gedimą, pabandykite sumažinti automobilio greitį riedėdami įjungę neutralią pavarą arba naudodami variklio stabdymą.

ĮSPĖJIMAS

Jei stovėjimo stabdys yra išjungtas, tačiau stabdžių skysčio įspėjamoji lemputė dega, tai reiškia, kad yra per mažai stabdžių skysčio.

Rekomenduojame, kad automobilį patikrintų įgaliotasis HYUNDAI atstovas.

Stabdžių antiblokavimo sistemos (ABS) įspėjamoji lemputė



Ši įspėjamoji lemputė užsidega:

- Kai užvedimo jungiklis yra padėtyje ON. Lemputė dega maždaug 3 sekundes ir tada užgęsta.
- Kai įvyksta ABS sistemos triktis.

Atkreipkite dėmesį, kad hidraulinė stabdymo sistema veiks net jeigu yra ABS veikimo sutrikimų. Jei ABS įspėjamoji lemputė šviečia, rekomenduojame patikrinti automobilį įgaliotoje HYUNDAI atstovybėje.

Elektroninės stabdymo jėgos paskirstymo (EBD) sistemos įspėjamoji lemputė



Šios dvi įspėjamosios lemputės užsidega tuo pat metu važiuojant:

Kai ABS ir stabdžių sistema gali veikti netinkamai.

Jei ir ABS įspėjamoji lemputė, ir stovėjimo stabdžio įspėjamoji lemputė vairavimo metu lieka degti, automobilį turi patikrinti įgaliotasis HYUNDAI atstovas.

ĮSPĖJIMAS

Kai kartu dega ABS ir stovėjimo stabdžio bei stabdžių skysčio įspėjamosios lemputės, stabdymo sistema tinkamai neveiks, todėl staigiai stabdydami galite patekti į netikėtą ir pavojingą situaciją. Nevažiuokite dideliu greičiu ir staigiai nestabdykite.

Rekomenduojame, kad automobilį kuo skubiau patikrintų įgaliotasis HYUNDAI atstovas.

Informacija

Jei dega ABS įspėjamoji lemputė arba kartu dega ABS ir stovėjimo stabdžio įspėjamosios lemputės, spidometras, odometras ar kelionės matuoklis gali neveikti. Be to, gali degti MDPS įspėjamoji lemputė, o vairui pasukti gali reikėti daugiau arba mažiau jėgos.

Varikliu varomo vairo stiprintuvo (MDPS) įspėjamoji lemputė



Ši įspėjamoji lemputė užsidega:

- Kai užvedimo jungiklis yra padėtyje ON. Lemputė dega maždaug 3 sekundes ir tada užgęsta.
- Kai tik sutrinka variklio varomas vairo stiprintuvas.

Jei MDPS įspėjamoji lemputė šviečia, rekomenduojame patikrinti automobilį įgaliotoje HYUNDAI atstovybėje.

Įkrovimo sistemos įspėjamoji lemputė



Ši įspėjamoji lemputė užsidega:

Kai yra generatoriaus arba elektros įkrovos sistemos triktis.

Kai yra generatoriaus arba elektros įkrovos sistemos triktis:

1. Atsargiai vairuokite iki artimiausios saugios vietos ir sustabdykite savo automobilį.
2. Išjunkite variklį ir patikrinkite, ar kintamosios srovės generatoriaus pavaros diržas neatsilaisvinęs ir nesulūžęs.

Jei diržas tinkamai sureguliuotas, gali būti elektros įkrovimo sistemos problema.

Jei įkrovimo sistemos įspėjamoji lemputė ir toliau šviečia, rekomenduojame patikrinti automobilį įgaliotoje HYUNDAI atstovybėje.

Variklio alyvos slėgio įspėjamoji lemputė



Ši įspėjamoji lemputė užsidega:

Jei žemas variklio alyvos slėgis.

Jei variklio alyvos slėgis yra žemas:

1. Atsargiai vairuokite iki artimiausios saugios vietos ir sustabdykite savo automobilį.
2. Išjunkite variklį ir patikrinkite variklio alyvos lygį (daugiau informacijos žr. 9 skyriuje „Variklio alyva“). Jeigu lygis per žemas, įpilkite alyvos.

Jei, įpylus alyvos, įspėjamoji lemputė vis tiek dega arba jeigu neturite alyvos, rekomenduojama, kad jūsų automobilį kuo skubiau patikrintų įgaliotasis HYUNDAI atstovas.

PASTABA

- Nuolatinis vairavimas degant įspėjamajai lemputei gali sukelti variklio gedimą.
 - Iš karto neišjungę variklio, kai užsidega variklio alyvos slėgio įspėjamoji lemputė, galite jį sugadinti.
-

i Informacija

Sumažėjus variklio alyvos slėgiui dėl nepakankamo variklio alyvos kiekio ir pan., užsidegs variklio alyvos slėgio įspėjamoji lemputė. Be to, įsijungs patobulinta variklio apsaugos sistema, ribojanti variklio galią.

(Išskyrus "Smartstream G1.6 T-GDi") Kai atkuriamas variklio alyvos slėgis, užges įspėjamoji lemputė ir išsijungs patobulinta variklio apsaugos sistema.

(Smartstream G1.6 T-GDi) Kai variklio alyvos slėgis atstatomas iki optimalaus lygio, įspėjamoji lemputė ir patobulinta variklio apsaugos sistema išsijungia iš naujo užvedus variklį.

Žemo degalų lygio įspėjamoji lemputė



Ši įspėjamoji lemputė užsidega:

Kai degalų bakas yra beveik tuščias.

Kuo greičiau automobilį papildykite degalais.

PASTABA

Jei važiuosite degant žemo degalų lygio įspėjamajai lemputei arba kai degalų lygis nukrenta žemiau „E“ (tuščia) rodmens, variklis gali veikti su pertrūkiais ir gali būti sugadintas katalizatorius (jeigu yra).

Trikties įspėjamoji lemputė (MIL)



Ši indikatoriaus lemputė užsidega:

- Kai užvedimo jungiklis yra padėtyje ON. Lemputė dega maždaug 3 sekundes ir tada užgęsta.
- Jeigu yra išmetamųjų dujų sistemos, variklio arba automobilio jėgos agregato triktis.
Jei MIL įspėjamoji lemputė šviečia, rekomenduojame patikrinti automobilį įgaliotoje HYUNDAI atstovybėje.
- Dėl variklio alyvos trūkumo įsijungus patobulintai variklio apsaugos sistemai, bus ribojama variklio galia.

PASTABA

- Važiudami degant trikties įspėjamajai lemputei (MIL), galite sugadinti išmetamųjų dujų valdymo sistemą ir dėl to pablogės važiavimo kokybė ir (arba) automobilis sunaudos daugiau degalų.
 - Jei dega trikties įspėjamoji lemputė (MIL), gali būti sugedęs katalizatorius (jei yra) ir dėl to sumažėjusi variklio galia.
-

PASTABA

- Jei dega trikties įspėjamoji lemputė (MIL), gali būti sugedęs katalizatorius ir dėl to sumažėjusi variklio galia.

Jeigu taip nutiktų, rekomenduojame, kad automobilį kuo skubiau patikrintų įgaliotasis HYUNDAI atstovas.

Išmetamosios sistemos (GPF) įspėjamoji lemputė

 Jeigu yra



Ši įspėjamoji lemputė užsidega:

Kai susikaupę suodžiai pasiekia tam tikrą kiekį. Ji gali užgesti pavažiavus automobiliu bent 80 km/h (50 mph) greičiu maždaug 30 minučių (aukštesne nei 3 pavara, varikliui veikiant 1500–4000 sūk./min). Jeigu mirksi ši įspėjamoji lemputė ir skydelyje rodomas pranešimas, rekomenduojame, kad sistemą patikrintų įgaliotasis HYUNDAI atstovas.

PASTABA

Jei važiuosite toliau, kai mirksi GPF įspėjamoji lemputė, galite sugadinti GPF sistemą ir gali padidėti degalų sąnaudos.

Pagrindinė įspėjamoji lemputė



Ši įspėjamoji lemputė užsidega:

Kai yra toliau išvardytų sistemų triktis:

- Pagalbinės priekinio susidūrimo išvengimo sistemos veikimo sutrikimai
- Uždengtas apsaugos nuo priekinio susidūrimo sistemos radaras
- Pagalbinės susidūrimo aklojoje zonoje išvengimo sistemos (jeigu yra) triktys
- Užblokuotas pagalbinės susidūrimo aklojoje zonoje išvengimo sistemos radaras (jeigu yra)
- Išorinių žibintų veikimo sutrikimas
- Pagalbinė susidūrimo išvengimo su už galinės dalies vykstančiu skersiniu eismu sistemos (RCCA) (jeigu yra) veikimo sutrikimai
- Uždengtas pagalbinės susidūrimo išvengimo su už galinės dalies vykstančiu skersiniu eismu sistemos (RCCA) (jeigu yra) radaras
- LED priekinių žibintų triktis (jeigu yra)
- Išmaniosios tolimųjų šviesų valdymo sistemos triktis (jeigu yra)
- Išmaniosios pastovaus greičio palaikymo sistemos triktis (jeigu yra)
- Išmanusis pastovaus greičio palaikymo radaras užblokuotas (jeigu yra)

- Eismo juostos sekimo (LFA) sistemos (jeigu yra) veikimo sutrikimas
- Durelių / bagažinės dangčio veikimo sutrikimas
- Žemas plovimo skysčio lygis
- Keturių varomųjų ratų sistemos (4WD) veikimo sutrikimas (4WD)
- Padangų slėgio stebėjimo sistemos (TPMS) triktis

Jei problema pašalinama, pagrindinė įspėjamoji lemputė užgęsta.

Elektroninio stovėjimo stabdžio (EPB) įspėjamoji lemputė

EPB

Ši įspėjamoji lemputė užsidega:

- Kai užvedimo jungiklis yra padėtyje ON. Lemputė dega maždaug 3 sekundes ir tada užgęsta.
- Kai yra EPB sistemos triktis. Jei EPB įspėjamoji lemputė šviečia, rekomenduojame patikrinti automobilį įgaliotoje HYUNDAI atstovybėje.

i Informacija

Elektroninio stovėjimo stabdžio (EPB) įspėjamoji lemputė gali užsidegti, jeigu dėl elektroninės stabilumo kontrolės sistemos (ESC) netinkamo veikimo užsidega ESC indikatorius. Tai nereiškia EPB gedimo.

Mažo padangų slėgio įspėjamoji lemputė



Ši įspėjamoji lemputė užsidega:

- Kai užvedimo jungiklis yra padėtyje ON. Lemputė dega maždaug 3 sekundes ir tada užgęsta.
- Jei oro slėgis vienoje ar keliose padangose yra daug mažesnis. (Nepakankamai pripūstos padangos vieta rodoma skydelio ekrane).

Daugiau informacijos rasite 8 dalies skirsnyje „Padangų slėgio stebėjimo sistema (TPMS) (išskyrus Europą)“ arba „Padangų slėgio stebėjimo sistema (TPMS) (Europai)“.

Ši įspėjamoji lemputė mirksės apie 60 sekundžių, po to degs pastoviai arba mirksės maždaug kas 3 sekundes:

Kai yra TPMS sistemos triktis.

Jeigu taip nutiktų, rekomenduojame, kad automobilį kuo skubiau patikrintų įgaliotasis HYUNDAI atstovas.

Daugiau informacijos rasite 8 dalies skirsnyje „Padangų slėgio stebėjimo sistema (TPMS) (išskyrus Europą)“ arba „Padangų slėgio stebėjimo sistema (TPMS) (Europai)“.

ĮSPĖJIMAS

- TPMS negali įspėti apie rimtą ir staigų padangos gedimą dėl išorinių veiksnių.
- Jei pajutote, kad automobilis nestabilus, nedelsdami atitraukite pėdą nuo akceleratoriaus pedalo, palaipsniui lengvai spauskite stabdžių pedalą ir važiuokite į saugią sustoti vietą šalikelėje.

Įspėjimo apie vairuotojo dėmesio sumažėjimą sistemos lemputė

 jeigu yra



Ši indikatoriaus lemputė užsidega:

- Kai užvedimo jungiklis yra padėtyje ON. Lemputė dega maždaug 3 sekundes ir tada užgęsta.
- Geltonai: kai įspėjimas dėl vairuotojo dėmesio sumažėjimo yra išjungtas arba aptinkamas gedimas.

Jei po to, kai priekinio vaizdo kamera buvo atidengta arba pašalinta vaizdą blokuojanti kliūtis, rekomenduojame, kad automobilį patikrintų įgaliotasis HYUNDAI atstovas.

Šis indikatorius mirksi:

- Geltonai: įspėjimo apie vairuotojo dėmesio sumažėjimą sistema rekomenduoja padaryti pertrauką.

Daugiau informacijos rasite 7 skyriaus dalyje „Įspėjimo apie vairuotojo dėmesio sumažėjimą sistema (DAW)“.

Įspėjimo apie vairuotojo dėmesio į kelią sumažėjimą sistemos įspėjamoji lemputė

 jeigu yra



Ši įspėjamoji lemputė užsidega:

- Kai užvedimo jungiklis yra padėtyje ON. Lemputė dega maždaug 3 sekundes ir tada užgęsta.
- Raudonai: kai įspėjimo apie vairuotojo dėmesio į kelią sumažėjimą sistema yra išjungta arba aptinkamas gedimas.

Jei raudona įspėjamoji lemputė lieka degti po to, kai salono kamera buvo atidengta arba pašalinta vaizdą blokuojanti kliūtis, rekomenduojame, kad automobilį patikrintų įgaliotasis HYUNDAI atstovas.

Ši įspėjamoji lemputė mirksi:

- Raudonai: įspėjimo apie vairuotojo dėmesio į kelią sumažėjimą sistema įspėja vairuotoją, kad jis stebėtų kelią.

Daugiau informacijos rasite 7 skyriaus dalyje „Įspėjimas apie vairuotojo dėmesio į kelią sumažėjimą (FAW)“.

Eismo juostos laikymosi sistemos lemputė

 Jeigu yra



Ši indikatorius lemputė užsidega:

- Kai užvedimo jungiklis yra padėtyje ON. Lemputė dega maždaug 3 sekundes ir tada užgęsta.
- Žaliai: kai veikia eismo juostų palaikymo sistema.
- Pilkai: kai eismo juostos palaikymo sistemos veikimo sąlygos yra netenkinamos.

Šis indikatorius mirksi:

- Baltai: kai vairo mechanizmo pagalbinė sistema atšaukiama.

Daugiau informacijos rasite 7 skyriaus dalyje „Eismo juostų sekimo sistema (LFA)“.

Išmaniosios pagalbinės greičio ribojimo sistemos indikatorius lemputė

 Jeigu yra



Ši indikatorius lemputė užsidega:

- Kai užvedimo jungiklis yra padėtyje ON. Lemputė dega maždaug 3 sekundes ir tada užgęsta.
- Geltonai: kai išmanioji pagalbinė greičio ribojimo sistema išjungta arba veikia netinkamai.

Jei po to, kai priekinio vaizdo kamera buvo atidengta arba pašalinta vaizdą blokuojanti kliūtis, rekomenduojame, kad automobilį patikrintų įgaliotasis HYUNDAI atstovas.

Daugiau informacijos rasite 7 skyriaus dalyje „Išmanioji įspėjimo apie ribojamą greitį sistema (ISLA) (skirta Europai)“.

Saugos įspėjamoji lemputė



Ši įspėjamoji lemputė užsidega:

- Kai užvedimo jungiklis yra padėtyje ON. Lemputė dega maždaug 3 sekundes ir tada užgęsta.
- Geltonai: kai pagalbinė priekinio susidūrimo išvengimo sistema atšaukiama, išjungta arba aptinkamas gedimas.

Jei geltona įspėjamoji lemputė lieka degti po to, kai jutiklis atidengtas, kai nustatoma pagalbinė priekinio susidūrimo išvengimo sistema, rekomenduojame, kad automobilį patikrintų įgaliotasis HYUNDAI atstovas.

Ši įspėjamoji lemputė mirksi:

- Raudonai: kai veikia pagalbinė priekinio susidūrimo išvengimo sistema.

Daugiau informacijos rasite 7 skyriaus dalyje „Susidūrimo iš priekio išvengimo pagalbos sistema (FCA) (tik priekinio vaizdo kamera)“.

Juostos saugos indikatorius lemputė

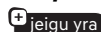
 jeigu yra



Šis indikatorius lemputė užsidega:

- Kai užvedimo jungiklis yra padėtyje ON. Lemputė dega maždaug 3 sekundes ir tada užgęsta.
- Pilkai: kai eismo juostos palaikymo sistemos veikimo sąlygos yra netenkinamos.
- Žaliai: kai eismo juostos palaikymo sistemos veikimo sąlygos yra tenkinamos.
- Geltonai: kai eismo juostos palaikymo sistema atšaukiama, išjungta arba aptinkamas veikimo sutrikimas.

Jei geltona įspėjamoji lemputė lieka degti po to, kai jutiklis atidengtas, kai nustatoma juostos saugos sistema, rekomenduojame, kad automobilį patikrintų įgaliotasis HYUNDAI atstovas.

Šis indikatorius mirksi:

- Žaliai: kai veikia juostos palaikymo sistema.

Daugiau informacijos rasite 7 skyriaus dalyje „Eismo juostos palaikymo sistema (LKA)“.

Greičio viršijimo įspėjamoji lemputė

 jeigu yra

120
km/h

Ši įspėjamoji lemputė mirksi:

Kai transporto priemone važiuojate didesniu nei 120 km/h greičiu.

Tai padės išvengti per didelio greičio transporto priemonės vairavimo.

Maždaug 5 sekundes skamba įspėjimo apie viršytą greitį signalas.

Priekinių LED žibintų įspėjamoji lemputė

 jeigu yra



Ši įspėjamoji lemputė užsidega:

- Kai užvedimo jungiklis yra padėtyje ON. Lemputė dega maždaug 3 sekundes ir tada užgęsta.
- Kai yra priekinių LED žibintų veikimo sutrikimai.

Jei LED priekinių žibintų įspėjamoji lemputė šviečia vairavimo metu, rekomenduojame, kad automobilį

Ši įspėjamoji lemputė mirksi:

Kai yra su priekiniais LED žibintais susijusios dalies triktis.

Jeigu taip nutiktų, rekomenduojame, kad automobilį kuo skubiau patikrintų įgaliotasis HYUNDAI atstovas.

PASTABA

Jei bus ir toliau važiuojama su užsidegusia arba mirksinčia priekinių LED žibintų įspėjamoja lempute, gali sutrumpėti priekinių LED žibintų veikimo laikas.

4WD įspėjamoji lemputė

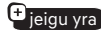
 jeigu yra



Ši indikatoriaus lemputė užsidega:

kai sutrinka 4WD sistemos veikimas.

Jeigu taip nutiktų, rekomenduojame, kad automobilį kuo skubiau patikrintų įgaliotasis HYUNDAI atstovas.

Daugiau informacijos rasite 6 skyriaus dalyje „Keturių varančiųjų ratų sistema (4WD)“.

Apledėjusio kelio įspėjamoji lemputė

 Jeigu yra



Ši indikatorius lemputė užsidega:

informuodamas vairuotoją, kad kelias gali būti apledėjęs.

Kai rodoma lauko temperatūra yra žemesnė nei 4 °C (40 °F), pasigirsta skambtelėjimas, ir vienu metu kelis kartus sumirksi lauko temperatūros matuoklis ir apledėjusio kelio įspėjamoji indikatorius, tada jie lieka apšviesti.

Įspėjimo apie apledėjusį kelią funkciją galite įjungti arba išjungti informacinės ir pramoginės sistemos meniu „Settings“. Pasirinkite:

- **Settings>Cluster>Icy road warning**

i Informacija

- Jei važiuojant užsidega apledėjusio kelio įspėjamoji lemputė, venkite greičio viršijimo, staigaus greitėjimo ar stabdymo arba staigių posūkių.
- Informacijos ir pramogų sistema gali pasikeisti įdiegus naujinius. Norėdami gauti daugiau informacijos, žr. informacijos ir pramogų sistemos vadovą ir trumpąjį informacinį vadovą.

Elektroninės stabilumo kontrolės sistemos (ESC) indikatorius



Ši indikatorius lemputė užsidega:

- Kai užvedimo jungiklis yra padėtyje ON. Lemputė dega maždaug 3 sekundes ir tada užgęsta.
- Kai yra ESC sistemos triktis. Jeigu taip nutiktų, rekomenduojame, kad automobilį kuo skubiau patikrintų įgaliotasis HYUNDAI atstovas.

Šis indikatorius mirksi:

Kol veikia ESC.

Daugiau informacijos rasite 6 skyriaus dalyje „Elektroninė stabilumo kontrolės sistema (ESC)“.

Elektroninės stabilumo kontrolės sistemos (ESC) išjungimo (OFF) indikatorius



Šis indikatorius lemputė užsidega:

- Kai užvedimo jungiklis yra padėtyje ON. Lemputė dega maždaug 3 sekundes ir tada užgęsta.
- Kai išjungiame ESC sistemą, paspaudę ESC OFF mygtuką.

Daugiau informacijos rasite 6 skyriaus dalyje „Elektroninė stabilumo kontrolės sistema (ESC)“.

Imobilizatoriaus indikatorius lemputė (be išmaniojo raktelio)



Šis indikatorius lemputė užsidega:

- Kai automobilis aptinka imobilizatorių rakte, užvedimo jungiklį nustačius į padėtį ON.
 - Dabar galima užvesti variklį.
 - Užvedus variklį, indikatorius užgęsta.

Šis indikatorius mirksi:

- Kai sutrinka imobilizatoriaus sistemos veikimas.

Jei tai nutinka, rekomenduojame, kad automobilį patikrintų įgaliotasis HYUNDAI atstovas.

Imobilizatoriaus indikatorius lemputė (su išmaniuoju rakteliu)



Šis indikatorius dega apie 30 sekundžių:

Kai sistema automobilyje aptinka išmanųjį raktą, o variklio paleidimo / išjungimo mygtukas yra padėtyje ACC arba ON.

- Dabar galima užvesti variklį.
- Užvedus variklį, indikatorius užgęsta.

Šis indikatorius mirksi keletą sekundžių:

Kai automobilyje nėra išmaniojo rakto, variklio užvesti negalima.

Ši kontrolinė lemputė užsidega kelioms sekundėms ir užgesa:

Kai išmanusis raktas yra automobilyje ir variklio paleidimo / išjungimo mygtukas padėtyje ON, tačiau sistema neaptinka išmaniojo rakto.

Jei tai nutinka, rekomenduojame, kad automobilį patikrintų įgaliotasis HYUNDAI atstovas.

Šis indikatorius mirksi:

Kai sutrinka imobilizatoriaus sistemos veikimas.

Jei tai nutinka, rekomenduojame, kad automobilį patikrintų įgaliotasis HYUNDAI atstovas.

AUTO STOP indikatoriaus lemputė



Ši indikatoriaus lemputė užsidega:

Varikliui persijungus į ISG (variklio išjungimo ir įjungimo veikiant tuščiąja eiga sistema) variklio išjungimo veikiant tuščiąja eiga režimą. Kai automatiškai paleidžiamas variklis, skydelyje baltai pradės šviesti indikatorius AUTO STOP.

Daugiau informacijos rasite 6 skyriaus dalyje „Variklio išjungimo ir įjungimo veikiant tuščiąja eiga sistema (ISG)“.

i Informacija

Kai ISG sistema automatiškai paleidžia variklį, kai kurios įspėjamosios lemputės (ABS, ESC, ESC OFF, MDPS arba stovėjimo stabdžio įspėjamoji lemputė) gali šviesti kelias sekundes dėl mažos akumuliatoriaus įtampos, bet ne dėl sistemos gedimo.

Posūkio signalo indikatorius



Šis indikatorius mirksi:

Kai paspaudžiate posūkio signalo svirtelę. Bent viena iš toliau išvardytų aplinkybių rodo posūkio signalo sistemos triktį.

- Posūkio signalo indikatorius užsidega, tačiau nemirksi.
- Posūkio signalo indikatorius greitai mirksi.
- Posūkio signalo indikatorius visai neužsidega.

Jei tai nutinka, rekomenduojame, kad automobilį patikrintų įgaliotasis HYUNDAI atstovas.

Galinių rūko žibintų indikatorius

+ jeigu yra



Ši indikatoriaus lemputė užsidega:

Kai įjungti galiniai rūko žibintai.

Tolimųjų šviesų žibintų indikatorius



Ši indikatoriaus lemputė užsidega:

- Kai priekiniai žibintai yra įjungti ir posūkio signalo svirtelė perjungiama į tolimųjų šviesų padėtį.
- Kai į save patraukiama posūkio signalo svirtis, norint mirktelėti priekiniais žibintais.

Artimųjų šviesų žibintų indikatoriaus lemputė



Ši indikatoriaus lemputė užsidega:

Kai priekiniai žibintai įjungti.

Įjungtų žibintų indikatorius



Ši indikatoriaus lemputė užsidega:

kai dega gabarito žibintai arba priekinės šviesos.

Pagalbinės tolimųjų šviesų valdymo sistemos indikatoriaus lemputė



Ši indikatoriaus lemputė užsidega:

Kai įjungti tolimųjų šviesų žibintai, o žibintų jungiklis nustatytas į padėtį AUTO.

- Baltai: Kai pagalbini tolimųjų šviesų valdymo sistema yra parengties režime.
- Žaliai: Kai pagalbini tolimųjų šviesų valdymo sistema veikia.

Kai automobilio sistemos aptinka artėjantį automobilį, pagalbini tolimųjų šviesų perjungimo (HBA) sistema šviesas automatiškai perjungia į artimąsias.

Išsamesnės informacijos žr. 5 dalies skyriuje „Tolimųjų šviesų perjungimo sistema (HBA)“.

AUTO HOLD indikatoriaus lemputė

AUTO HOLD

Ši indikatoriaus lemputė užsidega:

- Baltai: kai suaktyvinate automatinį stovėjimo stabdį, paspausdami AUTO HOLD mygtuką.
- Žaliai: kai visiškai sustabdote automobilį, paspausdami stabdžių pedalą, esant įjungtam automatinio stovėjimo stabdžiui.
- Geltonai: kai aptinkama automatinio stovėjimo stabdžio triktis.

Jeigu indikatoriaus lemputė AUTO HOLD važiuojant ir toliau šviečia geltonai, rekomenduojame, kad sistemą patikrintų įgaliotasis HYUNDAI atstovas.

Daugiau informacijos ieškokite 6 skyriaus dalyje Elektroninis stovėjimo stabdys (EPB).

Pastovaus greičio palaikymo sistemos indikatorius

 jeigu yra

**Ši indikatoriaus lemputė užsidega:**

Įjungus važiavimo režimo reguliavimo sistemą.

Daugiau informacijos rasite 7 skyriaus dalyje Išmanioji pastovaus greičio palaikymo sistema (SCC).

Greičio apribojimo indikatoriaus lemputė

 jeigu yra

**Ši indikatoriaus lemputė užsidega:**

Kai greičio ribotuvas įjungtas.

Daugiau informacijos rasite 7 skyriaus dalyje Rankiniu būdu valdoma greičio ribojimo sistema (MSLA).

Prietaisų skydelio ekrano pranešimai

„Vehicle is On“

Šis pranešimas rodomas, jei atidarote vairuotojo dureles, kai pavarą yra padėtyje P (stovėjimas), o užvedimo jungiklis yra padėtyje ON arba START.

Prieš išlipdami iš automobilio išjunkite variklį.

„Shift to P (if equipped with smart key)“

Šis pranešimas rodomas, jei variklio paleidimo mygtukas perjungiamas į padėtį OFF neperjungiant pavaros į padėtį P (stovėjimas).

Tokiu atveju užvedimo mygtukas persijungia į padėtį ACC.

„Vehicle is in N. Press START button, shift to P and turn vehicle Off (if equipped with smart key)“

Šis pranešimas atsiranda, jei jūs bandote išjungti automobilį kai pavarų perjungimo svirtelė yra padėtyje N (neutrali).

Automobilio išjungimas:

1. Paspauskite variklio paleidimo mygtuką. Užvedimo jungiklis perjungiamas į padėtį ON.
2. Perjunkite pavarą į P (stovėjimą).
3. Perjunkite variklio paleidimo mygtuką, išsijungia automobilio variklis.

„Low key battery (if equipped with smart key)“

Kai variklio paleidimo mygtukas yra perjungiamas į padėtį OFF, gali pasirodyti šis pranešimas, nurodantis, kad išmaniojo rakto baterija baigia išsikrauti. Pakeiskite išmaniojo rakto bateriją.

„Press brake pedal to start engine (if equipped with smart key)“

Šis pranešimas rodomas, jei variklio paleidimo mygtukas spaudžiamas pakartotinai neperjungiant pavaros į padėtį P (stovėjimas).

Automobilį galima užvesti nuspaudus stabdžių pedalą ir paspaudus variklio paleidimo mygtuką.

„Key not in vehicle (if equipped with smart key)“

Šis pranešimas pasirodo išlipus iš automobilio, jame nebėra išmaniojo rakto, o variklio paleidimo mygtukas yra padėtyje ON arba START.

Prieš palikdami transporto priemonę, visada išjunkite variklį.

„Press START button again (if equipped with smart key)“

Jei paspaudus variklio paleidimo mygtuką paleisti variklio negalite, pabandykite paleisti variklį dar kartą paspausdami variklio paleidimo / išjungimo mygtuką.

Jei įspėjamasis pranešimas atsiranda kaskart paspaudus variklio paleidimo mygtuką, rekomenduojame, kad automobilį patikrintų įgaliotasis HYUNDAI atstovas.

„Press START button with key (if equipped with smart key)“

Šis pranešimas rodomas, jei išmanusis raktas neaptinkamas, kai paspaudžiate uždegimo jungiklį po prieigos su išmaniuoju raktu.

„Check BRAKE SWITCH fuse (if equipped with smart key)“

Šis įspėjamasis pranešimas atsiranda, kai perdega stabdžių jungiklio saugiklis. Prieš užvesdami variklį pakeiskite saugiklį.

Jei negalite to padaryti, variklį galite užvesti 10 sekundžių laikydami paspaudę variklio paleidimo mygtuką, kai jis yra padėtyje ACC.

„Shift to P or N to start engine (if equipped with smart key)“

Šis pranešimas rodomas, jei bandote užvesti variklį, kai pavarą yra bet kurioje kitoje padėtyje, išskyrus P (stovėjimas) arba N (neutrali).

i Informacija

Variklį galite užvesti įjungę pavarą N (neutrali). Tačiau, kad užtikrintumėte saugumą, visada užveskite variklį, kai pavarų svirtis yra padėtyje P (stovėjimas) ir laikomas paspaustas stabdžių pedalas.

„Battery discharging due to external electrical devices“

 jeiigu yra

Šis pranešimas rodomas, jei automobilio akumulatoriaus įtampa yra žema arba jei aptinkamas srovės naudojimas, kuris gali iškrauti automobilio akumuliatorių.

Neprijunkite jokių išorinių elektroninių prietaisų prie akumulatoriaus sistemos. Priešingu atveju galite iškrauti akumuliatorių.

Jei šis pranešimas rodomas skydelyje, kai prie automobilio nėra prijungta kitų išorinių elektroninių prietaisų, rekomenduojame, kad automobilį patikrintų įgaliotasis HYUNDAI atstovas.

„Door, Hood, Tailgate open indicator“

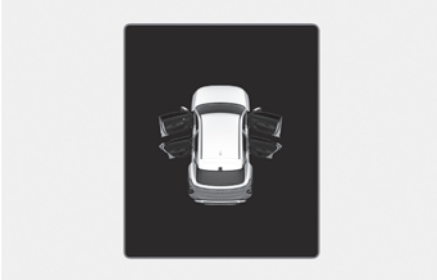

Šis įspėjamasis pranešimas pasirodo, kai yra atidarytos durės, variklio arba bagažinės dangtis. Skydelio ekrane pateikiamame įspėjime nurodoma, kurios durės atidarytos.

PERSPĖJIMAS

Prieš važiuodami automobiliu patikrinkite, ar tinkamai uždarytos durės, variklio arba bagažinės dangtis.

„Low tire pressure“



Šis įspėjamasis pranešimas rodomas, kai per žemas oro slėgis padangose. Automobilio paveikslėlyje užsidega atitinkamas ratas.

Daugiau informacijos rasite 8 skyriaus dalyje „Padangų slėgio stebėjimo sistema (TPMS) (išskyrus Europą)“.

„Sunroof open indicator“

 Jeigu yra

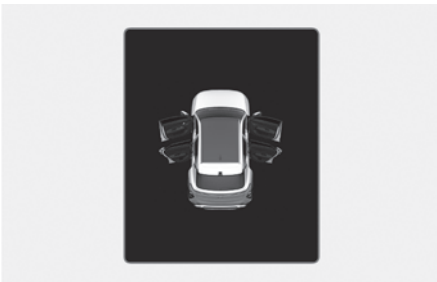

Šis įspėjamasis pranešimas atsiranda, jei išjungiate variklį neuždarę stoglangio.

Visiškai uždarykite stoglangį prieš išlipdami iš automobilio.

Žibintai

A tipas

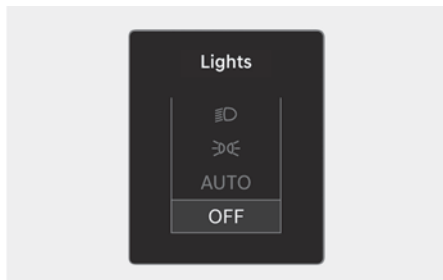

B tipas

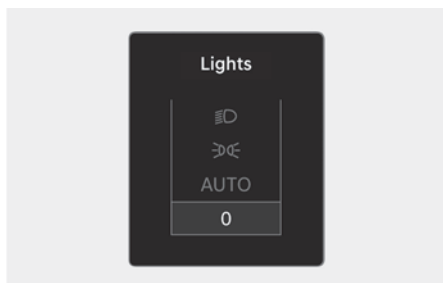
**„Wiper“**

Priekinis (A tipas)



Priekinis (B tipas)

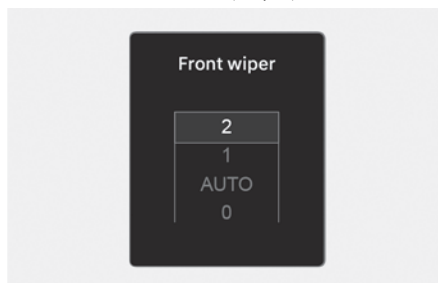

Šis indikatorius rodo per apšvietimo valdymą pasirinktą išorinių žibintų režimą. Valytuvų /žibintų rodinio funkciją galite įjungti arba išjungti informacinės ir pramoginės sistemos meniu „Settings“. Pasirinkite:

- **User settings > Cluster > Wiper/Lights display**

Galinis (A tipas)

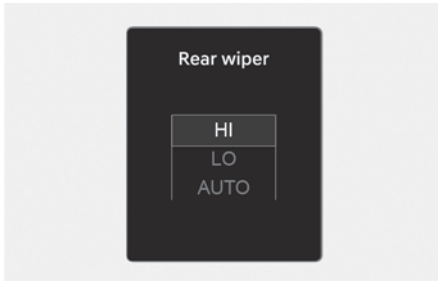

Galinis (B tipas)



Šis indikatorius rodo valytuvų reguliavimo svirtele pasirinktą valytuvų greitį.

Valytuvų /žibintų rodinio funkciją galite įjungti arba išjungti informacinės ir pramoginės sistemos meniu „Settings“. Pasirinkite:

- **Settings > Cluster > Wiper/Lights display**

i Informacija

Informacijos ir pramogų sistema gali pasikeisti įdiegus naujinimus. Norėdami gauti daugiau informacijos, žr. informacijos ir pramogų sistemos vadovą ir trumpąjį informacinį vadovą.

Žemas plovimo skysčio lygis

+ Jeigu yra

Šis pranešimas atsiranda, jeigu bakelyje yra per mažai langų plovimo skysčio. Pripildykite langų plovimo skysčio bakelį.

„Low fuel“

Šis pranešimas rodomas, kai degalų bakas yra beveik tuščias.

Atsiradus šiam įspėjamajam pranešimui, prietaisų skydelyje užsidega žemo degalų lygio įspėjamoji lemputė.

Kuo greičiau įpilkite degalų.

„Low engine oil“

+ Jeigu yra

Šis įspėjamasis pranešimas rodomas, kai reikia patikrinti variklio alyvos lygį.

Lėtai po truputį įpilkite rekomenduojamą alyvą į pylimui skirtą angą.

Žr. 2 skyriaus dalį „Rekomenduojamas tepalas ir kiekis“.

Nepilkite per daug variklio alyvos. Įsitinkinkite, kad alyvos lygis nėra aukščiau matuoklio žymos F (pilna).

ĮSPĖJIMAS

Kai pasirodo įspėjamasis pranešimas apie variklio alyvos lygį, būtina patikrinti, ar keitėte variklio alyvą pagal 9 skyriuje pateiktą techninės priežiūros grafiką. Jei to nebuvo padaryta, pirmiausia reikia pakeisti variklio alyvą.

Informacija

Įpylus variklio alyvos ir įšilus varikliui nuvažiavus maždaug 50–100 km (31–62 myl.), įspėjamasis pranešimas dings.

Jei įspėjamasis pranešimas neišsijungia, rekomenduojama, kad automobilį kuo skubiau patikrintų įgaliotasis HYUNDAI atstovas.

„Engine overheated“

Šis įspėjamasis pranešimas atsiranda, kai variklio aušinimo skysčio temperatūra pakyla virš 120 °C (248 °F). Variklis perkaito ir gali sugesti.

Jeigu automobilio variklis perkaito, žr. 8 dalies skyrių „Jeigu variklis perkaista“.

„Check headlight“

Šis pranešimas rodomas, kai netinkamai veikia priekiniai žibintai. Pakeiskite perdegusią lemputę nauja tokio paties galingumo lempute.

„Check turn signal“

Šis pranešimas rodomas, kai netinkamai veikia posūkio signalo lemputės.

Pakeiskite perdegusią lemputę nauja tokio paties galingumo lempute.

„Check headlight LED“

 jeigu yra

Šis pranešimas rodomas, kai yra problemų su priekiniais LED žibintais. Rekomenduojame, kad automobilį patikrintų įgaliotasis HYUNDAI atstovas.

„Check Active Air Flap system“ (patikrinkite aktyviosios oro sklendės sistemą)

Šis pranešimas rodomas tokiose situacijose:

- Kai yra pavaros sklendės triktis.
- Kai yra pavaros oro sklendės valdiklio triktis.
- Oro sklendė neatsidaro.

Pašalinus visas šias triktis, įspėjamasis pranešimas pranyks.

Prietaisų skydelio ekranas

Prietaisų skydelio ekrano valdymas



Perjungti	Funkcija
	MODE (režimo) mygtukas režimams keisti
	MOVE (judėjimo) mygtukas elementams keisti
OK (gerai)	SELECT/RESET (pasirinkimo / nustatymo į pradinę padėtį) mygtukas pasirinktam elementui nustatyti arba grąžinti į pradinę padėtį

i Informacija

Jei automobilyje įrengta informacijos ir pramogų sistema, informacijos ir pramogų sistemoje veikia tik „Settings“ (nuostatų) meniu, o prietaisų skydelis nepalaikomas.

Rodinių režimai

Rodinių režimai	Paiškinimas
Pagalba vairuojant	Šio režimo rodinyje rodoma pagalbos vairuojant sistema, apimanti tokias funkcijas kaip eismo juostos palaikymo sistema, išmanioji pastovaus greičio palaikymo sistema, pagalbinė eismo juostos sekimo sistema ir pan.
Nuoseklioji navigacija	Šio režimo rodinyje pateikiami navigacijos nurodymai.
Elektros šaltinio režimas	Elektros šaltinio režimo rodinyje rodoma važiavimo informacija (kelionės atstumas, elektros energijos sąnaudos ir pan.).

Pateikta informacija gali skirtis, priklausomai nuo jūsų automobilyje esančių funkcijų.

Pagalbos vairuojant režimas



LKA/SCC/LFA/HDA

Šio režimo rodinyje rodomos eismo juostos palaikymo, išmaniosios pastovaus greičio palaikymo sistemos, pagalbinės eismo juostos sekimo sistemos ir vairavimo greittelyje būsenos. Išsamesnės informacijos žr. 7 dalies kiekvienos sistemos informacijos skirsniuose.

Nuosekliosios navigacijos (TBT) režimas



Pasirinkus nuosekliosios navigacijos režimą, rodoma nuosekliosios navigacijos informacija, atstumas / laikas iki kelionės tikslo.

Elektros energijos šaltinio rodinys

Vairavimo informacija

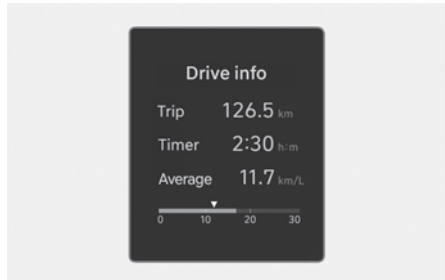

Kelionės kompiuterio režimu rodomi automobilio važiavimo parametų duomenys, tokie kaip degalų sąnaudos, nuvažiuoti atstumai ir automobilio greitis.

Nuo degalų pildymo

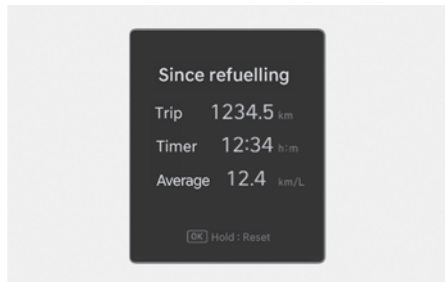

Įpylus degalų, rodomas kelionės atstumas, bendra važiavimo trukmė ir vidutinės degalų sąnaudos.

Norėdami atkurti pradinę padėtį rankiniu būdu, ilgiau nei 1 sekundę spauskite ant vairo esantį mygtuką **OK**, kol pasirodys pranešimas **Since Refuelling**.

Sukaupta informacija

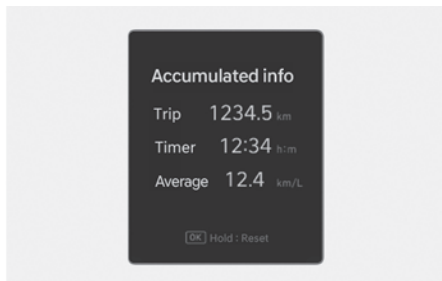

Rodomas sukauptas kelionės atstumas, bendras važiavimo laikas ir vidutinės degalų sąnaudos.

Ši informacija sumuojama nuo paskutinio nustatymo į pradinę padėtį.

Norėdami atkurti pradinę padėtį rankiniu būdu, ilgiau nei 1 sekundę spauskite ant vairo esantį mygtuką **OK**, kol pasirodys pranešimas **Accumulated Info**.

Padangų slėgis (išskyrus Europą)



Rodomas kiekvienos padangos slėgis.

Daugiau informacijos rasite 8 dalies skirsnyje „Padangų slėgio stebėjimo sistema (TPMS) (išskyrus Europą)“.

Papildomos informacijos rodinys

Pagalbos vairuojant sistema



Rodoma esama rankinės įspėjimo apie ribojamą greitį sistemos, išmaniosios pastovaus greičio palaikymo sistemos, pagalbinės eismo juostos sekimo sistemos, pagalbinės vairavimo greittelyje sistemos ir kitų sistemų veikimo būseną.

Pagrindinių įspėjimų režimas

Pagrindinė įspėjamoji lemputė įsižiebia, jeigu yra bent vienas iš toliau nurodytų įspėjimų.

- Pagalbinės priekinio susidūrimo išvengimo sistemos veikimo sutrikimai
- Uždengtas apsaugos nuo priekinio susidūrimo sistemos radaras
- Pagalbinės susidūrimo aklojoje zonoje išvengimo sistemos (jeigu yra) triktys
- Užblokuotas pagalbinės susidūrimo aklojoje zonoje išvengimo sistemos radaras (jeigu yra)
- Pagalbinė susidūrimo išvengimo su už galinės dalies vykstančiu skersiniu eismu sistemos (RCCA) (jeigu yra) veikimo sutrikimai
- Uždengtas pagalbinės susidūrimo išvengimo su už galinės dalies vykstančiu skersiniu eismu sistemos (RCCA) (jeigu yra) radaras
- Išorinių žibintų veikimo sutrikimas
- LED priekinių žibintų triktis (jeigu yra)
- Išmaniosios tolimųjų šviesų valdymo sistemos triktis (jeigu yra)
- Išmaniosios pastovaus greičio palaikymo sistemos triktis (jeigu yra)
- Išmanusis pastovaus greičio palaikymo radaras užblokuotas (jeigu yra)
- Eismo juostos sekimo (LFA) sistemos (jeigu yra) veikimo sutrikimas
- Durelių / bagažinės dangčio veikimo sutrikimas
- Žemas plovimo skysčio lygis
- Padangų slėgio stebėjimo sistemos (TPMS) triktis

Automobilio nustatymai (informacijos ir pramogų sistema)

Informacijos ir pramogų sistemos automobilio nustatymų meniu naudotojai gali nustatyti įvairius parametrus, įskaitant durų užrakinimo (atrakinimo) bei komforto funkcijas, pagalbos vairuojant parametrus ir pan.

Automobilio nustatymų meniu

- Pagalbos vairuojant sistema
- Važiavimo režimas
- Skydelis
- Klimato valdymas
- Sėdynė
- Žibintai
- Durys
- Patogumai

Pateikiama informacija gali skirtis, priklausomai nuo jūsų automobilyje esančių funkcijų.

⚠ ĮSPĖJIMAS

Automobilio nustatymų nereguliuokite vairuodami. Tai gali atitraukti jūsų dėmesį nuo vairavimo, ir galite sukelti eismo įvykį.

Jūsų transporto priemonės nustatymas



1. Pagrindinėje klaviatūroje spauskite **SETUP** (sąrankos) mygtuką.
2. Norėdami pakeisti funkcijų nustatymus, pasirinkite **Vehicle**.

i Informacija

Informacijos ir pramogų sistema gali pasikeisti įdiegus naujinimus. Norėdami gauti daugiau informacijos, žr. informacijos ir pramogų sistemos vadovą ir trumpąjį informacinį vadovą.

5. Patogumo funkcijos

Patekimas į automobilį.....	5-6
Nuotolinio valdymo raktas	5-6
Išmanusis raktas.....	5-10
Automobilio blokavimo sistema	5-17
„Hyundai“ skaitmeninis raktas	5-17
Skaitmeninis raktas (išmanusis telefonas).....	5-17
Skaitmeninis raktas (kortelė-raktas).....	5-23
Naudoto automobilio / skaitmeninio rakto priežiūra	5-30
Sistemos apribojimai	5-30
Durų užraktai.....	5-31
Durų užraktų valdymas iš lauko	5-31
Durų atrakinimas iš automobilio vidaus.....	5-33
Automatinės durų užrakinimo ir atrakinimo funkcijos	5-35
Užrakinama.....	5-35
Galinių durų užraktai vaikams apsaugoti	5-35
Apsaugos nuo vagysčių sistema.....	5-36
Įspėjimas apie gale sėdinčius keleivius (ROA).....	5-37
Integruota atminties sistema (IMS).....	5-39
Padėčių išsaugojimas	5-39
Išsaugotos padėties grąžinimas.....	5-39
Integruotos atminties sistemos nustatymas iš naujo.....	5-40
Integruotos atminties sistemos nustatymo iš naujo metu	5-40
Lengvos prieigos prie sėdynės funkcijos naudojimas	5-40
Vairas	5-41
Varikliu varomas vairo stiprintuvas (MDPS).....	5-41
Reguliuojamo posvyrio kampo / aukščio vairas	5-42
Vairo šildytuvas	5-43
Garsinis signalas.....	5-44
Haptinis įspėjimas / įspėjimas vibruojant vairą	5-44
Veidrodėliai	5-45
Galinio vaizdo veidrodėlis salone.....	5-45
Išoriniai galinio vaizdo veidrodėliai.....	5-46
Pagalba statant atbuline eiga.....	5-49

Langai.....	5-51
Elektra valdomi langai.....	5-52
Platus stoglangis	5-56
Elektra valdoma stoglangio užuolaida	5-57
Pakėlimas (nuleidimas)	5-58
Atidarymas (uždarymas) paslenkant.....	5-58
Automatinis slinkimas atgal.....	5-59
Stoglangio parametrų nustatymas į pradinę padėtį	5-60
Įspėjimas apie atidarytą stoglangį	5-61
Variklio dangtis.....	5-61
Variklio dangčio atidarymas	5-61
Variklio dangčio uždarymas.....	5-62
Bagažinės dangtis	5-62
Bagažinės dangčio atidarymas.....	5-62
Bagažinės dangčio uždarymas	5-63
Avarinis bagažinės dangčio atidarymas	5-64
Elektra valdomas bagažinės dangtis	5-64
Elektra valdomo bagažinės dangčio veikimo sąlygos	5-64
Elektra valdomo bagažinės dangčio naudojimas	5-66
Elektra valdomo bagažinės dangčio nustatymas	5-68
Elektra valdomo bagažinės dangčio parametrų nustatymas iš naujo	5-70
Avarinis bagažinės dangčio atidarymas	5-70
Išmanusis bagažinės dangtis	5-71
Išmaniojo bagažinės dangčio naudojimas	5-71
Išmaniojo bagažinės dangčio funkcijos išjungimas.....	5-72
Aptikimo sritis.....	5-72
Degalų pylimo angos dangtelis.....	5-73
Degalų pylimo angos dangtelio atidarymas.....	5-73
Degalų bako durelių uždarymas.....	5-74
Belaidis automobilio sistemos naujinimas	5-76
Programinės įrangos atsisiuntimas	5-76
Programinės įrangos naujinimo patvirtinimas	5-76
Pasiruošimas programinės įrangos naujinimui	5-76
Programinės įrangos naujinimas.....	5-77

5. Patogumo funkcijos

Išoriniai žibintai	5-78
Žibintų valdymas	5-78
Tolimųjų šviesų įjungimas	5-80
Posūkių ir eismo juostos keitimo signalai	5-81
Galiniai rūko žibintai	5-81
Akumuliatoriaus energijos taupymo funkcija	5-82
Priekinių žibintų reguliavimo įtaisas	5-82
Uždelsto priekinių žibintų išjungimo ir skirtojo laiko funkcijos	5-83
Salono mygtukų apšvietimas	5-83
Dienos šviesos žibintai (DRL)	5-84
Pasisveikinimo sistema	5-84
Tolimųjų šviesų perjungimo sistema (HBA)	5-85
Tolimųjų šviesų perjungimo sistemos nustatymai	5-86
Tolimųjų šviesų perjungimo sistemos naudojimas	5-87
Pagalbinės tolimųjų šviesų valdymo sistemos trikdžiai ir apribojimai	5-88
Salono apšvietimas	5-89
Salono apšvietimo lempučių AUTOMATINIS išjungimas	5-89
Priekiniai žibintai	5-90
Galinės lempos	5-90
Salono veidrodėlio lempučių	5-90
Pirštinių dėtuvių lempučių	5-91
Aplinkos apšvietimas	5-91
Bagaziinės skyriaus lempučių	5-92
Valytuvai ir apšviestuvai	5-92
Priekinio lango valytuvai	5-94
Priekinio lango apšviestuvai	5-95
Galinio stiklo valytuvai ir apšviestuvai	5-97
Mechaniškai valdoma klimato kontrolės sistema	5-99
Šildymas ir oro kondicionavimas	5-99
Sistemos veikimas	5-103
Sistemos priežiūra	5-105

Automatinė klimato kontrolės sistema.....	5-108
Automatinis šildymas ir oro kondicionavimas.....	5-109
Rankinis šildymo ir oro kondicionavimo reguliavimas	5-110
Sistemos priežiūra	5-115
Priekinio stiklo atitirpinimas ir rasojimo šalinimas.....	5-118
Mechaniškai valdoma klimato kontrolės sistema	5-118
Automatinė klimato kontrolės sistema	5-119
Aprasojusio stiklo džiovinimo loginė schema	5-120
Galinio lango šildymo mygtukas	5-121
Papildomos klimato kontrolės sistemos funkcijos	5-122
Oro kondicionieriaus automatinio džiovinimo funkcija.....	5-122
Automatinė rasojimo šalinimo sistema	5-123
Automatinis sausinimas	5-124
Stoglangio vidaus oro recirkuliacija	5-124
Cirkuliacinis oras, kai naudojamas stiklo plovimo skystis	5-125
Oro recirkuliacija į tunelį.....	5-125
Daiktų dėtuvė	5-126
Centrinės konsolės dėtuvė	5-126
Nuimamas pertvara.....	5-126
Pirštinių dėtuvė.....	5-127
Atvira keleivio sėdynės dėtuvė.....	5-127
Salono įranga.....	5-128
Puodelio laikiklis	5-128
Skydelis nuo saulės	5-129
Maitinimo kištukinis lizdas	5-130
USB įkroviklis	5-131
Belaidė išmaniojo telefono įkrovos sistema	5-132
Laikrodžio.....	5-134
Drabužių pakaba.....	5-135
Grindų kilimėlio laikiklis (-iai).....	5-135
Krovinių tinklo laikiklis.....	5-136
Bagažo skyriaus uždangalas	5-136
Dėtuvė kroviniams	5-138

5. Patogumo funkcijos

Išorinė įranga	5-139
Išilginiai stogo laikikliai	5-139
Informacijos ir pramogų sistema.....	5-141
USB prievadas	5-141
Antena.....	5-142
Ant vairo esantys nuotolinio valdymo mygtukai	5-142
Informacijos ir pramogų sistema	5-144
Balso atpažinimas	5-144
„Bluetooth®“ belaidė technologija	5-144

Patekimas į automobilį

Nuotolinio valdymo raktas

 Jeigu yra



Jūsų HYUNDAI naudojamas nuotolinio valdymo raktas, kuriuo galima užrakinti ar atrakinti vairuotojo ir keleivių duris arba galinį dangtį.

- (1) Durų užrakinimas
- (2) Durų atrakinimas
- (3) Galinio dangčio atidarymas

Automobilio užrakinimas (1)

Norėdami užrakinti, atlikite šiuos veiksmus.

1. Uždarykite visas duris, variklio gaubtą ir galinį dangtį.
2. Paspauskite nuotolinio valdymo rakto užrakto mygtuką (1). Durys užsirakins. Sumirksės avariniai žibintai. Informacijos ir pramogų sistemoje pasirinkus **Setting > Vehicle > Lights > Welcome mirror/light > On door unlock**, taip pat užlenkiamas išorinis galinio vaizdo veidrodėlis. (jeigu yra)
3. Patraukdami išorinę durų rankenėlę įsitikinkite, kad durys užrakintos.

ĮSPĖJIMAS

Nepalikite raktų automobilyje, jei jame yra neprižiūrimų vaikų.

Vaikai gali netyčia įkišti raktą į užvedimo jungiklį arba atidarinėti elektra valdomus langus, žaisti su kitais valdymo įtaisais, netgi pajudėti automobiliu iš vietos ir tai gali sukelti sunkius sužalojimus arba mirtį.

Automobilio atrakinimas (2)

Norėdami atblokuoti:

1. Paspauskite nuotolinio valdymo rakto durų atrakinimo mygtuką (2).

Bus atrakintos visos durys. Avariniai žibintai du kartus sumirksės. Taip pat informacijos ir pramogų sistemoje pasirinkus **Settings > Vehicle > Lights > Welcome mirror/light > On door unlock**, bus atlenktas išorinis galinio vaizdo veidrodis (jeigu yra)

i Informacija

- Atrakintos durys automatiškai vėl užsirakins po 30 sekundžių, jeigu nebus atidarytos.
- Informacijos ir pramogų sistema gali pasikeisti įdiegus naujinius. Norėdami gauti daugiau informacijos, žr. informacijos ir pramogų sistemos vadovą ir trumpąjį informacinį vadovą.

Galinio dangčio atidarymas (3)

Paspauskite ir ilgiau nei vieną sekundę palaikykite nuspaudę galinio dangčio atidarymo mygtuką (3). Galinis dangtis bus atrakintas. Avariniai žibintai du kartus sumirksės.

Automobilio užvedimas

Daugiau informacijos rasite 6 skyriaus dalyje „Užvedimo raktu jungiklis“.

PASTABA

Kad nesugadintumėte nuotolinio valdymo rakto, laikykitės šių nurodymų.

- Saugokite nuotolinio valdymo raktą nuo skysčių ir bet kokie didelio karščio. Jei į nuotolinio valdymo raktą pateks vandens ar skysčio arba jei nuotolinio valdymo raktas labai įkais, gali būti pažeista vidinė grandinė. Dėl to gali būti panaikinta transporto priemonės garantija.
- Stenkitės nuotolinio valdymo rakto nenumesti ant žemės ir nemėtykite jo.
- Saugokite nuotolinio valdymo raktą nuo ekstremalių temperatūrų.

Mechaninio rakto naudojimas



Jeigu nuotolinio valdymo raktas normaliai neveikia, duris galite užrakinti ir atrakinti mechaniniu raktu.

Jei norite atlenkti raktą, paspauskite atleidimo mygtuką. Raktas atlenkiamas automatiškai.

Nelenkite rakto rankomis, spauskite atleidimo mygtuką.

PASTABA

Nelenkite mygtuko nepaspaudę atleidimo mygtuko. Priešingu atveju galima sugadinti nuotolinio valdymo raktą.

Atsargumo priemonės naudojant nuotolinio valdymo raktą

Nuotolinio valdymo raktas gali neveikti dėl tokių priežasčių:

- Raktas įkištas į užvedimo jungiklį.
- Viršytas didžiausias veikimo atstumo spindulys (apie 10 m).
- Išsikrovė nuotolinio valdymo rakto baterija.
- Signalus gali blokuoti kiti automobiliai ar kliūtys.
- Labai žema aplinkos temperatūra.
- Nuotolinio valdymo raktas yra arti radijo bangų siųstuvo, tokio kaip radijo stotis ar oro uostas, kuris gali trukdyti įprastam nuotolinio valdymo rakto veikimui.

Jei nuotolinio valdymo raktas tinkamai neveikia, duris atrakinkite ir užrakinkite naudodami mechaninį raktą. Jei dėl nuotolinio valdymo rakto kyla problemų, rekomenduojame kreiptis į įgaliotąjį HYUNDAI atstovą.

Jei nuotolinio valdymo raktas yra arti jūsų mobiliojo telefono, rakto signalą gali blokuoti įprastiniai mobiliojo telefono veikimo signalai.

Tai ypač svarbu, kai išmaniuoju telefonu skambinama, atsiliepiama, rašomos žinutės ir (arba) siunčiami ar priimami elektroniniai laiškai.

Venkite dėti nuotolinio valdymo raktą ir mobilųjį telefoną į tas pačias keltas ar striukės kišenę ir visada stenkitės išlaikyti tinkamą atstumą tarp dviejų prietaisų.

PASTABA

Laikykite nuotolinio valdymo raktą atokiau nuo elektromagnetinių medžiagų, kurios gali blokuoti elektromagnetines bangas rakto paviršiuje.

Baterijos keitimas



Baterijos tipas: CR2032

Norėdami pakeisti bateriją, atlikite šiuos veiksmus.

1. Įkiškite ploną įrankį į plyšelį ir atsargiai atkelkite dangtelį.
2. Išimkite seną bateriją ir įdėkite naują. Patikrinkite, ar bateriją įdėjote tinkama puse.
3. Uždarykite galinį nuotolinio valdymo rakto dangtelį.

Jei įtariate, kad nuotolinio valdymo raktas bent kiek pažeistas, ar manote, kad jis tinkamai neveikia, rekomenduojame kreiptis į įgaliotąjį HYUNDAI atstovą.

⚠️ ĮSPĖJIMAS

Šiame gaminyje yra diskinė baterija.

Praryta diskinė ličio baterija per 2 valandas gali sukelti sunkius ar net mirtinus sužalojimus. Laikykite vaikams neprieinamoje vietoje.

Jei manote, kad baterijos galėjo būti prarytos arba patekti į kurios nors kūno dalies vidų, nedelsdami kreipkitės į gydytoją.

i Informacija



Netinkamoje vietoje išmesta baterija gali būti pakenkti aplinkai ir žmonių sveikatai. Panaudotas baterijas visada šalinkite vadovaudamiesi vietiniais teisės aktais ir norminiais dokumentais.

Išmanusis raktas

Jeigu yra

A tipas

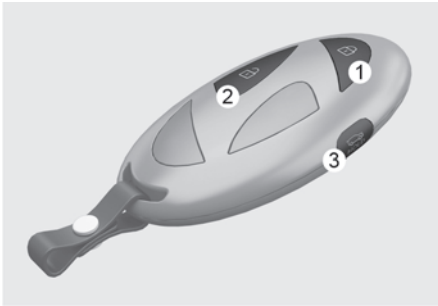

B tipas

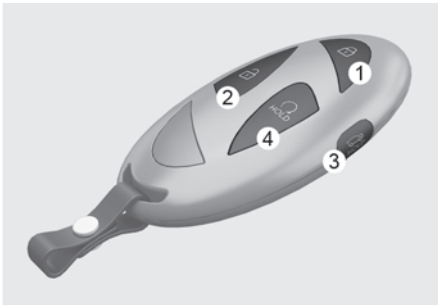

Jūsų HYUNDAI naudojamas išmanusis raktas, kuriuo galima užrakinti ar atrakinti vairuotojo ir keleivių duris, galinį dangtį ir užvesti variklį.

- (1) Durų užrakinimas
- (2) Durų atrakinimas
- (3) Galinio dangčio atidarymas (uždarymas)
- (4) Nuotolinis paleidimas

Automobilio užrakinimas (1)

Mygtuko tipas

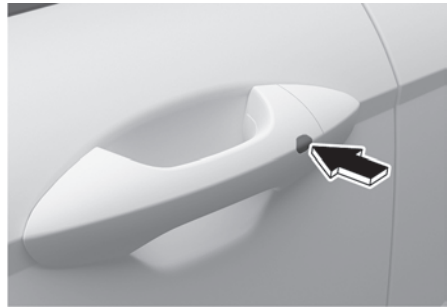

1. Uždarykite visas duris, variklio gaubtą ir galinį dangtį.
2. Turėkite išmanųjį raktą su savimi.
3. Paspauskite durų rankenėlės mygtuką arba išmaniojo rakto durų užrakinimo mygtuką (1). Sumirksės avariniai žibintai. Taip pat informacijos ir pramogų sistemoje pasirinkus **Settings > Vehicle > Lights > Welcome mirror/lights > On door unlock** arba **On driver approach**, bus užlenktas išorinis galinio vaizdo veidrodėlis.
4. Patraukdami išorinę durų rankenėlę įsitikinkite, kad durys užrakintos.

Liečiamojo jutiklio tipas

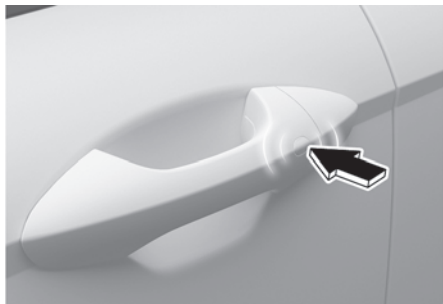

1. Uždarykite visas duris, variklio gaubtą ir galinį dangtį.
2. Turėkite išmanųjį raktą su savimi.
3. Palieskite durų rankenos jutiklį, kad įjungtumėte durų užraktą, arba paspauskite durų užrakto mygtuką (1) išmaniajame raktelyje. Sumirksės avariniai žibintai. Taip pat informacijos ir pramogų sistemoje pasirinkus **Settings > Vehicle > Lights > Welcome mirror/light > On door unlock** arba **On driver approach**, bus užlenktas išorinis galinio vaizdo veidrodelis.
4. Patraukdami išorinę durų rankenėlę įsitikinkite, kad durys užrakintos.

i Informacija

- Durų rankenos mygtukas arba jutiklinis jutiklis veikia tik tada, kai išmanusis raktelis yra arčiau kaip 1 m (40 col.) atstumu nuo išorinės durų rankenos.
- Jei duris užrakiname naudodamiesi durų rankenėlės mygtuku arba liečiamoju jutikliu, durys neužrakinamos toliau apibūdintomis aplinkybėmis.
 - Išmanusis raktas yra automobilyje.
 - Užvedimo jungiklio paleidimo mygtukas yra ACC (priedai) arba ON (įjungta) padėtyje.
 - Atidarytos bet kurios durelės (išskyrus bagažinės dangtį).

Esant minėtoms aplinkybėms, maždaug 3 sek. skambės įspėjamasis garso signalas. Prieš vėl bandydami užrakinti transporto priemonę, ją patikrinkite.

i Informacija

Prieš palikdami automobilį, kuriame naudojamas išmanusis raktas, patikrinkite, ar automobilis užrakintas. Jei naudojate priekinių durų rankenėlės liečiamąjį jutiklį, paklauskite, ar suveikė užraktas, ir per 3 sekundes patraukite rankenėlę, patikrindami, ar durys užrakintos.

(Jei praėjo daugiau nei 3 sekundės, patikrinkite, ar durys užrakintos, paspausdami išmaniojo rakto užrakto mygtuką. Galite išgirsti vieną pyptelėjimą.)

ĮSPĖJIMAS

Nepalikite išmaniojo raktų automobilyje, jei jame yra neprižiūrimų vaikų.

Vaikai gali netyčia pajudinti užvedimo jungiklį, atidarinti elektra valdomus langus, įjungti kitus transporto priemonės valdymo įtaisus arba netgi pajudėti automobiliu iš vietos. Galima sunkiai ar net mirtinai susižaloti.

Automobilio atrakinimas (2)

Mygtuko tipas

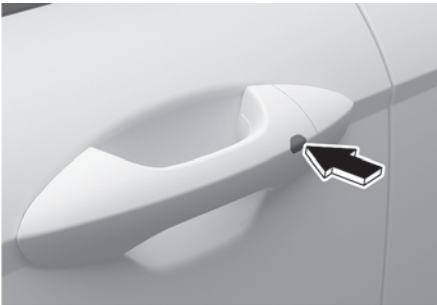

1. Turėkite išmanųjį raktą su savimi.
2. Paspauskite durų rankenos mygtuką arba išmaniojo raktų durų atrakinimo mygtuką (2). Sumirksės avariniai žibintai. Taip pat informacijos ir pramogų sistemoje pasirinkus **Settings > Vehicle > Lights > Welcome mirror/light > On door unlock** arba **On driver approach**, bus atlenktas išorinis galinio vaizdo veidrodėlis.

Liečiamojo jutiklio tipas

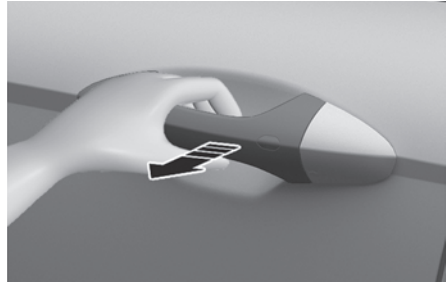

1. Turėkite išmanųjį raktą su savimi.
2. Norėdami suaktyvinti durų atrakinimo jutiklį, suimkite durų rankenėlę. Avariniai žibintai du kartus sumirksės. Taip pat informacijos ir pramogų sistemoje pasirinkus **Settings > Vehicle > Lights > Welcome mirror/lights > On door unlock** arba **On driver approach**, bus atlenktas galinio vaizdo veidrodėlis.

Informacija

Durų rankenos mygtukas arba jutiklinis jutiklis veikia tik tada, kai išmanusis raktelis yra arčiau kaip 1 m (40 col.) atstumu nuo išorinės durų rankenos.

- Atrakintos durys automatiškai vėl užsirakins po 30 sekundžių, jeigu nebus atidarytos.
- Informacijos ir pramogų sistema gali pasikeisti įdiegus naujinimus. Norėdami gauti daugiau informacijos, žr. informacijos ir pramogų sistemos vadovą ir trumpąjį informacinį vadovą.

i Informacija

- Plaunant automobilį arba lyjant lietai, siekiant apriboti atsitiktinį jutiklio veikimą, lietimui jautrus jutiklis gali tapti neaktyvus. Tai nėra gedimas.
- Toliau nurodytais atvejais durys gali neužsirakinti arba neatsirakinti.
 - Palietus liečiamąjį jutiklį pirštinėmis.
 - Staiga priartėjus prie durų.

Išmaniojo rakto priminimas

Jei išmanusis raktas yra automobilyje, o durys užrakinamos naudojant centrinį durų užrakinimo (atrakinimo) mygtuką, kai durys atidarytos, durys neužrakinamos, bet vėl atrakinamos.

Galinio dangčio atidarymas (3)

Norėdami atidaryti bagažinės dureles:

1. Turėkite išmanųjį raktą su savimi.
2. Paspauskite automobilio galinio dangčio atidarymo (uždarymo) mygtuką (3) arba ilgiau nei vieną sekundę palaikykite nuspaudę išmaniojo rakto galinio dangčio atidarymo (uždarymo) mygtuką. Avariniai žibintai du kartus sumirksės, ir galinis dangtis atsidarys.

Galinio dangčio uždarymas

Norėdami uždaryti atidarytą galinį dangtį, paspauskite ir palaikykite nuspaudę išmaniojo rakto galinio dangčio atidarymo (uždarymo) mygtuką (3). Jei atleisite mygtuką, kai galinis dangtis uždaromas, uždarymas sustos ir apie 5 sekundes skambės garsinis įspėjimo signalas.

i Informacija

Galinio dangčio atidarymo (uždarymo) mygtukas veiks tik tuo atveju, jei išmanusis raktas bus ne toliau kaip 1 m (40 colių) nuo galinio dangčio.

Automobilio paleidimas nuotoliniu būdu (4)

+ jeigu yra

Norėdami paleisti automobilį nuotoliniu būdu:

1. Paspauskite išmaniojo rakto durų užrakto mygtuką būdami 10 metrų (32 pėdų) atstumu nuo automobilio.
2. Paspaudę nuotolinio durų užrakto mygtuką, per 2 sekundes paspauskite išmaniojo rakto nuotolinio paleidimo mygtuką (4). Variklis įsijungs.
3. Norėdami išjungti variklį, nuotolinio paleidimo mygtuką (4) paspauskite vieną kartą.

i Informacija

- Kad nuotolinio paleidimo funkcija pradėtų veikti, automobilis turi būti P (stovėjimo) padėtyje.
- Transporto priemonėje rodomas pranešimas "**Smart Key must be present to keep the vehicle running**" (išmanusis raktelis turi būti pateiktas, kad transporto priemonė veiktų), jei įlipate į transporto priemonę be registruoto išmaniojo raktelio.
- Jei per 10 minučių nuo automobilio užvedimo nuotoliniu būdu neįlipate į automobilį, jis išsijungia.
- Nuotolinio paleidimo mygtukas (4) gali neveikti, jei išmanusis raktas yra toliau kaip 10 m (32 pėd.) nuo automobilio.
- Transporto priemonė nebus paleista nuotoliniu būdu, jei atidarytas variklio dangtis arba galinis dangtis.
- Neleiskite varikliui ilgai veikti tuščiąja eiga.

Automobilio užvedimas

Kai kuriuose modeliuose vietoje spynelės yra užvedimo jungiklio paleidimo mygtukas. Užvedę automobilį išmanųjį raktą galite laikyti kišenėje arba rankinėje. Daugiau informacijos rasite 6 skyriaus dalyje „Variklio paleidimo mygtukas“.

i Informacija

Jei išmanusis raktas kurį laiką nejudinamas, išmaniojo rakto aptikimo funkcija bus pristabdyta. Norėdami vėl suaktyvinti aptikimą, pakelkite išmanųjį raktą.

PASTABA

Kad nesugadintumėte išmaniojo rakto, laikykitės šių nurodymų.

- Laikykite išmanųjį raktą vėsoje, sausoje vietoje, kad išvengtumėte gedimo arba trikties. Jei išmanusis raktas sušlampa arba perkaista, gali sutrikti išmaniojo rakto vidinės grandinės veikimas. Tokiu atveju garantija gali būti netaikoma.
- Stenkitės išmaniojo rakto nenumesti ant žemės ir nemėtykite jo.
- Saugokite išmanųjį raktą nuo ekstremalių temperatūrų.

Spynelė (vairuotojo durų)

Spynelė yra vairuotojo pusės durų rankenėlėje, ji uždengta plastikiniu dangteliu. Naudodami mechaninį raktą, paspauskite ir palaikykite durų rankenėlės apačioje esantį spynelės dangtelio atleidimo mygtuką.

Įkišę mechaninį raktą į atleidimo mygtuko lizdą, atidarykite dangtelį į išorę. Nuėmus dangtelį, į spynelę galima įstatyti mechaninį raktą ir užrakinti arba atrakinti transporto priemonę.

Pametus išmanųjį raktą

Vienam automobiliui galima užregistruoti daugiausia du išmaniuosius raktus. Jei išmanųjį raktą pamesite, rekomenduojama nedelsiant atvežti automobilį ir turimą raktą pas įgaliotąjį HYUNDAI atstovą arba atvilkti automobilį, jei tai būtina.

Atsargumo priemonės naudojantis išmaniuoju raktu

Išmanusis raktas gali neveikti dėl tokių priežasčių:

- Išmanusis raktas yra arti radijo bangų siųstuvo, tokio kaip radijo stotis ar oro uostas, kuris gali trukdyti siųstuvo darbui.
- Išmanusis raktas yra netoli dvipusio ryšio radijo telefono ar mobiliojo telefono.
- Netoli jūsų automobilio naudojamas kito automobilio išmanusis raktas.
- Išmanusis raktas yra šalia kitų elektroninių prietaisų ar kredito kortelių.
- Išsikrovęs automobilio akumulatorius.
- Prie maitinimo lizdo prijungtas išorinis įrenginys ir išmanusis raktas padėtas šalia išorinio įrenginio.

Jei išmanusis raktas tinkamai neveikia, duris atidarykite ir uždarykite mechaniniu raktu. Norėdami paleisti variklį, išmaniuoju raktu tiesiogiai paspauskite užvedimo jungiklio paleidimo mygtuką. Jei dėl išmaniojo rakto kyla problemų, kreipkitės į įgaliotąjį HYUNDAI prekybos atstovą.

Jei išmanusis raktas yra arti jūsų mobiliojo telefono, rakto signalą gali blokuoti įprastiniai telefono veikimo signalai. Tai itin svarbu, kai telefonu skambinama, atsiliepiama, rašomos žinutės ir (arba) siunčiami ar priimami elektroniniai laišakai. Jei įmanoma, nelaikykite išmaniojo rakto ir mobiliojo telefono vienoje vietoje, pvz., kelnių ar striukės kišenėje, ir stenkitės tarp šių prietaisų išlaikyti pakankamą atstumą.

PASTABA

- Laikykite išmanųjį raktą atokiau nuo elektromagnetinių medžiagų, kurios blokuoja elektromagnetines bangas rakto paviršiuje.
- Išlipdami iš automobilio visada su savimi turėkite išmanųjį raktą. Jeigu išmanusis raktas paliekamas šalia automobilio, jo akumulatorius gali išsikrauti.

Baterijos keitimas

Baterijos tipas: CR2450

Norėdami pakeisti bateriją, atlikite šiuos veiksmus.

1. Įkiškite ploną įrankį į plyšelį (1) ir atsargiai atkelkite galinį dangtelį.



2. Išimkite seną bateriją ir įdėkite naują. Patikrinkite, ar bateriją įdėjote tinkama puse.

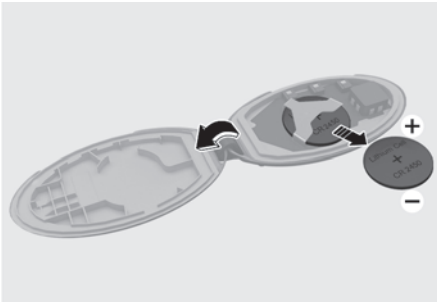

3. Uždarykite galinį išmaniojo rakto dangtelį.

Jei įtariate, kad išmanusis raktas bent kiek pažeistas ar manote, kad jis tinkamai neveikia, rekomenduojame kreiptis į įgaliotąjį HYUNDAI atstovą.

⚠ ĮSPĖJIMAS

Šiame gaminyje yra diskinė baterija.

Praryta diskinė ličio baterija per 2 valandas gali sukelti sunkius ar net mirtinus sužalojimus. Laikykite vaikams neprieinamoje vietoje.

Jei manote, kad baterijos galėjo būti prarytos arba patekti į kurios nors kūno dalies vidų, nedelsdami kreipkitės į gydytoją.

i Informacija



Netinkamoje vietoje išmesta baterija gali būti pakenkti aplinkai ir žmonių sveikatai. Panaudotas baterijas visada šalinkite vadovaudamiesi vietiniais teisės aktais ir norminiais dokumentais.

Automobilio blokavimo sistema

Automobilio blokavimo sistema saugo jūsų automobilį nuo vagystės. Jei naudojamas netinkamai užprogramuotas raktas (ar kitas prietaisas), variklio degalų sistema užblokuojama.

Užvedimo jungiklį pasukus į padėtį ON (įjungta), trumpam užsidega ir vėl užgęsta imobilizavimo sistemos indikatorius. Jei indikatorius pradeda mirksėti, tai reiškia, kad sistema neatpažįsta rakto kodo.

Pasukite užvedimo jungiklį į padėtį LOCK (užrakinta) / OFF (išjungta), o po to vėl pasukite į padėtį ON (įjungta).

Sistema gali neatpažinti rakto kodo, jei šalia rakto yra kitas imobilizatoriaus raktas arba kitas metalinis objektas (t. y. raktų grandinė). Variklis gali neužsivesti, nes metalas gali pertraukti atsakiklio signalą nuo įprasto perdavimo.

Jei sistema vis tiek neatpažįsta rakto kodo, rekomenduojame kreiptis į įgaliotąjį HYUNDAI atstovą.

Nebandykite keisti šios sistemos ar prijungti prie jos kitų prietaisų. Gali kilti elektros sistemos gedimų, dėl kurių transporto priemonė gali neveikti.

ĮSPĖJIMAS

Saugodami automobilį nuo vagystės, automobilyje nepalikite atsarginių raktų. Automobilio blokavimo slaptažodis yra konfidenciali informacija, kurią reikia saugoti.

PASTABA

Saugokite raktą nuo drėgmės, statinio elektros krūvio, elkitės su juo atsargiai. Priešingu atveju gali sugesti imobilizatoriaus sistema.

„Hyundai“ skaitmeninis raktas

 jeigu yra

„Hyundai“ skaitmeninis raktas suteikia vairuotojui daugiau patogumo – naudojantis šiuo raktu galima užrakinti arba atrakinti vairuotojo ir keleivio duris arba galinį dangtį ir išjungti automobilį.

Skaitmeninis raktas (išmanusis telefonas)

Informacija

- „Hyundai“ skaitmeniniai raktai prieinami tik tuose išmaniuosiuose telefonuose, kurie dera su skaitmeninių raktų funkcijomis, o išmaniųjų telefonų skaitmeninių raktų funkcijas siūlo tokių telefonų gamintojai.
- Tinkamų išmaniųjų telefonų modelių sąrašą galima rasti išmaniųjų telefonų gamintojų svetainėje arba HYUNDAI svetainėje.
- Priklausomai nuo paslaugos prieinamumo transporto priemonėje, kai kurios funkcijos gali neveikti.

Išmaniojo telefono nustatymas

Norėdami naudotis skaitmeniniu raktu (išmaniuoju telefonu) atsisiųskite „Blue Link“ programėlę ir užregistruokite „Hyundai“ paskyrą bei paslaugą.

Daugiau informacijos apie „Blue Link“ rasite informacijos ir pramogų sistemos vadove.

Skaitmeninio rakto (išmaniojo telefono) registravimas

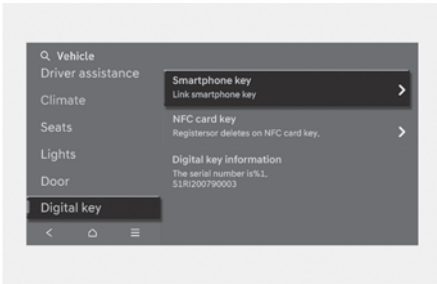

[A] Automobilio autentifikavimo skydelis (belaidžio įkrovimo skydelis)

1. Įjunkite transporto priemonę naudodami išmanųjį raktą ir turėkite jį su savimi transporto priemonėje.

i Informacija

Norint užregistruoti skaitmeninį raktą Europoje, automobilyje turi būti abu išmanieji raktai.

2. Išmaniajame telefone įdiegtoje programėlėje „My Hyundai App“ pasirinkę **Digital Key** > **Set Up Digital Key**, užregistruokite skaitmeninį raktą, vykdydami išmaniojo telefono ekrane pateikiamus nurodymus.

i Informacija

- NFC antenos vietą „Samsung“ įrenginyje galite rasti eidami į: **Settings** > **Connections** > **NFC and contactless payments**.



- NFC antena „Apple iPhone“ yra galinės dalies viršuje, o „Apple WATCH“ – ekrano centre.
- Padėkite išmanųjį telefoną ant automobilio autentifikavimo skydelio (belaidžio įkrovimo skydelio), nukreipę ekraną į viršų. (Jei naudojate „Apple WATCH“, palieskite skydelį ekrano paviršiumi).

- Užtikrinkite, kad išmaniojo telefono NFC antenos vieta liestųsi su automobilio autentifikavimo skydeliu (belaidžio įkrovimo skydeliu).
- NFC antenos vieta išmaniajame telefone gali skirtis priklausomai nuo telefono modelio, todėl dėl išsamesnės informacijos kreipkitės į išmaniojo telefono gamintoją.
- Priklausomai nuo vidinės išmaniojo telefono struktūros, kai kuriuose išmaniuosiuose telefonuose NFC ryšys gali neveikti. Norėdami naudotis funkcija, perkeltite išmanųjį telefoną į kairę arba į dešinę nuo automobilio autentifikavimo skydelio (belaidžio įkrovimo skydelio).

3. Informacijos ir pramogų sistemos „Settings“ (nuostatų) meniu pasirinkite **Settings > Vehicle > Digital key > Smartphone key** ir paspauskite informacijos ir pramogų sistemos ekrane rodomą mygtuką **Save**.

- Kai skaitmeninis raktas (išmanusis telefonas) išsaugomas, informacijos ir pramogų sistemos ekrane parodomas pranešimas.

i Informacija

- Jei norite dar kartą užregistruoti skaitmeninį raktą (išmanųjį telefoną), žr. skirsnį „Skaitmeninio rakto (išmaniajame telefone) panaikinimas“ ir prieš registruodami iš naujo ištrinkite esamą skaitmeninį raktą (išmanųjį telefoną).
- Skaitmeninio rakto įrašymo procesas gali būti nutrauktas, jei:
 - išmanusis telefonas pašalinamas nuo automobilio autentifikavimo skydelio (belaidžio įkrovimo skydelio);
 - pakeičiamas informacijos ir pramogų sistemos ekranas;
 - išjungiamas variklis;
 - perjungiama pavarą.
- Registravimo procesas nepradedamas, jei išmaniojo rakto nėra transporto priemonėje.

i Informacija

Norint užregistruoti skaitmeninį raktą Europoje, automobilyje turi būti abu išmanieji raktai.

- Priklausomai nuo vidinės išmaniojo telefono struktūros, kai kuriuose išmaniuosiuose telefonuose registravimo procesas gali neprasidėti. Perkeltite išmanųjį telefoną į kairę arba į dešinę nuo automobilio autentifikavimo skydelio (belaidžio įkrovimo skydelio) ir pabandykite užregistruoti išmanųjį telefoną.

Skaitmeninio rakto (išmaniojo telefono) naudojimas

Vairuotojas gali užrakinti arba atrakinti duris priglaudęs išmanųjį telefoną prie išorinės durų rankenos, o automobilį galima užvesti padėjus išmanųjį telefoną ant transporto priemonės autentifikavimo skydelio (belaidžio įkrovimo skydelio).

Išmanusis telefonas „Samsung“

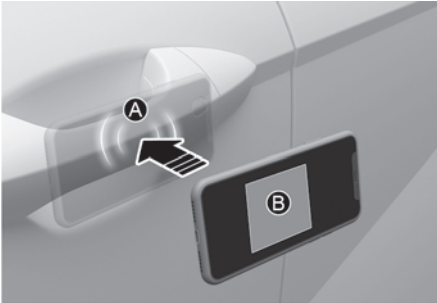

[A] Durelių rankenos autentifikavimo skydelis
[B] NFC antena

„Apple iPhone“

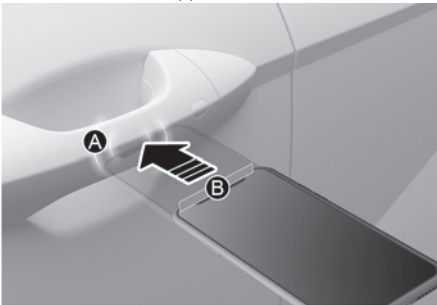

[A] Durelių rankenos autentifikavimo skydelis
[B] NFC antena

i Informacija

- NFC antenos vieta išmaniajame telefone gali skirtis priklausomai nuo telefono modelio, todėl dėl išsamesnės informacijos kreipkitės į išmaniojo telefono gamintoją.
- NFC antenos vietą „Samsung“ įrenginyje galite rasti eidami į: **Settings > Connections > NFC and contactless payments**.
- NFC antena „Apple iPhone“ yra galinės dalies viršuje (B), o „Apple WATCH“ – ekrano centre (C).



- Priglauskite prie durų rankenos išmaniojo telefono nugarėlės vietą, kurioje yra NFC antena. (Jei naudojate „Apple WATCH“, palieskite skydelį ekrano paviršiumi).

Durelių užrakinimas/atrakinimas

- Jei vairuotojas priglaudžia skaitmeninio rakto (išmaniojo telefono) NFC anteną prie vairuotojo arba keleivio durų rankenos autentifikavimo skydelio (A) ir palaiko ilgiau nei 2 sekundes, durys užsirakina arba atsirakina.
- Jei atrakintos durys nebus atidarytos, po 30 sekundžių jos automatiškai užsirakins.
- Jei išmaniojo telefono skaitmeninis raktas neveikia, bandykite dar kartą, atitraukę išmanųjį telefoną nuo durų rankenos autentiškumo nustatymo skydelio (daugiau kaip 0,1 m (4 col.)).

i Informacija

Automobilio negalima užrakinti naudojant skaitmeninį raktą (išmanųjį telefoną), jei įvyksta bet kuris iš toliau nurodytų atvejų:

- Išmanusis raktas yra automobilyje.
- užvedimo jungiklis yra padėtyje ON (įjungta);
- atidarytos bet kurios durys, variklio dangtis arba galinis dangtis.

Automobilio užvedimas

Padėję užregistruotą skaitmeninį raktą (išmanųjį telefoną) ant automobilio autentifikavimo skydelio (belaidžio įkrovimo skydelio), nuspauskite stabdžių pedalą ir paspauskite užvedimo jungiklį.

Užvedus transporto priemonę, skaitmeninį raktą (išmanųjį telefoną) galima nuimti nuo automobilio autentifikavimo skydelio (belaidžio įkrovimo skydelio).

Daugiau informacijos apie pagrindinį automobilio užvedimo būdą rasite 6 dalies skirsnyje „Variklio paleidimo mygtukas“ on page 9“.

i Informacija

Jei bendras skaitmeninis raktas (išmanusis telefonas) naudojamas pirmą kartą, aktyvavimas gali užtrukti ilgiau.

- Padėkite bendrą skaitmeninį raktą (išmanųjį telefoną) ant durų rankenos autentifikavimo skydelio, kol automobilio durys užsirakins arba atsirakins.
- Jei bendras skaitmeninis raktas (išmanusis telefonas) pirmą kartą naudojamas ant transporto priemonės autentifikavimo skydelio (belaidžio įkrovimo skydelio), pradžioje gali nepavykti užvesti automobilio.
- Jei durų užrakinimas ir (arba) atrakinimas vieną kartą įjungiamas naudojantis bendru skaitmeniniu raktu (išmaniuoju telefonu) arba transporto priemonė užvedama skaitmeniniu raktu (išmaniuoju telefonu), esančiu ant automobilio autentifikavimo skydelio, skaitmeninis raktas (išmanusis telefonas) užregistruojamas transporto priemonėje.

ĮSPĖJIMAS

Transporto priemonę galima užvesti, kai registruotas išmanusis telefonas padėtas ant transporto priemonės autentifikavimo skydelio (belaidžio įkrovimo skydelio). Todėl nepalikite be priežiūros vaikų arba žmonių, kurie nėra susipažinę su sistema, nes jie gali sunkiai susižaloti ar net mirti. Be to, išeidami iš automobilio visada su savimi turėkite registruotą išmanųjį telefoną – taip apsisaugosite nuo automobilio vagystės.

Skaitmeninio rakto (išmaniojo telefono) panaikinimas

Užveskite transporto priemonę naudodami išmanųjį raktą. Turėkite išmanųjį raktą su savimi automobilyje.

Visų užregistruotų skaitmeninių raktų (išmaniųjų telefonų) panaikinimas

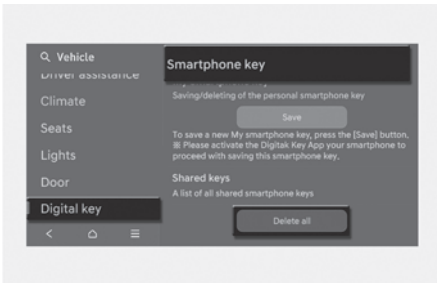

Norėdami panaikinti visus užregistruotus skaitmeninius raktus (išmaniuosius telefonus), informacijos ir pramogų sistemos „Settings“ (nuostatų) meniu pasirinkite **Settings > Vehicle > Digital key > Smartphone Key > Delete all**.

- Jei nėra jokio registruoto skaitmeninio rakto (išmaniojo telefono), mygtukas **Delete all** yra išjungtas.

Mano užregistruoto skaitmeninio rakto (išmaniojo telefono) panaikinimas

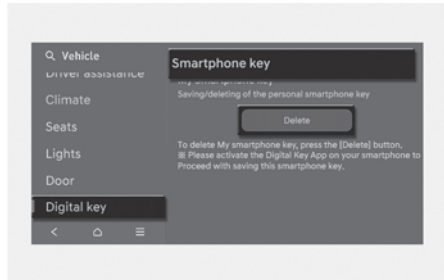

Norėdami panaikinti tik savo užregistruotą skaitmeninį raktą (išmanųjį telefoną), informacijos ir pramogų sistemos „Settings“ (nuostatų) meniu pasirinkite **Settings > Vehicle > Digital key > Smartphone Key > My Smartphone Key > Delete**.

- Jei užregistruotas bendras skaitmeninis raktas (išmanusis telefonas), jo panaikinti negalima.
- Panaikinus esamą skaitmeninį raktą (išmanųjį telefoną), meniu **My Smartphone Key** galima užregistruoti naują išmanųjį telefoną.

i Informacija

- Panaikinus užregistruotą skaitmeninį raktą (išmanųjį telefoną), išmaniajame telefone įrašytas skaitmeninis raktas taip pat ištrinamas.
- Jei skaitmeninis raktas panaikinamas iš išmaniojo telefono, panaikinamas ir transporto priemonėje užregistruotas skaitmeninis raktas (išmanusis telefonas).
- Transporto priemonėje užregistruoto bendro skaitmeninio rakto negalima panaikinti atskirai.
- Net ištrynus iš išmaniojo telefono programėlę „Blue Link®“, išmaniajame telefone įrašytas skaitmeninis raktas nepanaikinamas.
- Išmaniajame telefone įrašytą skaitmeninį raktą galima valdyti per išmaniojo telefono gamintojo pateiktą skaitmeninio rakto programėlę.

Skaitmeninis raktas (kortelė-raktas)

Skaitmeninio rakto (kortelės-rakto) registravimas

Norėdami naudoti kortelę-raktą kaip skaitmeninį raktą, atlikite toliau apibūdintą procedūrą.

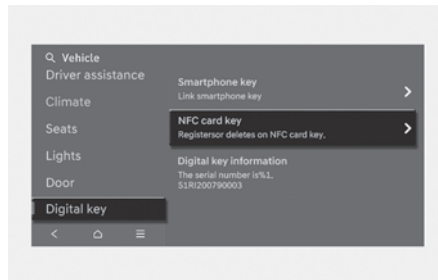

[A] Automobilio autentifikavimo skydelis (belaidžio įkrovimo skydelis)

1. Turėkite abu išmaniuosius raktus su savimi automobilyje.
2. Informacijos ir pramogų sistemos „Settings“ (nuostatų) meniu pasirinkite **Settings > Vehicle > Digital key > NFC card key** ir patikrinkite, ar pažymėta parinktis **Enabled card key**.

3. Padėkite kortelę-raktą ant automobilio autentifikavimo skydelio (belaidžio įkrovimo skydelio), kai variklis veikia.
4. Užregistruokite kortelę-raktą, informacijos ir pramogų sistemos „Settings“ (nuostatų) meniu pasirinkdami **Settings > Vehicle > Digital key > Card key > Save**.

i Informacija

- Jeigu transporto priemonėje jau yra užregistruotas skaitmeninis raktas (kortelė-raktas), naujo skaitmeninio rakto (kortelės-rakto) užregistruoti nebegalima. Kad galėtumėte užregistruoti naują skaitmeninį raktą (kortelę-raktą), panaikinkite esamą skaitmeninį raktą (kortelę-raktą).
- Norint užregistruoti skaitmeninį raktą (kortelę-raktą), abu išmanieji raktai turi būti automobilyje.
- Užregistruoto skaitmeninio rakto (kortelės-rakto) negalima užregistruoti kitose transporto priemonėse.

Skaitmeninio rakto (kortelės-rakto) naudojimas

Vairuotojas gali užrakinti arba atrakinti duris priglaukęs kortelę-raktą prie išorinės durų rankenos, o automobilį galima užvesti padėjus kortelę-raktą ant transporto priemonės autentifikavimo skydelio (belaidžio įkrovimo skydelio).

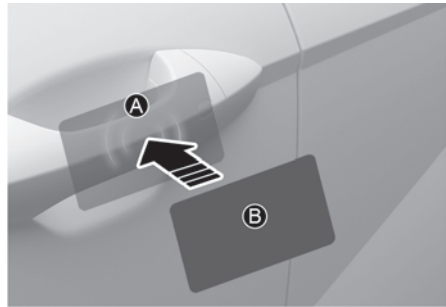

[A] Durelių rankenos autentifikavimo skydelis
[B] Kortelės-rakto NFC antena

• Durelių užrakinimas/atrakinimas

- Jei vairuotojas priglaužia kortelę-raktą prie vairuotojo arba keleivio durų rankenos autentifikavimo skydelio (A) ir palaiko ilgiau nei 2 sekundes, durys užsirakina arba atsirakina.
- Jei atrakintos durys nebus atidarytos, po 30 sekundžių jos automatiškai užsirakins.

i Informacija

Automobilio negalima užrakinti naudojant skaitmeninį raktą (kortelę-raktą), jei įvyksta bet kuris iš toliau nurodytų atvejų:

- Išmanusis raktas yra automobilyje.
- užvedimo jungiklis yra padėtyje ON (įjungta);
- atidarytos bet kurios durys, variklio dangtis arba galinis dangtis.

• **Automobilio užvedimas**

Padėję užregistruotą skaitmeninį raktą (kortelę-raktą) ant automobilio autentifikavimo skydelio (belaidžio įkrovimo skydelio), nuspauskite stabdžių pedalą ir paspauskite užvedimo jungiklį.

Daugiau informacijos apie pagrindinį automobilio užvedimo būdą rasite 6 dalies skirsnuose „Užvedimo jungiklis“ on page 6“ arba „Variklio paleidimo mygtukas“ on page 9“.

ĮSPĖJIMAS

Transporto priemonę galima užvesti, kai registruota kortelė-raktas padėta ant transporto priemonės autentifikavimo skydelio (belaidžio įkrovimo skydelio). Todėl nepalikite be priežiūros vaikų arba žmonių, kurie nėra susipažinę su sistema, nes jie gali sunkiai susižaloti ar net mirti. Be to, išeidami iš automobilio visada su savimi turėkite registruotą kortelę-raktą – taip apsisaugosite nuo automobilio vagystės.

PASTABA

- Skaitmeninis raktas (kortelė-raktas) gali neveikti toliau nurodytomis sąlygomis:
 - skaitmeninis raktas (kortelė-raktas) netinkamai padėtas ant transporto priemonės autentifikavimo skydelio (belaidžio įkrovimo skydelio);
 - skaitmeninis raktas (kortelė-raktas) yra šalia NFC palaikančių kortelių, pavyzdžiui, kredito kortelių arba išmaniųjų telefonų.

Jei išmaniojo telefono skaitmeninis raktas (kortelė-raktas) neveikia, bandykite dar kartą, atitraukę skaitmeninį raktą (kortelę-raktą) nuo durų rankenos autentiškumo nustatymo skydelio (daugiau kaip 0,1 m (4 col.)).
- Skaitmeninis raktas (kortelė-raktas) gali būti pažeistas smūgių. Jei skaitmeninis raktas (kortelė-raktas) pažeistas, pakeiskite skaitmeninį raktą (kortelę-raktą) nauju ir iš naujo jį užregistruokite.
- Skaitmeninio rakto (kortelės-rakto) veikimas gali sutrikti dėl ilgalaikio aukštos temperatūros poveikio. Saugokite skaitmeninį raktą (kortelę-raktą) nuo tiesioginių saulės spindulių arba aukštos temperatūros poveikio.

- Važiavimo metu palikus skaitmeninį raktą (kortelę-raktą) ant automobilio autentifikavimo skydelio (belaidžio įkrovimo skydelio), skaitmeninio rakto (kortelės-rakto) veikimas gali sutrikti. Užvedę automobilį, nuimkite skaitmeninį raktą (kortelę-raktą) nuo automobilio autentifikavimo skydelio (belaidžio įkrovimo skydelio).
- Prieš įkraudami išmanųjį telefoną, išimkite iš jo skaitmeninį raktą (kortelę-raktą). Padėjus skaitmeninį raktą (kortelę-raktą) tarp išmaniojo telefono ir automobilio autentifikavimo skydelio (belaidžio įkrovimo skydelio), kai išmanusis telefonas įkraunamas, skaitmeninio rakto (kortelės-rakto) veikimas gali sutrikti. Pavyzdžiui, taip gali nutikti, kai skaitmeninis raktas (kortelė-raktas) pritvirtintas prie išmaniojo telefono dėklo nugarėlės.

Skaitmeninio rakto (kortelės-rakto) panaikinimas

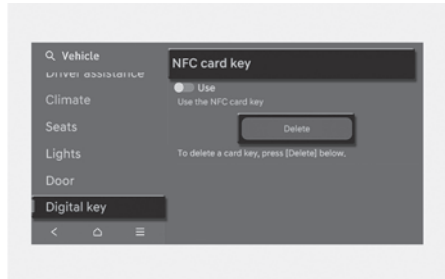

1. Užveskite automobilio variklį naudodami išmanųjį raktą. Turėkite išmanųjį raktą su savimi automobilyje.
2. Informacijos ir pramogų sistemos „Settings“ (nuostatų) meniu pasirinkite **Settings > Vehicle > Digital key > NFC card key > Delete**.
 - Jei nėra jokio registruoto skaitmeninio rakto (kortelės-rakto), mygtukas **Delete all** yra išjungtas.

Suasmenintas profilis ir automobilio nustatymai

Galite nustatyti užregistruoto skaitmeninio rakto (išmaniojo telefono) profilius 1 vairuotojui ir 2 vairuotojui. Naudojant skaitmeninį raktą (išmanųjį telefoną), automobilį galima nustatyti pagal naudotojo nustatytą asmeninį profilį (apimančį tokius elementus kaip transporto priemonės nuostatos ir garso nuostatos).

Profilio susiejimas arba susiejimo panaikinimas

Kaip susieti naudotojo profilį

1. Informacijos ir pramogų sistemos „Settings“ (nuostatų) meniu pasirinkite **Settings > User profile > Profile settings > Link Digital Key (Smartphone)**.
2. Pasirinkite **Link**, kad susietumėte užregistruotą išmaniojo telefono skaitmeninį raktą ir naudotojo profilį.
3. Vadovaukitės informacijos ir pramogų sistemos ekrane pateikiamais nurodymais.

Kaip atsieti naudotojo profilį

Informacijos ir pramogų sistemos „Settings“ (nuostatų) meniu pasirinkite **Settings > User profile > Profile settings** ir panaikinkite parinkties **Link Digital Key (Smartphone)** žymėjimą.

- Atsieti galima tik tada, kai naudotojo profilis yra susietas.

i Informacija

- Naudotojo profilio negalima susieti ir su 1 vairuotoju, ir su 2 vairuotoju, susietais su tuo pačiu išmaniuoju telefonu. Suasmeninimą galima atlikti naudojant vėliausiai susietą naudotojo profilį, o anksčiau susietas naudotojo profilis bus automatiškai atšauktas.
- Profilio susiejimas veikia tik tada, kai skaitmeninis raktas yra užregistruotas automobilyje.
- Su naudotojo profiliu negalima susieti skaitmeninio rakto (kortelės-rakto).
- Jei su naudotojo profiliu susietas skaitmeninis raktas išmaniajame telefone panaikinamas, skaitmeninį raktą reikia iš naujo užregistruoti ir suasmeninti iš naujo susiejant naudotojo profilį.

Transporto priemonės suasmeninimas

- Su skaitmeniniu raktu susieta suasmeninimo funkcija veikia, kai su profiliu susietas išmanusis telefonas priliečiamas prie išorinės durų rankenos autentifikavimo skydelio ir taip užrakinamos arba atrakinamos durys.
- Skaitmeniniu rakteliu nustatytą profilį galima keisti rankiniu būdu informacijos ir pramogų sistemoje.
- Suasmeninimo funkciją naudojant skaitmeninį raktą galima naudoti susiejus skaitmeninį raktą informacijos ir pramogų sistemos profilio meniu.
- Suasmeninimo funkcija veikia tik tada, kai automobilis išjungtas arba kai automobilis užvedamas nuotoliniu būdu. Jei automobilis neužvedamas nuotoliniu būdu, suasmeninimo funkcija naudojant skaitmeninį raktą neveikia.

i Informacija

Su durų užrakinimo (atrakinimo) sistema susietas naudotojo profilis veikia taip:

Elementas	Suasmeninimo operacija
Pradinė vertė	Svečias
Su profiliu susietas išmaniojo telefono raktas	Susietas profilis
Nuo profilio atsietas išmaniojo telefono raktas	Neseniai aktyvintas profilis
NFC kortelė-raktas	
Išmanusis raktas	

Automobilio suasmeninimas naudojant skaitmeninį raktą

Automobilyje galima naudoti šias suasmeninimo funkcijas:

Sistema	Suasmeninimo elementas	
Automobilio informacijos ir pramogų sistemos nuostatos	Žibintas	Vienu prisilietimu valdomų posūkių žibintų mirkstelėjimų skaičius
	Skydelis	Informacijos rodymas prietaisų skydelyje, instrukcijų pateikimo balsu garsumas, pasveikinimo garsas
	Sėdynė / veidrodėlis	Sėdynės padėtis, galinio vaizdo veidrodėlio padėtis, lengva prieiga
		Išmanusis vairavimo padėties nustatymo pagalbiklis (IMS)
	Durys	Automatinis durų užrakinimas ir atrakinimas
Informacijos ir pramogų sistema	Navigacija	Pageidaujamas navigacijos sistemos garsumas, naujausia paskirties vieta
	Vartotojo išankstiniai nustatymai	Mano meniu sąrašo nustatymai, radijas išankstiniai nustatymai
	Telefono ryšys	Pirmenybinis „Bluetooth“ ryšys „CarPlay“ / „Android Auto“ įjungimas (išjungimas)
Oro kondicionavimas	Veikimo sąlygos	Naujausias šių funkcijų veikimo nustatymas: Temperatūra, AUTOMATINIS režimas, oro srauto kryptis, oro kiekis, oro kondicionierius, oro įsiurbimo valdymas, SINCHRONIZAVIMO režimas, priekinio stiklo šildytuvai, IŠJUNGTA

PERSPĖJIMAS

Jei užrakinę ar atrakinę duris arba užvedę automobilį naudodami išmanųjį raktą, paliecate skaitmeninį raktą, duris gali užrakinti centrinis durų užraktas. Nuolat turėkite skaitmeninį raktą su savimi.

Informacija

Informacijos ir pramogų sistema gali pasikeisti įdiegus naujinius. Norėdami gauti daugiau informacijos, žr. informacijos ir pramogų sistemos vadovą ir trumpąjį informacinį vadovą.

Naudoto automobilio / skaitmeninio rakto priežiūra

Naudoto automobilio pirkimas

Jei automobilyje užregistruotas kuris nors iš skaitmeninių raktų įrenginių (išmanusis telefonas, kortelė-raktas), nustačius užvedimo jungiklį į padėtį ON (įjungta) arba atrakinus duris, informacijos ir pramogų sistemos ekrane arba prietaisų skydelyje vieną kartą pasirodo pranešimas **Digital key registered**. Įsigydami naudotą transporto priemonę, būtinai patikrinkite šį pranešimą ir panaikinkite ankstesnio naudotojo užregistruotą raktą (išmanųjį telefoną) bei kortelę-raktą bei praneškite apie naudotos transporto priemonės įsigijimą „Hyundai“ klientų aptarnavimo centrui. Jei kortelė-raktas pateikiamas kartu su transporto priemone, patikrinkite, ar jis tinkamai veikia.

Skaitmeninio rakto priežiūra

Jei reikia suremontuoti arba pakeisti skaitmeninio rakto sistemą, patikrinkite, ar jūsų raktas (išmanusis telefonas) vis dar aktyvus. Jums gali tekti susieti telefoną dar kartą naudojant HYUNDAI skaitmeninio rakto programėlę.

Sistemos apribojimai

- HYUNDAI skaitmeninio rakto programėlė išmaniajame telefone ir kortelė-raktas gali neveikti, jei:
 - Iškvėpęs išmaniojo telefono arba automobilio akumuliatorius.
 - Išmaniojo telefono nustatymuose išjungtas NFC arba „Bluetooth“ ryšys.
 - Kortelė-raktas yra piniginėje, kortelių dėkle, arba persidengia su kitomis kortelėmis.
 - Jei naudojate išmaniojo telefono dangtelį, kuris naudoja belaidį ryšį arba yra pagamintas iš metalo, nuimkite išmaniojo telefono dangtelį.
- Automobilis negali būti valdomas išmaniuoju telefonu vienu iš šių atvejų:
 - Veikia kitos išmaniojo telefono funkcijos (skambinama, skubus skambutis, atkuriamas garsas arba vykdomas NFC mokėjimas), programos arba prijungtos belaidės ausinės.
 - Skaitmeninio rakto programėlės funkcija, pvz., standartinis nustatymas arba programėlių paleidimas, ribojama dėl gamintojo nustatytos pirmumo strategijos.

Durų užraktai

Durų užraktų valdymas iš lauko

Mechaninio rakto naudojimas

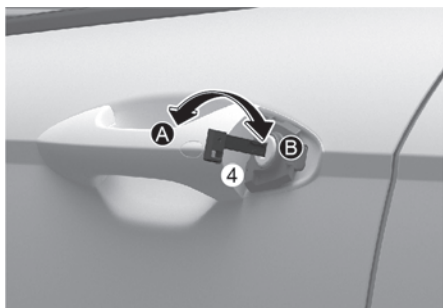
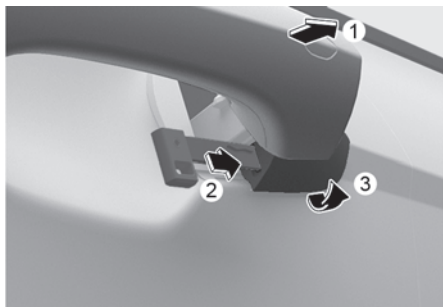

[A] Užrakinti
[B] Atrakinti

Norėdami atblokuoti:

1. Patraukite durų rankenėlę (1).
2. Naudodami mechaninį raktą, paspauskite dangtelio viduje esantį atleidimo mygtuką (2).
3. Atsargiai ištraukite dangtelį (3) ir toliau spausdami atleidimo mygtuką nuimkite dangtelį bei atidarykite spynelę.
4. Įkiškite mechaninį raktą į spynelę ir sukite (4) pagal laikrodžio rodyklę, norėdami atrakinti transporto priemonę, ir prieš laikrodžio rodyklę, jei transporto priemonę norite užrakinti.

Atrakintas duris galima atidaryti patraukiant durų rankenėlę.

i Informacija

Naudojant mechaninį raktą galima užrakinti ir atrakinti tik vairuotojo duris.

PASTABA

- Nuimdami spynelės dangtelį nesubraižykite ir nesulaužykite plastiko.
- Jei spynelės dangtelis užšalo ir jo negalima lengvai nuimti, švelniai palieskite dangtelį arba pabandykite jį sušildyti apglėbdami rankomis ir pusdami šiltą orą.
- Durų ir durų rankenėlės per stipriai nespauskite.

⚠ PERSPĖJIMAS

- Nelieskite transporto priemonės, jei dėvite aksesuarus arba nešate kitus daiktus. Priešingu atveju galite pažeisti dažus.
- Nelieskite transporto priemonės įrankiais ir nenaudokite pernelyg didelės jėgos. Gali būti įlenktas automobilio kėbulas. Stipriai pabelskite į dureles

Nuotolinio valdymo rakto naudojimas

Išsamesnės informacijos žr. šios dalies skirsnyje „Nuotolinio valdymo raktas“.

Išmaniojo rakto naudojimas

Išsamesnės informacijos žr. šios dalies skirsnyje „Išmanusis raktas“.

i Informacija

- Kai oras šaltas ir drėgnas, dėl šalčio durų užraktai ir mechanizmai gali tinkamai neveikti.
- Jei durys kelis kartus greitai užrakinamos ir atrakinamos raktu arba durų užrakinimo jungikliu, kurį laiką sistema gali neveikti, taip apsaugodama elektros grandinę ir jos dalis nuo pažeidimo.

Avariniu atveju

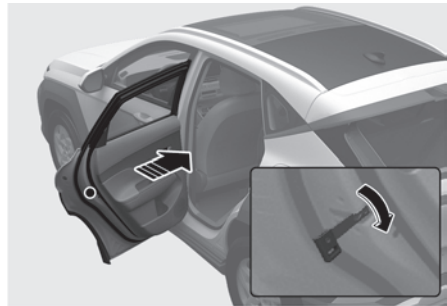

Avariniu atveju, pavyzdžiui, kai išsikrovęs akumulatorius, duris galima užrakinti vieninteliu būdu – išorėje įkišus į rakto angą mechaninį raktą.

Durys, kuriose nėra rakto skylutės, galima užrakinti šitaip:

1. Atidarykite duris.
2. Įkiškite raktą į avarinio durų užrakto angą ir pasukite raktą į užrakinimo padėtį.
3. Gerai uždarykite duris.

i Informacija

Jei nutrūko elektros tiekimas į durų užrakto jungiklį (pvz., išsikrovė automobilio akumulatorius) ir uždarytas galinis dangtis, jo neįmanoma atidaryti tol, kol neatnaujinamas elektros tiekimas.

Durų atrakinimas iš automobilio vidaus

Su vidine durelių rankena



Vairuotojo durelės

Jei durų vidinė rankenėlė patraukiama, kai durys užrakintos, durys atsirakins ir atsidarys.

Keleivio durys ir galinės durys

Jei užrakintų durų vidinė rankenėlė vieną kartą patraukiama, durys atsirakins. Jei durų vidinė rankenėlė patraukiama dar kartą, durys atsidarys.

Naudojant centrinio durų užrakinimo (atrakinimo) jungiklį

Vairuotojo durys



Paspaudus jungiklio  dalį (1), visos transporto priemonės durys užrakinamos.

- Jei durys atidarytos, jos neužsirakins net paspaudus durų užrakinimo jungiklį (1).
- Jei automobilyje yra išmanusis raktas ir atviros kurios nors durys, durys neužsirakins net paspaudus užrakinimo jungiklį (1).

Paspaudus jungiklio  dalį (2), visos transporto priemonės durys atrakinamos.

ĮSPĖJIMAS

- Važiuodami visada uždarykite ir užrakinkite duris. Jei durys neužrakintos, patyrus susidūrimą didėja pavojus iškristi iš automobilio.
 - Važiuodami automobiliu netraukite vairuotojo arba keleivių vidinės durų vidinės rankenėlės.
-

ĮSPĖJIMAS

Nepalikite automobilyje vienų senyvo amžiaus asmenų, vaikų ir gyvūnų. Uždarytoje transporto priemonėje gali būti labai karšta, o senyvi žmonės, neprižiūrimi vaikai ar gyvūnai, kurie negali ištrūkti iš transporto priemonės, gali būti sunkiai sužaloti ar net mirti.

ĮSPĖJIMAS

Visada tinkamai statykite transporto priemonę. Nuspauskite stabdžių pedalą, perjunkite pavarą į padėtį P (stovėjimas), įjunkite stovėjimo stabdį, užvedimo jungiklį nustatykite į padėtį LOCK (užrakinta) / OFF (išjungta), uždarykite visus langus, užrakinkite visas duris ir visada pasiimkite su savimi automobilio raktus.

ĮSPĖJIMAS

Atidarydami duris būkite atsargūs ir apsidaikykite, ar prie automobilio nesiartina kiti automobiliai, motociklai, dviračiai ar pėstieji, kad išvengtumėte sunkių sužalojimų ar mirties.

Informacija

Norėdami išlipti iš automobilio, jei neveikia elektrinis durų užraktas, atlikite šiuos veiksmus.

- Kelis kartus pabandykite atrakinti duris (elektroniniu ir rankiniu būdais), kartu traukdami durų rankenėlę.
 - Naudokite kitų durų užraktus ir rankenėles.
 - Atidarykite priekinį vairuotojo pusės langą ir pabandykite iš lauko atrakinti duris mechaniniu raktu.
-

Automatinės durų užrakinimo ir atrakinimo funkcijos

+ jeigu yra

Smūgio jutiklių durų atrakinimo sistema

Visos durys bus automatiškai atrakintos, jeigu nuo smūgio išsiskleis saugos pagalvės.

Užrakinama

+ jeigu yra

Kai kuriuose automobiliuose įrengta durų užraktų blokavimo sistema. Durų užraktų blokavimo sistema neleidžia atidaryti durų iš automobilio vidaus arba išorės, kai durų užrakto blokavimas įjungiamas siekiant užtikrinti papildomą transporto priemonės saugumą.

Norint užrakinti automobilį naudojantis durų užraktų blokavimo funkcija, reikia užrakinti duris išmaniuoju raktu. Norint atrakinti automobilį, reikia vėl naudoti išmanųjį raktą.

Galinių durų užraktai vaikams apsaugoti

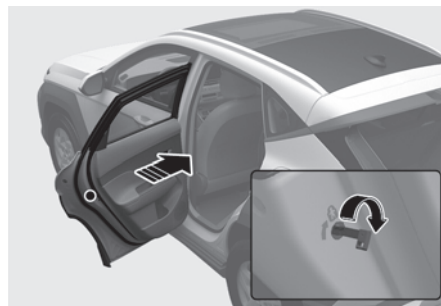

Vaikų apsaugos užraktas neleidžia vaikams netyčia atidaryti galinių durų iš vidaus.

Jei automobilyje yra vaikų, naudokite galinių durų apsauginius užraktus.

Vaikų apsaugos užraktas yra kiekvienų galinių durų krašte. Kai vaikų apsaugos užraktas yra užrakintoje padėtyje, patraukus durų vidinę rankenėlę, galinės durys neatsidarys.

Norėdami užrakinti vaikų apsaugos užraktą, įkiškite raktą (atsuktuvą arba panašų įrankį) į angą ir pasukite į užrakinimo padėtį, kaip parodyta.

Jei norite, kad galinės durys atsidarytų iš vidaus, atrakinkite vaikų apsaugos užraktą.

! ĮSPĖJIMAS

Jokiu būdu neleiskite vaikams atidaryti galinių durų, kai transporto priemonė juda, nes jie gali iškristi iš transporto priemonės. Kai automobilyje yra vaikų, būtinai naudokite galinių durų apsauginius užraktus.

Apsaugos nuo vagysčių sistema

Ši sistema padeda apsaugoti jūsų automobilį ir vertingus daiktus. Skambės garsinis signalas ir nuolat mirksės avariniai žibintai, atsiradus bet kuriai iš šių aplinkybių:

- Durelės atidaromos nenaudojant nuotolinio valdymo rakto ar išmaniojo rakto.
- Bagažinės dangtis atidaromas nenaudojant nuotolinio valdymo rakto ar išmaniojo rakto.
- Atidarytas variklio dangtis.

Pavojaus signalas skamba 30 sekundžių, po to sistema vėl grįžta į parengties būseną. Norėdami pavojaus signalą išjungti, atrakinkite dureles naudodami nuotolinio valdymo raktą arba išmanųjį raktą.

Apsaugos nuo vagysčių sistema automatiškai įsijungia po 30 sekundžių, užrakinus duris ir bagažinės dangtį. Kad sistema įsijungtų, turite užrakinti dureles ir bagažinę iš automobilio išorės, atlikdami vieną iš šių veiksmų:

- Naudodami nuotolinio valdymo raktą arba išmanųjį raktą.
- Paspaudus išorinių durelių rankenėlės mygtuką, kai su savimi turite išmanųjį raktą. (skirta naudojant versiją su mygtuku)
- Kai paliečiate lietimui skirtą jutiklį, esantį ant išorinės durelių rankenėlės, jei su savimi turite išmanųjį raktą. (skirta naudojant versiją su jutikliu)

Vieną kartą mirkteli avariniai žibintai ir pasigirsta garsinis signalas, pranešdami, kad sistema įsijungė.

Kai įjungiate apsaugos sistemą, pavojaus signalas įsijungia be nuotolinio valdymo rakto ar be išmaniojo rakto atidarius bet kurias dureles, bagažinės ar variklio dangtį.

Apsaugos nuo vagysčių sistema neįsijungia, jei tinkamai neuždarytas variklio dangtis, bagažinės dangtis ar durelės. Jei sistema neįsijungia, patikrinkite, ar tinkamai uždarytas variklio dangtis, bagažinės dangtis ar durelės.

Nebandykite keisti šios sistemos ar prijungti prie jos kitų prietaisų.

i Informacija

- Neįjunkite apsaugos nuo vagysčių sistemos, kol visi keleiviai neišlipo iš automobilio. Jei po sistemos įjungimo atidaromos durelės, įsijungia signalizacija.
- Jei apsaugos nuo vagysčių sistemos negalite išjungti nuotolinio valdymo raktu ar išmaniuoju raktu, atidarykite duris mechaniniu raktu ir pasukite užvedimo jungiklį į padėtį ON (nuotolinio valdymo rakto atveju) arba užveskite variklį (išmaniojo rakto atveju) tiesiogiai paspausdami užvedimo jungiklį išmaniuoju raktu.
- Išjungus sistemą atrakinant automobilį ir per 30 sekundžių neatidarius jokių durelių ar bagažinės dangčio, durelės užrakinamos ir sistema vėl automatiškai įsijungia.

i Informacija



Automobiliuose, kuriuose yra apsaugos nuo vagysčių sistema, yra lipdukas su užrašu:

- (1) WARNING
- (2) SECURITY SYSTEM

Įspėjimas apie gale sėdinčius keleivius (ROA)

Įspėjimo apie gale sėdinčius keleivius sistema skirta padėti nepamiršti gale sėdinčių keleivių išlipant iš automobilio.

Sistemos nustatymas

Norint naudoti įspėjimo apie gale sėdinčius keleivius funkciją, ją reikia įjungti informacinės ir pramoginės sistemos meniu „Settings“. Pasirinkite:

Settings > Vehicle > Convenience > Rear Occupant Alert

i Informacija

Informacijos ir pramogų sistema gali pasikeisti įdiegus naujinius. Norėdami gauti daugiau informacijos, žr. informacijos ir pramogų sistemos vadovą ir trumpąjį informacinį vadovą.

Sistemos veikimas

Kai išjungiamas variklis ir atidaromos vairuotojo durelės po to, kai atidaromos ir uždaromos galinės durelės arba bagažinės dangtis, prietaisų skydelyje pasirodo įspėjamasis pranešimas „Check rear seats“.

i Informacija

Norėdami išjungti įspėjimo pranešimą, paspauskite mygtuką **OK**.



! ĮSPĖJIMAS

Prieš išlipdami iš automobilio kas kartą patikrinkite galines sėdynes.

Įspėjimo apie galę sėdinčius keleivius sistema iš tikrųjų neaptinka objektų ar keleivių buvimo ant galinės sėdynės, bet tik informuoja jus patikrinti galinę sėdynę. Tam sistema naudoja galinių durelių atidarymo ir uždarymo įrašą.

i Informacija

Galinių durelių atidarymo ir uždarymo įrašas nustatomas iš naujo tik tada, kai vairuotojas išjungia automobilį ir užrakina jo duris. Net jei galinės durelės nebuvo pakartotinai atidarytos, gali būti pateiktas įspėjimas, jei durelių įrašas nėra nustatomas iš naujo. Pavyzdžiui, jei vairuotojas atidaro dureles ir vėl išlipa iš automobilio neužrakindamas durelių po to, kai suveikia galinio keleivio įspėjimas, įspėjimas gali pakartotinai pateiktas.

Integruota atminties sistema (IMS)

 jeigu yra

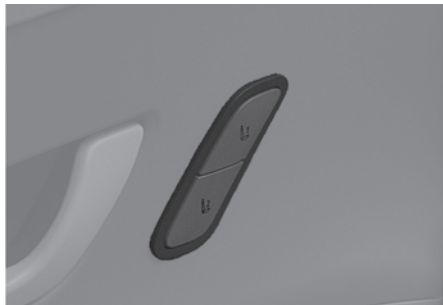

Tam tikruose modeliuose pateikiama integruota vairuotojo sėdynės padėties atminties sistema suteikia galimybę vairuotojui išsaugoti ir atkurti šiuos atminties nustatymus tiesiog paspaudus mygtuką.

- Vairuotojo sėdynės padėtis
- Galinio vaizdo veidrodėlio padėtis (jei yra)

ĮSPĖJIMAS

Niekada nebandykite valdyti integruotos atminties sistemos automobiliui judant.

Informacija

- Jei akumulatorius atjungiamas, atminties nustatymai panaikinami.
- Jei integruota atminties sistema neveikia tinkamai, rekomenduojame susisiekti su įgaliotuoju HYUNDAI atstovu.

Padėčių išsaugojimas

1. Įsitikinkite, kad uždegimo jungiklis yra padėtyje ON (įjungta), o pavara – padėtyje P (stovėjimas).
2. Sureguliuokite vairuotojo sėdynę ir išorinį galinio vaizdo veidrodėlį.
3. Paspauskite ir palaikykite vieną iš atminties mygtukų (**1** arba **2**). Sistema supyps viena kartą, kai padėtis sėkmingai išsaugoma.
4. Informacijos ir pramogų sistemos ekrane pateikiamas užrašas **Settings 1 (or 2) saved**.

Išsaugotos padėties gražinimas

1. Įsitikinkite, kad uždegimo jungiklis yra padėtyje ON (įjungta), o pavara – padėtyje P (stovėjimas).
2. Paspauskite norimą atminties mygtuką (**1** arba **2**). Sistema pyptelės vieną kartą ir bus automatiškai nustatyta išsaugota vairuotojo sėdynės padėtis ir šoninio galinio vaizdo veidrodėlio padėtis.
3. Informacijos ir pramogų sistemos ekrane pateikiamas užrašas **Settings 1 (or 2) applied**.

Informacija

- Jei norite atkurti IMS nustatymus naudodami atminties mygtuką **2**, kai buvo atkurti atminties mygtuko **1** nustatymai, paspauskite atminties mygtuką **1**, kad sustabdytumėte IMS įrašytos padėties atstatymą, tada paspauskite atminties mygtuką **2**.
- Jei reguliuodami sėdynę ir galinio vaizdo veidrodėlį, kai IMS sistema nustato sėdynę ir galinio vaizdo veidrodėlį, sistema sustabdo padėties keitimą.

Integruotos atminties sistemos nustatymas iš naujo

1. Įsitinkinkite, kad pavara yra P (stovėjimas) ir variklis įjungti, tada atidarykite vairuotojo dureles.
2. Nustatykite vairuotojo sėdynę ir atlošą į kraštinę priekinę padėtį.
3. Palaikykite paspaudę atminties mygtuką **1** arba **2** ir vairuotojo sėdynės slinkimo į priekį jungiklį.

Integruotos atminties sistemos nustatymo iš naujo metu

Girdimas pranešimo garsinis signalas ir sėdynė nustatoma į kraštinę galinę padėtį. Tada sėdynė ir atlošas perstumiami į numatytąją vidurinę padėtį.

Nustatymo iš naujo procedūra ir pranešimo garsinis signalas gali būti sustabdyti, jei:

- Paspaustas atminties mygtukas.
- Veikia sėdynės valdymo jungiklis.
- Pavara nėra įjungta į P (stovėjimo) padėtį.
- Važiavimo greitis viršija 3 km/h (2 mph).
- Vairuotojo durelės uždarytos.

PASTABA

- Jei sėdynės judėjimas arba pranešimo garsinis signalas sustabdomi nebaigus proceso, iš naujo paleiskite nustatymo iš naujo procedūrą.
- Prieš nustatydami IMS iš naujo, įsitinkinkite, jog vairuotojo sėdynėje ar aplink ją nėra jokių daiktų.
- Iš naujo nustačius IMS, vairuotojo sėdynė turi būti sureguliuota ir jos padėtis vėl įrašyta, kad būtų galima ją atkurti naudojant padėties atmintį.

Lengvos prieigos prie sėdynės funkcijos naudojimas

 jeigu yra

Lengvos prieigos prie sėdynės sistema automatiškai pastums vairuotojo sėdynę, kaip nurodyta toliau:

- **Išlipant iš automobilio (vairuotojo sėdynė):**

Kai užvedimo jungiklis yra padėtyje LOCK / OFF, pavara perjungta į padėtį P (stovėjimas) ir atidaromos vairuotojo durelės, vairuotojo sėdynė pasislenka atgal.

Lengvos prieigos prie sėdynės funkcijos veikimas gali būti apribotas, kai vairuotojo sėdynės padėties nustatymas jau yra arti kraštinės galinės padėties.

- Įlipant į automobilį (vairuotojo sėdynė):

Kai užvedimo jungiklis perjungiamas į padėtį ACC (priedai), ON (įjungta) ar START (paleisti) arba kai turint išmanųjį raktą vairuotojo durėlės uždarnos paleidimo / išjungimo mygtukui esant nustatytam į padėtį LOCK (užrakinta) / OFF (išjungta), vairuotojo sėdynė pasislenka į priekį.

- Lengvos prieigos prie sėdynės funkcijų galima nustatyti informacijos ir pramogų sistemos ekrano meniu dalyje „Settings“. Pasirinkite:
 - **Settings > Vehicle > Seat > Seat Easy Access > Driver seat easy access > Extended/Normal/Off**

Informacija

Informacijos ir pramogų sistema gali pasikeisti įdiegus naujinius. Norėdami gauti daugiau informacijos, žr. informacijos ir pramogų sistemos vadovą ir trumpąjį informacinį vadovą.

ĮSPĖJIMAS

Kad išvengtumėte sužalojimų ar turto sugadinimo, atkreipkite dėmesį, ar už vairuotojo sėdynės nėra keleivio arba kitų objektų. Norėdami sustabdyti priekinės sėdynės judėjimą, paspauskite bet kurį iš vairuotojo sėdynės valdymo jungiklių.

Vairas

Varikliu varomas vairo stiprintuvas (MDPS)

Ši sistema padeda vairuoti automobilį. Jei automobilis išjungtas arba jei vairo stiprintuvo sistema nustoja veikti, automobilį galima vairuoti, tačiau tam reikės daugiau jėgos.

Jei įprastai važiuodami pastebite, kad vairuoti yra sunkiau nei įprastai, kreipkitės į įgaliotąjį HYUNDAI atstovą.

PASTABA

Jei prietaisų skydelyje užsidega variklio varoma vairo mechanizmo  įspėjamoji lemputė ir rodomas pranešimas **Check motor driven power steering**, galite toliau vairuoti automobilį, tačiau reikės daugiau pastangų norint pasukti vairą. Rekomenduojame susisiekti su įgaliotuoju HYUNDAI atstovu, kad jis kaip galima greičiau patikrintų sistemą.

i Informacija

Įprastinio automobilio veikimo metu:

- Vos tik užvedimo jungiklį perjungus į padėtį ON, vairą gali būti sunku pasukti. Taip yra dėl to, kad sistema tikrina MDPS sistemą. Diagnostikai pasibaigus, vairas vėl turėtų būti lengvai pasukamas.
- Kai akumulatoriaus įtampa yra žema, gali reikėti daugiau jėgos vairui pasukti. Tai yra laikina ir įkrovus akumuliatorių vairo sistema veiks įprastai.
- Pasukus užvedimo jungiklį į padėtį ON arba LOCK/OFF, iš MDPS relės gali pasigirsti spragtelėjimas.
- Automobiliui sustojus ar važiuojant nedideliu greičiu, gali girdėtis stiprintuvo variklio keliamas triukšmas.
- Žemoje temperatūroje sukiojamas vairas gali kelti triukšmą. Temperatūrai pakilus, triukšmas pranyks.
- Kai aptinkama MDPS klaida, sistema nebus suaktyvinta. Gali šviesti prietaisų skydelio įspėjamoji lemputė ir vairą pasukti gali būti sunku. Jeigu pasireiškia tokie simptomai, atsargiai važiuokite automobiliu į saugią vietą. Rekomenduojame, kad automobilį kuo skubiau patikrintų įgaliotasis HYUNDAI atstovas.

Reguliuojamo posvyrio kampo / aukščio vairas

Nustatykite, kad vairas būtų nukreiptas į krūtinę, o ne į veidą. Turite matyti rodiklius ir įspėjamąsias lemputes prietaisų skydelyje. Sureguliuavę vairą, pajudinkite jį aukštyn žemyn patikrindami, ar jis užsifiksavo toje padėtyje.

! ĮSPĖJIMAS

NIEKADA nereguliuokite vairo važiuodami. Dėl to galite nesuvaldyti automobilio ir sukelti susidūrimą.

PASTABA

Reguliuodami vairaračio aukštį, nestumkite ir netraukite jo stipriai, nes galite sugadinti įrenginį.

Rankinis reguliavimas

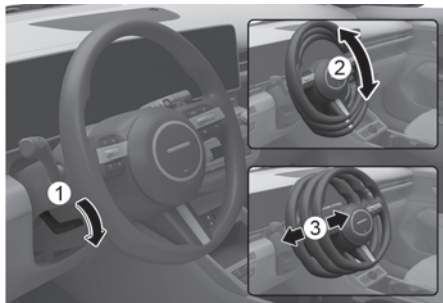

Norėdami reguliuoti:

1. Patraukite žemyn fiksavimo svirtelę (1).
2. Sureguliuokite vairo pasvirimo kampą (2) ir padėtį (3).
3. Pakelkite fiksavimo svirtelę ir užfiksuokite vairą norimoje padėtyje.

i Informacija

Suregulėdavus kartais fiksavimo svirtelė gali tinkamai neužfiksuoti vairo. Patraukite žemyn fiksavimo svirtelę, dar kartą sureguliuokite vairą pakeldami fiksavimo svirtelę ir užfiksuokite vairą norimoje padėtyje.

Vairo šildytuvus

+ jeigu yra

A tipas

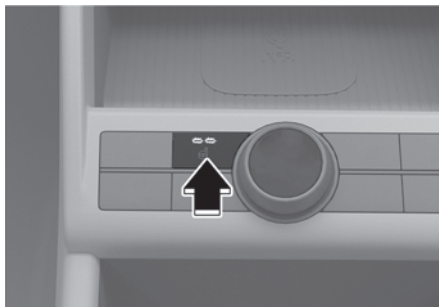

B tipas



Kai užvedimo jungiklis yra padėtyje ON ir variklis veikia, paspauskite vairo šildytuvo mygtuką, kad vairas pradėtų šilti.

Užsidegs mygtuko indikatorius.

Vairo šildytuvui išjungti paspauskite mygtuką dar kartą. Mygtuko indikatorius užges.

PASTABA

- Ant vairo nedėkite jokių užvalkalų ar priedų, kad nesugadintumėte šildomo vairo sistemos.
- Nebraižykite vairo paviršiaus aštriu daiktu. Tai gali sugadinti vairo šildymo elementą.

Garsinis signalas

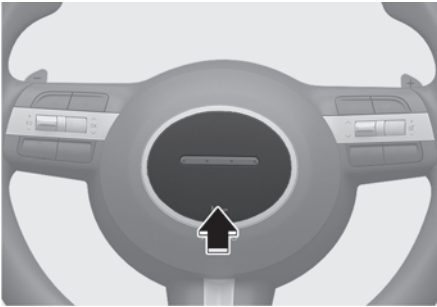

Garsinis signalas skambės paspaudus signalo ženklų pažymėtą vietą ant vairo (žr. iliustraciją). Garsinis signalas skambės tik tada, kai ši vieta spaudžiama.

PASTABA

Garsinio signalo įjungimo vietas nedaužykite ir netrankykite kumščiu. Nespauskite jos aštriu smailu daiktu.

PASTABA

Vairo paviršiaus nevalykite šiomis priemonėmis:

- Organiniais tirpikliais, pvz., skiedikliu, alkoholiu ir benzinu
- Cheminiais produktais, pvz., odos valikliais, dengimo medžiagomis ir vašku

Haptinis įspėjimas / įspėjimas vibruojant vairą

18 Jeigu yra

Jei automobilyje naudojama taktilinė vairavimui skirta sistema, pagalbinė sistema vairuotojui įjungs vairo vibraciją, kad įspėtų vairuotoją apie pavojingas situacijas.

Taktilinio įspėjimo nustatymas

Kai variklis įjungtas, pasirinkite:

Informacijos ir pramogų sistemoje pasirinkite **Settings > Vehicle > Driver assistance > Haptic warning**.

Veidrodėliai

Galinio vaizdo veidrodėlis salone

Prieš vairuodami automobilį patikrinkite, ar galinio vaizdo veidrodėlis tinkamai nustatytas. Sureguliuokite galinio vaizdo veidrodėlį taip, kad pro galinį langą matomas vaizdas būtų jo centre.

⚠ ĮSPĖJIMAS

Pasirūpinkite, kad niekas neužstotų vaizdo. Nedėkite ant galinės sėdynės, bagažo skyriuje ar už galinių sėdynių galvos atramų jokių daiktų, kurie gali užstoti per galinį langą matomą vaizdą.

⚠ ĮSPĖJIMAS

Kad išvengtumėte sunkių sužalojimų per eismo įvykį ar išsiskleidus saugos pagalvėms, nekeiskite galinio vaizdo veidrodėlio konstrukcijos ir vietoje jo nemontuokite plataus veidrodėlio.

⚠ ĮSPĖJIMAS

Niekada važiuodami nereguliuokite veidrodėlio. Priešingu atveju galite nesuvaldyti automobilio ir sukelti susidūrimą.

PASTABA

Valykite veidrodėlį popierine servetėle ar panašia medžiaga, sudrėkinta stiklo valikliu. Nepurškite stiklo valiklio tiesiai ant veidrodėlio, nes skysčio gali patekti į veidrodėlio vidų.

Galinio vaizdo veidrodėlio dienos ir nakties padėties

 jei gu yra

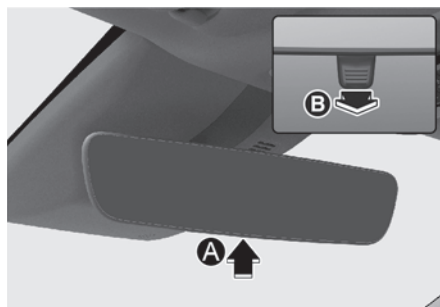

[A] Diena
[B] Naktis

Prieš vairuodami naktį, patraukite dienos ir nakties padėties svirtelę į save, kad sumažintumėte už jūsų važiuojančių transporto priemonių žibintų akinimą.

Atsiminkite, kad veidrodėliui esant nakties padėtyje galinio vaizdo aiškumas sumažėja.

Elektrochrominis veidrodėlis

 jeigu yra

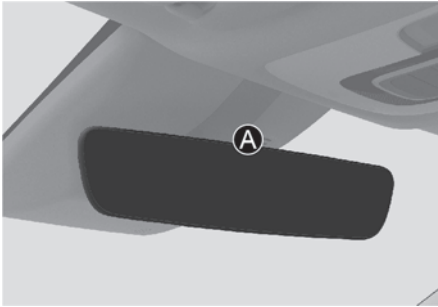

[A] Jutiklis

Kai variklis dirba, už jūsų važiuojančios transporto priemonės priekinių žibintų akimimą automatiškai kontroliuoja galinio vaizdo veidrodėlyje sumontuotas jutiklis.

Įjungus R (atbulinės eigos) pavarą, veidrodėlis automatiškai persijungia į ryškiausią nuostatą, kad vairuotojas geriau matytų, kas darosi už automobilio.

Išoriniai galinio vaizdo veidrodėliai

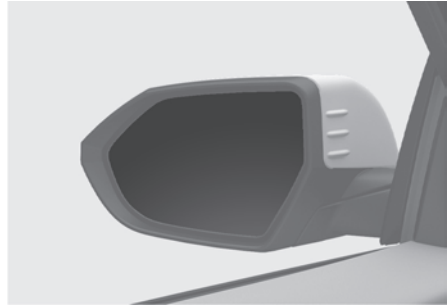

Jūsų automobilyje yra kairės ir dešinės pusių šoniniai galinio vaizdo veidrodėliai. Veidrodėlius galima reguliuoti naudojant veidrodėlių reguliavimo valdymo jungiklį. Prieš pradėdami važiuoti, nustatykite norimą šoninių veidrodėlių padėtį. Automobilių plovykloje arba važiuojant siaura gatve šoninius veidrodėlius galima apsaugoti juos užlenkiant.

ĮSPĖJIMAS

Kairysis ir dešinysis šoninis galinio vaizdo veidrodėliai yra išgaubti. Tokiuose veidrodėliuose matomi objektai yra arčiau, nei atrodo.

Prieš persirikiuodami į kitą eismo juostą, naudokitės galinio vaizdo veidrodėliu arba pasukite galvą ir pažiūrėkite, kad nustatytumėte faktinį atstumą iki kitų transporto priemonių.

ĮSPĖJIMAS

Nereguluokite ir nelenkite šoninių galinio vaizdo veidrodėlių važiuodami. Dėl to galite nesuvaldyti automobilio ir sukelti susidūrimą.

PASTABA

- Negrandykite ledo nuo veidrodėlio paviršiaus, nes tai gali pažeisti stiklo paviršių.
- Jei veidrodėlis nejuda dėl to, kad užšalęs, nereguluokite jo jėga. Ledą atitirpinkite naudodami tinkamą atitirpinimo skystį (ne radiatoriaus antifrizą) ar valydami karštame vandenyje sumirkyta kempine arba minkšta šluoste arba pastatykite automobilį šiltoje vietoje ir palikite, kol ledas ištirps.
- Nevalykite veidrodėlių šiurkščiomis abrazyvinėmis priemonėmis, degalais ir kitomis naftos pagrindo valymo priemonėmis.

Išorinių galinio vaizdo veidrodėlių reguliavimas



Išorinių galinio vaizdo veidrodėlių reguliavimas

1. Pastumkite jungiklį (1) į L (kairę) arba R (dešinę) ir taip pasirinkite galinio vaizdo veidrodėlį, kurį norite reguliuoti.
2. Naudodamiesi veidrodėlių valdymo jungikliu (2) pasirinktą veidrodėlį pakreipkite į viršų, žemyn, į kairę ar dešinę.
3. Baigę reguliuoti, pastumkite jungiklį (1) į vidurinę padėtį, kad netyčia nepakeistumėte nustatytos padėties.

PASTABA

- Pasiekę kraštinį reguliavimo kampą, veidrodėliai daugiau nejuda, bet varikliukas veikia tol, kol spaudžiamas reguliavimo jungiklis. Nespauskite jungiklio ilgiau, nei reikia, nes galite sugadinti varikliuką.
- Nereguluokite galinio vaizdo veidrodėlių jėga, kad nepažeistumėte varikliuko.

Išorinių galinio vaizdo veidrodėlių atlenkimas

 Jeigu yra

Užlenkimo mygtukas



Galinio vaizdo veidrodėlius galima užlenkti arba atlenkti paspaudus mygtuką.

Informacijos ir pramogų sistemos nustatymas

- Įjungti atrakinus duris

Jei informacijos ir pramogų sistemos „Settings“ (nuostatų) meniu pasirenkama **Settings > Vehicle > Lights > Welcome mirror/light > On door unlock:**

- veidrodėlis užlenkiamas arba atlenkiamas užrakinus arba atrakinus duris išmaniuoju raktu;
- veidrodėlis užlenkiamas arba atlenkiamas užrakinus ar atrakinus duris liečiamuoju jutikliu, esančiu ant išorinės durų rankenėlės.

- Aktyvavimas vairuotojui prisitartinant
Jei informacijos ir pramogų sistemos „Settings“ (nuostatų) meniu pasirenkama **Settings > Vehicle > Lights > Welcome mirror/light > On driver approach**, veidrodėlis atlenkiamas, kai prie automobilio artėjama turint išmanųjį raktą.

Informacija

- Informacijos ir pramogų sistema gali pasikeisti įdiegus naujinimus. Norėdami gauti daugiau informacijos, žr. informacijos ir pramogų sistemos vadovą ir trumpąjį informacinį vadovą.
- Siekiant užtikrinti jūsų saugumą, išoriniai galinio vaizdo veidrodėliai negali būti automatiškai užlenkti, kai važiuojate 15 km/h (9 mph) ar didesniu greičiu.

PASTABA

Kad be reikalo neišsikrautų akumulatorius, nereguluokite veidrodėlių ilgiau, nei to reikia, kai nedirba automobilio variklis.

PASTABA

Nelenkite elektrinių išorinių galinio vaizdo veidrodėlių ranka, nes galite sugadinti varikliuką.

Pagalba statant atbuline eiga

 jeigu yra

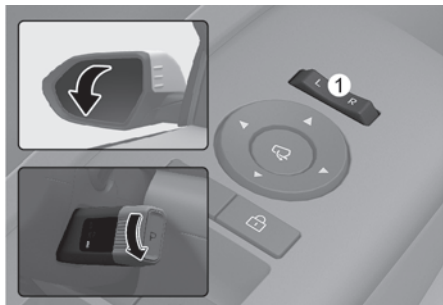

Pavarą perjungus į R (atbulinės eigos) padėtį, išoriniai galinio vaizdo veidrodėliai pasisuks žemyn, kad padėtų važiuoti atbuline eiga.

Nuo išorinių galinio vaizdo veidrodėlių jungiklio (1) padėties priklauso, ar veidrodėliai judės, ar ne.

Kaip tai veikia

- Kairė / dešinė: pastūmus jungiklį į padėtį L arba R, juda abu išoriniai galinio vaizdo veidrodėliai.
- Neutrali: jei nepaspaudžiami abu L ir R jungikliai, išoriniai galinio vaizdo veidrodėliai nejuda.

Išoriniai galinio vaizdo veidrodėliai automatiškai grįš į pradinę padėtį tokiais atvejais.

- Užvedimo jungiklį perjungiamas į padėtį LOCK (užrakinta) / OFF (išjungta) arba ACC (priedai).
- Pavara perjungiami į bet kurią padėtį, išskyrus R (atbulinę).
- Neprasirinktas išorinio galinio vaizdo veidrodėlio reguliavimo mygtukas.

Pagalbinės statymo atbuline eiga funkcijos naudotojo nuostatų režimas

Jei prastai matosi galinis vaizdas, kai nustatytas standartinis veidrodėlio pasukimo žemyn kampas važiuojant atbuline eiga, galite pakeisti išorinio galinio vaizdo veidrodėlio kampą.

Naujas automobilis pristatomas su skirtingai nustatytais kairiojo ir dešiniojo išorinių galinio vaizdo veidrodėlių pasukimo žemyn kampais, kad būtų užtikrintas tinkamas vairuotojo matomumas.

1. Sustabdykite automobilį.
2. Nuspauskite stabdžių pedalą ir nustatykite pavarą į R (atbulinės eigos) padėtį. Paspaudus L arba R jungiklį, abu išoriniai galinio vaizdo veidrodėliai pasukami žemyn į nustatytą standartinę padėtį.
3. Paspausdami L arba R jungiklį, pasirinkite išorinį galinio vaizdo veidrodėlį, kurį norite reguliuoti. Tada paspauskite „▼, ▲, ◀, ▶“ mygtuką ir nustatykite išorinį galinio vaizdo veidrodėlį pasukdami norimu kampu.
4. Sureguliuavę, išsaugokite nustatytą išorinio galinio vaizdo veidrodėlio kampą: įjunkite kitą pavarą nei R (atbulinė eiga) arba nustatykite L ir R jungiklius į neutralią padėtį (L ir R jungikliai nepaspausti).
5. Atlikdami minėtus 1–4 veiksmus, nustatykite kitą išorinį galinio vaizdo veidrodėlį.

Pagalbinės statymo atbuline eiga funkcijos naudotojo nuostatų nustatymas iš naujo

Norėdami pakeisti išorinio galinio vaizdo veidrodėlio kampą atstatydami pradinį kampą, įjunkite R (atbulinės eigos) pavarą ir nustatykite veidrodėlio kampą į aukštesnę padėtį, lyginant su padėtimi įjungus P (stovėjimo), N (neutraliąją) ir D (važiavimo) pavarą.

PASTABA

Keičiant abiejų išorinių galinio vaizdo veidrodėlių kampą, rekomenduojama kiekvienos pusės kampą keisti atskirai, atliekant nurodytus 1–4 veiksmus.

Langai

Priekinis / galinis

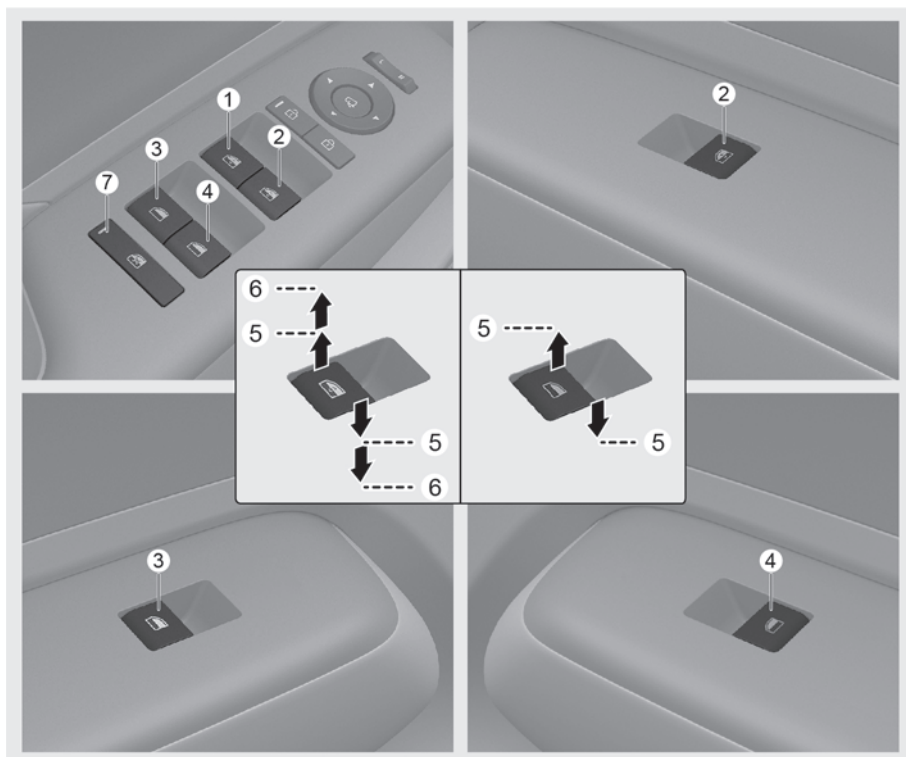

- (1) Vairuotojo durų elektra valdomo lango jungiklis
- (2) Priekinių keleivio durų elektra valdomo lango jungiklis
- (3) Galinių durų (kairiųjų) elektra valdomo lango jungiklis
- (4) Galinių durų (dešiniųjų) elektra valdomo lango jungiklis
- (5) Lango atidarymas ir uždarymas
- (6) Automatinis elektra valdomas langas
- (7) Elektra valdomų langų užraktų jungikliai / elektroninio vaikų saugos užrakto mygtukas

Elektra valdomi langai

Kad langus būtų galima pakelti ir nuleisti, užvedimo jungiklis turi būti padėtyje ON (įjungta). Kiekvienose duryse yra elektra valdomų langų jungiklis, kuriuo valdomas atitinkamų durų langas. Vairuotojo duryse taip pat įtaisytas elektra valdomų langų užrakto mygtukas, kurį naudojant galima blokuoti užpakalinių keleivio langų veikimą. Užvedimo jungiklį pasukus į padėtį ACC (priedai) arba LOCK (užrakinta) / OFF (išjungta), elektra valdomi langai veikia dar apie 3 minutes. Jei atidaromos priekinės durys, akumuliatoriaus maitinimas išjungiamas ir elektra valdomi langai neveikia.

Lango atidarymas ir uždarymas

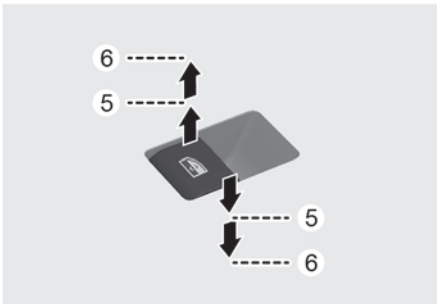

Atidaryti:

Paspauskite lango jungiklį žemyn iki pirmos fiksavimo padėties (5). Paleiskite jungiklį, jei norite sustabdyti atsidarantį langą.

Jei norite uždaryti:

Pakelkite lango jungiklį aukštyn iki pirmos fiksavimo padėties (5). Paleiskite lango jungiklį, jei norite sustabdyti užsidarantį langą.

Automatiškai pakylantis ir nusileidžiantis langas

+ jeigu yra

Trumpam nuspaudus elektra valdomo lango jungiklį iki antros fiksavimo padėties (6), langas nuleidžiamas arba pakeliamas iki galo net atleidus jungiklį. Jei norite sustabdyti langą pageidaujamoje padėtyje, pakelkite arba nuspauskite jungiklį ir jį paleiskite.

⚠ ĮSPĖJIMAS

- Nepalikite automobilio su veikiančiu varikliu ir raktu, jei jame yra palikti vieni vaikai. Be priežiūros palikti vaikai gali atidarinti langą ir sunkiai susižaloti.
- Važiuodami nekiškite galvos, rankų ar kitų kūno dalių ir daiktų pro langą, nes galite sunkiai susižaloti.

Elektra valdomų langų funkcijų nustatymas į pradinę padėtį

Jei elektra valdomi langai tinkamai neveikia, automatinę langų valdymo sistemą reikia nustatyti iš naujo, atliekant šiuos veiksmus:

1. Perjunkite užvedimo jungiklį į padėtį ON.
2. Uždarykite langą ir palaikykite pakelę elektra valdomo lango jungiklį bent vieną sekundę.

Jei elektra valdomi langai ir po jų funkcijų nustatymo į pradinę padėtį tinkamai neveikia, rekomenduojame kreiptis į įgaliotąjį HYUNDAI atstovą.

⚠ ĮSPĖJIMAS

Prieš uždarydami langus, patraukite kūno dalis ir kitus daiktus iš langų judėjimo kelio. Elektrinę langų sistemą nustatant į pradinę padėtį, automatinio nusileidimo funkcija neveikia.

Automatinis slinkimas atgal

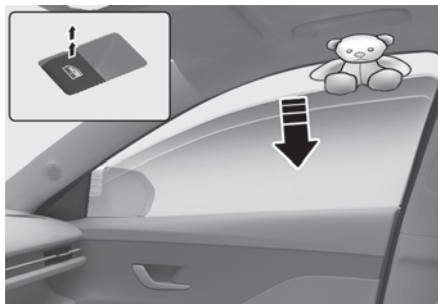

Jei automatiškai užsidarantis langas aptinka kliūtį, jis sustoja ir nusileidžia apie 30 cm (12 col.), kad būtų galima kliūtį pašalinti.

Jei langas aptinka kliūtį tuo metu, kai lango valdymo jungiklis laikomas pakeltoje padėtyje, langas nustoja kilti aukštyr ir nusileidžia apie 2,5 cm (1 col.).

Jei per 5 sekundes po to, kai langas nusileido dėl automatinio lango nusileidimo funkcijos, elektra valdomo lango jungiklis pakeliamas aukštyr, automatinio lango nusileidimo funkcija neveiks.

i Informacija

Lango automatinio nusileidimo funkcija veikia tik tada, kai naudojama automatinio pakėlimo funkcija iki galo pakeliant jungiklį.

PASTABA

Ant langų netvirtinkite jokių aksesuarų, nes priešingu atveju gali neveikti automatinio lango nusileidimo funkcija.

⚠ ĮSPĖJIMAS

Prieš uždarydami langus, patraukite galvą, kūno dalis ir kitus daiktus iš langų judėjimo kelio, kad nesugadintumėte automobilio ir nesusižalotumėte.

Jei tarp lango stiklo ir viršutinio rėmo paklius mažesnis nei 4 mm (0,16 colio) skersmens daiktas, automatinio nusileidimo sistema gali neaptikti kliūtis, o langas nesustos ir nepradės judėti priešinga kryptimi.

Elektra valdomų langų užrakto mygtukas



Vairuotojas gali išjungti galinių durų elektra valdomų langų jungiklius, paspausdamas elektra valdomų langų užrakimo mygtuką.

Paspaudus elektra valdomų langų užrakimo mygtuką:

- Vairuotojo pagrindiniu valdikliu galima valdyti visus elektra valdomus langus.
- Priekinio keleivio valdikliu galima valdyti priekinio keleivio elektra valdomą langą.
- Galinio keleivio valdikliu negalima valdyti galinio keleivio elektra valdomo lango.

⚠ ĮSPĖJIMAS

Neleiskite vaikams žaisti su elektra valdomais langais. Vairuotojo duryse esantį elektra valdomų langų užrakinimo mygtuką laikykite užrakinimo padėtyje. Vaikui netyčia atidarius langą, galima sunkiai ar net mirtinai susižaloti.

PASTABA

- Vienu metu neatidarinėkite ar neuždarinėkite dviejų ar daugiau langų, nes galite sugadinti elektrinę langų valdymo sistemą. Be to, taip pailginsite saugiklio veikimo laiką.
- Niekada vienu metu nebandykite spausti pagrindinio jungiklio vairuotojo duryse ir kitose duryse esančio langų jungiklio priešingomis kryptimis. Priešingu atveju langas sustos, ir negalėsite jo nei atidaryti, nei uždaryti.

Nuotolinio langų atidarymo (uždarymo) funkcija

+ jeigu yra

A tipas



B tipas



- Paspauskite ir palaikykite durų užrakinimo mygtuką ilgiau nei 3 sekundes – durims užsirakinus, priekiniai langai pajudės aukštyn. Langai sustos, paleidus durų užrakinimo mygtuką.
- Paspauskite ir palaikykite durų atrakinimo mygtuką ilgiau nei 3 sekundes – durims atsirakinus, priekiniai langai pajudės žemyn. Langai sustos, paleidus durų atrakinimo mygtuką.

i Informacija

- Langų atidarymo (uždarymo) nuotoliniu būdu funkcija veikia tik su saugiaisiais elektra valdomais langais.
- Langų atidarymo (uždarymo) nuotoliniu būdu funkcija gali staiga nustoti veikti, jei jos veikimo metu pasitrauksite nuo automobilio. Likite netoli automobilio ir stebėkite langų judėjimą.
- Vienas iš langų gali nustoti veikti, kai langas nutraukiamas tam tikra jėga. tačiau kiti langai ir toliau veiks. Įsitikinkite, kad visi langai yra uždaryti.
- Atidarius langus naudojantis langų atidarymo (uždarymo) nuotoliniu būdu funkcija, atsirakina durys.

! ĮSPĖJIMAS

Prieš naudodamiesi lango uždarymo nuotoliniu būdu funkcija, būtinai dar kartą patikrinkite, ar lango judėjimui netrukdo rankos, plaštakos, galva ir kitos kliūtys.

PASTABA

Išlipdami iš automobilio nepalikite nuleistų langų – tai padės išvengti vagysčių ir žalos dėl į automobilį galinčio patekti vandens.

Platus stoglangis

+ Jeigu yra

Jei jūsų automobilyje įrengtas stoglangis, jį galima atidaryti, uždaryti arba pakelti stoglangio jungikliu, esančiu viršutinėje daiktinėje.



Stoglangį galima valdyti tik tada, kai užvedimo jungiklis yra padėtyje ON (jungta).

Užvedimo jungiklį pasukus į padėtį ACC (priedai) arba LOCK (užrakinta) / OFF (išjungta), stoglangį galima valdyti dar apie 3 minutes. Jei priekinės durys yra atidarytos, stoglangio negalima valdyti net ir šias 3 minutes.

⚠ ĮSPĖJIMAS

Kad sunkiai arba mirtinai nesusižalotumėte, laikykitės tolesnių reikalavimų.

- Stoglangį ar stoglangio užuolaidą reguliuokite tik automobiliui sustojus.
- Nepalikite automobilio su veikiančiu varikliu ir raktu, jeigu jame yra vieni vaikai. Neprižiūrimi vaikai gali atidarinėti stoglangį.
- Nesėdėkite ant automobilio stogo.

PASTABA

Nejunkite stoglangio, kai stogas paliečia stogo bagažinę arba krovinį.

Elektra valdoma stoglangio užuolaida

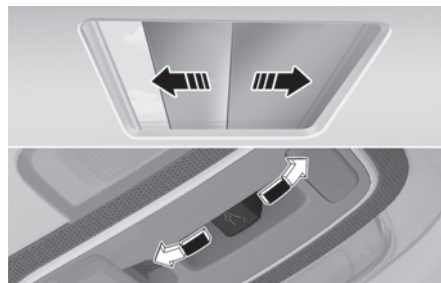

Elektra valdoma stoglangio užuolaida naudokitės norėdami apsaugoti nuo tiesioginių saulės spindulių, patenkančių pro stoglangio stiklą.

- Pastūmus stoglangio jungiklį atgal iki pirmosios fiksavimo padėties, elektra valdoma stoglangio užuolaida automatiškai atitraukiama.
- Pastūmus stoglangio jungiklį pirmyn iki pirmosios fiksavimo padėties, elektra valdoma stoglangio užuolaida automatiškai užtraukiama. Jei stoglangis atidarytas, pirma užsidaro pats stoglangis, o tik tada – užuolaida.

Norėdami sustabdyti elektra valdomą stoglangio užuolaidą tam tikrame taške, paspauskite stoglangio jungiklį bet kokia kryptimi.

PASTABA

Netraukite ir nestumkite elektrinio stoglangio užuolaidos rankomis, nes galite ją sugadinti.

i Informacija

Ant elektra valdomos stoglangio užuolaidos atsiradusios raukšlės yra normalus reiškinys – taip atsitinka dėl medžiagos savybių.

Pakėlimas (nuleidimas)

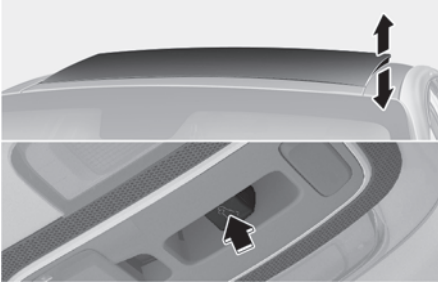

- Pastūmus stoglangio jungiklį aukštyn, stoglangio stiklas pakeliamas. Jei elektrinio stoglangio užuolaida užtraukta, pirmiausia atitraukiama užuolaida, o tik po to pakeliamas stoglangio stiklas.
- Kai stoglangio stiklas pakeltas, pastumkite stoglangio jungiklį aukštyn arba pirmyn. Stoglangio stiklas automatiškai užsidarys.

Norėdami sustabdyti stoglangio judėjimą tam tikrame taške, paspauskite stoglangio jungiklį bet kokia kryptimi.

Atidarymas (uždarymas) paslenkant

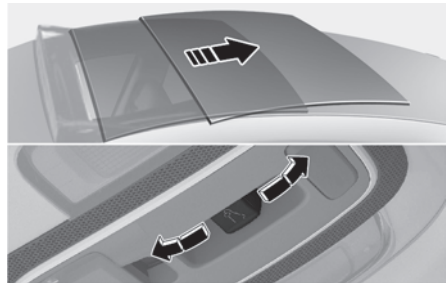

- Paspauskite stoglangio jungiklį atgal iki pirmosios fiksavimo padėties. Stoglangio stiklas atsidarys. Jei elektrinio stoglangio užuolaida užtraukta, pirmiausia atitraukiama užuolaida, o tik po to atidaromas stoglangio stiklas.
Paspauskite stoglangio jungiklį pirmyn iki pirmosios fiksavimo padėties. Stoglangio stiklas užsidarys. Jei stoglangis uždarytas, bus užtraukta elektrinė užuolaida.
- Paspauskite stoglangio jungiklį pirmyn arba atgal iki antrosios fiksavimo padėties. Elektrinio stoglangio užuolaida ir stoglangio stiklas veikia automatiškai (automatinio pastūmimo funkcija). Norėdami sustabdyti stoglangio judėjimą tam tikrame taške, paspauskite stoglangio jungiklį bet kokia kryptimi.

Automatinis slinkimas atgal

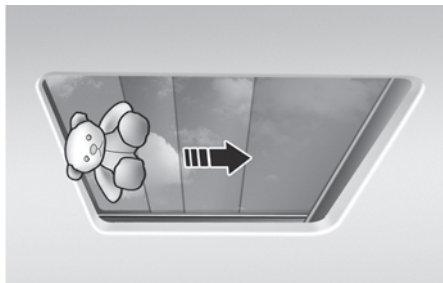

Jei užsidarymo metu elektra valdoma stoglangio užuolaida arba stoglangio stiklas aptinka kliūtį, jie pasislenka atgal ir sustoja.

Automatinio slinkimo atgal funkcija gali nesuveikti, jei objektas yra plonas arba minkštas ir yra įstrigęs tarp slenkančio stoglangio stiklo ir stoglangio rėmo.

⚠ ĮSPĖJIMAS

- Prieš atidarydami ar uždarydami stoglangį, patikrinkite ar jo judėjimui netrukdo kokio nors asmens galva, kitos kūno dalys ar daiktai. Gali būti prispaustos kūno dalys arba daiktai, o tai gali tapti sužalojimų ar automobilio pažeidimo priežastimi.
- Niekada sąmoningai nebandykite automatinio slinkimo atgal funkcijos veikimo su savo kūno dalimis.

PASTABA

- Kai stoglangis iki galo atidarytas, uždarytas arba pakeltas, nebespauskite jo jungiklio. Priešingu atveju gali būti sugadintas stoglangio variklis arba sutrikti stoglangio sistemos veikimas.
- Naudojantis stoglangiu ilgą laiką, tarp jo ir automobilio kėbulo kaupiasi dulės, dėl kurių stoglangis gali skleisti triukšmą. Periodiškai atidarykite stoglangį ir švaria šluoste nuvalykite dulkes.
- Nebandykite atidaryti stoglangio esant neigiamai temperatūrai arba kai stoglangis padengtas sniegu ar ledu. Priešingu atveju galite sugadinti jo variklį. Kai oras šaltas ir drėgnas, stoglangis gali tinkamai neveikti.
- Neatidarykite stoglangio stiklo ir nevažiuokite jį atidarę iškart po lietaus arba nuplovę automobilį, nes į automobilio saloną gali patekti vandens.
- Važiuodami pro stoglangį neiškiškite jokio krovinio.

⚠ ĮSPĖJIMAS

Važiuodami neiškiškite savo galvos, rankų ar kitų kūno dalių arba daiktų pro stoglangį. Automobiliumi staigiai sustojus galite susižaloti.

Stoglangio parametrų nustatymas į pradinę padėtį

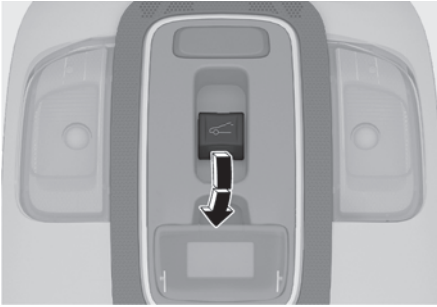

Kartais gali reikėti nustatyti stoglangio parametrus į pradinę padėtį. Stoglangio parametrų nustatymą į pradinę padėtį gali tekti atlikti tokiomis aplinkybėmis:

- jei buvo atjungtas arba išsikrovė 12 V akumulatorius;
- pakeitus stoglangio saugiklį;
- jei tinkamai neveikia stoglangio AUTO OPEN/CLOSE (automatinis atidarymas / uždarymas) vienu lietim.

Norėdami iš naujo nustatyti stoglangio parametrus, atlikite šiuos veiksmus.

1. Užveskite automobilį ir nustatykite P (stovėjimo) pavarą.
2. Užtikrinkite, kad elektra valdoma stoglangio užuolaida ir stoglangio stiklas būtų visiškai uždaryti.
3. Elektra varomai stoglangio užuolaidai ir stoglangio stiklui iki galo užsidarius, atleiskite jungiklį.
4. Stumkite jungiklį pirmyn, kol elektra valdoma stoglangio užuolaida ir stoglangio stiklas šiek tiek pajudės. Tada atleiskite jungiklį.
5. Vėl pastumkite jungiklį į priekį ir palaikykite jį, kol elektra valdoma stoglangio užuolaida ir stoglangio stiklas slinkdami atsidarys ir užsidarys. Neatleiskite jungiklio, kol operacija nebus atlikta. Per anksti atleidus jungiklį, procedūrą reikia pradėti iš naujo nuo 2 veiksmo.

i Informacija

Jei stoglangio valdymo sistemos nenustatysite į pradinę padėtį po to, kai automobilio akumulatorius buvo atjungtas ar išsikrovęs, arba buvo perdegęs stoglangio saugiklis, stoglangis gali tinkamai neveikti.

Įspėjimas apie atidarytą stoglangį



Vairuotojui išjungus variklį, kai stoglangis ne iki galo uždarytas, kelias sekundes skambės įspėjamasis garso signalas ir prietaisų skydelio ekrane pasirodys įspėjamasis pranešimas apie atidarytą stoglangį.

Išlipdami iš automobilio, iki galo uždarykite stoglangį.

PASTABA

Išlipdami iš automobilio nepalikite stoglangio atidaryto – tai padės išvengti vagysčių ir žalos dėl į automobilį galinčio patekti vandens.

Variklio dangtis

Variklio dangčio atidarymas



1. Pastatykite automobilį ir įjunkite stovėjimo stabdį.
2. Patraukite variklio dangčio atlaisvinimo svirtį, kad atkabintumėte variklio dangtį. Dangtis šiek tiek pakils.

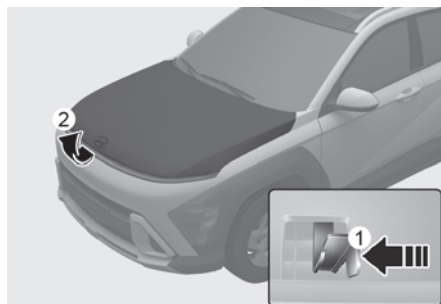

3. Eikite prie automobilio priekio, šiek tiek pakelkite variklio dangtį, paspauskite antrinę variklio dangčio atleidimo svirtį (1) variklio dangčio centre ir pakelkite variklio dangtį (2).

Pakėlus dangtį pusę eigos, jis pats pakils iki galo.

Variklio dangčio uždarymas

1. Prieš uždarydami variklio dangtį, patikrinkite variklio skyrių ir jo aplinką ir pasirūpinkite tokiais dalykais:
 - Pašalinti visi įrankiai arba neįtvirtinti objektai.
 - Pašalintos pirštinės, skudurai ar kitos degios medžiagos.
 - Visų įpylimo angų dangteliai variklio skyriuje turi būti gerai užsukti.
2. Nuleiskite gaubtą, kol jis bus apie 30 cm (12 col.) virš uždarytos padėties, tada paleiskite.
3. Patikrinkite, ar gaubtas yra tinkamai užsiraikino. Jeigu gaubtas šiek tiek pakilęs, atidarykite jį ir dar kartą paleiskite iš šiek tiek didesnio aukščio. Patikrinkite dar kartą.

ĮSPĖJIMAS

- Prieš uždarydami variklio dangtį patikrinkite, ar niekas netrukdytų jam uždaryti.
- Visuomet prieš važiuodami pakartotinai patikrinkite, ar dangtis tvirtai užsifiksavo. Patikrinkite, ar prietaisų skydelyje nedega įspėjamoji lemputė ar pranešimas apie neuždarytą variklio dangtį. Važiuojant, neužsitrenkęs variklio dangtis gali pakilti, o nieko nematydamas vairuotojas gali sukelti avariją.
- Nevažiuokite automobiliu, kai pakeltas variklio dangtis. Jis gali apriboti matomumą ir dėl to gali įvykti susidūrimas.

Bagażinės dangtis

Bagażinės dangčio atidarymas

Atidarymas iš išorės

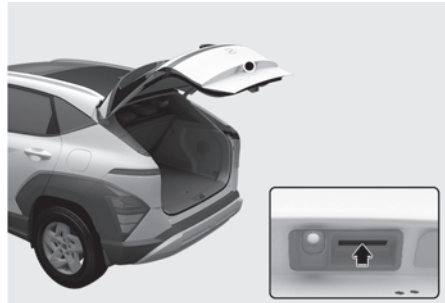

Automobilio pavarų perjungimo svirtį nustatykite į padėtį P (stovėjimas) ir įjunkite stovėjimo stabdį.

Norėdami atidaryti, atlikite vieną iš šių veiksmų:

- Atrakinkite visas dureles naudodami nuotolinio valdymo rakto arba išmaniojo rakto durelių atrakinimo mygtuką. Paspauskite bagażinės dangčio atidarymo mygtuką, kad atidarytumėte bagażinės dangtį.
- Paspauskite ir laikykite paspaudę išmaniojo rakto arba nuotolinio valdymo rakto mygtuką, kad atrakintumėte bagażinės dangtį. Paspauskite automobilio bagażinės dangčio atidarymo mygtuką, kad atidarytumėte bagażinės dangtį.
- Su savimi turėdami išmanųjį raktą arba nuotolinio valdymo raktą, paspauskite bagażinės dangčio rankenėlės mygtuką, kad atidarytumėte bagażinės dangtį.

Atidarymas iš vidaus



Paspauskite bagažinės dangčio atidarymo mygtuką. Atsidaro bagažinės dangtis.

Bagażinės dangčio uždarymas

Nuleiskite bagažinės dangtį ir paspauskite, kad jis užsitrenktų. Visada patraukdami rankenėlę patikrinkite, ar jis tinkamai uždarytas.

⚠ ĮSPĖJIMAS

Automobiliui važiuojant bagažinės dangtis visada turi būti visiškai uždarytas. Jei jis paliekamas atidarytas arba praviras, nuodingos išmetamosios dujos, kuriose yra anglies monoksido (CO), gali patekti į automobilį ir sukelti sunkiai ar mirtinai susižaloti.

⚠ ĮSPĖJIMAS

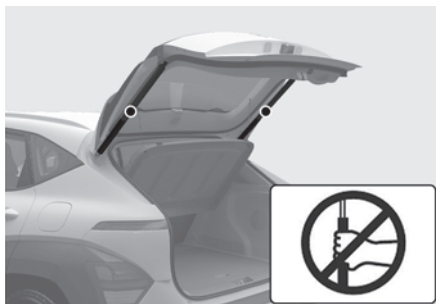

Prieš vairuodami visada uždarykite bagažinės dangtį. Niekada nelieskite ir nelaikykite už bagažinės dangčio dujinių amortizatorių, nes jie gali būti sugadinti. Dėl deformuotų bagažinės dangčio dujinių amortizatorių gali būti sugadintas automobilis ir (arba) sužalojami žmonės.

⚠ ĮSPĖJIMAS

Niekada neleiskite niekam būti automobilio bagažinėje. Jei galinis dangtis iš dalies arba visiškai uždarytas ir žmogus negali išlipti, dėl nepakankamos ventilacijos, dūmų išmetimo ir staigaus šilumos kaupimosi arba dėl šalto oro poveikio žmogus gali būti sunkiai ar net mirtinai sužalotas. Bagažo skyrius taip pat yra labai pavojinga vieta avarijos atveju, nes tai yra transporto priemonės gniuždymo zonos dalis.

Avarinis bagažinės dangčio atidarymas

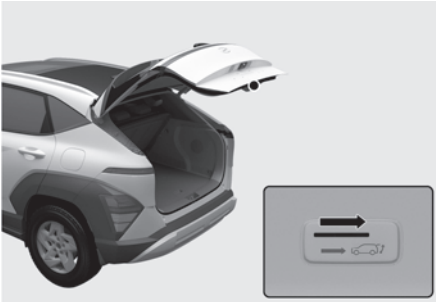

Norėdami rankiniu būdu atrakinti ir atidaryti bagažinės dangtį iš bagažinės skyriaus, atlikite šią procedūrą:

1. Įstatykite ilgą ir plokščią objektą, pavyzdžiui, raktą, į ertmę bagažinės dangčio apačioje.
2. Pastumkite skląstį rodyklės kryptimi ir atrakinkite bagažinės dangtį.
3. Pastumkite bagažinės dangtį, kad jis atsidarytų.

⚠️ ĮSPĖJIMAS

- Niekada neleiskite niekam būti automobilio bagažinėje. Bagažo skyrius taip pat yra labai pavojinga vieta avarijos atveju, nes tai yra transporto priemonės gniuždymo zonos dalis.
- Avarinio atidarymo svirtį naudokite tik avariniais atvejais.

Elektra valdomas bagažinės dangtis

 veigu yra

Elektra valdomo bagažinės dangčio veikimo sąlygos

Elektra valdomas bagažinės dangtis veikia esant įjungtai pavarai P (stovėjimas), kai uždegimo jungiklis yra padėtyje ON. Tačiau, kai variklis išjungtas, bagažinės dangtis veiks nepriklausomai nuo pavarų padėties.

⚠️ ĮSPĖJIMAS

- Nepalikite automobilyje vienu vaikų ir gyvūnų. Vaikai gali valdyti bagažinės dureles, bet tai gali sunkiai ar net mirtinai sužaloti ar sugadinti turtą.
- Prieš naudodami elektra valdomą bagažinės dangtį arba išmanųjį bagažinės dangtį patikrinkite, ar jo kelyje nėra žmonių ar daiktų. Palietus elektra valdomą bagažinės dangtį arba išmanųjį bagažinės dangtį galima sunkiai susižeisti, sugadinti transporto priemonę arba aplinkinius daiktus (pavyzdžiui, sienas, lubas, transporto priemones ir t.t.).

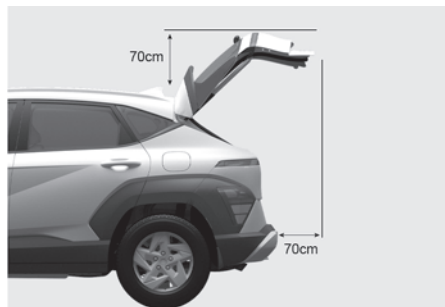

PASTABA

- Rankiniu būdu neuždarykite ir neatidarykite elektra valdomo galinio dangčio. Gali būti sugadintas elektra valdomas galinis dangtis. Jeigu elektra valdomą galinį dangtį reikia rankiniu būdu uždaryti arba atidaryti, kai akumulatorius yra išsikrovęs arba atjungtas, nenaudokite pernelyg didelės jėgos.
- Nedarykite elektra valdomo bagažinės dangčio daugiau nei 10 kartų iš eilės, jei variklis išjungtas. Jei elektra valdomą bagažinės dangtį reikia naudoti keletą kartų iš eilės, darykite tai varikliui esant įjungtam, kad neišsektų akumulatoriaus įkrova.
- Nepalikite bagažinės dangčio atidaryto ilgą laiką. Taip gali būti eikvojama akumulatoriaus įkrova.
- Jei galinės durys paliekamos atidarytos ilgą laiką, gali neveikti elektrinės galinės durys. Jei ji neveikia, uždarykite ją rankiniu būdu iki galo lėtu tempu.
- Elektra valdomam bagažinės dangčiui veikiant nenaudokite pernelyg didelės jėgos. Priešingu atveju galite sugadinti transporto priemonę.
- Prieš vairuodami visada uždarykite bagažinės dangtį. Niekada nelieskite ir nelaikykite už bagažinės dangčio dujinių amortizatorių, nes jie gali būti sugadinti. Dėl deformuotų bagažinės dangčio dujinių amortizatorių gali būti sugadintas automobilis ir (arba) sužalojami žmonės.

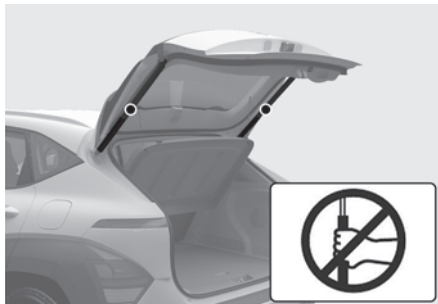

- Patys nemonifikuokite ir netaisykite jokių elektra valdomo galinio dangčio dalių. Rekomenduojama kreiptis į įgaliotąjį HYUNDAI atstovą.
- Esant toliau išvardytoms sąlygoms elektra valdomo bagažinės dangčio nenaudokite. Elektra valdomas bagažinės dangtis gali veikti netinkamai.
 - Pakelta viena automobilio pusė, norint patikrinti automobilį arba pakeisti padangą.
 - Automobilis pastatytas ant nelygaus kelio, pavyzdžiui, nuokalnėje ar pan.
- Prieš naudodamiesi automatine automobilių plovykla visiškai uždarykite bagažinę ir užrakinkite visas automobilio dureles bei bagažinės dangtį naudodami centrinį durelių užraktą.
- Nenukreipkite aukšto slėgio vandens srovės tiesiai į išorinį elektra valdomo bagažinės dangčio atidarymo / uždarymo mygtuką. Bagažinės dangtis gali netikėtai atsidaryti.

i Informacija

- Kai oras šaltas ir drėgnas, elektra valdomo bagažinės dangčio išorinis atidarymo mygtukas gali tinkamai neveikti dėl šalčio. Jei taip nutiktų, pašalinkite ledą prieš naudodami elektra valdomo bagažinės dangčio išorinį atidarymo / uždarymo mygtuką arba naudokite elektra valdomo bagažinės dangčio atidarymo / uždarymo mygtuką ant išmaniojo rakto arba valdymo skydelyje.
- Jei paliecate išmanųjį raktelį galinėse durelėse ir uždarote galines dureles, kelias sekundes skamba įspėjamasis signalas. Jei taip nutiktų, atidarykite bagažinės dangtį paspausdami bagažinės dangčio atidarymo mygtuką, esantį bagažinės dangčio išorėje.
- Jei yra kliūčių, pvz., sniegas ant bagažinės dangčio, bagažinės dangtis gali automatiškai neatsidaryti. Pašalinę kliūtį bandykite atidaryti dar kartą.
- Būkite atsargūs kai automobilis stovi įkalnėje, nes bagažinės dangtis gali šiek tiek pakristi prieš atsidarydamas į viršutinę padėtį.

Elektra valdomo bagažinės dangčio naudojimas

Elektra valdomo bagažinės dangčio atidarymo / uždarymo mygtukas (išmanusis raktas)

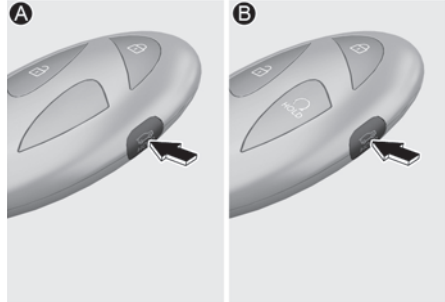

Bagažinės dangčiui esant uždarytam, paspauskite ir palaikykite nuspaudę elektra valdomo bagažinės dangčio atidarymo / uždarymo mygtuką 1 sekundę. Bagažinės dangtis atsidarys pasigirdus įspėjamajam garsiniam signalui.

Norėdami sustabdyti bagažinės dangčio atidarymą, paspauskite mygtuką, kad sustabdytumėte bagažinės dangtį.

Kai bagažinės dangtis atidarytas, kad jį uždarytumėte, palaikykite paspaudę elektra valdomo bagažinės dangčio atidarymo / uždarymo mygtuką. Jei atleisite mygtuką tuo metu, kai bagažinės dangtis užsidarinės, elektra valdomas bagažinės dangtis sustos ir 5 sekundes bus girdimas įspėjamasis signalas.

Be to, jei išmaniojo rakto nėra veikimo zonoje, bagažinės dangtis sustos ir 5 sekundes skambės garsinis įspėjamasis signalas.

Elektra valdomo bagažinės dangčio atidarymo / uždarymo mygtukas (prietaisų skydelyje)



Kai bagažinės dangtis uždarytas, paspauskite elektra valdomo bagažinės dangčio atidarymo / uždarymo mygtuką. Elektra valdomas bagažinės dangtis atsidarys pasigirdus įspėjamajam garsiniam signalui.

Norėdami sustabdyti bagažinės dangčio atidarymą, paspauskite mygtuką, kad sustabdytumėte bagažinės dangtį.

Kai bagažinės dangtis atidarytas, kad jį uždarytumėte, palaikykite paspaudę elektra valdomo bagažinės dangčio atidarymo / uždarymo mygtuką. Jei atleisite mygtuką tuo metu, kai bagažinės dangtis užsidarinės, elektra valdomas bagažinės dangtis sustos ir 5 sekundes bus girdimas įspėjimo signalas.

Elektra valdomo bagažinės dangčio atidarymo / uždarymo mygtukas (Elektra valdomo bagažinės dangčio išorėje)

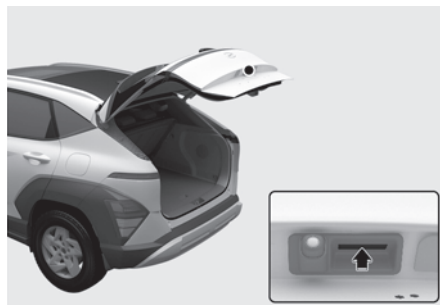

Kai bagažinės dangtis uždarytas, kad jį atidarytumėte, paspauskite elektra valdomo bagažinės dangčio atidarymo / uždarymo mygtuką.

Jei automobilis užrakintas, paspauskite elektra valdomo bagažinės dangčio atidarymo / uždarymo mygtuką ant turimo išmaniojo rakto.

Jei bagažinės dangtis neužrakintas, bagažinės dangtis atidaromas arba uždaromas paspaudus bagažinės dangčio atidarymo / uždarymo mygtuką neturint su savimi išmaniojo rakto. Jį atidarant, pasigirsta įspėjamasis garsinis signalas.

Elektra valdomo bagažinės dangčio atidarymo / uždarymo mygtukas (elektra valdomo bagažinės dangčio vidinėje pusėje)



Paspauskite elektra valdomo bagažinės dangčio atidarymo / uždarymo mygtuką. Bagažinės dangtis atsidaro arba uždaro automatiškai.

Automatinis slinkimas atgal

Jei elektra valdomo bagažinės dangčio veikimo metu užfiksuojama kliūtis, elektra valdomas bagažinės dangtis sustos arba visiškai atsidarys. Toliau nurodytomis aplinkybėmis automatinė besileidžiančio bagažinės dangčio pakėlimo funkcija gali tinkamai neveikti arba gali pradėti netikėtai veikti:

- Automatinė besileidžiančio bagažinės dangčio pakėlimo funkcija gali neaptikti pasipriešinimo, jei pasipriešinimo lygis žemiau nustatyto arba jei bagažinės dangtis beveik visiškai užsivėręs.
- Automatinio pakėlimo funkcija gali veikti užfiksavus stiprų susidūrimą ir jei kelyje nėra kliūčių.

⚠ ĮSPĖJIMAS

Niekada tyčia nebandykite tikrinti automatinės besileidžiančio bagažinės dangčio pakėlimo funkcijos dėdami objektą ar laikydami savo kūno dalis dangčio judėjimo kelyje.

i Informacija

Jei automatinė besileidžiančio bagažinės dangčio pakėlimo funkcija suveikia daugiau nei du kartus bandant atidaryti ar uždaryti bagažinės dangtį, elektra valdomas bagažinės dangtis gali nustoti veikti. Jei taip atsitiko, atsargiai rankiniu būdu uždarykite arba atidarykite bagažinės dangtį ir po 30 sekundžių vėl bandykite automatiškai valdyti elektra valdomą bagažinės dangtį.

Elektra valdomo bagažinės dangčio nustatymas

Kad galėtumėte naudoti nurodytas funkcijas, meniu „Settings“ turite pasirinkti atidarymo greitį arba atidarymo aukštį. Jei šių funkcijų naudoti nenorite, panaikinkite atitinkamus nustatymus.

Elektra valdomo bagažinės dangčio atidarymo greitis

Norėdami nustatyti elektra valdomo bagažinės dangčio judėjimo greitį, informacijos ir pramogų sistemoje pasirinkite **Settings > Vehicle > Door > Power Tailgate Opening Speed**.

Elektra valdomų bagažinės durelių atidarymo aukštis

Norėdami pakoreguoti elektra valdomo bagažinės dangčio atidarymo aukštį, informacijos ir pramogų sistemos ekrane pasirinkite **Settings > Vehicle > Door > Power Tailgate height**.

i Informacija

Informacijos ir pramogų sistema gali pasikeisti įdiegus naujinimus. Norėdami gauti daugiau informacijos, žr. informacijos ir pramogų sistemos vadovą ir trumpąjį informacinį vadovą.

Naudotojo aukščio nustatymas

1. Rankiniu būdu nustatykite galinį dangtį į norimą aukštį.
2. Daugiau nei 3 sekundes spauskite elektra valdomų bagažinės durelių atidarymo / uždarymo mygtuką, esantį bagažinės durelių vidinėje pusėje.

Jei pasirinkamas nustatymas **User height setting**, elektra valdomas bagažinės dangtis automatiškai atsidarys iki jūsų rankiniu būdu nustatyto aukščio lygio.

i Informacija

- Jei elektra valdomų bagažinės durelių aukštis nenustatomas rankiniu būdu ir informacijos bei pramogų sistemoje pasirinkamas nustatymas **User height setting**, elektra valdomos bagažinės durelės atsidaro iki galo.
- Jei informacijos ir pramogų sistemos ekrano nuostatų meniu pasirinkama viena iš aukščio nustatymų (**Full open/Level 3/Level 2/Level 1**), o tada pasirinkamas nustatymas **User height setting**, elektra valdomas bagažinės dangtis atidaromas iki jūsų rankiniu būdu nustatyto atidarymo aukščio.
- Elektra valdomo bagažinės dangčio atidarymo greičio ir atidarymo aukščio nuostatos kinta priklausomai nuo pasirinkto Naudotojo profilio. Pakeitus Naudotojo profilį, elektra valdomo bagažinės dangčio atidarymo greičio ir atidarymo aukščio nuostatos pasikeičia automatiškai.

Elektra valdomo bagažinės dangčio parametrų nustatymas iš naujo

Elektra valdomo galinio dangčio parametrų nustatymas iš naujo:

1. Esant išjungtam ar įjungtam automobilio varikliui, nustatykite pavarų svirtelę į padėtį P (stovėjimas).
2. Vienu metu paspauskite elektra valdomo bagažinės dangčio atidarymo / uždarymo vidinį mygtuką ir išorinį mygtuką iki pasigirs garsinis signalas.
3. Rankiniu būdu lėtai uždarykite bagažinės dangtį.
4. Paspauskite elektra valdomo bagažinės dangčio išorinį atidarymo / uždarymo mygtuką. Atsidarant bagažinės dangčiui pasigirs garsinis signalas.

Norėdami sėkmingai užbaigti parametrų nustatymą iš naujo, palaukite, kol bagažinės dangtis atsidarys iki galo. Jei bagažinės dangtis sustabdomas iki jam visiškai atsidarant, nuostatų atstatymo procesas negalės būti užbaigtas.

i Informacija

- Jei elektra valdomos bagažinės dangčio parametrų nenustatysite iš naujo po automobilio akumuliatoriaus atjungimo ar išsikrovimo arba elektra valdomos bagažinės dangčio saugiklio perdegimo, jis gali neveikti tinkamai.
- Jei elektra valdomas bagažinės dangtis atlikus prieš tai nurodytą procedūrą neveikia tinkamai, rekomenduojame, kad automobilį patikrintų įgaliotasis HYUNDAI atstovas.

Avarinis bagažinės dangčio atidarymas

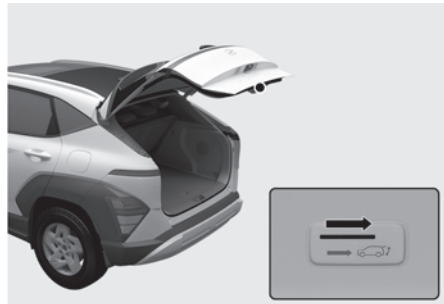

Norėdami rankiniu būdu atrakinti ir atidaryti bagažinės dangtį iš bagažinės skyriaus, atlikite šią procedūrą:

1. Įstatykite ilgą ir plokščią objektą, pavyzdžiui, raktą, į ertmę bagažinės dangčio apačioje.
2. Pastumkite skląstį rodyklės kryptimi ir atrakinkite bagažinės dangtį.
3. Pastumkite bagažinės dangtį, kad jis atsidarytų.

! ĮSPĖJIMAS

- Niekada neleiskite niekam būti automobilio bagažinėje. Bagažo skyrius taip pat yra labai pavojinga vieta avarijos atveju, nes tai yra transporto priemonės gniuždymo zonos dalis.
- Avarinio atidarymo svirtį naudokite tik avariniais atvejais.

Išmanusis bagažinės dangtis

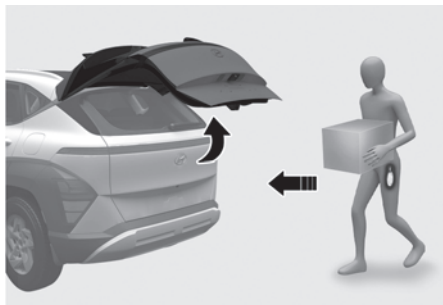

Automobilyje su išmaniuoju raktu galima atidaryti bagažinę galima aktyvuojant laisvų rankų įrangą naudojant išmaniąją elektra valdomą bagažinės dangčio sistemą.

Išmaniojo bagažinės dangčio naudojimas

Išmaniojo bagažinės dangčio atidarymo nenaudojant rankų sistema gali būti naudojama, kai:

- Išmaniojo bagažinės dangčio parinktis įjungtą informacijos ir pramogų sistemos meniu „Settings“.
- Išmaniojo bagažinės dangtis aktyvinamas ir paruošiamas naudoti praėjus 15 sekundžių po to, kai visos durelės uždarnos ir užrakintos.
- Išmanusis bagažinės dangtis atsidaro, kai išmanusis raktas aptinkamas šalia automobilio 3 sekundes.

i Informacija

Išmanusis bagažinės dangtis neveikia, jeigu:

- Durelės neuždarytos arba neužrakintos.
- Išmanusis raktas aptinkamas praėjus 15 sekundžių po durelių uždarymo ir užrakinimo.
- Išmanusis raktas aptinkamas praėjus 15 sekundžių po durelių uždarymo ir užrakinimo ir esant ne didesniai nei 1,5 m (60 colių) atstumui iki priekinių durelių rankenėlių. (automobiliams, kuriuose sumontuotas pasisveikinimo veidrodėlis).
- Išmanusis raktas yra automobilyje.

1. Nustatymai

Kad galėtumėte naudotis išmaniuoju bagažinės dangčiu, jį reikia įjungti informacijos ir pramogų sistemos meniu „Settings“. Pasirinkite:

- **Settings > Vehicle > Door > Smart Tailgate**

i Informacija

Informacijos ir pramogų sistema gali pasikeisti įdiegus naujinimus. Norėdami gauti daugiau informacijos, žr. informacijos ir pramogų sistemos vadovą ir trumpąjį informacinį vadovą.

2. Aptikimas ir įspėjimas

Išmaniojo bagažinės dangčio aptikimo zona už automobilio yra maždaug 50–100 cm (20–40 colių). Jeigu esate aptikimo zonoje su išmaniuoju raktu, prieš atsidarant bagažinės dangčiui sumirksės avariniai žibintai ir suskambės garsinis signalas.

i Informacija

Jeigu netyčia jėgote į aptikimo sritį ir avarinės šviesos sumirksi bei pasigirsta garsinis signalas, išeikite iš aptikimo srities, su savimi išsinešdami išmanųjį raktą. Bagažinės dangtis lieka uždarytas.

3. Automatinis atidarymas

Kai avariniai žibintai sumirksės ir garsinis signalas įspėjamas signalas suskambės 6 kartus, atsidaro išmanusis bagažinės dangtis.

Išmaniojo bagažinės dangčio funkcijos išjungimas

Jeigu paspaudžiate kurį nors išmaniojo rakto mygtuką aptikimo ir įspėjimo stadijoje, išmaniojo bagažinės dangčio funkcija išjungiama.

Išmaniojo rakto naudojimas:

- Jeigu paspaudžiate durelių atrakinimo mygtuką, išmanusis bagažinės dangtis laikinai išjungiamas. Jeigu neatidarysite durelių per 30 sekundžių, išmanusis bagažinės dangtis vėl bus suaktyvintas.
- Jeigu laikote paspaustą bagažinės dangčio atidarymo mygtuką ilgiau negu 1 sekundę, bagažinės dangtis atidaromas.
- Išmanusis bagažinės dangtis vis tiek lieka suaktyvintas, jei durelių užrakto mygtuką arba bagažinės dangčio atidarymo / uždarymo mygtuką paspausite iki išmanusis bagažinės dangtis dar nėra aptikimo ir perspėjimo būsenoje.

Aptikimo sritis



- Išmaniojo bagažinės dangčio aptikimo zona už automobilio yra maždaug 50–100 cm (20–40 colių). Jeigu esate aptikimo srityje su išmaniuoju raktu, avariniai žibintai sumirksės ir 3 sekundes skambės garsinis signalas, informuodamas, kad aptiktas išmanusis raktas, ir bagažinės dangtis atsidarys.
- Įspėjimas sustoja, kai išmanusis raktas per 3 sekundes perkeliamas už aptikimo zonos.

i Informacija

- Išmanusis bagažinės dangtis gali netinkamai veikti, jei:
 - Išmanusis raktas yra arti radijo bangų siųstuvo, tokio kaip radijo stotis ar oro uostas, kuris gali trukdyti siųstuvo darbui.
 - Išmanusis raktas yra netoli dvipusio ryšio radijo telefono ar mobiliojo telefono.
 - Netoli jūsų automobilio naudojamas kito automobilio išmanusis raktas.
 - Temperatūra nukrenta žemiau nulio laipsnių.
- Išmaniojo bagažinės dangčio aptikimo zona gali pasikeisti, kai:
 - Automobilis pastatyta ant nuolydžio ar šlaito.
 - Viena automobilio pusė yra pakelta arba nuleista priešingos pusės atžvilgiu.

Degalų pylimo angos dangtelis

Degalų pylimo angos dangtelio atidarymas

1. Išjunkite variklį.
2. Pakelkite degalų įpylimo angos durelių atidarymo priemonę.



3. Atidarykite degalų pylimo angos dangtelį (1), kad galėtumėte pasiekti degalų bako kamštį.
4. Kad nuimtumėte degalų bako kamštį (2), sukite jį priešinga laikrodžio rodyklei kryptimi. Gali pasigirsti šnypštimas, nes slėgis bako viduje susilygina su aplinkos slėgiu.

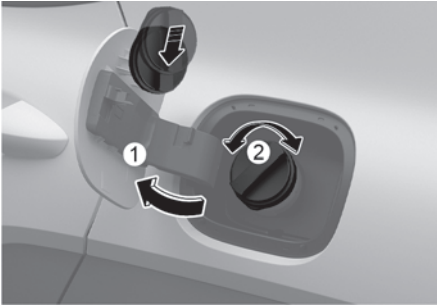

5. Įstatykite kamštį į degalų pylimo angą.

i Informacija

Jei degalų pylimo angos dangtelis neatsidaro, nes pasidengė ledu, švelniai jį padaužykite ar stumtelėkite, kad ledą suskaldytumėte ir dangtelį atlaisvintumėte. Neatidarykite durų. Jei reikia, papurškite aplink dangtelį tinkamu atitirpinimo skysčiu (nenaudokite radiatoriaus antifrizo) arba nuvarykite automobilį į šiltą vietą, kad ledas ištirptų.

Degalų bako durelių uždarymas

1. Sukite degalų bako kamštį pagal laikrodžio rodyklę, kol išgirsite spragtelėjimą.
2. Uždarykite degalų pylimo angos dangtelį ir patikimai užfiksuokite.

! ĮSPĖJIMAS

Automobilių degalai yra labai degūs ir sprogūs. Nesilaikydami šių nurodymų galite **SUNKIAI** ar net **MIRTINAI** **SUSIŽALOTI**:

- Perskaitykite ir paisykite visų įspėjimų degalinėje.

- Prieš pildami degalus apžiūrėkite, kur degalinėje yra avarinis degalų užsikimo čiaupas, jei toks yra.
- Prieš paimdami degalų pylimo pistoletą, plika ranka palieskite kurią nors metalinę automobilio dalį, esančią atokiau nuo degalų pylimo angos, pistoleto ar kito benzino šaltinio, kad panaikintumėte statinį elektros krūvį, jei toks būtų susikaupęs.
- Pildami degalus, nekalbėkite mobiliuoju telefonu. Nuo mobiliojo telefono sukurtos elektros srovės ir (arba) elektromagnetinių laukų gali užsiliepsnoti degalų garai.
- Pradėję pilti degalus, nelipkite atgal į automobilį. Galite sukaupti statinį elektros krūvį liesdami, trindami ar braukdami per bet kokį daiktą ar medžiagą, kuri gali sukurti tokį krūvį. Nuo statinės elektros iškvos gali užsiliepsnoti degalų garai. Jei reikia vėl įlipti į automobilį, dar kartą panaikinkite galėjusį susikaupti pavojingą statinį elektros krūvį, plika ranka paliesdami metalinę automobilio dalį, esančią atokiau nuo degalų pylimo angos, pistoleto ar kito benzino šaltinio.
- Jei degalus pilate į patvirtintą nešiojamąjį bakelį, prieš pildami degalus pastatykite jį ant žemės. Nuo degalų bakelio statinės elektros iškvos gali užsiliepsnoti degalų garai. Pradėję pilti degalus, būkite prisilietę prie automobilio ranka, kol baigsite pilti.

- Degalus transportuokite ir laikykite tik tam skirtuose ir patvirtintuose nešiojamuosiuose plastikiniuose bakeliuose.
- Pildydami degalus visada perjunkite pavarą į P (stovėjimo) padėtį (dviejų sankabų transmisijos, išmaniosios transmisijos atveju) arba 1 pavarą, arba R (atbulinės eigos) padėtį (mechaninės transmisijos atveju), įjunkite stovėjimo stabdį ir nustatykite uždegimo jungiklį į LOCK/OFF padėtį. Nuo variklio elektrinių dalių sukeltų žiežirbų gali užsiliepsnoti degalų garai.
- Degalinėje nenaudokite degtukų ar žiebtuvėlio, nerūkykite ir nedekite cigaretės automobilyje, ypač pildami degalus.
- Neįpilkite per daug degalų ir neperpildykite automobilio bako, kad degalai neišsilietų.
- Jei pilant degalus įsiplieskia ugnis, pasitraukite nuo automobilio ir nedelsdami kvieskite degalinės operatorių bei gaisrininkus. Vadovaukitės jų nurodymais.
- Suslėgti degalai gali aptaškyti jūsų rūbus ar odą ir taip pat sukelti gaisro ar nudegimo pavojų. Degalų bako kamštį visada atsukite atsargiai ir iš lėto. Jei pro atsukamą kamštį eina degalų garai arba girdite šnypštimą, palaukite, kol tai nurims, ir tik tada nuimkite kamštį.
- Visuomet patikrinkite, ar gerai užsuktas degalų bako kamštis, kad per eismo įvykį degalai neišsilietų.

PASTABA

- Neįpilkite degalų ant išorinių paviršių. Tai gali pažeisti dažus.
- Jei reikia pakeisti degalų bako dangtelį, rekomenduojame naudoti tik originalų HYUNDAI dangtelį arba lygiavertį dangtelį, kitaip gali sutrikti degalų sistemos arba išmetamųjų teršalų kontrolės sistemos veikimas.

Belaidis automobilio sistemos naujinimas

Jeigu yra

OTA (belaidžiu būdu) programinės įrangos naujinimo funkcija, suteikianti jums galimybę belaidžiu būdu naujinti programinę įrangą į naujausią versiją. Naudodami šią funkciją užtikrinsite, kad automobilyje visada būtų naujausia programinė įranga.

Programinės įrangos atsiuntimas

Programinę įrangą galima atsisiųsti automatiškai vairavimo metu. Po to, kai naujausia programinė įranga buvo sėkmingai atsisiųsta, gausite pranešimą į telefoną arba jis bus rodomas automobilio ekrane, kad pasiekiamas programinės įrangos naujinimas.

Programinės įrangos naujinimo patvirtinimas

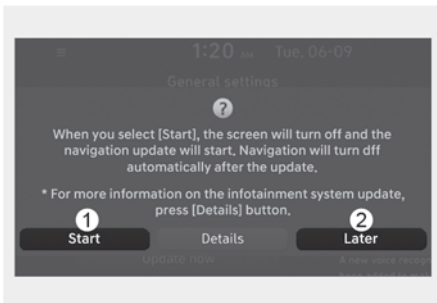

Išjungus automobilį, automobilio sistema leis jums pradėti naujinimą.

- Norėdami paleisti naujinimą, paspauskite **'Start'** (pradėti) (1).
- Norėdami atidėti naujinimą, paspauskite **'Later'** (vėliau) (2).

Pasiruošimas programinės įrangos naujinimui

Jei ekrane paspausite mygtuką **'Start'** (pradėti), automobilis pradės diegti naujinimą automatiškai. Turi būti toliau nurodytos sąlygos:

- Automobilis turi būti išjungtas.
- Pavary svirtelė turi būti padėtyje P (stovėjimas).
- Turi būti įjungtas elektroninis stovėjimo stabdys (EPB).
- Išoriniai žibintai turi būti išjungti.
- Dangtis turi būti uždarytas.
- Turi būti pakankama akumulatoriaus įkrova.
- Sistemos, kurios bus naujinamos, neturi veikti.

Informacija

Automobilis automatiškai tikrina akumulatoriaus ir sistemos būseną.

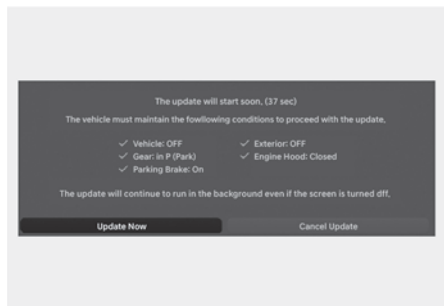

- Norėdami naujinti iš karto, paspauskite **'Update Now'** (naujinti dabar).
- Norėdami atšaukti naujinimą paspauskite **'Cancel Update'** (atšaukti naujinimą).

Programinės įrangos naujinimas



Naujinimo eigą galite stebėti ekrane.

Po to, kai naujinimas yra baigtas, gausite pranešimą į telefoną arba jis bus rodomas automobilio ekrane, kad programinės įrangos naujinimas baigtas.

i Informacija

Siekiant taupyti akumulatoriaus įkrovą, ekranas automatiškai išsijungia po 3 minučių. Jei ekranas išsijungia automatiškai, galite patikrinti naujinimo eigą paspausdami paleidimo / išjungimo mygtuką.

i Informacija

- Prasidėjus naujinimui galite išlipti iš automobilio.
- Belaidis programinės įrangos naujinimo funkcija pasiekiama tik „HYUNDAI Connected Services“ paslaugų naudotojams.
- Naujinimo informacija gali priklausyti nuo diegiamos programinės įrangos versijos.
- HYUNDAI svetainėje peržiūrėkite pranešimą dėl belaidžio programinės įrangos naujinimo.
- Jei atnaujinti nepavyksta, bus automatiškai vykdomas naujinimo atkūrimas. Jei norite kartoti programinės įrangos naujinimą, net ir po sėkmingo atkūrimo, rekomenduojame susisiekti su HYUNDAI.
- Jei atnaujinti ar atkurti nepavyksta rekomenduojame susisiekti su HYUNDAI skambučių centru.
- Atlikus naujinimą, gali atsirasti naujų funkcijų ar patobulinimų. Norėdami gauti daugiau informacijos, HYUNDAI svetainėje žr. „Belaidis programinės įrangos naujinimas“ arba nuskaitykite ekrane rodomą QR kodą.

PASTABA

- Naujinimo metu laikykitės šių apribojimų.
 - Naujinimo metu automobilio naudoti negalite. Įsitikinkite, kad naujinimai turite pakankamai laiko ir prieš pradėdami naujinimą, saugiai pastatykite automobilį.
 - Negalite naudoti nuotolinių funkcijų, įskaitant nuotolinį paleidimą.
 - Gali neveikti funkcija įspėjanti apie gale sėdinčius keleivius. Patikrinkite, ar ant galinės sėdynės nesėdi keleivių.
- Naujinimas bus automatiškai atšauktas, jei prieš pradėdami naujinimą pasikeičia bet kokios automobilio naujinimui būtinos sąlygos.
- Prasidėjus naujinimui, jo atšaukti negalite.
- Naudoti belaidžio programinės įrangos naujinimo funkcijos negalite, jei modifikuojate ar keičiate bet kokią automobilio programinę įrangą.
- Naujinimo metu neatidarykite dangčio arba nekeiskite automobilio akumuliatoriaus. Naujinimas gali nepavykti.
- Jei prie automobilio OBD (automobilio diagnostika) jungties yra prijungtas bet koks diagnostinis įrankis, automobilių naujinti negalima. Automobilį galima atnaujinti išėmus diagnostinį įrankį, prijungta prie OBD jungties, ir tuomet paleidžiant automobiliai iš naujo.
- Jei naujinimas nebaigiamas sėkmingai, primygtinai rekomenduojame jums susisiekti su HYUNDAI.

Išoriniai žibintai

Žibintų valdymas

Žibintai įjungiami pasukant valdymo svirtelės galiuką į vieną iš tokių padėčių:

A tipas

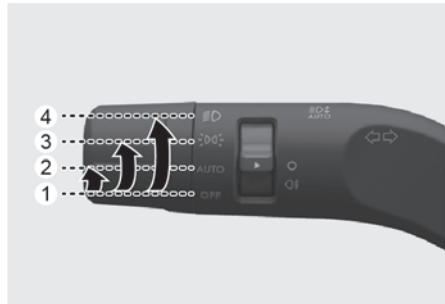

B tipas

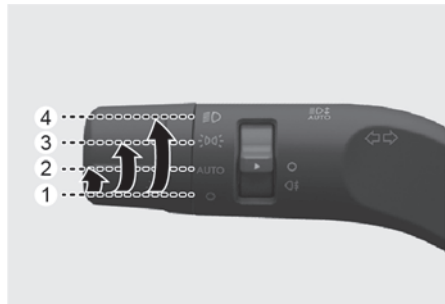

C tipas

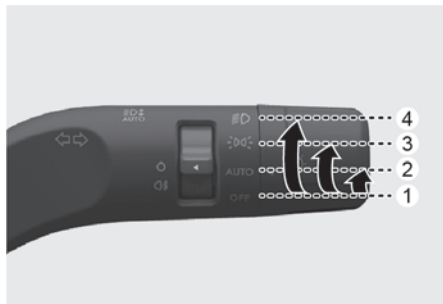

- (1) OFF (O, išjungta)
- (2) Automatinis žibintų valdymas
- (3) Gabaritinis žibintas
- (4) Priekinis žibintas

AUTOMATINIS priekinių žibintų valdymas

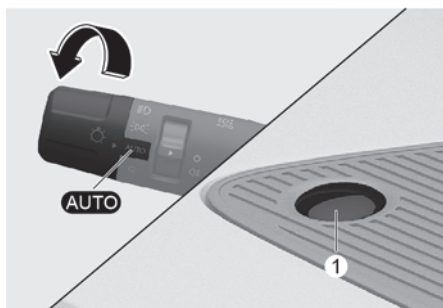

Gabaritiniai žibintai ir priekiniai žibintai įsijungs ir išsijungs automatiškai, priklausomai nuo dienos šviesos kiekio, kurį matuoja prietaisų skydelio priekyje esantis aplinkos šviesos jutiklis (1).

Netgi jei įjungta automatinė priekinių žibintų valdymo funkcija, rekomenduojama rankiniu būdu įjungti žibintus važiuojant naktį ar rūke arba įvažiuavus į neapšviestas zonas, tokias kaip tuneliai ar požeminės stovėjimo aikštelės.

PASTABA

- Neuždenkite ir neapliekite skysčiu prietaisų skydelyje įtaisyto jutiklio (1).
- Nevalykite jutiklio langų valikliu, nes jis gali pasidengti plona plėvele, kuri trukdys jam tinkamai veikti.
- Jei jūsų automobilio priekinis stiklas tonuotas arba metalizuotas, automatinio priekinių žibintų valdymo sistema gali tinkamai neveikti.

Gabaritinis žibintas (☾)



Ijungiami gabaritiniai žibintai, valstybinio numerio ženklų apšvietimas ir prietaisų skydelio apšvietimas.

Priekinis žibintas (☼)



Ijungiami priekiniai žibintai, gabaritiniai žibintai, valstybinio numerio ženklų apšvietimas ir prietaisų skydelio apšvietimas.

i Informacija

Kad priekiniai žibintai įsijungtų, užvedimo jungiklis turi būti padėtyje ON (įjungta).

Tolimųjų šviesų įjungimas

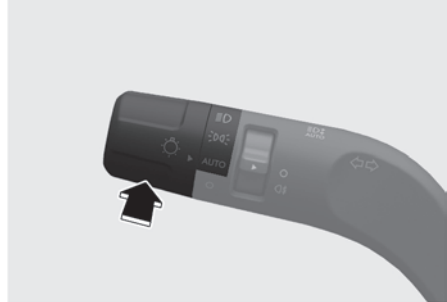

Tolimosios šviesos įjungiamos pastūmus svirtelę nuo savęs. Svirtelė grįš į pradinę padėtį.

Ijungus tolimąsias šviesas, išsižiebia tolimųjų šviesų indikatorius.

Tolimosios šviesos išjungiamos patraukus svirtelę į save. Tai padarius, įjungiamos artimosios šviesos.

! ĮSPĖJIMAS

Nejunkite tolimųjų šviesų, kai artėja kitos transporto priemonės. Įjungtos tolimosios šviesos gali trukdyti kitam vairuotojui matyti.

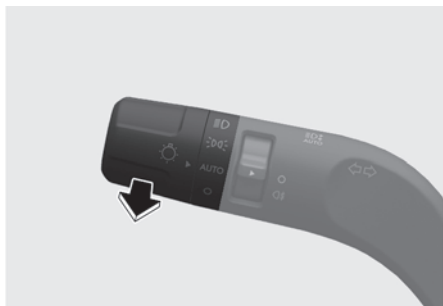

Jei norite pamirskėti priekiniais žibintais, patraukite svirtelę link savęs ir po to paleiskite. Tolimosios šviesos liks įjungtos, kol patraukę laikysite svirtelę.

Posūkių ir eismo juostos keitimo signalai

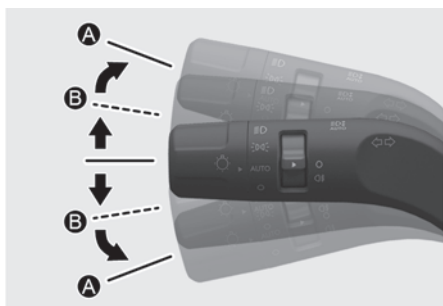

Jei norite parodyti dešinįjį posūkį, svirtelę paspauskite žemyn, o jei kairįjį – pakelkite aukštyn į padėtį (A).

Jei indikatorius šviečia ir nemirksi arba mirksi neįprastai, gali būti perdegusi kurio nors posūkio signalo žibinto lemputė, tad ją reikės pakeisti. Rekomenduojama kreiptis į įgaliotąjį HYUNDAI atstovą.

Posūkio signalo įjungimas vienu paspaudimu

Posūkio signalas vienu paspaudimu įjungiamas lengvai spustelėjus ir vėl paleidus posūkio signalo svirtelę aukštyn arba žemyn į padėtį (B).

Eismo juostos keitimo signalai mirksės 3, 5 arba 7 kartus.

Aktyvuoti posūkio signalo įjungimo vienu paspaudimu funkciją arba pasirinkti mirksėjimų skaičių galite informacinėje ir pramogų sistemoje pasirinkdami **Settings > Vehicle > Lights > One touch turn indicator > 7 flashes/5 flashes/3 flashes/Off**.

Galiniai rūko žibintai

+ jeigu yra



Norėdami įjungti galinius rūko žibintus:

Įjunkite žibintų jungiklį į priekinių žibintų padėtį, tada perjunkite rūko žibintų jungiklį (1) į galinių rūko žibintų padėtį.

Išjungti galinius rūko žibintus galima vienu iš šių būdų:

- Išjunkite priekinių žibintų jungiklį.
- Dar kartą pasukite priekinių žibintų jungiklį (1) į galinių rūko žibintų padėtį.

Akumulatoriaus energijos taupymo funkcija

Kad akumulatorius neišsikrautų, sistema automatiškai išjungia gabaritinius žibintus, kai vairuotojas išjungia variklį ir atidaro vairuotojo duris.

Naudojant šią funkciją, gabaritiniai žibintai automatiškai išsijungs, naktį vairuotojui pastačius automobilį šalikelėje.

Kad žibintai būtų įjungti, kai automobilis išjungtas:

1. Atidarykite vairuotojo duris.
2. Išjunkite gabaritinius žibintus ir vėl juos įjunkite naudodami priekinių žibintų jungiklį.

Priekinių žibintų reguliavimo įtaisais



Norėdami sureguliuoti priekinių žibintų šviesos srauto pokrypį pagal keleivių skaičių ir bagožo svorį, pasukite reguliavimo įtaiso jungiklį.

Kuo didesnis pasirinktas skaičius ant jungiklio skalės, tuo žemiau nukreiptas priekinių žibintų šviesos srautas. Visuomet tinkamai nustatykite žibintų šviesos srautą, kad jie neakintų kitų eismo dalyvių.

Toliau pateikiami tinkamų jungiklio nustatymų pavyzdžiai skirtingoms automobilio apkrovoms. Lentelėje nenurodytoms automobilio apkrovoms jungiklio padėtį pasirinkite pagal artimiausią lentelei apkrovą.

Apkrova	Jungiklio padėtis
Tik vairuotojas	0
Vairuotojas ir keleivis priekyje	0
Vairuotojas ir visi keleiviai	1
Vairuotojas, visi keleiviai ir didžiausio leidžiamo svorio bagožas	2
Vairuotojas ir didžiausio leidžiamo svorio bagožas	3

⚠ ĮSPĖJIMAS

Jei ši funkcija tinkamai neveikia, rekomenduojama, kad sistemą patikrintų įgaliotasis HYUNDAI prekybos atstovas. Nebandykite tikrinti ar keisti laidų patys.

Uždelsto priekinių žibintų išjungimo ir skirtojo laiko funkcijos

Užvedimo jungiklį pasukus į padėtį ACC (priedai) arba OFF (išjungta), kai priekiniai žibintai yra įjungti, priekiniai (ir arba) gabaritiniai žibintai dar švies apie 5 minutes.

Vis dėlto atidarius bei uždarius vairuotojo duris, priekiniai žibintai gabaritiniai žibintai išsijungs po 15 sekundžių. Be to, kai automobilis išjungtas, atidarius ir uždarius vairuotojo duris priekiniai žibintai (ir arba) gabaritiniai žibintai išjungiami po 15 sekundžių.

Priekinius žibintus (ir arba) gabaritinius žibintus galima išjungti, du kartus paspaudžiant nuotolinio valdymo raktą arba išmaniojo raktą užrakinimo mygtuką arba pasukant žibintų jungiklį į padėtį OFF (išjungta) arba AUTO (automatiniai).

Uždelsto priekinių žibintų išjungimo funkciją galima įjungti informacijos ir pramogų sistemoje pasirinkus **Settings > Vehicle > Lights > Headlight time-out (Headlight delay)**.

i Informacija

Jei vairuotojas išlipa iš automobilio ne pro vairuotojo, o pro kitas duris, akumuliatoriaus energijos taupymo funkcija neveiks ir uždelsto priekinių žibintų išjungimo funkcija automatiškai neišsijungs.

Kad akumuliatorius neišsikrautų, prieš išlipdami iš automobilio, nepamirškite išjungti žibintų.

i Informacija

Informacijos ir pramogų sistema gali pasikeisti įdiegus naujinius. Norėdami gauti daugiau informacijos, žr. informacijos ir pramogų sistemos vadovą ir trumpąjį informacinį vadovą.

Salono mygtukų apšvietimas

Salono mygtukų apšvietimas įsijungia ir išsijungia esant toliau apibūdintoms sąlygoms.

- Salono mygtukų apšvietimas trumpam įsijungia, kai durys atrakinamos ir atidaromos, ir jei prieš tai visos durys buvo uždarytos ir užrakintos.
- Salono mygtukų apšvietimas visada įsijungia įjungus transporto priemonę.
- Salono mygtukų apšvietimas trumpam įsijungia išjungus transporto priemonę. Jei durys atidaromos ir uždaromos arba užrakinamos, salono mygtukų apšvietimas išsijungia iš karto.

Salono mygtukų apšvietimą galima įjungti informacijos ir pramogų sistemoje pasirinkus **Settings > Vehicle > Lights > Interior lights on**.

i Informacija

Informacijos ir pramogų sistema gali pasikeisti įdiegus naujinius. Norėdami gauti daugiau informacijos, žr. informacijos ir pramogų sistemos vadovą ir trumpąjį informacinį vadovą.

Dienos šviesos žibintai (DRL)

Dienos šviesos žibintai (DRL) gali padėti aplinkiniams lengviau pastebėti jūsų automobilio priekį dieną, o ypač temstant arba švintant.

DRL sistema išsijungia kai:

- įjungti priekiniai žibintai;
- įjungtas stovėjimo stabdys;
- išjungtas variklis.

Pasiveikimo sistema

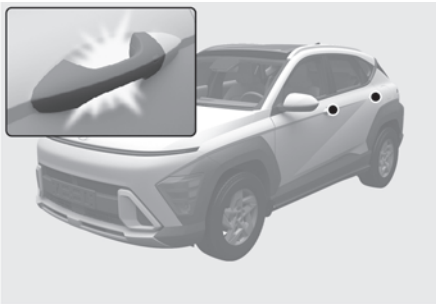

Pasiveikimo sistema padeda užtikrinti matomumą vairuotojui įjungdama automobilio žibintus, kai vairuotojas artėja prie transporto priemonės.

Durų rankenėlės žibintas

Uždarius ir užrakinus visas duris (ir bagažinės dangtį), durų rankenėlės lemputė įsijungs ir švies maždaug 15 sekundžių, jei atliekamas kuris nors iš toliau nurodytų veiksmų.

- Informacijos ir pramogų sistemoje pasirenkama **Settings > Vehicle > Convenience > Welcome mirror/light > On door unlock**.
 - Paspaudžiamas nuotolinio valdymo rakto arba išmaniojo rakto užrakinimo mygtukas.
 - Turint su savimi išmanųjį raktą, paspaudžiamas išorinis priekinių durų rankenėlės mygtukas.
 - Turėdami su savimi išmanųjį raktą, ranka patraukiate už išorinės durų rankenėlės.
- Aptinkamas išmanusis raktas ir pasirenkamos abi parinktys: **Convenience > Welcome mirror/light > On door unlock** ir **Convenience > Welcome mirror/light > On driver approach**.

Pasiveikimo apšvietimo funkciją galite įjungti arba išjungti informacinės ir pramoginės sistemos „Settings“ (nuostatų) meniu.

i Informacija

Informacijos ir pramogų sistema gali pasikeisti įdiegus naujinius. Norėdami gauti daugiau informacijos, žr. informacijos ir pramogų sistemos vadovą ir trumpąjį informacinį vadovą.

Priekiniai ir gabaritiniai žibintai

Kai priekinių žibintų jungiklis yra AUTO (automatinio valdymo) padėtyje, o visos durys (bei galinis dangtis) yra uždarytos ir užrakintos, paspaudus nuotolinio valdymo rakto arba išmaniojo rakto durų atrakinimo mygtuką, maždaug 15 sekundžių švies gabaritiniai žibintai ir priekiniai žibintai.

Jei paspausite durų užrakinimo arba atrakinimo mygtuką, gabaritiniai ir priekiniai žibintai tuoj pat išsijungs.

Norėdami įjungti šią funkciją, informacijos ir pramogų sistemos „Settings“ (nuostatų) meniu pasirinkite **Settings > Vehicle > Lights > Headlight time-out (Headlight delay)**.

Salono apšvietimas

Kai salono apšvietimo jungiklis yra  padėtyje, o visos durys (ir galinis dangtis) yra uždarytos ir užrakintos, salono apšvietimo lemputė užsidegs 30 sekundžių, jei bus atliktas kuris nors iš toliau nurodytų veiksmų.

- Paspaudžiamas nuotolinio valdymo rakto arba išmaniojo rakto atrakinimo mygtukas.
- Turint su savimi išmanųjį raktą, paspaudžiamas išorinis priekinių durų rankenėlės mygtukas.
- Turėdami su savimi išmanųjį raktą, ranka patraukiate už išorinės durų rankenėlės.

Jei paspausite nuotolinio valdymo rakto arba išmaniojo rakto durų užrakinimo arba atrakinimo mygtuką, lemputės tuoj pat išsijungs.

Tolimųjų šviesų perjungimo sistema (HBA)

 jeigu yra

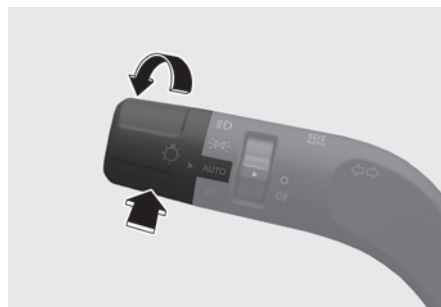

Tolimųjų šviesų perjungimo sistema automatiškai persijungia tarp tolimųjų ir artimųjų šviesų, priklausomai nuo aptikto iš priekio atvažiuojančių transporto priemonių arba priešais važiuojančių transporto priemonių žibintų ryškumo.

Aptikimo jutiklis



[A] Priekinio vaizdo kamera

Priekinio vaizdo kamera naudojama kaip aptikimo jutiklis, nustatantis aplinkos šviesą ir ryškumą vairuojant.

Norėdami sužinoti išsamią jutiklio vietą, žiūrėkite į aukščiau esantį paveikslėlį.

PASTABA

- Visada palaikykite geras priekinio vaizdo kameros sąlygas, kad palaikytumėte optimalų Tolimųjų šviesų perjungimo sistemos veikimą.
- Norėdami gauti daugiau informacijos apie priekinio vaizdo kameros apribojimus, skaitykite 7 skyriaus dalį „Susidūrimo iš priekio išvengimo pagalbos sistema (FCA) (tik priekinio vaizdo kamera)“ arba „Susidūrimo iš priekio įspėjamoji sistema (FCA) (su jutiklio sinteze)“.

Tolimųjų šviesų perjungimo sistemos nustatymai

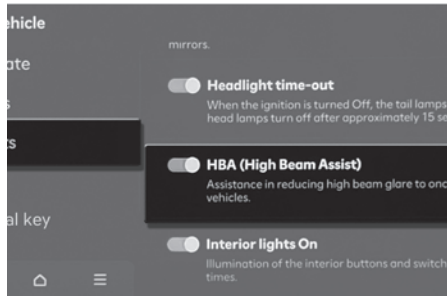

Norėdami įjungti tolimųjų šviesų perjungimo sistemą arba ją išjungti, meniu „Settings“ (nustatymai) pasirinkite **Lights > High Beam Assist** arba **HBA (High Beam Assist)**, kai užvedimo jungiklis yra padėtyje ON.

⚠ ĮSPĖJIMAS

Nustatymus keiskite tik saugiai pastatę automobilį.

Tolimųjų šviesų perjungimo sistemos naudojimas

- Meniu „Settings“ (nustatymai) pasirinkę **High Beam Assist**, kad galėtumėte naudoti pagalbinę tolimųjų šviesų valdymo sistemą:
 - Įjunkite priekinių žibintų jungiklį į padėtį AUTO (automatinis) ir pastumkite priekinių žibintų svirtelę link prietaisų skyrelio. Užsidegs pagalbinės tolimųjų šviesų valdymo sistemos (HBA) indikatorius lemputė.
 - Kai įjungta pagalbinės tolimųjų šviesų valdymo sistema, tolimosios šviesos įsijungia, kai transporto priemonės greitis viršija 30 km/h (18 mph) ir dega tolimųjų šviesų (HBA) indikatorius. Kai automobilio greitis yra mažesnis nei 20 km/h (12 mph), neįsijungs tolimosios šviesos, o indikatorius švies balta spalva.
- Kai veikia tolimųjų šviesų perjungimo sistema:
 - Jeigu posūkio signalo svirtelę patrauksite link savęs, kai tolimosios šviesos išjungtos, tolimosios šviesos įsijungs. Kai paleidžiate posūkio signalo svirtelę, tolimųjų šviesų perjungimo sistema vėl veikia.
 - Jei posūkio signalo svirtelė patraukiama į save, kai tolimųjų šviesų perjungimo sistema yra įjungusi tolimąsias šviesas, įsijungs artimosios šviesos, o tolimųjų šviesų perjungimo sistema išsijungs.
 - Jei posūkio signalo svirtelę pastumiate nuo savęs, įsijungia tolimosios šviesos, o tolimųjų šviesų perjungimo sistema išsijungia.
 - Jei priekinių žibintų jungiklis perjungiamas iš AUTO į kitą padėtį (priekiniai žibintai / gabaritiniai žibintai / išjungta (O)), įsijungia atitinkami žibintai, o tolimųjų šviesų perjungimo sistema išsijungia.

- Kai veikia pagalbinė tolimųjų šviesų perjungimo sistema (HBA), toliau nurodytomis sąlygomis tolimosios šviesos persijungia į artimąsias:
 - Sistema aptinka priešpriešiais atvažiuojančios transporto priemonės priekinius žibintus.
 - Aptinkami priekyje važiuojančios transporto priemonės galiniai žibintai.
 - Sistema aptinka dviračio ar motociklo priekinį arba galinį gabaritinį žibintą.
 - Lauke pakankamai šviesu ir tolimųjų šviesų žibintų nereikia.
 - Sistema aptinka šviečiančius gatvės žibintus ar kitas šviesas.

i Informacija

Vaizdai ir spalvos prietaisų skydelyje gali skirtis priklausomai nuo skydelio tipo ar jame pasirinktos temos.

Pagalbinės tolimųjų šviesų valdymo sistemos trikdžiai ir apribojimai

Tolimųjų šviesų valdymo sistemos triktis

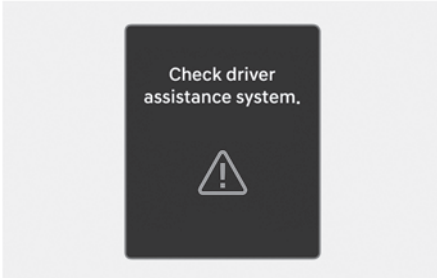

Jei tolimųjų šviesų perjungimo sistema tinkamai neveikia, prietaisų skydelyje pasirodo įspėjamasis pranešimas "Check driver assistance system" ir pradeda šviesti įspėjamoji lemputė . Rekomenduojame, kad sistemą patikrintų įgaliotasis HYUNDAI atstovas.

Pagalbinės tolimųjų šviesų valdymo sistemos apribojimai

Pagalbinė tolimųjų šviesų valdymo sistema gali tinkamai neveikti tokiose situacijose:

- Iš priekio artėjančios transporto priemonės priekiniai žibintai yra sugadinti arba nepatenka į aptikimo zoną.
- Kai priešpriešiais ar priekyje važiuojančio automobilio priekiniai žibintai padengti purvu, sniegu ar vandeniu.
- Kai priekyje važiuojančio automobilio priekiniai žibintai yra išjungti, bet įjungti rūko žibintai ir pan.
- Kai matomos šviesos, kurių forma panaši į priešpriešiais atvažiuojančio automobilio žibintus.
- Priekiniai žibintai netinkamai suremontuoti arba pakeisti.
- Priekiniai žibintai netinkamai sureguliuoti.
- Važiuojama siauru vingiuotu nelygiu keliu į kalną arba nuo kalno.
- Sankryžoje ar posūkyje matoma tik dalis priešpriešiais atvažiuojančio automobilio.
- Yra laikinųjų šviesų atspindinčių ženklų arba mirksinčių žibintų (remontuojama kelio atkarpa).
- Priekyje yra šviesoforas, šviesą atspindintis ar mirksintis ženklas ar reflektorius.
- Kelias šlapias arba padengtas sniegu ar ledu.
- Kai automobilis staiga išnyra iš už posūkio.
- Kai automobilis pakrypęs dėl nuleistos padangos ar dėl to, kad velkamas.
- Priešpriešiais ar priekyje važiuojančios transporto priemonės priekiniai žibintai neaptinkami dėl išmetamųjų dujų, dūmų, rūko, sniego, pūgos, besitaškiančio ant kelio vandens, arba dėl ant priekinio stiklo susikaupusio kondensato ir pan.

i Informacija

Norėdami gauti daugiau informacijos apie priekinio vaizdo kameros apribojimus, skaitykite 7 skyriaus dalį „Susidūrimo iš priekio išvengimo pagalbos sistema (FCA) (tik priekinio vaizdo kamera)“ arba „Susidūrimo iš priekio įspėjamoji sistema (FCA) (su jutiklio sinteze)“.

! ĮSPĖJIMAS

- Visada patikrinkite kelio sąlygas ir, jei reikia, imkitės atitinkamų veiksmų, kad užtikrintumėte saugų vairavimą. Jūsų pareiga yra saugiai vairuoti automobilį.
- Jei tolimųjų šviesų perjungimo sistema tinkamai neveikia, tolimąsias ir artimąsias šviesas perjunginėkite naudodami posūkio signalo svirtelę.
- Tolimųjų šviesų perjungimo sistema gali neveikti 15 sekundžių po automobilio užvedimo arba kol inicijuojama priekinio vaizdo kamera.

Salono apšvietimas

! ĮSPĖJIMAS

Nejunkite salono apšvietimo, važiuodami tamsoje. Salono apšvietimas gali užstoti jums vaizdą, todėl galite sukelti eismo įvykį.



Kai automobilis išjungtas, ilgai nelaikykite įjungtų salono apšvietimo lempučių. Priešingu atveju gali išsikrauti akumulatorius.

Salono apšvietimo lempučių AUTOMATINIS išjungimas

Išjungus automobilį ir uždarius dureles, salono apšvietimas automatiškai išsijungs maždaug po 20 minučių. Atidarius dureles, apšvietimas išsijungs maždaug praėjus 25 minutėms po automobilio išjungimo. Jei durelės yra užrakintos nuotolinio valdymo raktu ir įsijungia automobilio apsaugos nuo vagysčių sistema, salono apšvietimas išsijungs 5 sekundėmis vėliau.

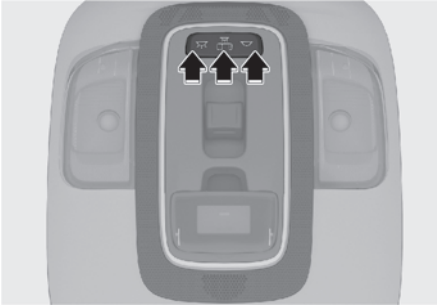
Priekiniai žibintai



- Paspaudę lempučių stikliuką įjunkite žemėlapių lemputę. Ši lempučių sukuria taškinių apšvietimą, kad būtų patogiau tamsoje žiūrėti žemėlapius ar naudoti asmeniniams vairuotojo ir priekinio keleivio poreikiams.
- : paspauskite mygtuką, kad įjungtumėte salono apšvietimą priekyje ir gale.
- : paspauskite mygtuką, kad išjungtumėte salono apšvietimą priekyje ir gale.
- : priekinė arba galinė salono lempučių užsidega, kai atidaromos priekinės arba galinės durelės. Kai durelės atrakinamos nuotoliniu valdymo raktu arba išmaniuoju raktu, priekinė ir galinė lempučių dega apie 30 sekundžių, kol atidaromos bet kurios durelės. Kai durelės uždaromos, maždaug po 30 sekundžių šios lempučių palaipsniui užgęsta. Tačiau priekinė ir galinė lempučių užgęsta, jei užvedimo jungiklis yra padėtyje ON arba visos durelės užrakintos. Jei durelės atidaromos, kai užvedimo jungiklis yra padėtyje ACC arba LOCK/OFF, lempučių salono priekyje ir gale dega apie 5 minutes.

Galinės lempos

Salono apšvietimo lempučių





: dar kartą paspauskite mygtuką, kad išjungtumėte galinę salono lempučių.

Salono veidrodėlio lempučių



Lempučių įjungiami ir išjungiami paspaudžiant jungiklį.

- : paspaudus šį mygtuką, lempučių įsijungia.
- : paspaudus šį mygtuką, lempučių išsijungia.

Pirštinių dėtuovės lemputė

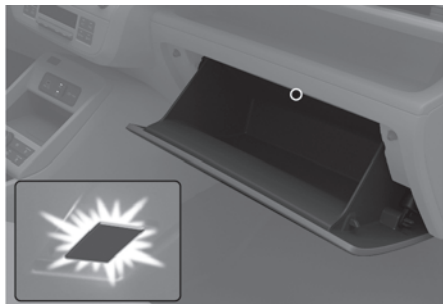

Pirštinių dėtuovės lemputė užsidega atidarius pirštinių dėtuovę.

Jeigu pirštinių dėtuovė neuždaroma, lemputė išsijungs po 20 minučių.

PASTABA

Po naudojimo uždarykite pirštinių dėtuovę, kad išvengtumėte nereikalingo akumuliatoriaus išsikrovimo.

Aplinkos apšvietimas

+ jeigu yra

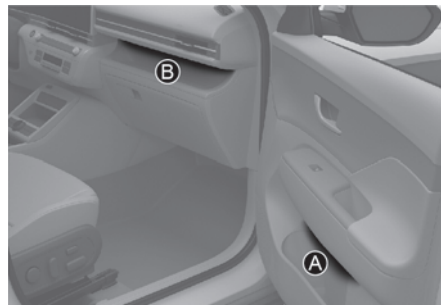

[A] Vairuotojo sėdynės durelės, keleivio sėdynės durelės

[B] Atvira keleivio sėdynės dėtuovė

Norėdami nustatyti aplinkos apšvietimo ryškumą ir spalvą, informacijos ir programų sistemos ekrane pasirinkite **Settings > Vehicle > Lights > Ambient lighting**.

- Jei **Linked to drive mode**, aplinkos apšvietimo spalva pasikeičia pagal pasirinktą vairavimo režimą.
- Jei nenorite naudoti aplinkos apšvietimo, informacijos ir pramogų sistemoje nustatykite **Brightness** į **0**.

Bagažinės skyriaus lemputė



Bagažinės skyriaus lemputė įsijungia, kai atidaromas bagažinės dangtis ir išjungiama, kai jis uždaromas.

PASTABA

Po naudojimo uždarykite bagažinės dangtį, kad išvengtumėte nereikalingo akumuliatoriaus išsikrovimo.

Valytuvai ir apliejikliai

A tipo priekinio stiklo valytuvus (apliejiklis)

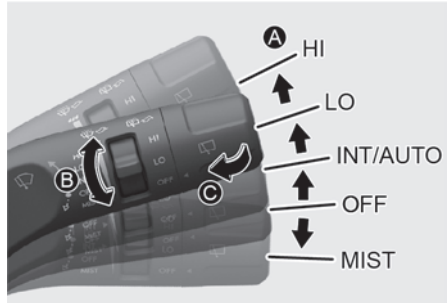

B tipo priekinio stiklo valytuvus (apliejiklis)

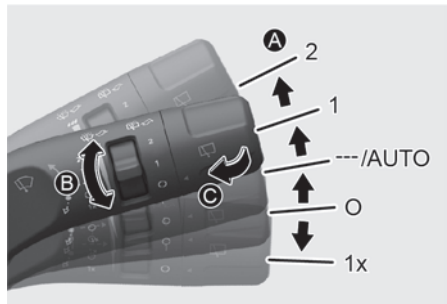

C tipo priekinio stiklo valytuvus (apliejiklis)

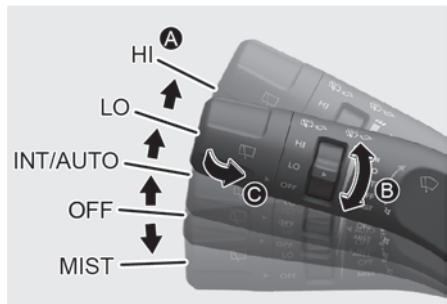

A tipo galinio stiklo valytuvas (apliejiktis)

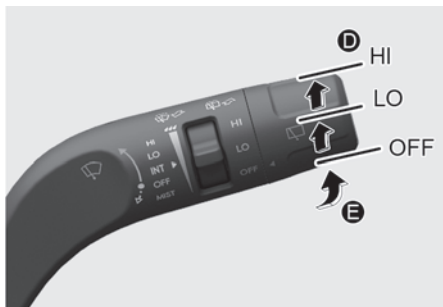

B tipo galinio stiklo valytuvas (apliejiktis)

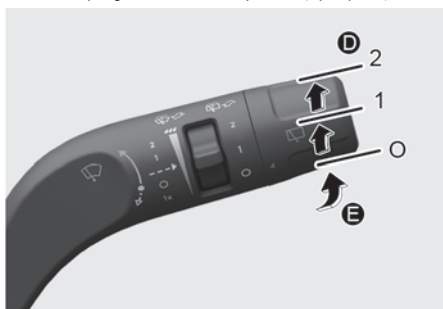

C tipo galinio stiklo valytuvas (apliejiktis)

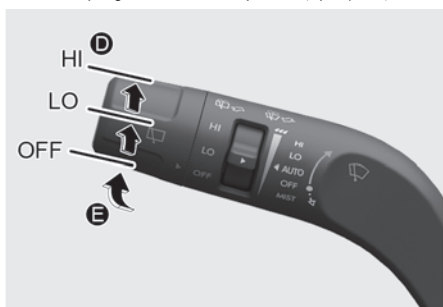
**A. Valytuvų greičio valdymas**

- **HI/2** – didelis valytuvų veikimo greitis
- **LO/1** – mažas valytuvų veikimo greitis
- **INT/---** – valymo su pertrūkais režimas
- **AUTO** (jei yra) – automatinis valytuvų valdymas
- **OFF/O** – išjungta
- **MIST/1x** – vienas perbraukimas

B. Valymo su pertrūkais intervalų arba automatiškai valdomo valymo laiko reguliavimas**C. Stiklo apiplovimas ir nuvalymas (priekinio)****D. Galinio valytuvo valdymas**

- **HI/2** – didelis valytuvų veikimo greitis
- **LO/1** – mažas valytuvų veikimo greitis
- **OFF/O** – išjungta

E. Stiklo apiplovimas ir nuvalymas (galinio)

Priekinio lango valytuvai

Toliau apibūdintas valytuvų veikimas, kai variklis įjungtas.

- **HI/2** – valytuvai veikia didesniu greičiu.
- **LO/1** – valytuvai veikia mažesniu greičiu.
- **INT/---** – valytuvai veikia su pertrūkiais vienodais intervalais. Norėdami keisti greičio nuostatą, pasukite greičio valdymo rankenėlę.
- **OFF/O** – valytuvai išjungti.
- **MIST/1x** – norėdami atlikti vieną valymo ciklą, pastumkite svirtį žemyn ir atleiskite. Jei svirtelę laikysite šioje padėtyje, valytuvai dirbs nepertraukiamai.

i Informacija

Jeigu ant priekinio stiklo yra daug sniego arba jis apledėjęs, atitirpinkite priekinį stiklą maždaug 10 minučių arba pašalinkite sniegą ar ledą ir tik po to įjunkite valytuvus, kad nepažeistumėte valytuvų ir apliejiklių sistemas.

AUTO (automatinis) valdymas

Jeigu yra

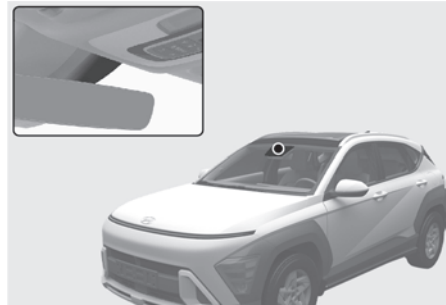

Lietaus jutikliai, įtaisyti priekinio stiklo viršutinėje dalyje, fiksuoja kritulių kiekį ir reguliuoja valymo ciklo intervalą.

Norėdami pakeisti jautrumo nuostatą, pasukite jautrumo reguliavimo rankenėlę.

Jeigu nustačius užvedimo jungiklio padėtį ON (įjungta), valytuvų jungiklis yra padėtyje AUTO (automatinis), valytuvai gali vieną kartą suveikti – taip atliekama sistemos savitakra. Nustatykite valytuvų jungiklį į padėtį OFF (O, išjungta), jeigu valytuvų naudoti nereikia.

⚠ ĮSPĖJIMAS

Kad išvengtumėte sužalojimų:

- Nelieskite priekinio stiklo viršutinės dalies šalia lietaus jutiklio.
- Nevalykite priekinio stiklo viršutinės dalies drėgna ar šlapia šluoste.
- Nespauskite priekinio stiklo.

PASTABA

- Plaudami automobilį, nustatykite valytuvų jungiklį į padėtį OFF (0, išjungta), kad sustabdytumėte automatinį valytuvų veikimą.
- Nenuimkite jutiklio dangtelio priekinio stiklo viršuje keleivio pusėje.

Priekinio lango apšiekikliai

A tipas



B tipas

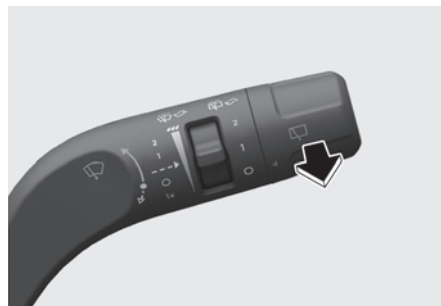

C tipas



Kai valytuvų svirtelė yra padėtyje OFF (O, išjungta), švelniai patraukite ją link savęs ir apipurškite priekinį stiklą plovimo skystiu. Valytuvai perbrauks per stiklą 1–3 kartus. Skystis bus purškiamas ir valytuvai veiks tol, kol paleisite svirtelę. Jei apliejklis neveikia, į ploviklio bakelį gali tekti įpilti ploviklio skysčio.

Cirkuliacinis oras, kai naudojamas stiklo plovimo skystis

Kai naudojamas plovimo skystis, kad būtų sumažintas nepageidaujamas skysčio kvapas, patenkantis į saloną, recirkuliacijos režimas ir oro kondicionavimas įsijungia automatiškai, atsižvelgiant į išorinę temperatūrą. Jei veikiant funkcijai pasirenkamas lauko oro režimas, funkcija atnaujins procesą po tam tikro laiko. Tam tikromis sąlygomis ji gali neveikti, pavyzdžiui, esant šaltam orui arba išjungus automobilio variklį.

Išsamesnės informacijos rasite šios dalies „Papildomos klimato kontrolės sistemos funkcijos“ skyriuje.

⚠ ĮSPĖJIMAS

Kai aplinkos temperatūra neigiama, visada šildykite priekinį stiklą lango šildytuvu, kad plovimo skystis neužšaltų ant stiklo ir nepablogintų matomumo, nes priešingu atveju galite sukelti eismo įvykį ir sunkiai ar net mirtinai susižaloti.

Žiemos sezono metu arba esant šaltam orui visada naudokite tinkamą plovimo skystį.

PASTABA

Kad išvengtumėte žalos, laikykitės šių nurodymų.

- Nenaudokite apliejklis, kai skysčio bakelis tuščias arba kai priekinis stiklas sausas.
 - Neįjunkite valytuvų, kai priekinis stiklas sausas.
 - Nebandykite pajudinti valytuvų ranka.
 - Žiemos sezono metu arba esant šaltam orui visada naudokite neužšąlantį plovimo skystį.
-

Galinio stiklo valytuvai ir apšildikliai

A tipas

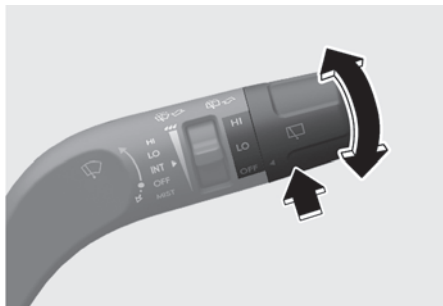

B tipas

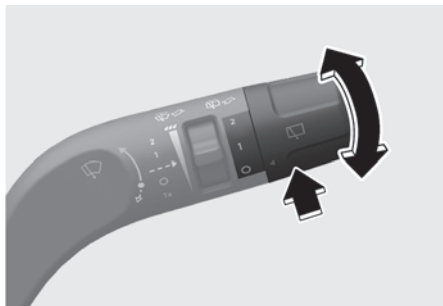

C tipas

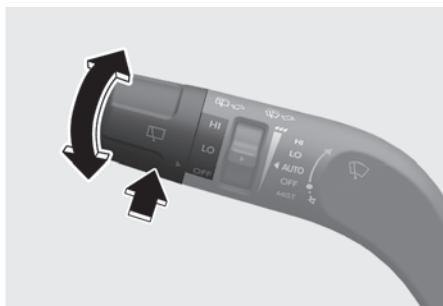

Galinio lango valytuvo ir apšildiklio jungiklis yra valytuvo ir apšildiklio valdymo svirtelės gale. Pasukite jungiklį į pageidaujimą padėtį, kad galėtumėte valdyti galinio stiklo valytuvą ir apšildiklį.

- **HI/2** – Didelis valytuvų veikimo greitis
- **LO/1** – Mažas valytuvų veikimo greitis
- **OFF** – išjungta

Automatinis galinio stiklo valymas

A tipas



B tipas



Pastūmę svirtelę nuo savęs, apipurškite galinį stiklą plovimo skysčiu. Valytuvai perbrauks per stiklą 1–3 kartus. Skystis bus purškiamas ir valytuvai veiks tol, kol paleisite svirtelę.

- Galinis valytuvas veikia, kai automobilis važiuoja atbuline eiga ir įjungtas priekinis valytuvas. Funkciją galite pasirinkti informacijos ir pramogų sistemos „Settings“ (nuostatų) meniu. Pasirinkite:
 - **Settings > Vehicle > Convenience > Auto rear wiper (reverse)**

Daugiau informacijos rasite 5 skyriaus dalyje „Cirkuliacinis oras, kai naudojamas stiklo plovimo skystis“.



Mechaniškai valdoma klimato kontrolės sistema

+ jeigu yra



- (1) Ventiliatoriaus greičio reguliavimas
- (2) Temperatūros reguliatorius
- (3) Režimo pasirinkimas
- (4) Priekinio stiklo šildymo mygtukas
- (5) A/C (oro kondicionierius)
- (6) Oro įtraukimo valdymas
- (7) Galinio lango šildymo mygtukas

Šildymas ir oro kondicionavimas





1. Užveskite variklį.
 2. Nustatykite pageidaujamą režimą.
Šildymo ir vėsinimo efektyvumui didinti:
 - Šildymas: 
 - Vėsinimas: 
 3. Nustatykite pageidaujamą temperatūrą.
 4. Nustatykite oro įtraukimo valdymo įtaisą į lauko (šviežio) oro padėtį.
 5. Nustatykite pageidaujamą ventiliatoriaus greitį.
- Jei norite, kad oras būtų kondicionuojamas, įjunkite oro kondicionavimo sistemą.

Režimo pasirinkimas

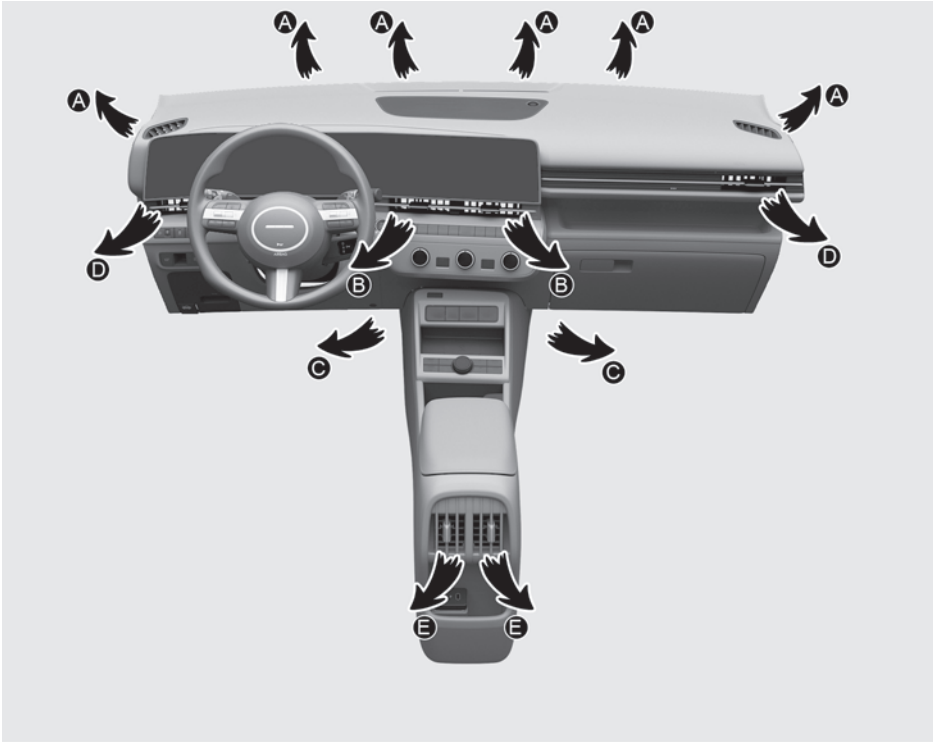
Režimo pasirinkimo mygtuku valdoma oro kryptis vėdinimo sistemoje.

Oro srauto kryptis



Simbolis	Naudojimas	Kryptis
	Oro srautas nukreipiamas į viršutinę kūno dalį ir veidą. Be to, galima reguliuoti kiekvieną oro pūtimo angą atskirai ir nukreipti orą pageidaujama kryptimi.	B, D
	Oro srautas nukreipiamas į veidą ir į grindis.	B, C, D, E, F
	Didžiausias oro kiekis nukreipiamas į grindis, o nedidelis oro kiekis nukreipiamas į priekinį stiklą ir šoninių langų šildytuvus.	A, C, D, E, F
	Didžiausias oro kiekis nukreipiamas į grindis ir priekinį stiklą, o nedidelis oro kiekis nukreipiamas į šoninių langų šildytuvus.	A, C, D, E, F
	Didžiausias oro kiekis nukreipiamas į priekinį stiklą, o nedidelis oro kiekis nukreipiamas į šoninių langų šildytuvus.	A, D

MAX A/C



MAX A/C režimas naudojamas tam, kad greičiau atvėstų automobilio salonas. Oro srautas nukreipiamas į viršutinę kūno dalį ir veidą.

Pasirenkamas oro kondicionieriaus ir oro recirkuliacijos režimas. Įjunkite ventiliatoriaus greičio režimą, kad sureguliuotumėte.

Vėdinimo angos prietaisų skydelyje

Priekis

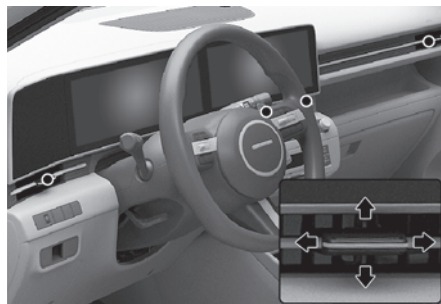

Galas

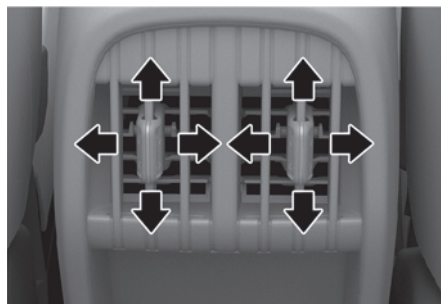

Prietaisų skydelio vėdinimo angų oro kryptį galima nukreipti aukštyn / žemyn arba į kairę / į dešinę, naudojantis vėdinimo angos reguliavimo svirtį. Oro srautą galima UŽDARYTI taip pat vėdinimo angos reguliavimo svirtimi.

Temperatūros reguliatorius



Temperatūra padidėja pasukus rankenėlę į dešinę. Temperatūra sumažėja pasukus rankenėlę į kairę.

Oro įtraukimo valdymas

Recirkuliacijos režimas



Pasirinkus oro recirkuliacijos režimą, į klimato kontrolės sistemą patenka oras iš salono.

Lauko (šviežio) oro režimas



Pasirinkus lauko (šviežio) oro režimą, į transporto priemonę per klimato kontrolės sistemą įtraukiamas lauko oras.

i Informacija

Rekomenduojama naudoti sistemą, nustatčius šviežio oro režimą.

Jei šildytuvas ilgai veikia pasirinkus oro recirkuliaciją (kai oro kondicionierius neįjungtas), priekinis stiklas ir šoniniai langai gali aprasoti, o oras salone gali tapti tvankus.

Be to, ilgai naudojant oro kondicionierių oro recirkuliacijos režimu, oras salone pernelyg išsausės.

⚠ ĮSPĖJIMAS

Kad sunkiai arba mirtinai nesusižalotumėte, laikykitės tolesnių reikalavimų.

- Nuolatinis klimato kontrolės sistemos veikimas oro recirkuliacijos režimu gali leisti padidinti drėgmę transporto priemonės viduje, dėl to stiklas gali aprasoti ir pablogėti matomumas.
- Nemiegokite transporto priemonėje, kurioje įjungta oro kondicionavimo arba šildymo sistema.
- Nuolatinis klimato kontrolės sistemos veikimas oro recirkuliacijos režimu gali sukelti mieguistumą ir lemti nesugebėjimą valdyti transporto priemonę. Nustatykite oro įtraukimo valdymo įtaisą į lauko (šviežio) oro padėtį.

Ventiliatoriaus greičio reguliavimas



Ventiliatoriaus greitis ir oro srautas mažinami sukant rankenėlę į dešinę. Ventiliatoriaus greitis ir oro srautas mažinami sukant rankenėlę į kairę. Ventiliatoriaus greičio valdymo rankenėlę nustačius į padėtį „0“ ventiliatorius išjungiamas.

i Informacija

Jei ventiliatorius veikia, kai variklio paleidimo / išjungimo mygtukas yra padėtyje ON, akumuliatorius gali išsikrauti.

Oro kondicionierius (A/C)

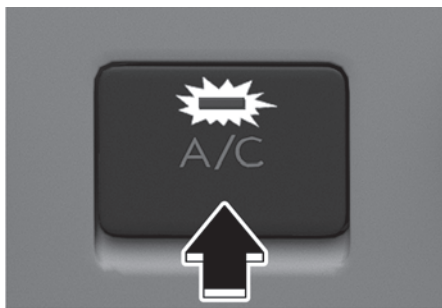

Oro kondicionavimo sistema įjungiama (užsidega indikatorius lemputė) paspaudžiant mygtuką A/C. Paspauskite mygtuką dar kartą, kad oro kondicionavimo sistema išjungtų.

Sistemos veikimas

Ventiliacija

1. Nustatykite pageidaujimą režimą.
2. Nustatykite oro įsiurbimo valdymo rankenėlę į išorinio (šviežio) oro režimą.
3. Nustatykite pageidaujimą temperatūrą.
4. Nustatykite pageidaujimą ventiliatoriaus greitį.

Šildymas

1. Nustatykite pageidaujimą režimą.
 2. Nustatykite oro įsiurbimo valdymo rankenėlę į išorinio (šviežio) oro režimą.
 3. Nustatykite pageidaujimą temperatūrą.
 4. Nustatykite pageidaujimą ventiliatoriaus greitį.
 5. Jeigu reikia, nustatę reikiamą temperatūrą įjunkite oro kondicionavimą, kad prieš tiekiant orą į saloną iš jo būtų pašalinta drėgmė.
- Jei priekinis stiklas rasoja, nustatykite režimą į arba padėtį.

Patarimai, kaip naudotis sistema

- Kad į automobilį per vėdinimo sistemą nepatektų dulкės ar nemalonūs kvapai, trumpam nustatykite oro įsiurbimo valdymą į oro cirkuliacijos režimą. Kai dirginimas praeina, būtinai pasukite rankenėlę į šviežio oro padėtį, kad automobilyje būtų šviežias oras. Taip vairuotojas jausis patogiai ir neapsnūs.
- Kad priekinis stiklas neaprasotų iš vidaus, nustatykite oro įtraukimo valdymą į šviežio oro režimą ir nustatykite pageidaujimą ventiliatoriaus greitį, įjunkite oro kondicionavimo sistemą ir nustatykite pageidaujimą temperatūrą.

Oro kondicionavimas

1. Užveskite variklį. Paspauskite oro kondicionavimo mygtuką.
2. Nustatykite pageidaujimą \rightarrow režimą.
3. Nustatykite oro įsiurbimo valdiklį į lauko oro arba oro recirkuliacijos padėtį.
4. Pagal poreikį pasirinkite jums labiausiai tinkantį ventiliatoriaus greitį ir temperatūrą.

PASTABA

- Kai naudojate oro kondicionavimo sistemą, atidžiai stebėkite temperatūros rodiklį, jei važiuojate į kalną arba esate transporto kamštyje, o lauke karšta. Jei temperatūros rodiklis rodo, kad variklis kaista, išjunkite oro kondicionavimo sistemą ir palikite tik ventiliatorių.
 - Visada naudokite oro kondicionierius, kai langai uždaryti. Drėgnu oru, jei langai yra atviri ir oro kondicionierius veikia, automobilio salone gali susidaryti vandens lašeliai ir gali sugadinti elektros įrangą.
-

Patarimai, kaip naudotis oro kondicionavimo sistema

- Jei automobilis karštu oru buvo pastatytas saulėkaitoje, trumpam atidarykite langus ir išleiskite įkaitusį orą iš automobilio.
- Kai pasiekiamas pakankamas vėsinimas, perjunkite iš recirkuliuojamo oro į išorės šviežio oro padėtį.
- Kad lietingu ar drėgnu oru langai mažiau rasočiau iš vidaus, uždarę langus ir stoglangį įjunkite oro kondicionavimo sistemą, ir drėgmė automobilio salone sumažės.
- Oro kondicionavimo sistema veiks geriau, jei kiekvieną mėnesį ją įjungsite bent kelioms minutėms.
- Jei per daug naudosite oro kondicionierių, dėl lauko oro ir priekinio stiklo temperatūrų skirtumo priekinis stiklas gali aprasoti iš lauko ir pablogės matomumas. Tokiu atveju perjunkite pasirinkimo jungiklį į padėtį ir pasirinkite mažiausią ventiliatoriaus pūtimo greitį.

Sistemos priežiūra

Salono oro filtras

Šis filtras sumontuotas už dėtuvės. Jis filtruoja dulkes ir kitus teršalus, kurie patenka į automobilio vidų per šildymo ir oro kondicionavimo sistemą.

Rekomenduojama, kad salono oro filtrą keistų įgaliotasis HYUNDAI atstovas pagal techninės priežiūros grafiką. Jei automobiliu važinėjama sudėtingomis sąlygomis, pvz., dulkėtais ar nelygiais keliais ir (arba) jei transporto priemonėje vežami naminiai gyvūnai arba keleiviai rūko, salono oro filtrą reikia tikrinti ir keisti dažniau.

i Informacija

Filtrą keiskite pagal priežiūros grafiką. Jei automobiliu važinėjama sudėtingomis sąlygomis, pvz., dulkėtais ar nelygiais keliais, salono oro filtrą reikia tikrinti ir keisti dažniau.

Patikrinkite oro kondicionavimo sistemos šaltnešio kiekį

Jei per mažai arba per daug šaltnešio, oro kondicionavimo sistema blogiau veikia. Rekomenduojame, kad automobilį patikrintų įgaliotasis HYUNDAI atstovas.

PASTABA

- Šaltnešio sistemos techninę priežiūrą gali atlikti tik išmokyti ir sertifikuoti specialistai gerai vėdinamoje patalpoje, kad būtų užtikrintas tinkamas ir saugus veikimas.
- Niekada neremontuokite oro kondicionavimo garintuvo (aušinimo ritės) arba nekeiskite kita, paimta iš naudoto arba į avariją patekusio automobilio. Naujas pakaitinis garintuvas turi būti sertifikuotas (ir paženklintas) kaip atitinkantis SAE standartą J2842.

⚠ ĮSPĖJIMAS

Automobiliai su R-1234yf šaltnešiu



Siekiant išvengti rimtų sužalojimų, oro kondicionavimo sistemą leiskite aptarnauti tik išmokytiems ir sertifikuotiems specialistams. R-1234yf yra degus ir naudojamas esant aukštam slėgiui.

Surinkite visą šaltnešį naudodami tinkamą įrangą. Į atmosferą išleistas šaltnešis kenkia žmonėms ir aplinkai.

Automobiliai su R-134a šaltnešiu



Siekiant išvengti rimtų sužalojimų, oro kondicionavimo sistemą leiskite aptarnauti tik išmokytiems ir sertifikuotiems specialistams. R-1234a veikia esant aukštam slėgiui.

Surinkite visą šaltnešį naudodami tinkamą įrangą. Į atmosferą išleistas šaltnešis kenkia žmonėms ir aplinkai.

Oro kondicionavimo sistemos šaldomosios medžiagos etiketė



Oro kondicionavimo sistemos šaldomosios medžiagos etiketė automobilyje gali būti kitokia nei parodyta paveikslėlyje.

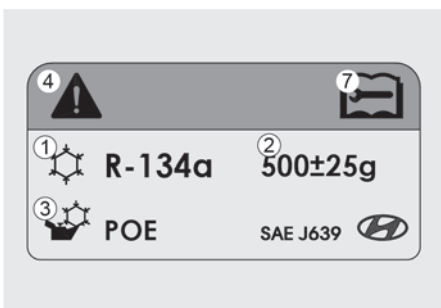
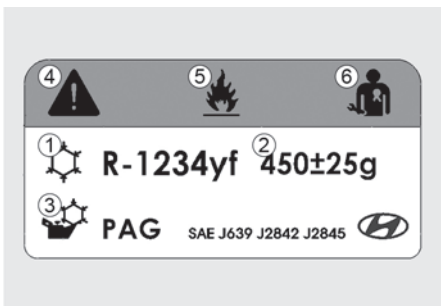

Toliau pateikiamos oro kondicionieriaus šaltnešio etiketėje nurodytų simbolių ir specifikacijų reikšmės:

- (1) Šaltnešio klasė
- (2) Šaltnešio kiekis
- (3) Kompresoriaus alyvos klasė
- (4) Dėmesio
- (5) Degus šaltnešis
- (6) Kondicionavimo sistemos priežiūrą turi atlikti sertifikuotas specialistas
- (7) Techninės priežiūros instrukcija

Automatinė klimato kontrolės sistema



Klimato kontrolės sistemos mygtukai gali skirtis priklausomai nuo transporto priemonės specifikacijų.

- (1) Temperatūros reguliatorius (vairuotojo pusė)
- (2) Temperatūros reguliatorius (keleivio pusė)
- (3) AUTO (automatinis veikimas) – automatinio salono temperatūros palaikymo mygtukas
- (4) SYNC (synchronizavimo) mygtukas
- (5) Priekinio stiklo šildymo mygtukas
- (6) A/C (oro kondicionierius)
- (7) OFF (išjungta)
- (8) Ventiliatoriaus greičio reguliavimas
- (9) Režimo pasirinkimas
- (10) Oro įtraukimo valdymas
- (11) Galinio lango šildymo mygtukas

Automatinis šildymas ir oro kondicionavimas

Automatinė klimato kontrolės sistema valdoma nustatant pageidaujamą temperatūrą.

1. Paspauskite AUTO (automatinio veikimo) mygtuką. Klimato kontrolės režimas, ventiliatoriaus greitis, oro įtraukimas ir oro kondicionavimas bus valdomi automatiškai pagal temperatūros nuostatą.

Ventiliatoriaus greitį galite valdyti trimis pakopomis, automatinio veikimo metu paspausdami AUTO (automatinio veikimo) mygtuką.

- HIGH (didelis): nustatomas didžiausias ventiliatoriaus greitis, kuris leidžia greitai atvėsinti ir pašildyti saloną.
- MEDIUM (vidutinis): salonas vėsinamas arba šildomas nustačius vidutinį ventiliatoriaus greitį.
- LOW (mažas): nustatomas mažiausias ventiliatoriaus greitis.



2. Norėdami nustatyti norimą temperatūrą, paspauskite temperatūros reguliavimo jungiklį aukštyn arba žemyn. Jei pasirenkama žemiausia temperatūra, oro kondicionavimo sistema veiks nuolat. Kai salonas pakankamai atvės, jei įmanoma, naudodami jungiklį nustatykite aukštesnę temperatūrą.



Norėdami išjungti automatinį veikimą, pasirinkite bet kurį iš šių jungiklių:

- režimo pasirinkimo jungiklį;
- priekinio stiklo atitirpinimo mygtuką (priekinio stiklo atitirpinimo funkcija išjungžiama dar kartą paspaudus mygtuką, informacijos ekrane vėl užsidega užrašas AUTO (automatinis veikimas);
- ventiliatoriaus greičio reguliavimo jungiklį;
- kondicionieriaus mygtuką.

Pasirinkta funkcija valdoma rankiniu būdu, o kitos funkcijos veikia automatiškai.

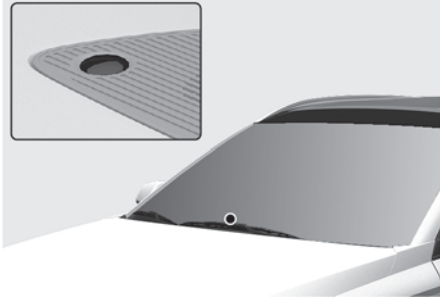

Klimato kontrolė veiks efektyviau ir ją bus patogiau valdyti, jei paspausite AUTO (automatinio veikimo) mygtuką ir nustatysite 22 °C (72 °F) temperatūrą.

PASTABA



Nieko nedėkite šalia jutiklio, kad šildymo ir aušinimo sistema veiktų tinkamai.

Rankinis šildymo ir oro kondicionavimo reguliavimas

1. Užveskite variklį.
2. Nustatykite pageidaujamą režimą.
Šildymo ir vėsinimo efektyvumui didinti pasirinkite:
 - Šildymas: 
 - Vėsinimas: 
3. Nustatykite pageidaujamą temperatūrą.
4. Nustatykite oro įtraukimo valdymo įtaisą į lauko (šviežio) oro padėtį.
5. Nustatykite pageidaujamą ventiliatoriaus greitį.
6. Jei norite, kad oras būtų kondicionuojamas, įjunkite oro kondicionavimo sistemą.
7. Paspaudę AUTO (automatinio veikimo) mygtuką, pereikite prie visiškai automatinio sistemos valdymo.

Režimo pasirinkimas



Režimo pasirinkimo jungikliu valdoma oro srauto kryptis vėdinimo sistemoje.

Oro srauto kryptis

Vairas kairėje pusėje

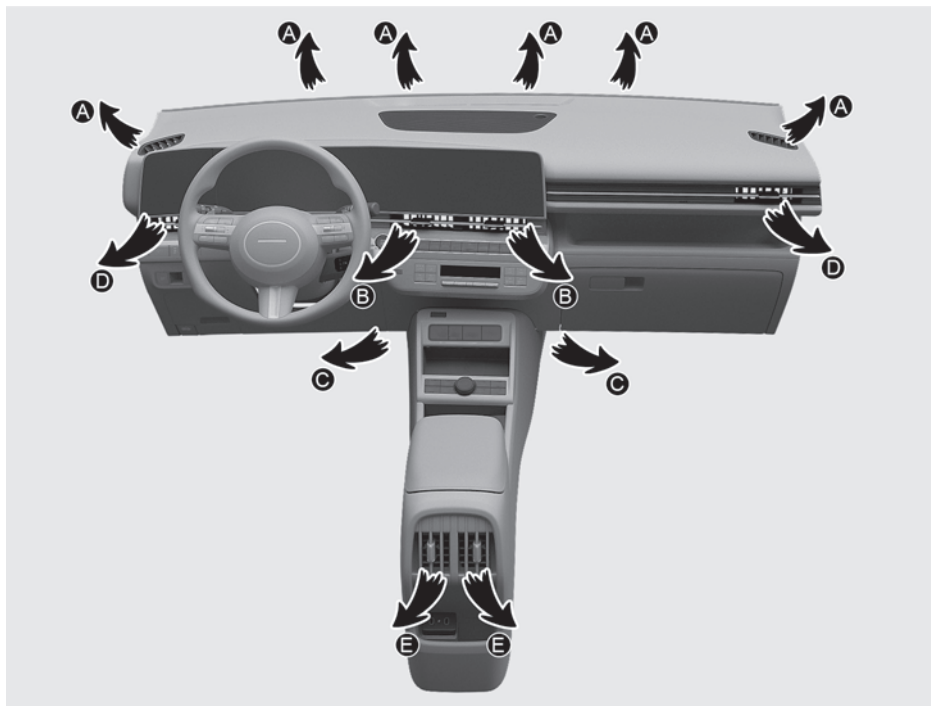

Simbolis	Naudojimas	Kryptis
	Oro srautas nukreipiamas į viršutinę kūno dalį ir veidą. Be to, galima reguliuoti kiekvieną oro pūtimo angą atskirai ir nukreipti orą pageidaujama kryptimi.	B, D
	Oro srautas nukreipiamas į veidą ir į grindis.	B, C, D, E, F
	Didžiausias oro kiekis nukreipiamas į grindis, o nedidelis oro kiekis nukreipiamas į priekinį stiklą ir šoninių langų šildytuvus.	A, C, D, E, F
	Didžiausias oro kiekis nukreipiamas į grindis ir priekinį stiklą, o nedidelis oro kiekis nukreipiamas į šoninių langų šildytuvus.	A, C, D, E, F

Priekinio stiklo atitirpinimas [A], [D]

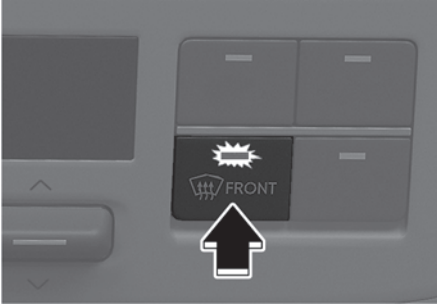

Norėdami įjungti sistemą rankiniu būdu (indikatoriaus lemputė šviečia) arba ją išjungti, paspauskite A/C (oro kondicionieriaus) mygtuką.

Norėdami įjungti priekinio stiklo atitirpinimą, paspauskite priekinio stiklo atitirpinimo mygtuką (indikatoriaus lemputė šviečia). Jei nustatytas priekinio stiklo rasojimo šalinimas, automatiškai pasirenkamas lauko (šviežio) oro režimas ir oro kondicionierius įsijungia pagal nustatytą aplinkos temperatūrą.

Norėdami išjungti šią funkciją, paspauskite priekinio stiklo atitirpinimo mygtuką dar kartą (indikatoriaus lemputė užgesa). Gražinamos visos klimato kontrolės nuostatos, buvusios prieš pasirenkant priekinio stiklo atitirpinimą.

Vėdinimo angos prietaisų skydelyje

Priekis

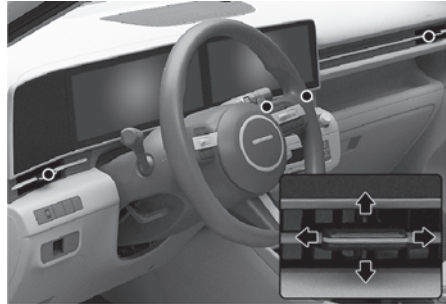

Galas

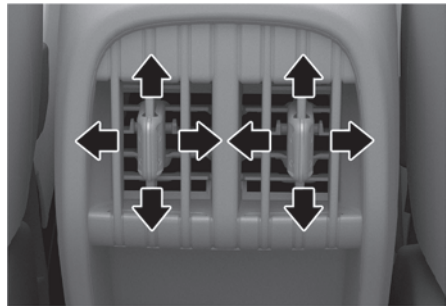

Prietaisų skydelio vėdinimo angų oro kryptį galima nukreipti aukštyn / žemyn arba į kairę / į dešinę, naudojantis vėdinimo angos reguliavimo svirtį.

Išleidimo angas galima atidaryti arba uždaryti atskirai naudojant angos valdymo svirtį. Jeigu angos valdymo svirtis nustumiama iki galo į kairę, oro įtraukimo angos gali būti uždarytos.

Temperatūros reguliatorius



Norėdami padidinti temperatūrą, paspauskite jungiklį aukštyn. Norėdami sumažinti temperatūrą, paspauskite jungiklį žemyn.

Temperatūros matavimo vienetų keitimas (°C ↔ °F)

Norėdami pakeisti temperatūros matavimo vienetus iš °C į °F, arba atvirkščiai:

- Paspauskite mygtuką **OFF**, o mygtuką **AUTO** paspaudę palaikykite ilgiau nei 3 sekundes.
- Informacijos ir pramogų sistemoje pasirinkite **Settings > General > Unit > Temperature unit > °C/°F**.

SYNC (vienodos temperatūros nustatymas vairuotojo ir keleivio pusėse)

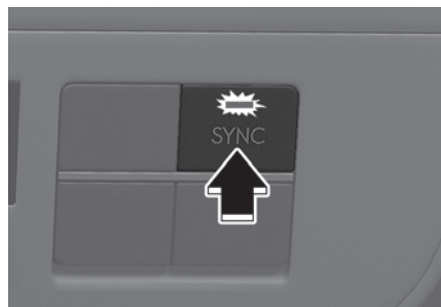

Vienodos temperatūros ir oro srauto krypties nustatymas

Norėdami nustatyti vienodą temperatūrą ir oro srauto kryptį vairuotojo ir keleivio pusėse, paspauskite SYNC (synchronizavimo) mygtuką (indikatoriaus lemputė šviečia).

Atskiras temperatūros reguliavimas

Norėdami atskirai reguliuoti temperatūrą ir oro srauto kryptį vairuotojo ir keleivio pusėse, paspauskite SYNC (synchronizavimo) mygtuką dar kartą (indikatoriaus lemputė užgessta).

Oro įtraukimo valdymas

Recirkuliacijos režimas



Pasirinkus oro recirkuliacijos režimą, į klimato kontrolės sistemą patenka oras iš salono.

Lauko (šviežio) oro režimas



Pasirinkus lauko (šviežio) oro režimą, į transporto priemonę per klimato kontrolės sistemą įtraukiamas lauko oras.

i Informacija

Rekomenduojama naudoti sistemą, nustatčius šviežio oro režimą.

Jei šildytuvas ilgai veikia pasirinkus oro recirkuliaciją (kai oro kondicionierius neįjungtas), priekinis stiklas ir šoniniai langai gali aprasoti, o oras salone gali tapti tvankus.

Be to, ilgai naudojant oro kondicionierių oro recirkuliacijos režimu, oras salone pernelyg išsausės.

! ĮSPĖJIMAS

Kad sunkiai arba mirtinai nesusižalotumėte, laikykitės tolesnių reikalavimų.

- Nuolatinis klimato kontrolės sistemos veikimas oro recirkuliacijos režimu gali leisti padidinti drėgmę transporto priemonės viduje, dėl to stiklas gali aprasoti ir pablogėti matomumas.
- Nemiegokite transporto priemonėje, kurioje įjungta oro kondicionavimo arba šildymo sistema.
- Nuolatinis klimato kontrolės sistemos veikimas oro recirkuliacijos režimu gali sukelti mieguistumą ir lemti nesugebėjimą valdyti transporto priemonę. Nustatykite oro įtraukimo valdymo įtaisą į lauko (šviežio) oro padėtį.

Ventiliatoriaus greičio reguliavimas



Norėdami padidinti ventiliatoriaus greitį ir nustatyti stipresnį oro srautą, pastumkite jungiklį į viršų. Norėdami sumažinti ventiliatoriaus greitį ir nustatyti silpnesnį oro srautą, pastumkite jungiklį žemyn.

Ventiliatorius išjungiamas paspaudus OFF (išjungimo) mygtuką.

i Informacija

Jeigu ventiliatorius veikia, kai užvedimo jungiklis yra padėtyje ON (įjungta), akumuliatorius gali išsikrauti.

Oro kondicionavimas

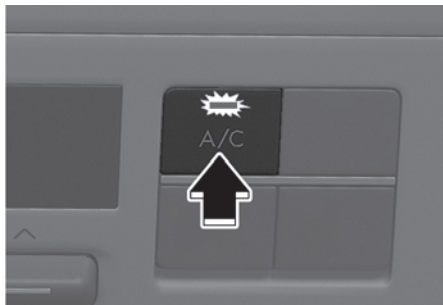

Norėdami įjungti sistemą rankiniu būdu (indikatoriaus lemputė šviečia) arba ją išjungti, paspauskite A/C (oro kondicionieriaus) mygtuką.

Režimas OFF

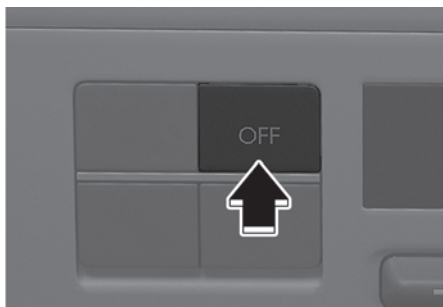

Norėdami išjungti klimato kontrolės sistemą, paspauskite OFF (išjungimo) mygtuką. Režimo nustatymo ir oro įsiurbimo mygtukais vis tiek galite naudotis tol, kol variklio paleidimo (išjungimo) mygtukas yra padėtyje ON (įjungta).

Sistemos priežiūra

Salono oro filtras

Šis filtras sumontuotas už dėtuovės. Jis filtruoja dulkes ir kitus teršalus, kurie patenka į automobilio vidų per šildymo ir oro kondicionavimo sistemą.

Rekomenduojama, kad salono oro filtrą keistų įgaliotasis HYUNDAI atstovas pagal techninės priežiūros grafiką. Jei automobiliu važinėjama sudėtingomis sąlygomis, pvz., dulketais ar nelygiais keliais ir (arba) jei transporto priemonėje vežami naminiai gyvūnai arba keleiviai rūko, salono oro filtrą reikia tikrinti ir keisti dažniau.

i Informacija

- Filtrą keiskite pagal priežiūros grafiką. Jei automobiliu važinėjama sudėtingomis sąlygomis, pvz., dulketais ar nelygiais keliais, klimato kontrolės oro filtrą reikia tikrinti ir keisti dažniau
- Jei oro srauto greitis staiga sumažėja, rekomenduojama, kad sistemą patikrintų įgaliotasis HYUNDAI prekybos atstovas.

Patikrinkite oro kondicionavimo sistemos šaltnešio kiekį

Jeį per mažai arba per daug šaltnešio, oro kondicionavimo sistema blogiau veikia. Rekomenduojame, kad automobilį patikrintų įgaliotasis HYUNDAI atstovas.

PASTABA

- Šaltnešio sistemos techninę priežiūrą gali atlikti tik išmokyti ir sertifikuoti specialistai gerai vėdinamoje patalpoje, kad būtų užtikrintas tinkamas ir saugus veikimas.
- Niekada neremontuokite oro kondicionavimo garintuvo (aušinimo ritės) arba nekeiskite kita, paimta iš naudoto arba į avariją patekusio automobilio. Naujas pakaitinis garintuvas turi būti sertifikuotas (ir paženklintas) kaip atitinkantis SAE standartą J2842.

ĮSPĖJIMAS

Automobiliai su R-1234yf šaltnešiu



Siekiant išvengti rimtų sužalojimų, oro kondicionavimo sistemą leiskite aptarnauti tik išmokytiems ir sertifikuotiems specialistams. R-1234yf yra degus ir naudojamas esant aukštam slėgiui.

Surinkite visą šaltnešį naudodami tinkamą įrangą. Į atmosferą išleistas šaltnešis kenkia žmonėms ir aplinkai.

Automobiliai su R-134a šaltnešiu



Siekiant išvengti rimtų sužalojimų, oro kondicionavimo sistemą leiskite aptarnauti tik išmokytiems ir sertifikuotiems specialistams. R-134a veikia esant aukštam slėgiui.

Surinkite visą šaltnešį naudodami tinkamą įrangą. Į atmosferą išleistas šaltnešis kenkia žmonėms ir aplinkai.

Oro kondicionavimo sistemos šaldomosios medžiagos etiketė



Oro kondicionavimo sistemos šaldomosios medžiagos etiketė automobilyje gali būti kitokia nei parodyta paveikslėlyje.

A tipas

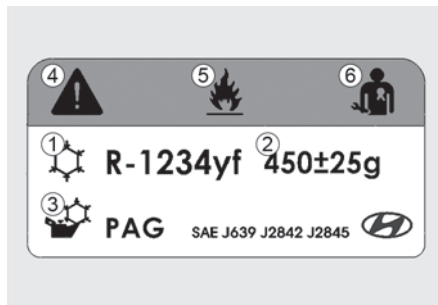

B tipas

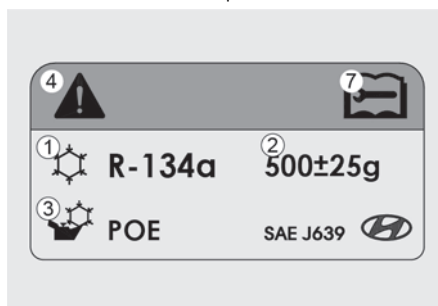

Toliau pateikiamos oro kondicionieriaus šaltnešio etiketėje nurodytų simbolių ir specifikacijų reikšmės:

- (1) Šaltnešio klasė
- (2) Šaltnešio kiekis
- (3) Kompresoriaus alyvos klasė
- (4) Dėmesio
- (5) Degus šaltnešis
- (6) Kondicionavimo sistemos priežiūrą turi atlikti sertifikuotas specialistas
- (7) Techninės priežiūros instrukcija

Priekinio stiklo atitirpinimas ir rasojimo šalinimas

⚠️ ĮSPĖJIMAS

Vėsindami saloną labai drėgnu oru, nenaudokite atitirpinimui skirtos padėties

🚗. Išorinis priekinio stiklo paviršius gali pasidengti migla ir sumažinti matomumą, taip sukeldamas avariją, dėl kurios galite patirti sunkius ar net mirtinus sužalojimus.

Nustatykite režimo pasirinkimo mygtuką į veido lygio padėtį  ir sumažinkite ventiliatoriaus greitį.

- Kad priekinį stiklą greičiau atitirpintumėte, temperatūros reguliavimo jungiklį nustatykite į aukščiausią temperatūrą, o ventiliatoriaus greičio reguliavimo rankenėlę į didžiausią greitį.
- Jei stiklo atitirpinimo arba rasojimo šalinimo metu norite, kad šiltas oras būtų nukreiptas į grindis, pasirinkite grindų ir stiklo atitirpinimo padėtį.
- Prieš važiuodami, nuvalykite visą sniegą ir ledą nuo priekinio stiklo, galinio lango, galinio vaizdo veidrodėlių ir visų šoninių langų.
- Nuvalykite visą sniegą ir ledą nuo variklio dangčio ir oro įsiurbimo grotelių, kad šildymas būtų efektyvesnis ir kad priekinis stiklas iš vidaus nerasotų.

Mechaniškai valdoma klimato kontrolės sistema

Aprasojusio iš vidaus priekinio stiklo džiovinimas

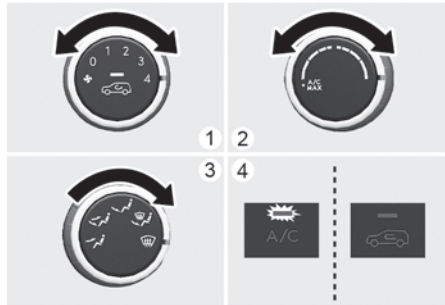

- (1) Pasirinkite bet kokį ventiliatoriaus greitį.
- (2) Pasirinkite pageidaujamą temperatūrą.
- (3) Pasirinkite priekinio stiklo atitirpinimo funkciją.
- (4) Bus automatiškai pasirinktas lauko (šviežio) oro režimas. Oro kondicionierius automatiškai įsijungia, jei režimas pasirenkamas į atitirpinimo lygio padėtį.

Jei oro kondicionierius, lauko (šviežio) oro padėtis nepasirenkami automatiškai, paspauskite atitinkamą mygtuką.

Priekinio stiklo atitirpinimas iš išorės

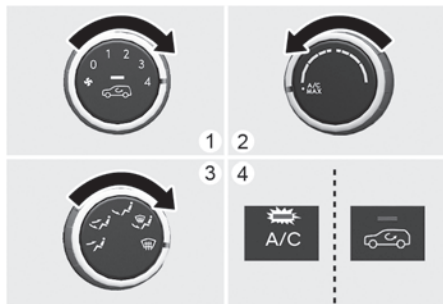

- (1) Nustatykite didžiausią (iki galo į dešinę) ventiliatoriaus greitį.
- (2) Nustatykite aukščiausią temperatūrą (kraštinė dešinė padėtis).
- (3) Pasirinkite priekinio stiklo atitirpinimo funkciją.
- (4) Bus automatiškai pasirinktas lauko (šviežio) oro ir oro kondicionieriaus režimas.

Automatinė klimato kontrolės sistema

Aprasojusio iš vidaus priekinio stiklo džiovinimas

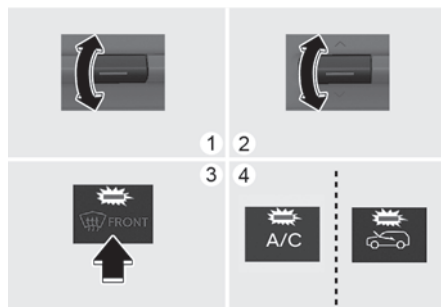

- (1) Pasirinkite pageidaujimą ventiliatoriaus greitį.
- (2) Pasirinkite pageidaujimą temperatūrą.
- (3) Paspauskite stiklo šildytuvo mygtuką (☀️/FRONT).
- (4) Pagal išmatuotą aplinkos temperatūrą įjungiamas oro kondicionierius ir automatiškai parenkamas išorės (gryno) oro režimas bei didesnis ventiliatoriaus greitis.

Jei oro kondicionierius, lauko (šviežio) oro režimas ir didesnis ventiliatoriaus greitis nepasirenkami automatiškai, pasirinkite atitinkamą mygtuką.

Jeigu pasirenkamas stiklo šildytuvo jungiklis, automatiškai padidinamas ventiliatoriaus greitis.

Priekinio stiklo atitirpinimas iš išorės

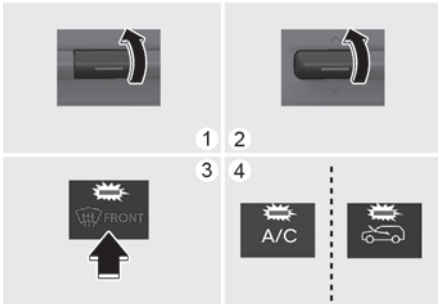

- (1) Nustatykite didžiausią ventiliatoriaus pūtimo greitį.
- (2) Pasirinkite aukščiausią (HI) temperatūros padėtį.
- (3) Paspauskite stiklo šildytuvo mygtuką (☀️).
- (4) Pagal išmatuotą aplinkos temperatūrą įsijungs oro kondicionierius ir automatiškai bus parinktas lauko (gryno) oro režimas.

Jeigu pasirenkamas stiklo šildytuvo jungiklis, mažesnis ventiliatoriaus greitis automatiškai padidinamas.

Aprasojusio stiklo džiovavimo loginė schema

Jei norite sumažinti priekinio stiklo rasojimo iš vidaus tikimybę, oro įsiurbimas arba kondicionavimas turi būti valdomas automatiškai pagal atitinkamas sąlygas. Džiovinimo loginė schema atšaukiama arba nustatoma į pradinę padėtį atliekant toliau nurodytus veiksmus.

1. Perjunkite užvedimo jungiklį į padėtį ON.
2. Paspauskite stiklo šildymo mygtuką (☀️) arba (↻).
3. Spausdami oro kondicionavimo mygtuką per 3 sekundes bent 5 kartus paspauskite oro įsiurbimo valdymo mygtuką.

Oro įsiurbimo valdymo mygtuko indikatorius sumirksės 3 kartus, parodydamas, kad rasojimo šalinimo loginė schema buvo atšaukta. Pakartokite veiksmus, kad iš naujo suaktyvintumėte džiovavimo loginę schemą.

Atjungus akumuliatorių ar jam išsikrovus, rūko šalinimo loginė schema įjungžiama kaip numatytoji.

Galinio lango šildymo mygtukas

PASTABA

Niekada stiklams valyti nenaudokite aštrių įrankių ar langų valiklių, kurių sudėtyje yra abrazyvų, kad nesugadintumėte galinio lango šildytuvo.

Kai automobilis veikia parengties () režimu, šildytuvus šildo langą, kad nuo jo vidaus ir išorės būtų pašalintas šerkšnas, aprasojimas ir plonas ledas.

- Kad jį įjungtumėte, paspauskite galinio lango šildytuvo mygtuką, esantį centrinės konsolės jungiklių skydelyje. Kai galinio lango šildytuvus įjungtas, ant jo mygtuko dega indikatorius.

A tipas



B tipas



- Kad jį išjungtumėte, dar kartą paspauskite galinio stiklo šildytuvo mygtuką.

i Informacija

- Jei ant galinio stiklo susikaupia daug sniego, prieš įjungdami šildytuvą nuvalykite sniegą.
- Galinio lango šildytuvus automatiškai išsijungia maždaug po 20 minučių arba kai užvedimo jungiklis yra padėtyje LOCK/OFF.

Galinio vaizdo veidrodėlių šildytuvus

Šoninio vaizdo veidrodėlių šildytuvus veikia, kai įjungiate galinio stiklo šildytuvą.

Papildomos klimato kontrolės sistemos funkcijos

i Informacija

Informacijos ir pramogų sistema gali pasikeisti įdiegus naujinius. Norėdami gauti daugiau informacijos, žr. informacijos ir pramogų sistemos vadovą ir trumpąjį informacinį vadovą.

Oro kondicionieriaus automatinio džiovinimo funkcija

+ Jeigu yra

Oro kondicionieriaus automatinio džiovinimo funkcija džioviną drėgmę oro kondicionieriuje ir mažina kondicionuoto oro kvapą. Išjungus variklį, ventiliatorius automatiškai veikia dar 30 minučių.

Oro kondicionieriaus automatinio džiovinimo funkcijos įjungimas arba išjungimas

Oro kondicionieriaus automatinio džiovinimo funkciją galima įjungti ir išjungti pasirinkus

Settings>Vehicle>Climate>Air conditioning auto-drying.

Jei nustačius šią funkciją tenkinamos veikimo sąlygos, veikimo sąlyga pateikiama informacijos ir pramogų sistemos ekrane bei automatiškai veikia ventiliatorius.

Kai įjungta oro kondicionieriaus automatinio džiovinimo funkcija, oro kondicionierius nustato ventiliatoriaus pūtimo greitį į trečią lygį, pasirenka išorės (šviežio) oro režimą ir nukreipia oro srautą į grindis.

Veikimo sąlygos

Oro kondicionieriaus automatinio džiovinimo funkcija veikia esant šioms sąlygoms:

- Prieš išjungiant automobilio degimą, tam tikrą laiką veikė oro kondicionierius.
- Akumuliatoriaus įkrovos lygis pakankamas, o lauko temperatūra viršija tam tikrą lygį.

Neveikimo sąlygos

Oro kondicionieriaus automatinio džiovinimo funkcija neveikia esant šioms sąlygoms:

- Oro kondicionieriaus automatinio džiovinimo funkcija veikė 10 min.
- Perjungiamas užvedimo jungiklis arba įjungiamas variklis.
- Klimato kontrolės sistema valdoma nuotoliniu būdu.

i Informacija

Oro kondicionieriaus automatinio džiovinimo funkcija mažina oro kondicionieriaus kvapus, bet negali pašalinti visų kvapų.

Automatinė rasojimo šalinimo sistema

+ jeigu yra

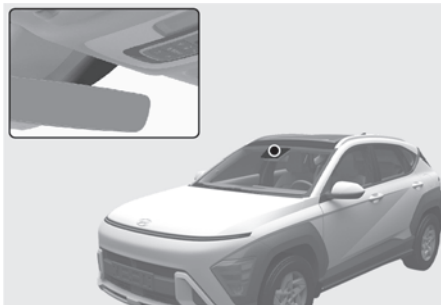

Automatinė rasojimo šalinimo sistema sumažina tikimybę, kad priekinis stiklas aprasos iš vidaus, automatiškai aptikdama drėgmę ant stiklo vidinės pusės.

Automatinė rasojimo šalinimo sistema veikia tik tuomet, kai įjungtas šildytuvas ar oro kondicionierius.

i Informacija

Automatinė rasojimo šalinimo sistema gali tinkamai neveikti, jei lauko temperatūra yra žemesnė nei $-10\text{ }^{\circ}\text{C}$ ($14\text{ }^{\circ}\text{F}$).

Kai veikia automatinė rasojimo šalinimo sistema, šviečia indikatorius .

Jeigu automobilyje aptinkamas didelis drėgnis, bus suaktyvinta automatinė rasojimo šalinimo sistema.

Šie veiksmai bus atliekami automatiškai:

1 veiksmas. Įjungiamas oro kondicionavimas ir išorinio (šviežio) oro režimas.

2 veiksmas. Pasirenkamas atitirpinimo lygis.

3 veiksmas. Ventilatoriaus greitis nustatomas į aukščiausią lygį.

Jei oro kondicionavimo sistema išjungta arba pakartotinės oro cirkuliacijos režimas pasirenkamas rankiniu būdu, kai įjungta automatinė rasojimo šalinimo sistema, automatinės rasojimo šalinimo sistemos indikatorius  mirksi įspėdamas, kad rankinis valdymas buvo išjungtas.

Automatinės rasojimo šalinimo sistemos įjungimas arba išjungimas

Klimato kontrolės valdymo sistema

Kai užvedimo jungiklis yra padėtyje ON, 3 sekundes spauskite priekinio stiklo šildytuvo mygtuką. Kai automatinė rasojimo šalinimo sistema išjungta, simbolis **ADS OFF** sumirksės 3 kartus, o klimato kontrolės informacijos ekrane bus rodomas pranešimas **ADS OFF**.

Kai automatinė rasojimo šalinimo sistema įjungiamas, simbolis **ADS OFF** sumirksi 6 kartus ir neskamba garsinis signalas.

Informacijos ir pramogų sistema

Automatinę rasojimo šalinimo sistemą galima įjungti ir išjungti informacijos ir pramogų sistemoje pasirinkus **Settings > Vehicle > Climate > Defog/Defrost Options > Auto Defog**.

i Informacija

- Nepasirinkite recirkuliuojamo oro padėties, kai veikia automatinė rasojimo šalinimo sistema.
- Kai veikia automatinė rasojimo šalinimo sistema, ventiliatoriaus greičio reguliavimo, temperatūros reguliavimo ir oro įsiurbimo valdymo funkcijos neveikia.

PASTABA

Nenuimkite jutiklio dangtelio, esančio priekinio stiklo viršuje. Tokiam sugadinimui automobilio garantija netaikoma.

Automatinis sausinimas

+ Jeigu yra

Maždaug po 5–30 minučių, priklausomai nuo lauko oro temperatūros, oro cirkuliacijos režimas automatiškai išjungiamas ir įjungiamas šviežio oro režimas, kad salone būtų geresnė oro kokybė ir mažiau rasotų stiklas.

Automatinio sausinimo įjungimas arba išjungimas

Klimato kontrolės valdymo sistema

Norėdami įjungti arba išjungti automatinio sausinimo funkciją, pasirinkite veido lygio (☼) režimą ir bent 5 kartus per 3 sekundes paspauskite oro įsiurbimo valdymo (☼) mygtuką, tuo metu paspausdami A/C mygtuką. Kai įjungiamas automatinis sausinimas, oro įsiurbimo valdymo mygtuko indikatorius sumirksės 6 kartus. Išjungus – indikatorius sumirksės 3 kartus.

Informacijos ir pramogų sistema

Automatinio sausinimo funkciją galima įjungti ir išjungti informacijos ir pramogų sistemoje pasirinkus **Settings > Vehicle > Climate > Automatic ventilation > Auto dehumidify**.

Stoglangio vidaus oro recirkuliacija

+ Jeigu yra

Kai stoglangis atidarytas, automatiškai pasirenkamas šviežio oro režimas. Jeigu paspausite oro įsiurbimo valdymo režimo mygtuką, bus pasirinktas oro recirkuliacijos režimas, tačiau po 3 minučių bus grąžintas šviežio oro režimas. Uždarius stoglangį, grąžinamas anksčiau pasirinktas oro įsiurbimo režimas.

Cirkuliacinis oras, kai naudojamas stiklo plovimo skystis

 jeigu yra

Recirkuliacijos režimas įsijungia automatiškai, kad būtų sumažintas nepageidaujamas langų skysčio kvapas, patenkantis į saloną, kai naudojamas priekinio stiklo apšildiklis.

Kai perjungiama į recirkuliacijos režimą, nemalonūs kvapas gali patekti į transporto priemonę.

Tačiau šaltu oru, norint, kad priekinis stiklas nepradėtų rasoti, recirkuliacijos režimas gali būti nepasirenkamas.

Langų skysčio naudojimo įjungimas arba išjungimas

Klimato kontrolės valdymo sistema

Norėdami įjungti arba išjungti langų skysčio naudojimo funkciją, pasirinkite oro srauto į kojas (↘) režimą ir paspauskite oro įsiurbimo valdymo mygtuką (🌀) 5 kartus per 3 sekundes, kartu paspausdami A/C mygtuką.

Kai įjungiamas langų skysčio naudojimas, oro įsiurbimo valdymo mygtuko indikatorius sumirksi 6 kartus. Išjungus – indikatorius sumirksės 3 kartus.

Informacijos ir pramogų sistema

Langų skysčio naudojimą galima įjungti ir išjungti informacijos ir pramogų sistemoje pasirinkus **Settings > Vehicle Settings > Climate > Internal air circulation > Activation on washer fluid use**.

Oro recirkuliacija įvažiuojant į tunelį

 jeigu yra

- Siekiant išvengti užteršto oro patekimo į automobilį važiuojant tuneliu, ši funkcija automatiškai uždaro langus ir klimato kontrolės sistemą perjungia į recirkuliacijos režimą likus 7 sekundėms iki įvažiavimo į tunelį. Perjungiama vadovaujantis navigacinės sistemos žemėlapiu informacija ir automobilio greičiu.
- Langai automatiškai užsidaro prieš įvažiuojant į tunelį ir zonas, kuriose važiuojant būtina oro recirkuliacija. Pravažiavus zoną, langai atidaromi iki prieš tai buvusią padėtį. Jei elektra valdomų langų jungiklis naudojamas prieš langams atsidarant, langai neatsidaro į ankstesnę padėtį.
- Norint naudotis šia funkcija, ji turi būti įjungta informacijos ir pramogų sistemos meniu „Settings“. Pasirinkite:
 - **Settings > Vehicle > Climate > Internal air circulation > Activation upon entering a tunnel**

Daiktų dėtuvė

⚠ ĮSPĖJIMAS

Niekada nelaikykite automobilyje žiebtuvėlių, propano balionėlių ir kitokių degių ar sprogių medžiagų. Automobiliui ilgiau stovint aukštoje temperatūroje, jos gali užsidegti ir (arba) sprogti.

⚠ ĮSPĖJIMAS

VISADA važiuokite uždengę bagažo skyriaus uždangalą. Daiktai jūsų automobilyje juda kartu su automobiliu tokiu pačiu greičiu. Jei turite staigiai stabdyti ar pasukti arba įvyksta avarija, šie daiktai gali išskrieti iš bagažo skyriaus ir sužeisti vairuotoją ar keleivius.

PASTABA

Nepalikite vertingų daiktų dėtuvėse, kad jų nepavogtų.

Centrinės konsolės dėtuvė

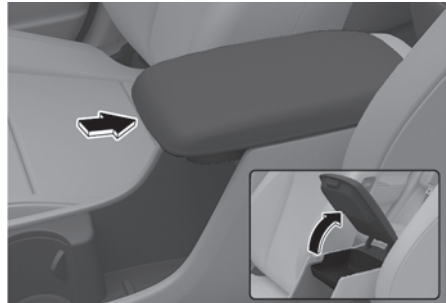

Atidaryti:
Paspauskite mygtuką .

Nuimamas pertvara

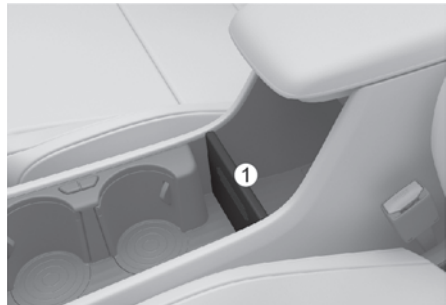

Nuimamą pertvarą (1) galima nuimti, kad būtų galima išplėsti saugojimo skyrių.

Pirštinių dėtuvė

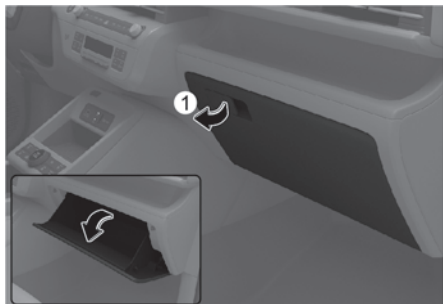

Atidaryti:

Patraukite svirtelę (1).

ĮSPĖJIMAS

VISADA uždarykite pirštinių dėtuvę, padėję ar išėmę iš jos daiktus.

Atidaryta pirštinių dėtuvė eismo įvykio metu gali sunkiai sužaloti keleivį, netgi jei jis prisisegęs saugos diržus.

Atvira keleivio sėdynės dėtuvė



Jūs galite naudoti šią dėtuvę mažiems daiktams ir pan. saugoti.

ĮSPĖJIMAS

Nedėkite jokių sunkių arba aštrių daiktų į atvirą dėtuvę. Galite būti sunkiai sužaloti staigiai stabdant ar automobiliui patekus į eismo įvykį.

Salono įranga

Puodelio laikiklis

Į puodelio laikiklį galima įstatyti puodelį ar mažas gėrimų skardines.

Priekinė sėdynė – A tipas

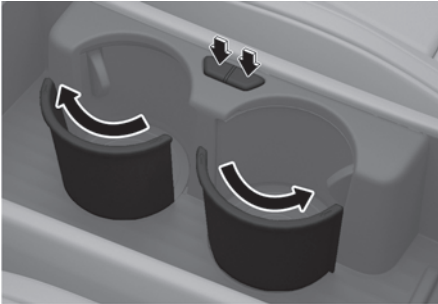

Priekinė sėdynė – B tipas



Paspauskite mygtuką. Puodelio laikiklis išsikiša iš priekinės konsolės.

Po naudojimo įstumkite puodelio laikiklį.

Galinių sėdynių ranktūriai

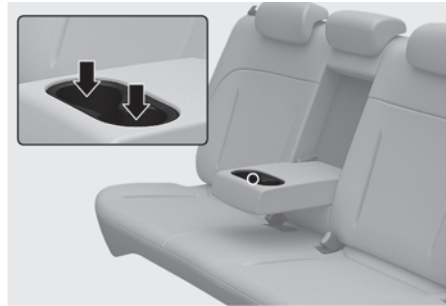

Nuleiskite ranktūrį žemyn, jei norite naudotis puodelių laikikliais.

⚠ ĮSPĖJIMAS

- Stenkitės automobiliu staigiai negreitėti ir jo nestabdyti, kad neišsilietų į puodelio laikiklį įstatytas jūsų gėrimas. Išsipylę karšti skysčiai gali nudeginti. Nusideginęs vairuotojas gali nesuvaldyti automobilio ir sukelti eismo įvykį.
- Į puodelių laikiklius statykite tik minkštus puodelius.

PASTABA

- Vairuodami užtikrinkite, kad gėrimai uždaryti ir negali išsilieti. Jei gėrimai išsilies, jie gali prasiskverbti į automobilio elektrinę ir elektroninę sistemas ir sugadinti elektrines ir elektronines dalis.
- Valydami išlietus skysčius, nedžiiovinkite puodelių laikiklių aukštoje temperatūroje. Taip galite sugadinti puodelių laikiklius.
- Laikykite gėrimų skardines ar butelius ten, kur nepasiekia saulės spinduliai, ir nepalikite jų įkaitusiame automobilyje. Priešingu atveju jie gali sprogti.

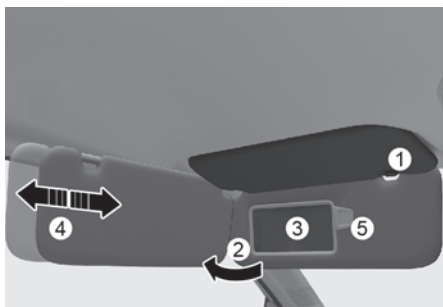
Skydelis nuo saulės

Norėdami naudoti, nulenkite skydelį nuo saulės žemyn.

Jei norite pridengti šoninį langą nuo saulės spindulių, patraukite skydelį nuo saulės atgal, ištraukite jį iš laikiklio (1) ir pasukite į šoną (2) link lango.

Jei norite pasinaudoti skydelyje esančiu veidrodėliu, nuleiskite skydelį ir pastumkite į šoną veidrodėlio dangtelį (3).

Pastumkite skydelį nuo saulės pirmyn arba atgal (4) pagal poreikį (jeigu yra). Bilietus laikykite bilietų laikiklyje (5).

Uždarykite veidrodėlio dangtelį ir atlenkite atgal skydelį nuo saulės, kai jo nenaudojate.

⚠️ ĮSPĖJIMAS

Naudodami skydelį nuo saulės, neuždenkite matomo vaizdo ar kelio.

PASTABA

Laikiklį (5) prie skydelyje esančio veidrodėlio galite naudoti kelių bilietams ar stovėjimo bilietams laikyti. Dėdami bilietus į laikiklį būkite atsargūs, kad jo nesugadintumėte. Vienu metu nedėkite į bilietų laikiklį kelių bilietų, nes galite jį sugadinti.

Maitinimo kištukinis lizdas

Centrinės konsolės dėtuvė (vidinė)

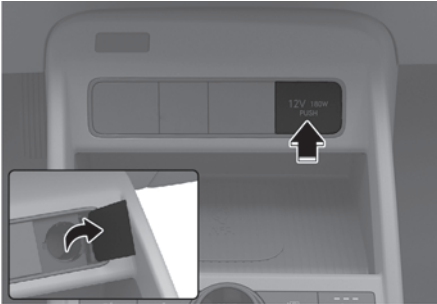

Maitinimo kištukinis lizdas skirtas mobiliesiems telefonams ar kitiems prietaisams įkrauti, kuriems tinka automobilio elektros sistema.

Įrenginiai turi naudoti mažiau nei 180 W varikliui veikiant.

ĮSPĖJIMAS

Saugokitės elektros smūgio. Nekiškite pirštų ar kitų daiktų (smeigtukų ir pan.) į papildomų įrenginių maitinimo kištukinį lizdą ir nelieskite jo šlapia ranka.

PASTABA

Kad nesugadintumėte maitinimo kištukinių lizdų:

- Maitinimo kištukinį lizdą naudokite tik kai automobilis veikia parengties režimu ir pasinaudoję ištraukite įrenginio kištuką. Ilgai įkraudami papildomus įrenginius, kai variklis neveikia, galite iškrauti akumuliatorių.
- Galima naudoti tik 12 V elektrinius įrenginius, kurių elektrinė galia yra iki 180 W.
- Perjunkite oro kondicionierių ar šildytuvą į mažesnės apkrovos lygį, kai naudojate maitinimo kištukinį lizdą.
- Jei nesinaudojate, uždarykite dangtelį.
- Kai kurie į automobilio maitinimo lizdą įjungti įrenginiai gali skleisti elektroninius trikdžius.
- Įrenginio kištuką įstatykite iki galo. Kištukas gali perkaisti, o saugiklis gali perdegti.
- Prijunkite tik įrenginius su atgalinės srovės apsauga. Priešingu atveju įrenginio akumuliatoriaus srovė gali sukelti transporto priemonės elektros / elektroninę sistemos sutrikimus.

USB įkroviklis

USB įkroviklis skirtas mažų elektroninių įtaisų baterijoms įkrauti naudojant USB laidą.

Priekis



Galas



USB įkroviklis skirtas mažų elektroninių įtaisų baterijoms įkrauti naudojant USB laidą.

Elektroniniai prietaisai gali būti įkrauti, kai variklis veikia.

i Informacija

- Akumuliatoriaus įkrovimo būseną galima stebėti elektroniniame įrenginyje.
- Baigę įkrauti, ištraukite USB laidą iš USB lizdo.
- Įkraunamas išmanusis telefonas ar planšetinis kompiuteris gali sušilti. Tai nėra įkrovimo sistemos triktis.
- Išmanusis telefonas ar planšetinis kompiuteris, kuris nenaudoja USB kabelio įkrovimui, turėtų būti įkrautas naudojant tam skirtą įkroviklį.
- Nenaudokite įkrovimo jungties garsui ar medijai leisti naudojant informacijos ir pramogų sistemą.
- Įkrovimas gali būti neįmanomas, kai naudojate „Type-C to A“ tipo keitiklį, kurį parduoda mobiliojo telefono gamintojas arba kurį galima įsigyti rinkoje.

PASTABA

- USB įkrovikliu naudokitės varikliui veikiant. Ilgą laiką naudojantis USB įkrovikliu, kai užvedimo jungiklis yra padėtyje ON (įjungta) (variklis išjungtas), gali išsikrauti akumulatorius.
- Norėdami apsaugoti USB įkroviklį nuo pažeidimų:
 - Nekiškite pašalinių daiktų į lizdą ir stenkitės neužpilti ant jo skysčių. Gali būti pažeista USB įkrovimo jungtis.
 - Nenaudokite įrenginių, kurie naudoja didesnę nei 3000 mA (3,0 A) srovę.
- Įkraudami elektros prietaisą naudodami USB adapterį (iš C į A tipo), naudokite originalų adapterį, skirtą jūsų transporto priemonei. Įprastai naudojamame adapteryje nėra jokių priemonių, apsaugančių nuo srovės pertekliaus ir palaikančių stabilumą. Naudojant nespécifikuotą kabelį gali būti sugadintas transporto priemonės USB įkroviklis arba prijungti įrenginiai. Rekomenduojame kreiptis į įgaliotąjį HYUNDAI prekybos atstovą, kad gautumėte daugiau informacijos apie HYUNDAI automobiliams skirtus priedus.
- Naudojant neoriginalias dalis, gali būti sugadintas USB prievadas ir informacijos ir pramogų sistema. Žalos negali padengti jūsų transporto priemonės garantija.

Belaidė išmaniojo telefono įkrovimo sistema

+ Jeigu yra

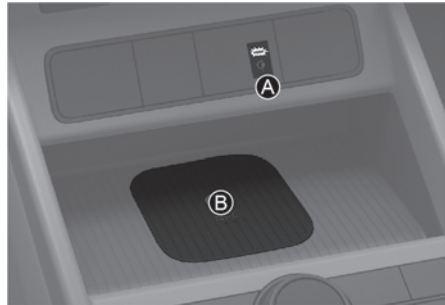

[A] Indikatoriaus lemputė
[B] Įkrovimo padas

Išmaniojo telefono įkrovimas

Su belaide išmaniųjų telefonų įkrovimo sistema galima įkrauti tik mobiliuosius telefonus, palaikančius „Qi“ technologiją (☩). Apsilankykite telefono gamintojo svetainėje ir patikrinkite, ar jūsų išmanusis telefonas palaiko „Qi“ technologiją.

Belaidžio įkrovimo procesas prasideda tuomet, kai išmanųjį telefoną su „Qi“ technologija padedate ant belaidžio įkroviklio, kad ekranas būtų nukreiptas į viršų.

1. Belaidis išmaniojo telefono įkroviklis veikia uždarius visas dureles ir nustačius užvedimo jungiklį į padėtį ON (įjungta) arba START (paleisti).

2. Belaidžio įkrovimo funkciją įjunkite informacinės ir pramogų sistemos meniu „Settings“.
 - Pasirinkite: **Settings>Vehicle>Convenience>Wireless charging system for mobile devices**
3. Padėkite išmanųjį telefoną belaidžio įkrovimo skydelio viduryje. Indikatoriaus lemputė šviečia oranžine spalva, kai išmanusis telefonas įkraunamas, o kai telefono įkrovimas baigtas, jo spalva pasikeičia į mėlyną.

i Informacija

Nuo belaidžio įkroviklio skydelio nuimkite visus daiktus, įskaitant išmanųjį raktą.

Jeigu jūsų telefonas neįsikrauna:

- Pastumkite išmanųjį telefoną ant belaidžio įkrovimo skydelio.
- Įsitikinkite, kad indikatorius šviečia oranžine spalva.

Jeigu yra belaidės įkrovimo sistemos triktis, oranžinis indikatorius mirksi 10 sekundžių.

Jei išmanusis telefonas padėtas ant įkrovimo skydelio, išjungus automobilį ir atidarius priekines dureles sistema įspėja apie tai pranešimu ekrane.

PASTABA

- Belaidė išmaniųjų telefonų įkrovimo sistema gali nepalaikyti kai kurių išmaniųjų telefonų, kurie neatitinka „Qi“ specifikacijų (Φ).
- Išmanųjį telefoną padėkite įkrovimo skydelio viduryje, kad įkrovimas būtų optimalus. Krašte padėtas išmanusis telefonas gali lėčiau krautis ir kartais gali labiau įkaisti.
- Belaidis įkrovimas gali laikinai nutrūkti, kai išmanusis raktas naudojamas paleidžiant automobilį arba užrakinant ar atrakinant dureles ir pan.
- Įkraunant tam tikrus išmaniuosius telefonus įkrovimo indikatoriaus spalva gali nepasikeisti į mėlyną, kai telefonas yra visiškai įkrautas.
- Belaidžio įkrovimo procesas gali laikinai sustoti, kai belaidės išmaniųjų telefonų įkrovimo sistemos viduje pernelyg pakyla temperatūra. Belaidžio įkrovimo procesas nepaleidžiamas iš naujo, kol nesumažėja temperatūra.

- Belaidžio įkrovimo procesas gali laikinai sustoti, jeigu tarp išmaniojo telefono ir belaidės įkrovimo sistemos patenka koks nors metalinis daiktas, pvz., moneta.
- Sistema neįspėja apie įkroviklyje paliktus kai kurių gamintojų išmaniuosius telefonus. Tai dėl tam tikrų išmaniųjų telefono ypatybių, o ne belaidžio įkrovimo triktis.
- Tam tikrų išmaniųjų telefonų su apsauga įkrovimo greitis gali sumažėti, o jeigu salone temperatūra per aukšta arba per žema, belaidis įkrovimas gali nutrūkti.
- Jei išmaniojo telefono dėklas labai storas, telefonas gali nebūti įkraunamas.
- Kai kurie įmagnetinti daiktai (kredito kortelės, telefono kortelės ar bilietai) gali išsimagnetinti belaidžio įkrovimo metu.
- Jei tarp išmaniojo telefono ir įkrovimo pado nėra gero kontakto, belaidis įkrovimas nevyks.
- Jeigu užvedimo jungiklis yra padėtyje OFF, įkrovimas nevyksta.
- Ant įkrovimo pado padėjus išmanųjį telefoną be belaidžio įkrovimo funkcijos arba metalinį daiktą gali girdėtis nedidelis triukšmas. Jis kyla, nes automobilis bando nustatyti ant įkrovimo pado padėto įtaiso suderinamumą. Tai neturi jokio poveikio automobiliui ar išmaniajam telefonui.
- Kai kurių išmaniųjų telefonų, priklausomai nuo vidinės išmaniojo telefono struktūros, gali nepavykti įkrauti. Jei taip atsitinka, pabandykite įkrauti išmanųjį telefoną, perkeldami jį į kairę arba dešinę belaidžio įkrovimo skydelio pusę. Tačiau tam tikrus sulenkiamus išmaniuosius telefonus, kuriuose yra magnetų, pabandykite įkrauti laikydami jį arti kairiosios belaidžio įkrovimo skydelio pusės.

PASTABA

Kai kurie įmagnetinti daiktai (kredito kortelės, telefono kortelės, pasai ir bilietai) gali išsimagnetinti belaidžio įkrovimo metu.

Laikrodžio

Laikrodį galima nustatyti Informacijos ir pramogų sistemoje.

ĮSPĖJIMAS

Nemėginkite nustatyti laikrodžio vairuodami.

Drabužių pakaba

Galas

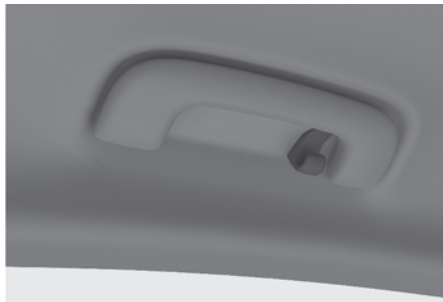

Ši pakaba nėra skirta dideliems ar sunkiems daiktams.

⚠ ĮSPĖJIMAS

Be to, nekabinkite drabužių, kurių kišenėse yra sunkių, aštrių ar dūžtančių daiktų. Susidūrimo metu arba išsiskleidžiant užuolaidinei oro pagalvei, daiktai gali būti išsviesti ir gali sukelti sunkių sužalojimų.

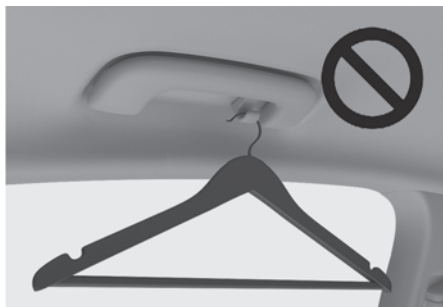

Grindų kilimėlio laikiklis (-iai)

VISADA grindų kilimėlio laikikliais pritvirtinkite kilimėlius prie automobilio grindų. Priekinių kilimėlių laikikliai prilaiko grindų kilimėlius, kad jie neslystų į priekį.

⚠ ĮSPĖJIMAS

Siekiant išvengti grindų kilimėlio sukeltų sunkių ar net mirtinų sužalojimų, kai kilimėlis trukdo stabdžių ar akceleratoriaus pedalams:

- Prieš klojami grindų kilimėlių, nuimkite visas apsaugines kilimėlio plėveles.
- Prieš važiuodami įsitinkite, jog kilimėliai yra saugiai pritvirtinti prie jiems skirtų laikiklių.
- Nenaudokite TOKIŲ kilimėlių, kurių negalima tinkamai pritvirtinti prie jų laikiklių.
- Neklokite vieno kilimėlio ant kito (pavyzdžiui, guminio kilimėlio ant medžiaginio). Gali būti patiestas tik vienas kilimėlis.

⚠ ĮSPĖJIMAS

HYUNDAI rekomenduoja tiesti tik jūsų automobiliui skirtus HYUNDAI grindų kilimėlius, kad niekas netrukdytų spaudant pedalus.

Krovinių tinklo laikiklis

⊕ Jeigu yra



Kad bagažinėje esantys daiktai nejudėtų, galite prispausti juos tinklu, tvirtinamu prie 4 laikiklių, esančių bagažinės šonuose.

Pasirūpinkite, kad krovinių tinklas būtų patikimai pritvirtintas prie laikiklių bagažo skyriuje.

Jeigu reikia, krovinių tinklą galite įsigyti iš įgaliotojo HYUNDAI atstovo.

⚠ ĮSPĖJIMAS

- Nesusižalokite akių. NETEMPKITE krovinių tinklo pernelyg stipriai. Savo veidą ir kūną visada atitraukite saugiu atstumu nuo susitraukiančio krovinių tinklo. Nenaudokite bagažo tinklo, jei jo virvelės susidėvėję arba pažeistos.
- Naudokite krovinių tinklą tik lengviems daiktams bagažinėje tvirtinti.

Bagažo skyriaus uždangalas

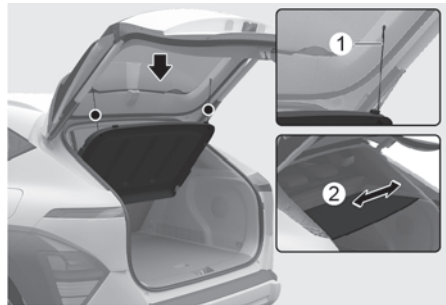

Bagažo skyriaus uždangalu paslėpsite šiame skyriuje laikomus daiktus. Taip pat galite dėti lengvus daiktus ant viršaus.

- Jei bagažo skyriaus uždangalas prijungtas prie bagažinės dangčio, atidarant bagažinės dangtį, jis pakyla su bagažinės dangčiu.
- Jei nenorite, kad bagažo skyriaus uždangalas pakiltų su bagažinės dangčiu, atkabinkite virveles (1) nuo bagažinės dangčio laikiklio.

Bagažo skyriaus uždangalo išėmimas

Kad nuimtumėte bagažo skyriaus uždangalą:

1. Atkabinkite virvelę (1) nuo bagažinės dangčio laikiklio.
2. Pakelkite uždangalą įstrižai ir jį ištraukite (2).

Norėdami iš naujo įstatyti, veiksmus atlikite atvirkštine tvarka.

⚠ PERSPĖJIMAS

- Kai bagažo skyriaus uždangalas pašalinamas, galite pritvirtinti uždangalą prie galinės sėdynės, kad neblaškytų jūsų dėmesio vairuojant.
- Kadangi atidarant bagažinės dangtį taip pat padidėja bagažo skyriaus plotas, perkelkite ant uždangalo esančius daiktus į saugią vietą, kad jie nenukristų.
- Per daug nespauskite bagažo skyriaus uždangalo arba ant jo nedėkite didelio svorio. Bagažo skyriaus uždangalas gali būti pažeistas.

Bagažo skyriaus didinimas

Kad padidintumėte krovinių skyriaus tūrį:

1. Atidarykite bagažinės dangtį ir išimkite uždangalą kaip nurodyta dalyje „Bagažo skyriaus uždangalo išėmimas“.
2. Pastumkite bagažo skyriaus uždangalą, kad pasiektumėte apatinę tvirtinimo dalį (A).
 - Būkite atsargūs, kad uždangalas neįsipainiotų tarp krovinių.

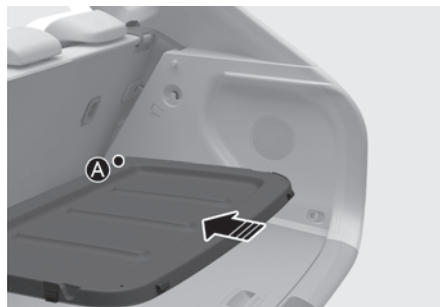

3. Abejose pusėse įstatykite bagažo skyriaus uždangalą į apatinę tvirtinimo dalį (A).

4. Pakelkite galinę Bagažo skyriaus uždangalą dalį ir įtvirtinkite ją fikساتoriumi (B).

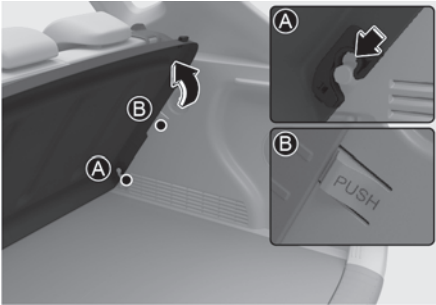

- Norėdami atlaisvinti bagažo skyriaus uždangalą, paspauskite fikساتorių (B), nuleiskite uždangalą ir pakreipę įstrižai, jį ištraukite.

PERSPĖJIMAS

Tvirtindami uždangalą būkite atsargūs, kad uždangalas neįstrigtų viršutiniame laikiklyje. Bagažo skyriaus uždangalas gali būti pažeistas.

Dėtuvė kroviniams

 jeigu yra



Naudokite dėtuvę kroviniams, kad galėtumėte tinkamai susidėti mažus daiktus, pvz., įrankius. Norėdami naudoti dėtuvę, pakelkite bagažinės skyriaus grindis už rankenos.

PERSPĖJIMAS

- Maži ar neįtvirtinti daiktai vairuojant gali kelti triukšmą.
- Nelaikykite trapių daiktų krovinų dėtuvėje.

Bagažo skyriaus didinimas

Kad padidintumėte krovinių skyriaus tūrį:

1. Pakelkite bagažinės skyriaus grindis už rankenos ir išimkite dėtuotę kroviniams.



2. Išimkite bagažinės skyriaus grindis ir įstatykite jas atgal į išilgai abejuose pusėse esančius griovelius.



3. Atlenkite bagažinės skyriaus grindis.

Išorinė įranga

Išilginiai stogo laikikliai

+ jeigu yra

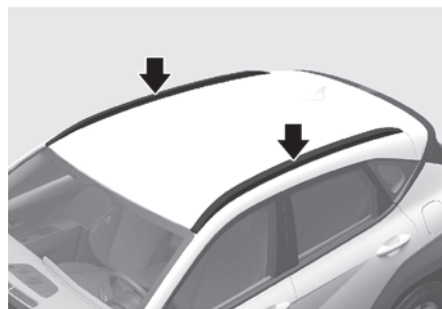

Jūsų transporto priemonėje gali būti įrengti išilginiai stogo laikikliai. Jei jūsų automobilyje įrengti išilginiai stogo laikikliai, kaip priedą galite naudoti stogo bagažinės skersinius (ilustracijoje neparodyta).

i Informacija

- Jeigu automobilyje yra stoglangis, krovinį ant išilginių stogo laikiklių dėkite taip, kad jis netrukdytų atidaryti ar pakelti stoglangio.
- Imkitės visų atsargumo priemonių, kad krovinys nepažeistų stogo.
- Vežant ant išilginių stogo laikiklių pritvirtintus didelius daiktus, jų matmenys neturi viršyti stogo ilgio ir pločio.
- Veždami krovinius ant išilginių stogo laikiklių, imkitės reikiamų atsargumo priemonių, kad nepažeistumėte automobilio stogo.
Vežant ant išilginių stogo laikiklių pritvirtintus didelius daiktus, jų matmenys neturi viršyti stogo ilgio ir pločio.

! ĮSPĖJIMAS

- Jei krovinys ar bagažas sunkesnis, nei nurodyta išilginių stogo laikiklių leidžiamoji apkrova, tai gali pakenkti jūsų automobiliui.

IŠILGINIAI STOGO LAIKIKLIAI	100 kg (220 lbs.) TOLYGAU PASKIRSTYTAS
-----------------------------------	--

- Venkite staigių pagreitėjimų, stabdymų, staigių posūkių, staigių manevrų ar didelio greičio, nes galite nesuvaldyti automobilio arba per eismo įvykį automobilis gali apvirsti. Jei ant išilginių stogo laikiklių vežamas krovinys, automobilio svorio centras bus aukščiau.
- Veždami krovinį ant stogo, važiuokite lėčiau, atsargiau įveikite posūkius. Pravažiuojančių automobilių sukelti ar natūralūs stipraus vėjo gūšiai gali sukurti oro srautą, keliantį aukštyn ant išilginių stogo laikiklių vežamus krovinius. Tai ypač pasitaiko vežant didelius, plokščius krovinius, tokius kaip medžio plokštės ar čižniniai. Kroviniai gali nukristi ir apgadinti jūsų arba šalia esančias transporto priemones.
- Kad išvengtumėte žalos arba nepamestumėte krovinio, prieš leisdami jį kelią ir važiuodami kartkartėmis patikrinkite, ar krovinys saugiai pritvirtintas.

Informacijos ir pramogų sistema

PASTABA

- Nemontuokite kitų gamintojų siūlomų didelio šviesos intensyvumo (HID) priekinių žibintų. Dėl to garso sistema ir elektroniniai prietaisai gali tinkamai neveikti.
- Saugokite, kad cheminės medžiagos, pvz., kvepalai, kosmetinis pienelis, kremas, rankų valiklis ar oro gaiviklis, nepatektų ant salono dalių, nes gali jas sugadinti arba palikti dėmes.

USB prievadas

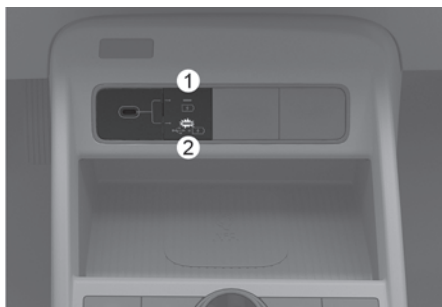

Kai variklis veikia, paspauskite USB prievado pasirinkimo mygtuką. Norėdami įkrauti elektroninį prietaisą, paspauskite viršutinę mygtuko dalį (1). Paspauskite apatinę mygtuko dalį (2), kad įkrautumėte ir klausytumėtės muzikos naudodami įrenginį su medijos saugykla. USB prievadas gali būti naudojamas po to, kai įsijungia bet kuri indikatoriaus lemputė.

- Galite naudoti USB laidą garso įrenginiams prie automobilio USB prievado prijungti.
- Prijungę medijos saugojimo įrenginį, pvz., MP3 arba USB, prie USB prievado, galite klausytis muzikos naudodami automobilio garsiakalbius arba leisti ją informacijos ir pramogų sistemoje.
- Galima įkrauti mažus elektroninius įrenginius.

i Informacija

- Kai kurių įrenginių gali nepavykti įkrauti naudojant USB prievadą.
- Jei į maitinimo lizdą įjungiamas nešiojamasis garso įrenginys, grojant gali kilti trikdžių. Tokiu atveju atjunkite USB laidą ir naudokite nešiojamojo garso įrenginio maitinimo šaltinį.

PASTABA

- Jungdami A tipo USB arba atminties įrenginį prie transporto priemonės, naudokite originalų jūsų transporto priemonėi skirtą keitimo adapterį (C - A tipo). Įprastai naudojamame adapteryje nėra jokių priemonių triukšmui mažinti, apsaugai nuo perkrovos ir stabilumui palaikyti. Prijungus nenumatytą kabelį, gali būti pažeistas transporto priemonės USB prievadas arba prijungti įrenginiai. Rekomenduojame kreiptis į įgaliotąjį HYUNDAI prekybos atstovą, kad gautumėte daugiau informacijos apie HYUNDAI automobiliams skirtus priedus.
- Naudojant neoriginalias dalis, gali būti sugadintas USB prievadas ir informacijos ir pramogų sistema. Žalos negali padengti jūsų transporto priemonės garantija.

Ant vairo esantys nuotolinio valdymo mygtukai

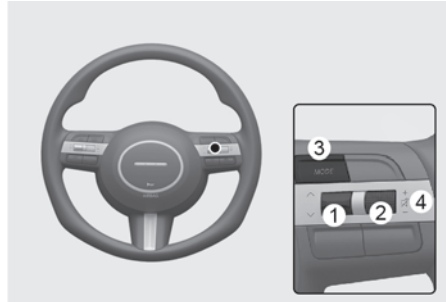

PASTABA

Vienu metu nespauskite kelių nuotolinio valdymo mygtukų.

Antena



Ryklio peleko formos antena priima perduodamus duomenis (pavyzdžiui, AM / FM, SXM).

PAIEŠKA /NUSTATYMAS (^/∨)

Paspaudus jungiklį SEEK/PRESET aukštyn ar žemyn ir laikant paspaustą ilgiau nei 0,8 sek., jis veiks šiais režimais:

- Režimas RADIO
Veiks kaip automatinio pasirinkimo mygtukas AUTO SEEK. Bus vykdoma radijo stočių paieška iki mygtuką atleisite.
- Režimas MEDIA
Veiks kaip prasukimo pirmyn ar atgal mygtukas FF/RW.

Paspaudus jungiklį SEEK/PRESET aukštyn ar žemyn, jis veiks šiais režimais:

- Režimas RADIO
Veiks kaip į atmintį įrašytos stoties keitimo pirmyn / atgal mygtukas PRESET STATION UP/DOWN.
- Režimas MEDIA
Veiks kaip takelių pirmyn / atgal perjungimo mygtukas TRACK UP/DOWN.

GARSUMO LYGIS (VOL + / VOL -)

Stumkite svirtelę aukštyn arba žemyn, kad nustatytumėte norimą garsumą.

REŽIMAS

Radijo režimo perjungimui spauskite mygtuką MODE.

NUTILDYMAS (🔇)

Norėdami nutildyti ar įjungti garsą, spauskite mygtuką MUTE (🔇).

Informacijos ir pramogų sistema



Daugiau informacijos rasite atskirai pateiktame informacijos ir pramogų sistemos vadove.

Balso atpažinimas



Žr. informacijos ir pramogų sistemos vadove pateikiamą papildomą informaciją.

„Bluetooth®“ belaidė technologija

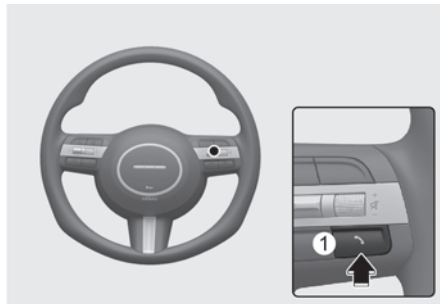

- (1) Skambinimo / atsiliepimo / pokalbio baigimo mygtukas
- (2) Mikrofonas

Daugiau informacijos rasite atskirai pateiktame informacijos ir pramogų sistemos vadove.

PERSPĖJIMAS

Siekiant išvengti vairuotojo blaškymo, vairuodami mažiau naudokitės šiomis funkcijomis. Dėmesio praradimas gali baigtis avarija, dėl kurios galite būti sunkiai ar net mirtinai sužaloti.

6. Automobilio vairavimas

Prieš važiuojant.....	6-4
Prieš sėdant į automobilį.....	6-5
Prieš įjungiant automobilį.....	6-5
Užvedimo jungiklis	6-6
Užvedimo raktu jungiklis	6-6
Variklio paleidimo mygtukas	6-9
Automatinė pavarų dėžė	6-15
Automatinės pavarų dėžės veikimas	6-15
Prietaisų skydelio ekrano pranešimai	6-21
Pavarų perjungimo svirtelė (rankinis perjungimo režimas)	6-24
Vairavimo patarimai.....	6-24
Mechaninė pavarų dėžė	6-25
Mechaninės pavarų dėžės veikimas	6-25
Išmanioji kintamo perdavimo pavarų dėžė	6-28
Išmanioji kintamo perdavimo pavarų dėžė (su pavarų perjungimo svirtele)	6-29
Išmanioji kintamo perdavimo pavarų dėžė (su pasukama pavarų pasirinkimo svirtele)	6-32
Automobilio statymas.....	6-40
Vairavimo patarimai.....	6-40
Pavarų dėžė su dviguba sankaba	6-42
Pavarų dėžės su dviguba sankaba (su pavarų perjungimo svirtele)	6-44
Pavarų dėžė su dviguba sankaba (su pasukama pavarų pasirinkimo svirtele).....	6-47
DCT įspėjamieji pranešimai.....	6-51
Automobilio statymas.....	6-54
Vairavimo patarimai.....	6-55
Stabdymo sistema	6-56
Pagalbiniai stabdžiai	6-56
Diskinių stabdžių nusidėvėjimo indikatorius.....	6-57
Elektroninis stovėjimo stabdys (EPB)	6-57
Automatinis stovėjimo stabdys.....	6-61
Stabdžių antiblokavimo sistema (ABS).....	6-64
Elektroninė stabilumo kontrolės sistema (ESC).....	6-66
Automobilio stabilumo valdymo sistema (VSM)	6-69
Pagalbinė pajudėjimo įkalnėje sistema (HAC)	6-70
Avarinio stabdymo signalas (ESS).....	6-70

Automatinio stabdymo po susidūrimo sistema (MCB).....	6-71
Leidimosi nuo kalno stabdžio valdiklis (DBC).....	6-72
Pagalbinė stabdžių sistema (BAS).....	6-74
Geroji stabdymo praktika.....	6-75
Keturių varančiųjų ratų sistema (4WD)	6-76
Keturių varančiųjų ratų (4WD) režimas.....	6-78
Keturių svarančiųjų ratų sistema (4WD) Vietovės režimas	6-82
Atsargumo priemonės susidarius avarinei padėčiai	6-83
Variklio išjungimo ir įjungimo veikiant tuščiaja eiga sistema (ISG)	6-84
ISG sistemos veikimas.....	6-84
ISG sistema išjungta	6-87
Sąlygos, kurios iš naujo paleidžia variklį	6-87
ISG triktis.....	6-88
Akumuliatoriaus jutiklio kalibravimas	6-88
Važiavimo režimo integruota valdymo sistema (2WD)	6-89
Važiavimo režimas.....	6-89
Traukos valdymo režimas	6-91
Važiavimo režimo integruota valdymo sistema (4WD)	6-93
Važiavimo režimas.....	6-93
Reljefo režimas	6-94
Aktyvioji oro sklendė.....	6-95
Sutrikimas	6-95
Ypatingos vairavimo sąlygos.....	6-96
Pavojingos vairavimo sąlygos.....	6-96
Automobilio įsiūbavimas	6-96
Sklandus posūkis	6-97
Vairavimas naktį	6-97
Vairavimas lyjant	6-97
Vairavimas užtvindytose vietovėse.....	6-98
Vairavimas greittelyje	6-98

6. Automobilio vairavimas

Vairavimas žiemą.....	6-100
Apsnigta arba apledėjusi danga.....	6-100
Atsargumo priemonės žiemą.....	6-102
Priekabos vilkimas.....	6-104
Jei nuspręsite vilkti priekabą.....	6-105
Priekabos vilkimo įranga.....	6-109
Važiavimas su priekaba.....	6-110
Priežiūra velkant priekabą.....	6-114
Automobilio masė.....	6-114
Per didelė apkrova.....	6-115

Prieš važiuojant

ĮSPĖJIMAS

Anglies monoksido (CO) dujos yra toksiškos. Kvėpuojant anglies monoksido (CO) dujomis galima prarasti sąmonę ar mirti.

Variklio išmetamosiose dujose yra anglies monoksido, kurio negalima nei matyti, nei užuosti.

Neįkvėpkite variklio išmetamųjų dujų.

Jei automobilio viduje bet kuriuo metu užuodžiate variklio išmetamąsias dujas, nedelsdami atidarykite langus. Dėl anglies monoksido (CO) poveikio galima prarasti sąmonę ar mirti nuo uždusimo.

Įsitikinkite, kad išmetamųjų dujų sistema yra sandari.

Būtinai patikrinkite išmetimo sistemą kiekvieną kartą, kai automobilis pakeliamas norint pakeisti alyvą ar kitam tikslui. Jei girdite pasikeitusį išmetamųjų dujų sistemos veikimo garsą arba važiuote per kliūtį, kuri atsitrenkė į automobilio dugną, rekomenduojama, kad išmetamųjų dujų sistemą kuo greičiau patikrintų įgaliotasis HYUNDAI atstovas.

Nelaikykite užvesto variklio uždaroje patalpoje.

Pavojinga leisti varikliui dirbti tuščiąja eiga garaže, net ir atidarius garažo duris. Užvedę variklį iškart išvažiuokite iš garažo.

Stenkitės, kad variklis ilgesnį laiką nedirbtų tuščiąja eiga, kai automobilyje yra žmonių.

Jei variklis ilgą laiką turi dirbti tuščiąja eiga, kai automobilyje yra žmonių, darykite tai tik atviroje vietoje, nustatę lauko oro įleidimo režimą ir didžiausią ventiliatoriaus greitį, kad į vidų patektų šviežio oro.

Neuždenkite oro įleidimo angų.

Kad ventiliacijos sistema tinkamai veiktų, nuo oro įleidimo angų, esančių priešais priekinį stiklą, pašalinkite sniegą, ledą, lapus ar kitas pašalines medžiagas.

Jei reikia važiuoti atidarius bagažinės dangtį:

Uždarykite visus langus.

Atidarykite prietaisų skydelio ventiliacijos angas.

Nustatykite lauko oro įleidimo režimą, oro srauto valdiklį į padėtį „Grindys“ arba „Veidas“ padėtį, o ventiliatorių paleiskite didžiausiu greičiu.

Prieš sėdant į automobilį

- Įsitikinkite, kad visi langai, išoriniai šoniniai veidrodėliai ir išoriniai žibintai yra švarūs ir kad jų niekas neužstoja.
- Nuvalykite šerkšną, sniegą ar ledą.
- Apžiūrėkite, ar padangos nėra netolygiai nusidėvėjusios ir ar jos nepažeistos.
- Patikrinkite, ar po automobiliu nėra kokių nors nuotėkio požymių.
- Jei ketinate pavažiuoti atbuline eiga, įsitikinkite, kad už automobilio nėra jokių kliūčių.

Prieš įjungiant automobilį

Patikrinkite, ar variklio gaubtas, bagažinės dangtis ir durys yra gerai uždaryti ir užrakinti.

Sureguliuokite sėdynės ir vairo padėtį.

Sureguliuokite vidinius ir išorinius galinio vaizdo veidrodėlius.

Patikrinkite, ar visi žibintai veikia.

Prisiekite saugos diržui. Patikrinkite, ar visi keleiviai yra prisisėgę saugos diržais.

Kai užvedimo jungiklis yra padėtyje ON (įjungta), patikrinkite rodiklius ir indikatorius prietaisų skydelyje bei prietaisų skydelio ekrane rodomus pranešimus.

Patikrinkite, ar visi jūsų vežami daiktai yra tinkamai sudėti ar tvirtai pritvirtinti.

Norėdami sumažinti SUNKAUS ar net MIRTINO SUŽALOJIMO pavojų, imkitės tokių atsargumo priemonių:

VISADA prisiekite saugos diržui.

Automobiliui važiuojant visi keleiviai turi būti tinkamai prisisėgę saugos diržais. Daugiau informacijos rasite 3 dalies skirsnyje “Saugos diržai”.

Visada važiuokite atsargiai. Nemanykite, kad kiti vairuotojai tikrai mato jūsų transporto priemonę. Jie gali elgtis ne taip, kaip tikėtės. Būkite pasirengę reaguoti, kad išvengtumėte galimo susidūrimo. Judėjimą planuokite numatydami blogiausią scenarijų.

Sutelkite dėmesį į vairavimą, nes vairuotojo išsiblaškymas gali sukelti eismo įvykį.

Laikykitės pakankamai didelio atstumo tarp savo ir priešais važiuojančio automobilio.

NIEKADA nevairuokite išgėrę ar apsvaigę nuo narkotikų.

Vairuoti išgėrus ar apsvaigus nuo narkotikų yra pavojinga, galite sukelti avariją, kurioje gali būti sunkiai ar mirtinai sužaloti žmonės.

Kiekvienais metais pagrindinė mirčių keliuose priežastis yra vairavimas išgėrus. Net nedidelis alkoholio kiekis gali paveikti jūsų refleksams ir suvokimą ir vertinimą. Vos viena alkoholinio gėrimo taurė gali sumažinti jūsų gebėjimą reaguoti į besikeičiančias sąlygas ir kritines situacijas, o jūsų reakcijos laikas po kiekvienos papildomos taurės blogėja.

Vairuoti apsvaigus nuo narkotikų yra tiek pat ar net labiau pavojinga, nei vairuoti apsvaigus nuo alkoholio.

Vairuojant išgėrus ar apsvaigus nuo narkotikų kyla daug didesnė sunkios avarijos tikimybė. Nevažiuokite su vairuotoju, kuris gėrė alkoholio ar vartojo narkotikų. Važiuokite tik su atsakingu, alkoholio ar narkotikų nevartojusiu vairuotoju arba išsikvieskite taksi.

Užvedimo jungiklis

⚠ ĮSPĖJIMAS

Norėdami sumažinti sunkaus ar net mirtino sužalojimo pavojų:

- Niekada neleiskite vaikams ar kitiems su automobiliu nesusipažinusiems asmenims liesti užvedimo jungiklio ar susijusių dalių. Priešingu atveju automobilis gali netikėtai ir staiga pajudėti.
- Niekada nesiekite užvedimo jungiklio ar kitų valdymo prietaisų, kišdami ranką per vairą, kai automobilis važiuoja. Taip elgdami galite nesuvaldyti automobilio ir sukelti avariją.

Užvedimo raktu jungiklis

+ jeigu yra



- [A] LOCK (užrakinta)
- [B] ACC
- [C] ON (įjungta)
- [D] PRADĖTI

⚠ ĮSPĖJIMAS

- Niekada nesukite užvedimo jungiklio į padėtį LOCK (užrakinta) arba ACC (priedai), kai automobilis juda, išskyrus avarinius atvejus. Priešingu atveju variklis gali išsijungti ir gali nebeveikti vairo ir stabdžių stiprintuvai. Galite nesuvaldyti automobilio judėjimo ir nesustabdyti automobilio bei sukelti avariją.
- Prieš palikdami vairuotojo vietą, visada perjunkite pavarų perjungimo svirtį į padėtį P (stovėjimas), įjunkite stovėjimo stabdį ir pasukite užvedimo jungiklį į padėtį LOCK (užrakinta) ir pasiimkite raktelius, kad išvengtumėte netyčinio automobilio pajudėjimo.

PASTABA

Niekada nenaudokite rakto angos dangtelių iš antrinės rinkos. Tokie dangteliai gali trukdyti transporto priemonei atpažinti raktą ir neleisti užvesti transporto priemonės.

Užvedimo raktu jungiklio padėtys

Jungiklio padėtis	Veiksmas	Pastabos
LOCK (užrakinta)	Norėdami pasukti užvedimo jungiklį į padėtį LOCK (užrakinta), įstumkite raktą padėtyje ACC (priedai) ir pasukite į padėtį LOCK (užrakinta). Užvedimo raktą galima ištraukti padėtyje LOCK (užrakinta). Vairas užsirakina, kad apsaugotų automobilį nuo vagystės. (jeigu yra)	Prieš pasukdami užvedimo jungiklį į padėtį LOCK (užrakinta), būtinai sustabdykite transporto priemonę.
ACC	Galima naudoti kai kuriuos elektrinius prietaisus. Vairas atrakinamas.	Jei užvedimo jungiklį sunku pasukti į padėtį ACC (priedai), pasukite raktą sukdami vairą į dešinę ir į kairę, kad jį atlaisvintumėte.
ON (ijungta)	Tai įprastinė racto padėtis užvedus automobilį. Galima naudoti visas funkcijas ir prietaisus. Įspėjamasis lemputes galima patikrinti pasukant užvedimo jungiklį iš padėties ACC (priedai) į padėtį ON (ijungta).	Kad neišsikrautų akumulatorius, nepalikite užvedimo jungiklio padėtyje ON (ijungta), kai variklis neveikia.
PRADĖTI	Norėdami užvesti automobilį, pasukite užvedimo jungiklį į padėtį START (paleisti). Paleidus raktą, jungiklis grįžta į padėtį ON (ijungta).	Variklis bandys įsijungti, kol neatleisite racto.

Variklio užvedimas

ĮSPĖJIMAS

- Vairuodami automobilį visada avėkite tinkamą avalynę. Netinkama avalynė (pavyzdžiui, aukštakulniai, slidinėjimo batai, sandalai, šlepetės) gali trukdyti nuspausti stabdžių, akceleratoriaus ir sankabos pedalus. Nevairuokite basomis.
- Nebandykite užvesti automobilio nuspaudę akceleratoriaus pedalą. Užvesdami automobilį tvirtai padėkite koją ant stabdžių pedalo.
- Prieš perjungdami pavaras ir atleisdami stabdžius palaukite, kol variklis pradės normaliai veikti tuščiąja eiga. Jei pavaros perjungiamos tuo metu, kai variklio sūkių dažnis didelis, automobilis gali staigiai pajudėti iš vietos. Dėl to gali būti pažeista transmisijos sistema.

1. Patikrinkite, ar įjungtas stovėjimo stabdys.
2. Patikrinkite, ar pavarų perjungimo svirtis yra padėtyje P (stovėjimas).
3. Nuspauskite stabdžių pedalą.
4. Pasukite užvedimo jungiklį į padėtį START. Laikykite raktą (ne ilgiau nei 10 sekundžių), kol variklis užsives, tada jį atleiskite.

Informacija

- Nelaukite, kol variklis įšils, ir neleiskite varikliui veikti, kol automobilis stovi.
- Pradėkite važiuoti naudodami vidutinius variklio sūkius. Vairuodami staigiai nedidinkite ir nemažinkite greičio.

PASTABA

Kad nesugadintumėte automobilio:

- Nelaikykite užvedimo raktelio START (paleidimo) padėtyje ilgiau nei 10 sekundžių.
- Nesukite užvedimo jungiklio į START (paleidimo) padėtį, kai variklis dirba. Taip galite sugadinti starterį.
- Jei variklis užgęsta važiuojant, perjunkite pavarą į N (neutralią) padėtį ir bandykite variklį paleisti iš naujo naudodami užvedimo jungiklį.
- Nebandykite užvesti automobilio jį stumdami arba vilkdami.

Variklio išjungimas

1. Sustabdykite transporto priemonę ir iki galo nuspauskite stabdžių pedalą.
2. Patikrinkite, ar pavarų perjungimo svirtis yra padėtyje P (stovėjimas).
3. Pasukite užvedimo jungiklį į padėtį LOCK (užrakinta) ir įjunkite elektroninį stovėjimo stabdį (EPB).
4. Išlipdami iš automobilio pasiimkite raktą su savimi.

Variklio paleidimo mygtukas

+ jeigu yra



Jei atidaromos priekinės durelės, užsidega variklio paleidimo mygtukas, kuris užgęsta kelioms sekundėms po durelių uždarymo. (jeigu yra)

⚠ ĮSPĖJIMAS

Norėdami išjungti automobilį nenumatytu atveju:

Paspauskite ir palaikykite variklio paleidimo mygtuką ilgiau nei 2 sekundes. Arba greitai paspauskite ir atleiskite variklio paleidimo mygtuką 3 kartus (per 3 sekundes).

Jei automobilis tebejudą, galite vėl jį užvesti nenuspaudę stabdžių pedalo, paspausdami automobilio variklio paleidimo mygtuką, kai pavarų perjungimo svirtelė yra nustatyta į padėtį N (neutrali).

⚠ ĮSPĖJIMAS

- Niekada nespauskite variklio paleidimo mygtuko, kai automobilis juda, išskyrus kritinius atvejus. Dėl to automobilis išsijungs ir neveiks vairo bei stabdžių stiprintuvai. Galite nesuvaldyti automobilio judėjimo ir nesustabdyti automobilio bei sukelti avariją.
- Prieš išlipdamas iš automobilio vairuotojas visada turi įjungti pavarą P (stovėjimas) bei stovėjimo stabdį, perjungti variklio paleidimo mygtuką į padėtį OFF ir pasiimti su savimi išmanųjį raktą. Jei nesilaikysite šių atsargumo priemonių, automobilis gali netikėtai pajudėti.
- Niekada nesiekite variklio paleidimo mygtuko ar kitų valdymo prietaisų, kišdami ranką pro vairą, kai automobilis važiuoja. Taip darydami galite nesuvaldyti automobilio ir sukelti avariją.

Variklio paleidimo mygtuko padėtys

Automobilis su mechanine transmisija

Mygtuko padėtis	Veiksmas	Pastabos
OFF (išjungta)	Norėdami išjungti variklį, sustabdykite automobilį ir paspauskite variklio paleidimo mygtuką. Vairas užsirakina, kad apsaugotų automobilį nuo vagystės. (jeigu yra)	Prieš perjungdami variklio paleidimo mygtuką į padėtį OFF, būtinai sustabdykite automobilį. Jei vairas tinkamai neužsirakinęs, atidarius vairotojo duris skambės įspėjamasis garso signalas.
ACC	Paspauskite variklio paleidimo mygtuką, kai mygtukas yra padėtyje OFF, nenuspausdami sankabos pedalo. Galima naudoti kai kuriuos elektrinius prietaisus. Vairas atrakinamas.	Jei variklio paleidimo mygtuką paliksite padėtyje ACC ilgiau nei vieną valandą, maitinimas išsijungia automatiškai, kad neišsikrautų akumulatorius. Jei vairas tinkamai neatsirakina, variklio paleidimo mygtukas neveiks. Paspauskite variklio paleidimo mygtuką pasukdami vairą į dešinę ir į kairę, kad atrakintumėte vairą.
ON (įjungta)	Paspauskite variklio paleidimo mygtuką, kai jis yra padėtyje ACC, nenuspausdami sankabos pedalo. Įspėjamasis lemputes galima patikrinti neužvedus variklio.	Kad neišsikrautų akumulatorius, nepalikite variklio paleidimo mygtuko padėtyje ON, kai variklis neveikia.
PRADĖTI	Norėdami užvesti variklį, nuspauskite stabdžių ir sankabos pedalus ir paspauskite variklio paleidimo mygtuką, kai pavarų perjungimo svirtis yra neutralioje padėtyje.	Jei spausite variklio paleidimo mygtuką nenuspaudę stabdžių pedalo, automobilis neužsives, o variklio paleidimo ir išjungimo mygtuko padėtis pasikeis tokia seka: OFF > ACC > ON > OFF arba ACC

Automobilis su automatine / dvigubos sankabos / išmaniaja kintamo perdavimo transmisija

Mygtuko padėtis	Veiksmas	Pastabos
OFF (išjungta)	<p>Norėdami išjungti variklį, paspauskite variklio paleidimo mygtuką, kai pavarų perjungimo svirtis yra padėtyje P (stovėjimas). Automobiliuose, kuriuose sumontuota pasukama pavarų pasirinkimo svirtelė: jei variklio paleidimo mygtukas paspaustas, kai pavara yra padėtyje D (važiavimas), R (atbulinė eiga) arba N (neutrali), automatiškai įjungiamas pavara P (stovėjimas). Automobiliuose, kuriuose sumontuota pavarų perjungimo svirtelė: jei variklio paleidimo mygtukas paspaustas, kai pavara yra padėtyje D (važiavimas), R (atbulinė eiga) arba N (neutrali), variklio paleidimo mygtukas persijungia į padėtį ACC.</p> <p>Vairas užsirakina, kad apsaugotų automobilį nuo vagystės. (jeigu yra)</p>	<p>Prieš perjungdami variklio paleidimo mygtuką į padėtį OFF, būtinai sustabdykite automobilį. Jei vairas tinkamai neužsirakinęs, atidarius vairuotojo duris skambės įspėjamasis garso signalas.</p>
ACC	<p>Paspauskite variklio paleidimo mygtuką, kai mygtukas yra padėtyje OFF, nenuspausdami stabdžių pedalo.</p> <p>Galima naudoti kai kuriuos elektrinius prietaisus.</p> <p>Vairas atrakinamas.</p>	<p>Jei variklio paleidimo mygtuką paliksite padėtyje ACC ilgiau nei vieną valandą, maitinimas išsijungia automatiškai, kad neišsikrautų akumuliatorius.</p> <p>Jei vairas tinkamai neatsirakina, variklio paleidimo mygtukas gali neveikti. Laikykite paspaudę variklio paleidimo mygtuką ir tuo pat metu sukiokite vairą į dešinę ir į kairę, kad jį atrakintumėte.</p>

Mygtuko padėtis	Veiksmas	Pastabos
ON (jjungta)	Paspauskite variklio paleidimo mygtuką, kai jis yra ACC padėtyje, nespausdami stabdžių pedalo. Įspėjamasis lemputes galima patikrinti neužvedus variklio.	Kad neišsikrautų akumulatorius, nepalikite variklio paleidimo mygtuko padėtyje ON, kai variklis neveikia.
PRADĖTI	Norėdami užvesti variklį, nuspauskite stabdžių pedalą ir paspauskite variklio paleidimo mygtuką, kai pavara yra padėtyje P (stovėjimas) arba N (neutrali). Siekdami užtikrinti saugumą, užveskite variklį naudodami variklio paleidimo / išjungimo mygtuką, kai pavara perjungta į padėtį N (neutralią).	Jei spausite variklio paleidimo mygtuką nenuspaudę stabdžių pedalo, automobilis neužsives, o variklio paleidimo ir išjungimo mygtuko padėtis pasikeis tokia seka: OFF > ACC > ON > OFF arba ACC

Variklio užvedimas

ĮSPĖJIMAS

- Vairuodami automobilį visada avėkite tinkamą avalynę. Netinkama avalynė (pavyzdžiui, aukštakulniai, slidinėjimo batai, sandalai, šlepetės) gali trukdyti nuspausti stabdžių, akceleratoriaus ir sankabos pedalus. Nevairuokite basomis.
- Nebandykite užvesti automobilio nuspaudę akceleratoriaus pedalą. Užvesdami automobilį tvirtai padėkite koją ant stabdžių pedalo.
- Prieš perjungdami pavaras ir atleisdami stabdžius palaukite, kol variklis pradės normaliai veikti tuščiąja eiga. Jei pavaros perjungiamos tuo metu, kai variklio sūkių dažnis didelis, automobilis gali staigiai pajudėti iš vietos. Dėl to gali būti pažeista transmisijos sistema.

Informacija

- Automobilis užsiveda paspaudus paleidimo mygtuką tik tada, kai išmanusis raktas yra automobilyje.
- Automobilis gali nepradėti važiuoti, net jei išmanusis raktas yra automobilyje, tačiau jis nėra šalia jūsų (pvz., yra bagažinėje).
- Kai variklio paleidimo mygtukas yra padėtyje ACC arba ON ir yra atidarytos bet kurios durelės, sistema patikrina, ar yra išmanusis raktas. Jei išmaniojo rakto automobilyje nėra, mirksi indikatorius  ir ekrane pasirodo pranešimas **Key not in vehicle**. Uždarius visas dureles, kelias sekundes skamba garsinis signalas. Laikykite išmanųjį raktą automobilyje.

1. Visada su savimi turėkite išmanųjį raktą.
2. Patikrinkite, ar įjungtas stovėjimo stabdys.
3. Patikrinkite, ar pavarų perjungimo svirtis yra padėtyje P (stovėjimas).
4. Nuspauskite stabdžių pedalą.
5. Paspauskite variklio paleidimo mygtuką.

PASTABA

- Nelaukite, kol variklis įšils, ir neleiskite varikliui veikti, kol automobilis stovi.
- Pradėkite važiuoti naudodami vidutinius variklio sūkius. Važiudami staigiai nedidinkite ir nemažinkite greičio.

i Informacija

Kad nesugadintumėte automobilio:

- Nelaikykite paspaudę variklio paleidimo mygtuko ilgiau nei 10 sekundžių, nebent būtų perdegęs stabdžių žibintų saugiklis.

Kai perdegęs stabdžių žibintų saugiklis, pakeiskite jį, paleiskite variklį 10 sekundžių laikydami paspaudę variklio paleidimo mygtuką, kai jis yra padėtyje ACC.

- Jei variklis užgęsta automobiliui judant, perjunkite pavarą į padėtį N (neutrali) ir naudodami variklio paleidimo mygtuką bandykite iš naujo paleisti variklį.
- Nebandykite užvesti automobilio jį stumdami arba vilkdami.

i Informacija



Jei išmaniojo raktų baterija baigia išsikrauti arba išmanusis klavišas neveikia tinkamai, paspauskite variklio paleidimo mygtuką naudodami išmanųjį raktą.

Variklio išjungimas

1. Sustabdykite transporto priemonę ir iki galo nuspauskite stabdžių pedalą.
2. Patikrinkite, ar pavarų perjungimo svirtis yra padėtyje P (stovėjimas).
3. Įjunkite stovėjimo stabdį.
4. Perjunkite variklio paleidimo mygtuką į padėtį OFF.
5. Išlipdami iš automobilio pasiimkite raktą su savimi.

Nuotolinis variklio užvedimas

+ jeigu yra

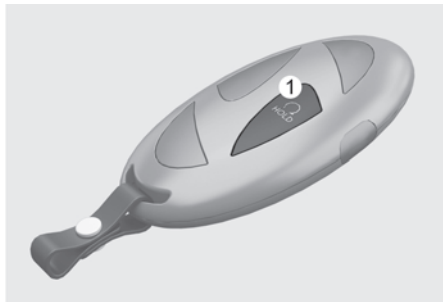

Galite užvesti transporto priemonę naudodamiesi nuotolinio paleidimo mygtuku (🔑), esančiu išmaniajame rakte. Norėdami paleisti automobilį nuotoliniu būdu:

1. Paspauskite užrakto mygtuką būdami 10 metrų (32 pėdų) atstumu nuo transporto priemonės.
2. Per 4 sekundes nuspauskite ir palaikykite nuotolinio paleidimo mygtuką (🔑) ilgiau nei 2 sekundes.

Norėdami išjungti variklį:

Vieną kartą paspauskite nuotolinio paleidimo mygtuką (🔑).

i Informacija

- Transporto priemonė nebus paleista nuotoliniu būdu, jei atidarytas variklio dangtis arba galinis dangtis.
- Pavarų svirtis turi būti padėtyje P (stovėjimas).
- Variklis išsijungia, jei į transporto priemonę įlipate neturėdami registruoto išmaniojo rakto arba neįlipate į transporto priemonę per 10 minučių.

Automatinė pavarų dėžė

+ jeigu yra

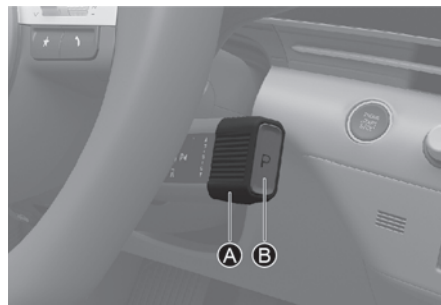

[A] Pavaros pasirinkimo ratukas
[B] P mygtukas

Pasukdami pavarų perjungimo ratuką arba perjungdami į P (stovėjimo) pavarą nuspauskite stabdžių pedalą.

Automatinės pavarų dėžės veikimas

Automatinėje pavarų dėžėje yra aštuonios važiavimo pirmyn pavaros ir viena atbulinės eigos pavana.

Konkrečios pavaros parenkamos automatiškai, pasirinkus padėtį D (važiavimas).

! ĮSPĖJIMAS

Automatinės transmisijos pavarų perjungimo ratukas arba vidinės dalys gali įkaisti, kai automobilis karštu oru stovi lauke. Jei automobilis įkaista, būkite atsargūs.

Kai užvedimo jungiklis yra padėtyje ON (įjungta), indikatorius prietaisų skydelyje rodo pavarų perjungimo ratuko padėtį.

⚠ ĮSPĖJIMAS

Norėdami sumažinti sunkaus ar net mirtino sužalojimo pavojų:

- Prieš įjungdami padėtį D (važiavimas) arba R (atbulinė eiga), VISADA patikrinkite, ar šalia jūsų automobilio nėra žmonių, ypač vaikų.
- Prieš išlipdamas iš automobilio vairuotojas visada turi patikrinti, ar įjungta P (stovėjimo) pavarą, įjungti stovėjimo stabdį ir nustatyti užvedimo jungiklį į padėtį OFF (išjungta). Jei nesilaikysite šių atsargumo priemonių, automobilis gali netikėtai ir staiga pajudėti.
- Kai naudojate pavarų perjungimo svirtelę (rankinis perjungimo režimas), slidžiame kelyje staigiai nestabdykite variklio (perjungiant pavaras iš aukštesnės į žemesnę). Automobilis gali pradėti slysti ir sukelti avariją.

Pavarų padėtyys

P (stovėjimas)

Visada visiškai sustokite prieš perjungdami pavarų svirtį į padėtį P (stovėjimas).

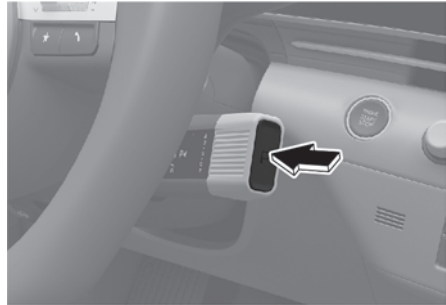

Norėdami įjungti P (stovėjimo) pavarą, nuspaudę stabdžių pedalą paspauskite P mygtuką.

Išjungus variklį, kai pavarų perjungimo svirtelė yra padėtyje R (atbulinė eiga), N (neutrali) ar D (važiavimas), automatiškai persijungs į padėtį P (stovėjimo).

⚠ ĮSPĖJIMAS

- Perjungę pavarų svirtį į padėtį P (stovėjimas), kai automobilis dar juda, galite nesuvaldyti automobilio.
- Automobiliui sustojus, visada perjunkite transporto priemonę į padėtį P (stovėjimas), įjunkite stovėjimo stabdį ir išjunkite variklį.
- Stovėdami ant nuolydžio, perjunkite pavarą į padėtį P (stovėjimas) ir įjunkite rankinį stabdį, kad transporto priemonė negalėtų riedėti žemyn.

Automatinis P (stovėjimo) pavaros įjungimas

Toliau nurodytomis aplinkybėmis dėl saugumo automatiškai įjungiami P (stovėjimo) pavarą:

- Kai variklis išjungiamas pavarų svirtelėi esant nustatyta į padėtį R (atbulinė eiga), D (važiavimas) arba N (neutrali).
- Kai veikiant varikliui yra atidarytos vairuotojo durelės, pavarų svirtelė nustatyta į padėtį R (atbulinė eiga), D (važiavimas) arba N (neutrali) ir automobiliui stovi.
- Kai atidarytos vairuotojo durys esant įjungtai N (neutraliai) pavarai ir išjungtam automobiliui varikliui.

Tokiais atvejais turi būti įjungta P (stovėjimo) pavarą. Prietaisų skydelyje visada patikrinkite, ar įjungta P (stovėjimo) pavarą.

R (atbulinė eiga)

Rinkitės šią pavarą norėdami važiuoti atgal.



Norėdami įjungti R (atbulinės eigos) pavarą, nuspaudę stabdžių pedalą pasukite pasukamą pavarų pasirinkimo svirtelę į padėtį R (atbulinė eiga).

Kai transporto priemonė sustabdoma nustačius R (atbulinės eigos) pavarą, jei atidarote vairuotojo dureles neužsisegę saugos diržo, automatiškai įjungiami P (stovėjimo) pavarą.

Tačiau automobiliui judant, P (stovėjimo) pavarą gali būti automatiškai neįjungta, kad nebūtų sugadinta automatinė pavarų dėžė.

PASTABA

Prieš perjungdami pavarą į R (atbulinės eigos) arba iš jos, visada visiškai sustabdykite automobilį, kad nesugadintumėte pavarų dėžės.

N (neutrali)

Ratai ir pavarų dėžė nesujungti.

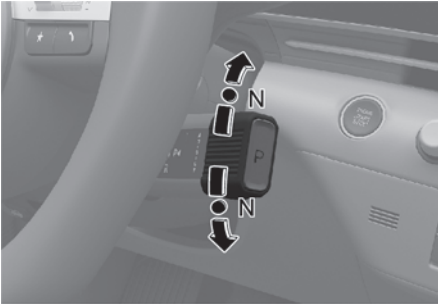

Norėdami įjungti N (neutralią) pavarą, nuspaudę stabdžių pedalą pasukite pasukamą pavarų pasirinkimo svirtelę į padėtį N (neutrali) iš padėties R (atbulinė eiga) arba D (važiavimas).

Visada nuspauskite stabdžių pedalą, kai perjungiate pavarą iš padėties N (neutrali) į kitą pavarą.

Jei išjungus variklį pavarų perjungimo svirtelė yra nustatyta į padėtį N (neutrali), automatiškai įjungiama P (stovėjimo) pava.

Jei išjungus variklį reikia išlaikyti N (neutraliąją) pavarą, žr. šio skirsnio „Automatinės pavarų dėžės veikimas“ dalį.

PERSPĖJIMAS

Automobilį galima užvesti esant įjungtai N (neutrali) pavarai, tačiau dėl saugumo jį užveskite įjungę P (stovėjimas) pavarą.

N (neutralios) pavaros įjungimas išjungus automobilį

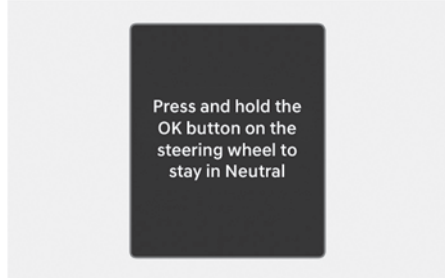

Jei norite likti N (neutralioje) padėtyje po variklio išjungimo (ACC būsenos), atlikite šiuos veiksmus.

1. Varikliui veikiant, išjunkite automatinį laikymą ir įjunkite stovėjimo stabdį.
2. Nuspaudę stabdžių pedalą pasukite pasukamą pavarų pasirinkimo svirtelę į padėtį N (neutrali).

3. Atitraukus koją nuo stabdžių pedalo, prietaisų skydelio ekrane pasirodys pranešimas **Press and hold the OK button on the steering wheel to stay in Neutral**.
4. Paspauskite ir palaikykite vairo mygtuką OK [A] ilgiau nei 1 sekundę.
5. Prietaisų skydelio ekrane pasirodžius pranešimui **N will stay engaged when the vehicle is Off**, išjunkite transporto priemonę nuspausdami stabdžių pedalą.

Jei norite atšaukti, įjunkite P (stovėjimo), D (važiavimo) arba R (atbulinės eigos) pavarą. Priešingu atveju N (neutralioji) pvara liks įjungta ir išjungus transporto priemonę.

Tačiau atidarius vairuotojo duris, pvara automatiškai persijungs į P (stovėjimo) padėtį, o variklio užvedimo jungiklis – į padėtį OFF (išjungta).

PASTABA

Esant nustatytai N (neutraliajai) pavarai, užvedimo jungiklis bus padėtyje ACC (priedai). ACC padėtyje durų užrakinti nepavyks. Akumulatorius gali išsikrauti, jei ilgai paliekamas ACC padėtyje.

D (važiavimas)

Tai yra įprasta važiavimo pvara.

Pavarų dėžė automatiškai vieną po kitos perjungs 8 pavaras, užtikrindama optimaliausius degalų sąnaudas ir variklio galią.

Norėdami gauti papildomos galios, kai lenkiate kitą transporto priemonę arba važiuojate įkalne, spauskite akceleratorių, kol pajusite, kad įsijungė žemesnė pvara.

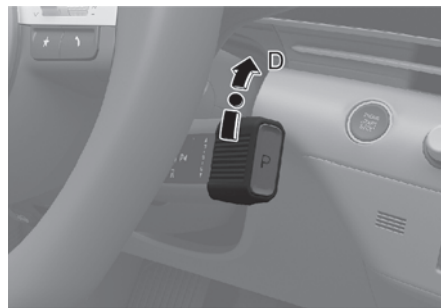

Norėdami įjungti D (važiavimo) pavarą, nuspaudę stabdžių pedalą pasukite pasukamą pavarų pasirinkimo svirtelę į padėtį D (važiavimas).

Kai automobilis sustabdomas padėtyje D (važiavimas) ir jei atidarote vairuotojo dureles neužsisegę saugos diržo, pvara automatiškai perjungiama į padėtį P (stovėjimas).

Tačiau automobiliui judant, P (stovėjimo) pvara gali būti automatiškai neįjungta, kad nebūtų sugadinta automatinė pavarų dėžė.

PASTABA

Prieš įjungdami D (važiavimo) pavarą, visada visiškai sustokite.



PERSPĖJIMAS

Užvedus automobilį po sustojimo stačioje įkalnėje, net ir įjungus D (važiavimo) pavarą, jei nebus nuspaustas akceleratoriaus ar stabdžių pedalas, automobilis gali riedėti atgal ir sukelti avarią.

Pavaros užrakto sistema

Jūsų saugumui automatinėje pavarų dėžėje įtaisyta pavaros užrakto sistema, kuri neleidžia perjungti pavaros iš P (stovėjimo) padėties į R (atbulinės eigos) padėtį, jei nenuspaustas stabdžių pedalas.

Norėdami perjungti iš P (stovėjimo) ar N (neutraliosios) pavaros į R (atbulinės eigos) ar D (važiavimo) pavarą:

1. Nuspauskite ir laikykite nuspaudę stabdžių pedalą.
2. Užveskite variklį.
3. Laikydami nuspaudę stabdžio pedalą, perjunkite pavarą.

Kai akumulatorius yra išsikrovęs

Jei akumulatorius yra išsikrovęs, pavarų perjungti negalėsite.

Avariniais atvejais atlikite toliau nurodytus veiksmus, kad perjungtumėte pavarą į N (neutraliąją) padėtį ant lygaus paviršiaus.

1. Prijunkite akumulatoriaus laidus nuo kitos transporto priemonės arba nuo kitos baterijos prie užvedimo gnybtų variklio skyriaus viduje.

Daugiau informacijos rasite 8 dalies skirsnyje „Užvedimas naudojant išorinį maitinimo šaltinį“.

2. Įjunkite stovėjimo stabdį, kai užvedimo jungiklis yra padėtyje ON.
3. Perjunkite pavarą į padėtį N (neutrali). Daugiau informacijos rasite šios dalies skirsnyje „Automatinės pavarų dėžės veikimas“.

i Informacija

Tais atvejais, kai pavarą reikia perjungti iš padėties P (stovėjimas) į N (neutrali), kai automobilis išjungtas, žr. šio skyriaus dalį „N (neutralios) pavaros įjungimas išjungus automobilį“.

Automobilio statymas

Visada visiškai sustokite ir nenukelkite kojos nuo stabdžių pedalo.

Ijunkite P (stovėjimo) pavarą bei stovėjimo stabdį ir nustatykite užvedimo jungiklį į padėtį OFF (išjungta).

Išlipdami iš automobilio pasiimkite su savimi išmanųjį raktą.

ĮSPĖJIMAS

- Jei pasiliekate automobilyje neišjungę variklio, ilgai nespauskite akceleratoriaus pedalo. Variklis arba išmetamųjų dujų sistema gali perkaisti ir sukelti gaisrą.
- Išmetamosios dujos ir išmetamųjų dujų sistema labai įkaista. Nelieskite išmetamųjų dujų sistemos dalių.
- Nesustokite ir nestatykite automobilio virš tokių degių medžiagų, kaip sausa žolė, popierius ar lapai. Jie gali užsidegti ir sukelti gaisrą.

Prietaisų skydelio ekrano pranešimai

„Press brake pedal to change gear“ (Norėdami perjungti pavarą paspauskite stabdžių pedalą)

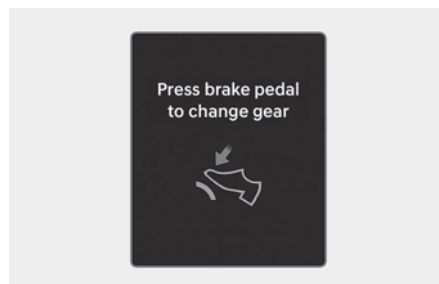

Šis pranešimas pasirodo tuo atveju, kai perjungiant pavarą nenuspaudžiamas stabdžių pedalas.

Nuspauskite stabdžių pedalą ir tada perjunkite pavarą.

„Shift to P after stopping“ (Sustoję perjunkite į padėtį P)

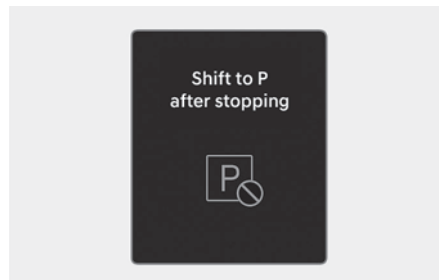

Šis pranešimas ekrane pasirodo tuo atveju, kai P (stovėjimo) pavarą įjungiamą automobiliui važiuojant.

Prieš perjungdami į P (stovėjimo) pavarą automobilį visiškai sustabdykite.

„Shifting system error“ (perjungimo sistemos sutrikimas)

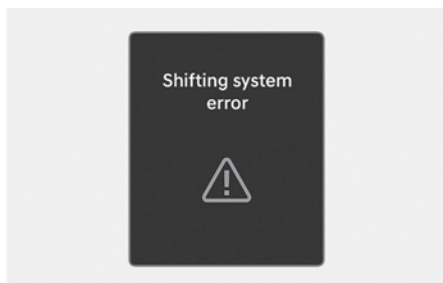

Šis pranešimas rodomas, kai pavarų dėžė arba pasukama pavarų pasirinkimo svirtelė tinkamai neveikia padėtyje P (stovėjimas).

Rekomenduojame, kad automobilį patikrintų įgaliotasis HYUNDAI atstovas.

„Check shift dial“ (patikrinkite pasukamą pavarų perjungimo svirtelę)

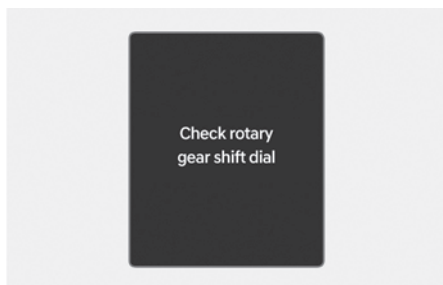

Šis pranešimas rodomas tuo atveju, kai sutrinka pasukamos pavarų pasirinkimo svirtelės veikimas.

Rekomenduojame, kad automobilį patikrintų įgaliotasis HYUNDAI atstovas.

Patikrinkite P mygtuką

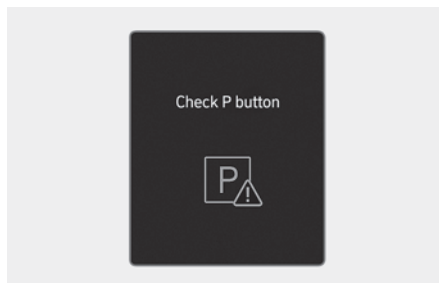

Šis pranešimas rodomas tuo atveju, kai kyla problemų dėl P mygtuko.

Rekomenduojame, kad automobilį patikrintų įgaliotasis HYUNDAI atstovas.

Pavarų perjungimo ratukas užstrigo

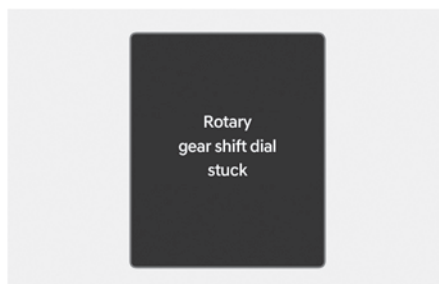

Šis pranešimas pasirodo tuo atveju, kai pavarų perjungimo ratukas po pasukimo nepersijungia į pradinę padėtį.

Rekomenduojame, kad automobilį patikrintų įgaliotasis HYUNDAI atstovas.

Pavarų dėžės perkaitimo įspėjimas

„Transmission hot! Park with engine On“
(Pavarų dėžė įkaito! Sustokite neišjungdami variklio)



Pakartotinis staigus greitėjimas ir greitas paleidimas gali perkaitinti pavarų dėžę. Jei pavarų dėžė perkaista, vidinės apsaugos režimas įspėja vairuotoją garsiniu pranešimu.

Važiuokite į saugią vietą, sustokite ir perjunkite pavarą į padėtį P (stovėjimas). Leiskite veikti varikliui. Palaukite, kol pakankamai atvės pavarų dėžė.

„High transmission temperature. Power limited“
(Aukšta pavarų dėžės temperatūra. Galia apribota)

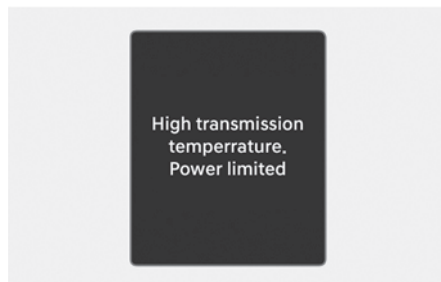

Jei nepaisydami perkaitusios pavarų dėžės ir toliau važiuojate, parodomas pirmiau minėtas įspėjamasis pranešimas, o vidinės apsaugos režimas apriboja transporto priemonės galią.

- Važiuokite į saugią vietą, sustokite ir perjunkite pavarą į padėtį P (stovėjimas). Leiskite veikti varikliui. Palaukite, kol pakankamai atvės pavarų dėžė.
- Jei problemos išspręsti nepavyksta, rekomenduojame kreiptis į įgaliotąjį HYUNDAI atstovą.

Pavarų dėžė atvėso, ir galima saugiai važiuoti

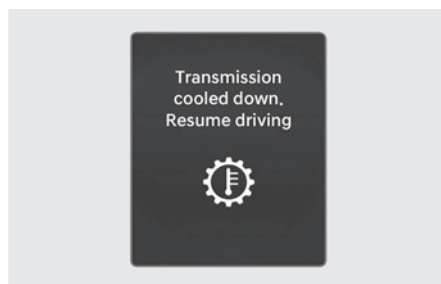

Šis pranešimas rodomas, kai automobiliu yra saugu važiuoti.

Pavarų perjungimo svirtelė (rankinis perjungimo režimas)

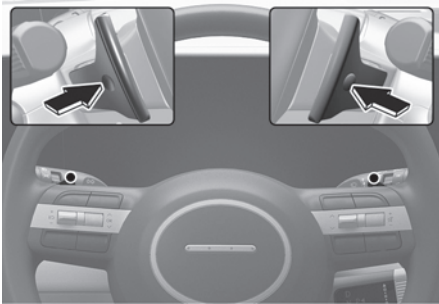

Perjungimo svirtelės už vairo veikia tada, kai pasirinkta pavaros padėtis D (važiavimas).

Patraukite [+] arba [-] perjungimo svirtelę vieną kartą, kad įjungtumėte vienu laipsniu aukštesnę arba žemesnę pavarą, o sistema pereitų iš automatinio perjungimo režimo į rankinio perjungimo režimą.

Norėdami grįžti į automatinį pavarų perjungimo režimą iš rankinio, atlikite vieną iš šių veiksmų:

- Patraukite ir laikykite pavarų perjungimo svirtelę [+].
- Perjunkite pavarą į padėtį D (važiavimas).

Rankinio pavarų perjungimo režimas taip pat persijungia į automatinį režimą vienoje iš šių situacijų:

- Kai važiavimo metu akceleratoriaus pedalas švelniai nuspaudžiamas ilgiau nei 6 sekundes.
- Kai automobilio greitis sumažėja ir nesiekia 7 km/h (4 mph).

i Informacija

Jei [+] ir [-] perjungimo svirtelės traukiamos vienu metu, pavana gali nepasikeisti.

Vairavimo patarimai

- Niekada neperjunginėkite pavaros iš P (stovėjimas) arba N (neutralios) padėties į kitą padėtį, kai nuspaustas akceleratoriaus pedalas.
- Niekada neperjunginėkite pavaros į padėtį P (stovėjimas), kai automobilis juda.

Įsitikinkite, kad automobilis yra visiškai sustojęs, prieš bandydami perjungti pavarų svirtį į R (atbulinės eigos) arba D (važiavimo) padėtį.

- Važiuodami neperjunginėkite pavaros į padėtį N (neutrali). Jei važiuojant pavana perjungiama į N (neutraliąją) padėtį, prarandate galimybę stabdyti varikliu. Tai gali padidinti avarijos riziką.

Be to, perjungiant pavarą atgal į D (važiavimo) padėtį, kai automobilis juda, galima smarkiai apgadinti pavarų dėžę.

- Važiuodami įkalnėn arba nuokalnėn, visada perjunkite pavarą į D (važiavimo) padėtį, kai važiuojate pirmyn, arba į R (atbulinės eigos) padėtį, kai važiuojate atbuline eiga. Pasirinkę D (važiavimo) arba R (atbulinės eigos) pavaras, patikrinkite monitoriuje rodomos pavaros padėtį. Jei automobilis važiuos priešinga pasirinktos pavaros kryptimi, variklis užges ir dėl pablogėjusio stabdžių veikimo gali įvykti rimta avarija.

- Nevairuokite laikydami koją ant stabdžių pedalo. Net ir lengvas, bet nuolatinis pedalo spaudimas gali perkaitinti stabdžius, padidinti jų nusidėvėjimą ir net juos sugadinti.
- Važiuodami sportiniu režimu, sumažinkite greitį prieš įjungdami žemesnę pavarą. Priešingu atveju žemesnė pavarą gali neįsijungti, jei variklio sūčiai yra už leidžiamo diapazono ribų.
- Išlipdami iš automobilio visada įjunkite stovėjimo stabdį. Nepasitikėkite tuo, kad įjungus pavarų svirtį į padėtį P (stovėjimas), automobilis nejudės.
- Važiuodami slidžia kelio danga, būkite ypač atsargūs. Ypač atsargiai stabdykite, greitėkite ar perjunginėkite pavaras. Ant slidžios kelio dangos staiga pasikeitus automobilio greičiui, varantieji ratai gali prarasti sukibimą, galite nesuvaldyti automobilio ir sukelti avariją.
- Optimali automobilio eksploatacija ir ekonomiškumas pasiekiami tolygiai nuspaudžiant ir atleidžiant akceleratorių.

Mechaninė pavarų dėžė

+ jeigu yra

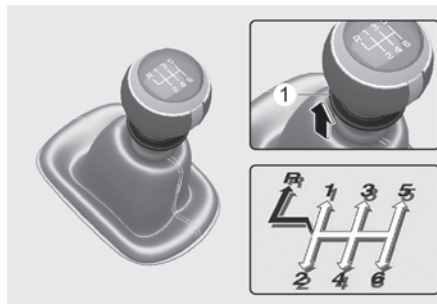

- ⇨: Perjungimo svirtį galima pastumti paspaudus mygtuką (1).
- ➡: Judinant pavarų perjungimo svirtį reikia paspausti mygtuką (1).

Mechaninės pavarų dėžės veikimas

Rankinė transmisija turi 6 priekinės eigos pavaras. Transmisija yra visiškai sinchronizuota su visomis priekinės eigos pavaromis, todėl lengva perjungti į aukštesnę arba žemesnę pavarą

⚠ ĮSPĖJIMAS

Prieš palikdami vairuotojo vietą, visada perjunkite pavarų perjungimo svirtį į pirmą pavarą, jei automobilis pastatytas įkalnėje, ir į padėtį R (atbulinė eiga), jei jis pastatytas nuokalnėje, įjunkite stovėjimo stabdį ir pasukite užvedimo jungiklį į padėtį OFF. Jei nesilaikysite šių atsargumo priemonių, automobilis gali netikėtai pajudėti.

Norėdami perjungti į R (atbulinę eiga), įsitikinkite, kad transporto priemonė visiškai sustojo, tada prieš perjungdami į R (atbulinę eiga), perjunkite perjungimo svirtį į neutralią padėtį.

Kai visiškai sustosite ir bus sunku perjungti 1-ąją pavarą arba R (atbulinės eigos):

1. Perjunkite perjungimo svirtį į neutralią padėtį ir atleiskite sankabos pedalą.
2. Nuspauskite sankabos pedalą ir įjunkite pirmąją arba R (atbulinės eigos) pavarą.

i Informacija

Esant šaltam orui perjungti gali būti sunku, kol pavarų dėžės tepalas neįšils.

Sankabos naudojimas

Sankabos pedalas turi būti nuspaustas iki pat grindų prieš:

- Variklio užvedimas: Variklis neužsives nenuspaudus sankabos pedalo.
- Perjungimas į pavarą, aukštesnę pavarą arba žemesnę pavarą.

Atleisdami sankabos pedalą, lėtai jį atleiskite. Važiuojant sankabos pedalas visada turi būti atleistas.

! PERSPĖJIMAS

Norėdami važiuoti į priekį arba atbuline eiga, perjungę pavarą lėtai atleiskite sankabos pedalą. Staiga atleidus sankabos pedalą, gali įvykti staigus eismo įvykis.

PASTABA

Kad išvengtumėte nereikalingo sankabos nusidėvėjimo ar sugadinimo:

- Nelaikykite kojos ant šio pedalo darbo metu.
 - Nelaikykite transporto priemonės, kai sankaba yra nuožulnioje padėtyje, laukdami šviesoforo ir t. t.
 - Visada iki galo nuspauskite sankabos pedalą, kad išvengtumėte triukšmo ar žalos.
 - Kelis kartus nespauskite sankabos pedalo, kol atleistas sankabos pedalas grįš į pradinę vietą.
 - Nepradėkite važiuoti įjungę antrą pavarą, išskyrus atvejus, kai važiuojate slidžiu keliu.
 - Nevažiuokite, kai krovinyv pakrautas daugiau nei reikia.
-

Perjungimas į žemesnę pavarą

Perjunkite žemesnę pavarą, kai reikia sulėtinti greitį esant intensyviai eismui arba važiuoti stačia įkalne, kad būtų išvengta variklio apkrovos.

Be to, perjungimas į žemesnę pavarą sumažina tikimybę, kad mašina užstrigs, ir gali paspartėti, kai vėl reikės padidinti greitį.

Kai transporto priemonė važiuoja nuokalne, perjungimas į žemesnę pavarą padeda išlaikyti saugų greitį, nes varikliui tiekama stabdymo galia, ir sumažina stabdžių nusidėvėjimą.

PASTABA

Kad nesugadintumėte variklio, sankabos ir transmisijos:

- Perjungdami iš 5-os į 4-ą pavarą būkite atsargūs, kad netyčia nepaspaustumėte perjungimo svirties į šoną įjungdami 2-ą pavarą. Dėl staigaus žemesnės pavaros perjungimo variklio greitis gali padidėti tiek, kad tachometras pasiektų raudoną zoną ir galėtų sugadinti variklį, sankabą ir transmisiją.
- Kai variklis veikia dideliu greičiu (5 000 APS./MIN. ar didesniu), vienu metu nesumažinkite pavaros daugiau nei dviem pavaromis arba nesumažinkite pavaros. Perjungus žemesnę pavarą galima sugadinti variklį, sankabą ir transmisiją.

Vairavimo patarimai

- Niekada neišjunkite transporto priemonės iš pavaros ir važiuokite nuokalne. Tai labai pavojinga.
- Nevažiuok stabdžiais. Dėl to stabdžiai ir susijusios dalys gali perkaisti ir sugesti. Važiuodami ilga įkalne sulėtinkite greitį ir įjunkite žemesnę pavarą. Stabdymas varikliu padės sulėtinti transporto priemonės greitį.
- Prieš įjungdami žemesnę pavarą, sulėtinkite greitį. Tai padės išvengti per didelės variklio apkrovos, dėl kurios jis gali sugesti.
- Sulėtinkite, kai susidursite su šoniniu vėju. Taip galėsite daug geriau valdyti savo transporto priemonę.
- Įsitinkite, kad automobilis yra visiškai sustojęs, prieš perjungdami pavarų svirtį į padėtį R (atbulinė eiga), kad nesugadintumėte transmisijos.
- Važiuodami slidžia kelio danga, būkite ypač atsargūs. Ypač atsargiai stabdykite, greitėkite ar perjunginėkite pavaras. Ant slidžios kelio dangos staiga pasikeitus automobilio greičiui, varantieji ratai gali prarasti sukibimą, galite nesuvaldyti automobilio ir sukelti avariją.

⚠️ ĮSPĖJIMAS

Nenaudokite staigaus stabdymo varikliu (pavarų perjungimo iš aukštesnės į žemesnę) slidžiam kelyje. Dėl to padangos gali nuslysti ir įvykti nelaimingas atsitikimas.

ĮSPĖJIMAS

Norėdami sumažinti SUNKAUS ar net MIRTINO SUŽALOJIMO pavojų:

- VISADA prisiekite saugos diržų. Susidūrimo metu saugos diržų neprisėgusiam keleiviui yra kur kas didesnė tikimybė sunkiai susižeisti ar žūti nei prisėgusiam.
 - Venkite didelio greičio posūkiuose ar apsisukdami.
 - Staigiai nesukite vairo, pvz., greitai keisdami eismo juostas ar įvažiuodami į staigius posūkius.
 - Apvartimo rizika labai padidėja, jei nesuvaldote automobilio važiuodami dideliu greičiu.
 - Automobilį dažnai sunku suvaldyti, kai du ar daugiau ratų nuvažiuoja nuo važiuojamosios kelio dalies, o vairuotojas per staigiai pasuka vairą, norėdamas sugrąžinti automobilį į kelią.
 - Jei automobilis nuvažiavo nuo važiuojamosios kelio dalies, staigiai nesukite vairo. Vietoje to, prieš grįždami į važiavimo juostą lėtai sumažinkite greitį.
-

Išmanioji kintamo perdavimo pavarų dėžė

Išmanioji kintamo perdavimo pavarų dėžė neturi fiksuotų pavarų. Kintamas pavarų perdavimas pasirenkamas automatiškai, priklausomai nuo pavarų perjungimo svirties padėties, automobilio greičio ir akceleratoriaus pedalo padėties.



ĮSPĖJIMAS

Norėdami sumažinti sunkaus ar net mirtino sužalojimo pavojų:

- Prieš įjungdami padėtį D (važiavimas) arba R (atbulinė eiga), VISADA patikrinkite, ar šalia jūsų automobilio nėra žmonių, ypač vaikų.
 - Prieš palikdami vairuotojo vietą, visada perjunkite pavarą į padėtį P (stovėjimas), įjunkite stovėjimo stabdį ir užvedimo jungiklį perjunkite į padėtį LOCK/OFF. Jei nesilaikysite šių atsargumo priemonių, automobilis gali netikėtai ir staiga pajudėti.
 - Nenaudokite stabdymo variklio (pavarų perjungimo iš aukštesnės į žemesnę) slidžiame kelyje. Automobilis gali pradėti slysti ir sukelti avariją.
-

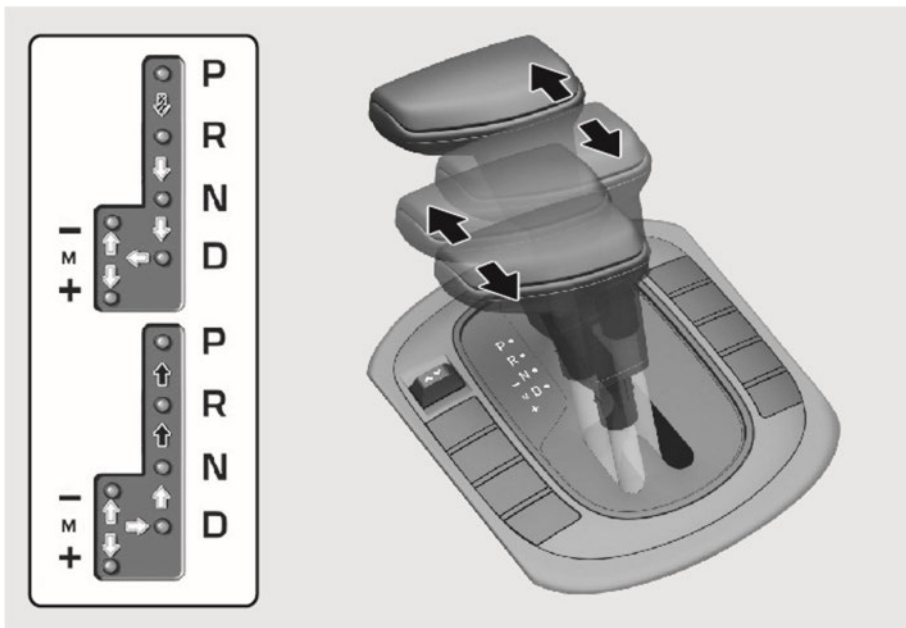
Išmanioji kintamo perdavimo pavarų dėžė (su pavarų perjungimo svirtelėmis)



-  : Nuspauskite stabdžių pedalą, paspauskite mygtuką pavarų perjungimo svirties priekyje ir stumkite pavarų perjungimo svirtį.
-  : Paspauskite pavaros mygtuką, stumdami pavarų perjungimo svirtį.
-  : Perjunkite pavarų svirtį.

Išmaniosios kintamo perdavimo pavarų dėžės (su pavarų perjungimo svirtelė) veikimas

Kai užvedimo jungiklis yra padėtyje ON, indikatorius skydelyje rodo pavarų perjungimo svirties padėtį.

P (stovėjimas)

Visada visiškai sustokite prieš perjungdami pavarų svirtį į padėtį P (stovėjimas).

Prieš išjungiant automobilį pavarų perjungimo svirtis turi būti padėtyje P (stovėjimas).

ĮSPĖJIMAS

- Perjungę pavarų svirtį į padėtį P (stovėjimas), kai automobilis dar juda, galite nesuvaldyti automobilio.
- Automobiliumi sustojus, visada perjunkite pavarų perjungimo svirtį į padėtį P (stovėjimas), įjunkite stovėjimo stabdį ir išjunkite automobilį.
- Nenaudokite padėties P (stovėjimas) vietoj stovėjimo stabdžio.

Informacija

Atliekant IVT automatinę diagnostiką gali padidėti arba sumažėti variklio sūkliai (aps./min.).

R (atbulinė eiga)

Naudokite šią padėtį norėdami automobiliu judėti atgal.

PASTABA

Visada visiškai sustokite prieš perjungdami svirtelę į padėtį R (atbulinė eiga) arba iš jos. Galite sugadinti pavarų dėžę, jei perjungsite į padėtį R (atbulinė eiga), kai automobilis juda.

N (neutrali)

Ratai ir pavarų dėžė nesujungti.

Naudokite N (neutralią) pavarą, jei norite iš naujo užvesti užgesusį variklį arba jei reikia išjungti variklį, kai jis veikia. Perjunkite į P (stovėjimo) režimą, jei dėl kokios nors priežasties norite palikti transporto priemonę.

Visada nuspauskite stabdžių pedalą, kai perjungiame pavarą iš padėties N (neutrali) į kitą pavarą.

ĮSPĖJIMAS

Nejunkite pavaros, jei tvirtai nelaikote kojos ant stabdžių pedalo. Perjungus pavarą, kai variklis dirba dideliu greičiu, automobilis gali judėti labai greitai. Galite nesuvaldyti automobilio ir atsitrekti į žmones arba daiktus.

D (važiavimas)

Tai yra įprasta važiavimo į priekį padėtis. Pavarų dėžė automatiškai nustatyti optimalų pavaros perdavimą, užtikrindama geriausią kuro ekonomiją ir sklandų važiavimą.

Norėdami gauti papildomos galios važiuodami kita transporto priemone arba įkalne, spauskite akceleratorių, kol pajusite žemesnę pavarą.

Važiavimo režimo jungikliu, esančiu pavarų perjungimo svirties konsolėje arba ant centrinio skydelio, vairuotojas gali perjungti ECO režimą arba NORMALŲj režimą į SPORTINĮ režimą.

Išsamesnės informacijos rasite šio skyriaus „Važiavimo režimo integruota valdymo sistema (2WD)“ skyriuje.

Rankinis pavarų perjungimo režimas



- [A] Vieną kartą stumtelėdami pavarų perjungimo svirtelę į priekį, perjungsitė į aukštesnę pavarą.
 [B] Žemesnę pavarą įjungsitė vieną kartą patraukdami pavarų perjungimo svirtelę atgal.

Nesvarbu, ar automobilis stovi, ar juda, rankinis pavarų perjungimo režimas pasirenkamas patraukiant pavarų perjungimo svirtelę iš padėties D (važiavimas) į rakinio pavarų perjungimo griovelį. Norėdami grįžti prie pavaros D (važiavimas), pastumkite pavarų perjungimo svirtį atgal į pagrindinį pavarų perjungimo griovelį.

Rankinio perjungimo režimu stumdami perjungimo svirtelę atgal ir pirmyn galėsite pasirinkti norimą pavarų diapazoną esamomis važiavimo sąlygomis.

i Informacija

- Rankinio perjungimo režimu galima pasirinkti tik aštuonias pavaras į priekį. Jei reikia važiuoti atgal arba pastatyti automobilį, perjunkite pavarų svirtį į padėtį R (atbulinė eiga) arba P (stovėjimas).
- Žemesnę pavarą įsijungia automatiškai, kai automobilio greitis sumažėja. Kai automobilis sustoja, automatiškai parenkama pirmą pavarą.
- Kai variklio sūkiai artėja prie raudonos zonos, pavarų dėžė automatiškai įjungia aukštesnę pavarą.

Pavaros užrakto sistema

Jūsų saugumui išmanioji kintamo perdavimo pavarų dėžė turi pavaros užrakto sistemą, kuri neleidžia perjungti pavaros iš padėties P (stovėjimas) į padėtį R (atbulinė eiga), jei nenuspaustas stabdžių pedalas.

Norėdami perjungti pavarų svirtį iš padėties P (stovėjimas) į padėtį R (atbulinė eiga):

- Nuspauskite ir laikykite nuspaudę stabdžių pedala.
- Užveskite automobilį arba pasukite užvedimo jungiklį į padėtį ON.
- Perjunkite pavarų svirtį.

Išmanioji kintamo perdavimo pavarų dėžė (su pasukama pavarų pasirinkimo svirtelė)

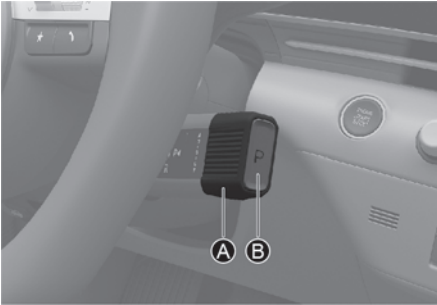

[A] Pavaros pasirinkimo ratukas
[B] P mygtukas

Išmaniosios kintamo perdavimo pavarų dėžės (su pasukama pavarų pasirinkimo svirtelė) veikimas

Kai užvedimo jungiklis yra padėtyje ON, indikatorius prietaisų skydelyje rodo pasukamos pavarų pasirinkimo svirtelės padėtį.

P (stovėjimas)

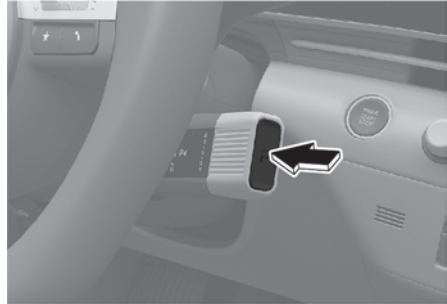

Visada visiškai sustokite prieš perjungdami pavarų svirtį į padėtį P (stovėjimas).

Norėdami įjungti P (stovėjimo) pavarą, nuspaudę stabdžių pedalą paspauskite P mygtuką.

Išjungus variklį, kai pavarų perjungimo svirtelė yra padėtyje R (atbulinė eiga), N (neutrali) ar D (važiavimas), automatiškai persijungs į padėtį P (stovėjimo).

⚠ ĮSPĖJIMAS

- Perjungę pavarų svirtį į padėtį P (stovėjimas), kai automobilis dar juda, galite nesuvaldyti automobilio.
- Automobiliui sustojus, visada perjunkite transporto priemonę į padėtį P (stovėjimas), įjunkite stovėjimo stabdį ir išjunkite variklį.
- Stovėdami ant nuolydžio, perjunkite pavarą į padėtį P (stovėjimas) ir įjunkite rankinį stabdį, kad transporto priemonė negalėtų riedėti žemyn.

i Informacija

Atliekant IVT automatinę diagnostiką gali padidėti arba sumažėti variklio sūkliai (aps./min.).

Automatinis P (stovėjimo) pavaros įjungimas

Toliau nurodytomis aplinkybėmis dėl saugumo automatiškai įjungiamas P (stovėjimo) pavarą:

- Kai variklis išjungiamas pavarų svirtelėi esant nustatyta į padėtį R (atbulinė eiga), D (važiavimas) arba N (neutrali).
- Kai veikiant varikliui yra atidarytos vairuotojo durelės, pavarų svirtelė nustatyta į padėtį R (atbulinė eiga), D (važiavimas) arba N (neutrali) ir automobiliui stovi.
- Kai atidarytos vairuotojo durys esant įjungtai N (neutraliai) pavarai ir išjungtam automobilio varikliui.

Tokiais atvejais turi būti įjungta P (stovėjimo) pavarą. Prietaisų skydelyje visada patikrinkite, ar įjungta P (stovėjimo) pavarą.

R (atbulinė eiga)



Naudokite šią padėtį norėdami automobiliui judėti atgal.

Norėdami įjungti R (atbulinės eigos) pavarą, nuspaudę stabdžių pedalą pasukite pasukamą pavarų pasirinkimo svirtelę į padėtį R (atbulinė eiga).

Kai automobilis sustabdomas padėtyje R (atbulinė eiga), atidarius vairuotojo dureles automatiškai perjungiamas į P (stovėjimo) pavarą.

Tačiau automobiliui judant, P (stovėjimo) pavarą gali būti automatiškai neįjungta, kad nebūtų sugadinta išmanioji kintamo perdavimo pavarų dėžė.

PASTABA

Visada visiškai sustokite prieš perjungdami svirtelę į padėtį R (atbulinė eiga) arba iš jos. Galite sugadinti pavarų dėžę, jei perjungsitė į padėtį R (atbulinė eiga), kai automobilis juda.

N (neutrali)

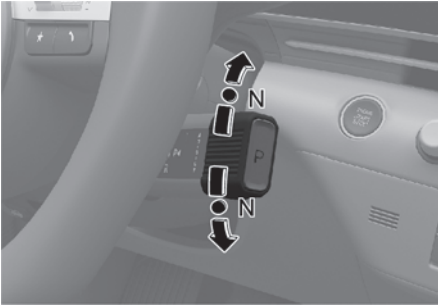

Ratai ir pavarų dėžė nesujungti.

Norėdami įjungti N (neutralią) pavarą, nuspaudę stabdžių pedalą pasukite pasukamą pavarų pasirinkimo svirtelę į padėtį N (neutrali) iš padėties R (atbulinė eiga) arba D (važiavimas).

Visada nuspauskite stabdžių pedalą, kai perjungiame pavarą iš padėties N (neutrali) į kitą pavarą.

Jei išjungus variklį pavarų perjungimo svirtelė yra nustatyta į padėtį N (neutrali), automatiškai įjungiamas P (stovėjimo) pava.

Tačiau jei išjungus variklį reikia pavarą palikti padėtyje N (neutrali), laikykitės instrukcijų, žr. šio skyriaus skyrių N (neutrali) pavaros įjungimas išjungus automobilį.

ĮSPĖJIMAS

Automobilį galima užvesti esant įjungtai N (neutrali) pavarai, tačiau dėl saugumo jį užveskite įjungę P (stovėjimas) pavarą.

N (neutralios) pavaros įjungimas išjungus automobilį

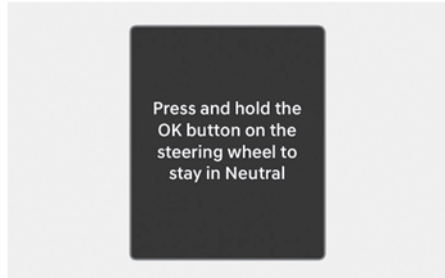

Jei norite likti N (neutralioje) padėtyje po variklio išjungimo (ACC būsenos), atlikite šiuos veiksmus.

1. Varikliui veikiant, išjunkite automatinį laikymą ir įjunkite stovėjimo stabdį.
2. Nuspaudę stabdžių pedalą pasukite pasukamą pavarų pasirinkimo svirtelę į padėtį N (neutrali).

3. Atitraukus koją nuo stabdžių pedalo, skydelio ekrane pasirodys pranešimas **Press and hold the OK button on the steering wheel to stay in Neutral.**
4. Paspauskite ir palaikykite vairo mygtuką **OK [A]** ilgiau nei 1 sekundę.
5. Skydelio ekrane pasirodžius pranešimui **Neutral will stay engaged when the vehicle is Off**, nuspaudę stabdžių pedalą išjunkite variklį.

Jei norite išjungti variklį, paspauskite P mygtuką, kai užvedimo jungiklis yra padėtyje ON.

PASTABA

Esant nustatytai N (neutrali) pavarai, paleidimo / išjungimo mygtukas bus ACC padėtyje. ACC padėtyje durų užrakinti nepavyks. Akumuliatorius gali išsikrauti, jei ilgai paliekamas ACC padėtyje.

D (važiavimas)

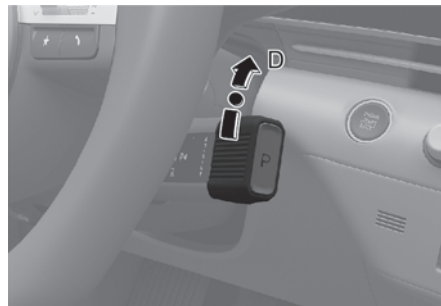

Tai yra įprasta važiavimo į priekį padėtis. Pavarų dėžė automatiškai nustatyti optimalų pavaros perdavimą, užtikrindama geriausią kuro ekonomiją ir sklandų važiavimą.

Norėdami gauti papildomos galios važiuodami kita transporto priemone arba įkalne, spauskite akceleratorių, kol pajusite žemesnę pavarą.

Norėdami įjungti D (važiavimo) pavarą, nuspaudę stabdžių pedalą pasukite pasukamą pavarų pasirinkimo svirtelę į padėtį D (važiavimas).

Kai automobilis sustabdomas padėtyje D (važiavimas) ir jei atidarote vairuotojo dureles neužsisegę saugos diržo, pavara automatiškai perjungiamą į padėtį P (stovėjimas).

⚠ PERSPĖJIMAS

Užvedus automobilį po sustojimo stačioje įkalnėje, net ir įjungus D (važiavimo) pavarą, jei nebus nuspaustas akceleratoriaus ar stabdžių pedalas, automobilis gali riedėti atgal ir sukelti avariją.

Pavaros užrakto sistema

Jūsų saugumui automatinė pavarų dėžė turi pavaros užrakto sistemą, kuri neleidžia perjungti pavaros iš padėties P (stovėjimas) į padėtį R (atbulinė eiga) arba D (važiavimas), jei nenuspaustas stabdžių pedalas.

Norėdami perjungti pavarų svirtį iš padėties P (stovėjimas) į padėtį R (atbulinė eiga) arba D (važiavimas):

1. Nuspauskite ir laikykite nuspaudę stabdžių pedalą.
2. Užveskite automobilį arba pasukite užvedimo jungiklį į padėtį ON.
3. Laikydami nuspaudę stabdžio pedalą, perjunkite pavarą.

Kai akumulatorius yra išsikrovęs

Jei akumulatorius yra išsikrovęs, pavarų perjungti negalėsite.

Avariniais atvejais atlikite toliau nurodytus veiksmus, kad perjungtumėte pavarą į N (neutraliąją) padėtį ant lygaus paviršiaus.

1. Prijunkite akumulatoriaus laidus nuo kitos transporto priemonės arba nuo kitos baterijos prie užvedimo gnybtų variklio skyriaus viduje.

Daugiau informacijos rasite 8 dalies skirsnyje „Užvedimas naudojant išorinį maitinimo šaltinį“.

2. Įjunkite stovėjimo stabdį, kai užvedimo jungiklis yra padėtyje ON.
3. Perjunkite pavarą į padėtį N (neutrali). Žr. šio skyriaus dalį „N (neutralios) pavaros įjungimas išjungus automobilį“.

i Informacija

Tais atvejais, kai pavarą reikia perjungti iš padėties P (stovėjimas) į N (neutrali), kai automobilis išjungtas, žr. šio skyriaus dalį „N (neutralios) pavaros įjungimas išjungus automobilį“.

Prietaisų skydelio ekrano pranešimai

„Press brake pedal to change gear“
(Norėdami perjungti pavarą paspauskite stabdžių pedalą)

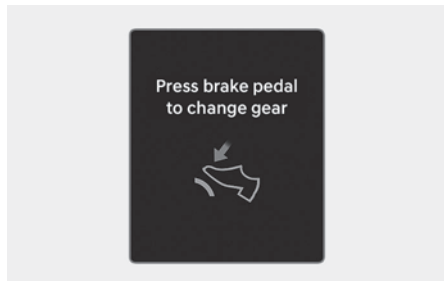

Šis pranešimas pasirodo tuo atveju, kai perjungiant pavarą nenuspaudžiamas stabdžių pedalas.

Nuspauskite stabdžių pedalą ir tada perjunkite pavarą.

„Shift to P after stopping“ (Sustoje perjunkite į padėtį P)

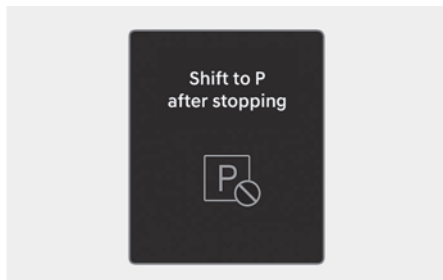

Šis pranešimas ekrane pasirodo tuo atveju, kai P (stovėjimo) pavara įjungiama automobiliui važiuojant.

Prieš perjungdami į P (stovėjimo) pavarą automobilį visiškai sustabdykite.

Patikrinkite P mygtuką

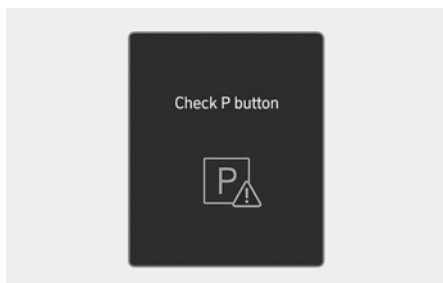

Šis pranešimas rodomas tuo atveju, kai kyla problemų dėl P mygtuko.

Rekomenduojame, kad automobilį patikrintų įgaliotasis HYUNDAI atstovas.

„Shifting system error“ (perjungimo sistemos sutrikimas)

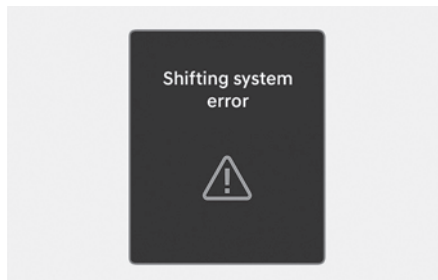

Šis pranešimas rodomas, kai pavarų dėžė arba pasukama pavarų pasirinkimo svirtelė tinkamai neveikia padėtyje P (stovėjimas).

Rekomenduojame, kad automobilį patikrintų įgaliotasis HYUNDAI atstovas.

„Check shift dial“ (patikrinkite pasukamą pavarų perjungimo svirtelę)

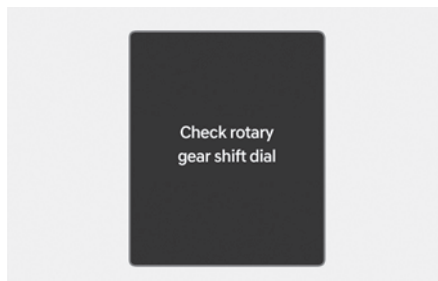

Šis pranešimas rodomas tuo atveju, kai sutrinka pasukamos pavarų pasirinkimo svirtelės veikimas.

Rekomenduojame, kad automobilį patikrintų įgaliotasis HYUNDAI atstovas.

PARK button error! Engage parking brake when parking vehicle (PARK mygtuko klaida! Įjunkite statymo stabdį tada, kai statote automobilį)

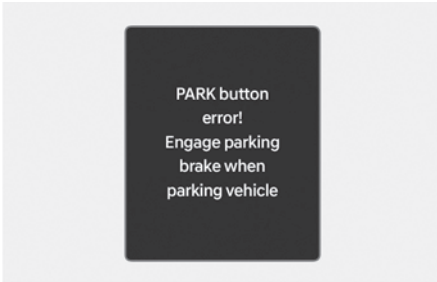

Šis pranešimas rodomas tuo atveju, kai kyla problemų dėl P mygtuko.

Rekomenduojame, kad automobilį patikrintų įgaliotasis HYUNDAI atstovas.

„Transmission hot! Park with engine On“ (Pavarų dėžė įkaito! Sustokite neišjungdami variklio)

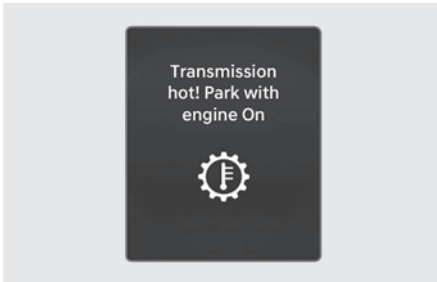

Pakartotinis staigus greitėjimas ir greitas paleidimas gali perkaitinti pavarų dėžę. Jei pavarų dėžė perkaista, automatinis apsaugos režimas įspėja vairuotoją garsiniu įspėjamuoju pranešimu.

Važiukite į saugią vietą, sustokite ir perjunkite pavarą į padėtį P (stovėjimas). Leiskite veikti varikliui. Palaukite, kol pakankamai atvės pavarų dėžė.

„High transmission temperature. Power limited“ (Aukšta pavarų dėžės temperatūra. Galia apribota)

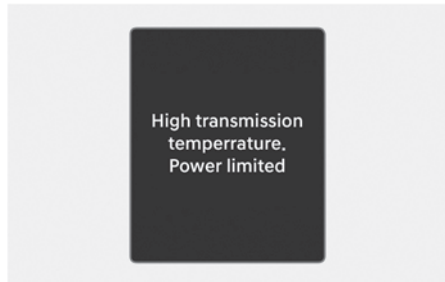

Jei nepaisydami perkaitusios pavarų dėžės ir toliau važiuojate, rodomas pirmiau minėtas įspėjamasis pranešimas, o vidinės apsaugos režimas apriboja transporto priemonės galią.

- Važiukite į saugią vietą, sustokite ir perjunkite pavarą į padėtį P (stovėjimas). Leiskite veikti varikliui. Palaukite, kol pakankamai atvės pavarų dėžė.
- Jei problemos išspręsti nepavyksta, rekomenduojame kreiptis į įgaliotąjį HYUNDAI atstovą.

„Shifting not possible due to overheating“
(perjungimas negalimas dėl perkaitimo)

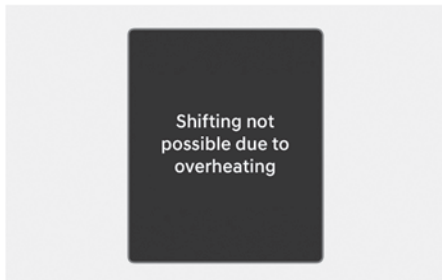

Pakartotinis staigus greitėjimas ir greitas paleidimas gali laikinai perkaitinti pavarų dėžę. Prieš pradėdami naudoti pasukamą pavarų pasirinkimo svirtelę, palaukite, kol sistema atvės.

„Transmission cooled down. Resume driving“
(Pavarų dėžė atvėso. Galite važiuoti)

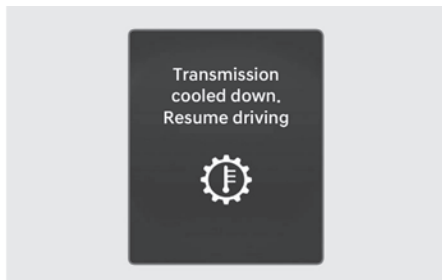

Šis pranešimas rodomas, kai automobiliu yra saugu važiuoti.

Pavarų perjungimo svirtelė (rankinis perjungimo režimas)

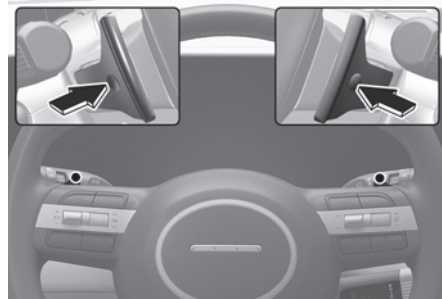

Perjungimo svirtelės už vairo veikia tada, kai pasirinkta pavaros padėtis D (važiavimas).

Patraukite [+] arba [-] perjungimo svirtelę vieną kartą, kad įjungtumėte vienu laipsniu aukštesnę arba žemesnę pavarą, o sistema pereitų iš automatinio perjungimo režimo į rankinio perjungimo režimą.

Norėdami grįžti į automatinį pavarų perjungimo režimą iš rankinio, atlikite vieną iš šių veiksmų:

- Patraukite ir laikykite pavarų perjungimo svirtelę [+].
- Perjunkite pavarą į padėtį D (važiavimas).

Rankinio pavarų perjungimo režimas taip pat persijungia į automatinį režimą vienoje iš šių situacijų:

- Kai važiavimo metu akceleratoriaus pedalas švelniai nuspaudžiamas ilgiau nei 6 sekundes.
- Kai automobilio greitis sumažėja ir nesiekia 7 km/h (4 mph).

i Informacija

Jei [+] ir [-] perjungimo svirtelės traukiamos vienu metu, pavara gali nepasikeisti.

Automobilio statymas

Visada visiškai sustokite ir nenukelkite kojos nuo stabdžių pedalo. Pavarą perjunkite į padėtį P (stovėjimas), įjunkite stovėjimo stabdį, o užvedimo jungiklį perjunkite į padėtį LOCK/OFF. Išlipdami iš automobilio pasiimkite su savimi automobilio raktą.

! ĮSPĖJIMAS

Jei pasiliecate automobilyje neišjungę variklio, ilgai nespaukite akceleratoriaus pedalo. Variklis arba išmetamųjų dujų sistema gali perkaisti ir sukelti gaisrą.

Išmetamosios dujos ir išmetamųjų dujų sistema labai įkaista. Nelieskite išmetamųjų dujų sistemos dalių.

Nesustokite ir nestatykite automobilio virš tokių degių medžiagų, kaip sausa žolė, popierius ar lapai. Jie gali užsidegti ir sukelti gaisrą.

Vairavimo patarimai

- Niekada neperjunginėkite pavaros iš P (stovėjimas) arba N (neutralios) padėties į kitą padėtį, kai nuspaustas akceleratoriaus pedalas.
- Niekada neperjunginėkite pavaros į padėtį P (stovėjimas), kai automobilis juda.

Prieš bandydami perjungti pavarų svirtį į padėtį R (atbulinė eiga) arba D (važiavimas), įsitikinkite, kad automobilis yra visiškai sustojęs.

- Važiuodami neperjunginėkite pavaros į padėtį N (neutrali). To nepadarius gali įvykti nelaimingas atsitikimas, nes gali būti prarastas variklio stabdys ir sugadinta pavara.
- Važiuodami į įkalnę arba žemyn nuokalne visada perjunkite į D (važiavimas), kai važiuojate pirmyn arba į R (atbulinė eiga), kai važiuojate atbuline eiga; taip pat patikrinkite monitoriuje rodomos pavaros padėtį. Jei važiuosite priešinga pasirinktos pavaros kryptimi, automobilis užges ir dėl pablogėjusio stabdžių veikimo gali įvykti rimta avarija.
- Nevairuokite laikydami koją ant stabdžių pedalo. Net ir lengvas, bet nuolatinis pedalo spaudimas gali perkaitinti stabdžius, padidinti jų nusidėvėjimą ir net juos sugadinti.

- Vienu metu nuspaudus ir akceleratoriaus, ir stabdžių pedalus galima suaktyvinti variklio galios mažinimo logiką, kad būtų užtikrintas transporto priemonės lėtėjimas. Automobilio greitėjimas bus tęsiamas atleidus stabdžių pedalą.
- Važiuodami rankinio pavarų perjungimo režimu, sumažinkite greitį prieš įjungdami žemesnę pavarą. Priešingu atveju žemesnė pavara gali neįsijungti, jei variklio sūkliai yra už leidžiamo diapazono ribų.
- Išlipdami iš automobilio visada įjunkite stovėjimo stabdį. Nepasitikėkite tuo, kad įjungus pavarų svirtį į padėtį P (stovėjimas), automobilis nejudės.
- Važiuodami slidžia kelio danga, būkite ypač atsargūs. Ypač atsargiai stabdykite, greitėkite ar perjunginėkite pavaras. Ant slidžios kelio dangos staiga pasikeitus automobilio greičiui, varantieji ratai gali prarasti sukibimą, galite nesuvaldyti automobilio ir sukelti avariją.
- Optimali automobilio eksploatacija ir ekonomiškumas pasiekiami tolygiai nuspaudžiant ir atleidžiant akceleratorių.

ĮSPĖJIMAS

Norėdami sumažinti sunkaus ar net mirtino sužalojimo pavojų:

- Dirbdami VISADA segėkite saugos diržą. Susidūrimo metu saugos diržu neprisėgusiam keleiviui yra kur kas didesnė tikimybė sunkiai susižeisti ar žūti nei prisėgusiam.
- Venkite didelio greičio posūkiuose ar apsisukdami.
- Staigiai nesukite vairo, pvz., greitai keisdami eismo juostas ar įvažiuodami į staigius posūkius.
- Apvartimo rizika labai padidėja, jei nesuvaldote automobilio važiuodami dideliu greičiu.
- Automobilį dažnai sunku suvaldyti, kai du ar daugiau ratų nuvažiuoja nuo važiuojamosios kelio dalies, o vairuotojas per staigiai pasuka vairą, norėdamas sugrąžinti automobilį į kelią.
- Jei automobilis nuvažiavo nuo važiuojamosios kelio dalies, staigiai nesukite vairo. Vietoje to, prieš grįždami į važiavimo juostą lėtai sumažinkite greitį.

Pavarų dėžė su dviguba sankaba

Pavarų dėžėje su dviguba sankaba yra septynios važiavimo pirmyn pavaros ir viena atbulinės eigos pavarą. Atskiros pavaros parenkamos automatiškai padėtyje D (važiavimas).

- Pavarų dėžę su dviguba sankaba galima laikyti mechanine pavarų dėže su automatiniu pavarų perjungimu. Ji leidžia jaustis lyg važiuojat su mechanine pavarų dėže, tačiau suteikia važiavimo su automatine pavarų dėže lengvumą.
- Pasirinkus padėtį D (važiavimas), pavarų dėžė automatiškai perjungia pavaras, panašiai kaip įprastinė automatine pavarų dėžė. Skirtingai nuo įprastinės automatinės pavarų dėžės, pavarų perjungimą kartais galima pajusti ir išgirsti, kai pavaros užkabina sankabas ir yra parenkamos pavaros.
- Pavarų dėžę su dviguba sankaba sudaro sauso tipo dvigubos sankabos mechanizmas, leidžiantis greičiau įsibėgėti ir taupyti degalus važiuojant. Tačiau jis skiriasi nuo įprastinės automatinės pavarų dėžės tuo, kad jame nėra sukimo momento keitiklio. Vietoj jo iš vienos pavaros į kitą perjungia praslystanti sankaba, ypač važiuojant mažesniu greičiu.

Dėl to pavarų perjungimas kartais labiau pastebimas ir gali jaustis nestiprus vibravimas, nes pavarų dėžės veleno sukimosi greitis suderinamas su variklio veleno greičiu. Tai įprasta pavarų dėžės su dviguba sankaba būklė.

- Sausojo tipo sankaba perduoda sukimo momentą tiesesniu keliu ir suteikia tiesioginio valdymo pojūtį, kuris gali skirtis nuo įprastinės automatinės pavarų dėžės veikimo. Tai gali būti labiau pastebima pajudant automobiliu iš vietos arba važiuojant nedideliu greičiu, stabčiojant.
- Sparčiai didinant automobilio greitį, variklio sūkliai gali smarkiai išaugti dėl sankabos praslydimo, kai pavarų dėžė su dviguba sankaba renka tinkamą pavarą. Tokia būseną yra normali.
- Kai pajudate iš vietos stovėdami šlaite, spauskite akceleratorių tolygiai ir palaiptai, kad išvengtumėte trūkčiojimo.
- Važiuodami mažesniu greičiu, greitai atleidę akceleratoriaus pedalą galite pajusti stabdymą varikliu, kol pavarų dėžė perjungia pavaras. Šis stabdymo variklio pojūtis panašus į mechaninės pavarų dėžės valdymą, važiuojant nedideliu greičiu.

- Važiuojant nuokalne jums gali kilti noras perjungti pavarų perjungimo svirtį į rankinio perjungimo režimą ir įjungti žemesnę pavarą, kad galėtumėte kontroliuoti greitį per daug nespausdami stabdžių pedalo.
- Užvesdami ir užgesindami automobilį galite girdėti spragtelėjimą, nes sistema atlieka automatinį tikrinimą. Tai įprastas garsas pavarų dėžėse su dviguba sankaba.
- Važiuodami pirmuosius 1500 km (1000 mylių) galite jausti, kad automobilis netolygiai greitėja važiuojant mažu greičiu. Šiuo įvažinėjimo laikotarpiu jūsų naujojo automobilio pavarų perjungimo kokybė ir našumas yra nuolatos optimizuojami.



ĮSPĖJIMAS

Norėdami sumažinti sunkaus ar net mirtino sužalojimo pavojų:

- Prieš įjungdami padėtį D (važiavimas) arba R (atbulinė eiga), visada patikrinkite, ar šalia jūsų automobilio nėra žmonių, ypač vaikų.
- Prieš palikdami vairuotojo vietą, visada perjunkite pavarų perjungimo mygtuką į padėtį P (stovėjimas), įjunkite stovėjimo stabdį ir pasukite užvedimo jungiklį į padėtį OFF. Jei nesilaikysite šių atsargumo priemonių, automobilis gali netikėtai ir staiga pajudėti.
- Nenaudokite staigaus stabdymo variklio (pavarų perjungimo iš aukštesnės į žemesnę) slidžiame kelyje. Automobilis gali prarasti sukibimą su keliu ir gali įvykti avarija.

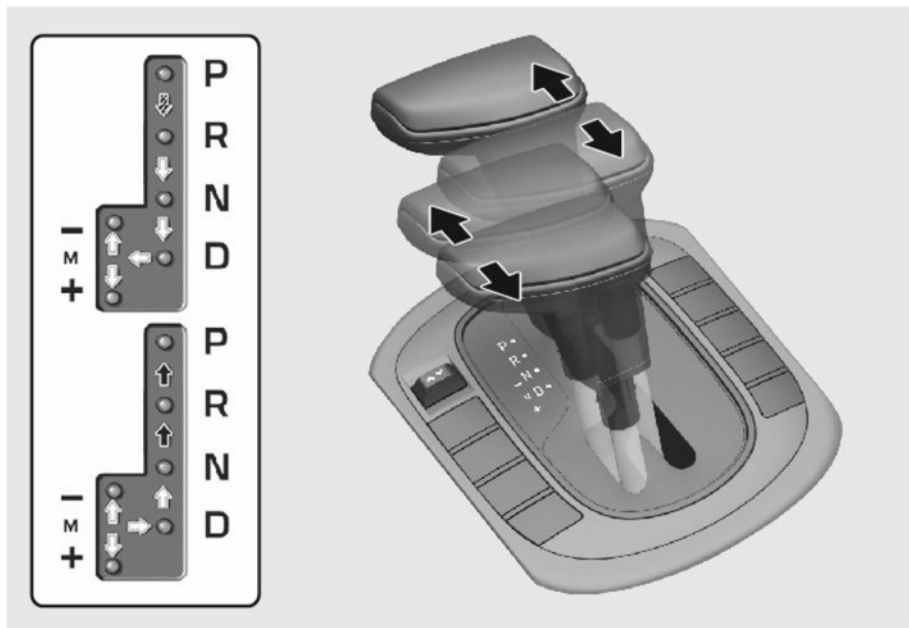
Pavarų dėžės su dviguba sankaba (su pavarų perjungimo svirtelėmis)



-  : Nuspauskite stabdžių pedalą, tada paspauskite mygtuką pavarų perjungimo svirtelės priekyje, stumdami pavarų perjungimo svirtelę.
-  : Paspauskite pavaros mygtuką, stumdami pavarų perjungimo svirtį.
-  : Pavarų perjungimo svirtis gali judėti laisvai.

Pavarų dėžės su dviguba sankaba (su pavarų perjungimo svirtelė) veikimas

Kai užvedimo jungiklis yra padėtyje ON, indikatorius skydelyje rodo pavarų perjungimo svirties padėtį.

P (stovėjimas)

Visada visiškai sustokite prieš perjungdami pavarų svirtį į padėtį P (stovėjimas).

Prieš išjungiant automobilį pavarų perjungimo svirtis turi būti padėtyje P (stovėjimas).

⚠ ĮSPĖJIMAS

- Perjungę pavarų svirtį į padėtį P (stovėjimas), kai automobilis dar juda, galite nesuvaldyti automobilio.
- Sustoję nuokalnėje, perjunkite pavarų svirtį į padėtį P (stovėjimas) ir įjunkite stovėjimo stabdį, kad automobilis nenuriedėtų žemyn.
- Nenaudokite padėties P (stovėjimas) vietoj stovėjimo stabdžio.

R (atbulinė eiga)

Rinkitės šią pavarą norėdami važiuoti atgal.

PASTABA

Prieš perjungdami pavarą į R (atbulinės eigos) arba iš jos, visada visiškai sustabdykite automobilį, kad nesugadintumėte pavarų dėžės.

N (neutrali)

Ratai ir pavarų dėžė nesujungti.

Naudokite N (neutralią) pavarą, jei norite iš naujo užvesti užgesusį variklį arba jei reikia išjungti variklį, kai jis veikia.

Perjunkite į P (stovėjimo) režimą, jei dėl kokios nors priežasties norite palikti transporto priemonę.

Visada nuspauskite stabdžių pedalą, kai perjungiame pavarą iš padėties N (neutrali) į kitą pavarą.

D (važiavimas)

Tai yra įprasta važiavimo pavarą. Pavarų dėžė automatiškai persijungia 7 pavarų seka, užtikrindama optimaliausias degalų sąnaudas ir variklio galią.

Jei reikia daugiau galios lenkiant kitą automobilį arba važiuojant į kalnę, iki galo nuspauskite akceleratorių. Pavarų dėžė automatiškai persijungia į kitą žemesnę pavarą (arba pavaras).

Važiavimo režimo jungikliu, esančiu pavarų perjungimo svirties konsolėje arba ant centrinio skydelio, vairuotojas gali perjungti ECO režimą arba NORMALŪjį režimą į SPORTINĮ režimą.

Išsamesnės informacijos rasite šio skyriaus „Važiavimo režimo integruota valdymo sistema (4WD)“ skyriuje.

Rankinis pavarų perjungimo režimas



[A] Vieną kartą stumtelėdami pavarų perjungimo svirtelę į priekį, perjungsitė į aukštesnę pavarą.

[B] Žemesnę pavarą įjungsitė vieną kartą patraukdami pavarų perjungimo svirtelę atgal.

Nesvarbu, ar automobilis stovi, ar juda, rankinis pavarų perjungimo režimas pasirenkamas patraukiant pavarų perjungimo svirtelę iš padėties D (važiavimas) į rakinio pavarų perjungimo griovelį. Norėdami grįžti prie pavaros D (važiavimas), pastumkite pavarų perjungimo svirtį atgal į pagrindinį pavarų perjungimo griovelį.

Rankinio perjungimo režimu stumdami perjungimo svirtelę atgal ir pirmyn galėsite pasirinkti norimą pavarų diapazoną esamomis važiavimo sąlygomis.

i Informacija

- Rankiniu pavarų perjungimo režimu galima pasirinkti tik septynias važiavimo į priekį pavaras. Jei reikia važiuoti atgal arba pastatyti automobilį, perjunkite pavarų svirtį į padėtį R (atbulinė eiga) arba P (stovėjimas).
- Žemesnę pavarą įsijungia automatiškai, kai automobilio greitis sumažėja. Kai automobilis sustoja, automatiškai parenkama pirmą pavarą.

- Kai variklio sūkliai artėja prie raudonos zonos, pavarų dėžė automatiškai įjungia aukštesnę pavarą.
- Vairuotojui pastūmus svirtį + (aukštyn) arba - (žemyn), pavarų dėžė gali neatlikti norimo pavaros pakeitimo, jei artimiausiai kitai pavarai neatitinka esamas variklio apsučių skaičius. Vairuotojas turi jungti aukštesnes pavaras atsižvelgdamas į kelio sąlygas ir sekdamas, kad variklio sūkliai nepereitų į raudoną zoną.

Pavaros užrakto sistema

Jūsų saugumui išmanioji kintamo perdavimo pavarų dėžė turi pavaros užrakto sistemą, kuri neleidžia perjungti pavaros iš padėties P (stovėjimas) į padėtį R (atbulinė eiga), jei nenuspaustas stabdžių pedalas.

Norėdami perjungti pavarų svirtį iš padėties P (stovėjimas) į padėtį R (atbulinė eiga):

1. Nuspauskite ir laikykite nuspaudę stabdžių pedalą.
2. Užveskite automobilį arba pasukite užvedimo jungiklį į padėtį ON.
3. Nuspauskite stabdžių pedalą ir įjunkite R pavarą.

Pavarų dėžė su dviguba sankaba (su pasukama pavarų pasirinkimo svirtele)

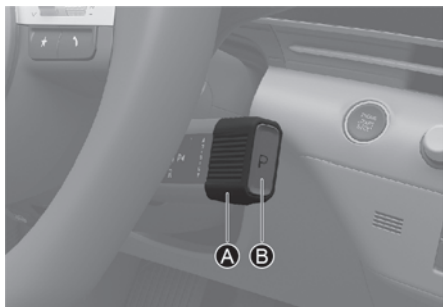

[A] Pavaros pasirinkimo ratukas
[B] P mygtukas

Pavarų dėžės su dviguba sankaba (su pasukama pavarų pasirinkimo svirtele) veikimas

Kai užvedimo jungiklis yra padėtyje ON, indikatorius prietaisų skydelyje rodo pasukamos pavarų pasirinkimo svirtelės padėtį.

P (stovėjimas)



Visada visiškai sustokite prieš perjungdami pavarų svirtį į padėtį P (stovėjimas).

Norėdami įjungti P (stovėjimo) pavarą, nuspaudę stabdžių pedalą paspauskite P mygtuką.

Išjungus variklį, kai pavarų perjungimo svirtelė yra padėtyje R (atbulinė eiga), N (neutrali) ar D (važiavimas), automatiškai persijungs į padėtį P (stovėjimo).

⚠ ĮSPĖJIMAS

- Perjungę pavarų svirtį į padėtį P (stovėjimas), kai automobilis dar juda, galite nesuvaldyti automobilio.
- Automobiliui sustojus, visada perjunkite transporto priemonę į padėtį P (stovėjimas), įjunkite stovėjimo stabdį ir išjunkite variklį.
- Stovėdami ant nuolydžio, perjunkite pavarą į padėtį P (stovėjimas) ir įjunkite rankinį stabdį, kad transporto priemonė negalėtų riedėti žemyn.

Automatinis P (stovėjimo) pavaros įjungimas

Toliau nurodytomis aplinkybėmis dėl saugumo automatiškai įjungiama P (stovėjimo) pvara:

- Kai variklis išjungiama pavarų svirtelei esant nustatytai į padėtį R (atbulinė eiga), D (važiavimas) arba N (neutrali).
- Kai veikiant varikliui yra atidarytos vairuotojo durės, pavarų svirtelė nustatyta į padėtį R (atbulinė eiga), D (važiavimas) arba N (neutrali) ir automobiliui stovi.
- Kai atidarytos vairuotojo durys esant įjungtai N (neutraliai) pavarai ir išjungtam automobilio varikliui.

Tokiais atvejais turi būti įjungta P (stovėjimo) pvara. Prietaisų skydelyje visada patikrinkite, ar įjungta P (stovėjimo) pvara.

R (atbulinė eiga)



Naudokite šią padėtį norėdami automobiliu judėti atgal.

Norėdami įjungti R (atbulinės eigos) pavarą, nuspaudę stabdžių pedalą pasukite sukamąjį pavaros rinkiklį į padėtį R (atbulinė eiga).

Kai automobilis sustabdomas padėtyje R (atbulinė eiga), atidarius vairuotojo dureles automatiškai perjungama į P (stovėjimo) pavarą.

Tačiau automobiliui judant, P (stovėjimo) pava ra gali būti automatiškai neįjungta, kad nebūtų sugadinta išmanioji kintamo perdavimo pavarų dėžė.

PASTABA

Visada visiškai sustokite prieš perjungdami svirtelę į padėtį R (atbulinė eiga) arba iš jos. Galite sugadinti pavarų dėžę, jei perjungsit e į padėtį R (atbulinė eiga), kai automobilis juda.

N (neutrali)

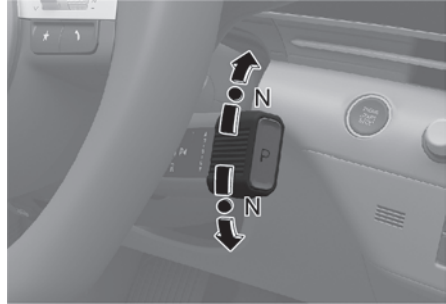

Ratai ir pavarų dėžė nesujungti.

Norėdami įjungti N (neutralią) pavarą, nuspaudę stabdžių pedalą pasukite pasukamą pavarų pasirinkimo svirtelę į padėtį N (neutrali) iš padėties R (atbulinė eiga) arba D (važiavimas).

Visada nuspauskite stabdžių pedalą, kai perjungiate pavarą iš padėties N (neutrali) į kitą pavarą.

Je i išjungus variklį pavarų perjungimo svirtelė yra nustatyta i padėtį N (neutrali), automatiškai įjungiam a P (stovėjimo) pava ra.

Tačiau jei išjungus variklį reikia pavarą palikti padėtyje N (neutrali), laikykitės instrukcijų, pateiktų dalyje „N (neutrali) pavaros įjungimas išjungus automobilį“.

⚠️ ĮSPĖJIMAS

Automobilį galima užvesti esant įjungtai N (neutrali) pavarai, tačiau dėl saugumo jį užveskite įjungę P (stovėjimas) pavarą.

N (neutralios) pavaros įjungimas išjungus automobilį

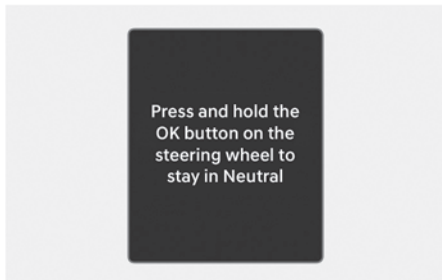

Jei norite likti N (neutralioje) padėtyje po variklio išjungimo (ACC būsenos), atlikite šiuos veiksmus.

1. Varikliui veikiant, išjunkite automatinį laikymą ir įjunkite stovėjimo stabdį.
2. Nuspaudę stabdžių pedalą pasukite pasukamą pavarų pasirinkimo svirtelę į padėtį N (neutrali).

3. Atitraukus koją nuo stabdžių pedalo, skydelio ekrane pasirodys pranešimas **Press and hold the OK button on the steering wheel to stay in Neutral.**
4. Paspauskite ir palaikykite vairo mygtuką **OK [A]** ilgiau nei 1 sekundę.
5. Skydelio ekrane pasirodžius pranešimui **Neutral will stay engaged when the vehicle is Off**, nuspaudę stabdžių pedalą išjunkite variklį.

Jei norite išjungti variklį, paspauskite P mygtuką, kai užvedimo jungiklis yra padėtyje ON.

PASTABA

Esant nustatytai N (neutrali) pavarai, paleidimo / išjungimo mygtukas bus ACC padėtyje. ACC padėtyje durų užrakinti nepavyks. Akumuliatorius gali išsikrauti, jei ilgai paliekamas ACC padėtyje.

D (važiavimas)

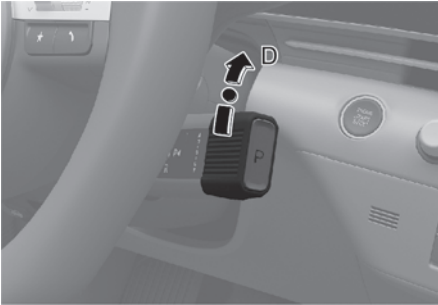

Tai yra įprasta važiavimo į priekį padėtis. Pavarų dėžė automatiškai nustatyti optimalų pavaros perdavimą, užtikrindama geriausią kuro ekonomiją ir sklandų važiavimą.

Norėdami įjungti D (važiavimo) pavarą, nuspaudę stabdžių pedalą pasukite pavaros pasirinkimo ratuką į padėtį D (važiavimas).

Norėdami gauti papildomos galios važiuodami kita transporto priemone arba įkalne, spauskite akceleratorių, kol pajusite žemesnę pavarą.

Kai automobilis sustabdomas padėtyje D (važiavimas) ir jei atidarote vairuotojo dureles neužsisegę saugos diržo, pavarą automatiškai perjungama į padėtį P (stovėjimas).

PERSPĖJIMAS

Užvedus automobilį po sustojimo stačioje įkalnėje, net ir įjungus D (važiavimo) pavarą, jei nebus nuspauštas akceleratoriaus ar stabdžių pedalas, automobilis gali riedėti atgal ir sukelti avariją.

Pavaros užrakto sistema

Jūsų saugumui automatinė pavarų dėžė turi pavaros užrakto sistemą, kuri neleidžia perjungti pavaros iš padėties P (stovėjimas) į padėtį R (atbulinė eiga) arba D (važiavimas), jei nenuspaustas stabdžių pedalas.

Norėdami perjungti pavarų svirtį iš padėties P (stovėjimas) į padėtį R (atbulinė eiga) arba D (važiavimas):

1. Nuspauskite ir laikykite nuspaudę stabdžių pedalą.
2. Užveskite automobilį arba pasukite užvedimo jungiklį į padėtį ON.
3. Nuspauskite stabdžių pedalą ir perjunkite pavarą į padėtį R (atbulinės eigos) arba D (važiavimas).

Pavarų perjungimo svirtelė (rankinis perjungimo režimas)

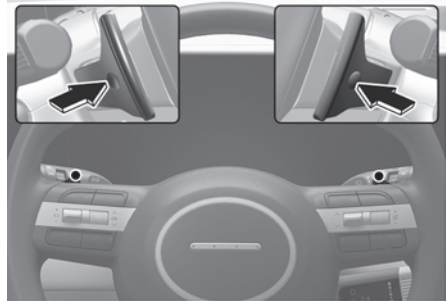

Perjungimo svirtelės už vairo veikia tada, kai pasirinkta pavaros padėtis D (važiavimas).

Patraukite [+] arba [-] perjungimo svirtelę vieną kartą, kad įjungtumėte vienu laipsniu aukštesnę arba žemesnę pavarą, o sistema pereitų iš automatinio perjungimo režimo į rankinio perjungimo režimą.

Norėdami grįžti į automatinį pavarų perjungimo režimą iš rankinio, atlikite vieną iš šių veiksmų:

- Patraukite ir laikykite pavarų perjungimo svirtelę [+].
- Perjunkite pavarą į padėtį D (važiavimas).

Rankinio pavarų perjungimo režimas taip pat persijungia į automatinį režimą vienoje iš šių situacijų:

- Kai važiavimo metu akceleratoriaus pedalas švelniai nuspaudžiamas ilgiau nei 6 sekundes.
- Kai automobilio greitis sumažėja ir nesiekia 7 km/h (4 mph).

i Informacija

Jei [+] ir [-] perjungimo svirtelės traukiamos vienu metu, pavana gali nepasikeisti.

DCT įspėjamieji pranešimai

Pavarų dėžės perkaitimo įspėjimas

Jei prietaisų skydelyje mirksi įspėjamasis pranešimas, rekomenduojame kreiptis į įgijotąjį HYUNDAI atstovą.

„Steep grade! Press brake pedal“
(išjungiamas automatinis stovėjimo stabdys... Nuspauskite stabdžių pedalą)

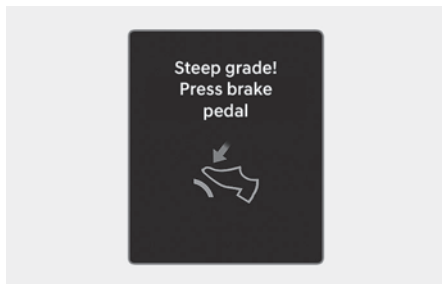

Šis pranešimas rodomas, kai automobilis važiuoja į įkalnę arba esant stačiam nuolydžiui.

Jei automobilis laikomas sustabdytas įkalnėje arba lėtai važiuoja į įkalnę laikant paspaustą akceleratoriaus pedalą, sankaba ir pavarų dėžė gali būti sugadinta.

Paspauskite stabdžių pedalą, jei pranešimai rodomi skydelio ekrane.

„Transmission temperature is high! Stop safely“ (Aukšta pavarų dėžės temperatūra! Sustokite saugioje vietoje)



Pakartotinis sustojimas ir pajudėjimas įkalnėje, staigus pajudėjimas arba greitėjimas ar kitos nepalankios važiavimo sąlygomis gali padidinti pavarų dėžės ir sankabos temperatūrą.

Jei aukšta sankabos ir pavarų dėžės temperatūra, automatinis apsaugos režimas įspėja vairuotoją garsiniu įspėjamoju signalu ir skydelyje mirksi pavarų perjungimo indikatorius.

- Važiukite į saugią vietą ir perjunkite pavarą į padėtį P (stovėjimas). Leiskite veikti varikliui. Palaukite, kol pakankamai atvės pavarų dėžė.
- Jei ignoruosite šį įspėjimą, pavaros gali persijunginėti staigiai, dažnai ar su trūkčiojimais.

**„Transmission hot! Park with engine On“
(Pavarų dėžė įkaito! Sustokite
neišjungdami variklio)**

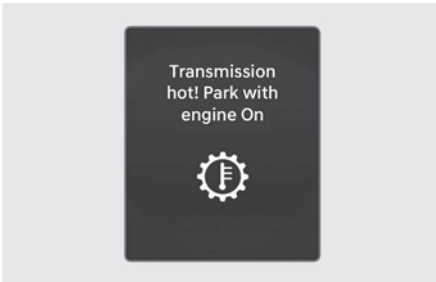

Jei nepaisydami perkaitusios pavarų dėžės ir toliau važiuojate, parodomas pirmiau minėtas įspėjamasis pranešimas, o vidinės apsaugos režimas išjungia sankabą.

- Važiuokite į saugią vietą ir perjunkite pavarą į padėtį P (stovėjimas). Leiskite veikti varikliui. Palaukite, kol pakankamai atvės pavarų dėžė.
- Jei įspėjamasis pranešimas rodomas nepertraukiamai, rekomenduojame kreiptis į įgaliotąjį HYUNDAI atstovą.

**„Cooling... Remain parked for 00 min.“
(Aušinama... Likite stovėti 00 min.)**

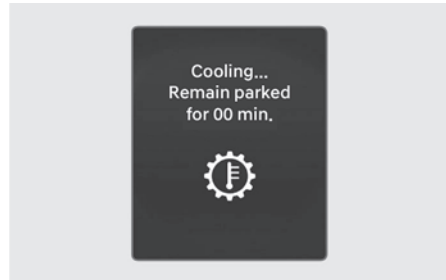

Jeį važiuojate į saugią vietą ir perjungiate pavarą į padėtį P (stovėjimas) veikiant varikliui, rodomas aukščiau pateikiamas įspėjamasis pranešimas.

- Palaukite, kol sankaba pakankamai atvės.

**„Transmission cooled down. Resume driving“
(Pavarų dėžė atvėso. Galite
važiuoti)**

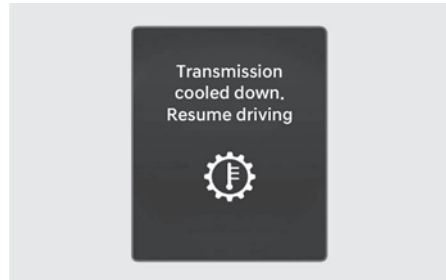

Šis pranešimas rodomas, kai automobiliu galima važiuoti.

Automobilį vairuokite kaip galima sklandžiau.

Įspėjamas pranešimas, kai naudojama pasukama pavarų pasirinkimo svirtelės

+ jeigu yra

„Press brake pedal to change gear“
(Norėdami perjungti pavarą paspauskite stabdžių pedalą)

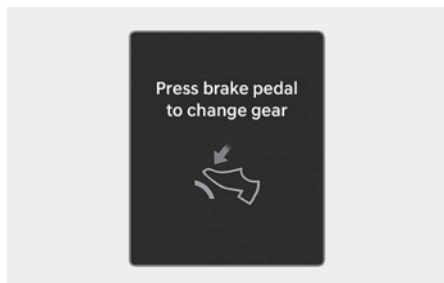

Šis pranešimas pasirodo tuo atveju, kai perjungiant pavarą nenuspaudžiamas stabdžių pedalas.

Nuspauskite stabdžių pedalą ir tada perjunkite pavarą.

„Shift to P after stopping“ (Sustoję perjunkite į padėtį P)

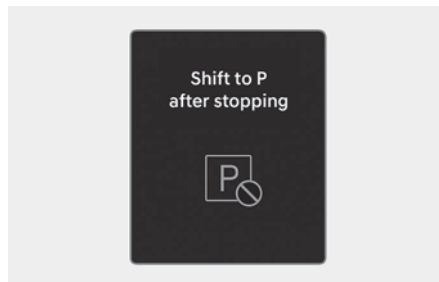

Šis pranešimas ekrane pasirodo tuo atveju, kai P (stovėjimo) pavarą įjungiamą automobiliui važiuojant.

Prieš perjungdami į P (stovėjimo) pavarą automobilį visiškai sustabdykite.

Patikrinkite P mygtuką

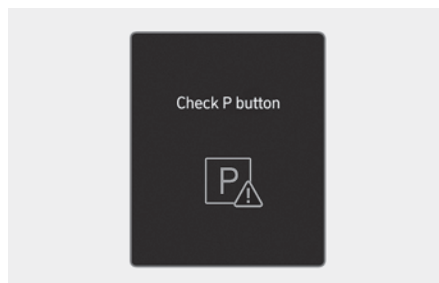

Šis pranešimas rodomas tuo atveju, kai kyla problemų dėl P mygtuko.

Rekomenduojame, kad automobilį patikrintų įgaliotasis HYUNDAI atstovas.

„Shifting system error“ (perjungimo sistemos sutrikimas)

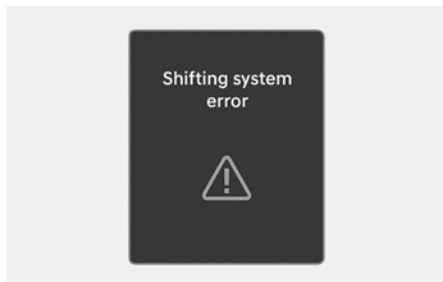

Šis pranešimas rodomas, kai pavarų dėžė arba pasukama pavarų pasirinkimo svirtelė tinkamai neveikia padėtyje P (stovėjimas).

Rekomenduojame, kad automobilį patikrintų įgaliotasis HYUNDAI atstovas.

„Check shift dial“ (patikrinkite pasukamą pavarų perjungimo svirtelę)

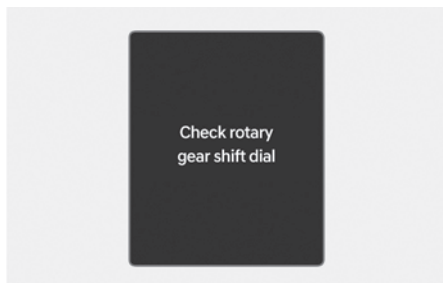

Šis pranešimas rodomas tuo atveju, kai sutrinka pasukamos pavarų pasirinkimo svirtelės veikimas.

Rekomenduojame, kad automobilį patikrintų įgaliotasis HYUNDAI atstovas.

PARK button error! Engage parking brake when parking vehicle (PARK mygtuko klaida! Įjunkite statymo stabdį tada, kai statote automobilį)

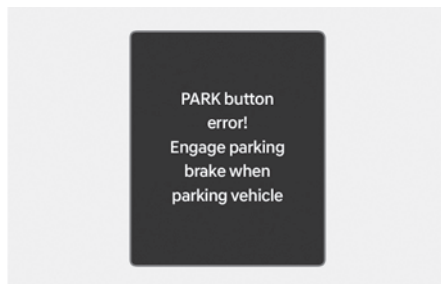

Šis pranešimas rodomas tuo atveju, kai kyla problemų dėl P mygtuko.

Rekomenduojame, kad automobilį patikrintų įgaliotasis HYUNDAI atstovas.

Automobilio statymas

Visada visiškai sustokite ir nenukelkite kojos nuo stabdžių pedalo. Pavarą perjunkite į padėtį P (stovėjimas), įjunkite stovėjimo stabdį, o užvedimo jungiklį perjunkite į padėtį OFF. Išlipdami iš automobilio pasiimkite su savimi automobilio raktą.

Vairavimo patarimai

- Niekada neperjunginėkite pavaros iš P (stovėjimas) arba N (neutralios) padėties į kitą padėtį, kai nuspaustas akceleratoriaus pedalas.
- Niekada neperjunginėkite pavaros į padėtį P (stovėjimas), kai automobilis juda.
Įsitikinkite, kad automobilis yra visiškai sustojęs, prieš bandydami perjungti pavarų svirtį į R (atbulinės eigos) arba D (važiavimo) padėtį.
- Važiuodami neperjunginėkite pavaros į padėtį N (neutrali). To nepadarius gali įvykti nelaimingas atsitikimas, nes gali būti prarasta galimybė stabdyti varikliu ir sugadinta pavarą.
- Važiuodami į įkalnę arba žemyn nuokalne visada perjunkite į D (važiavimas), kai važiuojate pirmyn arba į R (atbulinė eiga), kai važiuojate atbuline eiga; taip pat patikrinkite monitoriuje rodomos pavaros padėtį. Jei važiuosite priešinga pasirinktos pavaros kryptimi, automobilis užges ir dėl pablogėjusio stabdžių veikimo gali įvykti rimta avarija.
- Nevairuokite laikydami koją ant stabdžių pedalo. Net ir lengvas, bet nuolatinis pedalo spaudimas gali perkaitinti stabdžius, padidinti jų nusidėvėjimą ir net juos sugadinti.
- Vienu metu nuspaudus ir akceleratoriaus, ir stabdžių pedalus galima suaktyvinti variklio galios mažinimo logiką, kad būtų užtikrintas transporto priemonės lėtėjimas. Automobilio greitėjimas bus tęsiamas atleidus stabdžių pedalą.
- Važiuodami rankinio pavarų perjungimo režimu, sumažinkite greitį prieš įjungdami žemesnę pavarą. Priešingu atveju žemesnė pavarą gali neįsijungti, jei variklio sūkliai yra už leidžiamo diapazono ribų.
- Kai vairuodami naudojate pavarų perjungimo svirteles, prieš įjungdami žemesnę pavarą, sumažinkite greitį. Priešingu atveju žemesnė pavarą gali neįsijungti, jei variklio sūkliai yra už leidžiamo diapazono ribų.
- Išlipdami iš automobilio visada įjunkite stovėjimo stabdį. Nepasitikėkite tuo, kad įjungus pavarų svirtį į padėtį P (stovėjimas), automobilis nejudės.
- Važiuodami slidžia kelio danga, būkite ypač atsargūs. Ypač atsargiai stabdykite, greitėkite ar perjunginėkite pavaras. Ant slidžios kelio dangos staiga pasikeitus automobilio greičiui, varantieji ratai gali prarasti sukibimą, galite nesuvaldyti automobilio ir sukelti avariją.
- Optimali automobilio eksploatacija ir ekonomiškumas pasiekiami tolygiai nuspaudžiant ir atleidžiant akceleratorių.

ĮSPĖJIMAS

Norėdami sumažinti sunkaus ar net mirtino sužalojimo pavojų:

- Dirbdami VISADA segėkite saugos diržą. Susidūrimo metu saugos diržu neprisisegusiam keleiviui yra kur kas didesnė tikimybė sunkiai susižeisti ar žūti nei prisisegusiam.
- Venkite didelio greičio posūkiuose ar apsisukdami.
- Staigiai nesukite vairo, pvz., greitai keisdami eismo juostas ar įvažiuodami į staigius posūkius.
- Apvartimo rizika labai padidėja, jei nesuvaldote automobilio važiuodami dideliu greičiu.
- Automobilį dažnai sunku suvaldyti, kai du ar daugiau ratų nuvažiuoja nuo važiuojamosios kelio dalies, staigiai nesukite vairo. Vietoje to, prieš grįždami į važiavimo juostą lėtai sumažinkite greitį.
- Jei automobilis nuvažiavo nuo važiuojamosios kelio dalies, staigiai nesukite vairo. Vietoje to, prieš grįždami į važiavimo juostą lėtai sumažinkite greitį.
- HYUNDAI rekomenduoja laikytis nustatytų greičio apribojimų.

Informacija

Engingio paspaudimo mechanizmas

Maksimaliam pagreičiui naudokite atvirkštinio perjungimo mechanizmą. Nuspauskite akceleratoriaus pedalą už slėgio taško. Dviguba sankabos transmisija persijungia į žemesnę pavarą priklausomai nuo variklio sūkių.

Stabdymo sistema

Pagalbiniai stabdžiai

Jūsų automobilyje yra stabdžiai su stiprintuvu, kurie automobiliui važiuojant veikia automatiškai.

Jei variklis neveikia arba jis išjungiamas vairuojant, stabdžių stiprintuvus neveikia. Automobilį vis tiek galite sustabdyti, stabdžių pedalą spausdami didesne nei įprasta jėga. Tačiau stabdymo kelias gali būti ilgesnis nei naudojant stabdžius su stiprintuvu.

Kai automobilis veikia ne parengties režimu, stabdžių stiprintuvo galia silpnėja kiekvieną kartą paspaudus stabdžių pedalą. Nespaužinėkite stabdžių pedalo, kai stabdžių stiprintuvus neveikia.

Informacija

- Kai tam tikromis vairavimo ar oro sąlygomis nuspaudžiamas stabdžių pedalas, laikinai galite išgirsti triukšmą. Tai normalu ir nereiškia, kad stabdžių sistemoje yra gedimas.
 - Važiuojant keliu, kuriame yra apledėjimą stabdančių chemikalų, dėl apledėjimą stabdančių chemikalų gali atsirasti stabdžių triukšmas arba nenormalus padangų nusidėvėjimas. Esant saugaus eismo sąlygoms, papildomai nuspauskite stabdžius, kad pašalintumėte ledą mažinančias chemines medžiagas nuo stabdžių diskų ir trinkelį.
-

ĮSPĖJIMAS

Imkitės tokių atsargumo priemonių:

- Nevairuokite laikydami koją ant stabdžių pedalo. Stabdžiai gali per daug įkaisti, be reikalo dils stabdžių kaladėlės ir pailgės stabdymo kelias.
- Nusileidę nuo ilgo ar stataus kalno, naudokite bėgių perjungiklį ir rankiniu būdu perjunkite žemąją pavarą, kad galėtumėte valdyti greitį, nenaudodami per daug stabdžių pedalo. Nuolat spaudžiami stabdžiai perkaista ir gali laikinai sumažėti stabdymo efektyvumas.
- Šlapi stabdžiai blogina saugų automobilio stabdymą ir stabdant automobilį gali traukti į vieną pusę. Nestipriai nuspaudus stabdžius paaiškės, ar jiems buvo pakenkta. Visada taip išbandykite stabdžius važiuodami per gilų vandenį. Norėdami išdžiovinti stabdžius, lengvai spaudinėkite stabdžių pedalą, važiuodami saugiu greičiu iki stabdžiai ims normaliai veikti. Venkite važiuoti dideliu greičiu iki stabdžiai pradės veikti tinkamai.

Diskinių stabdžių nusidėvėjimo indikatorius

Kai automobilio stabdžių trinkelės nusidėvės ir prireiks naujų, iš priekinių arba galinių stabdžių sklis šaižus garsas. Šis garsas gali pasigirsti ir išnykti arba girdėtis kiekvieną kartą nuspaudus stabdžių pedalą.

Informacija

Visada keiskite priekinės ir galinės ašies kairės bei dešinės pusės stabdžių trinkeles tuo pat metu.

Elektroninis stovėjimo stabdys (EPB)

Stovėjimo stabdžio naudojimas

Elektroninio stovėjimo stabdžio (EPB) įjungimas:



1. Nuspauskite ir laikykite nuspaudę stabdžių pedalą.
2. Patraukite EPB jungiklį aukštyn. Patikrinkite, ar užsidedė stovėjimo stabdžio įspėjamoji lemputė.

Elektroninis stovėjimo stabdys (EPB) gali įsijungti automatiškai, kai:

- To reikia kitoms sistemoms
- Vairuotojas išjungia automobilį, kai veikia automatinis stovėjimo stabdys.

Avarinis stabdymas

Jei važiuojant kyla problemų dėl stabdžių pedalo, avarinis stabdymas yra įmanomas pakeliant ir laikant EPB jungiklį. Stabdyti galima tik laikant EPB jungiklį. Tačiau stabdymo kelias yra ilgesnis nei įprasta.

ĮSPĖJIMAS

Norėdami sumažinti sunkaus ar net mirtino sužalojimo pavojų, nejunkite elektroninio stovėjimo stabdžio automobiliui judant, nebent avarinėje situacijoje. Galite sugadinti stabdžių sistemą ir sukelti avariją.

Informacija

Avarinio stabdymo metu užsidega stovėjimo stabdžio įspėjamoji lemputė ir galite išgirsti spragsėjimą.

PASTABA

Jei girdėsite triukšmą arba pajausite degėsių kvapą, kai naudojate EPB sistemą avariniam stabdymui, rekomenduojame, kad automobilį patikrintų įgaliotasis HYUNDAI atstovas.

Stovėjimo stabdžio atleidimas

Elektroninio stovėjimo stabdžio (EPB) atleidimas:

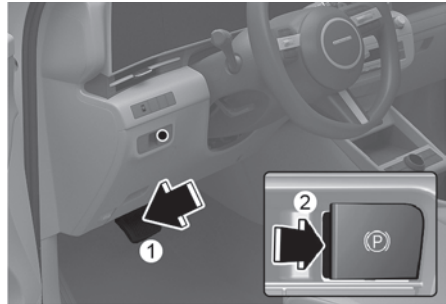

1. Perjunkite užvedimo jungiklį į padėtį ON arba START.
2. Nuspauskite stabdžio pedalą ir paspauskite EPB jungiklį.

Patikrinkite, ar užgeso stovėjimo stabdžio įspėjamoji lemputė.

Automatinis elektroninio stovėjimo stabdžio (EPB) atleidimas:

- Pavaros svirtelė padėtyje P (stovėjimas) arba N (neutrali)

Veikiant varikliui nuspauskite stabdžių pedalą ir pavarų perjungimo svirtelę perjunkite iš padėties P (stovėjimas) arba N (neutrali) į R (atbulinė eiga) arba D (važiavimas). Įsitikinkite, kad durelės, variklio ir bagažinės dangčiai yra uždaryti ir saugos diržas prisisegtas.

i Informacija

- Elektroninį stovėjimo stabdį galite įjungti net jei užvedimo jungiklis yra padėtyje LOCK/OFF (tik jeigu pakanka akumuliatoriaus energijos), tačiau tuomet negalėsite jo išjungti.
- Prieš važiuodami nuo kalno arba atbulomis, nuspauskite stabdžių pedalą ir išjunkite elektroninį stovėjimo stabdį naudodami EPB jungiklį.

PASTABA

- Jei stovėjimo stabdžio įspėjamoji lemputė tebedega net išjungus EPB, rekomenduojama, kad automobilį patikrintų įgaliotasis HYUNDAI atstovas.
- Nevairuokite automobilio įjungę EPB. Stabdžių trinkelės ir stabdžių diskas labiau dėvėsis.

Įspėjamieji pranešimai

Norėdami išjungti EPB, prisisekite saugos diržų, uždarykite dureles, variklio ir bagažinės dangčius

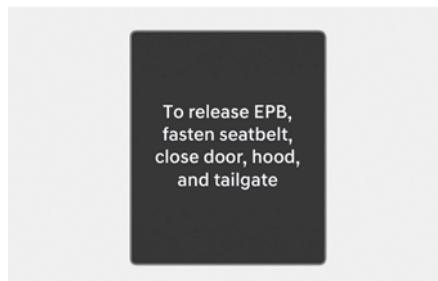

Jei vairuotojo saugos diržas yra atsegtas, variklio ar bagažinės dangtis arba durelės atidarytos, kai bandote važiuoti esant įjungtam EPB, skamba įspėjamasis signalas ir rodomas pranešimas.

⚠ ĮSPĖJIMAS

Siekiant išvengti sunkių ar net mirtinų sužalojimų atsitiktinai pajudėjus automobiliui:

- Visada visiškai sustokite ir prieš pastatydami automobilį laikykite nuspaustą stabdžių pedalą, perjunkite pavarą į padėtį P (stovėjimas), patraukite aukštyn EPB jungiklį ir perjunkite užvedimo jungiklį į padėtį LOCK / OFF. Išlipdami iš automobilio pasiimkite su savimi raktą.
- Niekada neleiskite žmonėms, nepažįstantiems automobilio, liesti EPB jungiklio.
- EPB atleiskite tik atsisėdę į automobilį ir koja tvirtai nuspaudę stabdžių pedalą.

PASTABA

Važiuojant su įjungtu stovėjimo stabdžiu galima perkaitinti stabdžių sistemą ir anksčiau laiko sudėvėti ar sugadinti stabdžius.

i Informacija

- Įjungiant ar atleidžiant EPB, gali girdėtis spragtelėjimas. Tai normalu ir reiškia, kad EPB veikia tinkamai.
- Jei automobilio raktelius paliekate stovėjimo aikštelės darbuotojui, kad pastatytų jūsų automobilį, būtinai informuokite jį, kaip naudotis EPB.

EPB triktis

Užvedimo jungiklį nustačius į padėtį ON, pradeda šviesti elektroninio stovėjimo stabdžio (EPB) įspėjamoji lemputė, o kai sistema tinkamai veikia, ji maždaug po 3 sekundžių užgesa.

Jei EPB įspėjimo lemputė neužgesa, užsidega važiuojant arba neužsidega, kai užvedimo jungiklis perjungiamas į padėtį ON, EPB gali veikti netinkamai.

Jei tai nutinka, rekomenduojame, kad automobilį patikrintų įgaliotasis HYUNDAI atstovas.

EPB įspėjamoji lemputė gali užsidegti, kai užsidega elektroninės stabilumo kontrolės sistemos (ESC) indikatorius, rodantis, kad ESC neveikia tinkamai, tačiau tai nėra EPB triktis.

i Informacija

- Jei stovėjimo stabdžio įspėjamoji lemputė neužsidega arba mirksi net patraukus EPB jungiklį, EPB neįjungtas.
- Jei EPB įspėjamoji lemputė vis dar šviečia arba stovėjimo stabdžio įspėjamoji lemputė mirksi, kai dega EPB įspėjamoji lemputė, paspauskite jungiklį, o po to jį pakelkite. Pakartokite tai dar kartą. Jei EPB įspėjamoji lemputė neužgesa, rekomenduojame, kad automobilį patikrintų įgaliotasis HYUNDAI atstovas.

Stovėjimo stabdžio įspėjamoji lemputė



Ši lemputė dega įjungus stovėjimo stabdį, kai užvedimo jungiklis yra padėtyje START arba ON.

Prieš važiuodami įsitikinkite, kad stovėjimo stabdis yra išjungtas ir nedega įspėjamoji stovėjimo stabdžių lemputė.

Jei stovėjimo stabdžio įspėjamoji lemputė dega išjungus stovėjimo stabdį, kai variklis veikia, gali būti triktis stabdžių sistemoje.

Jei įmanoma, nedelsdami sustokite. Jei tai neįmanoma, vairuodami automobilį būkite labai atsargūs ir važiuokite tik tol, kol pasieksite saugią vietą.

Automatinis stovėjimo stabdys

Automatinis stovėjimo stabdys išlaiko automobilį vietoje, net jei stabdžių pedalas nėra nuspaustas po to, kai vairuotojas visiškai sustabdo automobilį nuspausdamas stabdžių pedalą.

i Informacija

Kai automobilis užvedamas iš naujo, taikomas paskutinis automatinio stovėjimo stabdžio nustatymas.

Norint įjungti:

A tipas

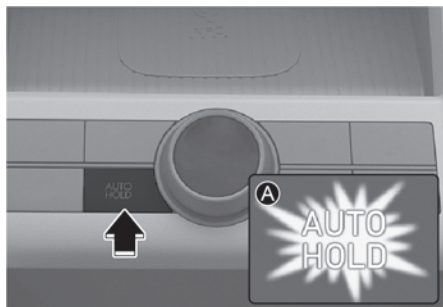

B tipas

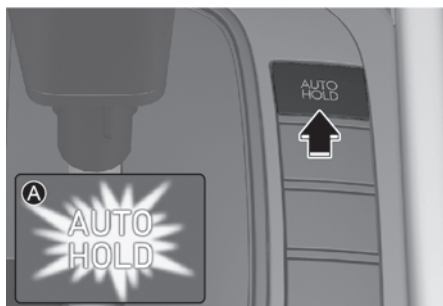

[A] Balta

1. Kai vairuotojo durelės, bagažinės ir variklio dangčiai uždaryti, nuspauskite stabdžių pedalą ir paspauskite jungiklį AUTO HOLD. Užsidega baltas indikatorius AUTO HOLD ir sistema veikia parengties režimu.
2. Kai visiškai sustabdote automobilį nuspausdami stabdžių pedalą, AUTO HOLD (automatinis stovėjimo stabdys) palaiko stabdžių slėgį, kad automobilis nejudėtų. Indikatoriaus spalva pasikeičia iš baltos į žalią.
Automobilis nepajuda net atleidus stabdžių pedalą.

Norint išjungti:

Jei nuspausite akceleratoriaus pedalą, kai pavarą yra padėtyje D (važiavimas) yra pasirinktas rankinis pavarų perjungimo režimas arba yra padėtyje R (automobilis su pavarų perjungimo mygtuku), automatinis stovėjimo stabdys išsijungs automatiškai ir automobilis pradės judėti. Indikatoriaus AUTO HOLD (automatinis stovėjimo stabdys) spalva pasikeičia iš žalios į baltą.

! ĮSPĖJIMAS

Prieš nuspausdami akceleratoriaus pedalą, kad išjungtumėte automatinį stovėjimo stabdį, visada apsidairykite aplink savo automobilį.

Norint išjungti:

A tipas

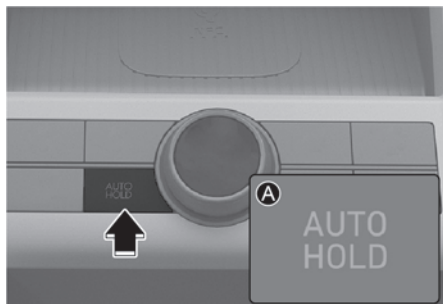

B tipas



[A] Lemputė nedega

1. Nuspauskite ir laikykite nuspaudę stabdžių pedalą.
 2. Paspauskite jungiklį AUTO HOLD.
- Indikatorius AUTO HOLD užges.

ĮSPĖJIMAS

Kad automobilis netikėtai nepajudėtų, visada nuspauskite stabdžių pedalą, kad išjungtumėte automatinį stovėjimo stabdį prieš:

- Važiuodami nuo kalno.
- Važiuodami automobiliu atbuline eiga (R).
- Statydami automobilį.

Informacija

Automatinis stovėjimo stabdys neveikia, kai:

- Atidarytos vairuotojo durulės arba variklio dangtis.
- Atidarytas bagažinės dangtis.
- Pavara yra padėtyje P (stovėjimas) arba R (atbulinė eiga).
- Įjungtas EPB.
- Automatinis stovėjimo stabdis automatiškai persijungia į EPB, kai:
 - Atidarytos vairuotojo durulės arba variklio dangtis.
 - Automobilis stovi ilgiau nei 10 minučių.
 - Automobilis pastatytas ant staus šlaito.
 - Automobilis kelis kartus pajudėjo.
 - Atidarytas bagažinės dangtis.

Užsidega stovėjimo stabdžio įspėjamoji lemputė, indikatorius AUTO HOLD spalva pasikeičia iš žalios į baltą, pasigirsta įspėjamasis garsinis signalas ir ekrane pasirodo pranešimas, informuojantis jus, kad automatiškai įsijungė EPB. Prieš vairuodami, nuspauskite stabdžių pedalą, apsidairykite aplinkui ir išjunkite stovėjimo stabdį paspausdami EPB jungiklį.

PASTABA

Jei AUTO HOLD indikatoriaus spalva pasikeičia į geltoną arba vairuotojo durelių, variklio ar bagažinės dangčio atidarymo aptikimo sistema veikia netinkamai, automatinis stovėjimo stabdys neveikia tinkamai. Rekomenduojama kreiptis į įgaliotąjį HYUNDAI atstovą.

PASTABA

jeigu yra neuždarytų vairuotojo durų ar variklio gaubto aptikimo sistemos triktis, automatinis stovėjimo stabdys gali neveikti tinkamai. Rekomenduojama kreiptis į įgaliotąjį HYUNDAI atstovą.

Įspėjamieji pranešimai

„Parking brake automatically applied“ (stovėjimo stabdys įjungtas automatiškai)

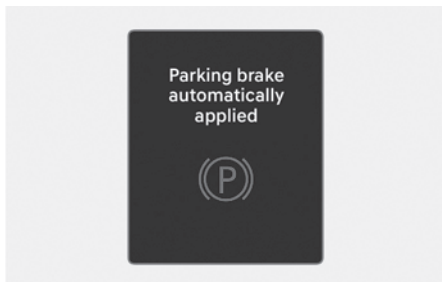

Kai esant įjungtam automatiniam stovėjimo stabdžiui įjungiamas EPB, pasigirda įspėjamasis garsinis signalas ir ekrane pasirodo pranešimas.

„Deactivating AUTO HOLD... Press brake pedal“ (išjungiamas automatinis stovėjimo stabdys... Nuspauskite stabdžių pedalą)

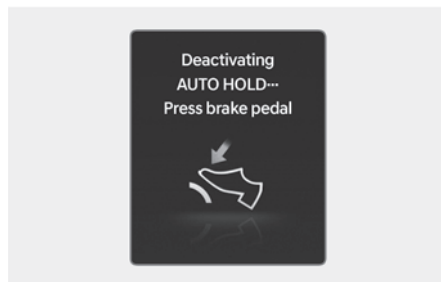

Kai perėjimas iš automatinio stovėjimo stabdžio į elektroninį stovėjimo stabdį (EPB) tinkamai neveikia, pasigirda įspėjamasis garsinis signalas ir ekrane rodomas pranešimas.

Nuspauskite stabdžių pedalą, kad išjungtumėte automatinį stovėjimo stabdį

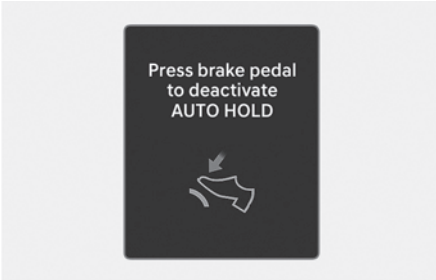

Jei nenuspaudėte stabdžių pedalo, kai automatinis stovėjimo stabdys atleistas paspaudus jungiklį AUTO HOLD, funkcija gali tinkamai neveikti. Pasigirta įspėjamasis garsinis signalas ir ekrane pasirodo pranešimas.

„AUTO HOLD conditions not met. Close door and hood“ (neįvykdytos automatinio stovėjimo stabdžio veikimo sąlygos, uždarykite duris ir variklio gaubtą)

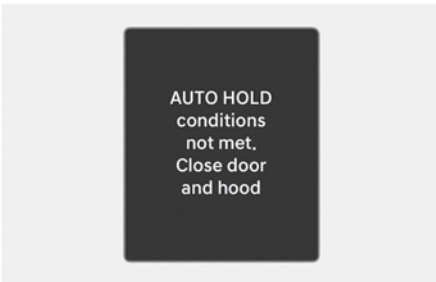

Jei paspaudus jungiklį AUTO HOLD vairuotojo durelės ir variklio dangtis neuždaryti, pasigirsta įspėjamasis garsinis signalas ir prietaisų skydelio ekrane pasirodo pranešimas.

Stabdžių antiblokavimo sistema (ABS)

⚠ ĮSPĖJIMAS

Stabdžių antiblokavimo sistema (ABS) arba elektroninė stabilumo kontrolės (ESC) sistema nepadaeda išvengti avarijos, jei netinkamai ar pavojingai manevruosite. Nors avarinio stabdymo metu automobilio valdymas pagerėja, visada išlaikykite saugų atstumą iki priekyje esančių objektų. Visada sumažinkite automobilio greitį esant ekstremaliomis eismo sąlygomis.

Automobilių su ABS arba ESC stabdymo kelias gali būti ilgesnis nei automobilių be šių sistemų esant šioms kelio sąlygoms:

- Nelygūs keliai, žvyreliai ar sniegu padengti keliai.
- Keliai, kurių kelio danga yra duobėta arba paviršiaus aukštis yra skirtingas.
- Ant automobilio ratų uždėtos sniego grandinės.

Niekada nebandykite, kaip veikia automobilių su ABS arba ESC saugos funkcijos, važiuodami dideliu greičiu ar posūkiuose. Tai gali sukelti avariją ir kelti pavojų jūsų ar kitų žmonių saugumui.

ABS yra elektroninė stabdymo sistema, padedanti išvengti slydimo stabdant. ABS leidžia vairuotojui tuo pačiu metu vairuoti ir stabdyti.

ABS naudojimas

Kad gautumėte didžiausią naudą iš stabdžių antiblokavimo sistemos avarinės situacijos metu, nebandykite keisti slėgio stabdžių sistemoje ir nespauskite stabdžių pedalo. Kiek įmanoma stipriau nuspauskite stabdžių pedalą.

Spaudžiant stabdžių pedalą tokiomis sąlygomis, kai ratai gali užsiblokuoti, gali pasigirsti garsai stabdžiuose arba galite pajusti stabdžių pedalo virpėjimą. Tai normalu ir reiškia, kad ABS veikia.

ABS nesumažina automobilio stabdymo laiko ar atstumo.

Visada laikykitės saugaus atstumo iki priešais važiuojančio automobilio.

ABS neapsaugo nuo slydimo, sukkelto staigaus krypties pakeitimo, pavyzdžiui, bandant per greitai įveikti posūkį ar staigiai keičiant važiavimo juostą. Visada važiuokite saugiu greičiu, atsižvelgdami į kelio ir oro sąlygas.

ABS negali apsaugoti nuo stabilumo praradimo. Stipriai stabdydami visada vairuokite atsargiai. Dėl staigaus vairo pasukimo jūsų automobilis vis tiek gali nukrypti į iš priekio atvažiuojančio transporto eismo juostą ar nuo kelio.

Žvyrkeliuose ar keliuose nelygia danga automobilio su stabdžių antiblokavimo sistema stabdymo kelias gali būti ilgesnis nei automobilių su įprastine stabdžių sistema.

Kai užvedimo jungiklis yra padėtyje ON, ABS įspėjamoji lemputė (🚨) dega keletą sekundžių.

Per tą laiką ABS sistema atlieka automatinę diagnostiką ir lemputė užgesa, jei viskas gerai. Jei lemputė neužgesa, rekomenduojama kuo greičiau kreiptis į įgaliotąjį HYUNDAI atstovą.

ĮSPĖJIMAS

Jei ABS (🚨) įspėjamoji lemputė šviečia ir neužgesa, ABS sistema gali būti sugedusi. Stabdžiai su stiprintuvu veiks normaliai. Kad sumažintumėte sunkių sužalojimų ar mirties riziką, rekomenduojama kuo skubiau kreiptis į įgaliotąjį HYUNDAI prekybos atstovą.

PASTABA

Kai važiujete keliu, su kurio danga ratų sukibimas yra prastas, pavyzdžiui, apledėjusiu keliu, ir nuolat stabdote, ABS veikia visą laiką ir gali pradėti šviesti ABS (ABS) įspėjamoji lemputė. Važiokite į saugią sustojimo vietą ir išjunkite automobilį.

Užveskite automobilį iš naujo. Jei ABS įspėjamoji lemputė nedega, jūsų ABS sistema veikia normaliai.

Jei lemputė šviečia, rekomenduojama kuo greičiau kreiptis į įgaliotąjį HYUNDAI atstovą.

i Informacija

Jei, išsikrovus akumuliatoriui, užvedate automobilį nuo išorinio maitinimo šaltinio, tuo pačiu metu gali pradėti šviesti ABS (ABS) įspėjamoji lemputė. Tai nereiškia, kad jūsų ABS sistemoje yra triktis. Prieš važiuodami, įkraukite akumuliatorių.

Elektroninė stabilumo kontrolės sistema (ESC)



Elektroninė stabilumo kontrolės sistema (ESC) padeda išlaikyti automobilio stabilumą posūkiuose.

ESC seka, ar automobilio važiavimo trajektorija atitinka vairo pasukimo kampą. ESC pristabdo reikiamą automobilio ratą ir įsiterpia į variklio valdymo sistemą, kad padėtų vairuotojui išlaikyti automobilį numatytoje važiavimo trajektorijoje. Sistema neapsaugos, jei vairuosite nesaugiai. Visada priderinkite greitį ir vairavimą prie kelio sąlygų.

⚠ ĮSPĖJIMAS

Posūkiuose niekada nevažiuokite greičiau, nei galima atsižvelgiant į kelio sąlygas. ESC sistema neapsaugo nuo avarijų.

Per didelis greitis posūkiuose, staigūs manevrai ir slydimas šlapiais paviršiais gali sukelti rimtą avariją.

ESC veikimas

Režimas ESC ON

Kai užvedimo jungiklis yra padėtyje ON, užsidega ir apie 3 sekundes dega indikatorių lemputės ESC IR ESC OFF. Kai abu indikatoriai užgęsta, įsijungia ESC.

Kai sistema veikia



- Spaudžiant stabdžių pedalą tokiomis sąlygomis, kai ratai gali užsiblokuoti, gali pasigirsti garsai stabdžiuose arba galite pajusti stabdžių pedalo virpėjimą.
- Jei pastovaus greičio palaikymo sistema buvo naudojama įsijungiant ESC, pastovaus greičio palaikymo sistema automatiškai išsijungia. Žr. 7 skyriaus dalį „Pastovaus greičio palaikymo sistema (CC)“.
- Išvažiuojant iš purvo ar važiuojant slidžiu keliu, variklio sūkiai (apsisukimai per minutę) gali nepadidėti net stipriai nuspaudus akceleratoriaus pedalą. Taip sistema išlaiko automobilio stabilumą ir sukibimo jėgą ir tai nereiškia, kad joje yra gedimas.

Režimas ESC OFF



Norėdami išjungti ESC sistemą:

- 1 būseną

Spustelėkite mygtuką ESC OFF. Užsidegs ESC OFF indikatoriaus lemputė ir (arba) bus rodomas pranešimas **Traction control disabled**.

ESC sukibimo valdymo funkcija yra išjungta, tačiau ESC stabdžių valdymo funkcija vis dar veikia.

- 2 būseną

Nuspauskite ir palaikykite nuspaudę mygtuką ESC OFF ilgiau nei 3 sekundes. Užsidega indikatorius ESC OFF ir (arba) ekrane pasirodo pranešimas **Traction control and ESC disabled** bei skamba įspėjamasis garsinis signalas. ESC sukibimo valdymo funkcija (variklio valdymas) ir ESC stabdžių valdymo funkcija (stabdžių valdymas) išjungta.

Jei išjungus ESC užvedimo jungiklis yra padėtyje LOCK / OFF, ESC lieka išjungta. Vėl užvedus automobilį ESC įsijungia automatiškai.

Indikatoriai

ESC indikatorius (mirksi)



ESC OFF (ESC išjungta) indikatorius (pradedą šviesti)



Pasukus užvedimo jungiklį į padėtį ON, indikatorius ESC užsidega, o paskui užgęsta, jei ESC sistema veikia normaliai. Indikatorius ESC mirksi, kai ESC sistema veikia.

Jei ESC indikacinė lemputė lieka degti, rekomenduojama, kad automobilį kuo skubiau patikrintų įgaliotasis HYUNDAI atstovas.

Indikatorius ESC OFF užsidega, kai jei ESC sistema išjungiamą.

⚠ ĮSPĖJIMAS

Jeį indikatorius ESC mirksi, tai reiškia, kad ESC įsijungė:

- Važiokite lėtai ir NIEKADA nebandykite greitėti.
- Niekada neišjunkite ESC, kol mirksi ESC indikatoriaus lemputė. Galite prarasti automobilio kontrolę ir sukelti eismo įvykį.

PASTABA

Jeį automobilio ratų ir padangų dydžiai skiriasi, gali būti ESC sistemos triktis. Prieš keisdami padangas patikrinkite, ar visos keturios padangos ir ratai yra tinkamai automobiliui. Niekada nevažiokite automobiliu su sumontuotais skirtingo dydžio ratais ir padangomis.

ESC OFF naudojimas

Važiuojant

ESC OFF režimą reikėtų naudoti tik trumpai, norint išlaisvinti sniege ar purve įklampusį automobilį, laikinai išjungus ESC, kad padidėtų ratų sukimo momentas.

Norėdami išjungti ESC sistemą vairavimo metu, paspauskite mygtuką ESC OFF, kai važiuojate lygiu keliu.

PASTABA

Kad nesugadintumėte pavarų dėžės:

- Neleiskite vienos ašies ratui (-ams) pernelyg ilgai sukintis, kai dega ESC, ABS ir stovėjimo stabdžio įspėjamosios lemputės. Automobilio garantija nekompensuoja šio remonto išlaidų. Sumažinkite variklio galią ir neleiskite ratui (-ams) pernelyg ilgai sukintis, kol dega šios lemputės.
- Išjunkite ESC sistemą (dega indikatorius ESC OFF), kai tikrinatė automobilį dinamometru.

i Informacija

ESC išjungimas neturi įtakos ABS ar įprastiniam stabdžių sistemos veikimui.

Automobilio stabilumo valdymo sistema (VSM)

Automobilio stabilumo valdymo sistema yra elektroninės stabilumo kontrolės sistemos (ESC) funkcija. Ji padeda išlaikyti automobilio stabilumą įsibėgėjant arba staiga stabdant šlapiame, slidžiame ir nelygiame kelyje, kai visų keturių ratų sukibimas gali netikėtai pasidaryti netolygus.

⚠ ĮSPĖJIMAS

VSM sistema neapsaugos, jei vairuosite nesaugiai. Kad sunkiai arba mirtinai nesusižalotumėte, laikykitės tolesnių reikalavimų.

- Visada kontroliuokite greitį ir atstumą iki priekyje važiuojančio automobilio.
- Niekada nevažiuokite greičiau, nei galima atsizvelgiant į kelio sąlygas. Važiuodami per dideliu greičiu blogu oru, slidžiais ir nelygiais keliais, galite sukelti rimtas avarijas.

VSM veikimas

Kai sistema veikia

Spaudžiant stabdžių pedalą tokiomis sąlygomis, kai gali įsijungti ESC, gali pasigirsti garsai stabdžiuose arba galite pajusti stabdžių pedalo virpėjimą. Tai normalu ir reiškia, kad VSM veikia.

i Informacija

VSM sistema neveikia:

- Važiuojant keliuose su posvyriu, pavyzdžiui, įkalnėse arba nuokalnėse.
- Važiuojant atbuline eiga.
- Degant ESC išjungimo indikatoriumi.
- Degant ar mirksint MDPS (varikliu varomo vairo stiprintuvo) įspėjamajai lemputei (⚠).

Režimas VSM OFF

Norėdami išjungti VSM, paspauskite mygtuką ESC OFF. Pradeda šviesti indikatorius ESC OFF (🚨).

Norėdami vėl įjungti VSM, dar kartą paspauskite mygtuką ESC OFF. Indikatorius ESC OFF užgesa.

ĮSPĖJIMAS

Jei indikatorius ESC (🚨) arba įspėjamoji lemputė MDPS (🚨) neužgesa ar mirksi, gali būti jūsų automobilio VSM sistemos triktis. Užsidedus įspėjamajai lemputei, rekomenduojame, kad automobilį kuo skubiau patikrintų įgaliotasis HYUNDAI atstovas.

Pagalbinė pajudėjimo įkalnėje sistema (HAC)

Pagalbinė pajudėjimo įkalnėje sistema apsaugo automobilį nuo riedėjimo atgal, kai reikia pajudėti iš vietos įkalnėje.

ĮSPĖJIMAS

Visada būkite pasiruošę nuspausti akceleratoriaus pedalą, kai po sustojimo pradedate važiuoti įkalnėje. Pajudėjimo pradžios įkalnėje pagalba veikia tik maždaug 2 sekundes.

Informacija

- Pajudėjimo pradžios įkalnėje pagalba neveikia, kai pavara yra perjungta į P (stovėjimo) arba N (neutrali).
 - Pajudėjimo pradžios įkalnėje pagalba įsijungia net tada, kai ESC (elektroninė stabilumo kontrolės sistema) yra išjungta. Sistema neįsijungia, jei ESC tinkamai neveikia.
-

Avarinio stabdymo signalas (ESS)

Avarinio stabdymo signalas mirksinčiais stabdžių žibintais įspėja iš paskos važiuojantį vairuotoją apie staigų stabdymą.

Sistemos veikimas

Stabdymo lemputė greitai mirksi, kai:

- Automobilis staiga sustoja. (Lėtėjimo pagreitis viršija 7 m/s^2 , o važiavimo greitis viršija 55 km/h (34 mph))
- Įjungiamą ABS.

Sistema išjungta

Sumirksėjus stabdymo žibintams automatiškai ĮSIJUNGIA avarinis signalas, kai:

- Važiavimo greitis yra mažesnis nei 40 km/h (25 mph) ir baigėsi staigaus stabdymo situacija.
- ABS yra išjungtas.

Avariniai žibintai ĮŠSIJUNGIA, kai:

- Automobilis tam tikrą laiką važiuoja mažu greičiu.
- Vairuotojas gali rankiniu būdu išjungti avarinius žibintus, paspaudęs mygtuką.



PERSPĖJIMAS

Avarinio stabdymo signalas neįsijungia, jei jau įjungti avariniai žibintai.

Automatinio stabdymo po susidūrimo sistema (MCB)

Automatinio stabdymo po susidūrimo sistema automatiškai kontroliuoja stabdžius, jei įvyksta eismo įvykis, kurio metu išsiskleidžia saugos pagalvės – taip siekiama apsaugoti nuo papildomų susidūrimų pavojaus.

Sistemos veikimas

- Išsiskleidus saugos pagalvėms, automatinio stabdymo po susidūrimo sistema kurį laiką stebi stabdžių ir akceleratoriaus pedalų nuspaudimo intensyvumą. Sistema veikia, jei įvykdytos šios sąlygos:
 - Susidūrimo metu automobilio greitis mažesnis nei 180 km/h (112 mph).
 - Stipriai nuspaustas stabdžių ir greičio pedalas.
- Kai vairuotojas tam tikru stiprumu paspaudžia stabdžių pedalą, kol aktyvus automatinis stabdymas po susidūrimo, stabdžių jėgai teikiama pirmenybė automatinio stabdymo po susidūrimo sistemos atžvilgiu. Tačiau jei vairuotojas nukelia koją nuo stabdžių pedalo, automatinio stabdymo po susidūrimo sistema išlaikys automatinį stabdymą.

Sistema išjungta

Automatinio stabdymo po susidūrimo sistema atšaukiama tokiose situacijose:

- Greičio pedalas nuspaudžiamas tam tikru stiprumu.
- Automobilis sustoja.
- Yra ESC (elektroninės stabilumo kontrolės) arba elektroninių prietaisų triktis.
- Tokioje situacijoje sistema negali veikti įprastomis sąlygomis.
- 10 sekundžių praėjo po to, kai stabdžius automatiškai kontroliavo automatinio stabdymo po susidūrimo sistema.



ĮSPĖJIMAS

- Automatinio stabdymo po susidūrimo sistema po susidūrimo sumažina automobilio greitį ir sumažina antrojo susidūrimo riziką, bet jos nepanaikina. Paspausdami greičio pedalą, galite išvažiuoti iš susidūrimo vietos, siekdami išvengti kitų pavojingų situacijų.
- Kai automatinio stabdymo po susidūrimo sistema sustabdo automobilį, ji nebet kontroliuoja stabdžių. Priklausomai nuo situacijos, vairuotojas turėtų nuspausti stabdžio ar greičio pedalą, kad išvengtų kitų eismo įvykių.

Leidimosi nuo kalno stabdžio valdiklis (DBC)







Įkalnės stabdymo kontrolė padeda nusileisti nuo stačios įkalnės nespaudžiant stabdžių pedalo.

Sistema automatiškai įjungia stabdžius, kad automobilis neviršytų tam tikro greičio, ir leidžia vairuotojui susitelkti į automobilio vairavimą važiuojant nuo kalno.

Sistema išjungiamas, kai variklis išjungiamas.

Paspauskite mygtuką, kad įjungtumėte sistemą, ir dar kartą paspauskite mygtuką, kad ją išjungtumėte.

Sistemos veikimas

Režimas	Indikatorius	Aprašymas
Budėjimo režimas	<p>Žalia lemputė įjungta</p> 	<p>Jei transporto priemonės greitis yra mažesnis nei 60 km/h, paspauskite „Stabdžių kontrolė važiuojant žemyn“ mygtuką. Įjungžiama kalno nuokalnės stabdymo kontrolė ir pereina į budėjimo režimą. Sistema neįsijungia, jei transporto priemonės greitis yra didesnis nei 60 km/h (37 mph).</p>
Suaktyvintas	<p>Žalia lemputė mirksi</p> 	<p>Budėjimo režime įkalnės nusileidimo nuo kalno stabdžių kontrolė įsijungia esant toliau nurodytoms sąlygoms:</p> <ul style="list-style-type: none"> • Kalva yra pakankamai stati. • Nenuspaustas stabdžių arba akceleratoriaus pedalas. • Transporto priemonės greitis yra 4-40 km/h (2-25 mph) diapazone. <p>Įjungimo greičio diapazone 4-40 km/h vairuotojas gali valdyti automobilio greitį spausdamas stabdžių / akceleratoriaus pedalus.</p>
Deaktyvuota	<p>Žalia lemputė išjungta</p> 	<p>Stabdžių kontrolė važiuojant žemyn išsijungs esant šioms sąlygoms:</p> <ul style="list-style-type: none"> • Stabdžių kontrolės važiuojant žemyn mygtukas yra dar kartą paspaudžiamas. • Automobilio greitis viršija 60 km/h (37 mph).
	<p>Žalia lemputė įjungta</p> 	<p>Kalno nuokalnės stabdžių kontrolė išjungžiama, bet išlieka budėjimo režime esant šioms sąlygoms::</p> <ul style="list-style-type: none"> • Kalva nėra pakankamai stačia. • Transporto priemonės greitis yra 40-60 km/h (25-37 mph).
Sistemos triktis	<p>Geltona lemputė įsijungia</p> 	<p>Geltona įspėjamoji lemputė dega, kai sistemos veikimas gali būti sutrikęs arba ji gali įjungiant netinkamai veikti. Jei taip nutinka, stabdžių kontrolė važiuojant žemyn yra išjungžiama. Rekomenduojama kuo greičiau kreiptis į įgaliotąjį HYUNDAI atstovą.</p>

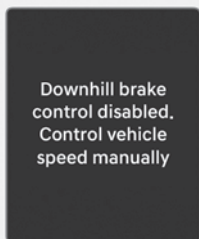

Jei kalno nuokalnės stabdymo kontrolė veikia netinkamai, šis įspėjamasis pranešimas rodomas klasterio ekrane ir gali pasigirsti įspėjamasis garsas. Tokiu atveju kontroliuokite automobilio greitį spausdami stabdžių pedalą.

ĮSPĖJIMAS

Visada išjunkite Stabdžių kontrolę važiuojant žemyn įprastais keliais. Sistema gali netyčia įsijungti iš budėjimo režimo, kai važiuojama per greičio šuolius arba brėžiamos aštrios kreivės.

Informacija

- Stabdžių kontrolė važiuojant žemyn negali išsijungti stačiuose nuolydžiuose, net jei nuspaustas stabdžio pedalą arba akceleratoriaus pedalą.
- Stabdžių kontrolė važiuojant žemyn gali ne visada išlaikyti tam tikrą automobilio greitį.
- Stabdžių kontrolė važiuojant žemyn neveikia, jei:
 - Pavara yra padėtyje P (stovėjimas)
 - Įjungta ESC.
- Įjungus Stabdžių važiuojant žemyn kontrolę, stabdžiai gali skleisti triukšmą arba vibraciją.
- Galinis stabdymo žibintas įsižiebia, kai suaktyvinama Stabdžių kontrolė važiuojant žemyn.

Pagalbinė stabdžių sistema (BAS)

Pagalbinė stabdžių sistema užtikrina papildomą spaudimą, kai stabdžių pedas trumpam yra stipriai nuspaudžiamas, kai vairuojant tenka staigiai stabdyti.

Pagalbinė stabdžių sistema sutrumpina ABS (stabdžių antiblokavimo sistema) įsijungimo laiką ir taip sutrumpina stabdymo kelią, sukurdama papildomą slėgį, kad įsijungtų ABS sistema.

Sistemos veikimas

- Kai automobilio greitis yra didesnis nei 30 km/h (19 mph) ir ABS valdymas neįsijungė.
- Kai stabdžių pedalas nuspaudžiamas stipriai, viršijant tam tikrą lygį.
- Kai trintis su kelio paviršiumi viršija tam tikrą lygį.

Sistemos neveikimo sąlygos

- Kai automobilio greitis yra mažesnis nei 10 km/h (6 mph).
- Stabdžių pedalas nuspaudžiamas neviršijant tam tikro lygio.
- Trintis su kelio paviršiumi neviršija tam tikro lygio.

ĮSPĖJIMAS

Sistema gali neveikti. Tai priklauso nuo vairuotojo vairavimo įpročių, stabdžių pedalo nuspaudimo lygio ir kelio paviršiaus sąlygų.

Geroji stabdymo praktika

ĮSPĖJIMAS

Kai išlipate iš automobilio arba jį statote, visada visiškai sustokite ir neatleiskite kojos nuo stabdžių pedalo. Pildami degalus, visuomet perjunkite pavarą į padėtį P (stovėjimas), įjunkite EPB, o užvedimo jungiklį perjunkite į padėtį LOCK / OFF.

Automobilis, pastatytas neįjungus EPB arba iki galo jo neįjungus, gali netyčia pajudėti ir sužeisti vairuotoją ar kitus žmones. Išlipdami iš automobilio VISADA įjunkite stovėjimo stabdį.

Šlapi stabdžiai gali būti pavojingi! Stabdžiai gali sušlapti automobiliui važiuojant per stovintį vandenį arba kai automobilis yra plaunamas vandens. Automobilis nesustos taip greitai, jei stabdžiai šlapi. Jei stabdžiai yra drėgni, automobilį gali traukti į vieną pusę.

Norėdami išdžiovinti stabdžius, šiek tiek spauskite stabdžius, kol stabdymo veikimas grįš į normalią padėtį. Jei stabdymo veikimas negrįžta į normalią padėtį, sustokite, kai tik bus saugu. Rekomenduojame, kad automobilį patikrintų įgaliotasis HYUNDAI atstovas.

NEVAIRUOKITE laikydami koją ant stabdžių pedalo. Net ir lengvas, bet nuolatinis pedalo spaudimas gali perkaitinti stabdžius, padidinti jų nusidėvėjimą ir net juos sugadinti.

Jei važiuojant nuleidžia padangą, lengvai spauskite stabdžius ir lėtėjantį automobilį vairuokite tiesiai. Kai judate pakankamai lėtai, važiuokite į šalikelę ir sustokite saugioje vietoje.

Automobiliui sustojus tvirtai laikykite koją ant stabdžių pedalo, kad automobilis neriedėtų į priekį.

Keturių varančiųjų ratų sistema (4WD)

 jeigu yra

A tipas

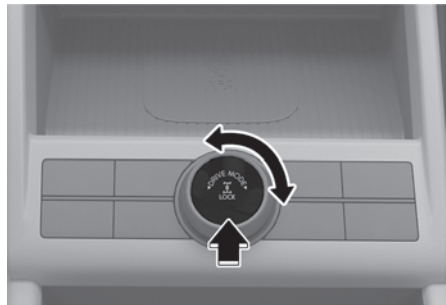

B tipas



Keturių varančiųjų ratų (4WD) sistema perduoda variklio galią į visus priekinius ir galinius ratus, kad trauka būtų maksimali. Visų varančiųjų ratų sistema 4WD naudinga, kai reikia papildomos traukos slidžiuose, šlapiuose, purvu arba sniegu padengtuose keliuose.

Visų varančiųjų ratų sistema 4WD taip pat gali būti naudojama retkarčiais važiuojant bekele, pavyzdžiui, neasfaltuotais keliais ir takais. Visada sumažinkite greitį iki tokiomis sąlygomis tinkamo.

ĮSPĖJIMAS

Norėdami sumažinti sunkaus ar net mirtino sužalojimo pavojų:

- Nevažiukite sąlygomis, neatitinkančiomis numatytosios transporto priemonės konstrukcijos, pvz., sudėtingomis bekelės sąlygomis.
- Venkite didelio greičio posūkiuose ar apsisukdami.
- Staigiai nesukite vairo, pvz., greitai keisdami eismo juostas ar įvažiuodami į staigius posūkius.
- Jei važiuodami dideliu greičiu nesuvaldote automobilio, labai padidėja pavojus apvirsti.
- Automobilį dažnai sunku suvaldyti, kai du ar daugiau ratų nuvažiuoja nuo važiuojamosios kelio dalies, o vairuotojas per staigiai pasuka vairą, norėdamas sugrąžinti automobilį į kelią.
- Jei automobilis nuvažiavo nuo važiuojamosios kelio dalies, staigiai nesukite vairo. Vietoje to, prieš grįždami į važiavimo juostą lėtai sumažinkite greitį.



i Informacija

- Nevažiukite apsemtomis vietomis, jei vandens lygis yra aukštesnis už transporto priemonės apačią.
- Pasibaigus purvu padengtam ar apsemtam ruožui patikrinkite stabdžių būklę. Kelis kartus nuspauskite stabdžių pedalą, kol pajusite, kad stabdymas vėl tampa normalus.
- Sutrumpinkite planinės techninės priežiūros intervalą, jei važiuojate bekele, pvz., smėliu, purvu ar apsemtomis vietomis.
- Visada kruopščiai nuplaukite transporto priemonę po važiavimo bekele, ypač jos dugną.
- Jei visų varančiųjų ratų transporto priemonė 4WD visą laiką varoma keturiais ratais, ji turi būti gabenama užkelta ant platformos.

Keturių varančiųjų ratų (4WD) režimas

 jeigu yra

Keturių varančiųjų ratų (4WD) režimo pasirinkimas

Perkėlimo režimas	Pasirinkimo mygtukas	Indikatoriaus lemputė	Aprašymas
4WD AUTO (4WD VARANČIŲJŲ RATŲ UŽRAKTAS išjungtas)			<ul style="list-style-type: none"> • „4WD Auto“ (automatinis 4 varančiųjų ratų) įjungimas naudojamas važiuojant keliais įprastinėmis sąlygomis, gatvėmis arba greitkeliais. • Kai automobilis važiuoja pastoviu greičiu, visi ratai yra varantieji. Reikiama priekinių ir galinių ratų traukos jėga gali keistis priklausomai nuo kelio ir važiavimo sąlygų, ir ją automatiškai valdo kompiuterinė sistema. • Traukos jėgos paskirstymas keturiems ratams rodomas skydelyje.
4WD LOCK			<ul style="list-style-type: none"> • Pagrindinis „4WD Lock“ (keturių varančiųjų ratų užrakto) režimo tikslas yra leisti vairuotojui padidinti automobilio trauką ekstremaliomis važiavimo sąlygomis, pavyzdžiui, bekelėje, smėlėtuose ir klampiuose keliuose. • 4WD keturių varančiųjų ratų užrakto režimas veikia tik važiuojant 60 km/h (37 mph) arba mažesniu greičiu. Važiuojant 60 km/h (37 mph) arba didesniu greičiu įjungiamas „4WD Auto“ (automatinis keturių varančiųjų ratų režimas). • Kai 4WD šviečia keturių varančiųjų ratų užrakto indikatorius, priekinių / galinių ratų traukos jėgos paskirstymo būseną skydelyje nerodoma. • Dar kartą paspauskite keturių varančiųjų ratų užrakto 4WD režimo jungiklį, kad vėl įjungtumėte automatinį keturių varančiųjų ratų 4WD režimą.

ĮSPĖJIMAS

Jei 4WD keturių varančiųjų ratų įspėjamoji lemputė (⚠) toliau šviečia prietaisų skydelyje, jūsų transporto priemonėje gali būti keturių varančiųjų ratų sistemos gedimas. Rekomenduojama, kad jūsų automobilį kuo skubiau patikrintų įgaliotasis HYUNDAI atstovas.

PASTABA

- Važiuodami keliais įprastinėmis sąlygomis, naudokitės automatinio 4WD keturių varančiųjų ratų režimu.
- Važiavimas įprastais keliais įjungus keturių varančiųjų ratų užrakto 4WD režimą, ypač važiuojant posūkiuose, gali sukelti mechaninį triukšmą arba vibraciją. Ilgai važiuojant šiuo režimu gali būti pažeistos transmisijos dalys. Išjungus keturių varančiųjų ratų užrakto 4WD režimą, triukšmas ir vibracija išnyks.

Informacija

Išjungus keturių varančiųjų ratų užrakto 4WD režimą, gali atsirasti pojūtis, kad varomoji galia tiekama tik priekiniams ratams.

Automatinis keturių varančiųjų ratų režimas (įprastas važiavimas)

Jei keturių varančiųjų ratų sistema nustato, kad reikalinga keturių ratų pavara, variklio varomoji galia automatiškai paskirstoma visiems keturiems ratams.

Saugaus naudojimosi keturių varančiųjų ratų sistema sąlygos

Prieš važiuojant

Įsitikinkite, kad visi keleiviai nuolat segi saugos diržus.

Važiavimas snieguotais arba apledėjusiais keliais

- Paleiskite lėtai, švelniai spausdami akceleratoriaus pedalą.
- Naudokite žiemesines padangas arba padangų grandines.
- Turite išlaikyti pakankamą atstumą tarp savo automobilio ir priekyje važiuojančios transporto priemonės.
- Lėtėjimo metu naudokite variklio stabdį.
- Venkite greičio viršijimo, greitesnio greitėjimo, staigių stabdžių paspaudimų ir staigių posūkių, kad išvengtumėte slydimo.

Važiavimas smėliu arba purvu

- Išlaikykite nedidelį ir pastovų greitį.
- Važiudami klampiu keliu, jei reikia, naudokite padangų grandines.
- Turite išlaikyti pakankamą atstumą tarp savo automobilio ir priekyje važiujančios transporto priemonės.
- Sumažinkite transporto priemonės greitį ir visada atsižvelkite į kelio būklę.
- Venkite greičio viršijimo, greitėjimo, staigaus stabdžių paspaudimo ir staigių posūkių, kad išvengtumėte įstrigimo.

i Informacija

Transporto priemonei įstrigus sniege, smėlyje ar purve, po varančiaisiais ratais padėkite neslidžią medžiagą, kad užtikrintumėte trauką, arba lėtai sukite ratus į priekį ir atgal, taip sukeldami siūbuojantį judėjimą, kuris gali išlaisvinti transporto priemonę. Tačiau venkite nuolat leisti variklį didelėmis apsukomis, nes taip galite sugadinti keturių varančiųjų ratų 4WD sistemą.

Važiavimas įkalnėmis arba nuokalnėmis

- Važiavimas įkalne
 - Prieš pradėdami patikrinkite, ar galima važiuoti įkalne.
 - Važiuk kuo tiesiau.
- Važiavimas nuokalne
 - Važiudami nuokalne nekeiskite pavaros. Pasirinkite pavarą prieš važiudami nuokalne.
 - Jei važiudami nuo kalno stabdote varikliu, važiuokite lėtai.
 - Važiuk kuo tiesiau.

ĮSPĖJIMAS

- Važiudami stačiomis kalvomis būkite ypač atsargūs. Dėl nuolydžio, reljefo ir vandens bei purvo transporto priemonė gali apsiversti.
 - Nevažiuokite skersai stačios kalvos. Nedidelis ratų kampo pokytis gali destabilizuoti transporto priemonę. Nustojusi judėti į priekį net stabili transporto priemonė gali prarasti stabilumą. Dėl to transporto priemonė gali apvirsti ir sunkiai arba mirtinai sužaloti.
-

Važiavimas užlieta vietove

- Stenkitės nevažiuoti per gilų stovintį vandenį. Tai gali užgesinti variklį ir užkimšti išmetimo vamzdžius.
- Jei reikia važiuoti užlieta vietove, sustabdykite transporto priemonę, įjunkite keturių varančiųjų ratų užrakto 4WD režimą ir važiuokite mažesniu nei 8 km/h (5 mph) greičiu.
- Važiuodami užlieta vietove nekeiskite pavaros.

Papildomos važiavimo sąlygos

- Prieš važiuodami susipažinkite su bekelės sąlygomis.
- Važiuodami bekele visada būkite atidūs ir venkite pavojingų vietų.
- Važiuokite lėtai, kai pučia stiprus vėjas.
- Įveikdami posūkį sumažinkite transporto priemonės greitį. Keturių varančiųjų ratų 4WD transporto priemonių svorio centras yra aukščiau nei įprastų dviejų varančiųjų ratų transporto priemonių. Todėl labiau tikėtina, kad per greitai sukant vairą pirmoji transporto priemonė gali apvirsti.
- Važiuodami bekele visada tvirtai laikykite vairą.

ĮSPĖJIMAS



Važiuodami bekele, neimkite už vairo vidinės dalies. Galite susižeisti ranką staiga atlikdami vairavimo veiksmą arba atšokus vairui dėl smūgio į žemę. Galite nesuvaldyti vairo ir dėl to sunkiai arba mirtinai susižaloti.

Keturių svarančiųjų ratų sistema (4WD) Vietovės režimas

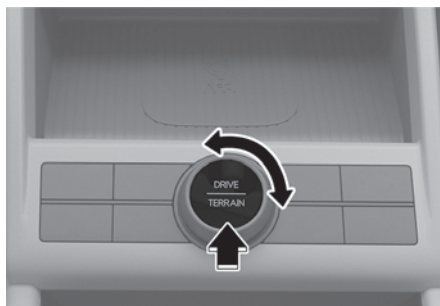
 jeigu yra



Paspauskite mygtuką VAŽIUOTI / RELJEFAS, kad perjungtumėte iš įprasto vairavimo režimo į daugiapakopį režimą. Paspaudus mygtuką, per 4 sekundes pasukite rankenėlę, kad pasirinktumėte SNIEGAS, PURVAS arba SMĖLIS.

Pasirinktas režimas		Aprašymas
Auto 4WD (įprastas vairavimas)	-	<ul style="list-style-type: none"> Naudokite šį režimą važiuodami normaliais keliais. Įprastomis eksploataavimo sąlygomis transporto priemonė veikia panašiai kaip įprastos 2WD transporto priemonės. Jei sistema nustato, kad reikalinga keturių ratų pavara, variklio varomoji galia automatiškai paskirstoma visiems keturiems ratams.
SNOW (sniegas)		<ul style="list-style-type: none"> Naudokite šį režimą, važiuodami slidžiais keliais. Variklio varomoji galia paskirstoma ratams taip, kad būtų galima stabiliai užvesti transporto priemonę slidžiam kelyje arba neleisti padangoms slisti.
MUD (purvas)		<ul style="list-style-type: none"> Šį režimą naudokite važiuodami purvinu, neasfaltuotu ar nelygiu keliu. Variklio varomoji galia yra paskirstoma ratams taip, kad būtų užtikrinta pakankama varomoji jėga, padedanti automobiliui pajudėti.
SAND (smėlis)		<ul style="list-style-type: none"> Šį režimą naudokite važiuodami lygiu, sausu smėliu ar giliu žvyru ir neasfaltuotais keliais. Variklio varomoji galia yra paskirstoma ratams taip, kad būtų galima saugiai vairuoti lygiu paviršiumi, per sausą smėlį ar žvyrą ir neasfaltuotais keliais.

Atsargumo priemonės susidarius avarinei padėčiai

Padangos

Nenaudokite padangų ir ratų, kurių dydis ir tipas skiriasi nuo to, kuris iš pradžių buvo sumontuotas jūsų transporto priemonėje. Tai gali turėti įtakos transporto priemonės saugai ir veikimui, dėl to gali sutrikti vairo mechanizmas arba transporto priemonė gali apvirsti ir sunkiai sužaloti.

Keisdami padangas būtinai sumontuokite visas keturias to paties dydžio, tipo, protektoriaus, markės ir keliamosios galios padangas. Jei savo transporto priemonėje sumontuojate bet kokį padangų ir (arba) ratų derinį, kurio HYUNDAI nerekomenduoja naudoti važiuojant bekele, šių padangų nenaudokite važiuodami greitkeliu.

⚠ ĮSPĖJIMAS

Niekada neužveskite ir nepaleiskite variklio, kai visą laiką keturiais ratais 4WD varoma transporto priemonė pakelta ant kėliklio. Automobilis gali nuslysti arba nuriedėti nuo kėliklio ir sunkiai ar net mirtinai sužaloti.

Vilkimas

Keturių varančiųjų ratų transporto priemonės 4WD turi būti velkamos taip, kad nė vieni ratai neliestų žemės. Daugiau informacijos rasite 8 dalies skirsnyje „Vilkimas“.

Bandymas dinamometriniame stende

Visą laiką keturiais ratais 4WD varoma transporto priemonė turi būti bandoma specialiaime keturių ratų dinamometriniame stende.

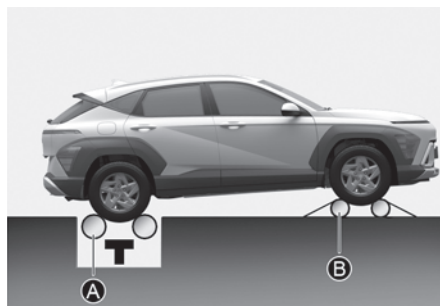

[A] Riedėjimo stendas (spidometras),
[B] Laikinas laisvasis velenas

Jei reikia naudoti dviejų varančiųjų ratų transporto priemonėms skirtą dinamometrinių stendą, atlikite šią procedūrą:

1. Patikrinkite rekomenduojamą transporto priemonės padangų slėgį.
2. Uždėkite priekinius ratus ant riedėjimo stendo spidometro patikrinimui, kaip parodyta iliustracijoje.
3. Atleiskite stovėjimo stabdį.
4. Uždėkite galinius ratus ant laikino laisvojo veleno, kaip parodyta paveikslėlyje.

PASTABA

- Atlikdami testą niekada neįjunkite stovėjimo stabdžio.
- Kai transporto priemonė pakelta, neįjunkite priekinių ir galinių ratų atskirai. Turi būti naudojami visi keturi ratai.

ĮSPĖJIMAS

Nesiartinkite prie transporto priemonės priekio, kai dinamometriniame stende įjungta automobilio pavara. Transporto priemonė gali šoktelėti į priekį ir sunkiai arba mirtinai sužaloti.

Variklio išjungimo ir įjungimo veikiant tuščiąja eiga sistema (ISG)

Variklio išjungimo ir įjungimo veikiant tuščiąja eiga sistema turi sumažinti degalų sąnaudas automatiškai išjungdama variklį, kai automobilis stovi (t. y. sustojus prie šviesoforo, ženkle STOP ir stovint eismo spūstyje). ISG sistema visada aktyvi, kai variklis veikia.

Informacija

Kai variklį automatiškai įjungia ISG sistema, įspėjamosios lemputės (pvz., ABS, ESC, ESC OFF, MDPS ir stovėjimo stabdžio įspėjamoji lemputė) gali šviesti kelias sekundes, jei akumulatoriaus įtampa yra žema. Tai nerodo ISG sistemos veikimo sutrikimo.

ISG sistemos veikimas

Įjungimo prielaidos

- Vairuotojo saugos diržas prisegtas.
- Vairuotojo durelės ir variklio dangtis uždaryti.
- Stabdžių vakuumo slėgis yra tinkamas.
- Akumulatoriaus jutiklis suaktyvintas ir akumulatorius pakankamai įkrautas.
- Lauko temperatūra ne per žema arba ne per aukšta.
- Automobilis važiuoja pastoviu greičiu ir sustoja.

- Klimato kontrolės sistema atitinka sąlygas.
- Automobilis yra pakankamai įšildytas.
- Su ISG susiję komponentai veikia tinkamai.
- Nuolydis yra laipsniškas.
- Prieš automobiliui sustojant vairas pasukamas mažiau nei 180 laipsnių.

i Informacija

Jei automatinio sustabdymo (A) indikatorius prietaisų skydelyje yra baltas, ISG sistema neatitinka aukščiau nurodytų sąlygų ir nėra aktyvi. Jei automatinio sustabdymo (A) indikatorius šviečia geltonai, rekomenduojame, kad automobilį patikrintų įgaliotasis HYUNDAI atstovas.

Automatinis sustabdymas

Kai ISG įjungta, variklis bus automatiškai sustabdytas, kai įvyks abi šios priežastys:

1. Automobilio greitis sumažėja iki 0 km/h (0 mph) (pilno sustojimo sąlyga).
2. Stabdžių pedalas nuspauštas, o pavarą yra D (važiavimo) arba N (neutralioje) padėtyje.

Automatinio stabdymo indikatorius (A) prietaisų skydelyje šviečia žaliai, kai variklis sustoja.

i Informacija

Variklio stabdymas jam veikiant tuščiąja eiga negali pasikartoti iki automobilio greitis neviršija 5 km/h (3 mph) ir vėl atitinkama automatinio sustojimo sąlygas, kaip minėta anksčiau.

Automatinio sustabdymo režimu, atidarius variklio dangtį, ISG sistema išjungiamą.

Išjungus sistemą, užsidegs mygtuko ISG OFF indikatorius ir prietaisų skydelyje ekrane bus rodomas pranešimas **Auto stop is Off. Shift to P or N to start engine manually** bei pasigirs įspėjamasis garsinis signalas.

Tokiu atveju nuspauskite stabdžių pedalą ir paleiskite variklį rankiniu būdu.

Automatinis paleidimas

Kai ISG automatiškai sustabdo variklį, variklis vėl įsijungia, jei:

- Atleidžiamas stabdžių pedalas.
- Nukeliate koją nuo stabdžių pedalo ir nuspaudžiate akceleratoriaus pedalą, kai įjungtas automatinis stovėjimo stabdys.
- Spausdami stabdžių pedalą perjungiate pavarą iš N (neutrali) arba D (važiavimas) padėties į padėtį R (atbulinė eiga) arba P (stovėjimas).
- Nuspaudę stabdžių pedalą perjungiate pavarą iš padėties N (neutrali) į D (važiavimas).

Užvedus variklį iš naujo, prietaisų skydelyje automatinio stabdymo (A) indikatorius spalva pasikeičia į baltą.

Jspėjami pranešimai

Automatinis sustabdymas išjungtas.
Norėdami paleisti variklį rankiniu būdu,
perjunkite į pavarą į padėtį P arba N

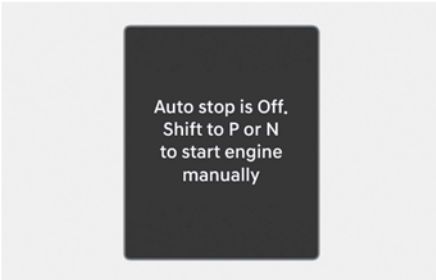

Išjungus sistemą, užsidegs mygtuko ISG OFF indikatorius, o prietaisų skydelio ekrane bus rodomas pranešimas ir pasigirs įspėjamasis garsinis signalas šiais atvejais:

- Atidarytas variklio dangtis.
- Kai ISG sistema neveikia tinkamai.

Tokiu atveju nuspauskite stabdžių pedalą ir paleiskite variklį rankiniu būdu. Jūsų saugumui iš naujo iš naujo užveskite transporto priemonę P (stovėjimo) padėtyje.

Atleiskite stabdžių pedalą, kad įjungtumėte automatinį paleidimą

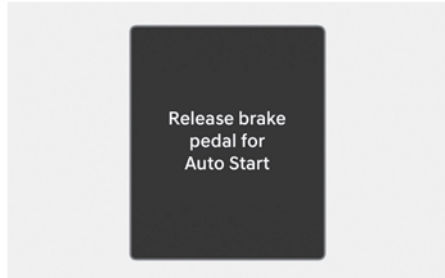

Kai pavarų svirtelė perjungiamą iš padėties N (neutrali) į R (atbulinė eiga), D (važiavimas) arba rankinio perjungimo režimą nenuspaudus stabdžio pedalo, prietaisų skydelio ekrane bus rodomas pranešimas. Norėdami įjungti automatinį paleidimą, nuspauskite stabdžio pedalą.

Atleiskite stabdžių pedalą, kad įjungtumėte automatinį paleidimą

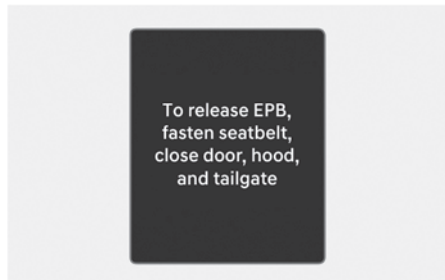

Kai pavarų svirtelė perjungiamą iš padėties N (neutrali) į R (atbulinė eiga), D (važiavimas) arba rankinio perjungimo režimą nenuspaudus stabdžio pedalo, prietaisų skydelio ekrane bus rodomas pranešimas. Norėdami įjungti automatinį paleidimą, nuspauskite stabdžio pedalą.

Praėjusio AUTO STOP laiko nustatymas iš naujo

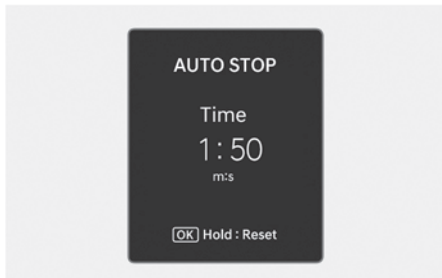

Praėjusį AUTO STOP laiką galite matyti pagalbinių funkcijų rodyneje. Norėdami peržiūrėti praėjusį **AUTO STOP** laiką nuo paskutinio nustatymo iš naujo, informacijos ir pramogų sistemoje pasirinkite **Settings > Cluster > AUTO STOP elapsed time**.

Praėjęs AUTO STOP laikas nustatomas iš naujo priklauso nuo susieto pagalbinių funkcijų režimo.

- Pasirinkus vairavimo informaciją, praėjęs AUTO STOP laikas nustatomas iš naujo kaskart, kai iš naujo nustatoma vairavimo informacija.
- Pasirinkus nuo paskutinio degalų papildymo, praėjęs AUTO STOP laikas nustatomas iš naujo kaskart, kai nustatoma iš naujo informacija nuo paskutinio degalų papildymo.
- Pasirinkus sukaupią informaciją, praėjęs AUTO STOP laikas nustatomas iš naujo kaskart, kai naujo nustatoma sukaupia informacija.
- Kai susiejimas nepasirenkamas, praėjęs AUTO STOP laikas nėra susietas su kita informacija. Paspauskite ir palaikykite vairo mygtuką **OK**, kad nustatytumėte iš naujo praėjusį laiką.

Daugiau informacijos rasite 4 skyriaus dalyje „Elektros energijos šaltinio rodinys“.

ISG sistema išjungta



Norėdami išjungti ISG sistemą, paspauskite mygtuką ISG OFF. Užsidega mygtuko ISG OFF indikatorius. Norint naudoti sistemą reikia dar kartą paspausti mygtuką ISG OFF.

Sąlygos, kurios iš naujo paleidžia variklį

Variklis automatiškai paleidžiamas iš naujo, jei:

- Stabdžių vakuumo slėgis yra žemas.
- Variklis buvo išjungtas maždaug 5 minutėms.
- Oro kondicionierius ĮJUNGTAS, ventiliatoriaus greitis nustatytas į didelio greičio padėtį.
- Priekinis šildytuvas ĮJUNGTAS.
- Akumuliatorius yra silpnas.
- Klimato kontrolės sistemos vėsinimo ir šildymo charakteristikos yra nepatenkinamos.

- Kai įjungiamas automatinis stovėjimo stabdys, automobilio pavara perjungiama į padėtį P (stovėjimas) arba R (atbulinė eiga).
- Atidaromos durelės ir atsegamas saugos diržas, kai įjungiamas automatinis stovėjimo stabdys.
- EPB jungiklis paspaudžiamas, kai įjungiamas automatinis stovėjimo stabdys.

Automatinio stovėjimo stabdžio (A) indikatorius prietaisų skydelyje mirksi žaliai 5 sekundes, kai variklis paleidžiamas iš naujo.

ĮSPĖJIMAS

Kai variklis veikia tuščiosios eigos režimu, variklis gali įsijungti, vairuotojui nesiimant jokių veiksmų. Prieš išlipdami iš automobilio arba prieš atliekant veiksmus variklio skyriuje, išjunkite variklį, užvedimo jungiklį perjungdami į padėtį OFF, perjungdami pavarų svirtelę į padėtį P (stovėjimas), įjungdami stovėjimo stabdį ir pasiimkite raktą išlipdami iš automobilio.

ISG triktis

ISG sistema gali neveikti, kai:

- Prietaisų skydelyje mirksės geltonai automatinio stovėjimo stabdžio indikatorius (A).
- Šviečia mygtuko ISG OFF indikatorius.

Rekomenduojame, kad automobilį patikrintų įgaliotasis HYUNDAI atstovas.

Akumuliatoriaus jutiklio kalibravimas

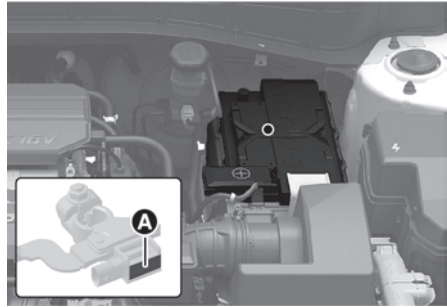

[A] Akumuliatoriaus daviklis

Jei AGM akumuliatorius vėl prijungiamas arba pakeičiamas, ISG sistema iškart neveikia. Jei pageidaujate naudoti sistemą, akumuliatoriaus jutiklį reikia kalibruoti vadovaujantis pateikiama procedūra.

1. Išjunkite variklį.
2. Atjunkite visus elektroninius prietaisus, papildomai įrengtus po automobilio pristatymo, pvz.: navigaciją, skydelio kamerą, kt.
3. Nuo variklio išjungimo praėjus 4 valandoms, įjunkite ir išjunkite variklį 3 arba 4 kartus.

i Informacija

ISG sistema gali neveikti toliau nurodytais atvejais.

- Kai yra ISG sistemos triktis.
- Akumulatorius yra silpnas.
- Stabdžių vakuomo slėgis yra žemas.

Jei tai nutinka, rekomenduojame, kad automobilį patikrintų įgaliotasis HYUNDAI atstovas.

PASTABA

- Keisdami naudokite tik originalų HYUNDAI AGM akumuliatorių. Priešingu atveju ISG sistema gali neveikti tinkamai.
- Neįkraukite AGM akumuliatoriaus bendruoju akumuliatoriaus įkrovikliu. Priešingu atveju tai gali sugadinti AGM akumuliatorių arba jis gali sprogti.
- Nenuimkite mėlyno dangtelio. Gali ištekėti akumuliatoriaus elektrolitas, kuris yra kenksmingas žmogaus kūnui.

Važiavimo režimo integruota valdymo sistema (2WD)

 jeigu yra

Važiavimo režimas

A tipas

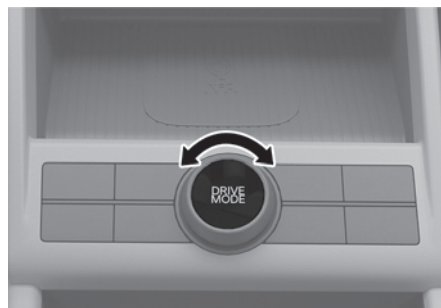

B tipas

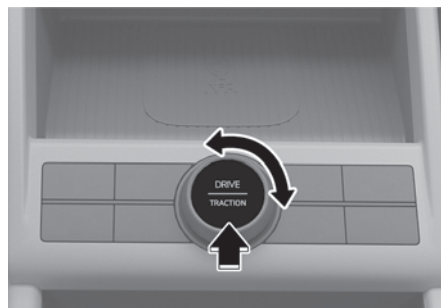

C tipas



Važiavimo režimą galima pasirinkti pagal vairuotojo pageidavimus arba kelio sąlygas.

Iš naujo užvedus variklį sistema iš naujo persijungia į NORMAL režimą.

i Informacija

Jei kilo prietaisų skydelio problema, vairavimo režimas bus režimas NORMAL, kurio nebus galima pakeisti į režimą SPORT.

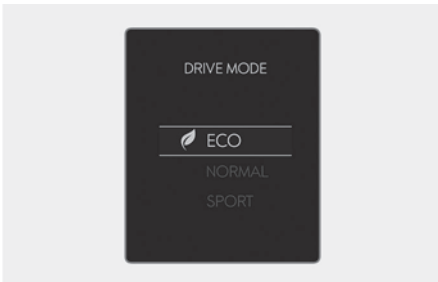

Režimas pasikeičia, kaip nurodyta toliau, kai rankenėlė DRIVE MODE (važiavimo režimas) arba DRIVE/TRACTION (važiavimas / trauka) pasukama į dešinę arba į kairę.

- ECO ↔ NORMAL ↔ SPORT

Važiavimo režimo funkcijos

Režimas ECO

ECO režimas padeda taupymo, automobilis vartoja mažiau degalų ir tausoja aplinką.

Degalų naudojimo efektyvumas priklauso nuo vairuotojo vairavimo įpročių ir kelio sąlygų.

- Pasirinkus ECO režimą, prietaisų skydelyje švies ECO indikatorius.
- Kai suaktyvintas ECO (taupymas) režimas:
 - Greitėjimo atsakas gali šiek tiek sumažėti, kai akceleratoriaus pedalas nuspaudžiamas vidutiniškai.
 - Oro kondicionieriaus veikimas gali būti ribotas.
 - Pavarų dėžės pavarų perjungimo būdas gali pasikeisti.
 - Variklio triukšmas gali būti garsesnis kai kuriose pavarų dėžėse, nes perjungiant žemesnę pavarą reikia labiau nuspausti akceleratoriaus pedalą.

Pirmiau nurodytos situacijos yra įprastos, kai įjungiamas EKOLIGINIS režimas, siekiant pagerinti degalų naudojimo efektyvumą.

Režimas NORMAL

NORMAL režimu važiuoti ir vairuoti sklandu ir patogiu.

Pasirinkus NORMAL režimą, jis nerodomas prietaisų skydelyje.

Režimas SPORT

SPORT režimas teikia sportišką, bet kietesnį važiavimą.

Važiuojant sportiniu režimu, automobilis gali naudoti daugiau degalų.

- Pasirinkus SPORT režimą, prietaisų skydelyje šviečia SPORT indikatorius.
- Užvedus variklį iš naujo, įjungiamas NORMAL važiavimo režimas.
- Kai suaktyvintas SPORT režimas:
 - Variklio apskos tam tikrą laiką išliks didesnės net atleidus akceleratoriaus pedalą.
 - Greitėjant pavarų perjungimas į aukštesnę pavarą vėlinamas.

Traukos valdymo režimas

A tipas

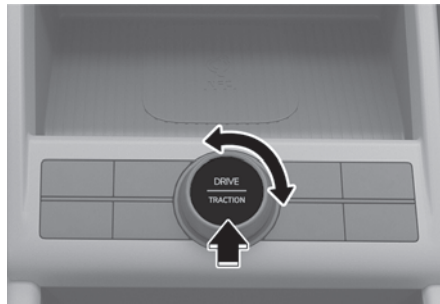

B tipas





Traukos valdymo režimas padeda pasiekti optimalų važiavimo efektyvumą kontroliuojant variklį ir stabdymą pagal kelio sąlygas.

Norėdami perjungti iš įprastinio vairavimo režimo į traukos valdymo režimą, paspauskite rankenėlę arba mygtuką DRIVE/TRACTION (važiavimas / trauka).

Traukos valdymo režimo funkcijos

Režimas pasikeičia, kaip nurodyta toliau, kai mygtukas DRIVE/TRACTION (važiavimas / trauka) pasukamas į dešinę arba į kairę arba perjungiamas.

Traukos kontrolės režimas (SNOW (sniegas), MUD (purvas), SAND (smėlis)) užtikrina specialų traukos reguliavimą važiuojant, atitinkamai, sniegu, purvu, smėliu, nepalankiomis sąlygomis optimizuodamas galimą ratų sukibimą. Traukos kontrolės režimas reguliuoja kairiojo ir dešiniojo rato praslydimą, variklio sukimo momentą ir pavarų perjungimą priklausomai nuo galimo traukos lygio.

Pasirinktas režimas		Aprašymas
SNOW (sniegas)		<ul style="list-style-type: none"> Naudokite šį režimą, važiuodami slidžiais keliais. Variklio varomoji galia paskirstoma ratams taip, kad būtų galima stabiliai užvesti transporto priemonę slidžiam kelyje arba neleisti padangoms slysti.
MUD (purvas)		<ul style="list-style-type: none"> Šį režimą naudokite važiuodami purvinu, neasfaltuotu ar nelygiu keliu. Variklio varomoji galia yra paskirstoma ratams taip, kad būtų užtikrinta pakankama varomoji jėga, padedanti automobiliui pajudėti.
SAND (smėlis)		<ul style="list-style-type: none"> Šį režimą naudokite važiuodami lygiu, sausu smėliu ar giliu žvyru ir neasfaltuotais keliais. Variklio varomoji galia yra paskirstoma ratams taip, kad būtų galima saugiai vairuoti lygiu paviršiumi, per sausą smėlį ar žvyrą ir neasfaltuotais keliais.

Pasirinkus SNOW (sniego), MUD (purvo) arba SAND (smėlio) režimą, prietaisų skydelyje šviečia atitinkamas indikatorius.

Važiavimo režimo integruota valdymo sistema (4WD)

Važiavimo režimas

A tipas

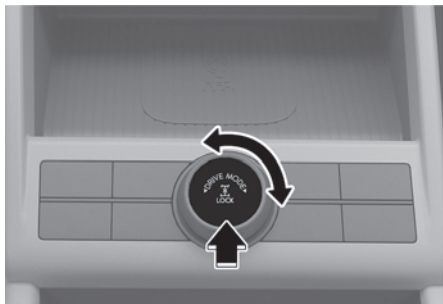

B tipas

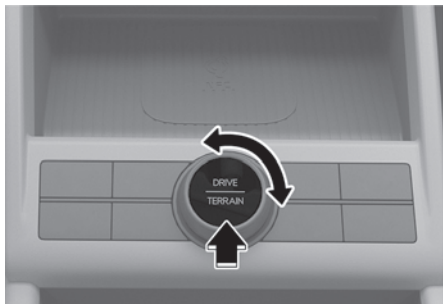

Važiavimo režimą galima pasirinkti pagal vairuotojo pageidavimus arba kelio sąlygas.

Iš naujo užvedus variklį sistema iš naujo persijungia į NORMAL režimą.

i Informacija

Jei kilo prietaisų skydelio problema, vairavimo režimas bus režimas NORMAL, kurio nebus galima pakeisti į režimą SPORT.

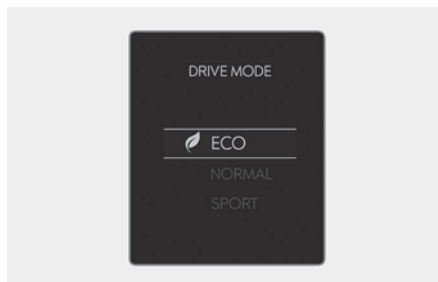

Režimas keičiasi taip, kaip nurodyta toliau, kai mygtukas DRIVE MODE (arba DRIVE/TERRAIN) pasukamas į dešinę ar į kairę arba perjungiamas.

- ECO ↔ NORMAL ↔ SPORT

Važiavimo režimo funkcijos

Režimas ECO

ECO režimas padeda taupymo, automobilis vartoja mažiau degalų ir tausoja aplinką.

Degalų naudojimo efektyvumas priklauso nuo vairuotojo vairavimo įpročių ir kelio sąlygų.

- Pasirinkus ECO režimą, prietaisų skydelyje švies ECO indikatorius.
- Kai suaktyvintas ECO (taupymas) režimas:
 - Greitėjimo atsakas gali šiek tiek sumažėti, kai akceleratoriaus pedalas nuspaudžiamas vidutiniškai.
 - Oro kondicionieriaus veikimas gali būti ribotas.
 - Pavarų dėžės pavarų perjungimo būdas gali pasikeisti.
 - Variklio triukšmas gali būti garsesnis kai kuriose pavarų dėžėse, nes perjungiant žemesnę pavarą reikia labiau nuspausti akceleratoriaus pedalą.

Pirmiau nurodytos situacijos yra įprastos, kai įjungiamas EKOLOGINIS režimas, siekiant pagerinti degalų naudojimo efektyvumą.

Režimas NORMAL

NORMAL režimu važiuoti ir vairuoti sklandu ir patogiu.

Pasirinkus NORMAL režimą, jis nerodomas prietaisų skydelyje.

Režimas SPORT

SPORT režimas teikia sportišką, bet kietesnį važiavimą.

Važiuojant sportiniu režimu, automobilis gali naudoti daugiau degalų.

- Pasirinkus SPORT režimą, prietaisų skydelyje šviečia SPORT indikatorius.
- Užvedus variklį iš naujo, įjungiamas NORMAL važiavimo režimas.
- Kai suaktyvintas SPORT režimas:
 - Variklio apukos tam tikrą laiką išliks didesnės net atleidus akceleratoriaus pedalą.
 - Greitėjant pavarų perjungimas į aukštesnę pavarą vėlinamas.

Reljefo režimas

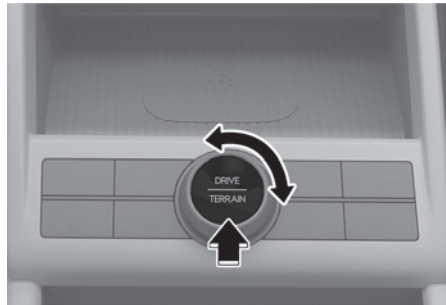

Važiavimo reljefu režimas padeda pasiekti optimalių važiavimo charakteristikų valdant variklį ir stabdymą pagal kelio sąlygas.

Paspauskite rankenėlę DRIVE/TERRAIN arba mygtuką, kad perjungtumėte iš įprasto vairavimo režimo į daugiapakopį režimą.

Išsamesnės informacijos rasite šio skyriaus „Keturių svarančiųjų ratų sistema (4WD) Vietovės režimas“ on page 82“ skyriuje.

Aktyvioji oro sklendė



Aktyvioji oro sklendės sistema kontroliuoja po priekiniu bamperiu esančią oro sklendę, kad būtų aušinamos automobilio dalys ir pagerintas energijos efektyvumas.

i Informacija

Aktyvioji oro sklendės sistema gali veikti nepriklausomai nuo automobilio būsenos (nesvarbu, ar jis pastatytas, važiuoja, įkraunamas ir pan.).

Sutrikimas

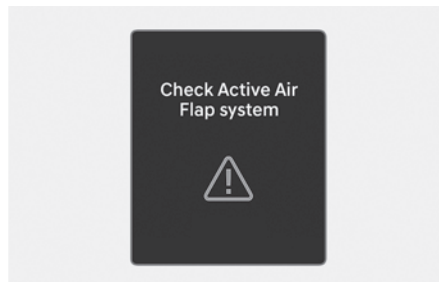

Jei oro sklendė laikinai atidaroma dėl išorinių veiksnių arba jei ant valdiklio yra sniego, vandens ir pan., aktyvioji oro sklendės sistema gali tinkamai neveikti.

Jei ekrane parodomas pranešimas **Check Active Air Flap system**, sustokite saugioje vietoje ir patikrinkite oro sklendės būseną.

Automobilį užveskite atlikę visus būtinus darbus, pavyzdžiui, pašalinę pašalines medžiagas, ir palaukę 10 minučių. Jei pranešimas neišnyksta, rekomenduojame kreiptis į įgaliotąjį HYUNDAI atstovą.

⚠ PERSPĖJIMAS

- Nepriklausomai nuo pasirodžiusio pranešimo, jei oro sklendė nėra toje pačioje padėtyje, sustabdykite automobilį, palaukite 10 minučių, vėl užveskite automobilį ir patikrinkite oro sklendę.
- Aktyviąją oro sklendės sistemą įjungia varikliai. Netrukdykite jos įjungimui ir nenaudokite pernelyg didelės jėgos, nes priešingu atveju galite ją sugadinti.

Ypatingos vairavimo sąlygos

Pavojingos vairavimo sąlygos

Kai susiduriate su pavojingomis vairavimo sąlygomis, pavyzdžiui, važiuojate per vandenį, sniegą, ledą, purvą ir smėlį:

- Važiuokite atsargiai ir palikite didesnį atstumą stabdymui.
- Staigiai nestabdykite ir nesukinėkite vairo.
- Jei automobilis įstrigo sniege, purve ar smėlyje, įjunkite antrąją pavarą. Įsibėgėkite lėtai, kad ratai nesisuktų vietoje.
- Automobiliumi įstrigus ant ledo, sniege ar purve, naudokite smėlį, druską, grandines ar kitas neslidžias medžiagas, kad varantieji ratai turėtų geresnį sukibimą.

ĮSPĖJIMAS

Pavarų dėžės su dviguba sankaba perjungimas į žemesnes pavaras važiuojant slidžiu keliu gali sukelti avariją. Staigiai sumažėjus greičiui ratai gali pradėti slysti. Atsargai perjunginėkite į žemesnes pavaras slidžiam kelyje.

Automobilio įsiūbavimas

Jei reikia įsiūbuoti sniege, smėlyje ar purve įstrigusį automobilį, pirmiausia pasukite vairą į dešinę ir į kairę, kad priekiniai ratai būtų laisvesni. Tada paeiliui kelis kartus įjunkite R (atbulinė eiga) ir važiavimo pirmyn pavaras.

Stenkitės neprasukti ratų ir pernelyg neapkraukite variklio.

Kad nenusidėvėtų pavarų dėžė, prieš perjungdami pavaras palaukite, kol ratai nustos suktis. Atleiskite akceleratoriaus pedalą perjungdami pavarą ir lengvai jį paspauskite, kai įjungsite pavarą. Lėtai sukant ratus į priekį ir atgal, galima įsiūbuoti automobilį ir tokiu būdu jį išlaisvinti.

ĮSPĖJIMAS

Prieš siūbuodami automobilį, visada išjunkite ESC sistemą. Jei automobilis įstrigo ir ratai ilgą laiką prasisuka, padangų temperatūra gali labai greitai pakilti. Pažeidus tokią padangą, ji gali sprogti ir sužaloti jus bei kitus. Nemėginkite įsiūbuoti automobilio, jei šalia jo yra žmonių ar daiktų.

Bandant išlaisvinti įstrigusį automobilį, jis gali greitai perkaisti, todėl gali užsidegti variklio skyrius arba gali būti padaryta kita žala. Stenkitės, kad ratai nesisuktų ir padangos bei variklis neperkaistų. **NELEISKITE**, kad automobilio ratai sukėtųsi didesniu nei 56 km/h (35 mph) greičiu.

Jei po kelių siūbavimo bandymų nepavyko išvažiuoti, automobilį reikia ištraukti kitu automobiliu, kad neperkaistų variklis, nesugestų pavarų dėžė ir nesugadintumėte padangų. Žr. 8 skyriaus dalį Vilkimas.

Sklandus posūkis

Nestabdykite ir neperjunginėkite pavarų posūkiuose, ypač jei kelio danga šlapia. Geriausia įveikti posūkį palengva didinant greitį.

Vairavimas naktį

Vairavimas naktį kelia daugiau pavojų nei vairavimas dieną. Štai keli svarbūs patarimai:

- Sumažinkite greitį ir laikykitės didesnio atstumo iki kitų automobilių, nes naktį matomumas prastesnis, ypač ten, kur nėra gatvių apšvietimo.
- Susireguliuokite veidrodėlius, kad kuo mažiau akintų kitų automobilių priekiniai žibintai.
- Priekiniai žibintai turi būti švarūs ir tinkamai sureguliuoti. Purvini arba netinkamai sureguliuoti priekiniai žibintai gali pabloginti matomumą naktį.
- Stenkitės nežiūrėti į priešais atvažiuojančių automobilių žibintų šviesą. Ji gali jus laikinai apakinti, ir prireiks kelių sekundžių, kol jūsų akys vėl pripras prie tamsos.

Vairavimas lyjant

Vairavimas gali tapti pavojingas lyjant ir važiuojant šlapiais keliais. Važiuojant per lietų arba ant slidžios dangos:

- Sumažinkite greitį ir laikykitės didesnio atstumo. Stipri liūtis sumažina matomumą ir pailgina stabdymo kelią.
- Išjunkite greičio palaikymo sistemą.
- Pakeiskite priekinio stiklo valytuvų šluoteles, jei jiems dirbant ant stiklo lieka dryžių arba nenuvalytų vietų.

- Įsitikinkite, jog padangų protektorius nenudilęs. Jei jūsų automobilio padangos nudilusios, staigiai stabdant šlapiame kelyje automobilis gali slysti ir sukelti avariją. Žr. 9 skyriaus dalį „Padangos ir ratai“.
- Įjunkite priekinius žibintus, kad kitiems būtų lengviau jus pamatyti. Kai kuriose jurisdikcijose reikalaujama įjungti priekinius žibintus, kai naudojate priekinio stiklo valytuvus.
- Per greitai važiuojant per dideles balas gali neigiamai paveikti automobilio stabdžių veikimą. Jei reikia važiuoti per balas, važiuokite lėtai.
- Jei manote, kad jūsų stabdžiai yra šlapi, paspauskite juos kelis kartus, kol automobilis juda lėtai.

Slydimas šlapiais paviršiais

Jei kelias yra gana šlapias, o jūs važiuojate greitai, automobilis gali prarasti sukibimą su kelio danga ir faktiškai važiuoti vandeniu. Geriausias patarimas važiuojant šlapiau keliu – SUMAŽINTI GREITĮ.

Slydimo šlapiais paviršiais pavojus padidėja sumažėjus padangos protektoriaus gyliui, žr. 9 skyriaus dalį „Padangos ir ratai“.

Vairavimas užtvindytose vietovėse

Venkite važiuoti užtvindytose vietovėse, jei nesate tikri, jog vandens lygis nebus aukštesnis nei automobilio rato stebulės apatinė dalis. Jei nesate tikri, apsisukite ir rinkitės kitą maršrutą.

Per vandenį važiuokite lėtai. Laikykitės saugaus atstumo, nes sudrėkę stabdžiai gali tinkamai neveikti.

Pervažiavę vandenį, išdžiovinkite stabdžius – automobiliui lėtai judant, kelis kartus atsargiai juos nuspauskite.

Vairavimas greitkelyje

Padangos

Sureguliuokite padangų pripūtimo slėgį iki nurodyto slėgio. Nepakankamai pripūstos padangos gali perkaisti arba būti pažeistos.

Nemontuokite susidėvėjusių ar pažeistų padangų, nes gali suprastėti ratų sukibimas arba jos gali sprogti.

***i* Informacija**

Niekada nepūskite padangų iki didesnio slėgio nei nurodytas ant padangų.

Degalai, variklio aušalas ir variklio alyva

Važiuojant dideliu greičiu greitkelyje sunaudojama daugiau degalų ir toks važiavimas yra mažiau efektyvus nei važiavimas mažesniu, nuosaikesniu greičiu. Važiuodami greitkeliu išlaikykite vidutinį greitį, kad taupytumėte degalus.

Prieš važiuodami patikrinkite variklio aušalo ir variklio alyvos lygius.

Pavaros dirželis

Dėl laisvo arba pažeisto pavaros dirželio variklis gali perkaisti.

Apsivertimo rizikos mažinimas

Jūsų universalioji keleivinė transporto priemonė atitinka universaliosios sportinės transporto priemonės (SUV) kategoriją. Kai kurios SUV turi didesnę prošvaisą nuo žemės ir siauresnę tarpvėžę, kad galėtų veikti įvairiomis bekelės sąlygomis. Specialios konstrukcijos charakteristikos suteikia jiems aukštesnį svorio centrą nei įprastoms transporto priemonėms, todėl staigiai apsisukus jie gali apvirsti. SUV transporto priemonių apsvertimo rodiklis yra gerokai didesnis nei kitų tipų transporto priemonių. Visada įsitikinkite, kad jūs ir jūsų keleiviai tinkamai ir saugiai prisisegę saugos diržus. Apsivertus automobiliui tikimybė būti sunkiai ar net mirtinai sužalotiems neprisisegus yra gerokai didesnė nei saugos diržą dėvinčio asmens.

Yra veiksmų, kuriuos vairuotojas gali atlikti, kad sumažintų apsvertimo riziką. Jei įmanoma, venkite staigių posūkių ar staigių manevrų, nekraukite ant stogo sunkių krovinių ir jokių būdu nemodifikuokite transporto priemonės.

⚠️ ĮSPĖJIMAS

Tam tikrų universaliųjų sportinių priemonių (SUV) apsvertimo rodiklis yra gerokai didesnis nei kitų tipų transporto priemonių. Apsaugos nuo apsvertimo ar kontrolės praradimo priemonės:

- Kampuose važiuokite lėčiau nei keleivinėje transporto priemonėje.
- Venkite staigių posūkių ir staigių manevrų.
- Nekeiskite transporto priemonės taip, kad pakiltų svorio centras.
- Padangos turi būti tinkamai pripūstos.
- Ant stogo nevežkite sunkių krovinių.

⚠️ ĮSPĖJIMAS

Tinkamai prisisekite saugos diržu. Apsivertus automobiliui tikimybė būti sunkiai ar net mirtinai sužalotiems neprisisegus yra gerokai didesnė nei saugos diržą dėvinčio asmens.

Vairavimas žiemą

Apsnigta arba apledėjusi danga

Turite išlaikyti pakankamą atstumą tarp savo ir priešais važiuojančio automobilio. Stabdykite atsargiai. Greičio viršijimas, spartus greitėjimas, staigus stabdymas ir staigūs posūkiai yra labai pavojingi. Lėtėdami kuo daugiau stabdykite varikliu. Staigiai stabdomas apsnigtame ar apledėjusiam kelyje automobilis gali slysti.

Norint važiuoti per gilų sniegą, gali tekti naudoti žieminės padangas arba uždėti ratų grandines.

Visada vežiokitės avarines priemones. Automobilyje patartina vežiotis ratų grandines, lanksčią vilktį arba grandinę, žibintuvėlį, signalines raketas, smėlio, kastuvą, laidus akumuliatoriui įkrauti, langų grandiklį, pirštines, patiesalą, kombinezoną, antklodę ir kt.

Žieminės padangos

ĮSPĖJIMAS

Žieminių padangų dydis ir tipas turėtų būti toks pat, kaip ir standartinių automobilio padangų. Priešingu atveju negalėsite saugiai valdyti automobilio.

Kai temperatūra nesiekia 7 °C (45 °F), naudokite žieminės padangas. Jei ant savo automobilio montuojate žieminės padangas, įsitikinkite, kad naudojate tą patį pripūtimo slėgį, kaip ir originalių padangų. Sumontuokite žieminės padangas ant visų keturių ratų, kad galėtumėte gerai valdyti automobilį bet kokiomis oro sąlygomis.

Žieminių padangų sukibimas su sausa kelio danga gali būti mažesnis nei originalių automobilio padangų. Patikrinkite, kokį didžiausią greitį rekomenduoja padangų pardavėjas.

Ratų grandinės



Kadangi radialinių padangų šonai yra plonesni nei kitų rūšių padangų, kai kurių rūšių ratų grandinės gali jas pažeisti. Todėl vietoj ratų grandinių rekomenduojama naudoti žieminės padangas. Jei reikia naudoti ratų grandines, naudokite originalias HYUNDAI dalis. Ratų grandines uždėkite laikydamiesi pateiktų instrukcijų. Jei automobilis bus pažeistas dėl netinkamų ratų grandinių naudojimo, gamintojo garantija negalioja.

ĮSPĖJIMAS

Su ratų grandinėmis automobilį gali būti sunkiau valdyti:

- Važiuokite mažesniu nei 30 km/h (20 mph) greičiu arba grandinės gamintojo rekomenduojamu greičiu, jei jis mažesnis.
- Važiuokite atsargiai ir venkite iškilumų, duobių, staigių posūkių ir kitokių pavojingų kelio vietų, per kurias važiuojant automobilį gali kratyti.
- Venkite staigių posūkių ir stabdykite neblokuodami ratų.
- Ratų grandines montuokite tik poromis ir ant priekinių ratų. Sumontavus grandines ant automobilio ratų susidarys didesnė varomoji jėga, tačiau jos neapsaugos nuo šoninio slydimo.

Informacija

Jei ketinate montuoti dygliuotas padangas, prieš tai išsiaiškinkite vietos taisykles dėl galimų jų naudojimo apribojimų.

Grandinių montavimas

Dėdami ratų grandines, laikykitės gamintojo instrukcijų ir pritvirtinkite jas kiek įmanoma standžiau. Sumontavę grandines važiuokite lėtai (mažesniu nei 30 km/h (20 mph) greičiu arba grandinės gamintojo rekomenduojamu greičiu). Jei išgirsite, kad grandinės liečia kėbulą ar važiuoklę, sustokite ir jas įtempkite. Jei grandinės vis tiek liečia kėbulą ar važiuoklę, sumažinkite greitį tiek, kad triukšmas liautųsi. Nuimkite ratų grandines, kai tik pradėsite važiuoti nuvalytais keliais.

Montuodami sniego grandines, pastatykite automobilį ant lygaus paviršiaus atokiai nuo eismo. Įjunkite automobilio avarinius žibintus ir už jo pastatykite įspėjamąjį trikampį ženklą (jeigu yra). Prieš montuodami sniego grandines, visada įjunkite pavarą į padėtį P (stovėjimas), įjunkite elektroninį stovėjimo stabdį ir išjunkite variklį.

PASTABA

Naudojant ratų grandines:

- Netinkamo dydžio grandinės arba netinkamai sumontuotos grandinės gali sugadinti automobilio stabdžių sistemą, pakabą, kėbulą ir ratus.
- Naudokite SAE „S“ klasės ar vielines grandines.
- Jei girdite triukšmą, kurį sukelia kėbulą liečiančios grandinės, priveržkite jas dar kartą, kad nebesiliestų su automobilio kėbulu.
- Norint nepažeisti kėbulo, grandines reikia priveržti nuvažiavus 0,5–1,0 km (0,3–0,6 myl.).
- Ratų grandinių negalima dėti ant automobilių su aliuminio ratlankiais. Jei tai neišvengiama, naudokite vielinio tipo grandines.
- Naudokite vielines mažesnio nei 12 mm (0,47 col.) storio grandines, kad nepažeistumėte grandinės jungties.

Atsargumo priemonės žiemą

Naudokite kokybišką etilenglikolio aušalą

Jūsų automobilis pristatomas su aukštos kokybės etilenglikolio aušalu aušinimo sistemoje. Tai vienintelė aušalo rūšis, kuri turėtų būti naudojama, nes ji padeda išvengti korozijos aušinimo sistemoje, sutepa vandens siurbį ir neleidžia užšalti. Būtinai pakeiskite arba papildykite aušalo kiekį pagal 9 skyriuje pateiktą techninės priežiūros grafiką. Prieš žiemą patikrinkite aušalą, kad įsitikintumėte, jog jo užšalimo temperatūra atitinka numatomą žiemos temperatūrą.

Patikrinkite akumuliatorių ir laidus

Žema temperatūra žiemą gali turėti įtakos akumuliatoriaus darbui. Patikrinkite akumuliatorių ir laidus, kaip nurodyta 9 skyriuje. Akumuliatoriaus įkrovos lygį galite pasitikrinti HYUNDAI atstovybėje arba remonto dirbtuvėse.

Jeį reikia, pakeiskite alyvą į žieminę

Kai kuriuose regionuose žiemą rekomenduojama naudoti mažesnio klampumo žieminę alyvą. Be to, pakeiskite variklio alyvą ir filtrą, jei liko nedaug laiko iki kito techninės priežiūros termino. Šviežia variklio alyva užtikrina optimalų variklio darbą žiemos mėnesiais. Daugiau informacijos rasite 2 skyriuje. Jei nesate tikri, kokią žieminę alyvą naudoti, kreipkitės į įgaliotąjį HYUNDAI atstovą.

Patikrinkite uždegimo žvakes ir uždegimo sistemą

Patikrinkite uždegimo žvakes, kaip nurodyta 9 skyriuje. Jei reikia, pakeiskite jas. Taip pat patikrinkite, ar visi užvedimo laidai ir kitos dalys nesutrūkinėję, nenusidėvėję ar nepažeisti.

Užraktų apsauga nuo užšalimo

Įpurškite patvirtintą tirpinimo skystį arba gliceriną į spynelių angas. Jei užraktas padengtas ledu, užpurškite tinkamo atitirpinimo skysčio, kad ledas nutirptų. Jei spyna užšąla viduje, pabandykite ją atšildyti pakaitintu raktu. Atsargiai elkitės su pakaitintu raktu, kad nesusižeistumėte.

Naudokite patvirtintą neužšalantį langų skystį

Įpilkite saugančio nuo užšalimo tirpalo kaip nurodyta ant langų plovimo skysčio bakelio. Neužšalancio langų plovimo skysčio galite įsigyti iš įgaliotojo HYUNDAI atstovo ir daugumoje automobilių dalių parduotuvių.

***i* Informacija**

Nenaudokite variklio aušalo arba kitos rūšies antifrizo, kad nepažeistumėte automobilio dažų.

Neleiskite stovėjimo stabdžiui užšalti

Tam tikromis sąlygomis įjungtas stovėjimo stabdys gali užšalti. Taip gali atsitikti, kai aplink galinius stabdžius ar šalia jų yra sniego ar ledo sankaupų arba kai stabdžiai šlapi. Kai yra rizika, kad stovėjimo stabdys gali užšalti: laikinai įjunkite stovėjimo stabdį, kai pavara yra įjungta į padėtį P (stovėjimas), tada užblokuokite galinius ratus ir išjunkite stovėjimo stabdį.

Neleiskite ledui ir sniegui kauptis ant dugno

Tam tikromis sąlygomis sniegas ir ledas gali kauptis po sparnais ir trukdyti vairuoti. Važiuodami tokiomis sąlygomis atšiaurią žiemą, reguliariai tikrinkite automobilio dugną, kad įsitikintumėte, jog priekinių ratų ir vairavimo sistemos komponentų judėjimas netrukdomas.

Vežiokitės avarines priemones

Atsižvelgdami į oro sąlygas, vežiokitės atitinkamą avarinę įrangą. Automobilyje patartina turėti ratų grandines, lanksčią vilktį arba grandinę, žibintuvėlį, signalines raketas, smėlio, kastuvą, laidus akumuliatoriui įkrauti, langų grandiklį, pirštines, patiesalą, kombinezoną, antklodę ir kt.

Variklio skyriuje nelaikykite jokių daiktų ar medžiagų

Nuo variklio skyriuje esančių pašalinių daiktų ar medžiagų variklis gali neužsivesti arba užsidegti, nes tie daiktai trukdo aušinti variklį. Gamintojo garantija nekompensuoja tokios žalos.

Važiukite automobiliu, kai vandens garai kondensuojasi ir kaupiasi išmetimo vamzdžiuose

Automobiliui sustojus ilgą laiką žiemą, kai variklis įjungtas, vandens garai gali kondensuotis ir kauptis išmetamuosiuose vamzdžiuose. Išmetamuosiuose vamzdžiuose esantis vanduo gali kelti triukšmą ir pan., tačiau jis išleidžiamas važiuojant vidutiniu arba dideliu greičiu.

Priekabos vilkimas

Jei savo automobiliu ketinate vilkti priekabą, pirmiausia turėtumėte susipažinti su savo šalies teisiniais reikalavimais. Kadangi įstatymai skiriasi, reikalavimai, taikomi velkamoms priekaboms, automobiliams ar kitos rūšies transporto priemonėms ar mašinoms, gali skirtis. Prieš vilkdami priekabą, išsamesnės informacijos kreipkitės į įgaliotąjį HYUNDAI atstovą. Atminkite, kad velkant priekabą automobilį reikia vairuoti kitaip. Velkant priekabą, keičiasi automobilio valdymas, dėvėjimasis ir energijos sąnaudos. Norint sėkmingai ir saugiai vilkti priekabą, reikalinga tinkama įranga, kurią reikia tinkamai naudoti. Jei automobilis bus pažeistas dėl netinkamo priekabos vilkimo, gamintojo garantija negalioja. Šiame skyriuje yra daug laiko patikrintų, svarbių patarimų ir saugos taisyklių. Daugelis iš jų yra svarbios jūsų ir keleivių saugumui. Prieš vilkdami priekabą, atidžiai perskaitykite šį skyrį.

ĮSPĖJIMAS

Imkitės tokių atsargumo priemonių:

- Jei naudosite netinkamą įrangą ir (arba) važiuosite netinkamai, vilkdami priekabą galite nesuvaldyti automobilio. Pavyzdžiui, jei priekaba yra per sunki, stabdymo efektyvumas gali sumažėti. Jūs ir jūsų keleiviai galite sunkiai ar net mirtinai susižeisti. Vilkite priekabą tik tada, jei įvykdėte visus šioje dalyje aprašytus veiksmus.

- Prieš vilkdami priekabą įsitikinkite, kad bendras priekabos svoris, bendras automobilio su priekaba svoris, bendras automobilio svoris, bendra ašies apkrova ir priekabos grąžulo apkrova yra leidžiamame diapazone.
- Išjunkite LFA sistemą, kai velkate priekabą.

Informacija

Europai

- Techniškai leidžiamą didžiausią galinės (-ių) ašies (-ių) apkrovą galima viršyti ne daugiau nei 15 %, o techniškai leidžiamą didžiausią pakrauto automobilio masę – ne daugiau nei 10 % arba 100 kg (220,4 sv.), priklausomai nuo to, kuris dydis yra mažesnis. Tokiu atveju, važiuodami su didžiausia apkrova M1 kategorijos automobiliu, neviršykite 100 km/h (62,1 mph) greičio, o N1 kategorijos automobiliu – 80 km/h (49,7 mph)
 - Kai M1 kategorijos automobilis velka priekabą, papildoma priekabos prijungimo įtaiso apkrova gali viršyti didžiausią leidžiamą padangų apkrovą ne daugiau nei 15 %. Tokiu atveju neviršykite 100 km/h (62,1 mph) greičio, o padangų oro slėgį padidinkite bent 0,2 baro.
- * M1: keleivinė transporto priemonė (iki 9 sėdimųjų vietų)
* N1: komercinė transporto priemonė (iki 3,5 tonos)

PERSPĒJIMAS

- Vilkdami priekabā visada stebēkite keliā. Kai priekaba prijungjama prie vilkimo kabli, sumontuoto jūsu automobilyje, automatiškai išsijungia šios funkcijos:
 - Priekinio susidūrimo išvengimo pagalba
 - Eismo juostos palaikymo sistema
 - Pagalbinė susidūrimo aklojoje zonoje išvengimo
 - Saugaus išlipimo sistemos įspėjimas
 - Eismo juostų sekimo sistema
 - Važiavimo greiktelyje pagalbos sistema
 - Pagalbos sistema išvengti susidūrimo dėl skersinio eismo gale
 - Atstumo statant automobilį atbuline eiga įspėjimo sistema
 - Pagalbinė susidūrimo statant išvengimo sistema
 - Nuotolinė išmanioji parkavimo pagalba

Daugiau informacijos apie kiekvieną funkciją rasite 7 skyriuje.

Į jūsų automobilį sumontuota vilkimo kablio jungtis turi būti originalios HYUNDAI dalys. Dėl išsamesnės informacijos kreipkitės į įgaliotąjį HYUNDAI prekybos atstovą dėl gaminių.

- Jei pritvirtinta priekaba arba ant kablio sumontuotas laikiklis, tai gali turėti neigiamos įtakos galinio kampinio radaro veikimui.
- Jei prie galinio kampinio radaro pritvirtinta priekaba, vežimėlis ar kita tvirtinimo detalė, aklosios zonos susidūrimo išvengimo pagalbinė sistema, saugaus išvažiavimo įspėjimo sistema, galinio skersinio eismo susidūrimo išvengimo pagalbinė sistema gali veikti netinkamai arba ji gali veikti netikėtai.

Jeigu nuspręsite vilkti priekabą

Atkreipkite dėmesį į šiuos svarbius dalykus, jei nuspręsite vilkti priekabą:

- Apsvarstykite galimybę naudoti siūbavimo valdymo priemonę. Apie siūbavimo valdymą galite paklausti priekabos prikabinimo įtaiso pardavėjo.
- Nevilkite priekabos automobiliu pirmuosius 2000 km (1200 mylių), kad automobilis būtų tinkamai pravažinėtas. To nepadarius, gali būti sugadintas variklis.
- Jei ketinate vilkti priekabą, pasikonsultuokite su įgaliotu HYUNDAI atstovu apie papildomus reikalavimus, tokius kaip vilkimo komplektas ir kt.
- Visada važiuokite automobiliu vidutiniu greičiu (mažesniu nei 100 km/h (60 mph)) arba neviršykite leistino vilkimo greičio.
- Ilgoje įkalnėje neviršykite 70 km/h (45 mph) greičio arba nurodyto vilkimui taikomo greičio apribojimo, jei jis mažesnis.
- Atidžiai laikykitės kituose puslapiuose nurodytų svorio ir apkrovos apribojimų.

Priekabos svoris

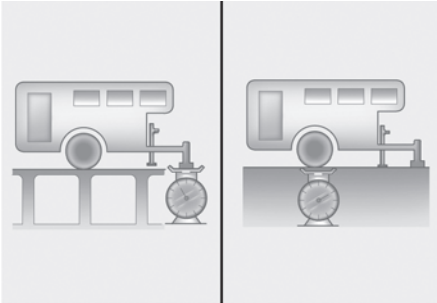

Bendra ašies apkrova / bendras automobilio svoris

Kokia didžiausia saugi priekabos masė? Ji niekada neturėtų viršyti didžiausios leidžiamos priekabos su stabdžiais masės. Bet net ir tokia masė gali būti per didelė. Tai priklauso nuo to, kaip ketinate naudoti savo priekabą. Pavyzdžiui, reikia įvertinti greitį, aukštį, kelio nuolydį, lauko temperatūrą ir tai, kaip dažnai automobilis naudojamas priekabai vilkti. Idealus priekabos svoris taip pat gali priklausyti nuo bet kokios jūsų automobilijoje esančios specialios įrangos.

Grąžulo apkrova

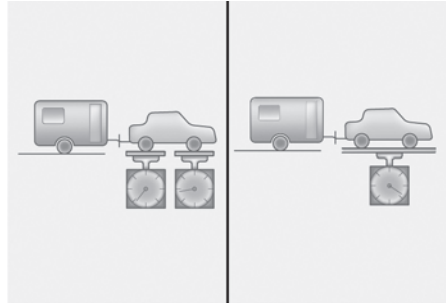

Grąžulo apkrova / bendras priekabos svoris

Grąžulo svoris yra svarbus, nes jis prisideda prie bendras jūsų automobilio svoris. Priekabos grąžulas turėtų sverti ne daugiau kaip 10 % bendro pakrautos priekabos svorio ir neviršyti didžiausios leidžiamos priekabos grąžulo apkrovos ribų. Pakrovę priekabą, ją ir grąžulą pasverkite atskirai, kad matytumėte, ar svoriai yra tinkami. Jei svoris netinkamas, jį galima pakoreguoti tiesiog perstumdam kai kuriuos daiktus priekaboje.

ĮSPĖJIMAS

Imkitės tokių atsargumo priemonių:

- Niekada nekraukite krovinio taip, kad priekabos galas būtų sunkesnis už priekį. Priekyje turėtų būti maždaug 60 % bendro priekabos svorio, o gale – maždaug 40 % bendro priekabos svorio.
 - Niekada neviršykite didžiausios leistinos priekabos ar jos vilkimo įrangos masės. Dėl netinkamos apkrovos galite sugadinti automobilį ir (arba) susižaloti. Patikrinkite svorius ir apkrovas ant pramoninių svarstyklių arba greitkelio policijos punktuose, kur yra svarstyklės.
-

i Informacija

Didėjant aukščiui, variklio našumas mažėja. Nuo 1 000 m virš jūros lygio ir kiekvienam papildomam 1 000 m reikia sumažinti po 10 % automobilio / priekabos svorio (priekabos svoris + bendras automobilio svoris).

Rekomenduojamas svoris ir atstumais velkant priekabą (Europoje)

Elementas		A ^{*1}		B ^{*2}	
		2WD		2WD	4WD
		MT	DCT	MT	DCT
Maksimalus priekabos svoris kg (sv.)	Su stabdžių sistema	1.200 (2.646)		1.300 (2.866)	
	Be stabdžių sistemos	600 (1.323)		600 (1.323)	
Didžiausia leidžiama statinė vertikali sukabintuvo apkrova kg (sv.)		80 (176)			
Rekomenduojamas atstumas nuo galinių ratų ašies centro iki sukabinimo vietos mm (col.)		905 (36) „N Line“: 935 (37)			

(1) Smartstream G 1.0 T-GDI, Smartstream G 1.0 T-GDI 48V MHEV

(2) Smartstream G 1.6 T-GDI

Priekabos vilkimo įranga

Prikabinimo įtaisai

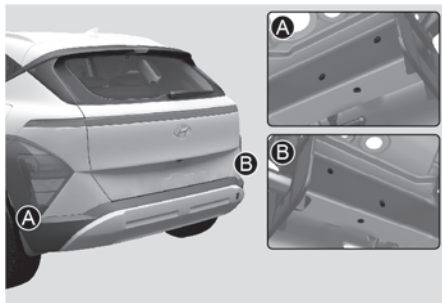

i Informacija

Prikabinimo įtaisų tvirtinimo angos yra abiejose pusėse po kėbulu už galinių ratų.

Svarbu turėti tinkamus prikabinimo įtaisus. Šoniniai vėjai, pro šalį važiujantys dideli sunkvežimiai ir nelygūs keliai – tai kelios priežastys, kodėl reikalingas tinkamas prikabinimo įtaisas. Štai keletas taisyklių, kurių reikia laikytis:

- Ar automobilio kėbule reikės išgręžti angas, per kurias prijungsite priekabos prikabinimo įtaisą? Jei tokias angas padarysite, būtinai vėliau jas sandariai uždenkite, kai nuimsite prikabinimo įtaisą. Jei jų sandariai neuždengsite, į automobilį gali patekti anglies monoksido (CO), taip pat nešvarumų ir vandens.

- Automobilio buferiai nėra skirti prikabinimo įtaisui tvirtinti. Netvirtinkite prie jų išsinuomotų vilkimo įtaisų arba kitokios prie buferių tvirtinamos įrangos. Naudokite tik prie rėmo, o ne prie buferio tvirtinamą prikabinimo įtaisą.

- Mechaninis sukabinimo įtaisas neturi uždengti nei vienos galinio numerio plokštelės dalies ar automobilio apšvietimo įtaisų.

Jei galinio numerio plokštelę ir (arba) apšvietimo įtaisus iš dalies uždengia bet kuri mechaninio sukabinimo prietaiso dalis, tuos mechaninio sukabinimo prietaisus, kurių lengvai (pavyzdžiui, ne didesne kaip 20 Nm jėga) atskirti ar kurių padėties pakeisti be įrankių, išskyrus paprastą su mechaninio sukabinimo prietaisu gamintojo tiekiamą atsukimo raktą, neįmanoma, naudoti draudžiama.

Atkreipkite dėmesį, kad sumontuotus ir nenaudojamus mechaninius sukabinimo prietaisus visada reikia nuimti arba pakeisti jų padėtį, jei jie nors kiek uždengia galinio numerio plokštelę ir (arba) galinius automobilio apšvietimo įtaisus.

- HYUNDAI priekabos prikabinimo įtaisą galite įsigyti iš įgaliotojo HYUNDAI atstovo.

Apsauginiai trosai

Tarp automobilio ir priekabos visada pritvirtinkite trosus.

Instrukcijas apie apsauginius trosus gali pateikti prikabinimo įtaiso gamintojas arba priekabos gamintojas. Tvirtindami apsauginius trosus laikykitės gamintojo rekomendacijų. Visada palikite pakankamai laisvumo, kad galėtumėte apsisukti su priekaba. Apsauginiai trosai niekada neturi vilktis žeme.

Priekabos stabdžiai

Jei priekaboje yra įrengta stabdymo sistema, įsitinkinkite, kad ji atitinka šalies reikalavimus, yra tinkamai sumontuota ir gerai veikia.

Jei jūsų priekabos masė viršija didžiausią leidžiamą masę be priekabos stabdžių, ji turi turėti atskirus tinkamus stabdžius. Perskaitykite ir vadovaukitės priekabos stabdžių instrukcijomis, kad galėtumėte tinkamai juos sumontuoti, sureguliuoti ir prižiūrėti. Nemodifikuokite automobilio stabdžių sistemos.

ĮSPĖJIMAS

Nenaudokite priekabos su atskira stabdžių sistema, jei nesate visiškai tikri, kad tinkamai ją prijungėte. Tai nėra mėgėjų darbas. Šį darbą reikia atlikti profesionaliose priekabų techninės priežiūros dirbtuvėse.

Važiavimas su priekaba

Priekabai vilkti reikia tam tikros patirties. Prieš leisdamiės į kelionę, turite apžiūrėti priekabą. Išbandykite, kaip valdyti ir stabdyti automobilį, velkantį priekabą. Niekada nepamirškite, kad vairuojamas automobilis dabar yra ilgesnis ir reaguoja lėčiau.

Prieš pradėdami važiuoti patikrinkite priekabos tvirtinimo įtaisą ir platformą, apsauginius trosus, elektros jungtį (-is), žibintus, padangas ir stabdžius.

Kelionės metu retkarčiais patikrinkite, ar kroviny s saugiai pritvirtintas, ar tebeveikia žibintai ir priekabos stabdžiai.

Atstumas

Iki priekyje važiuojančio automobilio išlaikykite dvigubai didesnį atstumą, nei važiuodami be priekabos. Tai gali padėti išvengti situacijų, kai reikia staigiai stabdyti ir staigiai pasukti.

Lenkimas

Lenkiant su priekaba, reikia didesnio atstumo iki priešpriešiais važiuojančio automobilio. Dėl didesnio automobilio ilgio, aplenkus automobilį, reikės nuvažiuoti didesnį atstumą prieš grįžtant į savo eismo juostą.

Važiavimas atbuline eiga

Viena ranka laikykite vairą už apačios. Tada, norėdami pasukti priekabą į kairę, pasukite ranką į kairę. Norėdami pasukti priekabą į dešinę, pasukite ranką į dešinę. Atbulomis visada važiuokite lėtai ir, jei įmanoma, paprašykite, kad kas nors padėtų važiuoti.

Posūkiai

Darant posūkį su priekaba, reikia platesnės trajektorijos. Važiuokite taip, kad priekaba nekliudytų kelkraščių, šaligatvių, kelio ženklų, medžių ar kitų objektų. Staigiai nemanevruokite. Gerokai iš anksto rodykite signalus.

Posūkių signalai

Velkant priekabą, automobiliui reikia kitokio posūkio signalo ir papildomų laidų. Kai rodysite posūkį ar keisite eismo juostą, prietaisų skydelyje mirksės žalios rodyklės. Tinkamai sujungti priekabos žibintai taip pat mirksės, įspėdami kitus vairuotojus, kad ruošiatės sukti, persirikiuoti ar sustoti.

Velkant priekabą, žalios posūkių rodyklės prietaisų skydelyje mirksės, net jei priekabos žibintų lemputės perdegusios. Taigi galite manyti, kad paskui jus važiuojantys vairuotojai mato jūsų signalus, nors iš tiesų nemato. Svarbu retkarčiais patikrinti, ar priekabos žibintai tebeveikia. Taip pat turite patikrinti juos kiekvieną kartą atjungę ir vėl prijungę laidus.

⚠ ĮSPĖJIMAS

Nejunkite priekabos apšvietimo sistemos tiesiogiai prie savo automobilio apšvietimo sistemos. Naudokite sertifikuotą priekabos laidų sujungimo juostą. Jei to nepadarysite, galite sugadinti automobilio elektros sistemą ir (arba) susižaloti. Rekomenduojama kreiptis pagalbos į įgaliotąjį HYUNDAI atstovą.

Važiavimas kalnuotoje vietovėje

Sumažinkite greitį ir įjunkite žemesnę pavarą prieš leisdamiesi ilga arba stačia nuokalne. Jei neperjungsite žemesnės pavaros, gali tekti naudoti stabdžius, kurie gali perkaisti ir neveikti efektyviai.

Važiuodami ilga įkalne, įjunkite žemesnę pavarą ir sumažinkite greitį iki maždaug 70 km/h (45 mph), kad neperkaistų variklis ir pavarų dėžė.

Jei jūsų priekabos masė viršija didžiausią leidžiamą masę be priekabos stabdžių, o automobilyje yra pavarų dėžė su dviguba sankaba, vilkdami priekabą važiuokite įjungę pavarą D (važiavimas).

Važiuojant pavara D (važiavimas), pavarų dėžė mažiau kais ir pailgės jos veikimo laikas.

PASTABA

Kad variklis ir (arba) pavarų dėžė neperkaistų:

- Vilkdami priekabą stačiomis įkalnėmis (statesnėmis nei 6%), atidžiai stebėkite variklio aušalo temperatūros matuoklį, kad variklis neperkaistų. Jei aušalo temperatūros matuoklio rodyklė juda link „H“ (HOT, karšta), sustokite, kai tik tai yra saugu, ir leiskite varikliui veikti tuščiąja eiga, kol jis atvės. Kai variklis pakankamai atvės, galite tęsti kelionę.
 - Jei vilksite didžiausio leidžiamo svorio priekabą, maksimaliai pakrovę automobilį, gali perkaisti variklis arba pavarų dėžė. Važiuodami tokiomis sąlygomis, leiskite varikliui dirbti tuščiąja eiga, kol jis atvės. Kai variklis ar pavarų dėžė pakankamai atvės, galite tęsti kelionę.
 - Velkant priekabą, jūsų automobilio greitis gali būti daug mažesnis už bendro eismo srauto greitį, ypač kylant stačia įkalne. Vilkdami priekabą į stačią įkalnę, važiuokite dešiniąja eismo juosta. Pasirinkite savo automobilio greitį pagal didžiausią leidžiamą greičio apribojimą automobiliams su priekaba, pagal nuolydžio statumą ir priekabos svorį.
- Velkant priekabą į stačias įkalnes gali perkaisti sankaba, jei automobilio pavarų dėžė yra su dviguba sankaba. Kai sankaba perkaista, įsijungia saugaus veikimo režimas. Jei įsijungia saugaus veikimo režimas, pavarų padėties indikatorius prietaisų skydelyje mirksi ir skamba garsinis signalas.
Tuo metu skystųjų kristalų ekrane pasirodys įspėjamasis pranešimas ir vairavimas gali būti nesklaidus. Jeigu nepaisysite šio įspėjimo, važiavimas gali pablogėti.
Norėdami grįžti į įprastą važiavimo sąlygas, sustabdykite transporto priemonę ant lygaus kelio ir, prieš išvažiuodami, kelioms minutėms užtraukite stovėjimo stabdį.
-

Statymas kalnuotoje vietovėje

Jei prie automobilio prikabinata priekaba, neturėtumėte statyti jo ant kalvos.

Tačiau jei jums kada nors teks pastatyti priekabą ant kalvos, tai galite padaryti taip:

1. Įvažiuokite į stovėjimo vietą. Pasukite vairą į šaligatvio bortelį (į dešinę, jei automobilio priekis į nuokalnę, ir į kairę, jei priekis į įkalnę).
2. Perjunkite pavarą į P (stovėjimas) arba N (neutralią) padėtį.
3. Užtraukite stovėjimo stabdį ir išjunkite transporto priemonę.
4. Po priekabos ratais nuokalnės pusėje padėkite atraminius kaiščius.
5. Užveskite automobilį, nuspauskite stabdžius, įjunkite neutralią pavarą, atleiskite stovėjimo stabdį ir lėtai atleiskite stabdžius, kol priekaba atsirems į atraminius kaiščius.
6. Vėl nuspauskite stabdžius ir įjunkite stovėjimo stabdį.
7. Perjunkite pavarą į P (stovėjimas) arba 1-ąją pavarą, kai automobilis stovi įkalnėje, o R (atbulinės eigos) pavarą - įkalnėje.
8. Išjunkite transporto priemonę ir atleiskite transporto priemonės stabdžius, bet įjunkite stovėjimo stabdį.

ĮSPĖJIMAS

Kad sunkiai arba mirtinai nesusižalotumėte, laikykitės tolesnių reikalavimų.

- Neišlipkite iš transporto priemonės tvirtai neužtraukę stovėjimo stabdžio. Jei paliekate dirbantį variklį, automobilis gali staiga pajudėti. Jūs ir kiti žmonės galite sunkiai ar net mirtinai susižeisti.
- Nespauskite akceleratoriaus pedalo, kad išlaikytumėte automobilį įkalnėje.

Transporto priemonės vairavimas ją pastačius ant kalvos

1. Kai pavara yra padėtyje P (stovėjimas) arba N (neutralią), nuspauskite ir laikykite nuspaudę stabdžių pedalą, kol:
 - Užvesite variklį.
 - Įjunkite pavarą.
 - Atleiskite stovėjimo stabdį.
2. Lėtai nukelkite koją nuo stabdžių pedalo.
3. Važiukite lėtai, kol priekaba nuvažiuos nuo atraminių kaiščių.
4. Sustokite ir paprašykite, kad kas nors paimtų atraminius kaiščius.

Priežiūra velkant priekabą

Jei dažnai velkate priekabą, automobilio techninę priežiūrą reikės atlikti dažniau. Ypatingą dėmesį reikia atkreipti į variklio alyvą, pavarų dėžės skystį, ašies tepalą ir aušinimo sistemos skystį. Taip pat reikia dažnai tikrinti stabdžių būklę. Jei velkate priekabą, patartina peržiūrėti šiuos elementus prieš pradėdant kelionę. Nepamirškite peržiūrėti priekabos ir prikabinimo įtaiso. Laikykitės priekabos techninės priežiūros grafiko ir periodiškai ją apžiūrėkite. Geriausia apžiūrėti priekabą kiekvieną dieną prieš pajudant. Svarbiausia, kad visi prikabinimo įtaiso varžtai ir veržlės būtų gerai priveržti.

PASTABA

Kad nesugadintumėte automobilio:

- Karštu oru arba važiuojant į kalną nuo didesnės apkrovos velkant priekabą gali perkaisti variklis. Jei aušalo matuoklis rodo perkaitimą, išjunkite oro kondicionierių ir sustabdykite automobilį saugioje vietoje, kad variklis atvėstų.
- Neišjunkite variklio, kol aušalo matuoklis rodo perkaitimą. (Leiskite varikliui dirbti tuščiąja eiga, kad jis atvėstų.)
- Vilkdami priekabą dažniau tikrinkite pavarų dėžės skystį.
- Jei jūsų automobilyje nėra oro kondicionieriaus, įrenkite kondensatoriaus ventiliatorių, kad variklis geriau veiktų velkant priekabą.

Automobilio masė

Dviejose etiketėse ant vairuotojo durų slenksčio nurodyta maksimali jūsų automobilio apkrova: tai informacijos apie padangas ir apkrovą etiketė ir sertifikavimo etiketė.

Prieš pakraudami automobilį, susipažinkite su toliau pateiktais masės apibrėžimo terminais, nurodytais automobilio specifikacijose ir sertifikavimo etiketėje:

Parengto automobilio masė

Tai automobilio su pilnu baku degalų ir visa standartine įranga svoris. Į ją neįtrauktas keleivių, bagažo ar papildomos įrangos svoris.

Automobilio priemonės masė

Tai yra jūsų naujo automobilio, kurį pasiėmėte iš pardavėjo, svoris, įskaitant papildomą po pardavimo sumontuotą įrangą.

Krovinio svoris

Šis skaičius apima visą prie parengto automobilio masės pridėtą svorį, įskaitant krovinį ir papildomą įrangą.

Bendroji ašies apkrova (GAW)

Tai bendra abiem ašims (priekinei ir galinei) tenkanti apkrova, įskaitant automobilio masę ir visą naudingąją apkrovą.

Didžiausia leidžiama ašies apkrova (GAWR)

Tai didžiausia leidžiama vienai ašiai (priekinei arba galinei) tenkanti apkrova. Šie skaičiai nurodyti sertifikavimo etiketėje. Bendra kiekvienai ašiai tenkanti apkrova niekada neturi viršyti didžiausios leidžiamos ašies apkrovos.

Bendras automobilio svoris (GVW)

Tai parengto automobilio masė su faktiniu krovinio svoriu ir keleivių svoriu.

Didžiausias leidžiamas automobilio svoris (GVWR)

Tai didžiausia leidžiama visiškai pakrauto automobilio masė (įskaitant visas parinktis, įrangą, keleivius ir krovinį). Didžiausia leidžiama automobilio masė nurodyta sertifikavimo etiketėje ant vairuotojo durų slenksčio.

Per didelė apkrova **ĮSPĖJIMAS**

Didžiausia leidžiama ašies apkrova (GAWR) ir didžiausias leidžiamas automobilio svoris (GVWR) nurodyti sertifikavimo etiketėje ant vairuotojo (arba priekinių keleivio) durų rėmo. Viršijus šias apkrovas gali kilti avarija arba sugesti automobilis. Savo krovinio svorį galite apskaičiuoti pasvėrę į automobilį kraunamus daiktus (ir žmones). Neperkraukite automobilio.

7. Pagalbinės sistemos vairuotojui

Pagalbinės sistemos vairuotojui pranešimas	7-4
Susidūrimo iš priekio išvengimo pagalbos sistema (FCA) (tik priekinio vaizdo kamera)	7-4
Pagalbinės priekinio susidūrimo išvengimo sistemos nustatymai.....	7-5
Pagalbinės priekinio susidūrimo išvengimo sistemos naudojimas.....	7-7
Pagalbinės priekinio susidūrimo išvengimo sistemos veikimo sutrikimai ir apribojimai	7-10
Susidūrimo iš priekio įspėjamoji sistema (FCA) (su jutiklio sinteze).....	7-18
Pagalbinės priekinio susidūrimo išvengimo sistemos nustatymai.....	7-20
Pagalbinės priekinio susidūrimo išvengimo sistemos naudojimas.....	7-22
Pagalbinės priekinio susidūrimo išvengimo sistemos veikimo sutrikimai ir apribojimai	7-28
Eismo juostos palaikymo sistema (LKA)	7-37
Eismo juostos palaikymo sistemos nustatymai	7-37
Eismo juostos palaikymo sistemos naudojimas	7-39
Eismo juostos palaikymo sistemos veikimo sutrikimai ir apribojimai.....	7-41
Pagalbinė susidūrimo aklojoje zonoje išvengimo sistema (BCA).....	7-44
Pagalbinės susidūrimo aklojoje zonoje išvengimo sistemos nuostatos	7-47
Pagalbinė susidūrimo aklojoje zonoje išvengimo sistema.....	7-49
Pagalbinės susidūrimo aklojoje zonoje išvengimo sistemos veikimo sutrikimai ir apribojimai.....	7-51
Saugaus išlipimo įspėjimo sistema (SEW)	7-56
Saugaus išlipimo įspėjimo sistemos nustatymai	7-57
Saugaus išlipimo įspėjimo sistemos naudojimas	7-58
Saugaus išlipimo įspėjimo sistemos veikimo sutrikimai ir apribojimai	7-59
Rankiniu būdu valdoma greičio ribojimo sistema (MSLA).....	7-62
Rankiniu būdu valdomos greičio ribojimo sistemos veikimas.....	7-62
Išmanioji įspėjimo apie ribojamą greitį sistema (ISLA) (skirta Europai)	7-64
Išmaniosios įspėjimo apie ribojamą greitį sistemos nuostatos	7-65
Išmaniosios įspėjimo apie ribojamą greitį sistemos naudojimas	7-67
Išmaniosios įspėjimo apie ribojamą greitį sistemos veikimo sutrikimai ir apribojimai	7-69

Įspėjimo apie vairuotojo dėmesio sumažėjimą sistema (DAW)	7-72
Įspėjimo apie vairuotojo dėmesio sumažėjimą sistemos nustatymai	7-73
Įspėjimo apie vairuotojo dėmesio sumažėjimą sistemos naudojimas	7-74
Įspėjimo apie vairuotojo dėmesio sumažėjimą sistemos veikimo sutrikimai ir apribojimai	7-75
Įspėjimas apie vairuotojo dėmesio į kelią sumažėjimą (FAW)	7-79
Įspėjimo apie pavojų iš anksto nustatymai	7-79
Įspėjimo apie vairuotojo dėmesio į kelią sumažėjimą veikimas	7-80
Įspėjimo apie vairuotojo dėmesio į kelią sumažėjimą sistemos veikimo sutrikimai ir veikimo apribojimai	7-81
Aklosios zonos vaizdo stebėjimo sistema (BMV)	7-84
Aklosios zonos vaizdo stebėjimo sistemos nustatymai	7-84
Aklosios zonos vaizdo monitoriaus naudojimas	7-85
Aklosios zonos vaizdo stebėjimo sistemos veikimo sutrikimai	7-85
Pastovaus greičio palaikymo sistema (CC)	7-86
Pastovaus greičio palaikymo sistemos naudojimas	7-86
Išmanioji pastovaus greičio palaikymo sistema (SCC)	7-90
Išmaniosios pastovaus greičio palaikymo sistemos nustatymai	7-90
Išmaniosios pastovaus greičio palaikymo sistemos naudojimas	7-92
Išmaniosios pastovaus greičio palaikymo sistemos veikimo sutrikimai ir apribojimai	7-102
Navigacija pagrįsta išmanioji greičio palaikymo sistema (NSCC)	7-108
Navigacija pagrįstos išmaniosios pastovaus greičio palaikymo sistemos nustatymai	7-108
Navigacija pagrįstos išmaniosios pastovaus greičio palaikymo sistemos naudojimas	7-109
Navigacija pagrįstos išmaniosios pastovaus greičio palaikymo sistemos apribojimai	7-110
Eismo juostų sekimo sistema (LFA)	7-114
Važiavimo eismo juostos viduriu pagalbos sistemos nustatymai	7-114
Važiavimo eismo juostos viduriu pagalbos sistemos naudojimas	7-115
Eismo juostų sekimo sistemos trikdžiai ir apribojimai	7-118
Highway Driving Assist (HDA) (Vairavimo greitkelyje pagalbininkas (HDA))	7-118
Pagalbinės vairavimo greitkelyje sistemos nustatymai	7-119
Pagalbinės vairavimo greitkelyje sistemos naudojimas	7-120
Pagalbinės vairavimo greitkelyje sistemos triktys ir apribojimai	7-123

7. Pagalbinės sistemos vairuotojui

Galinio vaizdo monitorius (RVM)	7-125
Galinio vaizdo monitoriaus nuostatos	7-126
Galinio vaizdo monitoriaus naudojimas	7-127
Galinio vaizdo monitoriaus veikimo sutrikimai ir apribojimai	7-129
Aplinkinio vaizdo monitorius (SVM)	7-130
Aplinkinio vaizdo monitoriaus nuostatos	7-130
Aplinkinio vaizdo monitoriaus naudojimas	7-132
Aplinkinio vaizdo monitoriaus veikimo sutrikimai ir apribojimai	7-136
Pagalbinė sistema, sauganti nuo susidūrimo su už galinės dalies vykstančiu eismu (RCCA)	7-137
Pagalbinės sistemos, saugančios nuo susidūrimo su už galinės dalies vykstančiu eismu, nuostatos	7-138
Pagalbinės sistemos, saugančios nuo susidūrimo su už galinės dalies vykstančiu eismu, veikimas	7-139
Pagalbinės sistemos, saugančios nuo susidūrimo su už galinės dalies vykstančiu eismu, veikimo sutrikimai ir apribojimai	7-143
Įspėjimo apie atstumą statant priekiu / galu sistemos (PDW)	7-148
Atstumo statant automobilį priekine / atbuline eiga įspėjimo sistemos nustatymai	7-149
Atstumo statant automobilį priekine / atbuline eiga įspėjimo sistemos naudojimas	7-150
Atstumo statant automobilį priekine / atbuline eiga įspėjimo sistemos veikimo sutrikimai ir apribojimai	7-152
Atstumo statant priekine / galine eiga arba šonu įspėjimo sistema (PDW)	7-155
Atstumo statant priekine / galine eiga arba šonu įspėjimo sistemos nustatymai	7-155
Atstumo statant priekine / galine eiga arba šonu įspėjimo sistemos veikimas	7-156
Atstumo statant automobilį priekine / atbuline eiga arba šonu įspėjimo sistemos veikimo sutrikimai ir apribojimai	7-159
Pagalbinė susidūrimo statant automobilį atbuline eiga išvengimo sistema (PCA)	7-163
Pagalbinės susidūrimo automobilį statant atbuline eiga išvengimo sistemos nustatymai	7-163
Pagalbinė susidūrimo statant automobilį atbuline eiga išvengimo sistemos veikimas	7-164
Pagalbinės susidūrimo statant automobilį atbuline eiga išvengimo sistemos veikimo sutrikimai ir apribojimai	7-166
Atitikties deklaracija	7-171
Priekinis radaras	7-171
Galinis šoninis radaras	7-171

Pagalbinės sistemos vairuotojui pranešimas

Dėl informacijos ir pramogų sistemos programinės įrangos versijos, kiekvienos pagalbinės sistemos vairuotojui funkcijos aprašymas gali skirtis nuo aprašymo, pateikiamo savininko vadove. Tokiu atveju, norėdami gauti išsamesnės informacijos naujinimo, nuskaitykite QR kodą atskirai pateiktame vadove.

Susidūrimo iš priekio išvengimo pagalbos sistema (FCA) (tik priekinio vaizdo kamera)

 jei yra

Pagrindinė funkcija

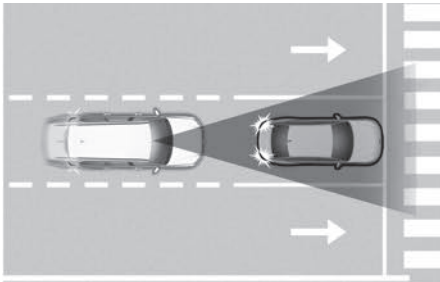

Priekinio susidūrimo išvengimo sistema aptinka kelyje priekyje važiuojančią transporto priemonę, motorizuotą dviratę transporto priemonę, pėsčiąjį arba dviratininką ir gali įspėti apie galimą susidūrimą įspėjamuoju pranešimu prietaisų skydelyje bei įspėjamuoju garso signalu. Be to, Priešpriešinio susidūrimo išvengimo pagalbinė sistema gali padėti stabdyti jūsų automobilį, kad sumažintumėte susidūrimo greitį arba išvengtumėte susidūrimo.

Aptikimo jutiklis



[A] Priekinio vaizdo kamera

Norėdami sužinoti tikslią jutiklių vietą, žiūrėkite į aukščiau pateiktą paveikslėlį.

PERSPĖJIMAS

Imkitės šių atsargumo priemonių, kad išlaikytumėte optimalų detektoriaus veikimą:

- Niekada neardykite aptikimo jutiklio ar jutiklio agregato ir jokiais būdais nesugadinkite.
- Jei aptikimo jutikliai buvo pakeisti arba suremontuoti, rekomenduojame, kad jūsų transporto priemonę patikrintų įgaliotasis HYUNDAI atstovas.

- Ant priekinio stiklo niekada netvirtinkite jokių priedų ar lipdukų ir stiklo netamsinkite.
- Būkite ypač atsargūs, kad priekinio vaizdo kamera liktų sausa.
- Ant prietaisų skydelio jokių būdu nedėkite šviesą atspindinčių daiktų (pavyzdžiui, balto popieriaus, veidrodėlių).
- Nedėkite jokių daiktų greta priekinio stiklo, neįrenkite ant stiklo jokių prietaisų. Tai gali paveikti klimato kontrolės sistemos atšildymo ir aprasojimo pašalinimo funkciją bei dėl to gali neveikti vairuotojo pagalbos sistema.
- Jei prie automobilio pritvirtinta priekaba arba ant kablo sumontuotas vežimėlis, tai gali turėti neigiamos įtakos priekinio susidūrimo išvengimo pagalbinės sistemos veikimui.

Pagalbinės priekinio susidūrimo išvengimo sistemos nustatymai

Sauga priekyje

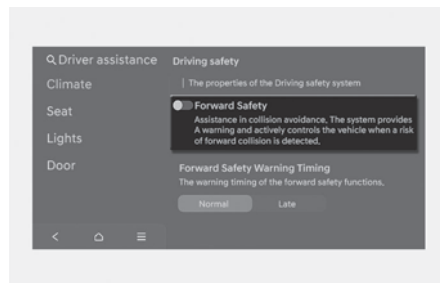

Kai automobilis užvestas, informacijos ir pramogų sistemos nustatymų meniu pasirinkite **Settings > Vehicle > Driver assistance > Forward Safety**, kad nustatytumėte, ar norite naudoti kiekvieną funkciją.

- Pasirinkus **Forward Safety**, pagalbinė priekinio susidūrimo išvengimo sistema įspės vairuotoją įspėjamoju pranešimu ir garsiniu signalu (priklausomai nuo susidūrimo rizikos lygio). Stabdymo asistentas bus naudojamas atsižvelgiant į susidūrimo rizikos lygius. Jei "**Forward safety**" pasirinkimas atšaukiamas, užges užrašas „Forward Safety“ (sauga priekyje). Prietaisų skydelyje užsidegs įspėjamoji lemputė (⚠).

⚠ ĮSPĖJIMAS

Kai automobilis užvedamas iš naujo, visada įsijungs priekinio susidūrimo išvengimo asistentas. Tačiau, jei atšaukiamas parinkties „**Forward Safety**“ pasirinkimas, vairuotojas visą laiką turi stebėti aplinką ir saugiai vairuoti.

Priekinio susidūrimo išvengimo sistemos įspėjimo pateikimo laikas

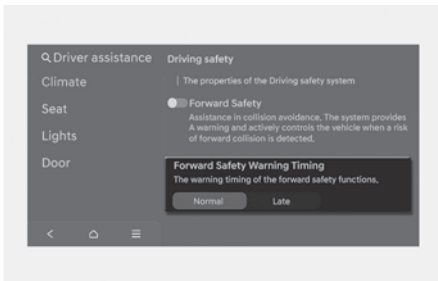

Jei norite pakeisti pradinį pagalbinės susidūrimo iš priekio išvengimo sistemos įspėjimo įjungimo laiką, esant įjungtam automobiliui nustatymų meniu pasirinkite **Settings > Vehicle > Driver assistance > Driving safety > Forward Safety Warning Timing**. Įspėjimo laikas gali būti nustatytas: **'Normal** arba **'Late**'.

- **Normal** naudokite esant įprastoms vairavimo sąlygoms. Jei įspėjimo pateikimo laikas atrodo per staigus, pakeiskite į **'Late**'.
- Jei pasirenkate **Late**, priekinio susidūrimo išvengimo pagalbinė sistema įspės vairuotoją lėčiau.

PERSPĖJIMAS

- Net jei įspėjimo laikas nustatytas kaip **'Normal**', priekyje važiuojančiai transporto priemonei staigiai sustojus, gali atrodyti, kad pradinis įspėjimo įjungimo laikas yra per vėlus.
- Įspėjimo laiko nustatymui pasirinkite **Late**, kai eismas nedidelis ir važiuojant lėtu greičiu.

Įspėjimo būdai

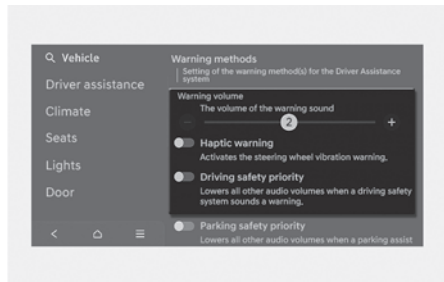

Įspėjimo būdus galima nustatyti, kai transporto priemonė įjungta.

- **Warning Volume:** norėdami pakeisti įspėjimo garsumą, informacijos ir pramogų sistemos „Settings“ (nuostaty) meniu pasirinkite **Settings > Vehicle > Driver assistance > Warning methods > Warning volume**.

Net jei nustatysite įspėjimo garsumą iki „0“, įspėjimo garsinis signalas skambės ties garso lygiu, nustatytu ties padala „1“ (jei yra).

- **Haptinis įspėjimas:** informacijos ir pramogų sistemos nustatymų meniu pasirinkite **Settings > Vehicle > Driver assistance > Warning methods > Haptic warning**, kad nustatytumėte taktilinį įspėjimą (jei yra).

- **Vairavimo saugos prioritetas:** informacijos ir pramogų sistemoje pasirinkite **Settings > Vehicle > Driver assistance > Warning methods > Driving safety priority**.

Jei pasirinkta parinktis **Driving safety priority**, automobilis sumažina visų kitų garsų garsumą, kai skamba įspėjamieji garsiniai signalai, kad būtų užtikrintas saugus vairavimas.

i Informacija

- Jei pakeisite įspėjimo būdus, gali pasikeisti kitų pagalbinių vairuotojo sistemų įspėjimo būdai.
- Jei išjungsite taktilinį įspėjimą, kai įspėjimo garsumas yra „0“, įsijungs įspėjimo garsumas ir bus nustatytas lygiui „2“.
- Jei įspėjimo garsumą nustatysite į „0“, kai taktilinis įspėjimas išjungtas, įsijungs taktilinis įspėjimas.
- Jei automobilis paleidžiamas pakartotinai, įspėjimo būdai išsaugos paskutinį nustatymą.
- Atsižvelgiant į transporto priemonės specifikaciją, „Settings“ (nuostatų) meniu gali ir nebūti.

Pagalbinės priekinio susidūrimo išvengimo sistemos naudojimas

Pagrindinė funkcija

Pagrindinė priekinio susidūrimo išvengimo pagalbinės sistemos funkcija yra įspėti ir padėti valdyti automobilį atsižvelgiant į susidūrimo pavojaus lygį: „Collision Warning“ (įspėjimas apie susidūrimą), „Emergency Braking“ (avarinis stabdymas) ir „Stopping vehicle and ending brake control“ (automobilio stabdymas ir stabdžių valdymo nutraukimas).

Įspėjimas apie susidūrimą

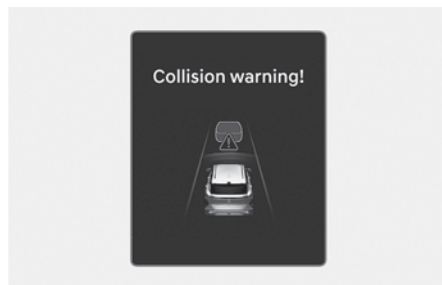

Norint įspėti vairuotoją apie susidūrimą, rodomas įspėjamasis pranešimas „**Collision Warning**“ (įspėjimas apie susidūrimą) ir klasterio ekrane mirksi (☞) lemputė su įspėjamuoju garsu ir haptiniu vairo grįžtamoju ryšiu (jei įrengta).

- Jeigu priekyje aptinkama transporto priemonė ir motorinė dviratė transporto priemonė, funkcija veiks, kai jūsų automobilio greitis bus maždaug 10–180 km/h (6–112 mph).
- Kai priekyje aptinkamas pėsčiasis arba dviratininkas, funkcija veiks automobiliui važiuojant maždaug 10–80 km/h (6–50 mph) greičiu.

Avarinis stabdymas

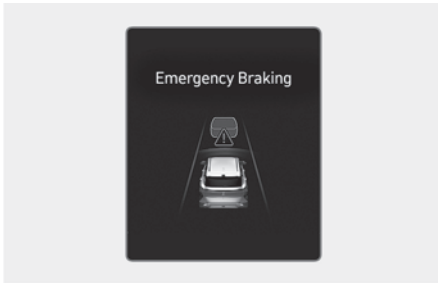

Norint įspėti vairuotoją, kad bus padedama staigiai stabdyti, rodomas įspėjamasis pranešimas „**Emergency Braking**“ ir klasteryje mirksi (☹️) įspėjamoji lemputė su įspėjamoju garsu ir haptiniu vairo grįžtamuoju ryšiu (jei įrengta).

Avarinis stabdymas veiks esant šioms sąlygoms.

- Transporto priemonė arba motorinė dviratė transporto priemonė:

Funkcija veiks, kai jūsų automobilio greitis bus maždaug 10–60 km/h (6–37 mph).

- Pėsčiasis arba dviratininkas:

Funkcija veiks, kai jūsų automobilio greitis bus maždaug 10–60 km/h (6–37 mph).

⚠️ ĮSPĖJIMAS

Priekinio susidūrimo išvengimo priemonė gali išsijungti, tinkamai neveikti arba veikti be reikalo, atsižvelgiant į aplinką.

Automobilio stabdymas ir stabdžių valdymo išjungimas

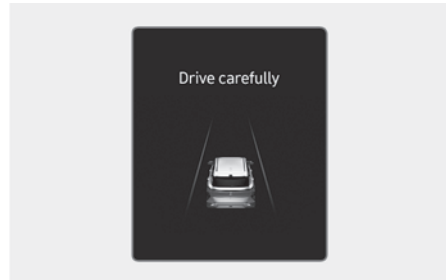

Kai automobilis sustabdomas dėl avarinio stabdymo, skydelyje pasirodys įspėjamasis pranešimas „**Drive carefully**“ (vairuokite atsargiai).

Jūsų saugumui vairuotojas turėtų nedelsdamas nuspausti stabdžių pedalą ir patikrinti aplinką.

- Stabdžių valdymas išsijungs praėjus 2 sekundėms po automobilio sustabdymo avariniu būdu.

⚠️ ĮSPĖJIMAS

- saugumo sumetimais nustatymus keiskite tik saugiai pastatę automobilį.
- Priekinė susidūrimo išvengimo pagalba neveikia visose situacijose ir negali išvengti visų susidūrimų.
- Vairuotojas privalo pats atsakingai valdyti automobilį. Nepasitikėkite vien tik susidūrimo iš priekio išvengimo pagalba. Išlaikykite saugų stabdymo atstumą ir, jei reikia, nuspauskite stabdžių pedalą, kad sumažintumėte važiavimo greitį arba sustabdytumėte automobilį.

- Niekada tyčia nebandykite pagalbinės priekinio susidūrimo išvengimo sistemos veikimo su žmonėmis daiktais ir pan. Dėl to galima sunkiai susižeisti ar net mirti.
- Priekinio susidūrimo išvengimo pagalbinė priemonė gali neveikti, jei vairuotojas, norėdamas išvengti susidūrimo, nuspaudžia stabdžių pedalą.
- Veikiant priekinio susidūrimo išvengimo pagalbinei priemonei, transporto priemonė gali staigiai sustoti ir sužeisti keleivius ir pajudinti nepritvirtintus daiktus. Visada užsisekite saugos diržą ir pritvirtinkite visus daiktus.
- Jei rodomas kitos sistemos įspėjamas pranešimas arba sugeneruojamas garsinis įspėjimas, perspėjimo apie susidūrimą išvengimo pagalbos pranešimas gali būti nerodomas, o garsinis įspėjimas gali būti nesugeneruotas.
- Jei APLINKA yra triukšminga, galite neišgirsti įspėjamojo perspėjimo apie susidūrimą išvengimo pagalbos pranešimo signalo.
- Priekinio susidūrimo išvengimo priemonė gali išsijungti, tinkamai neveikti arba veikti be reikalo, atsižvelgiant į kelio sąlygas ir aplinką.
- Net jei kyla problemų su priekine susidūrimo išvengimo pagalba, pagrindinės transporto priemonės stabdymo savybės veiks tinkamai.
- Avarinio stabdymo metu, kai vairuotojas per stipriai nuspaudžia akceleratoriaus pedalą arba staigiai pasuka vairą, pagalbinės priekinio susidūrimo išvengimo sistemos aktyvuotas stabdžių valdymas automatiškai išjungiamas.

PERSPĖJIMAS

- Priklausomai nuo automobilio būklės, priekyje esantis pėsčiasis ar dviratininkas, aplinka, greičio intervalas gali sumažinti priekinės susidūrimo išvengimo pagalbos efektyvumą. Pagalbinė priekinio susidūrimo išvengimo sistema gali tik įspėti vairuotoją arba ji gali neveikti.
- Pagalbinė susidūrimo iš priekio išvengimo sistema veiks tam tikromis sąlygomis, įvertindamas rizikos lygį, atsižvelgiant į artėjančios transporto priemonės būklę, važiavimo kryptį, greitį ir aplinką.
- Priklausomai nuo aptinkamo atstumo, galimas tik įspėjimas apie priekinio susidūrimo pagalbą ir susidūrimo sušvelninimas.



Informacija

- Kai neišvengiama susidūrimas, stabdyti gali padėti priekinio susidūrimo išvengimo pagalba, kai vairuotojui nepakanka stabdyti.
- Vaizdai ir spalvos prietaisų skydelyje gali skirtis priklausomai nuo prietaisų skydelio tipo ar nustatymų meniu pasirinktos temos.

Pagalbinės priekinio susidūrimo išvengimo sistemos veikimo sutrikimai ir apribojimai

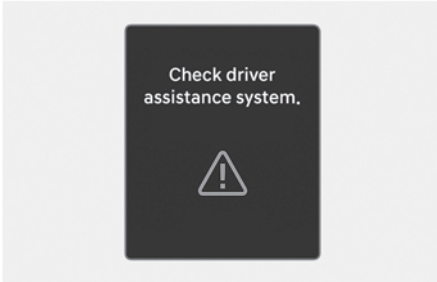
Pagalbinės priekinio susidūrimo išvengimo sistemos veikimo sutrikimai





Kai pagalbinė sistema „Priešpriešinio susidūrimo išvengimo pagalba“ veikia netinkamai, pasirodo įspėjamasis pranešimas „**Check driver assistance system**“ („Patikrinti pagalbinę vairuotojo sistemą“), o prietaisų skydelyje užsidega įspėjamoji lemputė  bei .

Rekomenduojame, kad automobilį patikrintų įgaliotasis HYUNDAI atstovas.

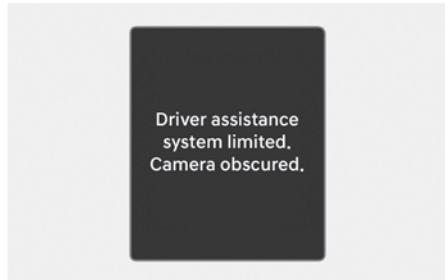
Pagalbinė priekinio susidūrimo išvengimo sistema išjungta



Kai priekinis stiklas arba jutiklis, kuriuose yra priekinio vaizdo kamera, yra padengti pašalinėmis medžiagomis, tokiomis kaip sniegas ar lietus, tai gali sumažinti aptikimo efektyvumą ir laikinai apriboti arba išjungti priekinę pagalbinę priemonę susidūrimams išvengti.

Jei taip atsitiktų, prietaisų skydelyje būtų rodomas įspėjamasis pranešimas **Driver Assistance system limited. Camera obscured**“ (kritinė priekinio susidūrimo išvengimo sistema (-os) išjungta (-os). Uždengtas radaras) ir šviečia įspėjamosios lemputės  bei .

Pašalinus sniegą, vandenį ar pašalines medžiagas, pagalbinė priekinio susidūrimo išvengimo sistema veiks tinkamai.

Jei pašalinus kliūtis (sniegą, vandenį ar pašalines medžiagas) pagalbinė priekinio susidūrimo išvengimo sistema tinkamai neveikia, automobilį rekomenduojama patikrinti įgaliotojoje HYUNDAI atstovybėje.

ĮSPĖJIMAS

- Net jei įspėjamasis pranešimas arba įspėjamoji lemputė neatsiranda skydelyje, priekinė pagalbinė priemonė susidūrimams išvengti gali tinkamai neveikti.
- Priekinė pagalbinė priemonė susidūrimams išvengt gali netinkamai veikti zonoje (pvz., atviroje vietovėje), kurioje užvedus automobilį ji neaptinka jokių objektų.
- Jei transporto priemonė vėl užvedama, kai jutikliai yra išjungti arba sugedę, pagalbinė sistema „Priešpriešinio susidūrimo išvengimo sistema“ gali veikti netinkamai.

Pagalbinės priekinio susidūrimo išvengimo sistemos apribojimai

Toliau nurodytomis aplinkybėmis pagalbinė priekinio susidūrimo išvengimo sistema gali tinkamai neveikti arba netikėtai pradėti veikti:

- Aptikimo jutiklis arba jo aplinka yra užteršti ar pažeisti
- Labai aukšta arba žema priekinio vaizdo kamerą supančios aplinkos temperatūra
- Kameros lęšiui trukdo tamsintas ar plėvele padengtas priekinis stiklas, įskilęs stiklas arba prie stiklo prilipusi pašalinė medžiaga (lipdukas, vabalas ir kt.)
- Ant priekinio stiklo drėgmė nepašalinama ir neužšąla
- Plovimo skystis yra nuolat purškiamas arba valytuvas yra įjungtas
- Važiavimas esant stipriam lietaui, sniegui arba tirštam rūkui
- Priekinio vaizdo kameros matymo lauke trukdo saulės atspindžiai
- Gatvės šviesa ar artėjančios transporto priemonės žibintai atspindi ant šlapio kelio paviršiaus, pavyzdžiui, ant kelio esančiose balose
- Objektas dedamas ant prietaisų skydelio
- Jūsų transporto priemonė velkama

- Aplinka labai šviesi
- Aplinka yra labai tamsi, pavyzdžiui, tunelyje ir pan.
- Ryškumas keičiasi staiga, pavyzdžiui, įvažiuojant ar išvažiuojant iš tunelio
- Lauko ryškumas yra mažas, o priekiniai žibintai nedega arba nėra ryškūs
- Važiavimas garais, dūmais ar šešėliu
- Aptikta tik dalis transporto priemonės, motorinės dviratės transporto priemonės, pėsčiojo ar dviratininko
- Priekyje esanti transporto priemonė yra autobusas, sunkvežimis, sunkvežimis su neįprastos formos kroviniu, priekaba ir kt.
- Priekyje esančioje transporto priemonėje, dviratėje motorinėje transporto priemonėje nėra galinių žibintų, galiniai žibintai išdėstyti neįprastai ir pan.
- Lauko ryškumas yra mažas, o galiniai žibintai nedega arba nėra ryškūs
- Priekinės transporto priemonės galas yra mažas arba transporto priemonė neatrodo normali, pavyzdžiui, kai transporto priemonė yra pakreipta, apversta arba matoma dalis transporto priemonės ir pan.
- Priekinės transporto priemonės prošvaista yra žema arba aukšta
- Transporto priemonė, motorinė dviratė transporto priemonė, pėsčiasis ar dviratininkas staiga atsiranda priekyje
- Priekyje esanti transporto priemonė ir motorinė dviratė transporto priemonė aptinkama per vėlai
- Priekyje važiuojanti transporto priemonės ir motorinė dviratė transporto priemonė staiga kliudo kliūtį
- Priekyje važiuojanti transporto priemonė ir motorinė dviratė transporto priemonė staiga keičia eismo juostą arba sumažina greitį
- Priekyje esanti transporto priemonė yra lenktos formos
- Priekinės transporto priemonės ir dviratės motorinės transporto priemonės greitis yra didelis arba mažas
- Priekyje esanti transporto priemonė ir dviratė motorinė transporto priemonė yra padengta sniegu
- Jūs išvažiuojate ar grįžtate į juostą
- Nestabilus vairavimas
- Jūs esate žiedinėje sankryžoje, o priekyje važiuojanti transporto priemonė nėra aptinkama
- Jūs nuolat vairuojate ratu
- Priekyje esančios transporto priemonės ir dviratės motorinės transporto priemonės forma yra neįprasta
- Priekyje važiuojanti transporto priemonė ir dviratis motorinis vežimėlis važiuoja į kalną arba nuo kalno
- Pėsčiasis arba dviratininkas nėra visiškai aptinkamas, pavyzdžiui, jei pėsčiasis pasviręs arba eina nevisiškai tiesiai

- Pėsčiasis arba dviratininkas dėvi drabužius ar įrangą, kurią sunku pastebėti



Pirmiau pateiktoje iliustracijoje parodytas vaizdas, kurį priekinė vaizdo kamera gali aptikti kaip transporto priemonę, motorizuotą dviratį vežimėlį, pėsčiąjį ir dviratininką.

- Pėsčiasis ar dviratininkas priekyje juda labai greitai
- Pėsčiasis ar dviratininkas priekyje yra mažas arba yra žemoje pozoje
- Pėsčiasis ar dviratininkas turi judėjimo negalią
- Priekyje esantis pėsčiasis ar dviratininkas susikerta su važiavimo kryptimi
- Priekyje yra grupė pėsčiųjų, dviratininkų ar didelė minia
- Pėsčiasis arba dviratininkas dėvi drabužius, kurie lengvai susilieja su fonu, todėl juos sunku aptikti
- Pėsčiąjį ar dviratininką sunku atskirti nuo panašios formos konstrukcijos aplinkoje
- Važiuojate greta pėsčiųjų ar dviratininkų, kelio ženklų, statinių ir pan., esančių šalia sankryžos
- Važiuojant automobilių stovėjimo aikštelėse
- Važiuojant per mokamą automobilių stovėjimo aikštelę, statybų zoną, neasfaltuotais keliais, dalinai asfaltuotu keliu, nelygiu keliu, per greičio mažinimo kalnelius ir kt.
- Važiavimas nuožulniu keliu, vingiuotu keliu ir kt.
- Važiavimas kelkraščiu su medžiais ar gatvių žibintais
- Dėl nepalankių kelio sąlygų važiuojantis automobilis gali labai vibruoti
- Jūsų automobilio aukštis yra žemas arba didelis dėl didelių krovinių, neįprasto padangų slėgio ir kt.
- Važiuojant siauru keliu, apaugusiu medžiais ar krūmais
- Elektromagnetinės bangos gali trukdyti, pavyzdžiui, važiuodami stiprių radijo bangų ar elektros triukšmo zonoje

⚠ ĮSPĖJIMAS

• **Važiavimas vingiuotu keliu**

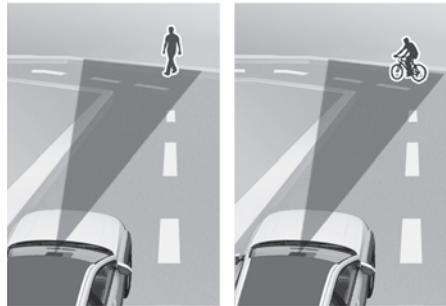
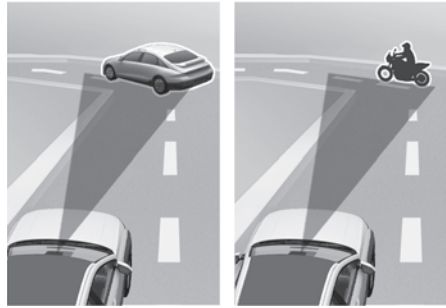
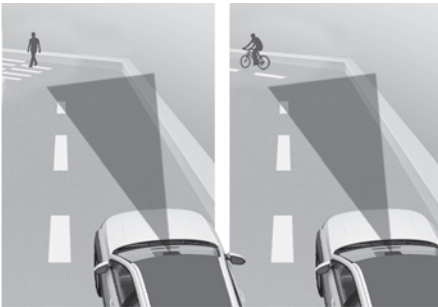
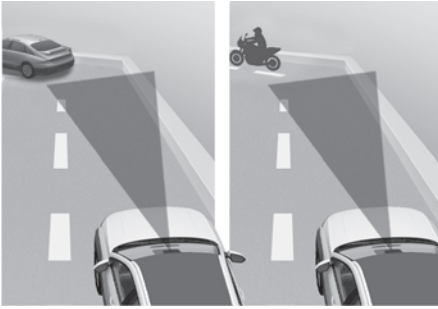

Priekinio susidūrimo išvengimo pagalbinė sistema gali neaptikti kitų transporto priemonių, motorinių dviračių transporto priemonių, pėsčiųjų ar dviratininkų, esančių priešais jus važiuojant vingiuotais keliais, kurie neigiamai veikia jutiklių veikimą. Prireikus gali nebūti įspėjimo ir stabdymo pagalbos.

Važiuodami posūkiu turite išlaikyti saugų stabdymo atstumą ir, jei reikia, nuspausti stabdžių pedalą, kad sumažėtų jūsų automobilio greitis ir atstumas išliktų saugus.

Važiuojant vingiuotu keliu pagalbinė priekinio susidūrimo išvengimo funkcija gali aptikti gretimoje eismo juostoje arba už jos ribų esančią transporto priemonę, motorinę dviratę transporto priemonę, pėsčiąjį ar dviratininką.

Tokiu atveju pagalbinė priekinio susidūrimo išvengimo sistema gali be reikalo įspėti vairuotoją ir valdyti stabdžius. Visada patikrinkite eismo sąlygas aplink transporto priemonę.

- Važiavimas nuožulniu keliu



Pagalbinė priekinio susidūrimo išvengimo sistema gali neaptikti priekyje esančių kitų transporto priemonių, motorinių dviračių transporto priemonių, pėsčiųjų ar dviratininkų, kai važiuojate į kalną arba nuo kalno, nes tokia aplinka turi neigiamos įtakos jutiklių veikimui.

Tai prireikus gali sukelti nereikalingą perspėjimą ar stabdymą arba, jei reikia, jokio įspėjimo ar stabdymo pagalbos.

Taip pat transporto priemonės greitis gali greitai sumažėti, kai netikėtai aptinkama važiuojanti transporto priemonė, motorinė dviratė transporto priemonė, pėsčiasis ar dviratininkas.

Važiuodami į kalne ar nuo kalne, visada žiūrėkite į kelią ir, jei reikia, vairuokite savo transporto priemonę ir nuspauskite stabdžių pedalą, kad sumažintumėte savo važiavimo greitį, kad išlaikytumėte saugų atstumą.

• Persirikiuojant



[A] Jūsų automobilis
[B] Juostą keičianti transporto priemonė

- Kai transporto priemonė važiuoja į jūsų juostą iš gretimos juostos, jutiklis negali jos aptikti, kol ji nėra jutiklio aptikimo diapazone. Staigiai pasikeitus eismo juostai, priekinio susidūrimo išvengimo pagalbininkas gali ne iš karto aptikti transporto priemonės. Tokiu atveju turite išlaikyti saugų stabdymo kelią ir, jei reikia, vairuoti savo transporto priemonę ir nuspausti stabdžių pedalą, kad sumažintumėte savo važiavimo greitį, kad išlaikytumėte saugų atstumą.

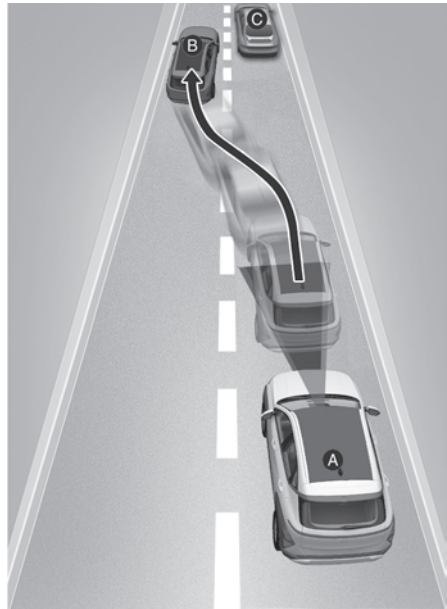

[A] Jūsų automobilis
[B] Juostą keičianti transporto priemonė
[C] Toje pačioje juostoje esanti transporto priemonė

Kai priešais jus važiuojanti transporto priemonė persirikiuoja į kitą eismo juostą, FCA sistema gali iš karto neaptikti kito priekyje atsiradusio automobilio. Tokiu atveju turite išlaikyti saugų stabdymo kelią ir, jei reikia, vairuoti savo transporto priemonę ir nuspausti stabdžių pedalą, kad sumažintumėte savo važiavimo greitį, kad išlaikytumėte saugų atstumą.

- Jei priekyje važiuojančio automobilio krovinsys gale išsikišęs arba jo prošvaisa yra didesnė, reikia važiuoti atsargiau. FCA sistema gali neaptikti iš automobilio išsikišusio krovinio. Tokiais atvejais turite išlaikyti saugų stabdymo atstumą iki galinio objekto ir, jei reikia, vairuoti savo transporto priemonę ir nuspausti stabdžių pedalą, kad sumažintumėte savo važiavimo greitį, kad išlaikytumėte atstumą.

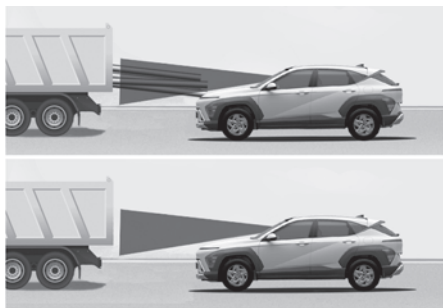

⚠ ĮSPĖJIMAS

- Vilkdami priekabą ar kitą transporto priemonę pagalbinę susidūrimo iš priekio išvengimo sistemą išjunkite.
- Priekinio susidūrimo išvengimo pagalbinė priemonė gali veikti, jei aptinkama daiktų, kurių forma ar savybės yra panašios į transporto priemonių, motorinių dviračių transporto priemonių, pėsčiųjų ar dviratininkų.
- Priekinio susidūrimo išvengimo priemonė neveikia dviračių ar mažesnių ratinių daiktų, tokių kaip lagaminų krepšiai, pirkinių vežimėliai ar vežimėliai.
- Priekinė susidūrimo išvengimo priemonė gali neveikti tinkamai, jei ją trikdo stiprios elektromagnetinės bangos.
- Priekinė susidūrimo išvengimo priemonė užvedus automobilį arba paleidus priekinę kamerą, sistema gali neveikti 15 sekundžių.

Susidūrimo iš priekio įspėjamoji sistema (FCA) (su jutiklio sinteze)

 Jeigu yra

Pagrindinė funkcija

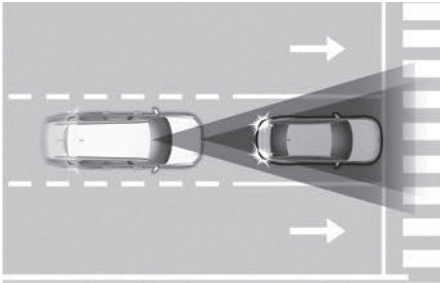

Priekinio susidūrimo išvengimo sistema aptinka kelyje priekyje važiuojančią transporto priemonę, motorizuotą dviratę transporto priemonę, pėsčiąjį arba dviratį ir gali įspėti apie galimą susidūrimą įspėjamoju pranešimu prietaisų skydelyje bei įspėjamoju garso signalu. Be to, Priešpriešinio susidūrimo išvengimo pagalbinė sistema gali padėti stabdyti jūsų automobilį, kad sumažintumėte susidūrimo greitį arba išvengtumėte susidūrimo.

Posūkio atlikimo sankryžoje funkcija

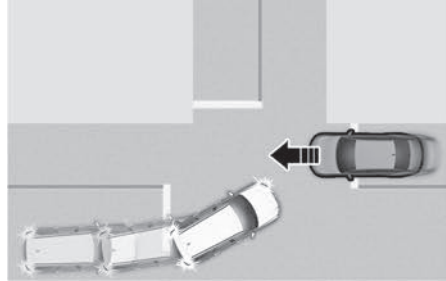

Sankryžos posūkio funkcija, taikant avarinį stabdymą, gali padėti sankryžoje išvengti susidūrimo su gretimoje kelio juostoje priešpriešiais važiuojančia transporto priemone sukant į kairę (automobiliuose su vairu kairėje pusėje) arba į dešinę (automobiliuose su vairu dešinėje pusėje) su įjungtu posūkio signalu.

Funkcija, sauganti nuo tiesioginio susidūrimo

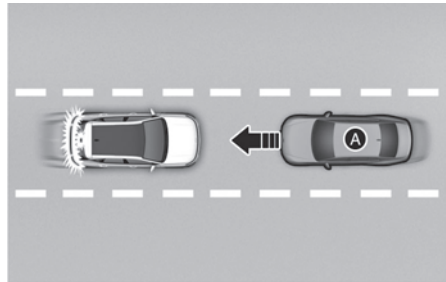

[A] Artėjanti transporto priemonė

Funkcija, sauganti nuo tiesioginio susidūrimo, padės sumažinti greitį susidūrimo atveju, kai aptinkamas iš priešingos pusės artėjanti transporto priemonė.

Aptikimo jutiklis



[A] Priekinio vaizdo kamera

[B] Priekinis radaras

Norėdami sužinoti tikslią jutiklių vietą, žiūrėkite į aukščiau pateiktą paveikslėlį.

PERSPĖJIMAS

Imkitės šių atsargumo priemonių, kad išlaikytumėte optimalų detektoriaus veikimą:

- Niekada neardykite aptikimo jutiklio ar jutiklio agregato ir jokiais būdais nesugadinkite.
- Jei aptikimo jutikliai buvo pakeisti arba suremontuoti, rekomenduojame, kad jūsų transporto priemonę patikrintų įgaliotasis HYUNDAI atstovas.
- Ant priekinio stiklo niekada netvirtinkite jokių priedų ar lipdukų ir stiklo netamsinkite.
- Būkite ypač atsargūs, kad priekinio vaizdo kamera liktų sausa.
- Ant prietaisų skydelio jokia būdu nedėkite šviesą atspindinčių daiktų (pavyzdžiui, balto popieriaus, veidrodėlių).
- Nedėkite jokių daiktų greta priekinio stiklo, neįrenkite ant stiklo jokių prietaisų. Tai gali paveikti klimato kontrolės sistemos atšildymo ir aprasojimo pašalinimo funkciją bei dėl to gali neveikti vairuotojo pagalbos sistema.
- Prie priekinio radaro dangčio nedėkite valstybinio numerio ženklo rėmo ar daiktų, tokių kaip buferio lipdukas, plėvelė ar buferio apsaugos.
- Nekeiskite valstybinio numerio tvirtinimo vietas. Gali suprastėti priekinio radaro aptikimo ir valdymo efektyvumas.
- Priekinis radaras ir dangtelis visada turi būti švarūs.
Automobiliui plauti naudokite tik minkštą šluostę. Nenukreipkite aukšto slėgio vandens srovės tiesiai į jutiklį ar jutiklio dangtelį.
- Jei radaras ar vieta aplink jį buvo pažeista ar kaip nors paveikta, pagalbinė priekinio susidūrimo išvengimo sistema galbūt negalės tinkamai veikti, net jei prietaisų skydelyje neatsiranda įspėjamas pranešimas. Rekomenduojama, kad automobilį patikrintų įgaliotasis HYUNDAI atstovas.
- Pataisykite arba pakeiskite pažeistą priekinio radaro dangtį naudodami tik originalias dalis. Nedažykite priekinio radaro dangčio.
- Jei prie automobilio pritvirtinta priekaba arba ant kablio sumontuotas vežimėlis, tai gali turėti neigiamos įtakos priekinio susidūrimo išvengimo pagalbinės sistemos veikimui.

Pagalbinės priekinio susidūrimo išvengimo sistemos nustatymai

Sauga priekyje

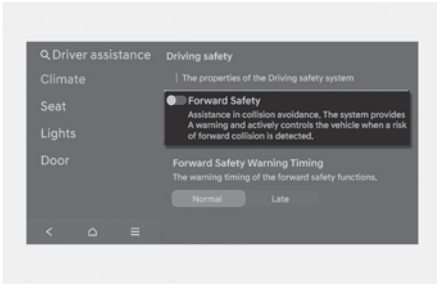

Kai automobilis užvestas, informacijos ir pramogų sistemos nustatymų meniu pasirinkite **Settings > Vehicle > Driver assistance > Forward safety**, kad nustatytumėte, ar norite naudoti kiekvieną funkciją.

- Pasirinkus **Forward Safety**, pagalbinė priekinio susidūrimo išvengimo sistema įspės vairuotoją įspėjamoju pranešimu ir garsiniu signalu (priklausomai nuo susidūrimo rizikos lygio). Stabdymo asistentas bus naudojamas atsižvelgiant į susidūrimo rizikos lygius. Jei „Forward Safety“ (sauga priekyje) pasirinkimas atšaukiamas, užges užrašas „Forward Safety“ (sauga priekyje). Prietaisų skydelyje užsidegs įspėjamoji lemputė (☞).

⚠ ĮSPĖJIMAS

Kai automobilis užvedamas iš naujo, visada įsijungs priekinio susidūrimo išvengimo asistentas. Tačiau, jei atšaukiamas parinkties „Forward Safety“ (priešpriešinio susidūrimo išvengimo sistema) pasirinkimas, vairuotojas visą laiką turi stebėti aplinką ir saugiai vairuoti.

⚠ PERSPĖJIMAS

„Saugos iš priekio nustatymai apima „Pagrindinę funkciją“, „Posūkį sankryžoje“ ir „Tiesioginį artėjimą“.

Priekinio susidūrimo išvengimo sistemos įspėjimo pateikimo laikas

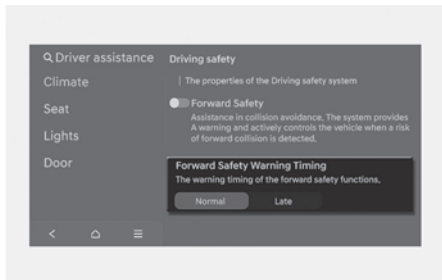

Jei norite pakeisti pradinį pagalbinės susidūrimo iš priekio išvengimo sistemos įspėjimo įjungimo laiką, esant įjungtam automobiliui nustatymų meniu pasirinkite **Settings > Vehicle > Driver assistance > Driving safety > Forward Safety Warning Timing**. Įspėjimo laikas gali būti nustatytas: **'Normal** arba **Late'**.

- **Normal** naudokite esant įprastoms vairavimo sąlygoms. Jei įspėjimo pateikimo laikas atrodo per staigus, pakeiskite į **'Late'**.
 - Jei pasirenkate **Late**, priekinio susidūrimo išvengimo pagalbinė sistema įspės vairuotoją lėčiau.

⚠️ PERSPĖJIMAS

- Net jei įspėjimo laikas nustatytas kaip „**Normal**“, priekyje važiuojančiai transporto priemonei staigiai sustojus, gali atrodyti, kad pradinis įspėjimo įjungimo laikas yra per vėlus.
- Įspėjimo laiko nustatymui pasirinkite **Late**, kai eismas nedidelis ir važiuojant lėtu greičiu.

Įspėjimo būdai

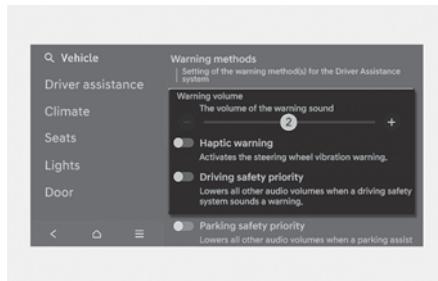

Įspėjimo būdus galima nustatyti, kai transporto priemonė įjungta.

- **Warning Volume:** norėdami pakeisti įspėjimo garsumą, informacijos ir pramogų sistemos „Settings“ (nuostatų) meniu pasirinkite **Settings > Vehicle > Driver assistance > Warning methods > Warning volume**.

Net jei nustatysite įspėjimo garsumą iki „0“, įspėjimo garsinis signalas skambės ties garso lygiu, nustatytu ties padala „1“ (jei yra).

- **Haptinis įspėjimas:** informacijos ir pramogų sistemos nustatymų meniu pasirinkite **Settings > Vehicle > Driver assistance > Warning methods > Haptic warning**, kad nustatytumėte taktilinį įspėjimą (jei yra).

- **Vairavimo saugos prioritetas:** informacijos ir pramogų sistemoje pasirinkite **Settings > Vehicle > Driver assistance > Warning methods > Driving safety priority**.

Jei pasirinkta parinktis **Driving safety priority**, automobilis sumažina visų kitų garsų garsumą, kai skamba įspėjamieji garsiniai signalai, kad būtų užtikrintas saugos vairavimas.

i Informacija

- Jei pakeisite įspėjimo būdus, gali pasikeisti kitų pagalbinių vairuotojo sistemų įspėjimo būdai.
- Jei išjungsite taktilinį įspėjimą, kai įspėjimo garsumas yra „0“, įsijungs įspėjimo garsumas ir bus nustatytas lygiui „2“.
- Jei įspėjimo garsumą nustatysite į „0“, kai taktilinis įspėjimas išjungtas, įsijungs taktilinis įspėjimas.
- Jei automobilis paleidžiamas pakartotinai, įspėjimo būdai išsaugos paskutinį nustatymą.
- Atsižvelgiant į transporto priemonės specifikaciją, „Settings“ (nuostatų) meniu gali ir nebūti.

Pagalbinės priekinio susidūrimo išvengimo sistemos naudojimas

Pagrindinė funkcija

Pagrindinė priekinio susidūrimo išvengimo pagalbinės sistemos funkcija yra įspėti ir padėti valdyti automobilį atsižvelgiant į susidūrimo pavojaus lygį: „Collision Warning“ (įspėjimas apie susidūrimą), „Emergency Braking“ (avarinis stabdymas) ir „Stopping vehicle and ending brake control“ (automobilio stabdymas ir stabdžių valdymo nutraukimas).

Įspėjimas apie susidūrimą

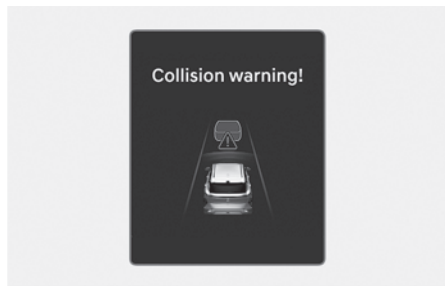

Norint įspėti vairuotoją apie susidūrimą, rodomas įspėjamasis pranešimas „**Collision Warning**“ (įspėjimas apie susidūrimą) ir klasterio ekrane mirksi (🚨) lemputė su įspėjamuoju garsu ir haptiniu vairo grįžtamoju ryšiu (jei įrengta).

- Jeigu priekyje aptinkama transporto priemonė, funkcija veiks, kai jūsų transporto priemonės greitis bus maždaug 10–200 km/h (6–124 mph).
- Kai priekyje aptinkamas pėsčiasis arba dviratininkas, funkcija veiks automobiliui važiuojant maždaug 10–85 km/h (6–53 mph) greičiu.

Avarinis stabdymas

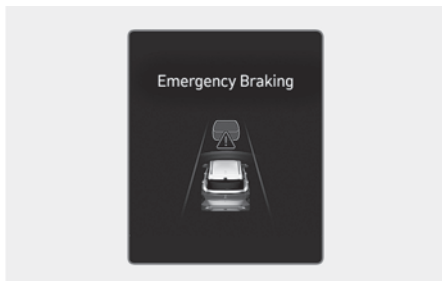

Norint įspėti vairuotoją, kad bus padedama staigiai stabdyti, rodomas įspėjamasis pranešimas „**Emergency Braking**“ ir klasteryje mirksi (☞) įspėjamoji lemputė su įspėjamuoju garsu ir haptiniu vairo grįžtamuoju ryšiu (jei įrengta).

Avarinis stabdymas veiks esant šioms sąlygoms.

- Transporto priemonė arba motorinė dviratė transporto priemonė:

	Važiuojanti transporto priemonė	Sustojusi transporto priemonė
Silpna stabdymo galia	maždaug 10–200 km/h (6–125 mph)	
Didelė stabdymo galia	maždaug 10–130 km/h (6–81 mph)	maždaug 10–75 km/h (6–47 mph)

- Pėsčiasis arba dviratininkas:
Funkcija veiks, kai jūsų automobilio greitis bus maždaug 10–65 km/h (6–40 mph).

Automobilio stabdymas ir stabdžių valdymo išjungimas

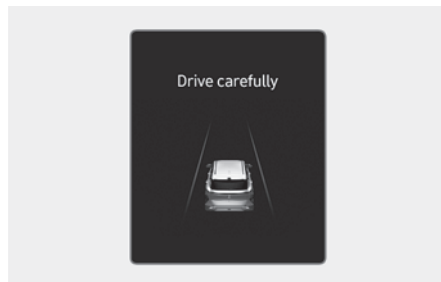

Kai automobilis sustabdomas dėl avarinio stabdymo, skydelyje pasirodys įspėjamasis pranešimas „**Drive carefully**“ (vairuokite atsargiai).

Jūsų saugumui vairuotojas turėtų nedelsdamas nuspausti stabdžių pedalą ir patikrinti aplinką.

- Stabdžių valdymas išsijungs praėjus 2 sekundėms po automobilio sustabdymo avariniu būdu.

Posūkio atlikimo sankryžoje funkcija

Funkcija „Junction Turning“ (posūkio atlikimas sankryžoje) įspės ir padės valdyti automobilį priklausomai nuo susidūrimo pavojaus lygio: „Collision Warning“ (įspėjimas apie susidūrimą), „Emergency Braking“ (avarinis stabdymas) ir „Stopping vehicle and ending brake control“ (transporto priemonės stabdymas ir stabdžių valdymo nutraukimas)

Įspėjimas apie susidūrimą

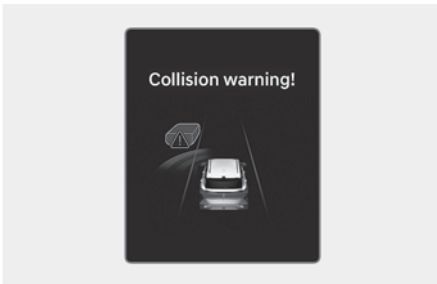

Norint įspėti vairuotoją apie susidūrimą, rodomas įspėjamasis pranešimas „**Collision Wwrning!**“ (įspėjimas apie susidūrimą) ir klasterio ekrane mirksi (☹️) lemputė su įspėjamuoju garsu ir haptiniu vairo grįžtamuoju ryšiu (jei įrengta, išskyrus Europą).

- Sistema veikia, kai jūsų automobilio greitis siekia maždaug 10–30 km/h (6–19 mph), o artėjančios transporto priemonės arba motorinės dviratės transporto priemonės greitis – apie 30–70 km/h (19–44 mph).

Avarinis stabdymas

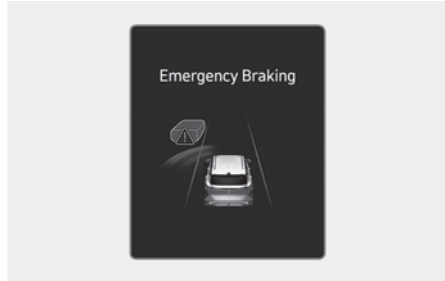

Norint įspėti vairuotoją, kad bus padedama staigiai stabdyti, rodomas įspėjamasis pranešimas „**Emergency Braking**“ ir klasteryje mirksi (☹️) įspėjamoji lemputė su įspėjamuoju garsu ir haptiniu vairo grįžtamuoju ryšiu (jei įrengta).

Avarinio stabdymo atveju funkcija didele stabdymo jėga padeda stabdyti, kad būtų išvengta susidūrimo su atvažiuojančia transporto priemone.

- Sistema veikia, kai jūsų automobilio greitis siekia maždaug 10–30 km/h (6–19 mph), o artėjančios transporto priemonės arba motorinės dviratės transporto priemonės greitis – apie 30–70 km/h (19–44 mph).

i Informacija

Jei vairuotojo sėdynė yra kairėje pusėje, posūkio sankryžoje įveikimo funkcija veiks tik sukant į kairę. Jei vairuotojo sėdynė yra dešinėje pusėje, funkcija veiks tik sukant į dešinę.

Automobilio stabdymas ir stabdžių valdymo išjungimas

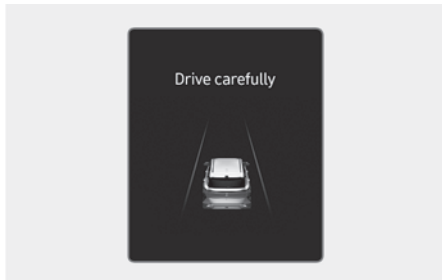

- Kai automobilis sustabdomas dėl avarinio stabdymo, skydelyje pasirodys įspėjamasis pranešimas „**Drive carefully**“ (vairuokite atsargiai).

Jūsų saugumui vairuotojas turėtų nedelsdamas nuspausti stabdžių pedalą ir patikrinti aplinką.

- Stabdžių valdymas išsijungs praėjus 2 sekundėms po automobilio sustabdymo avariniu būdu.

Funkcija, sauganti nuo tiesioginio susidūrimo

Funkcija „Front Oncoming“ (apsauga nuo tiesioginio susidūrimo) įspės ir valdyti automobilį priklausomai nuo susidūrimo pavojaus lygio: „Collision Warning“ (įspėjimas apie susidūrimą), „Emergency Braking“ (avarinis stabdymas) ir „Stopping vehicle and ending brake control“ (automobilio stabdymas ir stabdžių valdymo nutraukimas).

Įspėjimas apie susidūrimą

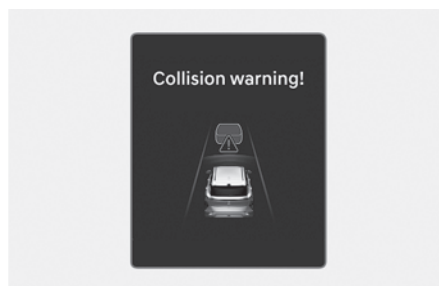

Norint įspėti vairuotoją apie susidūrimą, rodomas įspėjamasis pranešimas „**Collision Warning!**“ (įspėjimas apie susidūrimą) ir klasterio ekrane mirksi (☞☜) lemputė su įspėjamuoju garsu ir haptiniu vairo grįžtamuju ryšiu (jei įrengta, išskyrus Europą).

- Funkcija veiks, kai jūsų automobilio greitis bus maždaug 10–30 km/h (6–19 mph).

Avarinis stabdymas

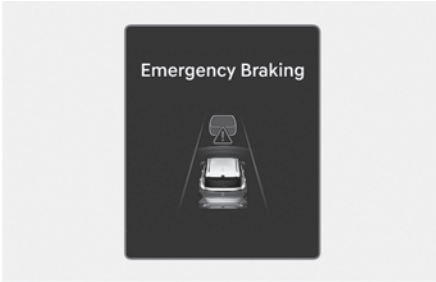

Norint įspėti vairuotoją, kad bus padedama staigiai stabdyti, rodomas įspėjamasis pranešimas „**Emergency Braking**“ ir klasteryje mirksi (☚) įspėjamoji lemputė su įspėjamuoju garsu ir haptiniu vairo grįžtamuoju ryšiu (jei įrengta).

Avarinio stabdymo atveju funkcija didele stabdymo jėga padeda stabdyti, kad būtų išvengta susidūrimo su atvažiuojančia transporto priemone.

- Funkcija veiks, kai jūsų automobilio greitis bus maždaug 10–30 km/h (6–19 mph).

i Informacija

Jei vairuotojo sėdynė yra kairėje pusėje, posūkio sankryžoje įveikimo funkcija veiks tik sukant į kairę. Jei vairuotojo sėdynė yra dešinėje pusėje, funkcija veiks tik sukant į dešinę.

Automobilio stabdymas ir stabdžių valdymo išjungimas



- Kai automobilis sustabdomas dėl avarinio stabdymo, skydelyje pasirodys įspėjamasis pranešimas „**Drive carefully**“ (vairuokite atsargiai).

Jūsų saugumui vairuotojas turėtų nedelsdamas nuspausti stabdžių pedalą ir patikrinti aplinką.

- Stabdžių valdymas išsijungs praėjus 2 sekundėms po automobilio sustabdymo avariniu būdu.

! PERSPĖJIMAS

Jei jūsų automobilis arba artėjanti transporto priemonė nevažiuoja tiesiai, funkcijos „Direct Oncoming“ (apsauga nuo tiesioginio susidūrimo) gali vėluoti arba visai neveikti.

ĮSPĖJIMAS

- saugumo sumetimais nustatymus keiskite tik saugiai pastatę automobilį.
- Priekinė susidūrimo išvengimo pagalba neveikia visose situacijose ir negali išvengti visų susidūrimų.
- Vairuotojas privalo pats atsakingai valdyti automobilį. Nepasitikėkite vien tik susidūrimo iš priekio išvengimo pagalba. Išlaikykite saugų stabdymo atstumą ir, jei reikia, nuspauskite stabdžių pedalą, kad sumažintumėte važiavimo greitį arba sustabdytumėte automobilį.
- Niekada tyčia nebandykite pagalbinės priekinio susidūrimo išvengimo sistemos veikimo su žmonėmis daiktais ir pan. Dėl to galima sunkiai susižeisti ar net mirti.
- Priekinio susidūrimo išvengimo pagalbinė priemonė gali neveikti, jei vairuotojas, norėdamas išvengti susidūrimo, nuspaudžia stabdžių pedalą.
- Veikiant priekinio susidūrimo išvengimo pagalbinei priemonei, transporto priemonė gali staigiai sustoti ir sužeisti keleivius ir pajudinti nepritvirtintus daiktus. Visada užsisekite saugos diržą ir pritvirtinkite visus daiktus.
- Jei rodomas kitos sistemos įspėjamas pranešimas arba sugeneruojamas garsinis įspėjimas, perspėjimo apie susidūrimą išvengimo pagalbos pranešimas gali būti nerodomas, o garsinis įspėjimas gali būti nesugeneruotas.
- Jei APLINKA yra triukšminga, galite neišgirsti įspėjamojo perspėjimo apie susidūrimą išvengimo pagalbos pranešimo signalo.
- Priekinio susidūrimo išvengimo priemonė gali išsijungti, tinkamai neveikti arba veikti be reikalo, atsižvelgiant į kelio sąlygas ir aplinką.
- Net jei kyla problemų su priekine susidūrimo išvengimo pagalba, pagrindinės transporto priemonės stabdymo savybės veiks tinkamai.
- Avarinio stabdymo metu, kai vairuotojas per stipriai nuspaudžia akceleratoriaus pedalą arba staigiai pasuka vairą, pagalbinės priekinio susidūrimo išvengimo sistemos aktyvuotas stabdžių valdymas automatiškai išjungiamas.

PERSPĖJIMAS

- Priklausomai nuo transporto priemonės, priekyje važiuojančio dviratininko, pėsčiojo ir dviratininko būklės bei aplinkos, greičio diapazonas, kuriuo gali veikti priekinio susidūrimo išvengimo pagalbinė sistema, gali sumažėti. Pagalbinė priekinio susidūrimo išvengimo sistema gali tik įspėti vairuotoją arba ji gali neveikti.
- Pagalbinė susidūrimo iš priekio išvengimo sistema veiks tam tikromis sąlygomis, įvertindamas rizikos lygį, atsižvelgiant į artėjančios transporto priemonės būklę, važiavimo kryptį, greitį ir aplinką.
- Priklausomai nuo aptinkamo atstumo, galimas tik įspėjimas apie priekinio susidūrimo pagalbą ir susidūrimo sušvelninimas.



Informacija

- Kai neišvengiamas susidūrimas, stabdyti gali padėti priekinio susidūrimo išvengimo pagalba, kai vairuotojui nepakanka stabdyti.
- Vaizdai ir spalvos prietaisų skydelyje gali skirtis priklausomai nuo prietaisų skydelio tipo ar nustatymų meniu pasirinktos temos.

Pagalbinės priekinio susidūrimo išvengimo sistemos veikimo sutrikimai ir apribojimai

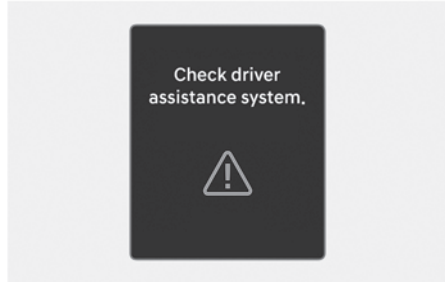
Pagalbinės priekinio susidūrimo išvengimo sistemos veikimo sutrikimai



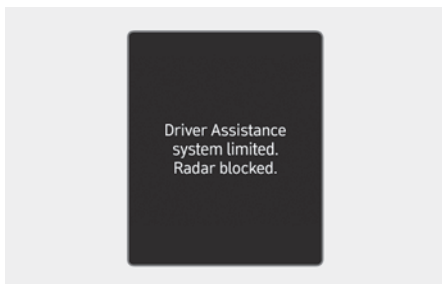
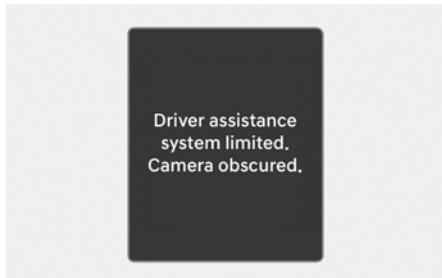

Kai pagalbinė sistema „Priešpriešinio susidūrimo išvengimo pagalba“ veikia netinkamai, pasirodo įspėjamasis pranešimas „**Check Driver Assistance system**“ („Patikrinti pagalbinę vairuotojo sistemą“), o prietaisų skydelyje užsidega įspėjamoji lemputė  . Rekomenduojame, kad automobilį patikrintų įgaliotasis HYUNDAI atstovas.

Pagalbinė priekinio susidūrimo išvengimo sistema išjungta



Kai priekinis stiklas, kuriame yra priekinio vaizdo kamera, priekinio radaro gaubtas ar jutiklis yra padengti pašalinėmis medžiagomis, tokiomis kaip sniegas ar lietus, tai gali sumažinti aptikimo efektyvumą ir laikinai apriboti arba išjungti priekinę pagalbinę priemonę susidūrimams išvengti.

Jei taip atsitiktų, prietaisų skydelyje būtų rodomas įspėjamasis pranešimas **Driver Assistance system limited. Camera obscured**“ arba „**Driver Assistance system limited. Radar blocked**“ (kritinė priekinio susidūrimo išvengimo sistema (-os) išjungta (-os). Uždengtas radaras) ir šviečia įspėjamosios lemputės  bei .

Pašalinus sniegą, vandenį ar pašalines medžiagas, pagalbinė priekinio susidūrimo išvengimo sistema veiks tinkamai.

Jei pašalinus kliūtis (sniegą, vandenį ar pašalines medžiagas) pagalbinė priekinio susidūrimo išvengimo sistema veikia prastai, dėl automobilio patikros rekomenduojame kreiptis į įgaliotąjį HYUNDAI atstovą.

ĮSPĖJIMAS

- Net jei įspėjamasis pranešimas arba įspėjamoji lemputė neatsiranda skydelyje, priekinė pagalbinė priemonė susidūrimams išvengti gali tinkamai neveikti.
- Priekinė pagalbinė priemonė susidūrimams išvengti gali netinkamai veikti zonoje (pvz., atviroje vietovėje), kurioje užvedus automobilį ji neaptinka jokių objektų.
- Jei transporto priemonė vėl užvedama, kai jutikliai yra išjungti arba sugedę, pagalbinė sistema „Priešpriešinio susidūrimo išvengimo sistema“ gali veikti netinkamai.

Pagalbinės priekinio susidūrimo išvengimo sistemos apribojimai

Toliau nurodytomis aplinkybėmis pagalbinė priekinio susidūrimo išvengimo sistema gali tinkamai neveikti arba netikėtai pradėti veikti:

- Aptikimo jutiklis arba jo aplinka yra užteršti ar pažeisti
- Labai aukšta arba žema priekinio vaizdo kamerą supančios aplinkos temperatūra
- Kameros lęšiui trukdo tamsintas ar plėvele padengtas priekinis stiklas, įskilęs stiklas arba prie stiklo prilipusi pašalinė medžiaga (lipdukas, vabalas ir kt.)
- Ant priekinio stiklo drėgmė nepašalinama ir neužšąla
- Plovimo skystis yra nuolat purškiamas arba valytuvas yra įjungtas
- Važiavimas esant stipriam lietuvi, sniegui arba tirštam rūkui
- Priekinio vaizdo kameros matymo lauke trukdo saulės atspindžiai
- Gatvės šviesa ar artėjančios transporto priemonės žibintai atsispindi ant šlapio kelio paviršiaus, pavyzdžiui, ant kelio esančiose balose
- Objektas dedamas ant prietaisų skydelio
- Jūsų transporto priemonė velkama
- Aplinka labai šviesi
- Aplinka yra labai tamsi, pavyzdžiui, tunelyje ir pan.
- Ryškumas keičiasi staiga, pavyzdžiui, įvažiuojant ar išvažiuojant iš tunelio
- Lauko ryškumas yra mažas, o priekiniai žibintai nedega arba nėra ryškūs
- Važiavimas garais, dūmais ar šešėliu
- Aptikta tik dalis transporto priemonės, motorinės dviratės transporto priemonės, pėsčiojo ar dviratininko
- Priekyje esanti transporto priemonė yra autobusas, sunkvežimis, sunkvežimis su neįprastos formos kroviniu, priekaba ir kt.
- Priekyje esanti transporto priemonė arba motorinė dviratė transporto priemonė neturi galinių žibintų, galiniai žibintai išdėstyti neįprastai ir pan.
- Lauko ryškumas yra mažas, o galiniai žibintai nedega arba nėra ryškūs
- Priekyje esančios transporto priemonės ir dviratės motorinės transporto priemonės galinė dalis yra maža arba transporto priemonė ir dviratė motorinė transporto priemonė neatrodo normaliai, pavyzdžiui, kai transporto priemonė yra pasvirusi, apvirtusi arba matomas transporto priemonės šonas ir pan.
- Priekinės transporto priemonės prošvaisa yra žema arba aukšta
- Transporto priemonė arba motorinė dviratė transporto priemonė, pėsčiasis ar dviratininkas staiga atsiranda priekyje

- Aplink priekinį radarą esantis buferis yra pažeistas, apgadintas arba priekinis radaras yra ne vietoje
- Temperatūra aplink priekinį radarą yra aukšta arba žema
- Važiuojant tuneliu ar geležiniu tiltu
- Važiuojama atvirose vietose, kur mažai transporto priemonių ar statinių (pavyzdžiui, dykuma, pieva, kaimo vietovė ir kt.)
- Važiuojant netoli vietų, kuriose yra metalo, pvz., arti statybvietsės, geležinkelio ir pan.
- Netoli yra medžiaga, kuri labai gerai atsispindi priekiniame radare, pavyzdžiui, apsauginis turėklai, šalia esanti transporto priemonė ir kt.
- Dviratininkas priekyje yra ant dviračio, pagaminto iš medžiagos, kurios neatspindi priekinis radaras
- Priekyje esanti transporto priemonė ir motorinė dviratė transporto priemonė aptinkama per vėlai
- Priekyje važiuojanti transporto priemonės ir motorinė dviratė transporto priemonė staiga kliūdo kliūtį
- Priekyje važiuojanti transporto priemonė ir motorinė dviratė transporto priemonė staiga keičia eismo juostą arba sumažina greitį
- Priekyje esanti transporto priemonė ir motorinė dviratė transporto priemonė yra neįprastos formos
- Priekinės transporto priemonės ir dviratės motorinės transporto priemonės greitis yra didelis arba mažas
- Priekyje esanti transporto priemonė ir dviratė motorinė transporto priemonė yra padengta sniegu
- Jūs išvažiuojate ar grįžtate į juostą
- Nestabilus vairavimas
- Jūs esate žiedinėje sankryžoje, o priekyje važiuojanti transporto priemonė nėra aptinkama
- Jūs nuolat vairuojate ratu
- Priekyje esančios transporto priemonės ir dviratės motorinės transporto priemonės forma yra neįprasta
- Priekyje važiuojanti transporto priemonė ir dviratis motorinis vežimėlis važiuoja į kalną arba nuo kalno
- Pėsčiasis arba dviratininkas nėra visiškai aptinkamas, pavyzdžiui, jei pėsčiasis pasviręs arba eina nevisiškai tiesiai

- Pėsčiasis arba dviratininkas dėvi drabužius ar įrangą, kurią sunku pastebėti



Pirmiau pateiktoje iliustracijoje parodytas vaizdas, kurį priekinė vaizdo kamera ir priekinis radaras gali aptikti kaip transporto priemonę, dviratį motociklą, pėsčią ir dviratininką.

- Pėsčiasis ar dviratininkas priekyje juda labai greitai
- Pėsčiasis ar dviratininkas priekyje yra mažas arba yra žemoje pozoje
- Pėsčiasis ar dviratininkas turi judėjimo negalią
- Priekyje esantis pėsčiasis ar dviratininkas susikerta su važiavimo kryptimi
- Priekyje yra grupė pėsčiųjų, dviratininkų ar didelė minia
- Pėsčiasis arba dviratininkas dėvi drabužius, kurie lengvai susilieja su fonu, todėl juos sunku aptikti
- Pėsčią ir dviratininką sunku atskirti nuo panašios formos konstrukcijos aplinkoje
- Važiuojate greta pėsčiųjų ar dviratininkų, kelio ženklų, statinių ir pan., esančių šalia sankryžos
- Važiuojant automobilių stovėjimo aikštelėse
- Važiuojant per mokamą automobilių stovėjimo aikštelę, statybų zoną, neasfaltuotais keliais, dalinai asfaltuotu keliu, nelygiu keliu, per greičio mažinimo kalnelius ir kt.
- Važiavimas nuožulniu keliu, vingiuotu keliu ir kt.
- Važiavimas kelkraščiu su medžiais ar gatvių žibintais
- Dėl nepalankių kelio sąlygų važiuojantis automobilis gali labai vibruoti
- Jūsų automobilio aukštis yra žemas arba didelis dėl didelių krovinių, neįprasto padangų slėgio ir kt.
- Važiuojant siauru keliu, apaugusiu medžiais ar krūmais
- Elektromagnetinės bangos gali trukdyti, pavyzdžiui, važiuodami stiprių radijo bangų ar elektros triukšmo zonoje

⚠ ĮSPĖJIMAS

• Važiavimas vingiuotu keliu

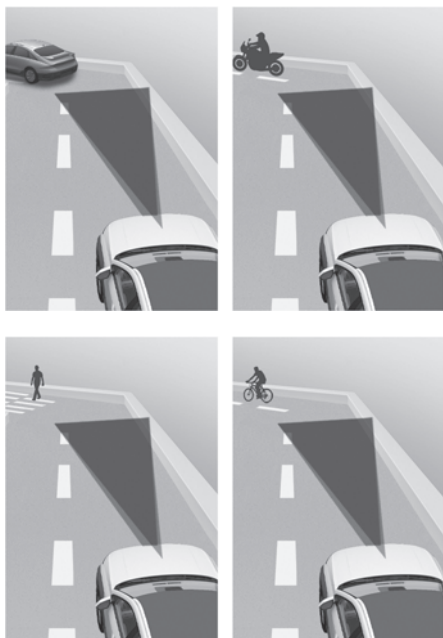

Priekinio susidūrimo išvengimo pagalbinė sistema gali neaptikti kitų transporto priemonių, motorinių dviračių transporto priemonių, pėsčiųjų ar dviratininkų, esančių priešais jus važiuojant vingiuotais keliais, kurie neigiamai veikia jutiklių veikimą. Prireikus gali nebūti įspėjimo ir stabdymo pagalbos.

Važiuodami posūkiu turite išlaikyti saugų stabdymo atstumą ir, jei reikia, nuspausti stabdžių pedalą, kad sumažėtų jūsų automobilio greitis ir atstumas išliktų saugus.

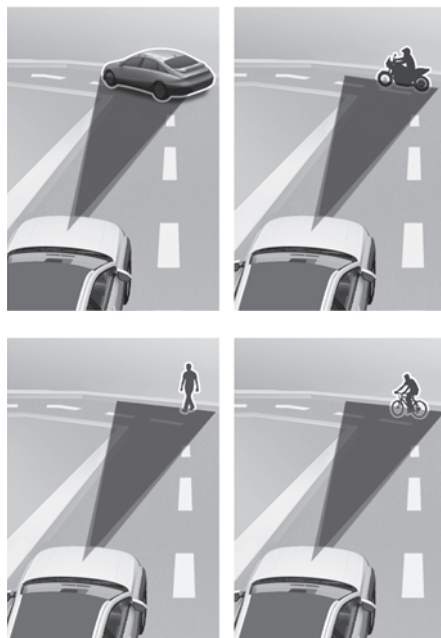

Važiuojant vingiuotu keliu pagalbinė priekinio susidūrimo išvengimo funkcija gali aptikti gretimoje eismo juostoje arba už jos ribų esančią transporto priemonę, motorinę dviratę transporto priemonę, pėsčiąjį ar dviratininką.

Tokiu atveju pagalbinė priekinio susidūrimo išvengimo sistema gali be reikalo įspėti vairuotoją ir valdyti stabdžius. Visada patikrinkite eismo sąlygas aplink transporto priemonę.

• Važiavimas nuožulniu keliu



Važiuojant į kalną arba nuo kalno, priekinio susidūrimo išvengimo pagalbinė sistema gali neaptikti priešais važiuojančios transporto priemonės, dviratės motorinės transporto priemonės ir pėsčiojo arba dviratininko, o tai neigiamai veikia jutiklių veikimą.

Tai prireikus gali sukelti nereikalingą perspėjimą ar stabdymą arba, jei reikia, jokio įspėjimo ar stabdymo pagalbos.

Taip pat transporto priemonės greitis gali greitai sumažėti, kai netikėtai aptinkama važiuojanti transporto priemonė, motorinė dviratė transporto priemonė, pėsčiasis ar dviratininkas.

Važiuodami į kalne ar nuokalne, visada žiūrėkite į kelią ir, jei reikia, vairuokite savo transporto priemonę ir nuspauskite stabdžių pedalą, kad sumažintumėte savo važiavimo greitį, kad išlaikytumėte saugų atstumą.

• Persirikiuojant



[A] Jūsų automobilis
[B] Juostą keičianti transporto priemonė

- Kai transporto priemonė važiuoja į jūsų juostą iš gretimos juostos, jutiklis negali jos aptikti, kol ji nėra jutiklio aptikimo diapazone. Staigiai pasikeitus eismo juostai, priekinio susidūrimo išvengimo pagalbininkas gali ne iš karto aptikti transporto priemonės. Tokiu atveju turite išlaikyti saugų stabdymo kelią ir, jei reikia, vairuoti savo transporto priemonę ir nuspusti stabdžių pedalą, kad sumažintumėte savo važiavimo greitį, kad išlaikytumėte saugų atstumą.

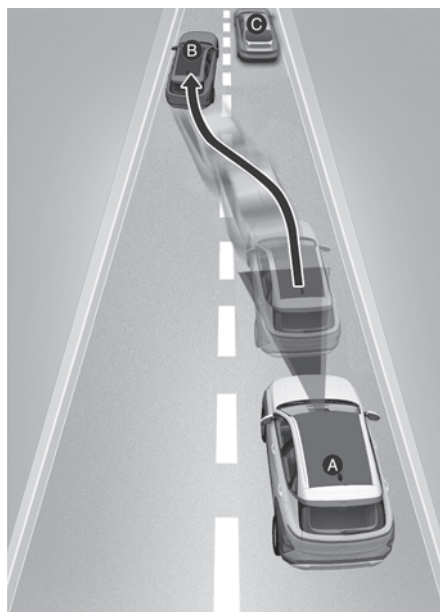

[A] Jūsų automobilis
[B] Juostą keičianti transporto priemonė
[C] Toje pačioje juostoje esanti transporto priemonė

Kai priešais jus važiuojanti transporto priemonė persirikiuoja į kitą eismo juostą, FCA sistema gali iš karto neaptikti kito priekyje atsiradusio automobilio. Tokiu atveju turite išlaikyti saugų stabdymo kelią ir, jei reikia, vairuoti savo transporto priemonę ir nuspusti stabdžių pedalą, kad sumažintumėte savo važiavimo greitį, kad išlaikytumėte saugų atstumą.

- Jei priekyje važiuojančio automobilio krovinys gale išsikišęs arba jo prošvaisa yra didesnė, reikia važiuoti atsargiau. FCA sistema gali neaptikti iš automobilio išsikišusio krovinio. Tokiais atvejais turite išlaikyti saugų stabdymo atstumą iki galinio objekto ir, jei reikia, vairuoti savo transporto priemonę ir nuspausti stabdžių pedalą, kad sumažintumėte savo važiavimo greitį, kad išlaikytumėte atstumą.

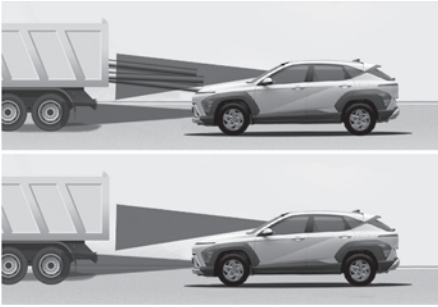

⚠ ĮSPĖJIMAS

- Vilkdami priekabą ar kitą transporto priemonę pagalbinę susidūrimo iš priekio išvengimo sistemą išjunkite.
- Priekinio susidūrimo išvengimo pagalbinė priemonė gali veikti, jei aptinkama daiktų, kurių forma ar savybės yra panašios į transporto priemonių, pėsčiųjų ar dviratininkų.
- Priekinio susidūrimo išvengimo priemonė neveikia dviračių ar mažesnių ratinių daiktų, tokių kaip lagaminų krepšiai, pirkinių vežimėliai ar vežimėliai.
- Priekinė susidūrimo išvengimo priemonė gali neveikti tinkamai, jei ją trikdo stiprios elektromagnetinės bangos.
- Priekinė susidūrimo išvengimo priemonė užvedus automobilį arba paleidus priekinę kamerą, sistema gali neveikti 15 sekundžių.

Eismo juostos palaikymo sistema (LKA)

+ jeigu yra

Važiuodami tam tikru greičiu, eismo juostos palaikymo sistema aptinka kelio juostos ženklinį (arba kelkraščius) bei gali įspėti, jei automobilis išvažiuoja iš eismo juostos nenaudodamas posūkio signalo ir gali padėti vairuoti, kad automobilis neišvažiuotų iš eismo juostos.

Aptikimo jutiklis



[A] Priekinio vaizdo kamera

Priekinio vaizdo kamera naudojama kaip aptikimo jutiklis, skirtas aptikti juostos ženklinį (arba kelio kraštus).

Išsami jutiklio vieta pateikta aukščiau esančiame paveikslėlyje.

! PERSPĖJIMAS

Norėdami gauti daugiau informacijos apie atsargumo priemones naudojantis priekinio vaizdo kamera, žr. šio skyriaus dalį „Susidūrimo iš priekio išvengimo pagalbos sistema (FCA) (tik priekinio vaizdo kamera)“.

Eismo juostos palaikymo sistemos nustatymai

Juostos sauga

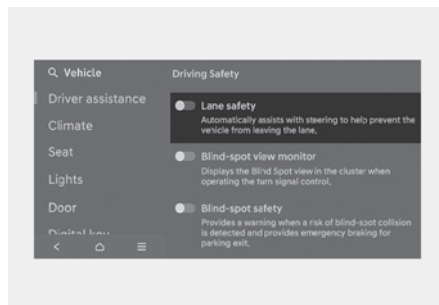

Kai automobilis užvestas, informacijos ir pramogų sistemos nustatymų meniu pasirinkite **Settings > Vehicle > Driver assistance > Driving safety > Lane safety**, kad nustatytumėte, ar norite naudoti kiekvieną funkciją.

Pasirinkus **Lane safety**, eismo juostos palaikymo sistema automatiškai padės vairuotojui pakoreguoti vairo pasukimo padėtį, kai bus aptiktas nukrypimas iš eismo juostos, kad automobilis joje išliktų. Jei atšaukiamas **Lane Safety** pasirinkimas, eismo juostos palaikymo sistema išsijungs ir prietaisų skydelyje švies geltonas indikatorius (A).

! ĮSPĖJIMAS

- Juostos laikymosi pagalbininkas nekontroliuoja vairo, kai transporto priemonė važiuoja juostos viduryje.
- Vairuotojas visada turi stebėti aplinką. Jei atšaukiamas **Lane Safety** pasirinkimas, eismo juostos palaikymo sistema negalės jums padėti.

Įspėjimo būdai

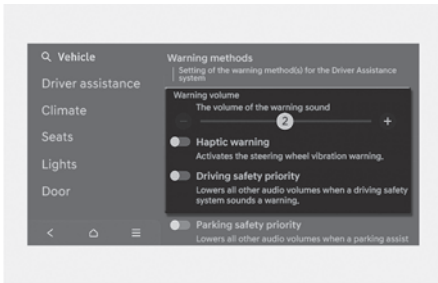

Įspėjimo būdus galima nustatyti, kai transporto priemonė įjungta.

- **Warning Volume:** norėdami pakeisti įspėjimo garsumą, informacijos ir pramogų sistemos „Settings“ (nuostatų) meniu pasirinkite **Settings > Vehicle > Driver assistance > Warning methods > Warning volume**.

Net jei nustatysite įspėjimo garsumą iki „0“, atitrauktų nuo vairo rankų aptikimo įspėjimo skambėjimo garso lygis atitiks „1“ (jei yra).

- **Haptinis įspėjimas:** informacijos ir pramogų sistemos nustatymų meniu pasirinkite **Settings > Vehicle > Driver assistance > Warning methods > Haptic warning**, kad nustatytumėte taktilinį įspėjimą (jei yra).

- **Vairavimo saugos prioritetas:** informacijos ir pramogų sistemoje pasirinkite **Settings > Vehicle > Driver assistance > Warning methods > Driving safety priority**.

Jei pasirinkta parinktis **Driving safety priority**, automobilis sumažina visų kitų garsų garsumą, kai skamba įspėjamieji garsiniai signalai, kad būtų užtikrintas saugus vairavimas.

i Informacija

- Jei pakeisite įspėjimo būdus, gali pasikeisti kitų pagalbinių vairuotojo sistemų įspėjimo būdai.
- Jei išjungsite taktilinį įspėjimą, kai įspėjimo garsumas yra „0“, įsijungs įspėjimo garsumas ir bus nustatytas lygiui „2“.
- Jei įspėjimo garsumą nustatysite į „0“, kai taktilinis įspėjimas išjungtas, įsijungs taktilinis įspėjimas.
- Jei automobilis paleidžiamas pakartotinai, įspėjimo būdai išsaugos paskutinį nustatymą.

Eismo juostos palaikymo sistemos naudojimas

Eismo juostos palaikymo sistemos įjungimas / išjungimas

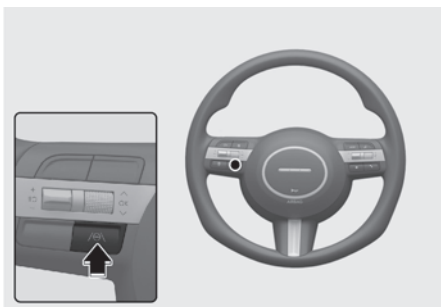

- Europoje ir Rusijoje
Kai automobilis užvestas, visada įsijungia eismo juostos palaikymo sistema. Prietaisų skydelyje šviečia pilka indikatorius lemputė (☾). Kai įjungta eismo juostos palaikymo sistema, paspauskite ir nuspaudę palaikykite eismo juostos palaikymo sistemos (☾) mygtuką, kad funkciją išjungtumėte.
- Išskyrus Europą ir Rusiją
Kai automobilis užvestas, paspauskite ir palaikykite ant vairo esantį eismo juostos palaikymo sistemos mygtuką (☾), kad įjungtumėte ar išjungtumėte šią sistemą. Kai įjungta pagalbinė eismo juostos palaikymo sistema, šviečia ☾ indikatorius.

i Informacija

- Europoje ir Rusijoje
Jei išjungsitė pagalbinę eismo juostos palaikymo sistemą paspausdami vairo mechanizmo pagalbos važiuojant eismo juosta mygtuką (☾), eismo juostos saugos nustatymas taip pat išsijungs.
- Išskyrus Europą ir Rusiją
Jei automobilis užvedama iš naujo, eismo juostos palaikymo sistema išsaugos paskutinį nustatymą.

Įspėjimas ir valdymas

Eismo juostos laikymosi sistema perspėja ir valdo automobilį, naudodama įspėjimą dėl išvažiavimo iš eismo juostos ir eismo juostos laikymosi sistemą.

Kairė



Dešinė



Įspėjimas apie nukrypimą nuo važiavimo juostos (LDW)

- Siekiant įspėti vairuotoją, kad transporto priemonė išvažiuoja iš numatomos juostos, skydelyje ima mirksėti žalia lemputė (↔), o juostos linija skydelyje mirksi atsižvelgiant į tai, kuria kryptimi automobilis daro posūkį, ir pasigirsta garsinis įspėjimas.
- Eismo juostos palaikymo sistema veikia, kai automobilio greitis yra maždaug 60–200 km/val. (40–120 mph).

Eismo juostos palaikymo sistema

- Vairuotojui įspėti, kad automobilis išvažiuoja iš priekyje besidriekiančios eismo juostos, skydelyje ima mirksėti žalias indikatorius (↔) ir vairas pasukamas taip, kad automobilis liktų savo eismo juostoje.
- Eismo juostos palaikymo sistema veikia, kai automobilio greitis yra maždaug 60–200 km/val. (40–120 mph).

Įspėjimas apie atitrauktas nuo vairo rankas

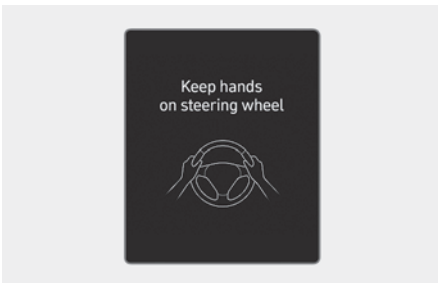

Vairuotojui kelias sekundes atitraukus rankas nuo vairo, prietaisų skydelyje pasirodo įspėjamasis pranešimas **Keep hands on steering wheel** ir periodiškai skamba garso signalas.

⚠ ĮSPĖJIMAS

- Vairas negali būti asistuojamas, jei vairas laikomas labai tvirtai arba vairą laikoma tam tikru laipsniu.
- Eismo juostos palaikymo sistema neveikia visą laiką. Vairuotojas privalo saugiai vairuoti automobilį ir išlaikyti jį eismo juostoje.
- Atsižvelgiant į kelio sąlygas, įspėjimas apie rankas gali pasirodyti pavėluotai. Važiudami visada laikykite rankas ant vairo.
- Jei vairas laikomas lengvai jį suėmus, gali pasirodyti įspėjimas dėl rankų atitraukimo, nes eismo juostos palaikymo sistema gali neužfiksuoti, kad vairuotojas laiko rankas ant vairo.
- Jei prie vairo pritvirtinsite daiktus, įspėjimas gali neveikti tinkamai.

i Informacija

- Išsamesnės informacijos apie prietaisų skydelio nustatymus žr. 4 skyriaus dalyje „Prietaisų skydelio ekrano valdymas“.
- Aptikus eismo juostų ženklumą (arba kelkraščius), juostos skydelyje pasikeičia iš pilkos į baltą ir užsidega žalia lemputė (🚦).

Eismo juosta nerasta



Eismo juosta rasta



- Vaizdai ir spalvos prietaisų skydelyje gali skirtis priklausomai nuo skydelio tipo ar jame pasirinktos temos.

- Net jei vairą padeda palaikyti Juostos išlaikymo pagalbininkas, vairuotojas gali pats valdyti vairą.
- Vairas gali sunkiau ar lengviau sukstis, kai jį valdyti padeda Juostos palaikymo asistentas.

Eismo juostos palaikymo sistemos veikimo sutrikimai ir apribojimai

Eismo juostos palaikymo sistemos veikimo sutrikimai

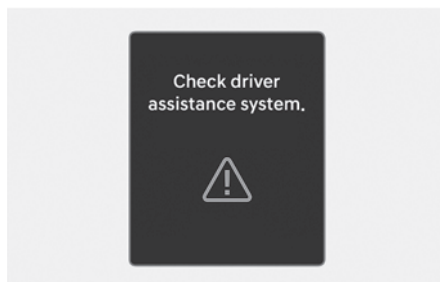

Jei eismo juostos palaikymo sistema veikia prastai, pateikiamas įspėjamasis pranešimas **Check Driver Assistance system** ir skydelyje pradeda šviesti geltonai eismo juostos palaikymo sistemos indikatorius (🚦). Jei tai nutinka, rekomenduojame, kad automobilį patikrintų įgaliotasis HYUNDAI atstovas.

Eismo juostos palaikymo sistema išjungta

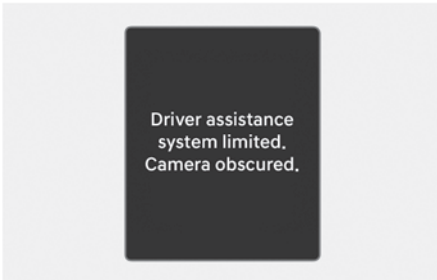

Kai priekinis stiklas, už kurio yra priekinio vaizdo kamera, arba jutikliai yra padengti pašalinėmis medžiagomis, tokiomis kaip sniegas ar lietus, tai gali sumažinti aptikimo efektyvumą ir laikinai apriboti arba išjungti eismo juostos palaikymo sistemą.

Jei taip atsitiktų, prietaisų skydelyje kelias sekundes bus rodomas įspėjamas pranešimas „**Driver Assistance system limited. Camera obscured**“ ir užsidega pagrindinė lemputė (Δ) arba eismo juostos palaikymo sistemos įspėjamoji lemputė (A).

Eismo juostos palaikymo sistema veikia tinkamai pašalinus sniegą, vandenį ar pašalines medžiagas.

Jei pašalinus kliūtis sistema tinkamai neveikia, rekomenduojame, kad automobilį patikrintų įgaliotasis HYUNDAI prekiautojas.

⚠ ĮSPĖJIMAS

- Net jei įspėjamas eismo juostos palaikymo sistemos pranešimas skydelyje nerodomas, sistema gali tinkamai neveikti.
- Jei automobilis išjungiamas ir vėl paleidžiamas kai kameros yra uždengtos arba veikia netinkamai, veikimo būsena išlieka. Todėl eismo juostos palaikymo sistemos gali tinkamai neveikti.

Eismo juostos palaikymo sistemos apribojimai

Juostos laikymo pagalba gali veikti netinkamai arba netinkamai tokiomis aplinkybėmis:

- Kelio eismo juosta yra užteršta arba ją sunku aptikti, nes:
 - Kelio ženklimas (arba kelio kraštas) yra padengtas lietaus, sniego, purvo, alyvos ir kt.
 - Juostos žymėjimo (arba kelio krašto) spalva neišsiskiria iš kelio
 - Yra kelio ženklų (arba kelio briaunų) šalia juostos arba kelio žymėjimai (arba kelio briaunos) atrodo panašūs į juostos ženklus (arba kelio kraštus)
 - Eismo juostos skiriamoji linija (arba kelkraštis) neryški (-us) arba nusitrynusi (-ęs)
 - Eismo juostos linijos (arba kelkraštis) yra skiriamosios juostos, medžių, apsauginių atitvarų, triukšmo slopinimo sienelių ir pan. šešėlyje.

- Juostų skaičius padidėja arba sumažėja, arba kertasi juostų žymėjimai (arba kelio kraštai)
- Kelyje yra daugiau nei du juostų ženkliniai (arba kelio briaunos)
- Eismo juostos skiriamosios linijos (arba kelkraštis) yra sudėtingos arba laikinos, pvz., remontuojamoje atkarpoje
- Yra kelio ženklų, tokių kaip zigzago juostos, sankryžų ženkliniai ir kelio ženklai
- Eismo juosta staiga išnyksta, pvz., sankryžoje
- Eismo juosta (arba kelias) labai plati (-us) arba labai siaura (-as)
- Yra kelio kraštas be juostos
- Važiuojamojoje dalyje yra ribojanti konstrukcija, tokia kaip rinkliavos užtvara, šaligatvis, bortelis ir kt.
- Atstumas iki priekinės transporto priemonės yra labai trumpas arba priekyje važiuojanti transporto priemonė dengia kelio juostos ženklinį (arba kelio kraštą)

i Informacija

Daugiau informacijos apie priekinio vaizdo kameros veikimo ribotumus ieškokite šio skyriaus dalyje „Susidūrimo iš priekio išvengimo pagalbos sistema (FCA) (tik priekinio vaizdo kamera)“.

! ĮSPĖJIMAS

Naudodami eismo juostos palaikymo (LKA) sistemą, imkitės tokių atsargumo priemonių:

- Vairuotojas privalo pats saugiai važiuoti ir valdyti automobilį. Nepasikliaukite vien tik eismo juostos palaikymo sistema ir nevairuokite pavojingai.
- Juostos laikymo pagalbos funkcija gali būti atšaukta arba tinkamai neveikti, atsižvelgiant į kelio sąlygas ir aplinką. Vairuodami visada būkite atidūs.
- Jei juostos aptikimas tinkamai neveikia, skaitykite skyrių „Eismo juostos palaikymo sistemos apribojimai“.
- Saugumo sumetimais, kai velkate priekabą ar kitą transporto priemonę, išjunkite eismo juostos palaikymo sistemą.
- Jei transporto priemonė važiuoja dideliu greičiu, vairs nebus kontroliuojamas. Naudodamasis eismo juostos palaikymo sistema, vairuotojas visuomet turi laikytis greičio apribojimų.
- Jei rodomas kitos sistemos įspėjamas pranešimas arba sugeneruojamas garsinis įspėjimas, eismo juostos palaikymo sistemos įspėjimo pranešimas gali būti nerodomas, o garsinis įspėjimas gali būti neskambėti.

- Gali nesigirdėti įspėjamasis juostos laikymo pagalbininko garso, jei aplinka yra triukšminga.
- Jei prie vairo pritvirtinsite objektų, sistema gali nepadėti vairuoti.
- Juostos laikymo pagalba gali neveikti 15 sekundžių po transporto priemonės užvedimo arba įjungus priekinio vaizdo kamerą.
- Juostos laikymo pagalba neveiks, kai:
 - Tam tikrą laikotarpį po to, kai buvo įjungtas posūkio arba avarinis signalas.
 - Įjungus eismo juostos palaikymo sistemą arba iš karto po persirikiavimo į kitą eismo juostą automobilis važiuoja ne eismo juostos viduriu.
 - Veikia ESC (elektroninė stabilumo kontrolė) arba VSM (automobilio stabilumo valdymo) sistemos.
 - Automobilis važiuoja smailiu posūkiu.
 - Automobilio greitis yra mažesnis nei 55 km/h (35 mph) arba didesnis nei 210 km/h (130 mph).
 - Automobilis staigiai keičia eismo juostas.
 - Automobilis staigiai stabdo.

Pagalbinė susidūrimo aklojoje zonoje išvengimo sistema (BCA)

+ jeigu yra

Pagalbinė susidūrimo aklojoje zonoje išvengimo sistema aptinka artėjančias transporto priemones vairuotojo aklojoje zonoje ir įspėja vairuotoją apie galimą susidūrimą įsižiebiančiu indikatoriumi ir garsiniu įspėjimu.

Jei kyla susidūrimo pavojus išvažiuojant iš lygiagrečios zonos, pagalbinė susidūrimo aklojoje zonoje išvengimo sistema gali padėti stabdyti automobilį, kad išvengtų susidūrimo.

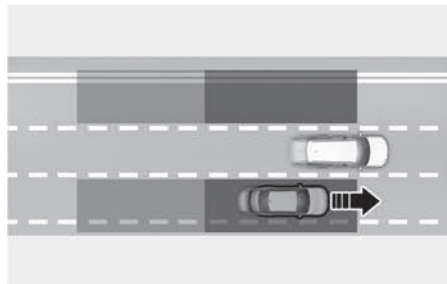

Pagalbinė susidūrimo aklojoje zonoje išvengimo sistema padeda aptikti aklojoje zonoje esančią kitą transporto priemonę ir informuoja vairuotoją.

⚠️ PERSPĒJIMAS

Aptikimo diapazonas gali skirtis priklausomai nuo automobilio greičio. Net jei aklojoje zonoje yra transporto priemonė, pagalbinė susidūrimo aklojoje zonoje išvengimo sistema gali neįspėti vairuotojo, kai pro šalį dideliu greičiu važiuoja transporto priemonė.

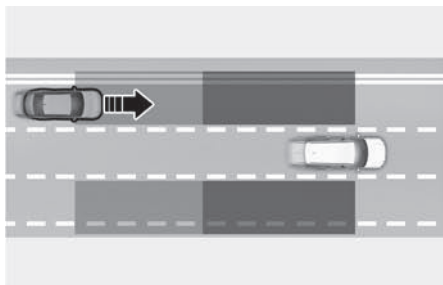

Pagalbinė susidūrimo aklojoje zonoje išvengimo sistema padeda aptikti ir informuoti vairuotoją, kai kita transporto priemonė artėja dideliu greičiu iš aklosios zonos.

⚠️ PERSPĒJIMAS

Įspėjimo laikas gali skirtis priklausomai nuo sparčiai artėjančios transporto priemonės greičio.

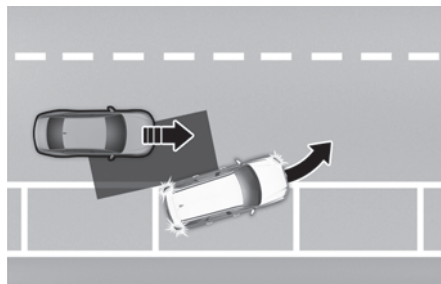

Kai pajudėjus iš stovėjimo vietos pagalbinė susidūrimo aklojoje zonoje išvengimo sistema nustato susidūrimo su artėjančia transporto priemone aklojoje zonoje pavojų, ji įjungia stabdžius, kad būtų išvengta susidūrimo.

Aptikimo jutiklis



[A] Galinis šoninis radaras

Norėdami sužinoti išsamią jutiklio vietą, žiūrėkite į aukščiau esantį paveikslėlį.

PERSPĖJIMAS

Imkitės šių atsargumo priemonių, kad išlaikytumėte optimalų detektoriaus veikimą:

- Niekada neardykite aptikimo jutiklio bloko ir jokiais būdais nesugadinkite jo.
 - Jei galinis kampinis radaras ar vieta netoli jo buvo sugadinta ar kaip nors paveikta, gali būti, kad pagalbinė susidūrimo aklojoje zonoje išvengimo sistema negalės veikti tinkamai, net jei įspėjamasis pranešimas skydelyje nebus rodomas. Rekomenduojame, kad automobilį patikrintų įgaliotasis HYUNDAI atstovas.
 - Jei galiniai kampiniai radarai buvo pakeisti ar suremontuoti, rekomenduojama, kad jūsų automobilį patikrintų įgaliotasis HYUNDAI atstovas.
 - Galinio buferio taisymui ten, kur yra galinis kampinis radaras, naudokite tik originalias dalis.
- Galinio buferio originalios dalys su galiniais kampiniais radarais patvirtino savo efektyvumą. Pakeitus arba perdažius galinį buferį, gali suprastėti pagalbinės susidūrimo aklojoje zonoje išvengimo sistemos veikimas. Jei dalis reikia pakeisti arba modifikuoti, naudokite tik kokybiškus gaminius.
 - Prie galinio kampinio radaro dangčio nedėkite valstybinio numerio ženklo rėmo ar daiktų, tokių kaip buferio lipdukas, plėvelė ar buferio apsaugos.
 - Gali būti, kad pagalbinė susidūrimo aklojoje zonoje išvengimo sistema negalės tinkamai veikti, jei pakeistas buferis, pažeista zona šalia galinio kampinio radaro arba paviršius uždažytas.
 - Pritvirtinus priekabą, bagažinę ir kt. priedus, gali sutrikti galinio kampinio radaro veikimas arba negalės veikti pagalbinė susidūrimo aklojoje zonoje išvengimo sistema.
-

Pagalbinės susidūrimo aklojoje zonoje išvengimo sistemos nuostatos

Aklosios zonos sauga

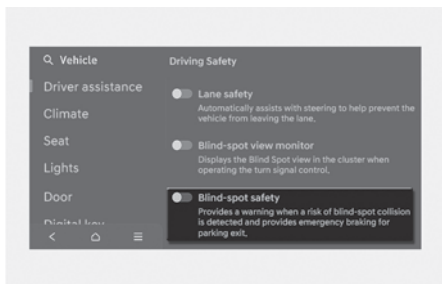

Kai automobilis įjungtas, „Settings“ (nuostatų) meniu pasirinkite **Setup (Settings) > Vehicle > Driver assistance > Driving safety > Blind-spot safety**, kad nustatytumėte, ar norite naudoti kiekvieną funkciją.

- Pasirinkus **Blind-spot safety**, pagalbines susidūrimo aklojoje zonoje išvengimo sistema įspės vairuotoją vaizdo, garso signalais (priklausomai nuo susidūrimo rizikos lygio). Stabdymo asistentas bus naudojamas išvažiuoti iš statymo vietos atsižvelgiant į susidūrimo rizikos lygius.

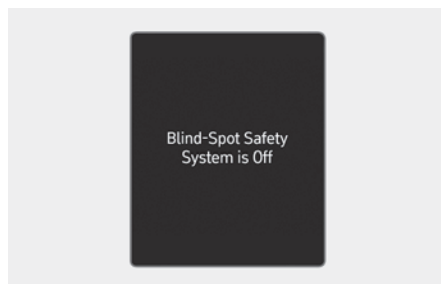

Įjungus automobilį esant išjungtai pagalbinei susidūrimo aklojoje zonoje išvengimo sistemai, prietaisų skydelyje pasirodo pranešimas **Blind-spot safety system is Off** (aklosios zonos saugos sistema išjungta).

Jei pasirinksite **Blind-spot safety**, (aklosios zonos sauga), šoniniame galinio vaizdo veidrodėlyje užsidegs įspėjamoji lemputė, kuri mirksės tris sekundes. Be to, jeigu automobilis įjungtas, kai nematomos zonos stebėjimo sistemos įjungtas režimas **Blind-spot safety**, tris sekundes mirksės išorinio galinio vaizdo veidrodėlio įspėjamoji lemputė.

⚠ ĮSPĖJIMAS

Vairuotojas visada turi stebėti aplinką ir saugiai vairuoti. Jei atšaukiamas funkcijos **“Blind-spot safety”** pasirinkimas, pagalbines susidūrimo aklojoje zonoje išvengimo sistema negalės jums padėti.

i Informacija

Įjungus automobilį, išlaikomas paskutinis pasirinktas pagalbines susidūrimo aklojoje zonoje išvengimo sistemos nustatymas.

Įspėjimo būdai

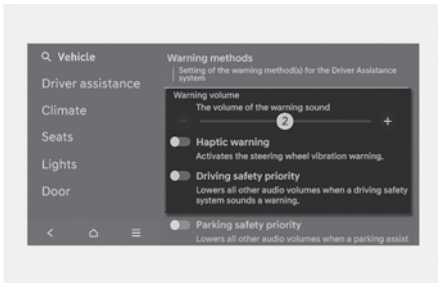

Įspėjimo būdus galima nustatyti, kai transporto priemonė įjungta.

- **Warning Volume:** norėdami pakeisti įspėjimo garsumą, informacijos ir pramogų sistemos „Settings“ (nuostatų) meniu pasirinkite **Settings > Vehicle > Driver assistance > Warning methods > Warning volume**.

Net jei nustatysite įspėjimo garsumą iki „0“, įspėjimo garsinis signalas skambės ties garso lygiu, nustatytu ties padala „1“ (jei yra).

- **Haptinis įspėjimas:** norėdami nustatyti haptinį įspėjimą (jei yra, išskyrus Europą), informacijos ir pramogų sistemos „Settings“ (nuostatų) meniu pasirinkite **Settings > Vehicle > Driver assistance > Warning methods > Haptic warning**.

- **Vairavimo saugos prioritetas:** informacijos ir pramogų sistemoje pasirinkite **Settings > Vehicle > Driver assistance > Warning methods > Driving safety priority**.

Jei pasirinkta parinktis **Driving safety priority**, automobilis sumažina visų kitų garsų garsumą, kai skamba įspėjamieji garsiniai signalai, kad būtų užtikrintas saugus vairavimas.

i Informacija

- Jei pakeisite įspėjimo būdus, gali pasikeisti kitų pagalbinių vairuotojo sistemų įspėjimo būdai.
- Jei išjungsite haptinį įspėjimą, kai įspėjimo garsumas yra 0, įspėjimo garsumas bus įjungtas ir nustatytas į 2.
- Jei nustatysite įspėjimo garsumą į 0, kai haptinis įspėjimas išjungtas, haptinis įspėjimas įsijungs.
- Jei automobilis paleidžiamas pakartotinai, įspėjimo būdai išsaugos paskutinį nustatymą.

Pagalbinė susidūrimo aklojoje zonoje išvengimo sistema

Vairavimo įspėjimas



- Įspėdama vairuotoją, kad aptinkama transporto priemonė, įsižiebia įspėjamoji lemputė išoriniame galinio vaizdo veidrodelyje.
- Aklųjų zonų kontrolės sistema veikia, jei jūsų automobilio greitis bus didesnis nei 20 km/h (12 mph), o aklojoje zonoje važiuojančio automobilio – didesnis nei 10 km/h (7 mph).
- Įspėjimas apie susidūrimą veikia, jei posūkio signalas bus įjungtas aptiktos transporto priemonės kryptimi.
- Norint įspėti vairuotoją apie susidūrimą, išoriniame galinio vaizdo veidrodyje mirksi įspėjamoji lemputė. Tuo pačiu metu pasigirsta garsinis įspėjimas.
- Kai išjungiate posūkio signalą, įspėjimas apie susidūrimą anuliuojamas ir pagalbini susidūrimo aklojoje zonoje išvengimo sistema grįžta į transporto priemonių aptikimo būseną.

⚠ ĮSPĖJIMAS

- Galinio kampinio radaro aptikimo diapazonas nustatomas pagal standartinį kelio plotį, todėl siaurame kelyje pagalbini susidūrimo aklojoje zonoje išvengimo sistema gali aptikti kitas transporto priemones dvejose juostose ir jus įspėti. Priešingai, plačiame kelyje pagalbini susidūrimo aklojoje zonoje išvengimo sistema gali nesugebėti aptikti gretimoje eismo juostoje važiuojančios transporto priemonės ir gali jūsų neįspėti.
- Kai įjungtas pavojaus signalo indikatorius, posūkio signalo įspėjimas apie susidūrimą neveiks.

i Informacija

Jei vairuotojo sėdynė yra kairėje, įspėjimas apie susidūrimą gali atsirasti sukant į kairę. Laikykitės tinkamo atstumo su transporto priemonėmis kairėje juostoje. Jei vairuotojo sėdynė yra dešinėje, įspėjimas apie susidūrimą gali atsirasti sukant į dešinę. Laikykitės tinkamo atstumo su transporto priemonėmis dešinėje juostoje.

Vaizdai ir spalvos prietaisų skydelyje gali skirtis priklausomai nuo prietaisų skydelio tipo ar nustatymų meniu pasirinktos temos.

Pagalbinė susidūrimo išvengimo sistema (išvažiavimas iš lygiagrečiosios stovėjimo vietos)



- Siekiant įspėti vairuotoją apie susidūrimą, mirksės įspėjamoji lemputė ant išorinio galinio vaizdo veidrodėlio, o prietaisų skydelyje pasirodys įspėjamasis pranešimas. Tuo pačiu metu pasigirs garsinis įspėjimas ir mirksės įspėjamoji lemputė ekrano viršuje (jeigu yra).
- Avarinis stabdymas padės išvengti susidūrimo su transporto priemone aklosios zonos srityje.
- Pagalbinė susidūrimo aklojoje zonoje išvengimo sistema veiks, jei jūsų automobilio greitis bus mažesnis nei 3 km/h (2 mph), o aklojoje zonoje važiuojančio automobilio – didesnis nei 5 km/h (3 mph).



- Kai automobilis sustabdomas dėl avarinio stabdymo, skydelyje pasirodys įspėjamasis pranešimas „**Drive carefully**“ (vairuokite atsargiai). Jūsų saugumui vairuotojas turėtų nedelsdamas nuspausti stabdžių pedalą ir patikrinti aplinką.
- Stabdžių valdymas išsijungs praėjus 2 sekundėms po automobilio sustabdymo avariniu būdu.

⚠ ĮSPĖJIMAS

Atsargumo priemonės, kurių reikia imtis naudojant pagalbinę susidūrimo aklojoje zonoje išvengimo sistemą:

- saugumo sumetimais nustatymus keiskite tik saugiai pastatę automobilį.
- Jei parodomas kitos sistemos įspėjamasis pranešimas arba skamba garsinis signalas, pagalbinės susidūrimo aklojoje zonoje išvengimo sistemos pranešimas gali būti nerodomas ir garsinis signalas gali neskambėti.
- Jei aplinka yra triukšminga, gali būti, kad pagalbinės susidūrimo aklojoje zonoje išvengimo sistemos įspėjamojo garsinio signalo negirdėsite.

- Pagalbinė susidūrimo aklojoje zonoje išvengimo sistema gali nesuveikti, jei vairuotojas, norėdamas išvengti a susidūrimo, nuspaudžia stabdžių pedalą.
- Kai pagalbinė susidūrimo aklojoje zonoje išvengimo funkcija suveikia, jos taikomi stabdžių valdymo veiksmai automatiškai atšaukiami, kai vairuotojas labai stipriai paspaudžia akceleratoriaus pedalą arba staigiai pasuka automobilio vairą.
- Suveikus pagalbinei susidūrimo aklojoje zonoje išvengimo sistemai automobilis gali staigiai sustoti, todėl gali kilti pavojus keleiviams susižeisti ir nepritvirtinti daiktai gali pasislinkti. Visada užsisekite saugos diržą ir pritvirtinkite visus daiktus.
- Net jei kyla problemų su pagalbine susidūrimo aklojoje zonoje išvengimo sistema, automobilio vairavimo ir stabdymo funkcijos veiks tinkamai.
- Pagalbinė susidūrimo aklojoje zonoje išvengimo sistema suveiks ne visais atvejais ir negalės padėti išvengti visų susidūrimų.
- Esant tam tikrai kelio būklei arba tam tikroms eismo sąlygoms pagalbinė susidūrimo aklojoje zonoje išvengimo sistema vairuotoją įspėti gali per vėlai arba visai neįspėti.
- Vairuotojas visą laiką turi išlaikyti automobilio valdymą. Pagalbine susidūrimo aklojoje zonoje išvengimo sistema nepasikliaukite. Išlaikykite saugų stabdymo atstumą ir, jei reikia, nuspauskite stabdžių pedalą, kad sumažintumėte važiavimo greitį arba sustabdytumėte automobilį.
- Niekada nebandykite pagalbines susidūrimo aklojoje zonoje išvengimo sistemos veikimo su žmonėmis, gyvūnais, objektais ir pan. Dėl to galima sunkiai susižeisti ar net mirti.

⚠ ĮSPĖJIMAS

Priklausomai nuo ESC (elektroninė stabilumo kontrolės sistema) būsenos, stabdžių valdymas gali neveikti tinkamai.

Įspėjimas bus tik tada, kai:

- Įsijungia ESC (elektroninė stabilumo kontrolės sistema) įspėjamoji lemputė
- ESC (elektroninė stabilumo kontrolės sistema) atlieka kitą funkciją

Pagalbinės susidūrimo aklojoje zonoje išvengimo sistemos veikimo sutrikimai ir apribojimai

Pagalbinės susidūrimo aklojoje zonoje išvengimo sistemos veikimo sutrikimai

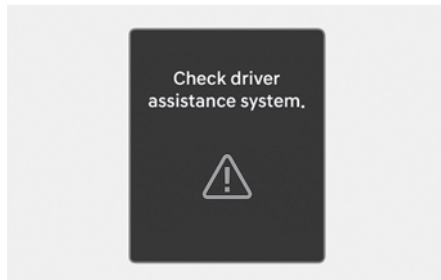

Kai susidūrimo aklojoje zonoje išvengimo sistema neveikia tinkamai, prietaisų skydelyje kelioms sekundėms pateikiamas įspėjamoji pranešimas **Check Driver Assistance system** ir prietaisų skydelyje įsižiebia pagrindinė įspėjamoji lemputė (⚠). Jei tai nutinka, rekomenduojame, kad automobilį patikrintų įgaliotasis HYUNDAI atstovas.

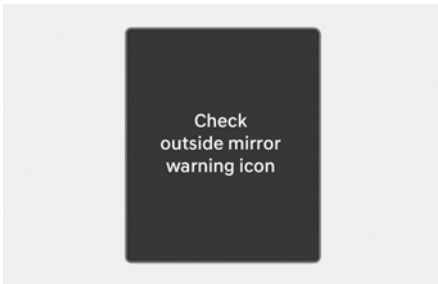

Kai išorinio galinio veidrodėlio įspėjamoji lemputė neveikia tinkamai, skydelyje pasirodys įspėjamasis pranešimas **Check outside mirror warning icon** ir įsižiėbs pagrindinė įspėjamoji lemputė (Δ). Jei tai nutinka, rekomenduojame, kad automobilį patikrintų įgaliotasis HYUNDAI atstovas.

Pagalbinė susidūrimo aklojoje zonoje išvengimo sistema išjungta

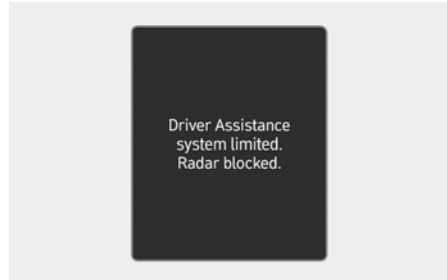

Kai ant galinio buferio greta galinio kampinio radaro ar jutiklio yra pašalinių medžiagų, pavyzdžiui, sniego ar vandens, arba kai prikabinama priekaba ar sumontuojamas laikiklis, gali sumažėti aptikimo efektyvumas ir pagalbinė susidūrimo aklojoje zonoje išvengimo sistema gali veikti ribotai arba visai išsijungti.

Jei taip atsitiktų, prietaisų skydelyje kelias sekundes bus rodomas įspėjamasis pranešimas „**Driver Assistance system limited. Radar blocked.**“

Pagalbinė susidūrimo aklojoje zonoje išvengimo sistema veiks tinkamai, kai pašalinsite pašalines medžiagas, atkabinsite priekabą ar kt. ir vėl paleisite automobilį.

Jei pašalinus kliūtis pagalbinė susidūrimo aklojoje zonoje išvengimo sistema veikia netinkamai, rekomenduojame, kad automobilį patikrintų įgaliotasis HYUNDAI atstovas.

ĮSPĖJIMAS

- Net jei prietaisų skydelyje įspėjamas pranešimas nepateikiamas, gali būti, kad pagalbinė susidūrimo aklojoje zonoje išvengimo sistema negalės veikti tinkamai.
- Pagalbinė susidūrimo aklojoje zonoje išvengimo sistema gali prastai veikti toje vietoje (pvz., atvirame reljefe), kurioje tuoj po automobilio paleidimo nepavyksta aptikti jokio objekto arba kai aptikimo jutiklis tuoj po automobilio paleidimo padengiamas pašalinėmis medžiagomis.

PERSPĖJIMAS

Išjunkite pagalbinę susidūrimo aklojoje zonoje išvengimo sistemą, kad prikabintumėte ar atkabintumėte priekabą, transportą ar kitą priedą. Kai baigsite, įjunkite pagalbinę susidūrimo aklojoje zonoje išvengimo sistemą.

Pagalbinės susidūrimo aklojoje zonoje išvengimo sistemos apribojimai

Toliau nurodytomis aplinkybėmis pagalbinė susidūrimo aklojoje zonoje išvengimo sistema gali tinkamai neveikti arba netikėtai pradėti veikti:

- Prastos oro sąlygos, gausiai sninga ar lyja ir pan.
- Galinis kampinis radaras yra padengtas sniegu, lietumi, purvu ir kt.
- Temperatūra aplink galinį radarą yra aukšta arba žema

- Važiuojama greitkelio rampa
- Kelio dangoje (arba šalia esančiame žemės plote) yra neįprastų metalinių komponentų (pavyzdžiui, galbūt metro konstrukcijos)
- Prie automobilio yra stacionarus objektas, pavyzdžiui, garso barjerai, apsauginiai turėklai, centrinės pertvaros, įvažiavimo barjerai, gatvių žibintai, ženklai, tuneliai, sienos ir kt. (įskaitant dvigubas konstrukcijas)
- Važiuojama atvirose vietose, kur mažai transporto priemonių ar statinių (pavyzdžiui, dykuma, pieva, kaimo vietovė ir kt.)
- Važiuojant siauru keliu, apaugusiu medžiais ar krūmais
- Važiavimas šlapia kelio danga, balomis
- Kita transporto priemonė važiuoja labai arti jūsų automobilio, arba kita transporto priemonė pravažiuoja labai arti jūsų automobilio
- Kitos transporto priemonės greitis yra labai greitas, kad jis per trumpą laiką pravažiuotų šalia jūsų automobilio
- Jūsų automobilis pravažiuoja šalia kitos transporto priemonės
- Jūsų automobilis keičia juostą
- Jei jūsų automobilis pradėjo važiuoti tuo pačiu metu kaip ir šalia esantis automobilis ir įsibėgėjote
- Gretima eismo juosta važiuojantis automobilis persirikiuoja per dvi juostas nuo jūsų arba už dviejų eismo juostų važiuojanti transporto priemonė įvažiuoja į gretimą juostą
- Prie galinio kampinio radaro yra sumontuota priekaba, transportas ar kitas priedas

- Buferis aplink galinį kaminį radarą yra uždengtas daiktais, tokiais kaip buferio lipdukas, buferio apsauga, dviračių stovas ir kt.
- Aplink galinį radarą esantis buferis yra pažeistas, apgadintas arba galinis radaras yra ne vietoje
- Jūsų automobilio aukštis yra žemas arba didelis dėl didelių krovinių, neįprasto padangų slėgio ir kt.

Gali būti, kad pagalbinė susidūrimo aklojoje zonoje išvengimo sistema negalės veikti tinkamai arba netikėtai suveiks, jei bus aptiktas kuris nors iš toliau nurodytų objektų:

- Aptinkamas motociklas arba dviratis
- Aptinkama transporto priemonė, pavyzdžiui, pusprikabė
- Aptinkama didelė transporto priemonė, pvz., autobusas arba sunkvežimis
- Aptinkama judanti kliūtis, tokia kaip pėsčiasis, gyvūnas, prekybos centro vežimėlis ar vežimėlis kūdikiiui
- Aptinkama mažo aukščio transporto priemonė, tokia kaip sportinis automobilis

Stabdžių kontrolė gali neveikti, vairuotojui reikia atkreipti dėmesį į šias aplinkybes:

- automobilis stipriai vibruoja važiuodamas nelygiu keliu ar betonu užtaisytomis kelio vietomis;
- Važiuoja slidžiu paviršiumi dėl sniego, balų, ledo ir pan
- slėgis padangose mažas arba pažeista padanga;
- buvo pakeista stabdžių sistema;
- Transporto priemonė staigiai keičia eismo juostą

i Informacija

Daugiau informacijos apie priekinio vaizdo kameros veikimo ribotumus ieškokite šio skyriaus skirsnyje „Susidūrimo iš priekio išvengimo pagalbos sistema (FCA) (tik priekinio vaizdo kamera)“ ir „Eismo juostos palaikymo sistema (LKA)“.

! ĮSPĖJIMAS

- **Važiavimas vingiuotu keliu**

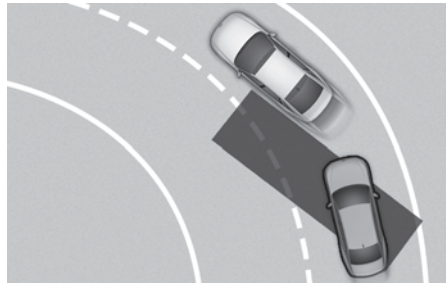

Gali būti, kad pagalbinė susidūrimo aklojoje zonoje išvengimo sistema negalės tinkamai veikti važiuojant vingiuotu keliu. Funkcija gali neaptikti automobilio gretimoje eismo juostoje.

Vairuodami visada stebėkite kelio ir važiavimo sąlygas.

Gali būti, kad pagalbinė susidūrimo aklojoje zonoje išvengimo sistema negalės tinkamai veikti važiuojant vingiuotu keliu. Funkcija gali atpažinti automobilį toje pačioje eismo juostoje.

Vairuodami visada stebėkite kelio ir važiavimo sąlygas.

- Važiavimas nuožulniu keliu

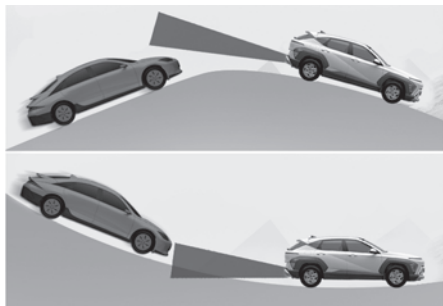

Gali būti, kad pagalbinė susidūrimo aklojoje zonoje išvengimo sistema negalės tinkamai veikti važiuojant šlaitu. Funkcija gali neaptikti transporto priemonės kitoje juostoje arba gali neteisingai aptikti žemę ar konstrukciją. Vairuodami visada stebėkite kelio ir važiavimo sąlygas.

- Važiuojant ten, kur kelias susilieja ar išsišakoja

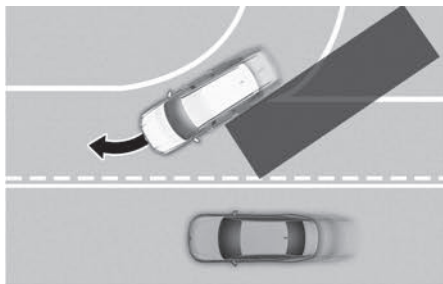

Gali būti, kad pagalbinė susidūrimo aklojoje zonoje išvengimo sistema negalės tinkamai veikti, kur kelias susilieja ar dalijasi. Funkcija gali neaptikti automobilio gretimoje eismo juostoje.

Vairuodami visada stebėkite kelio ir važiavimo sąlygas.

- Važiuojant ten, kur eismo juostų aukštis yra skirtingas

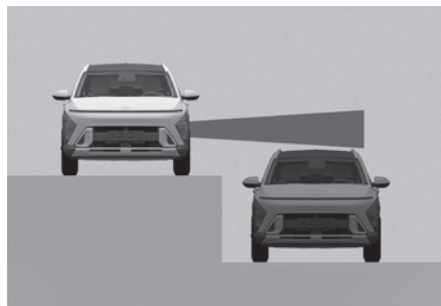

Gali būti, kad pagalbinė susidūrimo aklojoje zonoje išvengimo sistema negalės tinkamai veikti, kur eismo juostos yra skirtingame aukštyje. Funkcija gali neaptikti automobilio kelyje, kurio eismo juostų aukštis yra skirtingas (pravažiuojamosios juostos, daugiapakopės sankryžos ir kt.).

Vairuodami visada stebėkite kelio ir važiavimo sąlygas.

⚠️ ĮSPĖJIMAS

- Vilkdami priekabą ar kitą transporto priemonę pagalbinę susidūrimo aklojoje zonoje išvengimo sistemą išjunkite.
- Susidūrimo aklojoje zonoje išvengimo priemonė gali neveikti tinkamai, jei ją trikdo stiprios elektromagnetinės bangos.
- Tris sekundes po automobilio įjungimo arba galinių kampinių radarų paleidimo pagalbinė susidūrimo aklojoje zonoje išvengimo sistema gali neveikti.

Saugaus išlipimo įspėjimo sistema (SEW)

 Jeigu yra

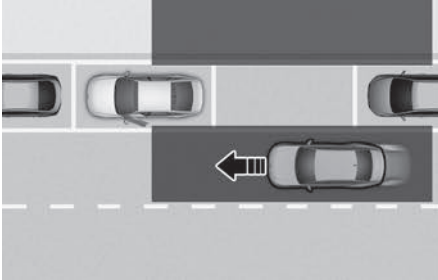

Kai automobilis sustoja ir jei saugaus išlipimo įspėjimo sistema aptinka iš galo ties kairiuoju automobilio kampu artėjančią transporto priemonę, o keleivis atidaro dureles, saugaus išlipimo įspėjimo sistema gali įspėti jus pateikdama įspėjamąjį pranešimą ir garsinį įspėjimą, kad būtų išvengta susidūrimo.

PERSPĖJIMAS

Įspėjimo laikas gali skirtis priklausomai nuo artėjančios transporto priemonės greičio.

Aptikimo jutiklis



[A] Galinis šoninis radaras

Norėdami sužinoti tikslią jutiklių vietą, žiūrėkite į aukščiau esantį paveikslėlį.

PERSPĖJIMAS

Daugiau informacijos apie galinio kampinio radaro naudojimo atsargumo priemonės pateikiama šio skyriaus dalyje „Pagalbinė susidūrimo aklojoje zonoje išvengimo sistema (BCA)“.

Saugaus išlipimo įspėjimo sistemos nustatymai

Saugaus išlipimo sistemos įspėjimas

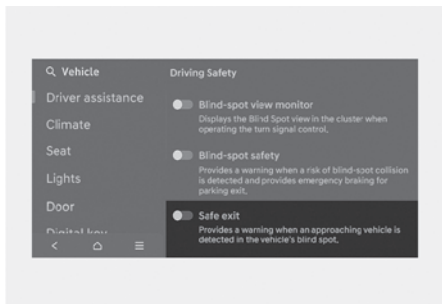

Kas variklis užvestas, nustatymų meniu galite įjungti arba išjungti saugaus išlipimo įspėjimo sistemą **Driver assistance > Blind-spot safety > Safe exit**.

ĮSPĖJIMAS

Vairuotojas visada turi stebėti aplinką. Jei atšaukiamas funkcijos **Safe exit** pasirinkimas, saugaus išlipimo įspėjimo sistema neveiks.

Informacija

Jei automobilis užvedamas iš naujo, saugaus išlipimo įspėjimo funkcija išlaikys paskutinę pasirinktą nuostatą.

Įspėjimo būdai

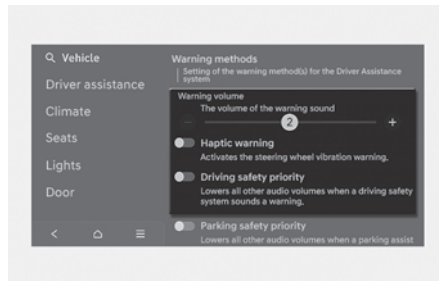

Įspėjimo būdus galima nustatyti, kai transporto priemonė įjungta.

- **Warning Volume:** norėdami pakeisti įspėjimo garsumą, informacijos ir pramogų sistemos „Settings“ (nuostatų) meniu pasirinkite **Settings > Vehicle > Driver assistance > Warning methods > Warning volume**.

Net jei nustatysite įspėjimo garsumą iki „0“, įspėjimo garsinis signalas skambės ties garso lygiu, nustatytu ties padala „1“ (jei yra).

- **Haptinis įspėjimas:** informacijos ir pramogų sistemos nustatymų meniu pasirinkite **Settings > Vehicle > Driver assistance > Warning methods > Haptic warning**, kad nustatytumėte taktilinį įspėjimą (jei yra).
- **Vairavimo saugos prioritetas:** informacijos ir pramogų sistemoje pasirinkite **Settings > Vehicle > Driver assistance > Warning methods > Driving safety priority**.

Jei pasirinkta parinktis **Driving safety priority**, automobilis sumažina visų kitų garsų garsumą, kai skamba įspėjamieji garsiniai signalai, kad būtų užtikrintas saugus vairavimas.

i Informacija

- Jei pakeisite įspėjimo būdus, gali pasikeisti kitų pagalbinių vairuotojo sistemų įspėjimo būdai.
- Jei išjungsite taktilinį įspėjimą, kai įspėjimo garsumas yra „0“, įsijungs įspėjimo garsumas ir bus nustatytas lygiui „2“.
- Jei įspėjimo garsumą nustatysite į „0“, kai taktilinis įspėjimas išjungtas, įsijungs taktilinis įspėjimas.
- Jei automobilis paleidžiamas pakartotinai, įspėjimo būdai išsaugos paskutinį nustatymą.
- Atsižvelgiant į transporto priemonės specifikaciją, „Settings“ (nuostatų) meniu gali ir nebūti.

Saugaus išlipimo įspėjimo sistemos naudojimas

Saugaus išlipimo sistemos įspėjimas

Įspėjimas apie susidūrimą išlipant iš transporto priemonės

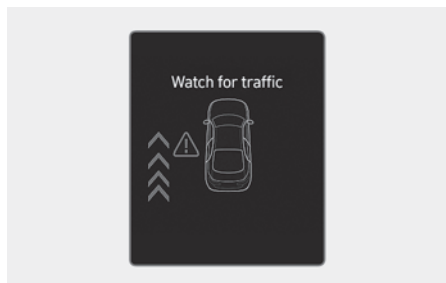
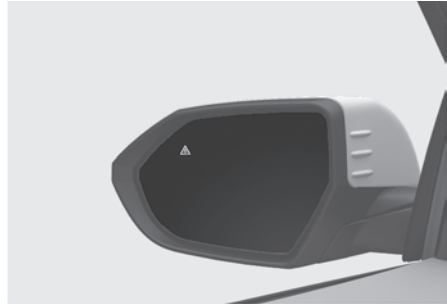

- Aptikus artėjančią transporto priemonę iš galo tada, kai atidaromos durelės, skydelyje pasirodys įspėjamasis pranešimas **Watch for traffic** ir pasigirs garsinis įspėjimas.
- Saugaus išlipimo įspėjimo sistema perspės vairuotoją, kai šio automobilio greitis nesieks 3 km/h (2 mph), o iš paskos artėjančios transporto priemonės greitis bus didesnis nei 6 km/h (4 mph).

ĮSPĖJIMAS

Naudodamiesi saugaus išlipimo įspėjimais, imkitės tokių atsargumo priemonių:

- Saugumo sumetimais nustatymus keiskite saugiai pastatę automobilį.
- Jei rodomas kitos sistemos įspėjamas pranešimas arba sugeneruojamas garsinis įspėjimas, saugaus išlipimo įspėjimas gali būti nerodomas, o garsinis įspėjimas gali būti nesugeneruotas.
- Gali nesigirdėti saugaus išlipimo įspėjimo garso, jei aplinka yra triukšminga.
- Saugaus išlipimo įspėjimas neveikia visose situacijose arba negali apsaugoti nuo visų susidūrimų.
- Saugaus išlipimo įspėjimas gali įspėti vairuotoją vėlai arba neįspėti vairuotojo, atsižvelgiant į kelią ir važiavimo sąlygas. Visada patikrinkite transporto priemonės aplinką.
- Vairuotojas ir keleiviai yra atsakingi dėl nelaimingų atsitikimų, kurie įvyksta išlipant iš automobilio. Prieš išlipdami iš automobilio visada patikrinkite aplinką.

i Informacija

- Išjungus variklį, saugaus išlipimo įspėjimo funkcija veikia apie 3 minutes, tačiau tuoj pat išsijungia, kai durys užrakinamos.
- Vaizdai ir spalvos prietaisų skydelyje gali skirtis priklausomai nuo skydelio tipo ar jame pasirinktos temos.

Saugaus išlipimo įspėjimo sistemos veikimo sutrikimai ir apribojimai

Saugaus išlipimo įspėjimo sistemos veikimo sutrikimai

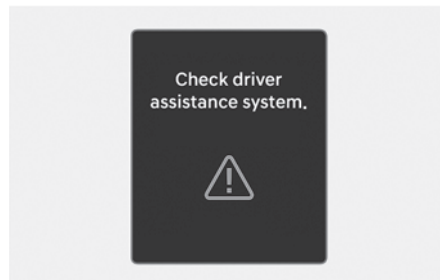

Kai saugaus išlipimo įspėjimo sistema netinkamai veikia, skydelyje kelioms sekundėms pateikiamas įspėjamas pranešimas **Check Driver Assistance system** ir skydelyje pradeda šviesti pagrindinę įspėjamoji lemputė (). Jei tai nutinka, rekomenduojame, kad automobilį patikrintų įgaliotasis HYUNDAI atstovas.

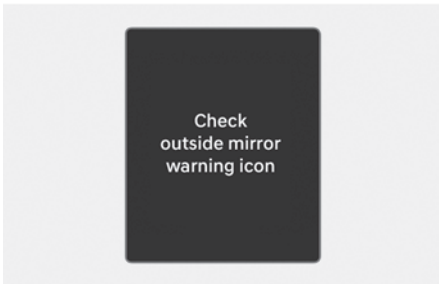

Kai išorinio galinio veidrodėlio įspėjamoji lemputė neveikia tinkamai, skydelyje pasirodys įspėjamasis pranešimas „**Check outside mirror warning icon**“ ir jame švies pagrindinė įspėjamoji lemputė (△). Jei tai nutinka, rekomenduojame, kad automobilį patikrintų įgaliotasis HYUNDAI atstovas.

Saugaus išlipimo įspėjimo sistema išjungta

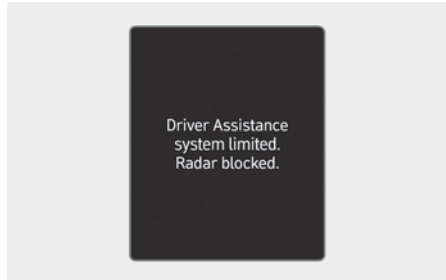

Kai ant užpakalinio buferio aplink galinio kampinio radarą ar jutiklį yra pašalinių medžiagų, pavyzdžiui sniegas ar lietus, arba kai montuojama priekaba ar laikiklis, tai gali sumažinti aptikimo efektyvumą ir laikinai apriboti arba išjungti Saugaus išlipimo įspėjimą.

Jei taip atsitiktų, prietaisų skydelyje kelias sekundes bus rodomas įspėjamasis pranešimas „**Driver Assistance system limited. Radar blocked.**“

Pašalinus pašalines medžiagas, atkabinus priekabą ir pan. bei vėl automobiliui, saugaus išlipimo įspėjimo sistema veiks tinkamai.

Jei pašalinus kliūtis saugaus išlipimo įspėjimo sistema tinkamai neveikia, rekomenduojame patikrinti automobilį įgaliotoje HYUNDAI atstovybėje.

ĮSPĖJIMAS

- Net jei saugus išlipimo įspėjimasis pranešimas skydelyje nerodomas, saugaus išlipimo įspėjimas gali tinkamai neveikti.
- Gali būti, kad saugaus išlipimo įspėjimo funkcija negalės tinkamai veikti toje vietoje (pavyzdžiui, atviroje vietovėje), kurioje iškart įjungus automobilį neaptinkama jokių objektų arba kai aptikimo jutiklis iškart po automobilio įjungimo užblokuojamas pašalinėmis medžiagomis.

PERSPĖJIMAS

Išjunkite saugaus išlipimo įspėjimą, kad prikabintumėte ar atkabintumėte priekabą, transportą ar kitą priedą. Kai baigsite, įjunkite saugaus išlipimo įspėjimą.

Saugaus išlipimo įspėjimo sistemos apribojimai

Toliau nurodytomis aplinkybėmis saugaus išlipimo įspėjimo sistema gali tinkamai neveikti arba gali pradėti netikėtai veikti:

- Išlipti iš transporto priemonės, kur apaugę medžiai ar žolė
- Išlipti iš transporto priemonės, kur šlapias kelias
- Artėjančios transporto priemonės greitis yra labai didelis arba labai mažas

i Informacija

Išsamesnės informacijos apie galinio kampo radaro apribojimus rasite šio skyriaus skirsnyje „Pagalbinė susidūrimo aklojoje zonoje išvengimo sistema (BCA)“.

ĮSPĖJIMAS

- Saugus išlipimo įspėjimas gali neveikti tinkamai, jei ją trikdo stiprios elektromagnetinės bangos.
- Įjungus automobilį arba jei galinio kampo radarai yra paleidžiami, saugaus išlipimo įspėjimas gali neveikti apie 3 sekundes.
- Jei automobilis išjungiamas ir vėl paleidžiamas kai radaras uždengtas arba veikia netinkamai, būsena išlieka nepakitusi. Todėl saugaus išlipimo įspėjimo sistema gali veikti netinkamai.

Rankiniu būdu valdoma greičio ribojimo sistema (MSLA)

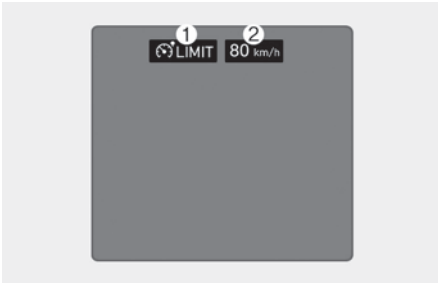

- (1) Greičio apribojimo indikatorius
- (2) Nustatytas greitis

Jei nenorite viršyti tam tikro greičio, galite nustatyti greičio ribą.

Jei viršijate nustatytą greičio ribą, įsijungs Rankinis greičio ribojimo pagalbininkas (mirksės nustatytas greitis ir skambės garsinis signalas), kuri veiks tol, kol automobilio greitis sumažės iki nustatytos ribos.

Rankiniu būdu valdomos greičio ribojimo sistemos veikimas

Greičio ribojimo nustatymas

1. Paspauskite ir palaikykite pagalbos vairuotojui (☺) mygtuką važiuodami norimu greičiu. Prietaisų skydelyje bus rodomas greičio ribojimo indikatorius (LIMIT).

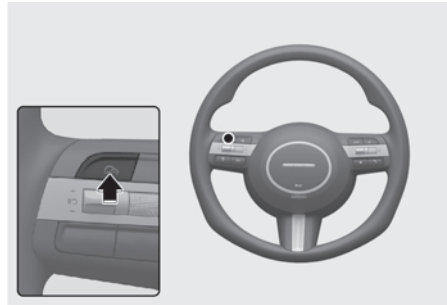

2. Paspauskite jungiklį „+“ aukštyn arba „-“ žemyn ir atleiskite, kai automobilis važiuos pageidaujamu greičiu.

Paspauskite jungiklį „+“ aukštyn arba „-“ žemyn ir palaikykite. Iš pradžių greitis padidės arba sumažės iki artimiausio 5 kartotinio skaičiaus (10 kartotinio skaičiaus km/h), o paskui padidės arba sumažės 10 km/h (5 mylių per valandą).

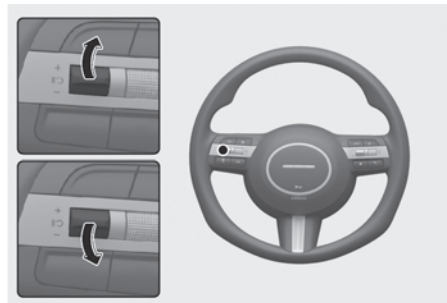

3. Skydelyje bus rodomas nustatytas greičio apribojimas.

Jei norite važiuoti didesniu greičiu, nei nustatytas greičio apribojimas, spauskite akceleratoriaus pedalą už pasipriešinimo taško, kad suaktyvintumėte perjungimo į žemesnę pavarą funkciją.

Pradės mirksėti nustatytas greitis ir skambės garsinis signalas, kol automobilio greitis sumažės iki nustatytos ribos.



i Informacija

- Kai akceleratoriaus pedalas nepaspaudžiamas už slėgio taško, transporto priemonės greitis išliks greičio ribose.
- Vykdam starto funkciją gali būti girdimas spragtelėjimas, kai nuspaudžiamas akceleratoriaus pedalas už slėgio taško.

Laikinas rankiniu būdu valdomos greičio ribojimo sistemos veikimo pristabdymas



Norėdami laikinai pristabdyti greičio ribojimą, paspauskite jungiklį (II). Nustatytas greičio ribojimas bus anuliuotas, tačiau greičio ribojimo indikatorius (LIMIT) lieka šviesti.

Rankiniu būdu valdomos greičio ribojimo sistemos tęsimas

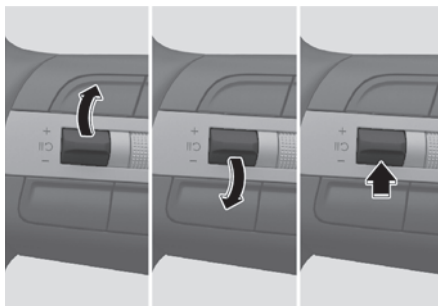

Norėdami vėl įjungti rankiniu būdu valdomą greičio ribojimo sistemą, kurios veikimas buvo kuriam laikui pristabdytas, naudokite jungiklį „+“, „-“, II.

Jei paspausite jungiklį „+“ aukštin arba „-“ perjungsitė žemyn, transporto priemonės greitis bus nustatytas pagal dabartinį greitį prietaisų skydelyje.

Jei paspausite jungiklį II, automobilis atkurs nustatytą greitį.

Rankiniu būdu valdomos greičio ribojimo sistemos išjungimas

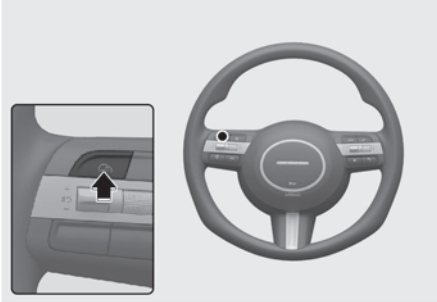

Paspauskite pagalbos vairuotojui (🚗) mygtuką, kad išjungtumėte rankiniu būdu valdomą greičio ribojimo sistemą. Greičio ribojimo indikatorius (S^{LIMIT}) užges.

Visada spauskite vairavimo pagalbininko (🚗) mygtuką, norėdami išjungti rankinę greičio ribotuvo funkciją, kai jos nenaudojate.

⚠️ ĮSPĖJIMAS

Naudodami Rankinę greičio apribojimo pagalbą, imkitės šių atsargumo priemonių:

- Visada nustatykite tokį automobilio greitį, kad neviršytumėte jūsų šalyje leidžiamo greičio.
- Kai rankine ribojamo greičio palaikymo sistema nesinaudojate, laikykite ją išjungtą, kad išvengtumėte netyčinio greičio nustatymo. Patikrinkite, ar greičio ribojimo indikatorius (S^{LIMIT}) nešviečia.
- Rankinis greičio ribotuvus nepakeičia tinkamo ir saugaus vairavimo. Vairuotojas privalo visada važiuoti atsargiai ir būti pasiruošęs nenumatytoms situacijoms. Visada atkreipkite dėmesį į kelio sąlygas.

Išmanioji įspėjimo apie ribojamą greitį sistema (ISLA) (skirta Europai)

📌 Jeigu yra

Išmanioji įspėjimo apie ribojamą greitį sistema naudoja aptiktų kelio ženklų ir navigacijos sistemos informaciją, kad praneštų jums apie greičio apribojimą ir padėtų kelyje jo laikytis.

⚠️ PERSPĖJIMAS

- Išmanioji įspėjimo apie ribojamą greitį sistema gali tinkamai neveikti naudojantis ja kitose šalyse.
- Jei automobilyje naudojama navigacija, navigacijos sistema turi būti reguliariai naujinama, kad išmanioji įspėjimo apie ribojamą greitį sistema tinkamai veiktų.
- Informacijos ir pramogų sistema gali pasikeisti įdiegus naujinimus. Norėdami gauti daugiau informacijos, žr. informacijos ir pramogų sistemos vadovą ir trumpąjį informacinį vadovą.

Aptikimo jutiklis



[A] Priekinio vaizdo kamera
Išsami jutiklio vieta pateikta aukščiau
esančiame paveikslėlyje.

PERSPĖJIMAS

Išsamesnės informacijos apie atsargumo priemonės, susijusias su priekine vaizdo kamera, rasite šio skyriaus skirsnyje „Susidūrimo iš priekio išvengimo pagalbos sistema (FCA) (tik priekinio vaizdo kamera)“.

Išmaniosios įspėjimo apie ribojamą greitį sistemos nuostatos

Greičio ribojimas

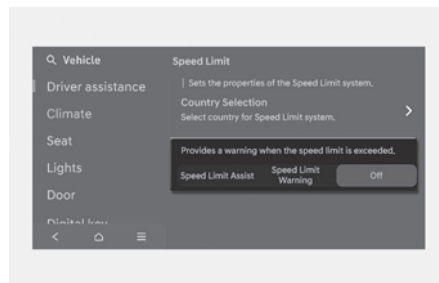

Kai automobilis įjungtas, „Settings“ (nuostatų) meniu **Settings** > **Vehicle** > **Driver assistance** > **Speed limit** pasirinkite, ar norite naudoti kiekvieną funkciją.

- **Country Selection:** kai nenaudojama navigacija, galite rankiniu būdu pasirinkite šalį, kad nustatytumėte greičio apribojimą.
- **Speed Limit Assist:** pasirinkus ribojamo greičio palaikymo funkciją, išmanioji įspėjimo apie ribojamą greitį sistema informuos vairuotoją apie greičio ribojimo ir kitus kelio ženklus. Be to, išmanioji įspėjimo apie ribojamą greitį sistema informuos vairuotoją, kada pakeisti nustatytą greitį rankinėje įspėjimo apie ribojamą greitį sistemoje ir (arba) išmaniojoje greičio palaikymo sistemoje, kad nebūtų viršytas ribojimas.

- **Speed Limit Warning:** išmanioji įspėjimo apie ribojamą greitį sistema informuos vairuotoją apie greičio ribojimą. Be to, išmanioji įspėjimo apie ribojamą greitį sistema įspės vairuotoją, jeigu automobilis viršys ribotą greitį.
- **Off:** išmanioji įspėjimo apie ribojamą greitį sistema išsijungs. Įsiziębs įspėjamoji lemputė 🚫.

⚠️ ĮSPĖJIMAS

- saugumo sumetimais nustatymus keiskite tik saugiai pastatę automobilį.
- Išmanioji greičio ribojimo pagalbinė sistema nepakeičia tinkamo ir saugaus vairavimo. Vairuotojas privalo visada važiuoti atsargiai ir būti pasiruošęs nenumatytoms situacijoms. Visada atkreipkite dėmesį į kelio sąlygas.

Įspėjimo būdai

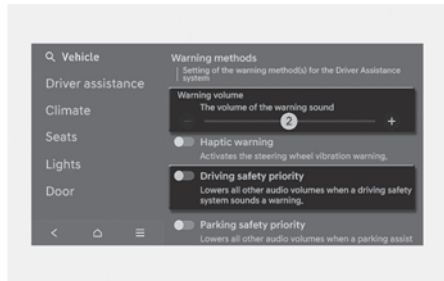

Įspėjimo būdus galima nustatyti, kai transporto priemonė įjungta.

- **Warning Volume:** norėdami pakeisti įspėjimo garsumą, informacijos ir pramogų sistemos „Settings“ (nuostatų) meniu pasirinkite **Settings > Vehicle > Driver assistance > Warning methods > Warning volume**.

Net jei nustatysite įspėjimo garsumą iki „0“, įspėjimo garsinis signalas skambės ties garso lygiu, nustatytu ties padala „1“ (jei yra).

- **Vairavimo saugos prioritetas:** informacijos ir pramogų sistemoje pasirinkite **Settings > Vehicle > Driver assistance > Warning methods > Driving safety priority**.

Jei pasirinkta parinktis **Driving safety priority**, automobilis sumažina visų kitų garsų garsumą, kai skamba įspėjamieji garsiniai signalai, kad būtų užtikrintas saugus vairavimas.

i Informacija

- Jei pakeisite įspėjimo būdus, gali pasikeisti kitų pagalbinių vairuotojo sistemų įspėjimo būdai.
- Jei automobilis paleidžiamas pakartotinai, įspėjimo būdai išsaugos paskutinį nustatymą.
- Atsižvelgiant į transporto priemonės specifikaciją, „Settings“ (nuostatų) meniu gali ir nebūti.

Išmaniosios įspėjimo apie ribojamą greitį sistemos naudojimas

Įspėjimas ir valdymas

Išmanioji įspėjimo apie ribojamą greitį sistema įspės ir valdys automobilį rodydama greičio ribojimą, įspėdama apie viršytą greitį ir keisdama nustatytą greitį.

Greičio ribojimo rodymas



Informacija apie greičio apribojimus rodoma prietaisų skydelyje.

i Informacija

- Kai informacija apie greičio ribojimą kelyje neatpažįstama, pasirodo ženklas „---“. Jei kelio ženklai yra sunkiai atpažįstami, skaitykite skirsnį „Išmaniosios įspėjimo apie ribojamą greitį sistemos apribojimai“.
- Išmanioji įspėjimo apie ribojamą greitį sistema be greičio ribojimo dar pateikia papildomos informacijos apie kelio ženklus. Pateikta papildoma kelio ženklų informacija gali skirtis atsižvelgiant į jūsų šalį.
- Papildomas ženklas, rodomas po greičio ribojimo ženklu, arba lenkimo ribojimo ženklas – sąlygos, kuriomis turi būti laikomasi šių ženklų. Jei papildomas ženklas neatpažįstamas, jis pateikiamas kaip tuščias ženklas.
- Vaizdai ir spalvos prietaisų skydelyje gali skirtis priklausomai nuo skydelio tipo ar jame pasirinktos temos.

Įspėjimas apie viršytą greitį

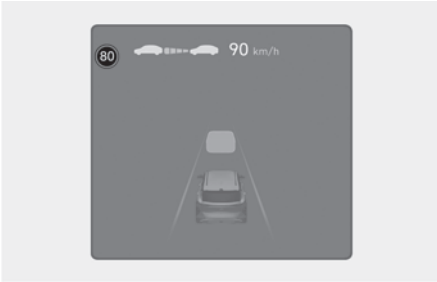

Jeigu važiuojama didesniu greičiu negu rodomas greičio apribojimas, mirksės raudonas greičio ribojimo indikatorius ir skambės garsinis įspėjamasis signalas.

Greičio keitimas

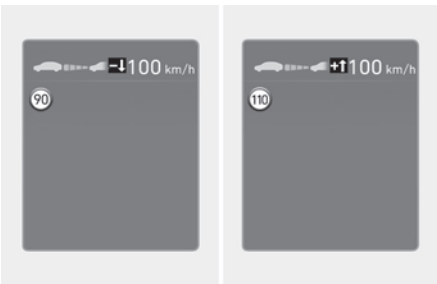

Jeigu greičio ribojimas kelyje pasikeičia veikiant rankiniu būdu valdomai greičio ribojimo pagalbinei funkcijai arba išmaniajai greičio palaikymo funkcijai, rodoma aukštyn arba žemyn nukreipta rodyklė, kuri informuoja vairuotoją, kad reikia keisti nustatytą greitį. Tada vairuotojas gali keisti nustatytą greitį pagal greičio ribojimą, naudodamasis „+“ arba „-“ mygtukais ant vairo.

Automatinio greičio keitimo nustatymas (automobiliams su navigacine sistema)



Pagalbinė rankiniu būdu nustatoma įspėjimo apie ribojamą greitį sistema arba išmanioji pastovaus greičio palaikymo sistema padeda automobiliui pasirinkti greitį pagal greičio apribojimą. Kai pastovus greitis nustatomas toks pat, kaip ir greičio apribojimas, automobilis automatiškai pakoreguoja greitį, jei greičio apribojimas pasikeičia. Funkcija veikia keliuose, kuriuose greičio apribojimas yra 70 km/h (44 mph) arba didesnis. Kai veikia funkcija, pastovus greitis prietaisų skydelyje bus rodomas žalia spalva.

⚠ ĮSPĖJIMAS

- Net ir pakeitus nustatytą greitį pagal kelio greičio apribojimą, automobilis vis dar gali važiuoti didesniu už greičio apribojimą greičiu. Norėdami sumažinti važiavimo greitį, jei būtina, nuspauskite stabdžių pedalą.
- Jeigu greičio ribojimas kelyje yra mažesnis negu 30 km/h (20 mph), nustatyto greičio keitimo funkcija neveikia.
- Išmanioji įspėjimo apie ribojamą greitį sistema naudoja greičio matavimo vienetus, prietaisų skydelyje nustatytus vairuotojo. Jei greičio matavimo vienetas nenustatytas pagal jūsų šalyje naudojamą greičio matavimo vienetą, išmanioji įspėjimo apie ribojamą greitį sistema gali tinkamai neveikti.

i Informacija

- Daugiau informacijos apie rankinę greičio ribojimo pagalbinę sistemą pateikiama šio skyriaus skirsnyje „Rankiniu būdu valdoma greičio ribojimo sistema (MSLA)“.
- Daugiau informacijos apie išmaniosios greičio palaikymo funkcijos veikimą pateikiama šio skyriaus skirsnyje „Išmanioji pastovaus greičio palaikymo sistema (SCC)“.

Išmaniosios įspėjimo apie ribojamą greitį sistemos veikimo sutrikimai ir apribojimai

Išmaniosios įspėjimo apie ribojamą greitį sistemos veikimo sutrikimai

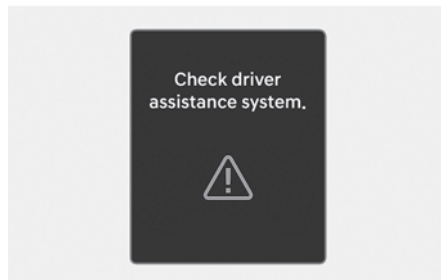

Kai išmanioji įspėjimo apie ribojamą greitį sistema tinkamai neveikia, prietaisų skydelyje kelioms sekundėms pateikiamas įspėjamasis pranešimas **Check Driver Assistance system** ir įsižiebia pagrindinė (Δ) ir greičio apribojimo (\ominus) įspėjamosios lemputės. Jei tai nutinka, rekomenduojame, kad automobilį patikrintų įgaliotasis HYUNDAI atstovas.

Išmanioji įspėjimo apie ribojamą greitį sistema išjungta

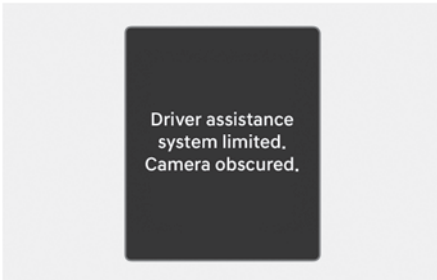

Jei priekinis stiklas, kuriame yra priekinio vaizdo kamera, padengtas pašalinėmis medžiagomis, tokiomis kaip sniegas ar lietus, tai gali sumažinti aptikimo efektyvumą ir laikinai apriboti arba išjungti išmaniają įspėjimo apie ribojamą greitį sistemą. Jei taip atsitiktų, prietaisų skydelyje kelias sekundes bus rodomas įspėjamasis pranešimas „**Driver Assistance system limited. Camera obscured**“ ir įsižiebs greičio ribojimo įspėjamoji lemputė (⊖).

Išmanioji įspėjimo apie ribojamą greitį sistema vėl tinkamai veiks pašalinus sniegą, vandenį ar pašalines medžiagas.

Jei pašalinus kliūtis išmanioji įspėjimo apie ribojamą greitį sistema tinkamai neveikia, rekomenduojame, kad automobilį patikrintų įgaliotasis HYUNDAI atstovas.

⚠ ĮSPĖJIMAS

- Net jei įspėjamasis pranešimas arba įspėjamoji lemputė nerodoma skydelyje, išmanioji įspėjimo apie ribojamą greitį sistema gali tinkamai neveikti.
- Jei automobilis išjungiamas ir vėl paleidžiamas kai kameros yra uždengtos arba veikia netinkamai, veikimo būsena išlieka. Todėl išmanioji įspėjimo apie ribojamą greitį sistema gali tinkamai neveikti.

Išmaniosios įspėjimo apie ribojamą greitį sistemos apribojimai

Toliau nurodytomis aplinkybėmis išmanioji įspėjimo apie ribojamą greitį sistema gali tinkamai neveikti arba gali suveikti be reikalo:

- kelio ženklas užterštas arba neatpažįstamas;
- kelio ženklą sunku pamatyti dėl blogo oro, pavyzdžiui, lietaus, sniego, rūko ir kt.;
- kelio ženklas neaiškus ar apgadintas;
- kelio ženklas yra iš dalies užtemdytas aplinkinių objektų ar šešėlio;
- kelio ženklai neatitinka standarto;
- kelio ženklo tekstas ar paveikslėlis skiriasi nuo standartinio;

- kelio ženklas įrengiamas tarp pagrindinės linijos ir išvažiavimo kelio arba tarp besiskiriančių kelių;
- prie išvažiavimo kelyje įrengtų ženklų nėra papildomų lentelių;
- kelio ženklas pritvirtintas prie kitos transporto priemonės;
- per didelis atstumas tarp automobilio ir kelio ženklų;
- automobilis važiuoja pro šviečiančius kelio ženklus;
- išmanioji įspėjimo apie ribojamą greitį sistema neteisingai atpažįsta kelio ženkluose esančius skaičius ar kitus ženklus kaip greičio apribojimus;
- aptinkamas kelio ženklas, skirtas keliui, šalia kuriuo važiuojate;
- šalia kelio ženklo yra kiti kelio ženklai arba iškabos;
- keli kelio ženklai yra vienas šalia kito;
- neteisingai atpažintas minimalaus greičio apribojimo ženklas;
- kelyje yra minimalaus greičio apribojimo ženklas;
- staiga pasikeičia apšvietimas, pavyzdžiui, įvažiuojant į tunelį ar iš jo išvažiuojant arba važiuojant po tiltu;
- priekiniai žibintai nenaudojami arba silpnas priekinių žibintų ryškumas naktį arba tunelyje;
- kelio ženklus sunku atpažinti dėl saulės šviesos, gatvės žibintų ar artėjančių transporto priemonių atspindžio;
- navigacijos arba GPS informacija pateikta su klaidomis;
- vairuotojas nesilaiko navigacijos nuorodų;
- vairuotojas važiuoja nauju keliu, kuris dar nėra įtrauktas į navigacijos sistemą;
- Priekinio vaizdo kameros matymo lauke trukdo saulės atspindžiai
- važiuojama vingiuotu keliu arba labai dideliu vingiu;
- važiuojama per greičio ribotuvus arba aukštyn ir žemyn arba į kairę ar dešinę ant stačių įkalnių;
- transporto priemonė smarkiai dreba;
- važiuojama naujai nutiestu keliu;
- važiavimo metu atnaujinama navigacijos programinė įranga;
- važiavimo metu navigacija paleidžiama iš naujo.

ĮSPĖJIMAS

- Išmanioji įspėjimo apie ribojamą greitį sistema yra papildoma funkcija, padedanti vairuotojui laikytis greičio apribojimų kelyje. Ji gali nerodyti nustatyto atitinkamo greičio apribojimo arba tinkamai nekontroliuoti važiavimo greičio.
- Visada nustatykite tokį automobilio greitį, kad neviršytumėte jūsų vietovėje leidžiamo greičio.
- Išmanioji įspėjimo apie ribojamą greitį sistema paleidus automobilį arba kol inicijuojama priekinė kamera, gali neveikti 15 sekundžių.

Informacija

Norėdami gauti daugiau informacijos apie priekinio vaizdo kameros apribojimus, skaitykite šio skyriaus skirsnį „Susidūrimo iš priekio išvengimo pagalbos sistema (FCA) (tik priekinio vaizdo kamera)“.

Įspėjimo apie vairuotojo dėmesio sumažėjimą sistema (DAW)

 Jeigu yra

Pagrindinė funkcija

Įspėjimo apie vairuotojo dėmesio sumažėjimą sistema stebi jūsų veiksmus vairavimo metu. Kai vairuotojo dėmesio lygis yra žemiau tam tikros ribos, įspėjimo apie vairuotojo dėmesio sumažėjimą sistema rekomenduoja daryti pertrauką, kad padėtų saugiai vairuoti.

Įspėjimo apie priekyje esančio automobilio pajudėjimą funkcija

Įspėjimu apie priekyje esančios transporto priemonės pajudėjimą vairuotojui pranešama, kai priekyje aptikta transporto priemonė pradeda važiuoti.

Aptikimo jutiklis



[A] Priekinio vaizdo kamera

Vairuojant priekinio vaizdo kamera naudojama kaip aptikimo jutiklis, padedantis nustatyti vairavimo pobūdį ir priekyje esančios transporto priemonės pajudėjimą.

Išsami jutiklio vieta pateikta aukščiau esančiame paveikslėlyje.

PERSPĖJIMAS

- Visada palaikykite geras priekinio vaizdo kameros sąlygas, kad palaikytumėte optimalų Įspėjimo apie vairuotojo dėmesio sumažėjimą sistemos veikimą.
- Norėdami gauti daugiau informacijos apie atsargumo priemones naudojantis priekinio vaizdo kamera, žr. šio skyriaus dalį Susidūrimo iš priekio išvengimo pagalbos sistema (FCA) (tik priekinio vaizdo kamera).

Įspėjimo apie vairuotojo dėmesio sumažėjimą sistemos nustatymai

Įspėjimas apie priekyje esančio automobilio pajudėjimą

Kad galėtumėte naudoti šią funkciją, informacijos ir pramogų sistemoje pasirinkite **Settings > Vehicle > Driver assistance > DAW (Driver Attention Warning)** ir tada įjunkite **Leading vehicle departure alert**.

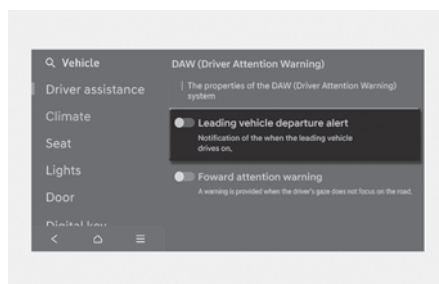

Įjungus **Leading Vehicle Departure Alert**, funkcija informuoja vairuotoją pradėjus judėti transporto priemonei priekyje.

Įspėjimo apie vairuotojo dėmesio sumažėjimą sistemos naudojimas

Pagrindinė funkcija

Pagrindinė įspėjimo apie vairuotojo dėmesio sumažėjimą sistemos paskirtis yra įspėti vairuotoją pranešimu „**Consider taking a break**“, kad padarytų pertrauką.

Padaryti pertrauką

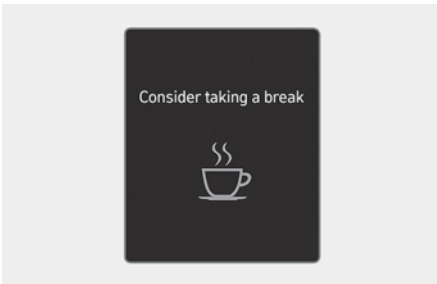

Pasirodo pranešimas **Consider taking a break**, prietaisų skydelyje mirksi įspėjimo apie vairuotojo dėmesio sumažėjimą lemputė (☞) ir skamba garsinis įspėjamasis signalas, nuroydamas vairuotojui, kad reikia pailsėti, kai vairuotojo dėmesio lygis nukrenta žemiau tam tikro lygio.

- Vairuotojo dėmesio įspėjimas nesiūlys daryti pertraukos, kai bendras vairavimo laikas yra trumpesnis nei 4 minučių arba 4 minučių nepraėjo po paskutinės pasiūlytos pertraukos.
- Funkcija **Taking a brake** veikia, kai automobilio greitis yra maždaug 0 km/h (0 mph).

⚠ ĮSPĖJIMAS

Saugumo sumetimais nustatymus keiskite saugiai pastatę automobilį.

⚠ PERSPĖJIMAS

- Įspėjimo apie vairuotojo dėmesio sumažėjimą sistema, atsižvelgdama į vairavimo pobūdį arba įpročius, padaryti pertrauką gali siūlyti, net jei vairuotojas nėra pavargęs.
- Įspėjimo apie vairuotojo dėmesio sumažėjimą sistema yra papildoma funkcija. Jai gali nepavykti nustatyti, kai vairuotojas neatsargiai vairuoja.
- Pavargęs vairuotojas turėtų pailsėti saugioje vietoje, nors vairuotojo perspėjimas nesiūlo pailsėti.

i Informacija

Išsamesnės informacijos apie prietaisų skydelio nustatymus žr. 4 skyriaus dalyje „Prietaisų skydelio ekranas“.

Įspėjimo apie priekyje esančio automobilio pajudėjimą funkcija

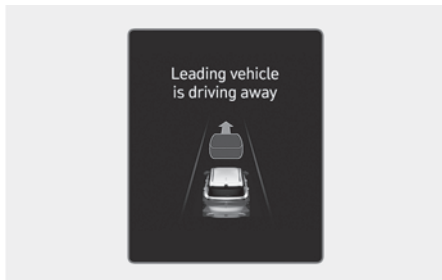

Kai pradeda važiuoti priešais sustojusi transporto priemonė, vairuotojas gaus įspėjimą apie priešais važiuojančios transporto priemonės pajudėjimą iš vietos. Prietaisų skydelyje bus rodomas pranešimas **Leading vehicle is driving away** ir pasigirs garsinis įspėjimas.

⚠ ĮSPĖJIMAS

- Jei rodomas kitos sistemos įspėjamas pranešimas arba sugeneruojamas garsinis įspėjimas, įspėjamas pranešimas apie važiuojančios transporto priemonės pajudėjimą gali būti nerodomas, o garsinis įspėjimas gali būti nesugeneruotas.
- Vairuotojas privalo pats saugiai važiuoti ir valdyti automobilį.

⚠ PERSPĖJIMAS

- Įspėjimas apie priekyje važiuojančios transporto priemonės išvykimą yra papildoma funkcija ir ji gali neįspėti vairuotojo, kai priekinė transporto priemonė išvažiuoja iš sustojimo.
- Prieš pajudėdami visada pažiūrėkite, kas yra prieš automobilį, ir kelio sąlygas.

i Informacija

Vaizdai ir spalvos prietaisų skydelyje gali skirtis priklausomai nuo prietaisų skydelio tipo ar nustatymų meniu pasirinktos temos.

Įspėjimo apie vairuotojo dėmesio sumažėjimą sistemos veikimo sutrikimai ir apribojimai

Įspėjimo apie vairuotojo dėmesio sumažėjimą sistemos veikimo sutrikimai

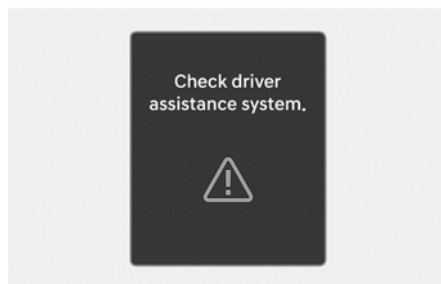

Kai įspėjimo apie vairuotojo dėmesio sumažėjimą sistema tinkamai neveikia, skydelyje kelioms sekundėms pateikiamas įspėjamas pranešimas **Check Driver Assistance system** ir pradeda šviesti pagrindinė (Δ) bei įspėjimo apie vairuotojo dėmesio sumažėjimą sistemos (⚠) įspėjamosios lemputės. Jei tai nutinka, rekomenduojame, kad automobilį patikrintų įgaliotasis HYUNDAI atstovas.

Išjungta įspėjimo apie vairuotojo dėmesio sumažėjimą sistema

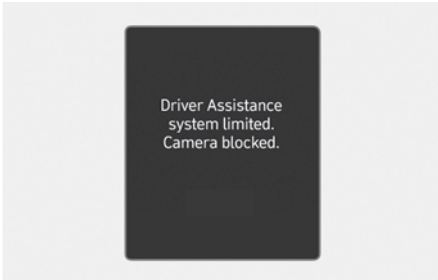

Kai priekinis stiklas, už kurio yra priekinio vaizdo kamera, yra padengtas pašalinėmis medžiagomis, tokiomis kaip sniegas ar lietus, tai gali sumažinti aptikimo efektyvumą ir laikinai apriboti arba išjungti įspėjimą apie vairuotojo dėmesio sumažėjimą. Jei taip atsitiktų, prietaisų skydelyje kelias sekundes bus rodomas įspėjamasis pranešimas „**Driver Assistance system limited. Camera blocked**“ įspėjamasis pranešimas, o prietaisų skydelyje užsidega pagrindinė (▲) bei įspėjimo apie vairuotojo dėmesio sumažėjimą sistemos (⚠) įspėjamosios lemputės. Pašalinus sniegą, vandenį ar pašalines medžiagas, įspėjimo apie vairuotojo dėmesio sumažėjimą sistema veiks tinkamai. Jei pašalinus kliūtis įspėjimo apie vairuotojo dėmesio sumažėjimą sistema neveikia tinkamai, rekomenduojame patikrinti automobilį įgaliotoje HYUNDAI atstovybėje.

⚠ ĮSPĖJIMAS

- Įspėjimo apie vairuotojo dėmesio sumažėjimą sistema gali prastai veikti zonose (pavyzdžiui, atviroje vietovėje), kur įjungus automobilį ji neaptinka jokių objektų.
- Jei automobilis išjungiamas ir vėl paleidžiamas kai kameros yra uždengtos arba veikia netinkamai, veikimo būsena išlieka. Todėl įspėjimo apie vairuotoją dėmesio sumažėjimą sistema gali veikti netinkamai.

Įspėjimo apie vairuotojo dėmesio sumažėjimą sistemos apribojimai

Įspėjimas apie vairuotojo dėmesį gali tinkamai neveikti šiose situacijose:

- Transporto priemonė vairuojama labai agresyviai
- Transporto priemonė tyčia dažnai keičia juostas
- Transporto priemonė valdoma pagalbos vairuotojui sistemos, pavyzdžiui, eismo juostos palaikymo sistemos

Įspėjimo apie priekyje esančio automobilio pajudėjimą funkcija

- Kai transporto priemonė staiga įvažiuoja į eismo juostą

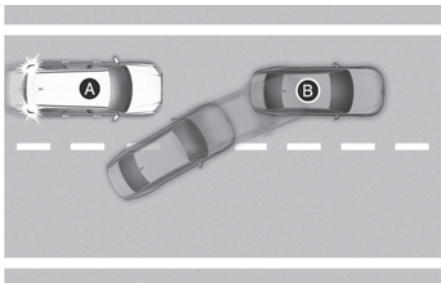
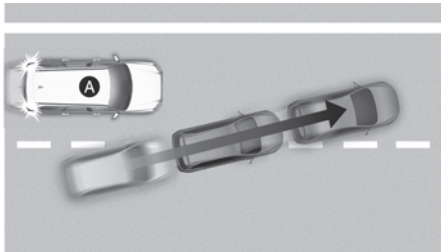

- [A] Jūsų automobilis
[B] Priekyje esanti transporto priemonė

Jei transporto priemonė riedės priešais jūsų automobilį, įspėjimas apie priekyje esančios transporto priemonės pajudėjimą gali neveikti tinkamai.

- Kai priekyje važiuojanti transporto priemonė vairuoja agresyviai

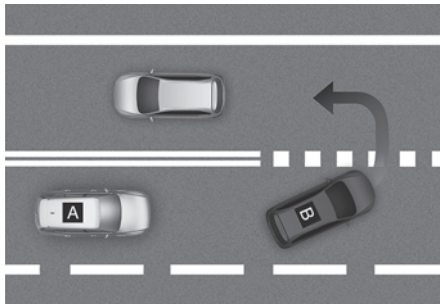

- [A] Jūsų automobilis
[B] Priekyje esanti transporto priemonė

Jei priekyje važiuojanti transporto priemonė staigiai sukasi, pvz.: suka į kairę ar dešinę, daro U formos posūkį ar pan., įspėjimas apie važiuojančios transporto priemonės pajudėjimą gali tinkamai neveikti.

- Kai priekyje esanti transporto priemonė staiga pajuda

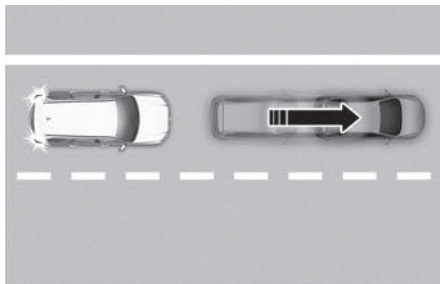

Jei priekyje važiuojanti transporto priemonė staigiai pajuda, įspėjimas apie važiuojančios transporto priemonės pajudėjimą gali tinkamai neveikti.

- Kai pėsčiasis ar dviratis yra tarp jūsų ir priešais važiuojančios transporto priemonės

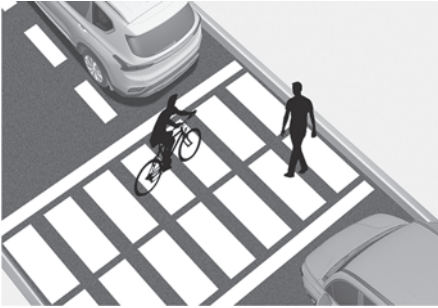

Jei tarp jūsų ir priekyje važiuojančios transporto priemonės yra pėsčiasis (-ieji) ar dviratis (-iai), įspėjimas apie važiuojančios transporto priemonės pajudėjimą gali tinkamai neveikti.

- Esant stovėjimo aikštelėje

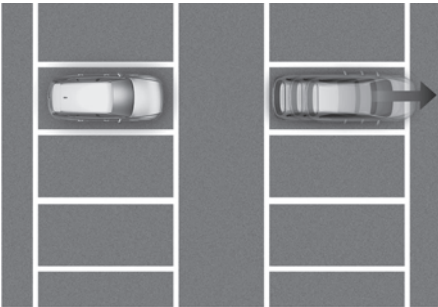

Jei priekyje pastatyta transporto priemonė važiuoja tolyn nuo jūsų, įspėjimas apie važiuojančios transporto priemonės pajudėjimą gali jus įspėti, kad pastatyta transporto priemonė važiuoja.

- Važiuodami automobilių stovėjimo aikštele ar sankryžoje ir kt.

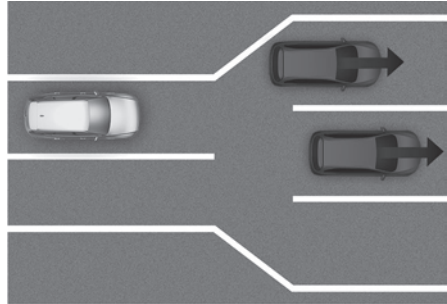

Jei pravažiuosite rinkliavų užtvartą ar sankryžą su daugybe transporto priemonių arba važiuosite ten, kur juostos dažnai sujungiamos ar dalijamos, įspėjimas apie važiuojančios transporto priemonės pajudėjimą gali tinkamai neveikti.

ĮSPĖJIMAS

Įspėjimo apie vairuotojo dėmesio sumažėjimą sistema gali neveikti 15 sekundžių po automobilio paleidimo arba įjungus priekinio vaizdo kamerą.

Informacija

Norėdami gauti daugiau informacijos apie atsargumo priemones naudojantis priekinio vaizdo kamera, žr. šio skyriaus dalį Susidūrimo iš priekio išvengimo pagalbos sistema (FCA) (tik priekinio vaizdo kamera).

Įspėjimas apie vairuotojo dėmesio į kelią sumažėjimą (FAW)

 jeigu yra

Įspėjimas apie priekyje važiuojantį vairuotoją naudojant salone esančią kamerą padeda išvengti vairuotojo išsiblašymo vairuojant, įjungiant garsinį įspėjimą ir įspėjamąją lemputę.

Aptikimo jutiklis

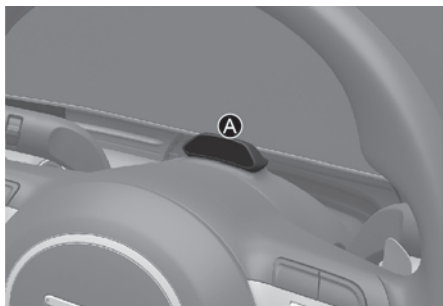

[A] Kamera salone

Norėdami sužinoti išsamią jutiklio vietą, žiūrėkite į aukščiau esantį paveikslėlį.

PERSPĖJIMAS

Kad perspėjimo Įspėjimas apie priekį funkcija veiktų optimaliai, visada prižiūrėkite, kad salone esanti kamera būtų geros būklės.

Įspėjimo apie pavojų iš anksto nustatymai

Įspėjimas apie vairuotojo dėmesio į kelią sumažėjimą

Kai automobilis užvestas, informacijos ir pramogų sistemos nustatymų meniu pasirinkite **Settings > Vehicle > Driver assistance > DAW (Driver Attention Warning) > Forward attention warning**, kad nustatytumėte, ar norite naudoti kiekvieną funkciją.

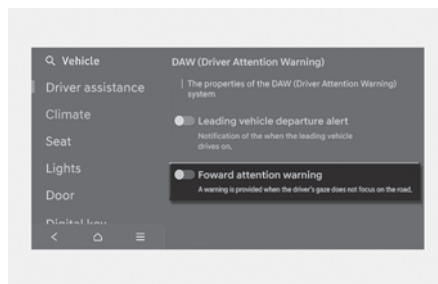

Jei įjungta funkcija **Forward attention warning**, ši funkcija įspėja vairuotoją, kai vairuotojo žvilgsnis nėra sutelktas į kelią.

Įspėjimo apie vairuotojo dėmesio į kelią sumažėjimą veikimas

Įspėjimas apie vairuotojo dėmesio į kelią sumažėjimą

Įspėjimo apie vairuotojo dėmesio į kelią sumažėjimą sistema nustato, ar vairuotojo dėmesys yra sutelktas į kelią. Tai priklauso nuo informacijos, pavyzdžiui, kiek laiko vairuotojas žiūri kitur, kiek laiko akys užmerktos ir pan. Jei įspėjimo apie vairuotojo dėmesio į kelią sumažėjimą sistema nusprendžia, kad vairuotojas nedėmesingas, garsinis įspėjimas skamba apie 1 sekundę, o prietaisų skydelyje užsidega įspėjamoji lemputė , kuri šviečia iki bus įvykdytos išjungimo sąlygos.

Įjungiamas įspėjimas:

- Kai važiuojant didesniu nei 20 km/h (12 mph) greičiu vairuotojo žvilgsnis 3 sekundėms nesutelkiamas į kelią.
- Kai važiuojant didesniu nei 20 km/h (12 mph) greičiu vairuotojo dėmesys per 30 sekundžių 10 sekundžių nesutelkiamas į kelią.
- Kai važiuojant didesniu nei 10 km/h (6 mph) greičiu vairuotojo akys užmerktos ilgiau nei 3 sekundes.
- Kai važiuojant didesniu nei 10 km/h (6 mph) greičiu vairuotojo akys užmerktos ilgiau nei 2 sekundes.

Išjungia įspėjimas:

Kai vairuotojas ilgiau nei 2 sekundes nepertraukiamai žiūri į priekį.

Įspėjimas apie vairuotojo mieguistumą ir dėmesio sumažėjimą

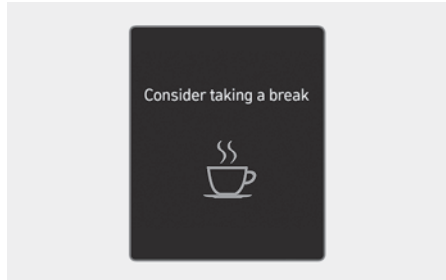

Įspėjimas apie vairuotojo mieguistumą stebi jūsų akis vairuojant. Kai vairuotojo akys nuolat užmerktos arba dažnai nukreiptos ne į priekį, Vairuotojo mieguistumo dėmesio įspėjimas rekomenduoja padaryti pertrauką, kad padėtų saugiai vairuoti. Prietaisų skydelyje rodomas įspėjamasis pranešimas „**Consider taking a break**“ ir šviečia įspėjamoji lemputė , o garsinis įspėjimas skamba iki tenkinamos išjungimo sąlygos.

Įjungiamas įspėjimas:

Kai vairuotojo akys nuolat užmerktos arba dažnai nukreiptos ne į priekį važiuojant didesniu nei 10 km/val. greičiu.

Įsijungia įspėjimas:

Kai vairuotojo žvilgsnis nukreiptas į kelią.

⚠ ĮSPĖJIMAS

Pasirodžius kitos sistemos įspėjimajam pranešimui arba skambant garso signalui, įspėjimo apie vairuotojo dėmesio į kelią sumažėjimą pranešimas gali nebūti rodomas ir garso signalai gali neįsijungti.

⚠ PERSPĖJIMAS

- Įspėjimas apie vairuotojo dėmesio į kelią sumažėjimą gali įspėti vairuotoją, nors dėl vairavimo stiliaus ir vairavimo modelio vairuotojo dėmesys yra sutelktas į kelią.
- Įspėjimo apie vairuotojo dėmesio į kelią sumažėjimą sistema yra papildoma funkcija, kuri gali nenustatyti, ar vairuotojas yra išsiblaškęs.
- Vairuotojas yra atsakingas už saugų vairavimą ir privalo sutelkti dėmesį į kelią.

i Informacija

- Įspėjimo apie vairuotojo dėmesio į kelią sumažėjimą sistema neperduoda įrašytų vaizdo įrašų už automobilio ribų arba nesaugo vaizdo įrašų.
- Įspėjimo apie vairuotojo dėmesio į kelią sumažėjimo pateikimo būdo keisti negalima.

Įspėjimo apie vairuotojo dėmesio į kelią sumažėjimą sistemos veikimo sutrikimai ir veikimo apribojimai

Įspėjimo apie vairuotojo dėmesio į kelią sumažėjimą sistemos veikimo sutrikimai

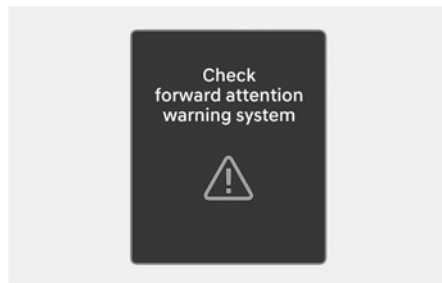

Kai įspėjimo apie vairuotojo dėmesio į kelią sumažėjimą sistema neveikia tinkamai, prietaisų skydelyje kelioms sekundėms pasirodo įspėjimasis pranešimas **Check forward attention warning system**, prietaisų skydelyje užsidega įspėjamoji lemputė  ir pasigirsta įspėjimasis signalas iki įspėjimo apie vairuotojo dėmesio į kelią sumažėjimą sistema pradeda veikti tinkamai. Jei tai nutinka, rekomenduojame, kad automobilį patikrintų įgaliotasis HYUNDAI atstovas.

Įspėjimo apie vairuotojo dėmesio į kelią sumažėjimą sistema išjungta

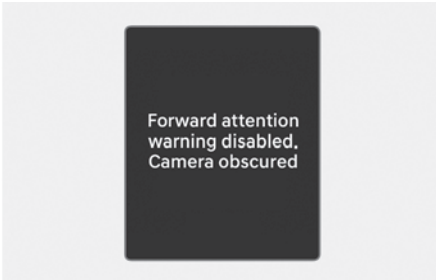

Kai yra objektas tiesiai priešais salono kamerą arba tarp vairuotojo ir kameros tikrą laiką, įspėjimo apie vairuotojo dėmesio į kelią sumažėjimą sistema neveikia tinkamai. Jei taip atsitinka, išjungiamas įspėjimas "**Forward attention warning disabled. Camera obscured.**" Įspėjamasis pranešimas kelias sekundes rodomas prietaisų skydelyje, prietaisų skydelyje užsidega įspėjamoji lemputė  ir pasigirsta įspėjamasis signalas iki įspėjimo apie vairuotojo dėmesio į kelią sumažėjimą sistema pradeda veikti tinkamai.

Jei objektas pašalinamas arba kamera gali aptikti vairuotojo veidą, funkcija veiks įprastai. Jei pašalinus kliūtis įspėjimo apie vairuotojo dėmesio į kelią sumažėjimą sistema veikia netinkamai, rekomenduojame, kad automobilį patikrintų įgaliotasis HYUNDAI atstovas.

! PERSPĖJIMAS

- Nesutrenkite kameros paviršiaus ar srities aplink ją. Jei salono kamera sugadinta, įspėjimo apie vairuotojo dėmesio į kelią sumažėjimą sistema gali neveikti tinkamai.
- Nedėkite nieko ant kameros ar priešais ją kai vairuojate Salono kamera gali veikti netinkamai.
- Valydami kamerą, ją valykite minkšta ir švaria šluoste, kad išvengtumėte kameros objektyvo paviršiaus pažeidimų. Be to, neturėtumėte naudoti aštrių įrankių šalia kameros arba naudoti cheminių medžiagų kamrai valyti.
- Visada užtikrinkite, kad kamera ir sritis aplink ją būtų švari ir sausa.
- Nenaudokite pašalinių objektų, pvz., lipduko, aplink infraraudonųjų spindulių šviesos diodą, esantį šalia kameros.

i Informacija

- Kameroje gali užsidegti dvi raudonos lemputės šiomis sąlygomis:
 - Išorinis ryškumas yra silpnas arba važiuojant naktį
 - Automobilis įvažiuoja į pastatą, pvz., į rūsyje esančią automobilių stovėjimo aikštelę, garažą ar tunelį
 - Yra sulūžęs kameros korpusas

Įspėjimo apie vairuotojo dėmesio į kelią sumažėjimą sistemos veikimo apribojimai

Toliau nurodytomis aplinkybėmis įspėjimas apie vairuotojo dėmesio į kelią sumažėjimą sistema gali tinkamai neveikti arba gali pradėti netikėtai veikti:

- Vairuotojas dėvi akinius nuo saulės, specialius akinius, infraraudonųjų spindulių nepraleidžiančius akinius, šviesą atspindinčius akinius ar akinius su storais stiklais
- Vairuotoja naudoja sunkų akių makiažą (akių kontūrai, tušas, spalvotas makiažo, netikros blakstienos) arba akių papuošalus
- Vairuotojo vaizdą užstoja jo plaukai, skrybėlė ir kt.
- Vairuotojas mirksi arba jo viena akis yra uždengta
- Vairuotojo veidą iš dalies dengia kaukė, šalikas ir kt.
- Dėl iš automobilio išorės krentančios šviesos prasčiau matomas vairuotojas
- Šviesa iš išorės, saulės šviesa ar infraraudonųjų spindulių šviesos diodų šviesa atspindi nuo akinių ar akinių nuo saulės
- Vairuotojas pasuka ar nuleidžia galvą taip, kad veido ar akių kamera nematytų
- Vairuotojas krato galvą aukštyn ir žemyn arba dėl nepalankių eismo sąlygų vairuojant susidaro pernelyg didelė automobilio vibracija
- Vairuotojas netinkamai sėdi vairuotojo sėdynėje, kad nebūtų aptiktas vairuotojo veidas
- Vairuotojas per aukštas arba per žemo ūgio
- Kamerą blokuoja vairuotojo ant vairo laikomos rankos
- Daugiau nei du žmonės vienu metu žiūri į prietaisų skydelį iš vairuotojo sėdynės
- Vairuotojo akys susiaurėjusios, nes juokiasi ar akina saulę
- Neatpažino nuotraukos ar manekeno, kurio dydis panašus į vairuotojo veido dydį
- Automobilyje yra ir kitų prietaisų, naudojančių infraraudonąją šviesą

Aklosios zonos vaizdo stebėjimo sistema (BMW)

Jeigu yra

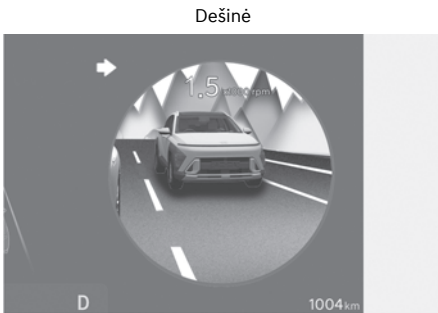

Aklosios zonos vaizdo stebėjimo sistema naudoja plataus matymo kampo kameras, kad būtų rodomos galinės aklosios zonos, kai įjungtas posūkio signalas ir būtų lengviau saugiai pakeisti eismo juostas.

Aptikimo jutiklis



[A] Plataus kampo šoninio vaizdo kamera (kamera yra veidrodėlio apačioje)

[B] Plataus kampo šoninio vaizdo kamera (kamera yra veidrodėlio apačioje)

Norėdami sužinoti tikslią jutiklių vietą, žiūrėkite į aukščiau pateiktą paveikslėlį.

Aklosios zonos vaizdo stebėjimo sistemos nustatymai

Funkcijų nustatymas

Norėdami įjungti aklosios zonos vaizdo stebėjimo sistemą, kai automobilis užvestas, paspauskite **Settings > Vehicle > Driver assistance > Driving safety** ir tada įjunkite **Blind-spot view monitor**.

Aklosios zonos vaizdo monitoriaus naudojimas

Aklosios zonos vaizdo monitorius įsijungs ir išsijungs, kai įjungiamas ir išjungiamas posūkio signalas.

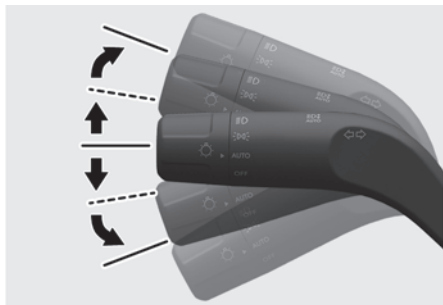

Veikimo sąlygos

Kai įjungiamas kairės arba dešinės pusės posūkio signalas, vaizdas ta kryptimi rodomas prietaisų skydelyje.

Išjungimo sąlygos

- Kai posūkio signalas išjungiamas, prietaisų skydelyje rodomas vaizdas išsijungs.
- Kai įjungiamas pavojaus signalo indikatorius, Aklosios zonos vaizdo monitorius išsijungs, nepriklausomai nuo posūkio signalo būklės.
- Kai prietaisų skydelyje rodomas kitas svarbus įspėjimas, Aklosios zonos vaizdo monitorius gali išsijungti.

Aklosios zonos vaizdo stebėjimo sistemos veikimo sutrikimai

Kai sutrinka aklosios zonos vaizdo stebėjimo sistemos veikimas, mirksi skydelio ekranas arba neįprastai rodomas kameros vaizdas, rekomenduojame patikrinti automobilį įgaliotoje HYUNDAI atstovybėje.

⚠ ĮSPĖJIMAS

- Vaizdas, esantis skydelyje, gali skirtis nuo tikrojo objektų atstumo. Nepamirškite tiesiogiai stebėti, ar automobilio aplinka saugi.
- Kameros lęšis visuomet turi būti švarus. Jei objektyvas yra padengtas pašalinėmis medžiagomis, tai gali neigiamai paveikti kameros veikimą, o aklosios zonos vaizdo ekranas gali tinkamai neveikti.

Pastovaus greičio palaikymo sistema (CC)

 Jeigu yra



- (1) Greičio palaikymo sistemos indikatorius
- (2) Nustatytas greitis

Pastovaus greičio palaikymo sistema leis važiuoti didesniu nei 30 km/h (20 mph) greičiu, nespaudžiant akceleratoriaus pedalo.

Pastovaus greičio palaikymo sistemos naudojimas

Greičio nustatymas

1. Įsibėgėkite iki norimo greičio, kuris turi būti didesnis nei 30 km/h (20 mph)

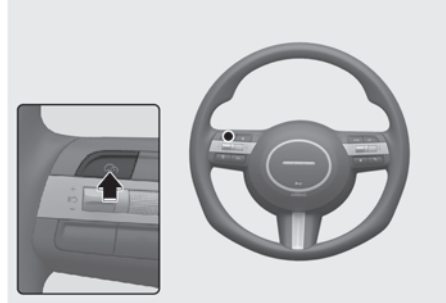

2. Paspauskite Vairavimo padėjėjo mygtuką ties norimu greičiu. Skydelyje užsidsigs nustatytas greičio ir kruizo (CC/CRUISE) indikatorius.
3. Atleiskite akceleratoriaus pedalą. Transporto priemonės greitis išlaikys nustatytą greitį, net nespaudžiant akceleratoriaus pedalo.

i Informacija

- Automobilio greitis gali šiek tiek sumažėti, o nuokalnėje – šiek tiek padidėti.
- Vairuotojo pagalbos mygtuko simbolis gali skirtis priklausomai nuo jūsų pasirinktos transporto priemonės.

Nustatytojo greičio didinimas



- Paspauskite jungiklį +aukštyn ir nedelsdami atleiskite. Kaskart tokiu būdu spustelėjus šį jungiklį palaikomas nustatytasis greitis padidėja 1 km/h (1 mph).
- Paspauskite svirtinį jungiklį aukštyn + ir laikykite nuspaudę, stebėdami nustatomą greitį skydelyje. Nustatytasis greitis iš pradžių padidės iki artimiausio dešimtys (kartotinis iš penkių, jei mph) kartotinio, o po to padidės 10 km/h (5 mph) kaskart, kai jungiklis bus naudojamas tokiu būdu. Atleiskite jungiklį, kai pasieksite pageidaujamą greitį, ir automobilis pagreitis iki šio greičio.

Nustatytojo greičio mažinimas

- Paspauskite jungiklį žemyn - ir nedelsdami atleiskite. Kaskart tokiu būdu spustelėjus šį jungiklį palaikomas nustatytasis greitis sumažėja 1 km/h (1 mph).
- Paspauskite jungiklį „-“ žemyn ir laikykite nuspaudę, stebėdami nustatomą greitį skydelyje. Nustatytasis greitis iš pradžių pamažės iki artimiausio dešimtys (kartotinis iš penkių, jei mph) kartotinio, o po to pamažės 10 km/h (5 mph) kaskart, kai jungiklis bus naudojamas tokiu būdu. Kai pasieksite norimą greitį, svirtinį jungiklį atleiskite.

Laikinas greičio padidinimas

Jei norite laikinai padidinti greitį, kai įjungta pastovaus greičio palaikymo sistema, nuspauskite akceleratoriaus pedalą.

Norėdami grįžti prie nustatyto greičio, nukelkite koją nuo akceleratoriaus pedalo.

Jei paspausite + jungiklį aukštyn arba - perjungsite žemyn, kai greitis padidėjęs, vėl bus nustatytas palaikomas nustatytasis greitis.

Laikinas pastovaus greičio palaikymo sistemos pristabdymas



Greičio palaikymo sistema sustabdyta, kai:

- Nuspaudus stabdžių pedalą.
- Paspauskite **II** jungiklį.
- Pasukite pavarą į N (neutralią).
- Automobilio greitį sumažinus iki mažesnio nei maždaug 30 km/h (20 mph).
- Kai veikia ESC (elektroninė stabilumo kontrolės sistema).
- Rankiniu pavarų perjungimo režimu pažėminus pavarą iki 2pavaros.

Nustatytas greitis bus išjungtas, tačiau kruizo (**CRUISE**) indikatorius išliks.

PASTABA

Jei pastovaus greičio palaikymo sistema pristabdo nenumatytoje situacijoje, rekomenduojame, kad automobilį patikrintų įgaliotasis HYUNDAI atstovas.

Pastovaus greičio palaikymo sistemos tęsimas

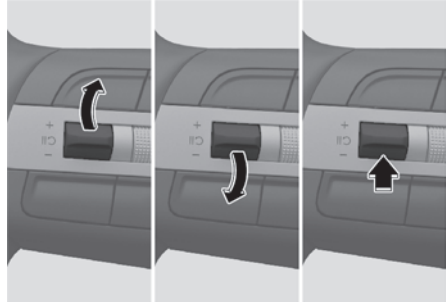

Paspauskite +, - arba **II** jungiklį.

Jei paspausite jungiklį „+“ aukštyn arba „-“ perjungsite žemyn, transporto priemonės greitis bus nustatytas pagal dabartinį greitį prietaisų skydelyje.

Jei paspausite jungiklį **II**, automobilis atkurs nustatytą greitį.

Kad kruizo kontrolė atsistatytų, transporto priemonės greitis turi būti didesnis nei 30 km/h (20 mph).

⚠ ĮSPĖJIMAS

Prieš spausdami jungiklį **II**, patikrinkite eismo sąlygas. Paspaudus jungiklį **II**, važiavimo greitis gali staigiai padidėti arba sumažėti.

Pastovaus greičio palaikymo sistemos išjungimas

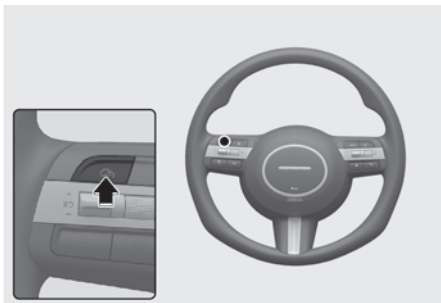

Norėdami išjungti greičio palaikymo sistemą, paspauskite vairavimo pagalbininko mygtuką. Išsijungia pastovaus greičio palaikymo sistemos indikatorius (CRUISE).

Visada paspauskite „Driving Assist“ (pagalba vairuotojui) mygtuką, kad išjungtumėte pastovaus greičio palaikymo sistemą, kai jos nenaudojate.

i Informacija

Jei jūsų transporto priemonėje yra rankinio greičio ribojimo pagalbinė priemonė, paspauskite ir palaikykite važiavimo pagalbininko mygtuką, kad išjungtumėte greičio palaikymo sistemą. Tačiau įsijungs rankinė greičio ribojimo pagalbinė priemonė.

! ĮSPĖJIMAS

Naudodamiesi pastovaus greičio palaikymo sistema, laikykitės šių atsargumo priemonių:

- Visada nustatykite tokį automobilio greitį, kad neviršytumėte jūsų šalyje leidžiamo greičio.
- Norėdami išvengti netyčinio greičio nustatymo, važiavimo greičio palaikymo sistemą laikykite išjungtą. Patikrinkite, ar kruizo (CRUISE) indikatorius išjungtas.
- Kruizo kontrolė nepakeičia tinkamo ir saugaus vairavimo. Vairuotojas privalo visada važiuoti atsargiai, ir visada būti pasiruošęs nenumatytoms situacijoms.
- Visada važiuokite atsargiai, kad išvengtumėte nenumatytų situacijų. Visada atkreipkite dėmesį į kelio sąlygas.
- Nenaudokite greičio palaikymo sistemos, kai gali būti nesaugu automobiliu važiuoti pastoviu greičiu:
 - Važiudami intensyvaus eismo metu arba kai dėl sudėtingų eismo sąlygų sunku važiuoti pastoviu greičiu;
 - Važiuojant šlapiais, apledėjusiais ar apsnigtais keliais
 - Važiuojant kalnuotais ar vingiuotais keliais
 - Važiuojant vėjuotose vietose
 - Kai ribotas matomumas (galbūt dėl blogo oro, pvz., rūko, sniego, lietaus ir smėlio audros)
- Nenaudokite greičio palaikymo sistemos vilkdami priekabą.

Išmanioji pastovaus greičio palaikymo sistema (SCC)

 Jeigu yra

Išmanioji kruizo kontrolė aptinka priekyje važiuojančią transporto priemonę ir padeda palaikyti atstumą tarp priekyje važiuojančios transporto priemonės ir nustatyto greičio.

Greitėjimo pagreitis

Kai išmanioji tempomato kontrolė nusprendžia, kad bandote aplenkti priekyje važiuojančią transporto priemonę, išmanioji tempomato kontrolė padeda pagreitinti greitį.

Aptikimo jutiklis



[A] Priekinio vaizdo kamera

[B] Priekinis radaras

Priekinio vaizdo kamera ir priekinis radaras naudojami kaip aptikimo jutiklis, padedantis aptikti priekyje esančias transporto priemones.

Išsami jutiklio vieta pateikta aukščiau esančiame paveikslėlyje.

PERSPĖJIMAS

Visada palaikykite geros būklės priekinio vaizdo kamerą ir priekinį radarą, kad išlaikytumėte optimalų išmaniosios pastovaus greičio palaikymo sistemos veikimą.

Norėdami gauti daugiau informacijos apie priekinės vaizdo kameros ir priekinio radaro, skaitykite šio skyriaus dalį „Susidūrimo iš priekio išvengimo pagalbos sistema (FCA) (tik priekinio vaizdo kamera)“.

Išmaniosios pastovaus greičio palaikymo sistemos nustatymai

Išmanioji pastovaus greičio palaikymo sistema

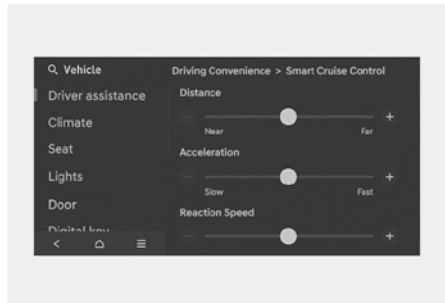

Kai automobilis įjungtas, nustatymų meniu pasirinkite **Settings > Vehicle > Driver assistance > Driving convenience > SCC (Smart Cruise Control)**, kad rankiniu būdu pakeistumėte atstumo, pagreitėjimo ir reagavimo (reakcijos) greičio nustatymus rankiniu būdu.

Įspėjimo būdai

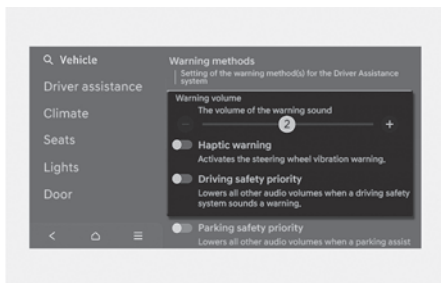

Įspėjimo būdus galima nustatyti, kai transporto priemonė įjungta.

- **Warning Volume:** norėdami pakeisti įspėjimo garsumą, informacijos ir pramogų sistemos „Settings“ (nuostatų) meniu pasirinkite **Settings > Vehicle > Driver assistance > Warning methods > Warning volume**.

Net jei nustatysite įspėjimo garsumą iki „0“, įspėjimo garsinis signalas skambės ties garso lygiu, nustatytu ties padala „1“ (jei yra).

- **Haptinis įspėjimas:** informacijos ir pramogų sistemos nustatymų meniu pasirinkite **Settings > Vehicle > Driver assistance > Warning methods > Haptic warning**, kad nustatytumėte taktilinį įspėjimą (jei yra).

- **Vairavimo saugos prioritetas:** informacijos ir pramogų sistemoje pasirinkite **Settings > Vehicle > Driver assistance > Warning methods > Driving safety priority**.

Jei pasirinkta parinktis **Driving safety priority**, automobilis sumažina visų kitų garsų garsumą, kai skamba įspėjamieji garsiniai signalai, kad būtų užtikrintas saugus vairavimas.

i Informacija

- Jei pakeisite įspėjimo būdus, gali pasikeisti kitų pagalbinių vairuotojo sistemų įspėjimo būdai.
- Jei išjungsite taktilinį įspėjimą, kai įspėjimo garsumas yra „0“, įsijungs įspėjimo garsumas ir bus nustatytas lygiui „2“.
- Jei įspėjimo garsumą nustatysite į „0“, kai taktilinis įspėjimas išjungtas, įsijungs taktilinis įspėjimas.
- Jei automobilis paleidžiamas pakartotinai, įspėjimo būdai išsaugos paskutinį nustatymą.

Išmaniosios pastovaus greičio palaikymo sistemos naudojimas

Veikimo sąlygos

Pagrindinė funkcija

Išmanioji greičio palaikymo sistema veiks, kai atitinka šios sąlygos.

- Pavara yra padėtyje D (važiavimas)
- Jūsų transporto priemonės greitis yra darbinio greičio diapazone
 - 10–200 km/h (5–120 mph): kai priekyje nėra automobilio
 - 0–200 km/h (0–120 mph): kai priekyje yra automobilis
- Įjungta ESC (elektroninė stabilumo kontrolės sistema) arba ABS (stabdžių antiblokavimo sistema)

Išmanioji pastovaus greičio palaikymo sistema neveikia esant šioms sąlygoms.

- Atidarytos vairuotojo durys
- Didelis variklio sūkių dažnis
- Įjungtas stovėjimo stabdys
- ESC (elektroninė stabilumo kontrolės sistema) arba ABS (antiblokavimo sistema) valdo automobilį
- Veikia pagalbinė priekinio susidūrimo išvengimo stabdžių valdymo funkcija

i Informacija

Sustojęs už kitos transporto priemonės, vairuotojas, nuspaudęs stabdžių pedalą, gali įjungti išmaniąją pastovaus greičio palaikymo sistemą.

Pagalbinės greitėjimo valdymo sistemos veikimo sąlygos

Pagalbinė greitėjimo valdymo sistemos lenkiant veikia, kai posūkio rodiklio indikatorius įjungtas į kairę (vairuoti kairiąja kelio puse) arba įjungtas į dešinę (vairuoti dešiniąja kelio puse), kai veikia išmanioji pastovaus greičio palaikymo sistema, ir tenkinamos šios sąlygos:

- Jūsų transporto priemonės greitis yra didesnis nei 60 km/h (40 mph)
- Priešais jūsų automobilį aptinkama transporto priemonė

Pagalbinė greitėjimo valdymo sistemos lenkiant neveikia esant šioms sąlygoms.

- Įjungtas avarinis signalas
- Sumažintas automobilio greitis norint išlaikyti atstumą su priekyje važiuojančia transporto priemone

! ĮSPĖJIMAS

- Kai posūkio rodiklio indikatorius yra įjungtas į kairę (vairuoti kairėje) arba įjungtas į dešinę (vairuoti dešinėje), kol priekyje yra transporto priemonė, automobilis gali laikinai įsibėgėti. Visada atkreipkite dėmesį į kelio sąlygas.
- Nepriklausomai nuo važiavimo krypties jūsų šalyje, pagalbinė greitėjimo lenkiant sistema jūsų šalyje veiks, kai atitiks nustatytos sąlygos. Kai naudojate funkciją skirtingose važiavimo kryptyse, visada patikrinkite kelio sąlygas.

Išmaniosios pastovaus greičio palaikymo sistemos įjungimas

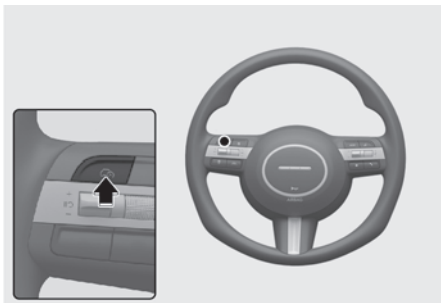

- Norėdami įjungti išmaniają greičio palaikymo sistemą, paspauskite pagalbinės vairavimo funkcijos mygtuką. Greitis bus nustatytas atsižvelgiant į esamą greitį skydelyje.
- Jei priešais jus nėra nė vienos transporto priemonės, nustatytas greitis bus išlaikytas, tačiau jei priešais jus yra transporto priemonė, greitis gali sumažėti išlaikant atstumą iki priekyje esančios transporto priemonės. Jei priekyje važiuojanti transporto priemonė padidina greitį, jūsų transporto priemonė važiuodama pastoviu greičiu įsibėgėja iki nustatyto greičio.

i Informacija

Jei paspaudus pagalbinės vairavimo sistemos mygtuką jūsų automobilio greitis yra 0–30 km/h (0–20 mph), išmaniojo pastovaus greičio palaikymo sistemos greitis bus nustatytas 30 km/h (20 mph).

Automobilio atstumo nustatymas

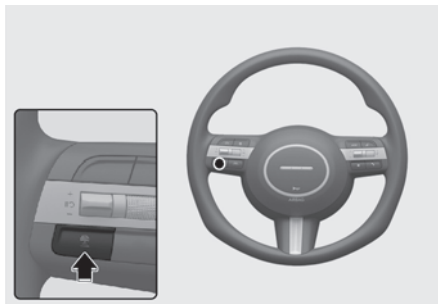

Paspauskite mygtuką kelis kartus, kad pereitumėte per nuotolio nustatymus nuo **Atstumas 4** → **Atstumas 3** → **Atstumas 2** → **Atstumas 1** → **Atstumas 4**.

Jei važiuojate 90 km/h (56 mph) greičiu, gali būti palaikomas toks atstumas:

- 4 atstumas: apie 52,5 m (172 pėd.)
- 3 atstumas: apie 40 m (130 pėd.)
- 2 atstumas: apie 32,5 m (106 pėd.)
- 1 atstumas: apie 25 m (82 pėd.)

i Informacija

Įjungus automobilį arba po laikino išmaniosios pastovaus greičio palaikymo sistemos išjungimo nustatomas paskutinį kartą pasirinktas atstumas.

Nustatytojo greičio didinimas



- Paspauskite jungiklį +aukštyn ir nedelsdami atleiskite. Kaskart tokiu būdu spustelėjus šį jungiklį palaikomas nustatytasis greitis padidėja 1 km/h (1 mph).
- Paspauskite svirtinį jungiklį aukštyn + ir laikykite nuspaudę, stebėdami nustatomą greitį skydelyje. Kaskart tokiu būdu spustelėjus šį jungiklį palaikomas nustatytasis greitis padidėja 10 km/h (5 mph). Atleiskite jungiklį, kai pasieksite pageidaujamą greitį, ir automobilis pagreitės iki šio greičio. Nustatytą greitį galima padidinti iki 200 km/h (120 mph).

ĮSPĖJIMAS

Prieš spausdami jungiklį „+“, patikrinkite eismo sąlygas. Važiavimo greitis gali labai padidėti, kai paspaudžiate ir laikote nuspaustą jungiklį „+“.

Nustatytojo greičio mažinimas

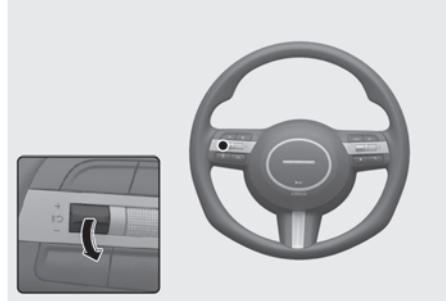

- Paspauskite jungiklį žemyn - ir nedelsdami atleiskite. Kaskart tokiu būdu spustelėjus šį jungiklį palaikomas nustatytasis greitis sumažėja 1 km/h (1 mph).
- Paspauskite jungiklį „-“ žemyn ir laikykite nuspaudę, stebėdami nustatomą greitį skydelyje. Kaskart tokiu būdu spustelėjus šį jungiklį palaikomas nustatytasis greitis sumažėja 10 km/h (5 mph). Kai pasieksite norimą greitį, svirtinį jungiklį atleiskite. Nustatytą greitį galima sumažinti iki 30 km/h (20 mph).

Laikinas išmaniosios pastovaus greičio palaikymo sistemos išjungimas



Norėdami laikinai atšaukti išmaniąją pastovaus greičio palaikymo sistemą, paspauskite jungiklį **II** arba nuspauskite stabdžių pedalą.

Išmaniojo pastovaus greičio palaikymo tęsimas

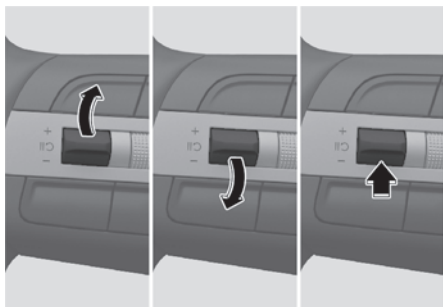

Norėdami toliau naudotis išmaniąja pastovaus greičio palaikymo sistema po jos išjungimo, paspauskite „+“, „-“ arba jungiklį **II**.

Jei paspausite jungiklį „+“ aukštny arba „-“ perjungsitė žemyn, transporto priemonės greitis bus nustatytas pagal dabartinį greitį prietaisų skydelyje.

Jei paspausite jungiklį **II**, automobilis atkurs nustatytą greitį.

⚠️ ĮSPĖJIMAS

Prieš spausdami jungiklį **II**, patikrinkite eismo sąlygas. Paspaudus jungiklį **II**, važiavimo greitis gali staigiai padidėti arba sumažėti.

Išmaniosios pastovaus greičio palaikymo sistemos išjungimas

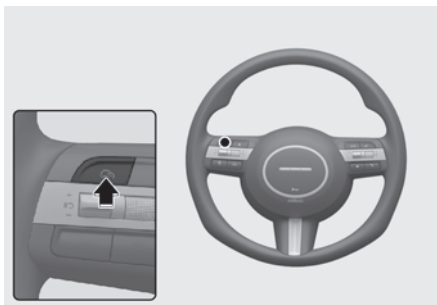

Norėdami išjungti išmaniąją greičio palaikymo sistemą, paspauskite pagalbos vairuojant mygtuką (☺️).

i Informacija

Jei jūsų automobilyje yra rankiniu būdu valdoma greičio ribojimo pagalbinė funkcija, paspauskite ir palaikykite vairavimo pagalbinės sistemos mygtuką (☞), kad išjungtumėte išmaniąją greičio palaikymo sistemą. Tačiau įsijungs rankiniu būdu valdoma greičio ribojimo sistema.

! PERSPĖJIMAS

Tuo pat metu nenaudokite jungiklių ir mygtukų. Išmanioji pastovaus greičio palaikymo sistema gali laikinai tinkamai neveikti.

Ekranas ir valdymo prietaisai

Išmaniosios pastovaus greičio palaikymo sistemos veikimo būseną rodoma prietaisų skydelio vairavimo pagalbinės funkcijos rodytyje. Žr. 4 skyrių „Prietaisų skydelio ekranas“.

Priklausomai nuo funkcijos būsenos, išmanioji pastovaus greičio palaikymo sistema bus rodoma žemiau.

Valdymas

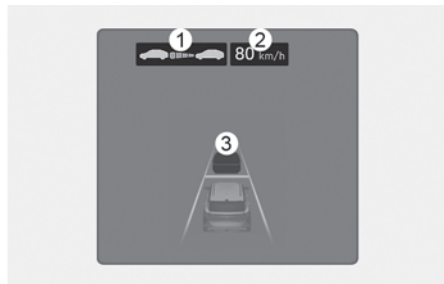

Laikinai atšauktas

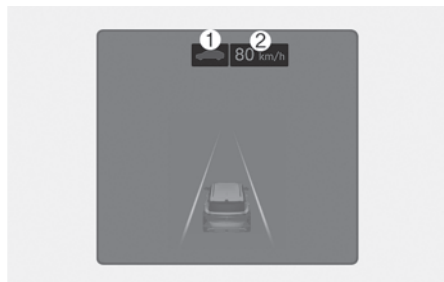

- Kai sistema veikia
 - (1) Nesvarbu ar priekyje yra transporto priemonė ir pasirinktas atstumo lygis
 - (2) Nustatytas greitis
 - (3) Nesvarbu ar priekyje yra transporto priemonė ir tikslinis transporto priemonės atstumas

- Kai laikinai atšaukta
- (1) Jūsų automobilis (pilka)
- (2) Ankstesnis nustatytas greitis(pilka)

i Informacija

- Priekinės transporto priemonės atstumas skydelyje yra rodomas atsižvelgiant į faktinį atstumą tarp jūsų transporto priemonės ir važiuojančios transporto priemonės.
- Tikslinis atstumas gali skirtis atsižvelgiant į transporto priemonės greitį ir nustatytą atstumo lygį. Jei transporto priemonės greitis yra mažas, net jei pasikeitė transporto priemonės atstumas, tikslinio transporto priemonės atstumo pokytis gali būti nedidelis.
- Vaizdai ir spalvos prietaisų skydelyje gali skirtis priklausomai nuo prietaisų skydelio tipo ar nustatymų meniu pasirinktos temos.

Laikinas greičio padidinimas

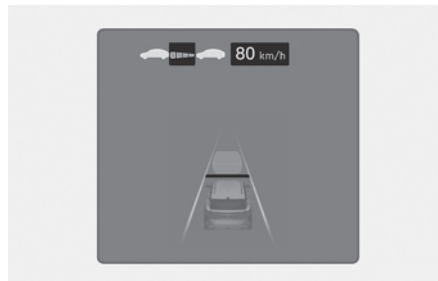

Jei veikiant išmaniajai pastovaus greičio palaikymo sistemai norite laikinai padidinti greitį nekeisdami nustatytos greičio vertės, nuspauskite akceleratoriaus pedalą. Kol spaudžiamas akceleratoriaus pedalas, prietaisų skydelyje mirksi nustatytos greičio vertės, atstumo lygio ir tikslinio atstumo rodmenys.

Tačiau nepakankamai stipriai nuspaudus akceleratoriaus pedalą, automobilio greitis gali sumažėti.

⚠️ ĮSPĖJIMAS

Laikiniai įsibėgėdami būkite atsargūs, nes greitis ir atstumas nėra kontroliuojami automatiškai, net jei priešais jus yra transporto priemonė.

Laikinas išmaniosios pastovaus greičio palaikymo sistemos išjungimas

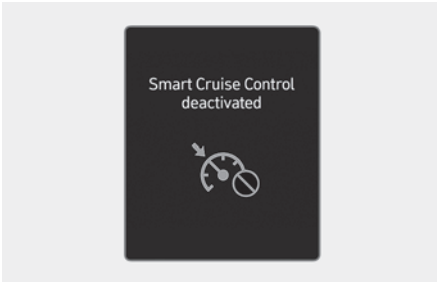

Išmanioji pastovaus greičio palaikymo sistema laikinai automatiškai išsijungia, kai:

- Transporto priemonės greitis yra didesnis nei 210 km/h (130 mph)
- Automobilis yra kuriam laikui sustabdytas
- Akceleratoriaus pedalas kurį laiką nuolat spaudžiamas
- Neįvykdytos išmaniosios pastovaus greičio palaikymo sistemos veikimo sąlygos

Kai išmanioji pastovaus greičio palaikymo sistema automatiškai laikinai išjungiamas, skydelyje pasirodo įspėjamas pranešimas „Smart Cruise Control deactivated“ (išmanioji greičio palaikymo sistema išjungta) (arba „SCC (Smart Cruise Control) Cancelled“) (išmanioji greičio palaikymo sistema atšaukta) ir pasigirsta vairuotoją įspėjantis garsinis signalas.

i Informacija

Kai išmanioji pastovaus greičio palaikymo sistema laikinai išjungiamas automobiliui stovint, kol veikia sistema, gali būti įjungtas EPB (elektroninis stovėjimo stabdys).

! ĮSPĖJIMAS

Laikinai išjungus išmaniąją pastovaus greičio palaikymo sistemą, atstumas iki priekyje važiuojančios transporto priemonės nebus palaikomas. Važiuodami visada žiūrėkite į kelią ir, jei reikia, nuspauskite stabdžių pedalą, kad sumažintumėte savo važiavimo greitį ir išlaikytumėte saugų atstumą.

Neįvykdytos išmaniosios pastovaus greičio palaikymo sistemos veikimo sąlygos

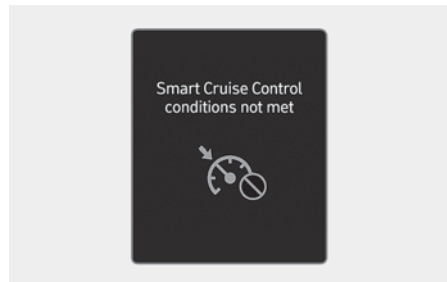

Jei vairavimo pagalbinės funkcijos jungiklis „+“, „-“ arba  naudojamas, kai išmaniosios pastovaus greičio palaikymo sistemos veikimo sąlygos netenkinamos, prietaisų skydelyje pateikiamas pranešimas „Smart Cruise Control conditions not met“ (netenkinamos išmaniosios pastovaus greičio palaikymo sistemos sąlygos) arba „SCC (Smart Cruise Control) conditions not met“ (netenkinamos SCC (išmaniosios pastovaus greičio palaikymo sistemos) sąlygos) ir skamba garsinis signalas.

Eismo situacijoje

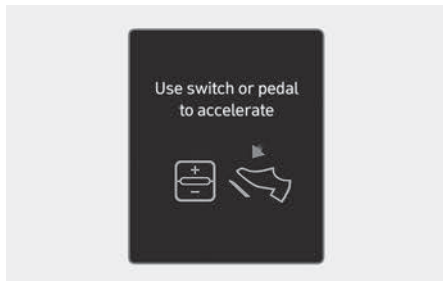

Eisme jūsų automobilis sustos, sustojus priekyje važiuojančiam automobiliui. Be to, pradėjus judėti automobiliui priekyje, jūsų automobilis taip pat pajudės. Be to, transporto priemonei sustojus ir praėjus tam tikram laikui, prietaisų skydelyje pasirodys pranešimas „Use switch or pedal to accelerate“ (pagreitėjimui naudokite jungiklį arba pedalą). Norėdami pradėti važiuoti, nuspauskite akceleratoriaus pedalą arba paspauskite jungiklį „+“, „-“ ar II○.

Įspėjamosios kelio sąlygos priekyje

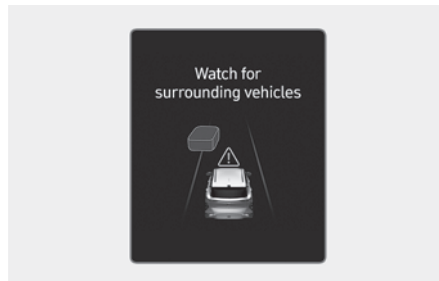

Esant tokiai situacijai, skydelyje pasirodys įspėjamosis pranešimas „Watch for surrounding vehicles“ (Stebėkite aplinkines transporto priemones) ir pasigirs garsinis įspėjimas, įspėjantis vairuotoją apie kelio sąlygas.

- Priekyje esanti transporto priemonė dingsta, kai išmanioji greičio palaikymo sistema išlaiko atstumą su važiuojančia transporto priemone važiuodama mažesniu nei tam tikru greičiu.

⚠ ĮSPĖJIMAS

Visada atkreipkite dėmesį į transporto priemones ar daiktus, kurie gali netikėtai pasirodyti priešais jus, ir prireikus nuspauskite stabdžių pedalą, kad sumažintumėte savo važiavimo greitį ir išlaikytumėte saugų atstumą.

Įspėjimas apie susidūrimą



Veikiant išmaniajai greičio palaikymo sistemai, kai susidūrimo su priekyje esančia transporto priemone rizika yra aukšta, prietaisų skydelyje pasirodys „Collision Warning“ (įspėjimas apie susidūrimą), o garsinis įspėjimas įspės vairuotoją. Važiuodami visada žiūrėkite į kelią ir, jei reikia, nuspauskite stabdžių pedalą, kad sumažintumėte savo važiavimo greitį ir išlaikytumėte saugų atstumą.

⚠ ĮSPĖJIMAS

Šiais atvejais išmanioji pastovaus greičio palaikymo sistema gali neįspėti vairuotojo apie susidūrimą.

- Priekyje esanti transporto priemonė yra arti, arba priekinės transporto priemonės greitis yra greitesnis arba panašus kaip jūsų transporto priemonės
- Priekyje esančios transporto priemonės greitis yra labai lėtas arba ji tuoj sustos
- Akceleratoriaus pedalas nuspaudžiamas iškart po to, kai įjungtą išmanioji pastovaus greičio palaikymo sistema

⚠ ĮSPĖJIMAS

Naudodamiesi išmaniaja pastovaus greičio palaikymo sistema, laikykitės šių atsargumo priemonių:

- Išmanioji pastovaus greičio palaikymo sistema nepakeičia tinkamo ir saugaus vairavimo. Vairuotojas visada privalo pats kontroliuoti greitį ir atstumą iki priekyje važiuojančio automobilio.
- Išmanioji pastovaus greičio palaikymo funkcija gali neatpažinti netikėtų ar staigių situacijų, sudėtingų važiavimo situacijų, todėl visada stebėkite važiavimo sąlygas ir kontroliuokite savo automobilio greitį.
- Norėdami išvengti netyčinio greičio nustatymo, išmaniają greičio palaikymo funkciją laikykitė išjungtą.
- Neatidarykite durų ir nepalikite transporto priemonės, kai veikia išmanioji greičio palaikymo sistema, net jei transporto priemonė yra sustabdyta.
- Visada žinokite pasirinktą greitį ir atstumą.
- Laikykitės saugaus atstumo pagal eismo sąlygas ir automobilio greitį. Jei važiuojant dideliu greičiu atstumas iki kito automobilio yra per mažas, gali įvykti sunki avarija.
- Kai palaikomas atstumas iki priekyje važiuojančios transporto priemonės, priekyje dingus priekinei transporto priemonei, išmanioji pastovaus greičio palaikymo sistema gali akimirksniu padidinti greitį iki nustatytos reikšmės. Visada galvokite apie netikėtas situacijas.

- Automobilio greitis gali sumažėti važiuojant įkalne, o važiuojant nuokalne – padidėti.
- Visada turėkite omenyje situacijas, kai transporto priemonė staiga įsijungia.
- Saugumo sumetimais, kai velkate priekabą ar kitą transporto priemonę, išjunkite išmaniąją greičio palaikymo sistemą.
- Išjunkite išmaniąją pastovaus greičio palaikymo sistemą, kai automobilis velkamas.
- Išmanioji pastovaus greičio palaikymo sistema gali neveikti tinkamai, jei ją trikdo stiprios elektromagnetinės bangos.
- Išmanioji greičio palaikymo sistema negali aptikti kliūties priekyje, o tai gali sukelti susidūrimą. Važiuodami visada būkite dėmesingi, kad išvengtumėte nenumatytų situacijų.
- Dėl dažnai persirikiuojančių priekyje važiuojančių automobilių išmanioji pastovaus greičio palaikymo sistema gali reaguoti lėčiau arba gali sureaguoti į gretimoje eismo juostoje važiuojantį automobilį. Visada važiuokite atsargiai, kad išvengtumėte nenumatytų situacijų.
- Visada stebėkite apie aplinką ir važiuokite saugiai, net jei įspėjimo pranešimas nerodomas arba garsinis įspėjimas neskamba.
- Jei rodomas kitos sistemos įspėjamas pranešimas arba sugeneruojamas įspėjamas garsas, Išmaniosios pastovaus greičio palaikymo sistemos įspėjamas pranešimas gali būti nerodomas, o įspėjamas garsas gali neskambėti.
- Jei APLINKA yra triukšminga, galite neišgirsti įspėjamojo perspėjimo apie susidūrimą išvengimo pagalbos pranešimo signalo.
- Transporto priemonės gamintojas neatsako už jokių vairuotojo padarytus eismo pažeidimus ar avarijas.
- Visada nustatykite tokį automobilio greitį, kad neviršytumėte jūsų vietovėje leidžiamo greičio.

i Informacija

- Užvedus transporto priemonę arba inicializavus priekinę vaizdo kamerą arba priekinį radarą, kelias sekundes gali neveikti „Smart Cruise Control“.
- Kai stabdžiai valdomi išmaniosios pastovaus greičio palaikymo sistemos, galite išgirsti garsą.

Išmaniosios pastovaus greičio palaikymo sistemos veikimo sutrikimai ir apribojimai

Išmaniosios pastovaus greičio palaikymo sistemos veikimo sutrikimai

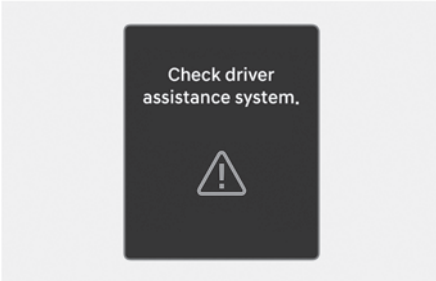

Kai Išmanioji greičio palaikymo sistema neveikia tinkamai, prietaisų skydelyje pasirodo įspėjamasis pranešimas „**Check driver assistance system**“ (patikrinkite juostos saugos sistemą) ir skydelyje pradeda šviesti indikatorius (⚠). Rekomenduojame, kad automobilį patikrintų įgaliotasis HYUNDAI atstovas.

Išmanioji pastovaus greičio palaikymo sistema išjungta

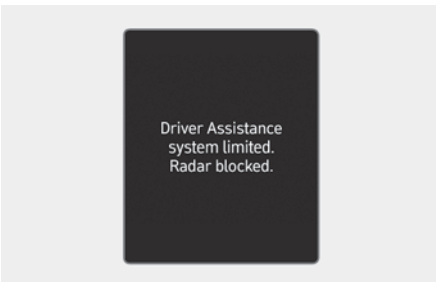

Kai priekinis radaro gaubtas arba jutiklis yra padengtas sniegu, lietumi ar pašalinėmis medžiagomis, tai gali sumažinti aptikimo efektyvumą ir laikinai apriboti ar išjungti išmaniąją pastovaus greičio palaikymo sistemą.

Jei taip atsitiktų, prietaisų skydelyje būtų rodomas įspėjamasis pranešimas **Driver Assistance system limited. Radar blocked**“ (Pagalbos vairuotojui sistema ribota. Radaras uždengtas).

Pašalinus sniegą, vandenį ar pašalines medžiagas, išmanioji pastovaus greičio palaikymo sistema veiks tinkamai.

⚠ ĮSPĖJIMAS

Net jei įspėjamasis išmaniosios pastovaus greičio palaikymo sistemos pranešimas skydelyje nerodomas, sistema gali tinkamai neveikti.

⚠ PERSPĖJIMAS

Gali būti, kad išmanioji greičio palaikymo kontrolės sistema negalės tinkamai veikti ten (pavyzdžiui, atviroje vietovėje), kur įjungus automobilio sistemą ji nieko neaptinka.

Išmaniosios pastovaus greičio palaikymo sistemos apribojimai

Toliau nurodytomis aplinkybėmis išmanioji pastovaus greičio palaikymo sistema gali tinkamai neveikti arba pradėti netikėtai veikti:

- Aptikimo jutiklis arba jo aplinka yra užteršti ar pažeisti
- Plovimo skystis yra nuolat purškiamas arba valytuvus yra įjungtas
- Kameros lęšiui trukdo tamsintas ar plėvele padengtas priekinis stiklas, įskilęs stiklas arba prie stiklo prilipusi pašalinė medžiaga (lipdukas, vabalas ir kt.)
- Ant priekinio stiklo drėgmė nepašalinama ir neužšąla
- Priekinio vaizdo kameros matymo lauke trukdo saulės atspindžiai
- Gatvės šviesa ar artėjančios transporto priemonės žibintai atsispindi ant šlapio kelio paviršiaus, pavyzdžiui, ant kelio esančiose balose
- Temperatūra aplink priekinio vaizdo kamerą yra aukšta arba žema
- Objektas dedamas ant prietaisų skydelio
- Aplinka labai šviesi
- Aplinka yra labai tamsi, pavyzdžiui, tunelyje ir pan.
- Ryškumas keičiasi staiga, pavyzdžiui, įvažiuojant ar išvažiuojant iš tunelio
- Lauko ryškumas yra mažas, o priekiniai žibintai nedega arba nėra ryškūs
- Važiavimas esant stipriam lietaui, sniegui arba tirštam rūkui
- Važiavimas garais, dūmais ar šešėliu
- Aptikta tik dalis transporto priemonės
- Priekyje esančioje transporto priemonėje nėra galinių žibintų, galiniai žibintai išdėstyti neįprastai ir pan.
- Lauko ryškumas yra mažas, o galiniai žibintai nedega arba nėra ryškūs
- Priekyje esanti transporto priemonė iš galo atrodo maža arba neįprasta (pavyzdžiui, pakrypusi, apversta ir pan.)
- Priekinės transporto priemonės prošvaisa yra žema arba aukšta
- Transporto priemonė staiga įsikiša į priekį
- Jūsų transporto priemonė velkama
- Važiuojant tuneliu ar geležiniu tiltu
- Važiuojant netoli vietų, kuriose yra metalo, pvz., arti statybvietsės, geležinkelio ir pan.
- Objektas, atspindintis nuo priekinio radaro, pvz., apsauginis turėklas, netoliese esanti transporto priemonė ir kt.
- Aplink priekinį radarą esantis buferis yra pažeistas, apgadintas arba priekinis radaras yra ne vietoje

- Temperatūra aplink priekinį radarą yra aukšta arba žema
- Važiuojama atvirose vietose, kur mažai transporto priemonių ar statinių (pavyzdžiui, dykuma, pieva, kaimo vietovė ir kt.)
- Priekyje esanti transporto priemonė pagaminta iš medžiagos, kurios neatspindi priekinis radaras
- Važiavimas šalia greitkelio, sankryžos ar rinklių užtvartų
- Važiuoja slidžių paviršiumi dėl sniego, balų, ledo ir pan
- Važiavimas vingiuotu keliu
- Priekyje esanti transporto priemonė aptinkama per vėlai
- Priekyje važiujančią transporto priemonę staigiai kliūdo kliūtis
- Priekyje važiuojanti transporto priemonė staigiai keičia juostą arba staiga sumažina greitį
- Priekyje esanti transporto priemonė yra lenktos formos
- Priekinės transporto priemonės greitis yra greitas arba lėtas
- Kai transporto priemonė yra priekyje, jūsų transporto priemonė keičia juostą mažu greičiu
- Priekyje važiuojanti transporto priemonė yra padengta sniegu
- Nestabilus vairavimas
- Jūs esate žiedinėje sankryžoje, o priekyje važiuojanti transporto priemonė nėra aptinkama
- Jūs nuolat vairuojate ratu
- Važiuojant automobiliu stovėjimo aikštelėse
- Važiavimas per statybų zoną, neasfaltuotais keliais, dalinai asfaltuotu keliu, nelygiu keliu, per greičio mažinimo kalnelius ir kt.
- Važiavimas nuožulniu keliu, vingiuotu keliu ir kt.
- Važiavimas kelkraščiu su medžiais ar gatvių žibintais
- Dėl nepalankių kelio sąlygų važiuojantis automobilis gali labai vibruoti
- Jūsų automobilio aukštis yra žemas arba didelis dėl didelių krovinių, neįprasto padangų slėgio ir kt.
- Važiuojant siauru keliu, apaugusiu medžiais ar krūmais
- Elektromagnetinės bangos gali trukdyti, pavyzdžiui, važiuodami stiprių radijo bangų ar elektros triukšmo zonoje

- **Važiavimas vingiuotu keliu**

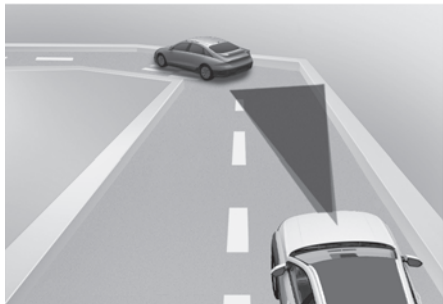

Posūkiuose išmanioji pastovaus greičio palaikymo sistema gali neaptikti transporto priemonės toje pačioje eismo juostoje ir gali įsibėgėti iki nustatyto greičio. Be to, automobilio greitis gali staiga sumažėti netikėtai aptikus priekyje važiuojantį automobilį. Pasirinkite tinkamą nustatytą greitį posūkiuose ir paspauskite stabdžių pedalą arba akceleratoriaus pedalą, atsižvelgiant į važiuojamą kelią ir važiavimo sąlygas.



Jūsų automobilio greitis gali sumažėti dėl gretima eismo juosta važiuojančio automobilio.

Paspauskite akceleratoriaus pedalą ir pasirinkite tinkamą nustatytą greitį. Patikrinkite, ar eismo sąlygos leidžia saugiai naudoti išmaniają pastovaus greičio palaikymo sistemą.

- **Važiavimas nuožulniu keliu**



Važiuojant įkalne ar nuokalne, išmanioji pastovaus greičio palaikymo funkcija gali neaptikti jūsų eismo juosta važiuojančio automobilio, o jūsų automobilio greitis gali padidėti iki nustatyto. Be to, automobilio greitis staiga sumažės netikėtai aptikus priekyje važiuojantį automobilį.

Pasirinkite tinkamą nustatytą greitį įkalnėse ir paspauskite stabdžių pedalą arba akceleratoriaus pedalą, atsižvelgiant į važiuojamą kelią ir važiavimo sąlygas.

• Persirikiuojant



[A] Jūsų automobilis

[B] Juostą keičianti transporto priemonė

Kai transporto priemonė važiuoja į jūsų juostą iš gretimos juostos, jutiklis negali jos aptikti, kol ji nėra jutiklio aptikimo diapazone. Išmanioji greičio palaikymo sistema gali ne iškart aptikti transporto priemonės, kai staigiai keičiasi eismo juostos. Tokiu atveju turite išlaikyti saugų stabdymo atstumą ir, jei reikia, nuspausti stabdžių pedalą, kad sumažintumėte važiavimo greitį ir išlaikytumėte saugų atstumą.

• Situacijos, kai aptikimas yra ribotas

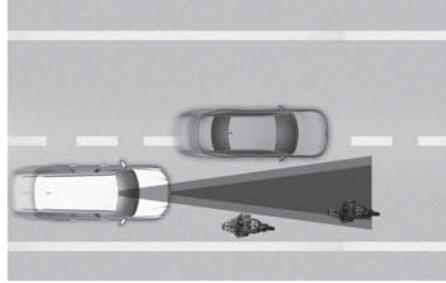

Jutiklis negali aptikti kai kurių transporto priemonių, pėsčiųjų arba gyvūnų jūsų eismo juostoje šiais atvejais:

- Transporto priemonių, krypstančių į vieną pusę
- Lėtai važiuojančių transporto priemonių arba staigiai stabdančių transporto priemonių
- Transporto priemonių, turinčių didesnę prošvaisą, arba transporto priemonės, vežančios krovinius, kurie išsikiša iš transporto priemonės galo
- Transporto priemonių, kurių priekis pakilęs dėl didelių apkrovų
- Transporto priemonių, esančių 2 m (6 pėd.) atstumu nuo automobilio

- Artėjančios transporto priemonės
 - Sustojusių transporto priemonių
 - Transporto priemonių, kurių galinė dalis yra maža, pvz., priekabos
 - Siaurų transporto priemonių, tokių kaip motociklai ar dviračiai
 - Specialios transporto priemonės
 - Gyvūnai ir pėstieji
 - Pakoreguokite savo transporto priemonės greitį, nuspausdami stabdžių pedalą, atsižvelgiant į važiuojamą kelią ir važiavimo sąlygas.
- Pakoreguokite savo transporto priemonės greitį, nuspausdami stabdžių pedalą, atsižvelgiant į važiuojamą kelią ir važiavimo sąlygas. Šiais atvejais jutiklis negali aptikti transporto priemonių esančių prieš jus:
 - Jūs vairuojate savo transporto priemonę
 - Važiavimas siaurais ar smarkiai vingiuotais keliais
 - Kai priešais važiuojanti transporto priemonė dings sankryžoje, jūsų transporto priemonė gali įsibėgėti. Vairuodami visada stebėkite kelio ir važiavimo sąlygas.

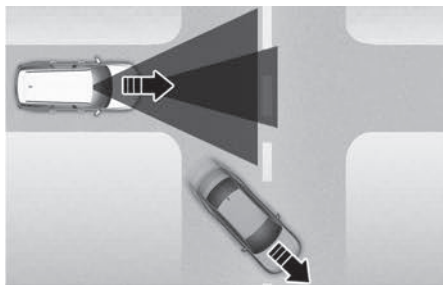

- Kai priešais jus važiuojanti transporto priemonė pasislenka į kitą juostą, išmanioji pastovaus greičio palaikymo sistema gali ne iškart aptikti naujos transporto priemonės, kuri yra jūsų priekyje.

Vairuodami visada stebėkite kelio ir važiavimo sąlygas.

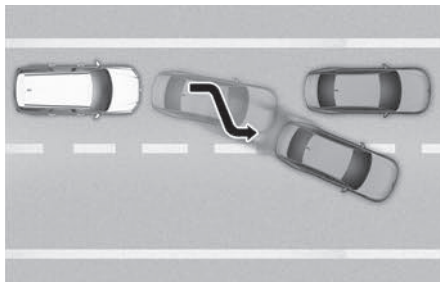

- Kai jūsų automobilis palaiko atstumą iki priekyje važiujančio automobilio, visada stebėkite, ar nėra pėsčiųjų.

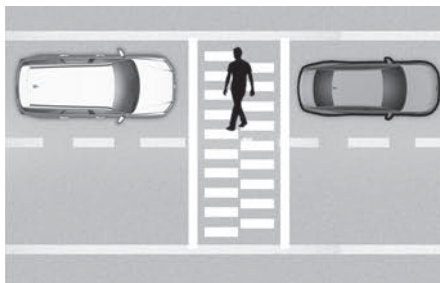

Navigacija pagrįsta išmanioji greičio palaikymo sistema (NSCC)

+ Jeigu yra

Navigacija pagrįsta išmanioji pastovaus greičio palaikymo sistema gali padėti palaikyti važiavimo sąlygas atitinkantį tam tikrą greitį greitkelyje, naudojantis navigacijos sistemos perduodama informacija apie kelio sąlygas išmaniosios pastovaus greičio palaikymo sistemos veikimo metu.

i Informacija

- Navigacija pagrįsta Išmanioji pastovaus greičio palaikymo sistema yra prieinama tik kontroliuojant tam tikrų greitkelių privažiavimo keliu.
 - Tam tikri greitkeliai su ribotais įvažiavimais ir išvažiavimais, leidžiantys nenutrūkstamą didelio greičio eismo srautą. Kontroliuojamuose keliuose leidžiama naudoti tik lengvuosius automobilius ir motociklus.
- Papildomus greitkelius gali išplėsti būsimi navigacijos atnaujinimai.

i Informacija

Navigacija pagrįsta Išmanioji greičio palaikymo sistema veikia magistraliniuose greitkelių (arba greitkeliuose) keliuose ir neveikia sankryžose.

Automatinis sulėtėjimas greitkelio vingyje

Jei transporto priemonės greitis yra didelis, greitkelio zonos automatinio sulėtėjimo funkcija laikinai sumažins automobilio greitį arba apribos pagreitį, kad būtų galima saugiai važiuoti vingiu, remiantis navigacijos pateikiama vingio informacija.

Navigacija pagrįstos išmaniosios pastovaus greičio palaikymo sistemos nustatymai

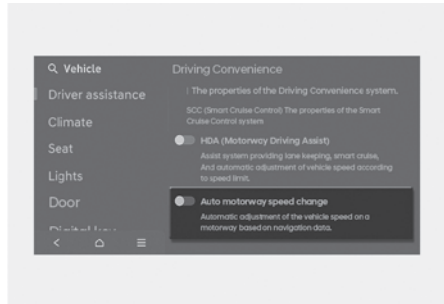

Norėdami įjungti navigacija pagrįstą išmaniąją greičio palaikymo sistemą arba atšaukti šią parinktį, esant įjungtam automobiliui, nustatymų meniu pasirinkite **Settings > Vehicle > Driver assistance > Driving Convenience > Auto motorway speed change**.

i Informacija

Jei kyla problemų, susijusių su navigacija pagrįsta išmaniojo greičio palaikymo sistema, funkcijos negalima nustatyti meniu „Nustatymai“.

Navigacija pagrįstos išmaniosios pastovaus greičio palaikymo sistemos naudojimas

Veikimo sąlygos

Navigacija pagrįsta išmanioji greičio palaikymo sistema yra parengta veikti, jei tenkinamos visos šios sąlygos:

- Veikia išmanioji pastovaus greičio palaikymo sistema
- Važiavimas magistralinių (arba greitkelių) keliais

i Informacija

Daugiau informacijos apie išmaniosios pastovaus greičio palaikymo sistemos naudojimą pateikiama šio skyriaus dalyje „Išmanioji pastovaus greičio palaikymo sistema (SCC)“.

Navigacija pagrįstos išmaniosios greičio palaikymo sistemos ekranas ir valdiklis

Kai veiks Navigacija pagrįsta Išmanioji pastovaus greičio palaikymo sistema, ji skydelyje bus rodoma taip:

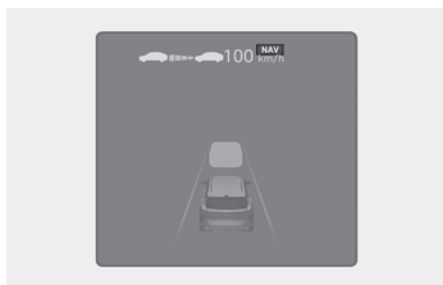

Navigacija pagrįstos išmaniosios greičio palaikymo sistemos budėjimo režimas

Jei tenkinamos veikimo sąlygos, užsidega žalias indikatorius (NAV).

Navigacija pagrįstos išmaniosios pastovaus greičio palaikymo sistemos naudojimas

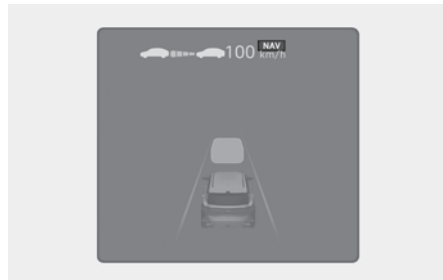

Kai valdomas greitis, mirksi žalia indikatorius lemputė (NAV).

Laikinais atšaukta arba pertraukta vairuotojo

Jei navigacija pagrįsta išmanioji greičio palaikymo sistema negali valdyti automobilio, kai laikinai atšaukiama išmanioji pastovaus greičio palaikymo sistema arba navigacinė sistema ieško kelio, pilkai šviečia indikatorius lemputė (NAV).

Kai vairuotojas nuspaudžia akceleratoriaus pedalą, pradeda baltai mirksėti indikatorius (NAV).

⚠ ĮSPĖJIMAS

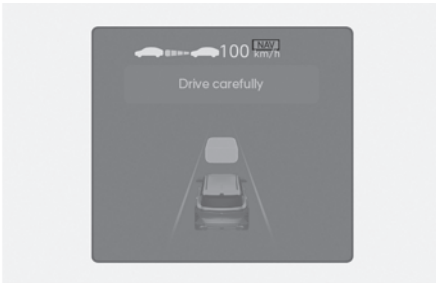

Įspėjamasis pranešimas **Drive carefully** pasirodys šiomis aplinkybėmis:

- Navigacija pagrįsta išmanioji greičio palaikymo sistema nesugeba sulėtinti jūsų transporto priemonės iki saugaus greičio

i Informacija

Vaizdai ir spalvos prietaisų skydelyje gali skirtis priklausomai nuo prietaisų skydelio tipo ar nustatymų meniu pasirinktos temos.

Automatinis sulėtėjimas greitkelio vingyje

- Priklausomai nuo greitkelio, transporto priemonė lėtės, o pravažiuavus kreivę, transporto priemonė įsibėgės iki išmaniojoje pastovaus greičio palaikymo sistemoje nustatyto greičio.
- Transporto priemonės lėtėjimo laikas gali skirtis priklausomai nuo transporto priemonės greičio ir kelio kreivės laipsnio. Kuo didesnis važiavimo greitis, tuo lėtėjimas prasidės greičiau.

Navigacija pagrįsta išmaniosios pastovaus greičio palaikymo sistemos apribojimais

Navigacija pagrįsta išmanioji greičio palaikymo sistema gali netinkamai veikti šiomis aplinkybėmis:

- Navigacija neveikia tinkamai
- Žemėlapių informacija neperduodama dėl neįprasto informacijos ir pramogų sistemos veikimo
- Greičio apribojimas ir kelio informacija navigacijoje nėra atnaujinta
- Žemėlapių informacija ir tikrasis kelias skiriasi dėl GPS duomenų arba žemėlapių informacijos klaidos
- Navigacija ieško maršruto važiuojant
- GPS signalai blokuojami tokiose vietose kaip tunelis
- Kelias, kuris padalijamas į du ar daugiau kelių ir vėl jungiasi
- Vairuotojas nuvažiuoja maršrutą, nustatytą navigacijoje
- Maršrutas iki kelionės tikslo keičiamas arba atšaukiamas iš naujo nustatant navigaciją
- Transporto priemonė įvažiuoja į degalinę ar poilsio zoną
- Veikia „Android Auto“ arba „Car Play“

- Navigacija negali aptikti dabartinės transporto priemonės padėties (pavyzdžiui, greta bendrojo kelio yra aukščiau esančių kelių, įskaitant viadukus, arba šalia yra kitų lygiagrečių kelių)
- Navigacija atnaujinama vairuojant
- Navigacija pradeda iš naujo vairuojant
- Kai kurių atkarpų greičio apribojimas keičiasi atsižvelgiant į kelio situaciją
- Važiavimas statomu keliu
- Važiavimas kontroliuojamu keliu
- Yra prastas oras, gausiai sniega, lyja ir pan.
- Važiuoji keliu, kuris smarkiai vingiuoja

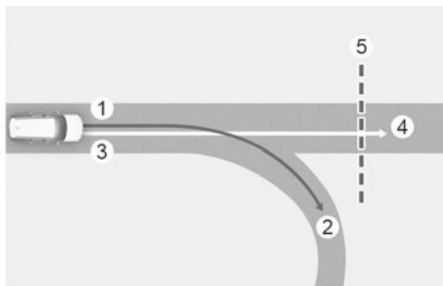

- (1) Nustatomas maršrutas
- (2) Kelio išsišakojimas
- (3) Važiuojamas maršrutas
- (4) Pagrindinis kelias
- (5) Vingiuota kelio atkarpa

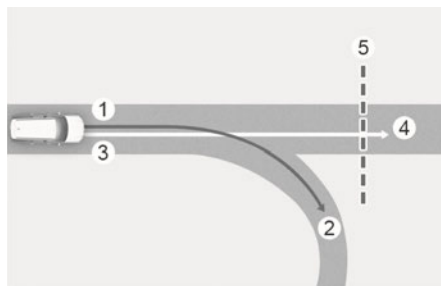

- (1) Nustatomas maršrutas
- (2) Kelio išsišakojimas
- (3) Važiuojamas maršrutas
- (4) Pagrindinis kelias
- (5) Vingiuota kelio atkarpa

- Kai navigacinis maršrutas (pagrindinis kelias) ir važiavimo maršrutas (atšakos linija) skiriasi, automatinė sulėtėjimo greitkelio kelio vingyje funkcija veiks pagal pagrindinio kelio vingio informaciją.
- Kai nuspręsta išvažiuoti iš maršruto įvažiuojant į magistralės sankryžą, automatinė sulėtėjimo greitkelio kelio vingyje funkcija neveikia.

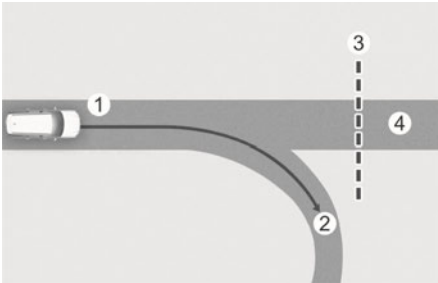

- (1) Važiuojamas maršrutas
 - (2) Kelio išsišakojimas
 - (3) Vingiuota kelio atkarpa
 - (4) Pagrindinis kelias
- Jei navigacijoje nenustatytas tikslas, automatinė sulėtėjimo greitkelio kelio vingyje funkcija veiks pagal pagrindinio kelio kreivės informaciją.
 - Net jei nukrypstate nuo pagrindinio kelio, automatinė sulėtėjimo greitkelio kelio vingyje funkcija gali laikinai veikti dėl greitkelio vingio ruožo informacijos.

⚠ ĮSPĖJIMAS

- Navigacija pagrįsta išmanioji pastovaus greičio palaikymo funkcija yra patogumo funkcija, kuri nepakeičia saugaus vairavimo. Visada žiūrėkite į kelią, vairuotojas privalo išvengti kelių eismo taisyklių pažeidimo.
- Informacija apie navigacijos greičio apribojimus gali skirtis nuo tikrosios informacijos apie greičio apribojimą kelyje. Vairuotojas privalo patikrinti greičio apribojimą realiaje važiavimo kelyje ar eismo juostoje.
- Navigacija pagrįsta išmanioji greičio palaikymo sistema bus automatiškai atšaukta, kai išvažiuosite iš magistralės (arba greitkelio) pagrindinio kelio. Vairuodami visada stebėkite kelio ir važiavimo sąlygas.
- Navigacija pagrįsta išmanioji greičio palaikymo sistema gali neveikti dėl transporto priemonių esančių priekyje ir transporto priemonės važiavimo sąlygų. Vairuodami visada stebėkite kelio ir važiavimo sąlygas.
- Saugumo sumetimais, kai velkate priekabą ar kitą transporto priemonę, išjunkite eismo Navigacija pagrįsta išmanioji greičio palaikymo sistemą.

- Pravažiavus magistralėje (arba greitkelyje) esantį rinkliavų užtvartą, navigacija pagrįsta išmanioji greičio palaikymo sistema veiks pagal pirmąją juostą. Jei įvažiuosite į kitą juostą, gali būti, kad navigacija pagrįsta išmanioji pastovaus greičio palaikymo sistema negalės tinkamai veikti.
- Automobilis greitės, jei vairuotojas paspaus akceleratoriaus pedalą, kai veikia navigacija pagrįsta išmanioji greičio palaikymo sistema, o funkcija nestabdys automobilio. Tačiau nepakankamai stipriai nuspaudus akceleratoriaus pedalą, automobilio greitis gali sumažėti.
- Jei vairuotojas įsibėgėja ir atleidžia akceleratoriaus pedalą, kol veikia navigacija pagrįsta išmanioji greičio palaikymo sistema, transporto priemonė gali nepakankamai sulėtėti arba gali sulėtėti iki saugaus greičio.
- Jei kreivė yra per didelė ar per maža, Navigacija pagrįsta išmanioji greičio palaikymo sistema gali neveikti.

i Informacija

- Laikas gali skirtis tarp navigacijos nurodymų, kai prasideda ir baigiasi navigacija pagrįstos išmaniosios pastovaus greičio palaikymo sistemos veikimas.
- Informacija apie greitį skydelyje ir navigacijoje gali skirtis.
- Net jei važiuojate mažesniu nei išmaniojoje pastovaus greičio palaikymo sistemoje nustatytu greičiu, pagreitį gali apriboti priekyje esančios posūkių atkarpos.
- Jei navigacija pagrįsta išmanioji greičio palaikymo sistema veikia išvažiuojant iš pagrindinio kelio ir įvažiuojant į sankryžą, poilsio vietą ir pan., funkcija gali veikti tam tikrą laiką.
- Lėtėjimas naudojant navigacija pagrįstą išmaniąją pastovaus greičio palaikymo sistemą gali atrodyti nepakankamas dėl kelio sąlygų, pavyzdžiui, nelygios kelio dangos, siaurų juostų ir pan.

Eismo juostų sekimo sistema (LFA)

Jeigu yra

Eismo juostų sekimo sistema aptinka kelio ženklinį ir (arba) priekyje važiuojančią transporto priemonę ir palaiko automobilį eismo juostos viduryje.

Aptikimo jutiklis



[A] Priekinio vaizdo kamera

Priekinio vaizdo kamera naudojama kaip aptikimo jutiklis, skirtas aptikti kelio juostų ženklus ir priekyje esančias transporto priemones.

Išsamį jutiklio vietą pateikta aukščiau esančiame paveikslėlyje.

PERSPĖJIMAS

Norėdami gauti daugiau informacijos apie atsargumo priemones naudojantis priekinio vaizdo kamera, žr. šio skyriaus dalį Susidūrimo iš priekio išvengimo pagalbos sistema (FCA) (tik priekinio vaizdo kamera).

Važiavimo eismo juostos viduriu pagalbos sistemos nustatymai

Įspėjimo būdai

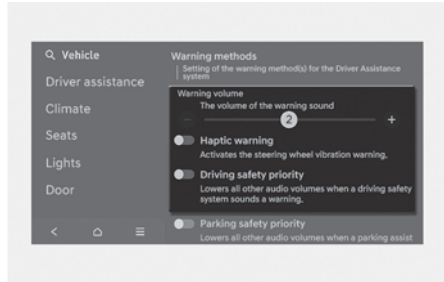

Įspėjimo būdus galima nustatyti, kai transporto priemonė įjungta.

- **Warning Volume:** norėdami pakeisti įspėjimo garsumą, informacijos ir pramogų sistemos „Settings“ (nuostatų) meniu pasirinkite **Settings > Vehicle > Driver assistance > Warning methods > Warning volume**.

Net jei nustatysite įspėjimo garsumą iki „0“, įspėjimo garsinis signalas skambės ties garso lygiu, nustatytu ties padala „1“ (jei yra).

- **Haptinis įspėjimas:** informacijos ir pramogų sistemos nustatymų meniu pasirinkite **Settings > Vehicle > Driver assistance > Warning methods > Haptic warning**, kad nustatytumėte taktilinį įspėjimą (jei yra).
- **Vairavimo saugos prioritetas:** informacijos ir pramogų sistemoje pasirinkite **Settings > Vehicle > Driver assistance > Warning methods > Driving safety priority**.

Jei pasirinkta parinktis **Driving safety priority**, automobilis sumažina visų kitų garsų garsumą, kai skamba įspėjamieji garsiniai signalai, kad būtų užtikrintas saugus vairavimas.

i Informacija

- Jei pakeisite įspėjimo būdus, gali pasikeisti kitų pagalbinių vairuotojo sistemų įspėjimo būdai.
- Jei išjungsite taktilinį įspėjimą, kai įspėjimo garsumas yra „0“, įsijungs įspėjimo garsumas ir bus nustatytas lygiui „2“.
- Jei įspėjimo garsumą nustatysite į „0“, kai taktilinis įspėjimas išjungtas, įsijungs taktilinis įspėjimas.
- Jei automobilis paleidžiamas pakartotinai, įspėjimo būdai išsaugos paskutinį nustatymą.
- Atsižvelgiant į transporto priemonės specifikaciją, „Settings“ (nuostatų) meniu gali ir nebūti.

Važiavimo eismo juostos viduriu pagalbos sistemos naudojimas

Eismo juostų sekimo sistemos įjungimas / išjungimas



Užvedę automobilį, trumpai paspauskite ant vairo esantį vairavimo juostos palaikymo mygtuką, kad įjungtumėte juostų laikymosi asistentą. Prietaisų skydelyje užsidega pilka arba žalia indikatorius lemputė (☺).

Dar kartą paspauskite mygtuką, kad išjungtumėte funkciją.

Eismo juostų sekimo sistema



Jei priekyje aptinkama transporto priemonė ir (arba) abi eismo juostos linijos, o jūs automobiliu važiuojate lėčiau nei 200 km/h (120 mph) greičiu, prietaisų skydelyje šviečia žalias indikatorius (☺) ir pagalbiniė eismo juostų sekimo sistema vairuodama padės automobilį išlaikyti eismo juostoje.

PERSPĖJIMAS

Jei sistema vairo nevaldo, mirksi baltas indikatorius (☹), tada jo spalva pasikeičia į pilką.

Įspėjimas apie atitrauktas nuo vairo rankas

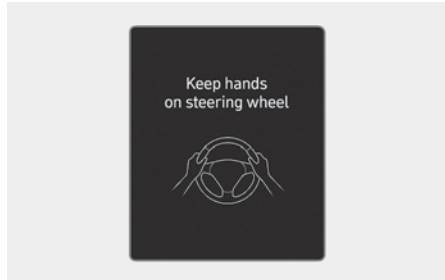

Vairuotojui kelias sekundes atitraukus rankas nuo vairo, pasirodo įspėjamasis pranešimas **Keep hands on the steering wheel** ir periodiškai skamba garsinis signalas.

Pirmas lygmuo: įspėjamasis pranešimas
Antrasis lygmuo: įspėjamasis pranešimas (raudonas vairas) ir garsinis įspėjimas

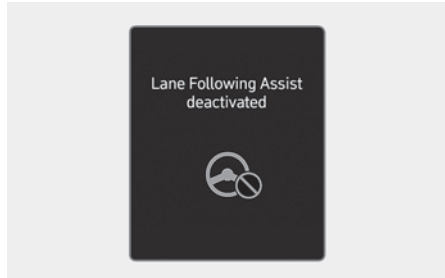

Jei vairuotojas vis dar nelaiko rankų ant vairo po įspėjimo apie išjungimą, pasirodo įspėjamasis pranešimas **Lane Following Assist deactivated** ir eismo juostų sekimo sistema bus automatiškai išjungta.

⚠ ĮSPĖJIMAS

- Vairas negali būti asistuojamas, jei vairas laikomas labai tvirtai arba vairą laikoma tam tikru laipsniu.
- Važiavimo juostos viduriu pagalbos sistema neveikia visą laiką. Vairuotojas privalo saugiai vairuoti automobilį ir išlaikyti jį eismo juostoje.
- Atsižvelgiant į kelio sąlygas, įspėjimas apie rankas gali pasirodyti pavėluotai. Važiuodami visada laikykite rankas ant vairo.
- Jei vairas laikomas lengvai jį suėmus, gali pasirodyti įspėjimas apie vairo nelaikymą, nes pagalbinė eismo juostų sekimo sistema gali neužfiksuoti, kad vairuotojas laiko rankas ant vairo.
- Jei prie vairo pritvirtinsite daiktus, įspėjimas gali neveikti tinkamai.

i Informacija

- Išsamesnės informacijos apie prietaisų skydelio nustatymus žr. 4 skyriaus dalyje „Prietaisų skydelio ekranas“.
- Kai aptinkami abu juostų žymėjimai, juostos skydelyje pasikeis iš pilkos į baltą.

Eismo juosta nerasta



Eismo juosta rasta



- Vaizdai ir spalvos prietaisų skydelyje gali skirtis priklausomai nuo prietaisų skydelio tipo ar nustatymų meniu pasirinktos temos.
- Jei kelio juostų žymėjimas neaptiktas, vairo valdymas naudojant Važiavimo eismo juostos viduriu pagalbos sistemą gali būti apribotas priklausomai nuo to, ar transporto priemonė yra priekyje ir važiavimo sąlygų.
- Net jei vairo padėtį padeda palaikyti Važiavimo eismo juostos viduriu pagalbos sistema, vairuotojas gali pats valdyti vairą.
- Vairas gali sunkiau ar lengviau sukstis, kai naudojama Važiavimo eismo juostos viduriu pagalbos sistema.

Eismo juostų sekimo sistemos trikdžiai ir apribojimai

Važiavimo eismo juostos viduriu pagalbos sistemos veikimo sutrikimai

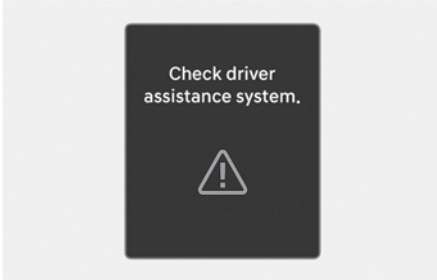

Kai eismo juostų sekimo sistema netinkamai veikia, prietaisų skydelyje kelioms sekundėms pateikiamas įspėjamas pranešimas **Check Driver Assistance system** ir prietaisų skydelyje pradeda šviesti pagrindinė įspėjamoji lemputė (⚠). Jei tai nutinka, rekomenduojame, kad automobilį patikrintų įgaliotasis HYUNDAI atstovas.

Važiavimo juostos viduriu pagalbos sistemos apribojimai

Daugiau informacija apie eismo juostų sekimo sistemos apribojimus ieškokite šio skyriaus dalyje „Eismo juostos palaikymo sistema (LKA)“.

i Informacija

Daugiau informacija apie atsargumo priemones naudojant eismo juostų sekimo sistemą ieškokite šio skyriaus dalyje „Eismo juostos palaikymo sistemos veikimo sutrikimai ir apribojimai“.

Highway Driving Assist (HDA) (Vairavimo greitkelyje pagalbininkas (HDA))

+ Jeigu yra

Vairavimo greitkelyje pagalbinė sistema Highway Driving Assist padeda išlaikyti nustatytą atstumą ir greitį nuo priekyje važiuojančios transporto priemonės važiuojant pagrindiniu greitkelio ruožu ir padeda išcentruoti transporto priemonę eismo juostoje.

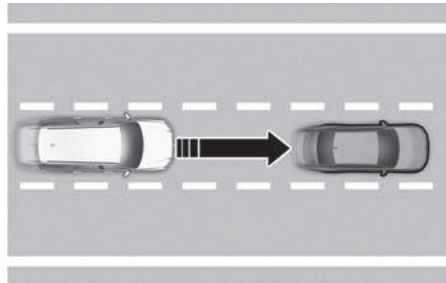

Aptikimo jutiklis



[A] Priekinio vaizdo kamera
[B] Priekinis radaras

Norėdami sužinoti išsamią jutiklio vietą, žiūrėkite į aukščiau esantį paveikslėlį.

⚠ PERSPĒJIMAS

Išsamesnēs informācijas apie aptikimo jutiklių naudojimo atsargumo priemonės pateikiama šio skyriaus skirsnyje „Susidūrimo iš priekio išvengimo pagalbos sistema (FCA) (tik priekinio vaizdo kamera)“.

Pagalbinės vairavimo greitekelyje sistemos nustatymai

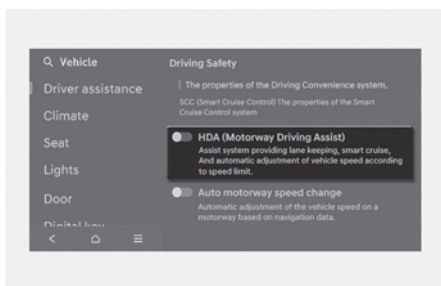

Kai automobilis įjungtas, nustatymų meniu **Settings > Vehicle > Driver assistance > Driving Convenience** pasirinkite, ar norite naudoti šią funkciją.

Jei pasirenkama **“HDA (Motorway Driving Assist)”**, tai padeda išlaikyti atstumą iki priešais važiuojančios transporto priemonės, išlaikyti nustatytą greitį ir automobilį eismo juostos viduryje.

Įspėjimo būdai

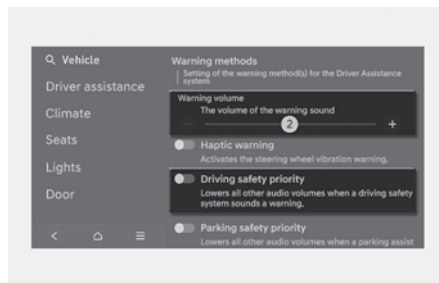

Kai automobilis įjungtas, nustatymų meniu pasirinkite **Settings > Vehicle > Driver assistance > Warning volume**, kad pakeistumėte įspėjimo garsumo lygį.

Net jei įspėjimo garsumas nustatytas kaip „Off“ (išjungta), įspėjimo garsas įspėjimui „Hands-off Warning“ (atitrauktų nuo vairo rankų įspėjimas) skambės tarsi pasirinkus parinktį „Low“ (tylus).

Meniu „Settings“ (nustatymai) pasirinkus **„Driving safety priority“**, pasigirdus įspėjimiesiems garsiniams signalams, automobilis sumažins visų kitų garsų garsumo lygį.

i Informacija

- Jei pakeisite įspėjimo garsumą, gali pasikeisti kitų pagalbinių sistemų vairuotojui įspėjimo garsumas.
- Jei automobilis paleidžiamas pakartotinai, įspėjimo garsumo lygis išsaugos paskutinį nustatymą.
- Priklausomai nuo automobilio specifikacijų, nustatymų meniu gali nebūti.

Pagalbinės vairavimo greittkelyje sistemos naudojimas

Pagrindinė funkcija

Rodoma veikimo būseną

Vairavimo greittkelyje pagalbinės funkcijos veikimo būseną galite matyti škydelyje, pagalbos vairuojant rodinyje. Žr. 4 dalies skyrių Rodinių režimai.

Priklausomai nuo funkcijos būsenos, vairavimo greittkelyje pagalbinė funkcija bus rodoma taip, kaip pavaizduota toliau.

veikimo būseną

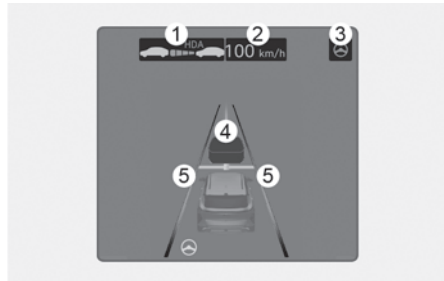

budėjimo režimo būseną

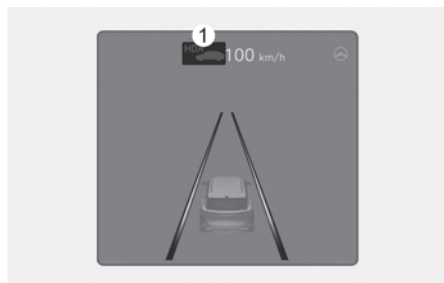

1. Vairavimo greittkelyje pagalbininkas rody pasirinkto atstumo lygų, nesvarbu ar priekyje yra transporto priemonė.
 - Vairavimo greittkelyje pagalbininko indikatorius (HDA)
 - Žalia HDA spalva: veikimo būseną
 - Pilka HDA spalva: budėjimo režimo būseną
 - Balta HDA spalva: nuspausto akceleratoriaus būseną

2. Nustatytas greitis
3. Eismo juostos laikymosi sistemos indikatorius
4. Ar priekyje yra transporto priemonė ir ar pasirinktas atstumas iki transporto priemonės
5. Ar juosta aptinkama, ar ne

i Informacija

- Išsamesnės informacijos apie ekraną rasite šio skyriaus „Išmanioji pastovaus greičio palaikymo sistema (SCC)“ ir „Eismo juostų sekimo sistema (LFA)“ skyriuose.
- Vaizdai ir spalvos prietaisų skydelyje gali skirtis priklausomai nuo prietaisų skydelio tipo ar nustatymų meniu pasirinktos temos.

Pagalbinės vairavimo greittkelyje sistemos naudojimas

Vairavimo greittkelyje pagalbinė sistema veikia tada, kai:

- Kai važiuojama greitkeliu, vairavimo greittkelyje pagalbinė funkcija įjungiama paspaudus pagalbos vairuojant mygtuką
- Veikiant pagalbinės eismo juostos laikymosi funkcijai ir išmaniajai pastovaus greičio palaikymo sistemai, įvažiuojama į pagrindinį greitkelį

Iš naujo paleidus sustojus

Kai veikia Vairavimo greittkelyje pagalbininkas, jūsų transporto priemonė sustos, jei sustos prieš jus esanti transporto priemonė. Be to, jei jūsų transporto priemonė pradės judėti per 30 sekundžių po sustojimo, jūsų transporto priemonė taip pat pradės važiuoti. Be to, automobiliui sustojus ir praėjus 30 sekundžių, skydelyje pasirodys pranešimas **‘Use switch or pedal to accelerate’** (išibėgėjimui naudokite jungiklį arba pedalą). Norėdami pradėti važiuoti, nuspauskite akceleratoriaus pedalą arba paspauskite jungiklį „+“, „-“ ar II .

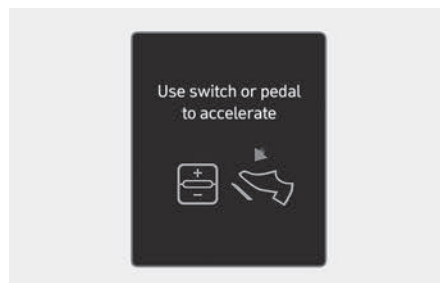

Įspėjimas apie atitrauktas nuo vairo rankas

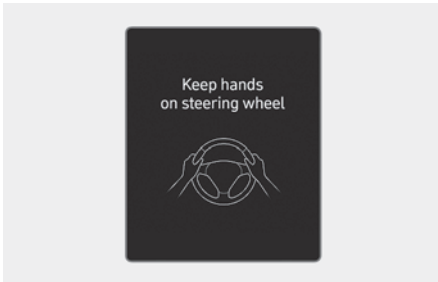

Vairuotojui kelias sekundes atitraukus rankas nuo vairo, pasirodo įspėjamasis pranešimas „**Keep hands on the steering wheel**“ (laikykite rankas ant vairo) ir periodiškai skamba garso signalas.

Pirmas lygmuo: Įspėjamasis pranešimas

Antrasis lygmuo: įspėjamoji žinutė (raudonas vairas) ir garsinis įspėjimas

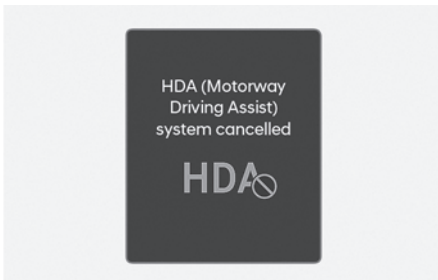

Jei vairuotojas po įspėjimo apie važiavimą vis dar nelaiko rankų ant vairo, pasirodys įspėjimo pranešimas "**HDA(Motorway Driving Assist) system cancelled**" atšauktas ir Eismo juostos pakeitimo asistentas bus automatiškai atšauktas.

Važiavimo greičio ribojimas



Kai pagalbiniė vairavimo greittkelyje sistema atšaukiama pateikus įspėjimą dėl vairo nelaikymo, apribojamas automobilio greitis.

Kai veikia važiavimo greičio ribojimo funkcija, prietaisų skydelyje pasirodo pranešimas „**Driver`s grasp not detected. Speed will be limited**“ (vairuotojo rankos ant vairo neaptiktos. Važiavimo greitis bus ribojamas) ir nepertraukiamai skamba garsinis signalas.

Pagalbinės vairavimo greittkelyje sistemos parengties režimas

Kai išmanioji greičio palaikymo sistema laikinai atšaukiama, vairavimo greittkelyje pagalbiniė funkcija veikia budėjimo režimu. Šiuo metu eismo juostos laikymosi sistema veiks įprastai.

i Informacija

- Važiavimo greičio ribojimo funkcija neleidžia automobiliui važiuoti greičiau kaip 60 km/h (40 mph). Šiuo atveju automobilio greitis sumažinamas dėl priekyje važiuojančios transporto priemonės. Sumažinus automobilio greitį jis automatiškai nedidinamas.
- Važiavimo greičio ribojimo funkcijos išjungimo aplinkybės:
 - Vairuotojas vėl suima vairą
 - Vairuotojas, paspausdamas važiavimo eismo juosta pagalbinės sistemos mygtuką, įjungia eismo juostų sekimo sistemą (/@\\)
 - Kai naudojami jungikliai „+“, „-“ ar II^o arba mygtukas , arba nuspaudžiamas akceleratoriaus ar stabdžių pedalas

Pagalbinės vairavimo greitkelyje greitkelyje sistemos triktys ir apribojimai

Pagalbinės vairavimo greitkelyje sistemos veikimo sutrikimai

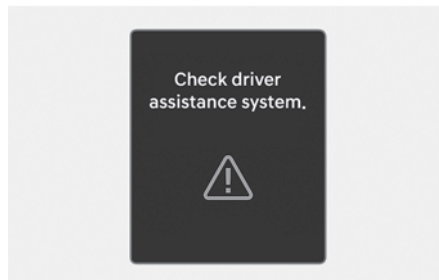

Jeį pagalbos vairuojant greitkelyje sistema veikia prastai, pateikiamas įspėjamasis pranešimas „**Check Driver Assistance system**“ ir skydelyje pradeda šviesti geltonai eismo juostos palaikymo sistemos indikatorius () . Jei tai nutinka, rekomenduojame, kad automobilį patikrintų įgaliotasis HYUNDAI atstovas.

ĮSPĖJIMAS

- Vairuotojas yra atsakingas už transporto priemonės valdymą, kad būtų galima saugiai važiuoti.
- Važiuodami visada laikykite rankas ant vairo.
- Pagalbinė vairavimo greitkelyje sistema yra papildoma funkcija, padedanti vairuotojui vairuoti transporto priemonę. Tai nėra visiškai autonominė vairavimo sistema. Visada patikrinkite kelio sąlygas ir, jei reikia, imkitės atitinkamų veiksmų, kad užtikrintumėte saugų vairavimą.

- Visada žiūrėkite į kelią, vairuotojas privalo išvengti kelių eismo taisyklių pažeidimo. Transporto priemonės gamintojas neatsako už jokių vairuotojo padarytus eismo pažeidimus ar avarijas.
 - Vairavimo greittelyje asistentui gali nepavykti atpažinti visų eismo situacijų. Pagalbinė vairavimo greittelyje sistema dėl apribojimų gali neaptikti susidūrimo pavojaus. Žinokite, kad funkcijos galimybės nėra neribotos. Gali būti, kad nepavyks aptikti klūčių, su kuriomis automobiliui kyla pavojus susidurti, pavyzdžiui, transporto priemonių, motociklų, dviračių, pėsčiųjų arba nenurodytų objektų ar konstrukcijų, pavyzdžiui, apsauginių turėklų, rinkliavos punkto užtvarų ir kt.
 - Vairavimo greittelyje pagalbininkas automatiškai išsijungs šiose situacijose:
 - Važiuojant keliais, kur neveikia pagalbinė vairavimo greittelyje sistema, pavyzdžiui, poilsio zonose, sankryžose ir pan.
 - Navigacija neveikia tinkamai, pavyzdžiui, kai navigacija atnaujinama ar paleidžiama iš naujo
 - Vairavimo greittelyje pagalbininkas gali netyčia veikti arba išsijungti, atsižvelgiant į kelio sąlygas (navigacijos informaciją) ir aplinką.
 - Eismo juostų sekimo asistento funkcija gali būti laikinai išjungta, kai priekinio vaizdo kamera negali tinkamai aptikti juostų arba įjungtas įspėjimas apie vairo nelaikymą rankomis.
 - Gali nesigirdėti įspėjamojo Vairavimo greittelyje pagalbininko garso, jei aplinka yra triukšminga.
 - Jei transporto priemonė važiuoja dideliu greičiu, viršijančiu tam tikrą greitį, jūsų transporto priemonė gali važiuoti į vieną pusę arba nukrypti nuo važiavimo juostos.
 - Saugumo sumetimais, kai velkate priekabą ar kitą transporto priemonę, išjunkite pagalbinę vairavimo greittelyje sistemą.
 - Įspėjimas apie vairo nelaikymą gali pasirodyti anksti ar vėlai, atsižvelgiant į tai, kaip laikomas vairas, ar kelio sąlygas. Važiuodami visada laikykite rankas ant vairo.
 - Saugumo sumetimais prieš pradėdami naudotis Vairavimo greittelyje pagalbininku, perskaitykite vadovą.
 - Vairavimo greittelyje asistentas neveikia, kai automobilis užvedamas arba kai inicijuojami aptikimo jutikliai ar navigacija.
-

Pagalbinės vairavimo greittkelyje sistemos apribojimas

Vairavimo greittkelyje pagalbininkas gali tinkamai neveikti arba neveikti tokiomis aplinkybėmis:

- Žemėlapio informacija ir tikrasis kelias skiriasi, nes navigacija nėra atnaujinta
- Žemėlapio informacija ir tikrasis kelias skiriasi dėl GPS duomenų arba žemėlapio informacijos klaidos
- Informacijos ir pramogų sistema yra perkrauta tuo pačiu metu vykdydama tokias funkcijas kaip maršruto paieška, vaizdo atkūrimas, balso atpažinimas ir kt.
- GPS signalai blokuojami tokiose vietose kaip tunelis
- Vairuotojas pasitraukia iš maršruto arba maršrutas iki kelionės tikslo keičiamas arba atšaukiamas iš naujo nustatant navigaciją
- Transporto priemonė įvažiuoja į degalinę ar poilsio zoną
- Veikia „Android Auto“ arba „Car Play“
- Navigacija negali aptikti dabartinės transporto priemonės padėties (pavyzdžiui, greta bendrojo kelio yra aukščiau esančių kelių, įskaitant viadukus, arba šalia yra kitų lygiagrečių kelių)

i Informacija

Daugiau informacijos apie priekinio vaizdo kameros, priekinio radaro, priekinio kampinio radaro ir galinio kampinio radaro veikimo ribotumus pateikiama šio skyriaus dalyje „Susidūrimo iš priekio išvengimo pagalbos sistema (FCA) (tik priekinio vaizdo kamera)“.

Galinio vaizdo monitorius (RVM)

+ jeigu yra

Galinio vaizdo monitorius rodo plotą už transporto priemonės, kad padėtų jums pastatyti automobilį arba važiuoti atbuline eiga.

Aptikimo jutiklis

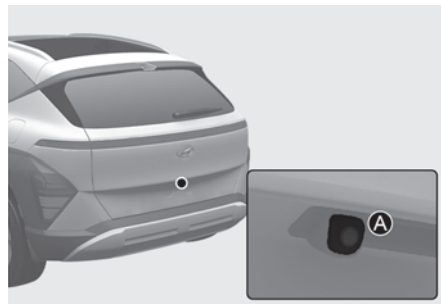

[A] Plataus vaizdo galinė kamera

Norėdami sužinoti išsamią jutiklio vietą, žiūrėkite į aukščiau esantį paveikslėlį.

Galinio vaizdo monitoriaus nuostatos

Įspėjimo būdai

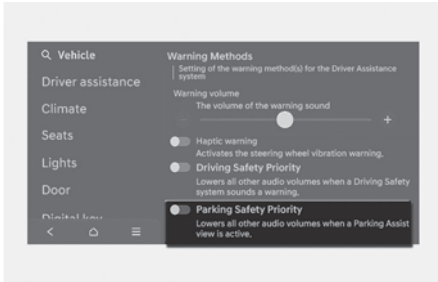

Įspėjimo būdus galima nustatyti, kai transporto priemonė įjungta.

- **Parking safety priority:** informacijos ir pramogų sistemoje pasirinkite **Settings > Vehicle > Driver assistance > Warning methods > Parking safety priority**.

Jei įjungta parinktis **Parking safety priority** ir rodomas statymo pagalbos vaizdas, transporto priemonė sumažina visų kitų garsų garsumą.

i Informacija

- Jei pakeisite įspėjimo būdus, gali pasikeisti kitų pagalbinių vairuotojo sistemų įspėjimo būdai.
- Jei automobilis paleidžiamas pakartotinai, įspėjimo būdai išsaugos paskutinį nustatymą.
- Atsižvelgiant į transporto priemonės specifikaciją, „Settings“ (nuostatų) meniu gali ir nebūti.

Kameros nuostatos

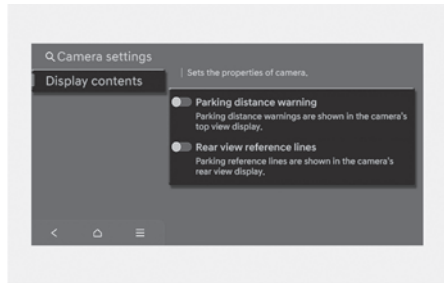

Galinio vaizdo monitoriaus **Display contents** galite pakeisti ekrane paliesdami sąrankos piktogramą (⚙️), kai galinio vaizdo monitorius veikia, arba informacinės ir pramogų sistemos **Settings** meniu pasirinkdami **Driver assistance > Parking safety > Camera settings**, kai variklis įjungtas.

Parinktyje **Display contents**, galite pakeisti **Extended Rear View Monitor** ir **Rear View Parking Lines (Rear view reference lines)** parametrus.

Išplėstinis galinio vaizdo monitorius

Pavarą iš R (atbulinės eigos) padėties perjungus į N (neutraliąją) arba D (važiavimo) padėtį, galinis vaizdas ir toliau rodomas. Galinis vaizdas neberodomas, viršijus tam tikrą greitį.

Galinio vaizdo pagalbinės linijos statant

Pasirinkus **Rear View Parking Lines (Rear view reference lines)**, galinio vaizdo pagalbinės linijos statant ir galinio vaizdo iš viršaus pagalbinės linijos bus rodomos informacijos ir pramogų sistemos ekrano kairėje pusėje.

i Informacija

- Horizontalios galinio vaizdo statymo pagalbinės linijos rodomos 0,5 m (1,6 pėd.), 1 m (3,3 pėd.) ir 2,3 m (7,6 pėd.) atstumu nuo automobilio.
- Horizontalios galinio vaizdo iš viršaus statant automobilį pagalbinės linijos žymi galinio dangčio atidarymo atstumą ir 1,5 m (4,9 pėd.) atstumą nuo automobilio.

Galinio vaizdo monitoriaus naudojimas

Statymo / peržiūros mygtukas

A tipas

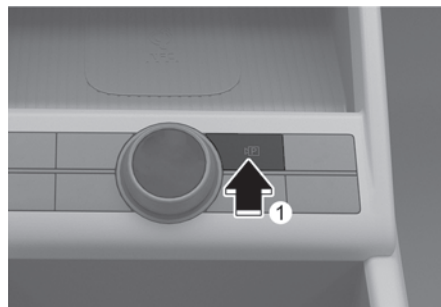

B tipas



Norėdami įjungti galinio vaizdo monitorių, paspauskite statymo / peržiūros mygtuką (1), kai pavara yra P (stovėjimo) padėtyje.

Vaizdas iš galo

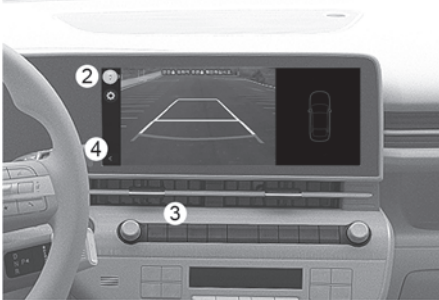

Veikimo sąlygos

- Pavara perjungta į padėtį R (atbulinė eiga).
- Statymo / peržiūros mygtukas (1) paspaudžiamas, kai pavara yra P (stovėjimo), N (neutraliojoje) arba D (važiavimo) padėtyje, o automobilio greitis yra 10 km/h (6 mph) ar mažesnis.

Norėdami pasirinkti galinį vaizdą arba galinį vaizdą iš viršaus, palieskite vaizdo keitimo mygtuką (2).

Išjungimo sąlygos

- Pavara perjungama į P (stovėjimo) padėtį.
- Paspaustas statymo / peržiūros mygtukas (1) arba informacijos ir pramogų sistemos ekrano mygtukas (3).
- Pavara yra N (neutraliojoje) arba D (važiavimo) padėtyje, o automobilio greitis yra didesnis nei 10 km/h (6 mph).
- Galinio vaizdo meniu pasirenkamas mygtukas „ankstesnis“ (4).

i Informacija

Kai pavara yra R (atbulinės eigos) padėtyje, galinis vaizdas neišsijungia.

Išplėstinis galinio vaizdo monitorius

Galinis vaizdas bus rodomas ekrane, kad būtų lengviau statyti automobilį.

Veikimo sąlygos

Pavara perjungama iš R (atbulinės eigos) padėties į N (neutraliąją) arba D (važiavimo) padėtį, o automobilio greitis yra 10 km/h (6 mph) ar mažesnis.

Išjungimo sąlygos

- Kai transporto priemonės greitis viršys 10 km/h (6 mph), galinis vaizdas išsijungs.
- Perjunkite pavarą į P (stovėjimo) padėtį – galinis vaizdas išsijungs.
- Dar kartą paspauskite stovėjimo / peržiūros mygtuką (1), galinis vaizdas išsijungs.

Galinis vaizdas važiuojant

Vairuotojas vairuodamas ekrane gali matyti galinį vaizdą, tai padeda važiuoti atbuline eiga.

Veikimo sąlygos

- Statymo / peržiūros mygtukas (1) paspaudžiamas, kai pavara yra P (stovėjimo), N (neutralioje) arba D (važiavimo) padėtyje, o automobilio greitis didesnis nei 10 km/h (6 mph).

Išjungimo sąlygos

- Pavara perjungama į P (stovėjimo) padėtį.
- Dar kartą paspaudžiamas statymo / peržiūros mygtukas (1).
- Paspaudžiamas vienas iš informacijos ir pramogų sistemos mygtukų (3).
- Galinio vaizdo meniu pasirenkamas mygtukas „ankstesnis“ (4).

Kai sistema veikia

Jei pavara perjungta į R (atbulinės eigos) režimą, o ekrane važiuojant rodomas galinis vaizdas, ekranas pasikeis į galinį vaizdą.

i Informacija

- Kai pavara yra R (atbulinės eigos) padėtyje, galinio vaizdo negalima išjungti nepriklausomai nuo režimo.
- Aktyvavus galinį vaizdą, rodomas paskutinis naudotas vaizdo režimas.
- Galinio vaizdo ir galinio vaizdo iš viršaus režimu rodomos statymo galu rekomendacijos (kai informacijos ir pramogų sistemos „Settings“ (nuostatų) meniu pasirinkta **Settings > Vehicle > Driver assistance > Parking safety > Camera settings > Display contents > Rear view reference lines**). Tačiau galinio vaizdo statymo pagalbinės linijos nerodomos, jei galinis vaizdas įjungtas važiuojant.
- Įjungus galinį vaizdą, važiuojant jis neišsijungia net ir tada, kai transporto priemonės greitis yra mažesnis nei 10 km/h (6 mph).
- Jei galinis vaizdas įjungtas važiuojant, galinis vaizdas iš viršaus bus išjungtas.

Galinio vaizdo monitoriaus veikimo sutrikimai ir apribojimai

Galinio vaizdo monitoriaus veikimo sutrikimai

Jei galinio vaizdo monitorius veikia netinkamai, mirksi ekranas arba kameros vaizdas rodomas netinkamai, rekomenduojame kreiptis į įgaliotąjį „Hyundai“ prekybos atstovą ir patikrinti automobilį.

Galinio vaizdo monitoriaus veikimo apribojimai

Kai transporto priemonė ilgą laiką stovi žiemą arba yra pastatyta dengtoje automobilių stovėjimo aikštelėje, išmetamosios dujos gali laikinai sulieti vaizdą.

⚠ ĮSPĖJIMAS

- Galinio vaizdo kamera nerodo visos zonos už automobilio vaizdo. Prieš statydamas automobilį ar važiuodamas atbuline eiga, vairuotojas visada turėtų tiesiogiai peržiūrėti galinę zoną vidiniame ir išoriniame galinio vaizdo veidrodėliuose.
- Ekrane rodomas vaizdas gali skirtis nuo tikrojo atstumo iki objektų. Nepamirškite tiesiogiai stebėti, ar automobilio aplinka saugi.
- Galinio vaizdo kameros objektyvas visuomet turi būti švarus. Jei objektyvas yra padengtas pašalinėmis medžiagomis, tai gali neigiamai paveikti kameros veikimą, o galinio vaizdo monitorius gali neveikti tinkamai. Tačiau nenaudokite cheminių tirpiklių, pavyzdžiui, stiprių valymo priemonių, kurių sudėtyje yra stiprių šarminių medžiagų, ar lakiųjų organinių tirpiklių (benzino, acetono ir, pan.). Šios medžiagos gali pažeisti kameros objektyvą.

Aplinkinio vaizdo monitorius (SVM)

 Jeigu yra

Aplinkinio vaizdo monitoriuje naudojamos plataus vaizdo kameros ir per informacijos bei pramogų sistemos ekraną rodomas vaizdas aplink transporto priemonę, padedantis saugiai pastatyti arba vairuoti automobilį.

Aptikimo jutiklis



- [A] Plataus vaizdo priekinė kamera
- [B] Plataus vaizdo šoninė kamera (po išoriniais galinio vaizdo veidrodėliais)
- [C] Plataus vaizdo šoninė kamera (po išoriniais galinio vaizdo veidrodėliais)
- [D] Plataus vaizdo galinė kamera

Norėdami sužinoti išsamią jutiklio vietą, žiūrėkite į aukščiau esantį paveikslėlį.

Aplinkinio vaizdo monitoriaus nuostatos

Įspėjimo būdai

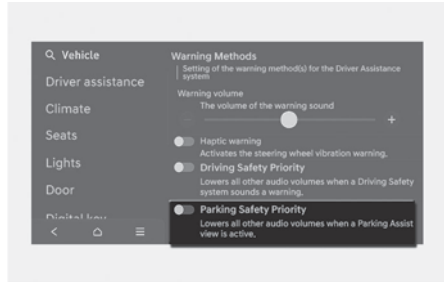

Įspėjimo būdus galima nustatyti, kai transporto priemonė įjungta.

- **Parking safety priority:** informacijos ir pramogų sistemoje pasirinkite **Settings > Vehicle > Driver assistance > Warning methods > Parking safety priority**.

Jei įjungta parinktis **Parking safety priority** ir rodomas statymo pagalbos vaizdas, transporto priemonė sumažina visų kitų garsų garsumą.

Informacija

- Jei pakeisite įspėjimo būdus, gali pasikeisti kitų pagalbinių vairuotojo sistemų įspėjimo būdai.
- Jei automobilis paleidžiamas pakartotinai, įspėjimo būdai išsaugos paskutinį nustatymą.
- Atsižvelgiant į transporto priemonės specifikaciją, „Settings“ (nuostatų) meniu gali ir nebūti.

Kameros nuostatos

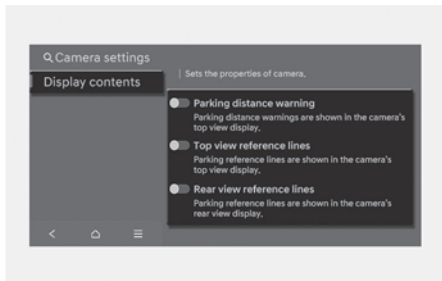

- Aplinkinio vaizdo monitoriaus **Display contents** galite pakeisti ekrane paliesdami sąrankos piktogramą (⚙️), kai aplinkinio vaizdo monitorius veikia, arba informacijos ir pramogų sistemos **Settings** meniu pasirinkdami **Driver assistance > Parking safety > Camera settings**, kai variklis įjungtas.
- Parinktyje **Display contents**, galite pakeisti **Parking distance warning**, **Top view reference lines** ir **Rear view reference lines** parametrus.

Atstumo įspėjimas statant automobilį

Pasirinkus **Parking Distance Warning**, įspėjimas apie atstumą statant automobilį rodomas aplinkinio vaizdo monitoriaus ekrano dešinėje pusėje.

Vaizdo iš viršaus orientacinės linijos

Pasirinkus **Top view reference lines**, aplinkinio vaizdo monitoriaus ekrano dešinėje pusėje rodomos automobilio statymo nuorodos.

i Informacija

Horizontalioje galinio viršutinio vaizdo parkavimo orientyro gairėje rodomas 2 m (6,6 pėd.) atstumas iki galinių durelių atidarymo nuo automobilio.

Galinio vaizdo orientacinės linijos

Pasirinkus **Rear view reference lines**, galiniame vaizde rodomos automobilio statymo pagalbinės linijos.

i Informacija

Horizontalios pagalbinės linijos rodomos 0,5 m (1,6 pėd.), 1 m (3,3 pėd.) ir 2,3 m (7,6 pėd.) atstumu.

Automatinis aplinkinio vaizdo monitoriaus įjungimas

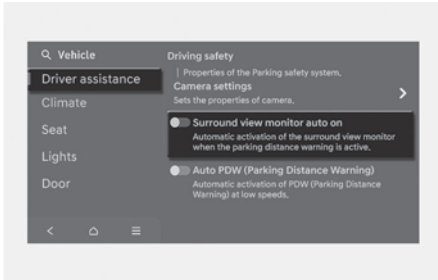

Norėdami naudoti šią funkciją, informacijos ir pramogų sistemos „Settings“ (nuostatų) meniu pasirinkite **Driver assistance > Parking safety > Surround view monitor auto On**, kai variklis įjungtas.

i Informacija

Daugiau informacijos apie aplinkinio vaizdo monitoriaus rasite šios dalies „Aplinkinio vaizdo monitoriaus naudojimas“ skirsnyje.

Aplinkinio vaizdo monitoriaus naudojimas

Statymo / peržiūros mygtukas

A tipas

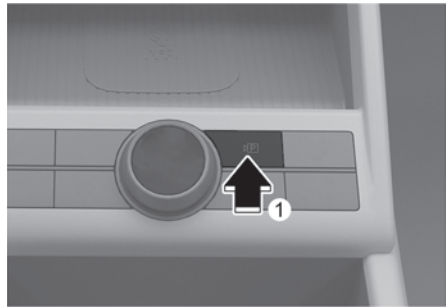

B tipas



Norėdami įjungti aplinkinio vaizdo monitorių, paspauskite statymo / peržiūros mygtuką (1).

Dar kartą paspauskite mygtuką, kad išjungtumėte funkciją.

Priekinis vaizdas

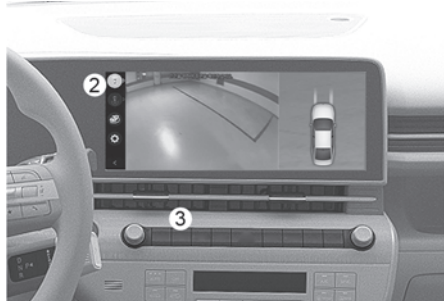

Kai pavara yra N (neutraliojoje) arba D (važiavimo) padėtyje, ekrane rodomas priekinis vaizdas, kad būtų lengviau statyti automobilį.

Naudodami vaizdo keitimo mygtuką (2) galite pasirinkti vaizdą iš viršaus, priekinį vaizdą, vaizdą iš šono ir trimatį (3D) vaizdą.

Veikimo sąlygos

- Pavara yra N (neutraliojoje) arba D (važiavimo) padėtyje, o automobilio greitis 10 km/h (6 mph) ar mažesnis.

- Statymo / peržiūros mygtukas (1) paspaudžiamas, kai pavara yra P (stovėjimo), N (neutraliojoje) arba D (važiavimo) padėtyje, o automobilio greitis 10 km/h (6 mph) ar mažesnis.
- Veikia **Surround view monitor auto On** funkcija.
Jei meniu „Settings“ (nuostatos) pasirinkama **Driver assistance > Parking safety > Surround view monitor auto On**, statant automobilį rodomas priekinis vaizdas.

i Informacija

Aktyvavus priekinį vaizdą, rodomas paskutinis naudotas vaizdo režimas.

Išjungimo sąlygos

- Pavara iš padėties N (neutrali) arba D (važiavimas) perjungiama į padėtį P (stovėjimas) arba R (atbulinė eiga).
- Paspaustas statymo / peržiūros mygtukas (1) arba informacijos ir pramogų sistemos mygtukas (3).
- Automobilis juda didesniu nei 10 km/h (6 mph) greičiu.

i Informacija

Jei transporto priemonės greitis viršija 10 km/h (6 mph), aplinkinio vaizdo monitorius gali išsijungti. Tačiau transporto priemonės greičiui sumažėjus ir nesiekiant 10 km/h (6 mph), aplinkinio vaizdo monitorius gali vėl neįsijungti.

Vaizdas iš galo

Ekrane rodomas galinis vaizdas, kuris padeda pastatyti automobilį.

Naudodami vaizdo keitimo mygtuką (2) galite pasirinkti vaizdą iš viršaus, vaizdą iš galo, vaizdą iš šono ir trimatį (3D) vaizdą.

Veikimo sąlygos

- Pavara perjungta į padėtį R (atbulinė eiga).
- Galinis vaizdas pasirenkamas paspaudus vaizdo keitimo mygtuką (2), po to, kai paspaudžiamas statymo / peržiūros mygtukas (1), kai pavara yra padėtyje P (stovėjimas), N (neutrali) arba D (važiavimas), o automobilio greitis yra 10 km/h (6 mph) arba mažesnis.

Išjungimo sąlygos

- Pavara perjungta į padėtį R (atbulinė eiga).
- Paspaustas statymo / peržiūros mygtukas (1), kai pavara yra P (stovėjimo) padėtyje.

i Informacija

Kai pavara yra R (atbulinės eigos) padėtyje, galinis vaizdas neišsijungia net paspaudus informacijos ir pramogų sistemos mygtuką (3).

Priekinis vaizdas važiuojant

Siekdamas saugiai vairuoti, vairuotojas ekrane gali peržiūrėti priekinį vaizdą.

Galinį vaizdą važiuodami galite pasirinkti naudodami vaizdo keitimo mygtuką (2)

Veikimo sąlygos

- Statymo / peržiūros mygtukas (1) paspaudžiamas, kai pavara yra N (neutraliojoje) arba D (važiavimo) padėtyje, o automobilio greitis didesnis nei 10 km/h (6 mph).

Išjungimo sąlygos

- Paspaustas statymo / peržiūros mygtukas (1) arba informacijos ir pramogų sistemos mygtukas (3).
- Pavara iš padėties N (neutrali) arba D (važiavimas) perjungiama į padėtį P (stovėjimas) arba R (atbulinė eiga).
- Vaizdo režimo mygtukas (2) paspaudžiamas, kai automobilio greitis 10 km/h (6 mph) arba mažesnis.

i Informacija

- Jei priekinis vaizdas aktyvuojamas važiuojant, rodomas paskutinis naudotas vaizdo režimas.
 - Įjungus priekinį vaizdą, važiuojant jis neišsijungia net ir tada, kai transporto priemonės greitis yra mažesnis nei 10 km/h (6 mph).
 - Jei važiuojant įjungtas priekinis vaizdas, priekinis vaizdas iš viršaus ir šoninis vaizdas išjungiami automobiliui judant bet kokių greičiu.
-

Galinis vaizdas važiuojant

Vairuotojas vairuodamas ekrane gali matyti galinį vaizdą, tai padeda važiuoti atbuline eiga.

Veikimo sąlygos

- Galinis vaizdas pasirenkamas paspaudus vaizdo keitimo mygtuką (2), po to, kai paspaudžiamas statymo / peržiūros mygtukas (1), kai pavara yra N (neutraliojoje) arba D (važiavimo) padėtyje, o automobilio greitis didesnis nei 10 km/h (6 mph).

Galinį vaizdą arba trimatį (3D) vaizdą galite pasirinkti naudodami vaizdo keitimo mygtuką (2)

Išjungimo sąlygos

- Pavara perjungiamą į P (stovėjimo) padėtį.
- Paspaustas statymo / peržiūros mygtukas (1) arba informacijos ir pramogų sistemos mygtukas (3).

i Informacija

- Jei galinis vaizdas aktyvuojamas važiuojant, rodomas paskutinis naudotas vaizdo režimas.
- Važiuojant rodomame galiniame vaizde nerodomas galinio vaizdo pagalbinės statymo linijos.
- Įjungus galinį vaizdą, važiuojant jis neišsijungia net ir tada, kai transporto priemonės greitis yra mažesnis nei 10 km/h (6 mph).
- Jei važiuojant įjungtas galinis vaizdas, galinis vaizdas iš viršaus ir šoninis vaizdas išjungiami automobiliui judant bet koku greičiu.

3D vaizdas

3D vaizdo funkcija rodo vaizdą aplink automobilį įvairiais kampais.

Rodymo kampą galite pakeisti bakstelėdami ekraną. Norėdami grąžinti pradinį rodymo kampą, dar kartą paspauskite 3D vaizdo mygtuką.

Veikimo sąlygos

3D vaizdo pasirinkimo paspaudus vaizdo keitimo mygtuką (2) sąlygos:

- Pavara yra P (stovėjimo), N (neutraliojoje) arba D (važiavimo) padėtyje, o automobilio greitis yra mažesnis nei 10 km/h (6 mph).
- Įjungtas aplinkinio vaizdo monitorius, kai pavara yra padėtyje R (atbulinė eiga).

Išjungimo sąlygos

Kai pavara yra P (stovėjimo), N (neutraliojoje) arba D (važiavimo) padėtyje:

- Pavara perjungiamą į P (stovėjimo) padėtį iš N (neutraliosios) arba D (važiavimo) padėties.
- Paspaustas statymo / peržiūros mygtukas (1) arba informacijos ir pramogų sistemos mygtukas (3).
- Automobilis juda didesniu nei 10 km/h (6 mph) greičiu.

Kai pavara yra R (atbulinės eigos) padėtyje:

- Pavara perjungiamą į padėtį P (stovėjimas)

i Informacija

3D vaizde nerodomas pagalbinės linijos.

Aplinkinio vaizdo monitoriaus veikimo sutrikimai ir apribojimai

Aplinkinio vaizdo monitoriaus veikimo sutrikimai

Jei aplinkinio vaizdo monitorius veikia netinkamai, mirksi ekranas arba kameros vaizdas rodomas netinkamai, rekomenduojame kreiptis į įgaliotąjį „Hyundai“ prekybos atstovą ir patikrinti automobilį.

Aplinkinio vaizdo monitoriaus apribojimai

- Kai transporto priemonė ilgą laiką stovi žiemą arba yra pastatyta dengtoje automobilių stovėjimo aikštelėje, išmetamosios dujos gali laikinai sulieti vaizdą.
- Vaizdas ekrane gali būti rodomas neįprastai, o piktograma gali būti rodoma ekrano viršuje kairėje pusėje toliau nurodytomis aplinkybėmis:
 - Atidarytas galinis dangtis
 - Atidarytos vairuotojo ar priekinės keleivio durys
 - Užlenktas išorinis galinio vaizdo veidrodėlis

⚠ ĮSPĖJIMAS

- VISADA apsidairykite aplink savo automobilį, ar nėra kokių kliūčių, prieš pradėdami važiuoti. Vaizdas ekrane, gali skirtis nuo faktinės automobilio aplinkos.
- Ekrane rodomas vaizdas gali skirtis nuo tikrojo atstumo iki objektų. Nepamirškite tiesiogiai stebėti, ar automobilio aplinka saugi.
- Aplinkinio vaizdo monitorius skirtas naudoti esant ant lygaus paviršiaus. Todėl, jei ši funkcija naudojama keliuose, kurių aukštis yra skirtingas, pvz., kuriuose yra borteliai ir greičio ribotuvai, vaizdas ekrane būna neteisingas.
- Kameros lęšis visuomet turi būti švarus. Jei objektyvas yra padengtas pašalinėmis medžiagomis, tai gali neigiamai paveikti kameros veikimą, o aplinkinio vaizdo monitorius gali neveikti tinkamai. Tačiau nenaudokite cheminių tirpiklių, pavyzdžiui, stiprių valymo priemonių, kurių sudėtyje yra stiprių šarminių medžiagų, ar lakiųjų organinių tirpiklių (benzino, acetono ir, pan.). Šios medžiagos gali pažeisti kameros objektyvą.

i Informacija

Aplinkinio vaizdo monitorius naudoja automobilyje sumontuotas kameras rodyti automobilį supančią aplinką informacijos ir pramogų sistemos ekrane. Priklausomai nuo aplinkos, ekrane rodomas vaizdas gali atrodyti nenatūraliai.

Pagalbinė sistema, sauganti nuo susidūrimo su už galinės dalies vykstančiu eismu (RCCA)

+ jeigu yra

Pagalbinė sistema, sauganti nuo susidūrimo su už galinės dalies vykstančiu eismu, aptinka iš paskos kairėje ir dešinėje artėjančias transporto priemones, kai savo automobiliu važiuojate atbulomis, ir pranešimu bei garsiniu signalu įspėja jus apie gresiantį susidūrimą. Be to, pagalbini sistema, sauganti nuo susidūrimo su už galinės dalies vykstančiu eismu gali padėti sustabdyti automobilį, siekiant išvengti susidūrimo.

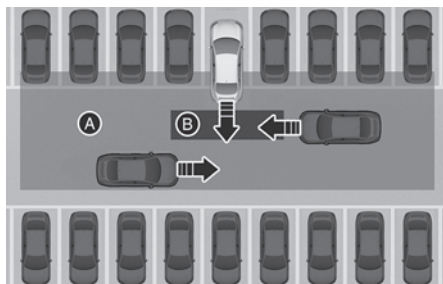

- [A] Pagalbinės sistemos, saugančios nuo susidūrimo su už galinės dalies vykstančiu eismu, veikimo diapazonas,
- [B] Pagalbinės sistemos, saugančios nuo susidūrimo su už galinės dalies vykstančiu eismu, veikimo diapazonas

! PERSPĖJIMAS

Įspėjimo laikas gali skirtis priklausomai nuo artėjančios transporto priemonės greičio.

Aptikimo jutiklis



[A] Galinis šoninis radaras

Norėdami sužinoti išsamią jutiklio vietą, žiūrėkite į aukščiau esantį paveikslėlį.

i Informacija

Daugiau informacijos apie galinio kampinio radaro naudojimo atsargumo priemonės pateikiama šio skyriaus skirsnyje „Aptikimo jutiklis“.

Pagalbinės sistemos, saugančios nuo susidūrimo su už galinės dalies vykstančiu eismu, nuostatos

Susidūrimo išvengimo su už galinės dalies vykstančiu skersiniu eismu sistema

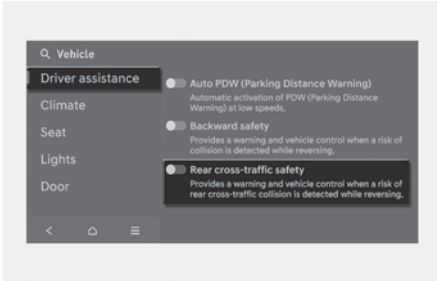

Norėdami įjungti arba išjungti pagalbinę sistemą, saugančią nuo susidūrimo su už galinės dalies vykstančiu eismu, ir kai automobilio variklis įjungtas, pasirinkite **Settings > Driver assistance > Parking safety > Rear cross-traffic safety**.

ĮSPĖJIMAS

Vėl įjungus variklį, pagalbinė sistema, sauganti nuo susidūrimo su už galinės dalies vykstančiu eismu, kas kartą įjungiama. Tačiau jei po variklio paleidimo pasirinkama OFF (išjungta), vairuotojas visada turėtų stebėti aplinką ir saugiai važiuoti.

Įspėjimo būdai

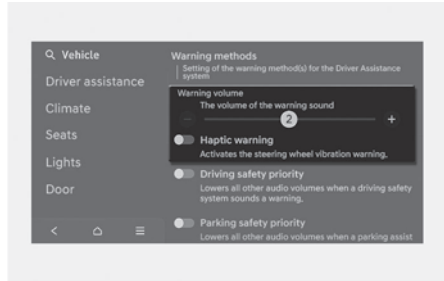

Įspėjimo būdus galima nustatyti, kai užvestas variklis.

- **Warning Volume:** norėdami pakeisti įspėjimo garsumą, informacijos ir pramogų sistemos „Settings“ (nuostatų) meniu pasirinkite **Settings > Vehicle > Driver assistance > Warning methods > Warning volume**.
- **Haptinis įspėjimas:** informacijos ir pramogų sistemos nustatymų meniu pasirinkite **Settings > Vehicle > Driver assistance > Warning methods > Haptic warning**, kad nustatytumėte taktilinį įspėjimą (jei yra).

i Informacija

- Jei pakeisite įspėjimo būdus, gali pasikeisti kitų pagalbinių vairuotojo sistemų įspėjimo būdai.
- Jei išjungsite haptinį įspėjimą, kai įspėjimo garsumas yra 0, įspėjimo garsumas bus įjungtas ir nustatytas į 2.
- Jei nustatysite įspėjimo garsumą į 0, kai haptinis įspėjimas išjungtas, haptinis įspėjimas įsijungs.
- Iš naujo užvedus transporto priemonės variklį, bus išsaugoti vėliausiai nustatyti įspėjimo būdų parametrai.
- Atsižvelgiant į transporto priemonės specifikaciją, „Settings“ (nuostatų) meniu gali ir nebūti.

Pagalbinės sistemos, saugančios nuo susidūrimo su už galinės dalies vykstančiu eismu, veikimas

Pagalbinė sistema, sauganti nuo susidūrimo su už galinės dalies vykstančiu eismu įspėja ir padeda valdyti automobilį, atsižvelgiant į susidūrimo pavojaus lygį: „Collision Warning“ (įspėjimas apie susidūrimą), „Emergency Braking“ (avarinis stabdymas) ir „Stopping vehicle and ending brake control“ (automobilio stabdymas ir stabdžių valdymo nutraukimas).

Įspėjimas apie susidūrimą

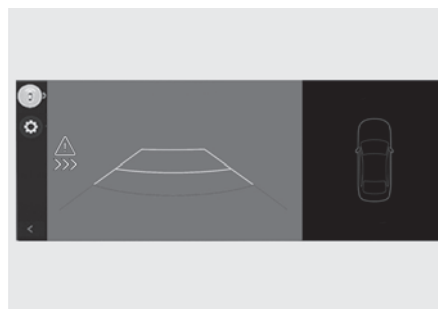

- Pagalbinė sistema, sauganti nuo susidūrimo su už galinės dalies vykstančiu eismu, veikia, jei įvykdytos visos šios sąlygos:
- Pavara perjungta į R (atbulines eigos) padėtį
- automobilio greitis mažesnis nei 8 km/h (5 mph);
- priartėjusi transporto priemonė yra maždaug 25 m (82 pėdų) atstumu nuo kairės ir dešinės jūsų transporto priemonės pusių;
- iš kairės arba dešinės pusės artėjančios transporto priemonės greitis yra didesnis nei 5 km/h (3 mph).

i Informacija

- Jei įvykdytos veikimo sąlygos, kai transporto priemonė artėja iš kairės ar dešinės pusės, įspėjimas gali būti duotas, net jei jūsų transporto priemonės greitis yra 0 km/h (0 mph).
- Vaizdai ir spalvos prietaisų skydelyje gali skirtis priklausomai nuo skydelio tipo ar jame pasirinktos temos.

Avarinis stabdymas

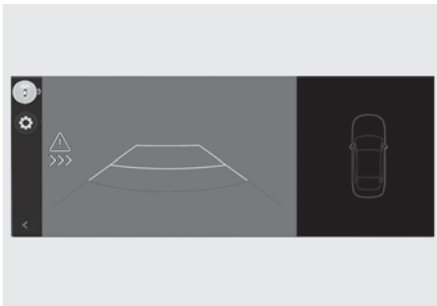

- Siekiant įspėti vairuotoją apie artėjančią transporto priemonę iš galinės kairės arba dešinės automobilio pusės, ant išorinio galinio vaizdo veidrodėlio mirksi įspėjimo lemputė, o prietaisų skydelyje rodomas įspėjimas. Tuo pačiu metu pasigirsta garsinis įspėjimas. Įspėjimas taip pat rodomas informacijos ir pramogų sistemoje.
- Pagalbinė sistema, sauganti nuo susidūrimo su už galinės dalies vykstančiu eismu, veikia, jei įvykdytos visos šios sąlygos:
 - Pavara perjungta į R (atbulines eigos) padėtį
 - automobilio greitis mažesnis nei 8 km/h (5 mph);
 - priartėjusi transporto priemonė yra maždaug 1,5 m (5 pėdų) atstumu nuo kairės ir dešinės jūsų transporto priemonės pusių;
 - iš kairės arba dešinės pusės artėjančios transporto priemonės greitis yra didesnis nei 5 km/h (3 mph).
 - Avarinis stabdymas padeda išvengti susidūrimo su artėjančiomis transporto priemonėmis iš kairės ir dešinės.

! ĮSPĖJIMAS

Stabdžių valdymas baigiasi, kai:

- artėjanti transporto priemonė yra už aptikimo diapazono ribų;
- priartėjusi transporto priemonė pravažiuoja jūsų transporto priemonę;
- priartėjusi transporto priemonė nevažiuoja link jūsų transporto priemonės;
- artėjančios transporto priemonės greitis sumažėja;
- vairuotojas pakankamai stipriai nuspaudžia stabdžių pedalą.

Automobilio stabdymas ir stabdžių valdymo išjungimas

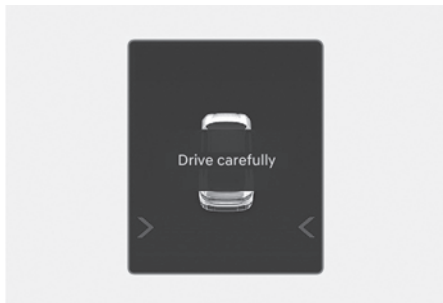

- Kai automobilis sustabdomas dėl avarinio stabdymo, skydelyje pasirodys įspėjamasis pranešimas „**Drive carefully**“ (vairuokite atsargiai).
- Jūsų saugumui vairuotojas turėtų nedelsdamas nuspausti stabdžių pedalą ir patikrinti aplinką.
- Stabdžių valdymas išsijungs praėjus maždaug 2 sekundėms po automobilio sustabdymo avariniu būdu.
- Avarinio stabdymo metu vairuotojui labai stipriai paspaudus stabdžių pedalą, pagalbinių sistema, sauganti nuo susidūrimo su už galinės dalies vykstančiu eismu, automatiškai išjungiamas.

⚠ ĮSPĖJIMAS

Atsargumo priemonės, kurių reikia imtis naudojant pagalbines sistemas, saugančias nuo susidūrimo su už galinės dalies vykstančiu eismu:

- saugumo sumetimais nustatymus keiskite tik saugiai pastatę automobilį.
- Pasirodžius kitos sistemos įspėjamajam pranešimui arba skambant garso signalui, pagalbinių sistemų, saugančių nuo susidūrimo su už galinės dalies vykstančiu eismu vaizdo ir garso signalai gali neįsijungti.
- Jei aplinka triukšminga, gali būti, kad pagalbinių sistemų, saugančių nuo susidūrimo su už galinės dalies vykstančiu eismu, įspėjimo garso negirdėsite.
- Pagalbinių sistemų, saugančių nuo susidūrimo su už galinės dalies vykstančiu eismu, gali nesuveikti, jei vairuotojas, norėdamas išvengti susidūrimo, nuspaudžia stabdžių pedalą.
- Suveikus pagalbinei sistemai, saugančiai nuo susidūrimo su už galinės dalies vykstančiu eismu, automobilis gali staigiai sustoti, todėl gali kilti pavojus keleiviams susižeisti ir nepritvirtinti daiktai gali pasislinkti. Visada užsisekite saugos diržą ir pritvirtinkite visus daiktus.
- Net jei atsiradus pagalbinių sistemų, saugančių nuo susidūrimo su už galinės dalies vykstančiu eismu, veikimo sutrikimas, automobilio pagrindinė stabdžių funkcija veiks tinkamai.

- Jei suveikia pagalbinė sistema, sauganti nuo susidūrimo su už galinės dalies vykstančiu eismu, jos taikomi stabdžių valdymo veiksmai automatiškai atšaukiami, kai vairuotojas labai stipriai paspaudžia akceleratoriaus pedalą.
 - Pagalbinė sistema, sauganti nuo susidūrimo su už galinės dalies vykstančiu eismu, suveiks ne visais atvejais ir negalės padėti išvengti visų susidūrimų.
 - Esant tam tikrai kelio būklei arba tam tikroms eismo sąlygoms pagalbinė sistema, sauganti nuo susidūrimo su už galinės dalies vykstančiu eismu, vairuotoją įspėti gali per vėlai arba visai neįspėti.
 - Vairuotojas privalo pats atsakingai valdyti automobilį. Nepasitikėkite vien tik pagalbine sistema, saugančia nuo susidūrimo su už galinės dalies vykstančiu eismu. Išlaikykite saugų stabdymo atstumą ir, jei reikia, nuspauskite stabdžių pedalą, kad sumažintumėte važiavimo greitį arba sustabdytumėte automobilį.
 - Niekada tyčia nebandykite pagalbinės sistemos, saugančios nuo susidūrimo su už galinės dalies vykstančiu eismu, veikimo su žmonėmis, gyvūnais, objektais ir pan. Dėl to galima sunkiai susižeisti ar net mirti.
-

PERSPĖJIMAS

Priklausomai nuo ESC (elektroninė stabilumo kontrolės sistema) būsenos, stabdžių valdymas gali neveikti tinkamai.

Įspėjimas bus tik tada, kai:

- Įsijungia ESC (elektroninė stabilumo kontrolės sistema) įspėjamoji lemputė
 - ESC (elektroninė stabilumo kontrolės sistema) atlieka kitą funkciją
-

Informacija

Jei pagalbinė sistema, sauganti nuo susidūrimo su už galinės dalies vykstančiu eismu, pradeda valdyti stabdžius, vairuotojas privalo tuoj pat nuspausti stabdžių pedalą ir patikrinti automobilį supančią aplinką.

- Stabdžių valdymas baigsis, kai vairuotojas nuspaus stabdžių pedalą pakankamai stipriai.
 - Perjungus pavarą į R (atbulinės eigos) padėtį, stabdžių valdymas veiks vieną kartą, kai artėjama prie kairės ir dešinės transporto priemonės.
-

Pagalbinės sistemos, saugančios nuo susidūrimo su už galinės dalies vykstančiu eismu, veikimo sutrikimai ir apribojimai

Pagalbinės sistemos, saugančios nuo susidūrimo su už galinės dalies vykstančiu eismu, veikimo sutrikimai

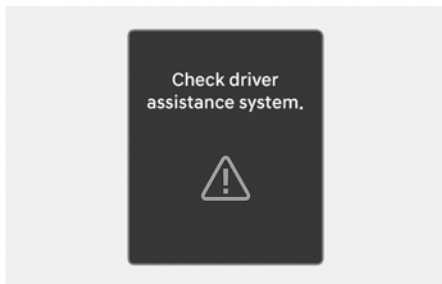

Kai pagalbinė sistema, sauganti nuo susidūrimo su už galinės dalies vykstančiu eismu, veikia netinkamai, prietaisų skydelyje kelioms sekundėms pateikiamas įspėjamasis pranešimas "**Check driver assistance system**" ir įsižiebia pagrindinė įspėjamoji lemputė (Δ). Jei tai nutinka, rekomenduojame, kad automobilį patikrintų įgaliotasis HYUNDAI atstovas.

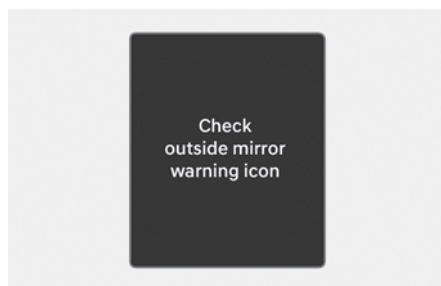

Kai išorinio galinio vaizdo veidrodėlio įspėjamoji lemputė neveikia tinkamai, prietaisų skydelyje pasirodys įspėjamasis pranešimas „**Check outside mirror warning icon**“ ir jame įsižiebs (Δ) pagrindinė įspėjamoji lemputė. Jei tai nutinka, rekomenduojame, kad automobilį patikrintų įgaliotasis HYUNDAI atstovas.

Pagalbinė sistema, sauganti nuo susidūrimo su už galinės dalies vykstančiu eismu, išjungta

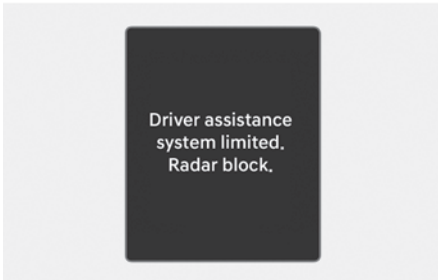

Kai ant galinio buferio greta galinio šoninio radaro ar jutiklio yra pašalinių medžiagų, pavyzdžiui, sniego ar vandens, arba kai prikabinama priekaba ar sumontuojamas laikiklis, gali sumažėti aptikimo efektyvumas ir pagalbinė sistema, sauganti nuo susidūrimo su už galinės dalies vykstančiu eismu, gali veikti ribotai arba visai išsijungti.

Jei taip atsitiktų, prietaisų skydelyje kelias sekundes bus rodomas įspėjamas pranešimas „**Driver assistance system limited. Radar blocked**“.

Pagalbinė sistema, sauganti nuo susidūrimo su už galinės dalies vykstančiu eismu, vėl veiks tinkamai, kai pašalinsite pašalines medžiagas, priekabą ar kita.

Jei pašalinus kliūtis pagalbinė sistema, sauganti nuo susidūrimo su už galinės dalies vykstančiu eismu, veikia netinkamai, rekomenduojame, kad automobilį patikrintų įgaliotasis HYUNDAI atstovas.

⚠ ĮSPĖJIMAS

- Net jei įspėjamasis pranešimas ir nepasirodo prietaisų skydelyje, pagalbinė sistema, sauganti nuo susidūrimo su už galinės dalies vykstančiu eismu, gali tinkamai neveikti.
- Pagalbinė sistema, sauganti nuo susidūrimo su už galinės dalies vykstančiu eismu, gali prastai veikti tose zonose (pavyzdžiui, atviroje vietovėje), kur ji neaptinka jokio objekto įjungus automobilį.

⚠ PERSPĖJIMAS

Išjunkite pagalbinę sistemą, saugančią nuo susidūrimo su už galinės dalies vykstančiu eismu, jei reikia prikabinti arba atkabinti priekabą, platformą ar kitą priedą. Baigę darbą, pagalbinę sistemą, saugančią nuo susidūrimo su už galinės dalies vykstančiu eismu, vėl įjunkite.

Pagalbinės sistemos, saugančios nuo susidūrimo su už galinės dalies vykstančiu eismu, apribojimai

Toliau nurodytomis aplinkybėmis pagalbinė sistema, sauganti nuo susidūrimo su už galinės dalies vykstančiu eismu, gali tinkamai neveikti arba gali suveikti be reikalo:

- pajudama iš medžiagų ar žolės apaugusios vietos;
- išvažiuojama iš vietos, kurioje šlapias kelias;
- artėjančios transporto priemonės greitis yra itin didelis arba mažas.

Stabdžių kontrolė gali neveikti, vairuotojui reikia atkreipti dėmesį į šias aplinkybes:

- automobilis stipriai vibruoja važiuodamas nelygiu keliu ar betonu užtaisytomis kelio vietomis;
- Važiuoja slidžiu paviršiumi dėl sniego, balų, ledo ir pan
- slėgis padangose mažas arba pažeista padanga;
- buvo pakeista stabdžių sistema;
- veikia nuotolinė išmanioji statymo pagalbos sistema (jeigu yra).

i Informacija

Išsamesnės informacijos apie galinio kampo radaro apribojimus rasite šio skyriaus skirsnyje „Aptikimo jutiklis“.

! ĮSPĖJIMAS

- **Važiavimas šalia transporto priemonės ar konstrukcijos**

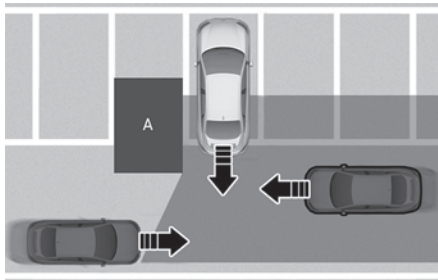

[A] Statinys

Pagalbinės sistemos, saugančios nuo susidūrimo su už galinės dalies vykstančiu eismu, veikimas gali būti ribotas, jei važiuojama šalia kitos transporto priemonės ar konstrukcijos, ir gali būti, kad jai nepavyks aptikti iš kairės ar dešinės atvažiuojančios transporto priemonės. Jei taip nutinka, funkcija gali neįspėti vairuotojo ar nevaldyti stabdžių, kai tai būtina. Važiuodami atbuline eiga, visada apžvelkite aplinką.

- **Kai automobilio statymo aplinka sudėtinga**

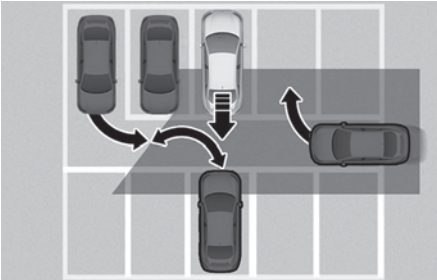

Pagalbinė sistema, sauganti nuo susidūrimo su už galinės dalies vykstančiu eismu, gali aptikti transporto priemones, kurios statomos į šalia jūsų automobilio esančią stovėjimo vietą arba iš jos išvažiuoja (pavyzdžiui: išvažiuoja šalia jūsų automobilio buvusi transporto priemonė, už jūsų automobilio statoma arba išvažiuoja transporto priemonė, transporto priemonė priartėja prie jūsų automobilio posūkyje ir kt.). Tokiu atveju funkcija gali be reikalo įspėti vairuotoją ir valdyti stabdžius.

Važiuodami atbuline eiga, visada apžvelkite aplinką.

- **Kai automobilis pastatytas įstrižai**

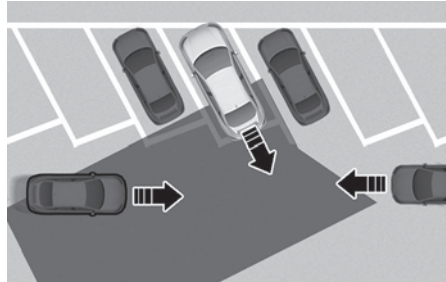

Pagalbinės sistemos, saugančios nuo susidūrimo su už galinės dalies vykstančiu eismu, veikimas gali būti ribotas, jei atbulomis važiuojama įstrižai, ir gali būti, kad jai nepavyks aptikti iš kairės ar dešinės atvažiuojančios transporto priemonės. Jei taip nutinka, funkcija gali neįspėti vairuotojo ar nevaldyti stabdžių, kai tai būtina.

Važiuodami atbuline eiga, visada apžvelkite aplinką.

- Kai automobilis yra ant šlaito ar šalia jo

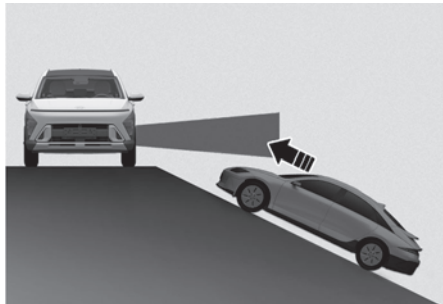

Pagalbinės sistemos, saugančios nuo susidūrimo su už galinės dalies vykstančiu eismu, veikimas gali būti ribotas, jei automobilis yra įkalnėje arba nuokalnėje ar netoli jos, ir gali būti, kad jai nepavyks aptikti iš kairės ar dešinės atvažiuojančios transporto priemonės. Jei taip nutinka, funkcija gali neįspėti vairuotojo ar nevaldyti stabdžių, kai tai būtina.

Važiuodami atbuline eiga, visada apžvelkite aplinką.

- Statant automobilį vietoje, kurioje yra statinys

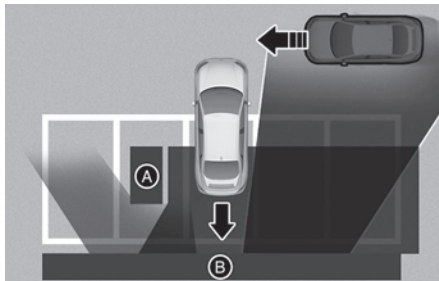

- [A] Statinys
- [B] Sieną

Pagalbinė sistema, sauganti nuo susidūrimo su už galinės dalies vykstančiu eismu, gali aptikti priešais jus važiuojančias transporto priemones, kai automobilis statomas atbulomis į stovėjimo vietą, kurios gale arba šone yra siena ar konstrukcija. Tokiu atveju funkcija gali be reikalo įspėti vairuotoją ir valdyti stabdžius.

Važiuodami atbuline eiga, visada apžvelkite aplinką.

- Kai automobilis pastatytas galu

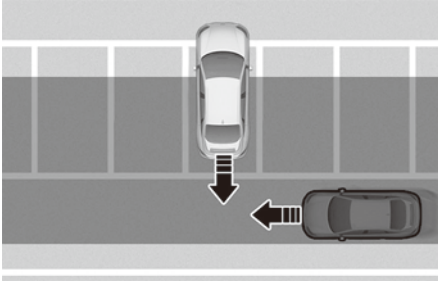

Pagalbinė sistema, sauganti nuo susidūrimo su už galinės dalies vykstančiu eismu, gali aptikti už jūsų važiuojančias transporto priemones, kai automobilis į stovėjimo vietą statomas atbulomis. Tokiu atveju funkcija gali be reikalo įspėti vairuotoją ir valdyti stabdžius.

Važiuodami atbuline eiga, visada apžvelkite aplinką.

ĮSPĖJIMAS

- Vilkdami priekabą ar kitą transporto priemonę pagalbinę sistemą, saugančią nuo susidūrimo su už galinės dalies vykstančiu eismu, išjunkite.
- Gali būti, kad pagalbinė sistema, sauganti nuo susidūrimo su už galinės dalies vykstančiu eismu, negalės veikti tinkamai, jei jai trukdys stiprus elektromagnetinis laukas.
- Pagalbinė sistema, sauganti nuo susidūrimo su už galinės dalies vykstančiu eismu, gali neveikti 3 sekundes po automobilio paleidimo arba galinių kampinių radarų paleidimo.

Įspėjimo apie atstumą statant priekiu / galu sistemos (PDW)

Įspėjimo apie atstumą statant priekiu / galu sistema naudoja priekinius ir galinius ultragarsinius jutiklius, kad aptiktų ir įspėtų jei tam tikru atstumu yra asmuo, gyvūnas ar objektas, kai automobilis sustabdoma arba važiuojama nedideliu greičiu.

Aptikimo jutiklis

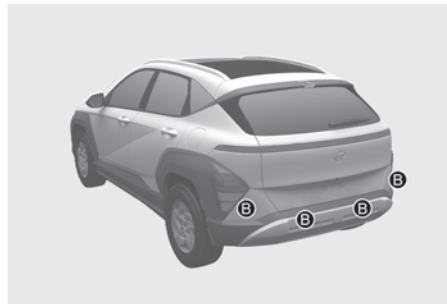

[A] Priekiniai ultragarsiniai jutikliai
[B] Galiniai ultragarsiniai jutikliai

Norėdami sužinoti išsamią jutiklio vietą, žiūrėkite į aukščiau esantį paveikslėlį.

Atstumo statant automobilį priekine / atbuline eiga įspėjimo sistemos nustatymai

Įspėjimo būdai

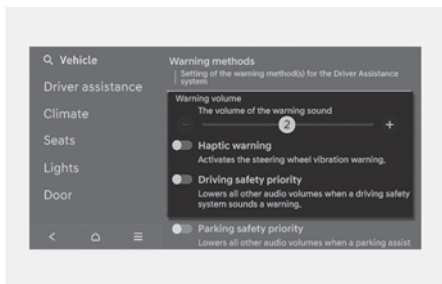

Įspėjimo būdus galima nustatyti, kai užvestas variklis.

- **Warning Volume:** norėdami pakeisti įspėjimo garsumą, informacijos ir pramogų sistemos meniu „Settings“ pasirinkite **Settings > Vehicle > Driver assistance > Warning methods > Warning volume**.

Net jei nustatysite įspėjimo garsumą iki „0“, įspėjimo garsinis signalas skambės ties garso lygiu, nustatytu ties padala „1“ (jei yra).

i Informacija

- Jei pakeisite įspėjimo būdus, gali pasikeisti kitų pagalbinių vairuotojo sistemų įspėjimo būdai.
- Iš naujo užvedus variklį, bus išsaugoti vėliausiai nustatyti įspėjimo būdų parametrai.
- Atsižvelgiant į transporto priemonės specifikaciją, „Settings“ (nuostatų) meniu gali ir nebūti.

Automatinis PDW (atstumo statant įspėjimas)

Norėdami naudoti funkciją **Automatinis PDW (atstumo statant įspėjimas)**, informacijos ir pramogų sistemos nustatymų meniu pasirinkite **Settings > Vehicle > Driver assistance > Parking safety > Auto PDW (Parking Distance Warning)**.

i Informacija

Kai pasirenkama parinktis „**Auto PDW (Parking Distance Warning)**“, statymo saugos mygtuko indikatorius (P_W) ir toliau šviečia.

Atstumo statant automobilį priekine / atbuline eiga įspėjimo sistemos naudojimas

Statymo saugos funkcijos mygtukas

A tipas

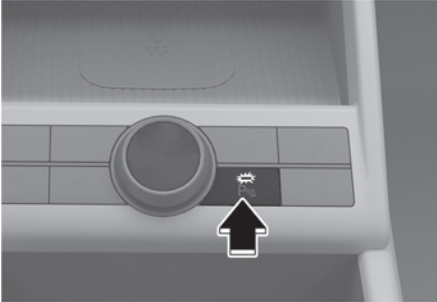

B tipas



Paspauskite statymo saugos mygtuką (P^W), kad įjungtumėte įspėjimus apie statymo priekiu / galu atstumą. Dar kartą paspauskite mygtuką, kad išjungtumėte funkciją.

- Kai pavara perjungta į padėtį R (atbulinė eiga), automatiškai įsijungia atstumo statant automobilį įspėjimo sistema (šviečia statymo saugos indikatorius).

Atstumo statant automobilį priekine eiga įspėjimo sistema







Atstumo statant automobilį priekine eiga įspėjimo sistema veikia, kai įvykdoma viena iš sąlygų.

- Pavara perjungiama iš padėties R (atbulinė eiga) į D (važiavimas), kai įjungta atstumo statant automobilį atbuline eiga įspėjimo sistema.
- Pavara yra padėtyje D (važiavimas) ir šviečia statymo saugos mygtuko indikatoriaus lemputė.
- Kai funkcija išjungta, perjunkite pavara į padėtį D (važiavimas) (tik kai informacijos ir pramogų sistemos nustatymų meniu pasirinkta **Settings > Vehicle > Driver assistance > Parking safety > Auto PDW (Parking Distance Warning)**).

i Informacija

- Atstumo statant automobilį priekine eiga įspėjimo sistema veikia, kai automobilio greitis priekine eiga yra mažesnis nei 10 km/h (6 mph).
- Atstumo statant automobilį priekine eiga įspėjimo sistema yra išjungta, jei automobilio greitis priekine eiga yra mažesnis nei 30 km/h (18 mph). Ji gali neįsijungti, net kai automobilio greitis bus mažesnis nei 10 km/h (6 mph).

(Tik kai informacijos ir pramogų sistemos nustatymų meniu nepasirinkta parinktis **Settings > Vehicle > Driver assistance > Parking safety > Auto PDW (Parking Distance Warning)**.)

Atstuma s iki kliūtis	Ispējamais indikatori važiuojant atbuline eiga		Garsinis signālas
	Skydelis	Informac ijas ir pramogu sistema	
60-120 cm (24-48 col.)			Pertrauki amas pypsējim as
30-60 cm (12-24 col.)			Pypsi dažniau
30 cm (12 col.) atstumu			Pypsi nepertau kiamai

- Atitinkamas indikatori uzsiedega kaskart, kai kiekvienas ultragarsinis jutiklis aptinka asmeni, gyvūnā ar objektā jo jutimo diapazone. Taip pat pasigirsta garsinis īspējimas.
- Kai tuo pačiu metu aptinkama daugiau nei du objektai, apie artimesnį īspējama garsiniu īspējimu.
- Indikatoriaus forma ilustracijoje gali skirtis nuo tikrosios transporto priemonės.







Atstumo statant automobilj atbuline eiga īspējimo sistema

Atstumo statant automobilj atbuline eiga īspējimai bus pateikiami esant šiomis sājygom.

- Pavara perjungta į padėtj R (atbuline eiga).

i Informacija

Atstumo statant automobilj atbuline eiga īspējimo pranešimai pateikiami, kai automobilio greitis atbuline eiga yra mažesnis nei 10 km/h (6 mph).

Atstuma s iki kliūtis	Ispējamais indikatori važiuojant atbuline eiga		Garsinis signālas
	Skydelis	Informac ijas ir pramogu sistema	
60-120 cm (24-48 col.)			Pertrauki amas pypsējim as
30-60 cm (12-24 col.)			Pertrauki amas pypsējim as
30 cm (12 col.) atstumu			Pypsi nepertau kiamai

- Atitinkamas indikatorius užsidega kaskart, kai kiekvienas ultragarsinis jutiklis aptinka asmenį, gyvūną ar objektą jo jutimo diapazone. Taip pat pasigirsta garsinis įspėjimas.
- Kai tuo pačiu metu aptinkama daugiau nei du objektai, apie artimesnį įspėjama garsiniu įspėjimu.
- Indikatoriaus forma iliustracijoje gali skirtis nuo tikrosios transporto priemonės.

Atstumo statant automobilį priekine / atbuline eiga įspėjimo sistemos veikimo sutrikimai ir apribojimai

Atstumo statant automobilį įspėjimo sistemos veikimo sutrikimai

Paleidus automobilį ir įjungus pavarą į padėtį R (atbulinė eiga), gali pasigirsti pyptelėjimas, reiškiantis, kad atstumo statant automobilį įspėjimo sistema tinkamai veikia.

Tačiau, jei įvyksta vienas ar keli iš toliau nurodytų atvejų, pirmiausia patikrinkite, ar ultragarsinis jutiklis nėra pažeistas arba užkimštas pašaline medžiaga. Jei jis vis tiek veikia netinkamai, rekomenduojame, kad jūsų transporto priemonę patikrintų įgaliotasis HYUNDAI prekybos atstovas.

- Negirdėti garsinio įspėjamojo signalo.
- Pertraukiamas pypsėjimas.
- Skydelyje bus rodomas įspėjamasis pranešimas „**Check driver assistance system**“.

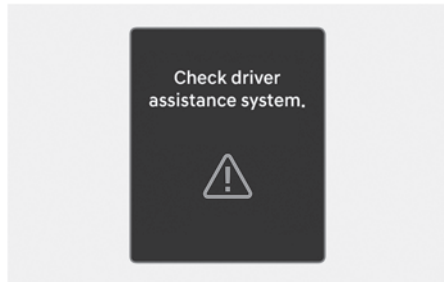

Išjungta atstumo statant automobilį įspėjimo sistema

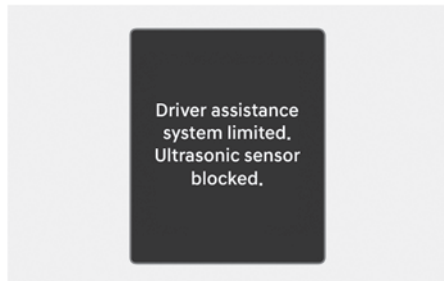

Jei taip atsitiktų, prietaisų skydelyje būtų rodomas įspėjamasis pranešimas **Driver assistance system limited. Ultrasonic sensor blocked**“. Pašalinus sniegą, vandenį ar pašalines medžiagas, atstumo statant automobilį įspėjimo sistema veikia tinkamai.

Jei pašalinus kliūtis (sniegą, vandenį ar pašalines medžiagas, atkabinus priekabą, nuėmus papildomą dviračių laikiklį ir pan. nuo galinio buferio) atstumo statant automobilį įspėjimo sistema veikia netinkamai, rekomenduojame, kad automobilį patikrintų įgaliotasis HYUNDAI atstovas.

i Informacija

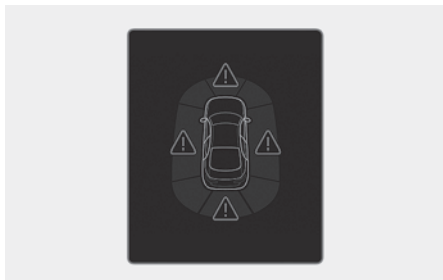

Kai veikia įspėjimo apie stovėjimo atstumą funkcija, jei ji neveikia normaliai arba ultragarsinis jutiklis yra užblokuotas, atitinkamo jutiklio kryptimi užsidega pagrindinė įspėjamoji lemputė (Δ). Įspėjimą galite patikrinti klasterio ekrane esančiame naudingumo rodyneje.

Atstumo statant automobilį priekine / atbuline eiga įspėjimo sistemos apribojimai

- Atstumo statant automobilį įspėjimo sistema gali tinkamai neveikti, jeigu:
 - Jutiklis apšarmojęs
 - Jutiklis padengtas medžiagomis, tokiomis kaip sniegas ar vanduo (atstumo statant automobilį priekine / atbuline eiga įspėjimo sistema pradeda tinkamai veikti pašalinus tokias medžiagas.)
- Labai žema arba aukšta aplinkos temperatūra
- Jutiklis arba jutiklio agregatas yra išmontuojamas
- Jutiklio paviršius yra stipriai prispaustas arba sutrenktas kietu objektu
- Jutiklio paviršius subraižytas aštrių daiktų
- Jutikliai arba aplink juos tiesiogiai purškiami aukšto slėgio plovikliais
- Atstumo statant automobilį įspėjimo sistema gali neveikti, jei:
 - Stipriai lyja ar purškia vanduo
 - Ant jutiklio paviršiaus teka vanduo
 - Paveikti kitos transporto priemonės jutikliai
 - Jutiklį dengia sniegas arba ledas
 - Važiavimas nelygiu keliu, žvyrkeliu ar krūmynais
 - Objektai, generuojantys ultragarso bangas, yra šalia jutiklio
 - Valstybinio numerio ženklas sumontuotas neoriginalioje vietoje
 - Buvo pakeistas transporto priemonės buferio aukštis arba ultragarso jutiklio instaliacija
 - Įrangos ar priedų pritvirtinimas šalia ultragarso jutiklių

- Šie objektai gali būti neaptikti:
 - Plonos ar smulkios kliūtys, tokios kaip lynas, grandinė ar maži stulpeliai.
 - Siauri objektai, pvz., kvadratinio stulpo kampai
 - Kliūtys, kurios gali sugerti jutiklio skleidžiamas bangas, tokios kaip audiniai, korėta medžiaga ar sniegas.
 - Neaptinkamos žemesnės nei 100 cm (40 colių) ir siauresnės nei 14 cm (6 colių) skersmens kliūtys.
 - Pėstieji, gyvūnai ar objektai, esantys labai arti ultragarso jutiklių

ĮSPĖJIMAS

- Atstumo statant automobilį įspėjimai yra papildoma funkcija. Atstumo statant automobilį įspėjimo sistemos veikimui gali turėti įtakos keli veiksniai (tarp jų ir aplinkos sąlygos). Vairuotojas prieš statydamas automobilį privalo visada patikrinti priekinį ir galinį vaizdus.
 - Jūsų naujo automobilio garantija nepadengs automobiliui padarytos žalos dėl to, kad blogai veikė atstumo statant automobilį įspėjimo sistema.
 - Važiuodami šalia daiktų, pėsčiųjų ir ypač vaikų, būkite itin atidūs. Kai kurių kliūčių ultragarsiniai jutikliai gali neaptikti dėl atstumo, jų dydžio ar medžiagos, ir visa tai gali sumažinti jutiklio veikimo efektyvumą.
 - Sugedusi atstumo statant automobilį įspėjimo sistema jūsų neįspėja. Tai priklausomai nuo automobilio greičio arba asmens, gyvūno arba objekto formos.
 - Jei atstumo statant automobilį įspėjimo sistema tinkamai neveikia, rekomenduojame, kad automobilį patikrintų įgaliotasis HYUNDAI atstovas.
-

Atstumo statant priekine / galine eiga arba šonu įspėjimo sistema (PDW)

Atstumo statant priekine / galine eiga arba šonu įspėjimo sistema naudoja priekinius, šoninius ir galinius ultragarsinius jutiklius, kad aptiktų ir įspėtų jei tam tikru atstumu yra asmuo, gyvūnas ar objektas, kai automobilis sustabdoma arba važiuojama nedideliu greičiu.

Aptikimo jutiklis

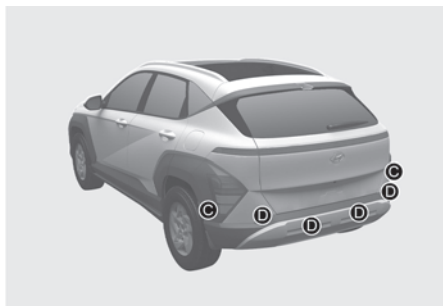

- [A] Priekiniai ultragarsiniai jutikliai
- [B] Priekiniai šoniniai ultragarsiniai jutikliai
- [C] Galiniai šoniniai ultragarsiniai jutikliai
- [D] Galiniai ultragarsiniai jutikliai

Norėdami sužinoti išsamią jutiklio vietą, žiūrėkite į aukščiau esantį paveikslėlį.

Atstumo statant priekine / galine eiga arba šonu įspėjimo sistemos nustatymai

Įspėjimo būdai

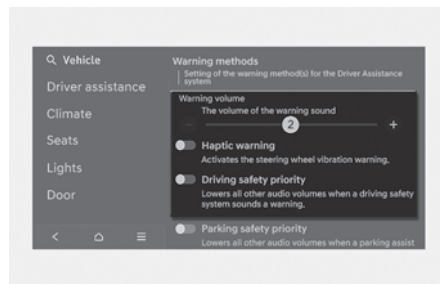

Įspėjimo būdus galima nustatyti, kai užvestas variklis.

- **Warning Volume:** norėdami pakeisti įspėjimo garsumą, informacijos ir pramogų sistemos meniu „Settings“ pasirinkite **Settings > Vehicle > Driver assistance > Warning methods > Warning volume**.

Net jei nustatysite įspėjimo garsumą iki „0“, įspėjimo garsinis signalas skambės ties garso lygiu, nustatytu ties padala „1“ (jei yra).

i Informacija

- Jei pakeisite įspėjimo būdus, gali pasikeisti kitų pagalbinių vairuotojo sistemų įspėjimo būdai.
- Iš naujo užvedus variklį, bus išsaugoti vėliausiai nustatyti įspėjimo būdų parametrai.
- Atsižvelgiant į transporto priemonės specifikaciją, „Settings“ (nuostatų) meniu gali ir nebūti.

Automatinis atstumo statant automobilį įspėjimo sistemos įjungimas

Norėdami naudoti funkciją **Automatinis PDW (atstumo statant įspėjimas)**, informacijos ir pramogų sistemos nustatymų meniu pasirinkite **Settings > Vehicle > Driver assistance > Parking safety > Auto PDW (Parking Distance Warning)**.

i Informacija

- Kai pasirenkama parinktis „Auto PDW (Parking Distance Warning)“, statymo saugos mygtuko indikatorius (P_W) ir toliau šviečia.

Atstumo statant priekine / galine eiga arba šonu įspėjimo sistemos veikimas

Statymo saugos funkcijos mygtukas

A tipas

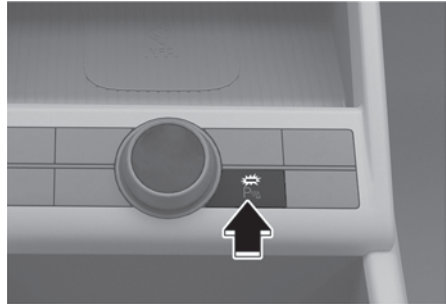

B tipas



Paspauskite statymo saugos mygtuką (P_W), kad įjungtumėte įspėjimus apie statymo priekiu / galu atstumą. Dar kartą paspauskite mygtuką, kad išjungtumėte funkciją.

- Kai pavara perjungta į padėtį R (atbulinė eiga), automatiškai įsijungia atstumo statant automobilį įspėjimo sistema (šviečia statymo saugos indikatorius).

Atstumo statant automobilį priekine eiga įspėjimo sistema







Atstumo statant automobilį priekine eiga įspėjimai pateikiami esant toliau pateiktoms sąlygoms.

- Pavara perjungiama iš R (atbulinės eigos) į D (važiavimo) įjungus atstumo statant automobilį atbuline eiga įspėjimo sistemą
- Pavara yra padėtyje D (važiavimas) ir šviečia statymo saugos mygtuko (P_W) indikatorius
- Perjungus į pavarą D (važiavimas), kai funkcija išjungta

(Tik kai informacijos ir pramogų sistemos nustatymų meniu pasirinkta **Settings > Vehicle > Driver assistance > Parking safety > Auto PDW (Parking Distance Warning)**.)

i Informacija

- Atstumo statant automobilį priekine eiga įspėjimo sistema veikia, kai automobilio greitis priekine eiga yra mažesnis nei 10 km/h (6 mph).
- Atstumo statant automobilį priekine eiga įspėjimo sistema yra išjungta, jei automobilio greitis priekine eiga yra mažesnis nei 30 km/h (18 mph). Ji gali neįsijungti, net kai automobilio greitis bus mažesnis nei 10 km/h (6 mph).
(Tik kai informacijos ir pramogų sistemos nustatymų meniu nepasirinkta parinktis **Settings > Vehicle > Driver assistance > Parking safety > Auto PDW (Parking Distance Warning)**.)

Atstumas iki kliūtis	Įspėjamas indikatorius važiuojant atbuline eiga		Garsinis signalas Pertraukiamas pypsėjimas
	Skydelis	Informacijos ir pramogų sistema	
60-120 cm (24-48 colių)			Pypsi dažniau
30-60 cm (12-24 colių)			Pypsi nepertraukiamai
30 cm (12 col.) atstumu			Garsinis signalas

- Atitinkamas indikatorius užsidega kaskart, kai kiekvienas ultragarsinis jutiklis aptinka asmenį, gyvūną ar objektą jo jutimo diapazone. Taip pat pasigirsta garsinis įspėjimas.
- Kai tuo pačiu metu aptinkama daugiau nei du objektai, apie artimesnį įspėjama garsiniu įspėjimu.
- Indikatoriaus forma iliustracijoje gali skirtis nuo tikrosios transporto priemonės.







Atstumo statant automobilį šonu įspėjimo sistema

Atstumo statant automobilį šonu įspėjimai bus pateikiami esant toliau pateiktoms sąlygoms.

- Pavara perjungta į padėtį R (atbulinė eiga).
- Pavara perjungta iš padėties R (atbulinė eiga) į D (važiavimas).
- Pavara yra padėtyje D (važiavimas) ir šviečia statymo saugos mygtuko (P_{va}) indikatorius
- Perjungus į pavarą D (važiavimas), kai funkcija išjungta
(Tik kai informacijos ir pramogų sistemos nustatymų meniu pasirinkta **Settings > Vehicle > Driver assistance > Parking safety > Auto PDW (Parking Distance Warning).**)

i Informacija

- Atstumo statant automobilį šonu įspėjimai pateikiami, kai automobilio greitis priekine eiga yra mažesnis nei 10 km/h (6 mph).
- Atstumo statant automobilį šonu įspėjimo sistema veikia tik kai įjungti atstumo statant automobilį priekine / galine eiga įspėjimai.

Atstuma s iki kliūtis	Įspėjamasis indikatorius važiuojant atbuline eiga		Garsinis signalas
	Skydelis	Informaci jos ir pramogų sistema	
60-120 cm (24-48 colių)			-
30-60 cm (12-24 colių)			-
30 cm (12 col.) atstumu			Pypsi nepertra ukiamai

- Atitinkamas indikatorius užsidega kaskart, kai kiekvienas ultragarsinis jutiklis aptinka asmenį, gyvūną ar objektą jo jutimo diapazone.
- Jei automobilio kelyje aptinkamas objektas, kuris nuo automobilio šono nutolęs 30 cm (12 col.) atstumu, pasigirsta įspėjamasis garsinis signalas.
- Jei už važiavimo trajektorijos ribų šone aptinkamas objektas, pradeda šviesti įspėjamasis indikatorius.
- Indikatoriaus forma iliustracijoje gali skirtis nuo tikrosios transporto priemonės.







Atstumo statant automobilį galine eiga / šonu įspėjimo sistema

Atstumo statant automobilį galine eiga / šonu įspėjimui pateikiami esant toliau pateiktoms sąlygoms.

- Pavara perjungta į padėtį R (atbulinė eiga).

i Informacija

Atstumo statant automobilį šonu įspėjimo sistema veikia tik kai įjungti atstumo statant automobilį priekine / galine eiga įspėjimai.

Atstuma s iki kliūtis	Įspėjamas indikatorius važiuojant atbuline eiga		Garsinis signalas
	Skydelis	Informac ijos ir pramogų sistema	
60-120 cm (24-48 colių)			Pertrauki amas pypsėjim as
30-60 cm (12-24 colių)			Pypsi dažniau
30 cm (12 col.) atstumu			Pypsi nepertra ukiamai

- Atitinkamas indikatorius užsidega kaskart, kai kiekvienas ultragarsinis jutiklis aptinka asmenį, gyvūną ar objektą jo jutimo diapazone. Taip pat pasigirsta garsinis įspėjimas.
- Kai tuo pačiu metu aptinkama daugiau nei du objektai, apie artimesnį įspėjama garsiniu įspėjimu.
- Indikatoriaus forma iliustracijoje gali skirtis nuo tikrosios transporto priemonės.

Atstumo statant automobilį priekine / atbuline eiga arba šonu įspėjimo sistemos veikimo sutrikimai ir apribojimai

Atstumo statant priekine / galine eiga arba šonu įspėjimo sistemos veikimo sutrikimai

Paleidus automobilį ir įjungus pavarą į padėtį R (atbulinė eiga), pasigirsta pyptelėjimas, reiškiantis, kad atstumo statant automobilį įspėjimo sistema tinkamai veikia.

Tačiau, jei įvyksta vienas ar daugiau iš šių atvejų, pirmiausia patikrinkite, ar nepažeistas ultragarso jutiklis, ar neužblokuotas svetima medžiaga. Jei jis vis tiek neveikia tinkamai, automobilį patikrinkite įgaliotoje HYUNDAI atstovybėje.

- Negirdėti garsinio įspėjamojo signalo.
- Pertraukiamas pypsėjimas.
- Prietaisų skydelyje bus rodomas įspėjamasis pranešimas **Check driver assistance system**.

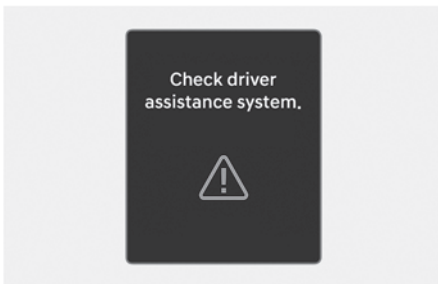

Išjungta atstumo statant automobilį įspėjimo sistema

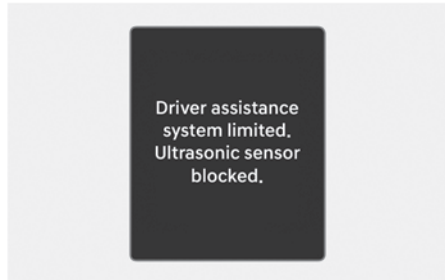

Jei taip atsitiktų, prietaisų skydelyje kelias sekundes rodomas įspėjamasis pranešimas **Driver assistance system limited. Ultrasonic sensor blocked**.

Pašalinus sniegą, vandenį ar pašalines medžiagas, atstumo statant automobilį įspėjimo sistema veikia tinkamai. Jei pašalinus kliūtis (sniegą, vandenį ar pašalines medžiagas, atkabinus priekabą, nuėmus papildomą dviračių laikiklį ir pan. nuo galinio buferio) atstumo statant automobilį įspėjimo sistema veikia netinkamai, leiskite automobilį patikrinti įgaliotajam HYUNDAI atstovui.

i Informacija

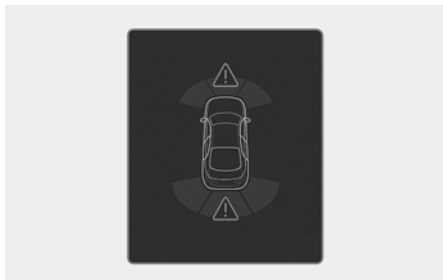

Kai veikia įspėjimo apie stovėjimo atstumą funkcija, jei ji neveikia normaliai arba ultragarsinis jutiklis yra užblokuotas, atitinkamo jutiklio kryptimi užsidega pagrindinė įspėjamoji lemputė (▲). Įspėjimą galite patikrinti klasterio ekrane esančiame naudingumo rodyneje.

Atstumo statant automobilį įspėjimo sistemos apribojimai

- Atstumo statant automobilį įspėjimo sistema gali tinkamai neveikti, jeigu:
 - Ant jutiklio yra per didelė drėgmė arba jis yra apšalęs
 - Jutiklis padengtas pašalinėmis medžiagomis, tokiomis kaip sniegas ar vanduo (atstumo statant automobilį įspėjimo sistema pradeda tinkamai veikti pašalinus tokias medžiagas.)
 - Labai žema arba aukšta aplinkos temperatūra
- Jutiklis arba jutiklio agregatas yra išmontuojamas
- Jutiklio paviršius yra stipriai prispaustas arba sutrenktas kietu objektu
- Jutiklio paviršius subraižytas aštriu daiktu
- Jutikliai arba aplink juos tiesiogiai purškama aukšto slėgio plovikliu
- Atstumo statant automobilį įspėjimo sistema gali neveikti, jei:
 - Stipriai lyja ar purškia vanduo
 - Ant jutiklio paviršiaus teka vanduo
 - Paveikti kitos transporto priemonės jutiklių
 - Jutiklį dengia sniegas arba ledas
 - Važiavimas nelygiu keliu, žvyrkeliu ar krūmynais
 - Objektai, generuojantys ultragarso bangas, yra šalia jutiklio
 - Valstybinio numerio ženklas sumontuotas neoriginalioje vietoje
 - Buvo pakeistas transporto priemonės buferio aukštis arba ultragarso jutiklio instaliacija
 - Įrangos ar priedų pritvirtinimas šalia ultragarso jutiklių

- Šie objektai gali būti neaptikti:
 - Plonos ar smulkios kliūtys, tokios kaip lynas, grandinė ar maži stulpeliai.
 - Siauri objektai, pvz., kvadratinio stulpo kampai
 - Kliūtys, kurios gali sugerti jutiklio skleidžiamas bangas, tokios kaip audiniai, korėta medžiaga ar sniegas.
 - Neaptinkamos žemesnės nei 100 cm (40 colių) ir siauresnės nei 14 cm (6 colių) skersmens kliūtys.
 - Pėstieji, gyvūnai ar objektai, esantys labai arti ultragarso jutiklių
 - Objektas yra šoninėje erdvėje tarp priekinio kampinio ultragarsinio jutiklio ir galinio kampinio ultragarsinio jutiklio arba objektas artėja iš šono

ĮSPĖJIMAS

- Atstumo statant automobilį įspėjimai yra papildoma funkcija. Atstumo statant automobilį įspėjimo sistemos veikimui gali turėti įtakos keli veiksniai (tarp jų ir aplinkos sąlygos). Vairuotojas prieš statydamas automobilį privalo visada patikrinti priekinį ir galinį vaizdus.
 - Jūsų naujo automobilio garantija nepadengs automobiliui padarytos žalos dėl to, kad blogai veikė atstumo statant automobilį įspėjimo sistema.
 - Važiuodami šalia daiktų, pėsčiųjų ir ypač vaikų, būkite itin atidūs. Kai kurių kliūčių ultragarsiniai jutikliai gali neaptikti dėl atstumo, jų dydžio ar medžiagos, ir visa tai gali sumažinti jutiklio veikimo efektyvumą.
 - Sugedusi atstumo statant automobilį įspėjimo sistema jūsų neįspėja. Tai priklausomai nuo automobilio greičio arba asmens, gyvūno arba objekto formos.
 - Jei atstumo statant automobilį įspėjimo sistema tinkamai neveikia, rekomenduojame, kad automobilį patikrintų įgaliotasis HYUNDAI atstovas.
-

Pagalbinė susidūrimo statant automobilį atbuline eiga išvengimo sistema (PCA)

+ jeigu yra

Parkavimo atbuline eiga susidūrimo išvengimo pagalbines sistema aptinka už automobilio esančius pėsčiuosius ar objektus ir gali jus įspėti arba padėti stabdyti, kad išvengtumėte susidūrimo, kai automobilis važiuoja atbuline eiga.

Aptikimo jutiklis

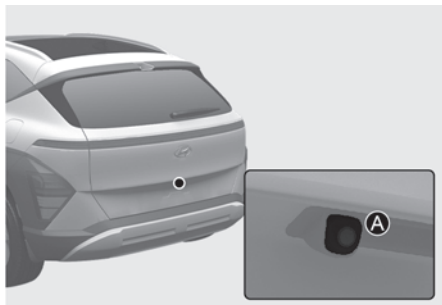

[A] Plataus vaizdo galinė kamera

[B] Galiniai ultragarsiniai jutikliai

Norėdami sužinoti išsamią jutiklio vietą, žiūrėkite į aukščiau esantį paveikslėlį.

Pagalbinės susidūrimo automobilį statant atbuline eiga išvengimo sistemos nustatymai

Įspėjimo būdai

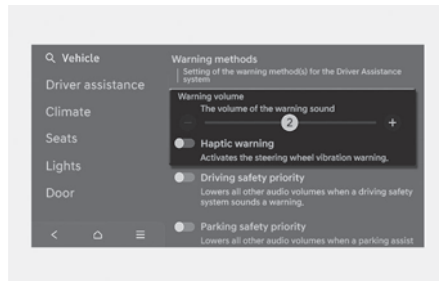

Įspėjimo būdus galima nustatyti, kai užvestas variklis.

- **Warning Volume:** norėdami pakeisti įspėjimo garsumą, informacijos ir pramogų sistemos „Settings“ (nuostatų) meniu pasirinkite **Settings > Vehicle > Driver assistance > Warning methods > Warning volume**.

Net jei nustatysite įspėjimo garsumą iki „0“, įspėjimo garsinis signalas skambės ties garso lygiu, nustatytu ties padala „1“ (jei yra).

- **Haptinis įspėjimas:** norėdami nustatyti haptinį įspėjimą (jei yra), informacijos ir pramogų sistemos meniu pasirinkite **Settings > Vehicle > Driver assistance > Warning methods > Haptic Warning**.

i Informacija

- Jei pakeisite įspėjimo būdus, gali pasikeisti kitų pagalbinių vairuotojo sistemų įspėjimo būdai.
- Jei išjungsite taktilinį įspėjimą, kai įspėjimo garsumas yra „0“, įsijungs įspėjimo garsumas ir bus nustatytas lygiui „2“.
- Jei nustatysite įspėjimo garsumą į 0, kai haptinis įspėjimas išjungtas, haptinis įspėjimas įsijungs.
- Iš naujo užvedus variklį, bus išsaugoti vėliausiai nustatyti įspėjimo būdų parametrai.
- Atsižvelgiant į transporto priemonės specifikaciją, „Settings“ (nuostatų) meniu gali ir nebūti.

Statymo sauga

Kai automobilis įjungtas, nustatymų meniu dalyje **Settings > Vehicle > Driver assistance > Parking safety** pasirinkite, ar norite naudoti šią funkciją.

- Pasirinkus funkciją „**Backward safety**“ (sauga gale), pagalbinė susidūrimo statant išvengimo sistema įspės vairuotoją ir padės stabdyti automobilį jei iš galo artėja pėsčiasis ar kitas objektas.

Pagalbinė susidūrimo statant automobilį atbuline eiga išvengimo sistemos veikimas

Pagalbinės susidūrimo išvengimo statant sistemos įjungimas / išjungimas

A tipas

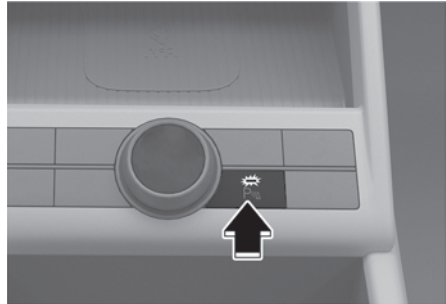

B tipas



Paspauskite ir ilgiau nei 2 sekundes palaikykite parkavimo saugos (P) mygtuką, kad įjungtumėte arba išjungtumėte parkavimo susidūrimo išvengimo pagalbinę sistemą.

Veikimo sąlygos

Kai pagalbinė susidūrimo statant automobilį atbuline eiga išvengimo sistema už automobilio nustato gresiantį susidūrimo su pėsčiuoju ar kitu objektu pavojų, ji įspėja apie tai vairuotoją garsiniu signalu ir pranešimu prietaisų skydelyje. Jei veikia aplinkos vaizdo ekranas, informacinės ir pramogų sistemos ekrane pasirodys įspėjimas.

Jei susidūrimo išvengti neįmanoma, pagalbinė susidūrimo statant automobilį atbuline eiga išvengimo sistema padės jums stabdyti.

Informacijos ir pramogų sistemos meniu „**Parking safety**“ pasirinkite „**Backward safety**“. Pagalbinės susidūrimo statant išvengimo sistema įjungta, kai atitinka šios sąlygos:

- Bagažinės dangtis ir durys uždarytos
- Stovėjimo stabdis atleistas.
- Neprikabinta priekaba
- Pavara perjungta į R (atbulinės eigos) padėtį
- Automobilio greitis yra mažesnis nei 10 km/h (6 mph) (aptinka pėsčiuosius)
- Kai automobilio greitis yra mažesnis nei 4 km/h (2,4 mph) (aptinka objektus)
- Pagalbinės susidūrimo statant išvengimo sistemos komponentai, tokie kaip galinio vaizdo kamera ir galiniai ultragarso jutikliai, veikia įprastomis sąlygomis

Kai suaktyvinamas susidūrimo statant automobilį atbuline eiga pagalbinė išvengimo sistema, prietaisų skydelyje už automobilio atvaizdo rodoma linija.

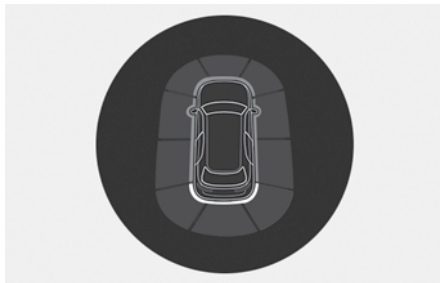

i Informacija

Pagalbinė susidūrimo statant automobilį atbuline eiga išvengimo sistema veikia tik perjungus pavarą į padėtį R (atbulinė eiga). Norėdami vėl įjungti pagalbinę susidūrimo statant automobilį atbuline eiga išvengimo sistemą, perjunkite pavarą iš kitos pavaros į R (atbulinę).

Išjungimo sąlygos

Jei susidūrimo išvengti neįmanoma, pagalbinė susidūrimo statant automobilį atbuline eiga išvengimo sistema padės jums stabdyti. Stabdymo pagalbinė priemonė išsijungia po 5 minučių. Nedelsdami nuspauskite stabdžių pedalą ir patikrinti automobilio aplinką. Stabdymo pagalbinė priemonė taip pat išjungiama esant šioms sąlygoms:

- Pavara perjungta į padėtį P (stovėjimas) arba D (važiavimas)
- Pakankamai stipriai nuspaudžiamas stabdžių pedalas

***i* Informacija**

Kai važiuojant atbuline eiga įjungiama pagalbinė apsauga nuo susidūrimo su stovėjimo aikštele, po 5 minučių stabdžių valdymas bus atjungtas ir bus įjungtas stovėjimo stabdys.

Pagalbinė susidūrimo statant automobilį atbuline eiga išvengimo sistemos veikimo sutrikimai ir apribojimai

Pagalbinė susidūrimo statant automobilį atbuline eiga išvengimo sistemos veikimo sutrikimai

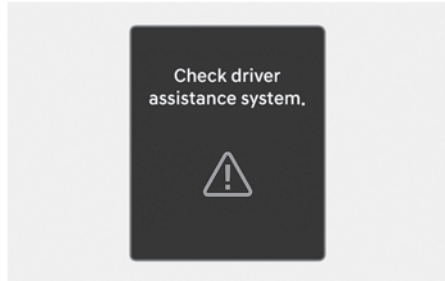

Jei pagalbinė susidūrimo statant automobilį atbuline eiga išvengimo sistema ar kitos susijusios funkcijos veikia prastai, prietaisų skydelyje pateikiamas įspėjamasis pranešimas **Check driver assistance system.** ir pagalbinė susidūrimo statant automobilį atbuline eiga išvengimo sistema automatiškai išjungiama. Rekomenduojame, kad automobilį patikrintų įgaliotasis HYUNDAI atstovas.

Pagalbinė susidūrimo statant automobilį atbuline eiga išvengimo sistema išjungta

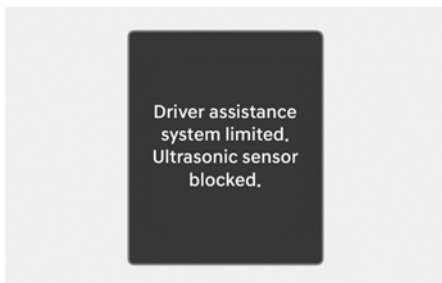
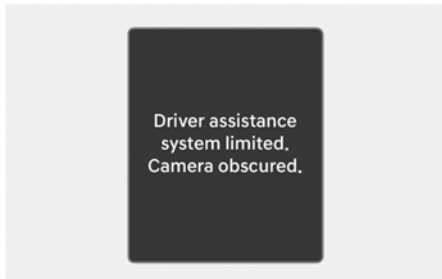

„Driver assistance system limited. Camera obscured.“ arba „Driver assistance system limited. Ultrasonic sensor blocked.“ įspėjimas pasirodo, jei įvyksta toliau nurodytos situacijos:

- Galinio vaizdo kamera arba galiniai ultragarsiniai jutikliai padengti pašalinėmis medžiagomis, pavyzdžiui, sniegu, vandeniu ar pan.
- Prastos oro sąlygos, gausiai sniega ar lyja ir pan.

Jei taip nutinka, pagalbinė susidūrimo statant automobilį atbuline eiga išvengimo sistema gali išsijungti arba tinkamai neveikti. Patikrinkite, ar galinio vaizdo kamera ir galiniai ultragarso jutikliai yra švarūs.

Pagalbinės susidūrimo statant automobilį atbuline eiga išvengimo sistemos apribojimai

Pagalbinė susidūrimo statant automobilį atbuline eiga išvengimo sistema negali padėti stabdyti ar įspėti vairuotoją, net jeigu yra pėstieji ar daiktai, esant šioms aplinkybėms:

- Problemoms automobiliu
 - Įdiegta negamyklinė įranga ar priedai
 - Jūsų transporto priemonė nestabili dėl avarijos ar kitų priežasčių
 - Buvo pakeistas buferio aukštis arba ultragarso jutiklio instaliacija
 - Sugadinta (-os) plataus vaizdo kamera (-os) arba ultragarsinis (-iai) jutiklis (-iai)
 - Plataus galinio vaizdo kamera (-os) arba ultragarsinis (-iai) jutiklis (-iai) padengti pašalinėmis medžiagomis, pavyzdžiui, sniegu, purvu ir kt.
 - Plataus galinio vaizdo kamerą (-as) užstoja šviesos šaltinis arba atšiaurūs orai, pavyzdžiui, smarkus lietus, rūkas, sniegas ir kt.

- Problemos su aplinka
 - Aplinka labai šviesi arba labai tamsi
 - Lauko temperatūra yra labai aukšta arba labai žema
 - Vėjas yra stiprus (virš 20 km/h (12 mph)) arba pučia statmenai galiniam buferiui
 - Objektai, keliantys didelį triukšmą, pavyzdžiui, automobilių garsiniai signalai, motociklų ar automobilių keliamas triukšmas arba sunkvežimių pneumatinių stabdžių sistemos skleidžia garsus šalia jūsų automobilio
 - Panašaus dažnio ultragarsinis jutiklis yra šalia jūsų automobilio
 - Kelias slidus ar nuožulnus
 - Pėsčiojo vaizdas, matomas priekinėje vaizdo kameroje, nesiskiria nuo fono
- Problemos su pėsčiuoju arba objektu
 - Pėsčiuosius sunku aptikti
 - Tarp transporto priemonės ir pėsčiojo yra aukščio skirtumas
 - Pėsčiasis yra ties automobilio galu
 - Pėsčiasis nestovi tiesiai
 - Pėsčiasis yra arba labai žemas arba labai aukštas, kad sistema galėtų jį aptikti
 - Pėsčiasis arba dviratinkas dėvi drabužius, kurie lengvai susilieja su fonu, todėl juos sunku aptikti
 - Pėsčiasis dėvi drabužius, kurie gerai neatspindi ultragarso bangų
 - Tam tikro dydžio, storio, aukščio ar formos objektas prastai atspindi ultragarso bangas (pavyzdžiui, žemas ar siauras objektas, apvalus stulpas, nedidelis stulpas, kvadratinio stulpo kampai, krūmas, borteliai, vežimėliai, sienos kraštas ir kt.)
 - Pėsčiasis ar daiktas juda
 - Pėsčiasis ar daiktas yra labai arti transporto priemonės galo
 - Už pėsčiojo arba objekto yra didelis objektas, pavyzdžiui, siena
 - Objektas nėra ties jūsų automobilio priekinės arba galinės dalies viduriu
 - Objektas nėra lygiagretus galiniam buferiui
 - Jutikliai negali aptikti pėsčiųjų ir objektų
- Problemos su vairavimo sąlygomis
 - Vairuotojas iš karto pradeda važiuoti perjungęs pavarą į padėtį R (atbulinė eigą) arba D (važiavimas)
 - Vairuotojas greitina arba apvažiuoja transporto priemonę
 - Su automobiliu yra važiuojama iš karto po automobilio paleidimo

ĮSPĖJIMAS

Naudodami pagalbinę susidūrimo statant automobilį atbuline eiga išvengimo sistemą, imkitės tokių atsargumo priemonių:

- Važiuodami visada būkite ypač atsargūs. Vairuotojas yra atsakingas už stabdymą ir saugų važiavimą.
- Važiuodami visada atkreipkite dėmesį į kelio ir eismo sąlygas, nesvarbu, ar yra įspėjimas.
- Visada prieš pradėdami važiuoti apsidairykite aplink savo automobilį, ar nėra pėsčiųjų ar objektų.
- Pagalbinės susidūrimo statant automobilį atbuline eiga išvengimo sistemos veikimas tam tikromis sąlygomis gali skirtis. Jei automobilio greitis yra didesnis nei 4 km/h (2 mph), pagalbinė susidūrimo išvengimo statant automobilį atbuline eiga sistema padės išvengti susidūrimo tik aptikusį pėsčiųjų. Vairuodami automobilį visada stebėkite aplinką ir būkite dėmesingi.
- Esant tam tikroms sąlygoms pagalbinė susidūrimo statant automobilį atbuline eiga išvengimo sistema gali veikti kitaip. Jei automobilis juda pirmyn ir atgal kelis kartus, pagalbinė susidūrimo statant automobilį atbuline eiga išvengimo sistema gali nepadėti stabdyti arba neįspėti vairuotojo. Vairuodami automobilį visada būkite dėmesingi.

- Kai kurių kliūčių galiniai ultragarsiniai jutikliai gali neaptikti dėl atstumo, jų dydžio ar medžiagos, ir visa tai gali sumažinti jutiklio veikimo efektyvumą.
- Pagalbinė susidūrimo statant automobilį atbuline eiga išvengimo sistema gali neveikti tinkamai arba veikti be reikalo, atsižvelgiant į kelio sąlygas ir aplinką.
- Nepasikliaukite tik pagalbine susidūrimo statant išvengimo sistema. Tai darydami galite sugadinti ar pažeisti transporto priemonę.

PERSPĖJIMAS

- Staigus stabdymas gali sukelti triukšmą, kad būtų išvengta susidūrimo.
- Jei jau skambėjo koks nors kitas įspėjamasis garsas, pvz., įspėjamasis saugos diržo garsinis signalas, pagalbinės susidūrimo statant išvengimo sistemos perspėjimas gali neskambėti.
- Esant pažeistam, pakeistam arba suremontuotam galiniam buferiui, pagalbinė susidūrimo statant išvengimo sistema gali tinkamai neveikti.
- Priekinė susidūrimo statant išvengimo sistema gali tinkamai neveikti, jei ją trikdo stiprios elektromagnetinės bangos.

- Jei transporto priemonės garso sistema bus paleista dideliu garsu, keleiviai gali negirdėti pagalbinės susidūrimo statant išvengimo sistemos įspėjamųjų garsų.
 - Vilkdami priekabą išjunkite pagalbinę susidūrimo statant išvengimo sistemą. Jei velkate ir judate atbuline eiga, įjungiama pagalbinė susidūrimo statant išvengimo sistema, kai aptinkama priekaba.
 - Priklausomai nuo ESC (elektroninė stabilumo kontrolės sistema) būsenos, stabdžių valdymas gali neveikti tinkamai.
Įspėjimas bus tik tada, kai:
 - Įsijungia ESC (elektroninė stabilumo kontrolės sistema) įspėjamoji lemputė
 - ESC (elektroninė stabilumo kontrolės sistema) atlieka kitą funkciją
-



PERSPĖJIMAS

Imkitės šių atsargumo priemonių, kad išlaikytumėte optimalų jutiklių veikimą:

- Visada užtikrinkite, kad plataus galinio vaizdo kamera ir ultragarsinius jutikliai būtų švarūs.
- Kameros lęšio nevalykite jokiais rūgštiniais ar šarminiais valikliais. Naudokite tik muilo tirpalą ar neutralią valymo priemonę ir gerai nuplaukite vandeniu.

- Nenukreipkite aukšto slėgio vandens srovės į plataus galinio vaizdo kameras, galinius ultragarsinius jutiklius ar sritis aplink juos. Tai gali sugadinti plataus vaizdo kamerą arba ultragarsinius jutiklius.
 - Neuždenkite plataus vaizdo kamerų arba ultragarsinių jutiklių buferio lipdukais ar buferio apsauga ir nedažykite buferio. Nesilaikant šio reikalavimo, gali sutrikti pagalbinės susidūrimo statant išvengimo sistemos veikimas.
 - Niekada neišardykite ir nesutrenkite plataus vaizdo kamerų ar galinių ultragarsinių jutiklių komponentų.
 - Per stipriai nespauskite galinių plataus vaizdo kamerų ar galinių ultragarsinių jutiklių. Pagalbinė susidūrimo statant automobilį atbuline eiga išvengimo sistema gali tinkamai neveikti, jei dėl netinkamo poveikio pakeičiama plataus vaizdo kamerų arba galinio (-ių) ultragarsinių (-ių) jutiklio (-ių) padėtis (-ys) ir jie nebėra tinkamai lygiuoti. Rekomenduojame, kad automobilį patikrintų įgaliotasis HYUNDAI atstovas.
-

Informacija

Pagalbinė susidūrimo statant automobilį atbuline eiga išvengimo sistema gali aptikti pėsčiąjį ar daiktą, kai:

- Už transporto priemonės stovi pėsčiasis
 - Didelė kliūtis, tokia kaip transporto priemonė, stovi jūsų transporto priemonės gale
-

Atitikties deklaracija

+ jeigu yra

Priekinis radaras

Radio dažnio įrangos komponentai atitinka:

- Europai ir kitoms Europai priklausančioms teritorijoms

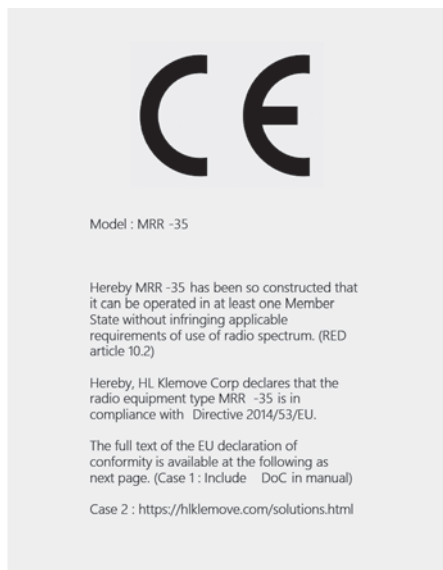

- Jungtinei Karalystei



Galinis šoninis radaras

Radio dažnio įrangos komponentai atitinka:

- Europai ir CE sertifikuotoms šalims

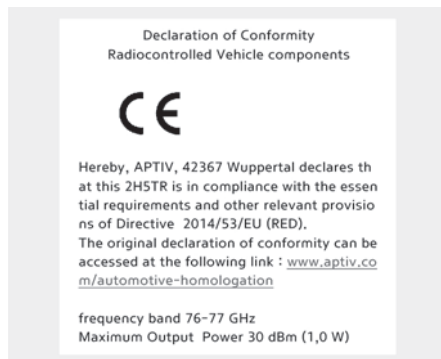

- Japonijai



- Ganai

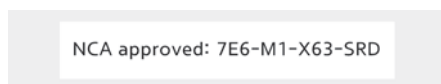

- Singapūriui



- Jungtiniam Arabų Emyratams



- Marokui



- Zambijai



- Paragvajui



- Omanui

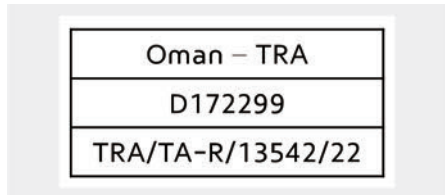

- Pietų Afrikos Respublikai



- Senegalui



- Jordanui



- Australijai



- Jungtinei Karalystei

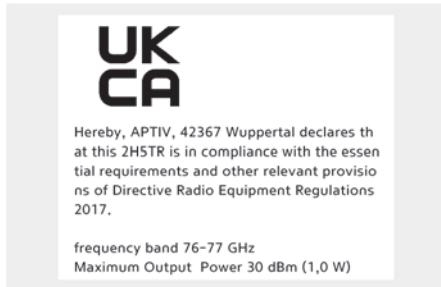

- Serbijai



- Nigerijai

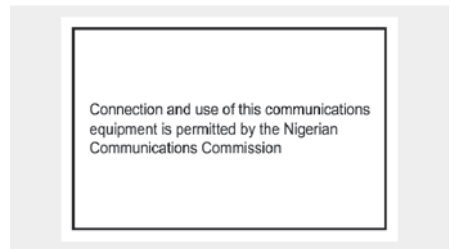

- Malaizijai



• Pakistanui



• Izraeliui



• Meksikai

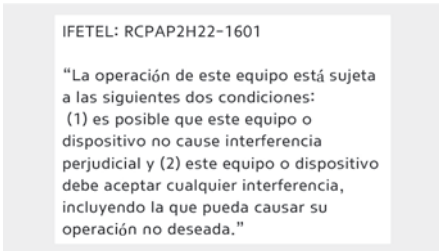

• Indonezijai



• Taiwanui

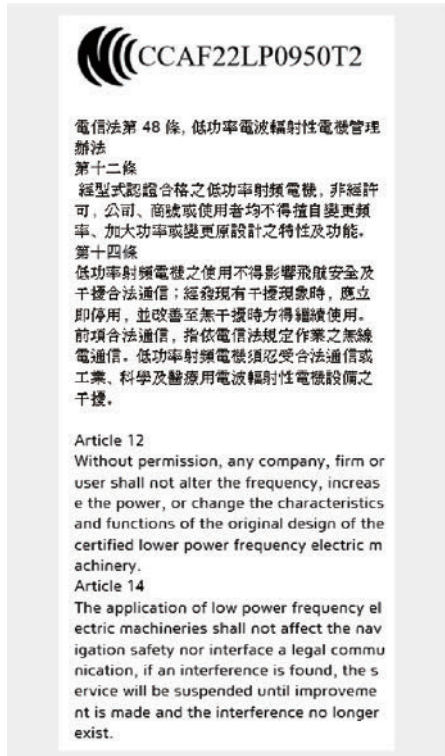

- Brazilijai



- Filipinams



- Tailandui



• Ukrainai



UA RF: 1APTV 2HTR

справжнім (найменування виробника) заявляє, що тип радіообладнання (позначення типу радіообладнання) відповідає Технічному регламенту радіообладнання:

повний текст декларації про відповідність доступний на веб-сайті за такою адресою:
www.aptiv.com/automotive-homologation

• Kinijai

车辆驾驶辅助雷达系统型号：2H5TR
执行标准：汽车雷达无线电管理暂行规定 2021 1 81号文
频率范围：76-77 GHz
发射功率：等效全向辐射功率(EIRP) 30dBm
天线类型：印刷阵列天线
用户控制：不可
使用温度：-40° C ~ +85° C
电压：DC 12.0V
CMIIT ID：2022LJ18795

不得擅自更改发射频率、加发射功率（包括额外加装射频功率放大器），不得擅自外接天线或改用其它发射天线

使用时不得对各种合法的无线电通信业务产生有害干扰；一旦发现有害干扰现象时，应立即停止使用，并采取消除措施消除干扰后方可继续使用

使用微功率无线电设备，必须耐受各种无线电业务的干扰或工业、科学及医疗应用设备的辐射干扰

机场等的电磁环境保护区域内使用微功率设备，应当遵守电磁环境保护及相关行业主管部门的规定

8. Nenumatytos situacijos

Avarinio įspėjimo jungiklis	8-3
Avarinė situacija vairuojant	8-3
Jeigu vairuojant užgęsta variklis	8-3
Jeigu variklis užgęsta sankryžoje arba geležinkelio pervažoje	8-3
Jeigu vairuojant prakiūra padanga	8-4
Jeigu variklis neužsiveda	8-4
Užvedimas naudojant išorinį maitinimo šaltinį	8-5
Jeigu variklis perkaista	8-8
Padangų slėgio stebėjimo sistema (TPMS) (išskyrus Europą)	8-10
Patikrinkite padangų oro slėgį	8-10
Padangų slėgio stebėjimo sistema	8-11
Žemo padangų slėgio indikatorius	8-12
Žemo padangų slėgio padėties ir padangų slėgio signalinis įtaisas	8-12
TPMS trikties indikatorius	8-13
Padangos su TPMS keitimas	8-14
Padangų slėgio stebėjimo sistema (TPMS) (Europai)	8-16
TPMS nustatymas iš naujo	8-17
Žemo padangų slėgio lemputė	8-18
TPMS trikties indikatorius	8-20
Jeigu pradūrėte padanga (kai komplektuojama su atsarginiu ratu)	8-21
Domkratas ir įrankiai	8-21
Ratų keitimas	8-22
Kėliklio etiketė	8-27
Kėliklio EK atitikties deklaracija	8-29
Jei važiuojant nuleido padangą (ir turite padangų remonto rinkinį)	8-30
Įžanga	8-30
Pastabos apie saugų padangų taisymo rinkinio naudojimą	8-31
Padangų taisymo rinkinio sudėtis	8-32
Kaip naudotis padangų taisymo rinkiniu, kai padanga tuščia	8-33
Kaip reguliuoti padangos slėgį	8-37

Vilkimas.....	8-38
Vilkimo tarnyba.....	8-38
Nuimama vilkimo kilpa	8-39
Vilkimas įvykus avarijai	8-40
Avariniai daiktai	8-42
Gesintuvas	8-42
Pirmosios medicininės pagalbos priemonių rinkinys	8-43
Trikampis atšvaitas.....	8-43
Padangų slėgio matuoklis.....	8-43
Visos Europos „eCall“ sistema (Europai).....	8-44
Informacija apie duomenų apdorojimą (Europai).....	8-47
Visos Europos „eCall“ sistema (Europai).....	8-49

Avarinio įspėjimo jungiklis

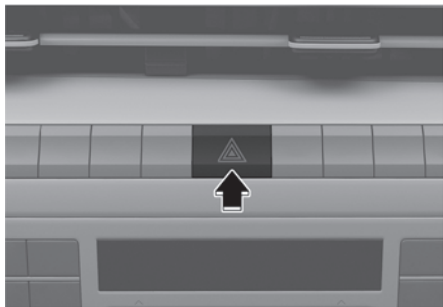

Avarinis šviesos signalas įspėja kitus vairuotojus būti itin atsargiems artinantis prie jūsų automobilio, kai važiujama šalia arba lenkiama.

Jį būtina įjungti, kai atliekamas skubus remontas arba kai automobilis sustabdomas šalikelėje.

Kad įjungtumėte arba išjungtumėte avarinį šviesos signalą, paspauskite avarinio šviesos signalo mygtuką variklio paleidimo stabdymo mygtukui esant bet kokioje padėtyje. Įspėjamasis pavojaus signalo mygtukas yra priekinio skydelio viduryje. Pradės vienu metu mirksėti visi posūkio signalo žibintai.

- Avarinis šviesos signalas veikia nepriklausomai nuo to, ar jūsų automobilis važiuoja ar ne.
- Kai įjungtas avarinis šviesos signalas, posūkių signalai neveikia.

Avarinė situacija vairuojant

Jeigu vairuojant užgęsta variklis

- Laipsniškai sumažinkite greitį, stengdamiesi važiuoti tiesiai. Atsargiai nuvažiuokite į saugią vietą šalikelėje.
- Įjunkite avarinį šviesos signalą.
- Bandykite vėl užvesti variklį. If your vehicle does not start, we recommend you to contact an authorized HYUNDAI dealer.

Jeigu variklis užgęsta sankryžoje arba geležinkelio pervažoje

Varikliui užgesus sankryžoje arba geležinkelio pervažoje, jeigu saugu, perjunkite pavarą į padėtį N (neutrali) ir nustumkite automobilį į saugią vietą.

Jei reikia, kad automobilį išjungus liktų N (neutrali) pavara, žr. 6 skyriaus skirsnį „Pavarų dėžė su dviguba sankaba (su pasukama pavarų pasirinkimo svirtelė)“.

Jeigu vairuojant prakiūra padanga

Jeigu vairuojant prakiūro padanga:

- Atleiskite akceleratoriaus pedalą ir toliau važiuokite tiesiai, kad sumažėtų automobilio greitis. Jokiu būdu staigiai nespauskite stabdžio ir nemėginkite važiuoti į šalikelę, nes galite nesuvaldyti automobilio ir sukelti avariją. Automobilio greičiui sumažėjus iki saugesnio, pradėkite atsargiai stabdyti ir važiuokite į šalikelę. Važiuokite kaip įmanoma toliau į šalikelę ir sustabdykite automobilį ten, kur paviršius tvirtas ir lygus. Kelyje su skiriamąja kelio juosta nestabdykite automobilio skiriamąjoje juostoje tarp priešpriešinių eismo juostų.
- Sustojus automobiliui paspauskite avarinio šviesos signalo mygtuką, pavarą nustatykite į padėtį P (stovėjimas), nuspauskite stovėjimo stabdį, o įjungimo/išjungimo mygtuką išjunkite (LOCK/OFF padėtis).
- Visiems keleiviams liepkite išlipti iš automobilio. Žiūrėkite, kad jie išliptų toje automobilio pusėje, kurioje nėra eismo.
- Keisdami prakiūrusią padangą vadovaukitės toliau šioje dalyje pateiktomis instrukcijomis.

Jeigu variklis neužsiveda

- Perjunkite pavarą į N (neutraliąją) arba P (stovėjimo) padėtį. Automobilis užsives tik perjungus pavarą į P (stovėjimo) padėtį.
- Įjunkite salono apšvietimą. Jei paleidžiant starterį lemputė pritemsta arba užgęsta, akumulatorius išsikrovė. Vadovaukitės instrukcijomis, pateiktomis šios dalies skirsnyje „Užvedimas naudojant išorinį maitinimo šaltinį“.
- Patikrinkite degalų lygį ir, jeigu reikia, įpilkite degalų.

Jeigu užvesti automobilio vis tiek nepavyksta, rekomenduojame kreiptis pagalbos.

PASTABA

Jei automobilį bandoma užvesti stumdant arba traukiant, gali būti perkrautas katalizatorius ir pažeista išmetamųjų teršalų kontrolės sistema.

Užvedimas naudojant išorinį maitinimo šaltinį

Netinkamai atliekamas avarinis užvedimas gali būti pavojingas. Kad sunkiai nesusižalotumėte ir nesugadintumėte automobilio, vadovaukitės šioje dalyje aprašyta avarinio užvedimo procedūra. Jeigu nesate tikri dėl to, kaip tinkamai avariniu būdu užvesti automobilį, prašykite, kad tai atliktų techninės priežiūros meistras arba vilkimo tarnyba.

ĮSPĖJIMAS

Kad sunkiai arba mirtinai nesusižalotumėte jūs patys ar netoliese esantys asmenys, dirbdami šalia akumulatoriaus ar tvarkydami jį visada laikykitės šių atsargumo priemonių:



Kai atliekate veiksmus su akumulatoriumi, visada atidžiai perskaitykite instrukcijas ir jų laikykitės.



Naudokite akių apsaugos priemones, skirtas apsaugoti akis nuo rūgšties pusrslų.



Šalia akumulatoriaus nenaudokite visi liepsnos, kibirkščiuojančių ir rūkstančių medžiagų.



Vandenilio dujos, kurių visada yra akumulatoriaus elementuose, yra labai degios ir užsiliepsnojusios gali sprogti.



Laikykite vaikams neprieinamoje vietoje.



Akumulatoriuose yra itin stipriai ėsdinančios sieros rūgštis. Saugokitės, kad rūgštis nepatektų į akis, ant odos ar drabužių.

Jei rūgštis patenka į akis, mažiausiai 15 minučių plaukite jas švariu vandeniu ir nedelsdami kreipkitės į gydytoją. Jei rūgštis pateko ant odos, kruopščiai nuplaukite paveiktą vietą. Jeigu jaučiate skausmą ar deginimą, nedelsdami kreipkitės į gydytoją.

- Keliant plastikiniu korpusu dengtą akumuliatorių dėl per didelio korpuso spaudimo iš akumuliatoriaus gali pratekėti rūgštis. Keldami akumuliatorių ant atramos arba rankomis, laikykite už priešingų kampų.
- Nebandykite avariniu būdu užvesti automobilio, jei akumuliatorius užšalęs.

- Niekada nebandykite įkrauti akumuliatoriaus, kai transporto priemonės akumuliatoriaus kabeliai prijungti prie akumuliatoriaus.
- Veikiant elektrinio uždegimo sistemai susidaro aukšta įtampa.

Niekada nelieskite šių komponentų varikliui veikiant arba uždegimo jungikliui esant padėtyje ON (įjungta).

- Neleiskite, kad teigiamasis (+) ir neigiamasis (-) jungiamieji kabeliai liestųsi. Gali kilti kibirkštys.

Avarinio užvedimo procedūra

1. Pastatykite automobilius pakankamai arti vienas kito, kad juos pasiektų jungiamieji laidai. Neleiskite automobiliams liestis.
2. Saugokitės ventiliatoriaus ar kitų po variklio dangčiu esančių judančių dalių, net jeigu variklis išjungtas.
3. Išjunkite visus elektrinius prietaisus (radio imtuvus, žibintus, oro kondicionierių ir pan.). Pavarą perjunkite į P (stovėjimo) padėtį ir įjunkite stovėjimo stabdį. Užgesinkite abiejų automobilių variklius.
4. Atidarykite variklio dangtį.
5. Nuimkite variklio skyriuje esančio saugiklių bloko gaubtą.

⚠ PERSPĖJIMAS

Prieš bandydami užvesti variklį avariniu būdu išsiaiškinkite, kuris gnybtas yra teigiamasis (+), o kuris – neigiamasis (-), kad jungdami jų nesumaišytumėte.

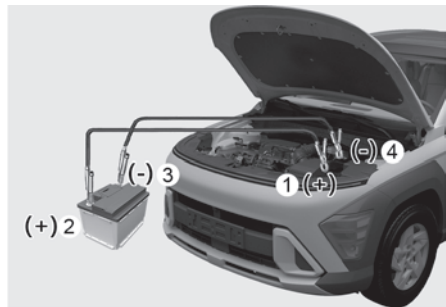

6. Jungiamuosius kabelius prijunkite tiksliai tokia tvarka, kokia parodyta iliustracijoje. Pirmiausia prijunkite vieną jungiamąjį kabelį prie savo automobilio raudono, teigiamojo (+) paleidiklio gnybto (1).
7. Kitą jungiamojo kabelio galą prijunkite prie kito automobilio raudono, teigiamojo (+) akumulatoriaus / paleidiklio gnybto (2).
8. Antrą pagalbinį kabelį prijunkite prie pagalbinio automobilio (3) juodo neigiamojo (-) akumulatoriaus / paleidiklio gnybto.
9. Prijunkite kitą antro jungiamojo kabelio galą prie savo automobilio juodo, neigiamojo (-) važiuoklės įžemiklio (4).
Žiūrėkite, kad jungiamieji kabeliai nesiliestų su niekuo, išskyrus tinkamus akumulatoriaus arba paleidiklio gnybtus arba tinkamą įžemiklį. Jungdami kabelius nesiremkite į akumulatorių.
10. Užveskite kito automobilio variklį ir leiskite jam kelias minutes veikti maždaug 2000 suk./min. greičiu. Tada užveskite savo automobilį.
11. Leiskite savo automobiliui bent 30 minučių veikti laisvąja eiga arba pavažinėkite, kad užtikrintumėte, jog akumulatorius yra pakankamai įkrautas ir po išjungimo transporto priemonė vėl galėtų pradėti važiuoti. Norint iki galo įkrauti visiškai išsikrovusį akumulatorių, gali prireikti 60 minučių. Jei automobilis veikia trumpiau, gali nepavykti vėl užvesti.

Jeigu automobilio nepavyksta užvesti po kelių bandymų, jam turbūt reikia techninės priežiūros. Tokiu atveju kreipkitės kvalifikuotos pagalbos. Rekomenduojame, kad automobilį patikrintų įgaliotasis HYUNDAI atstovas.



ĮSPĖJIMAS

Nejunkite jungiamojo kabelio prie išsikrovusio akumulatoriaus neigiamo (-) gnybto. Dėl kibirkšties akumulatorius gali sprogti bei sužeisti ar padaryti žalos automobiliui.

Jungiamuosius kabelius atjunkite tiksliai atvirkštine tvarka tai, kokia juos prijungėte:

1. Atjunkite jungiamojo kabelio galą nuo savo automobilio juodo, neigiamojo (-) važiuoklės įžemiklio (4).
2. Atjunkite kitą jungiamojo kabelio galą nuo kito automobilio juodo, neigiamojo (-) akumulatoriaus / važiuoklės įžemiklio (3).
3. Atjunkite antrą jungiamąjį kabelį nuo kito automobilio raudono, teigiamojo (+) akumulatoriaus / paleidiklio gnybto (2).
4. Atjunkite kitą jungiamojo kabelio galą nuo savo automobilio raudono, teigiamojo (+) akumulatoriaus / paleidiklio gnybto (1).

i Informacija



Netinkamoje vietoje išmesta baterija gali būti pakenkti aplinkai ir žmonių sveikatai. Panaudotus akumulatorius visada šalinkite vadovaudamiesi vietiniais teisės aktais ir norminiais dokumentais.

PASTABA

Kad neapgadintumėte automobilio:

- 12 voltų energijos tiekimo sistemą (akumuliatorių arba avarinio užvedimo sistemą) naudokite tik automobiliui užvesti kritiniu atveju.
- Nebandykite avariniu būdu užvesti automobilio jį stumdami.

Jeigu variklis perkaista

Jeigu temperatūros rodiklis rodo, kad variklis perkaisto, pajutote, kad sumažėjo jo galia arba iš jo girdisi garsus zvimbimas arba kalimas, gali būti, kad variklis perkaisto. Jeigu taip nutiktų, privalote:

1. Važiuokite į šalikelę ir sustokite, kai tik bus saugu.
2. Perjunkite pavarą į padėtį P (stovėjimas) ir įjunkite stovėjimo stabdį. Jei oro kondicionierius ĮJUNGTAS, išjunkite jį.
3. Jei po transporto priemone baigiasi variklio aušalas arba iš po variklio dangčio veržiasi garai, išjunkite variklį. Neatidarykite dangčio iki nustos bėgti aušalas arba veržtis garai. Jei nėra matomų variklio aušalo nutekėjimo ir garų, leiskite varikliui veikti ir patikrinkite, ar veikia variklio aušinimo ventiliatorius. Jei ventiliatorius neveikia, išjunkite variklį.

! ĮSPĖJIMAS



Kai variklis veikia, laikykite rankas, drabužius ir įrankius atokiai nuo judančių dalių, pvz., ventiliatoriaus ir paskirstymo dirželio, kad išvengtumėte sunkaus sužalojimo.

4. Patikrinkite, ar iš radiatoriaus, žarnų arba po automobiliu neteka aušalas. (Jei buvo naudojamas oro kondicionierius, įprasta, kad sustojus iš jo išbėga šaltas vanduo.)
5. Jei iš variklio išteka aušalas, rekomenduojame nedelsiant išjungti variklį ir kreiptis pagalbos į artimiausią galiojantį HYUNDAI platintoją.

⚠ ĮSPĖJIMAS



Jokiu būdu nenuimkite variklio aušalo dangtelio ar išleidimo angos kamščio, kol variklis ir radiatorius yra įkaitę.

Dėl aukšto slėgio gali išsilieti karštas aušalas ir karšti garai, kurie gali sunkiai sužaloti.

Variklį išjunkite ir palaukite, kol variklis atvės. Ypač atsargiai elkitės nuimdami aušinimo skysčio dangtelį. Apsukite jį storu rankšluosčiu ir lėtai pasukite prieš laikrodžio rodyklę iki pirmojo sustojimo. Pasitraukite ir leiskite iš aušinimo sistemos pasišalinti susikaupusiam slėgiui. Kai būsite tikri, kad visas slėgis pasišalino, naudodami storą rankšluostį spauskite dangtelį žemyn ir toliau sukite jį prieš laikrodžio rodyklę, kad nuimtumėte.

6. Jeigu nepavyksta išsiaiškinti perkaitimo priežasties, palaukite, kol variklis atvės iki normalios temperatūros.

Tada, jeigu sumažėjęs aušalo lygis, atsargiai į aušalo bakelį įpilkite aušalo, kad jo lygis pakiltų iki pusės bakelio žymos.

7. Toliau važiuokite atsargiai, atidžiai stebėdami, ar vėl nematyti perkaitimo ženklų. Jeigu variklis vėl perkais, rekomenduojama susisiekti su įgaliotuoju HYUNDAI atstovu ir prašyti pagalbos.

⚠ PERSPĖJIMAS

- Rimtas aušinimo skysčio praradimas rodo nuotėkį aušinimo sistemoje. Rekomenduojame, kad automobilį patikrintų įgaliotasis HYUNDAI atstovas.
- Varikliui perkaitus dėl žemo variklio aušalo lygio ir staigiai papildžius variklio aušalo, variklis gali įtrūkti. Kad taip nenutiktų, aušalo pilkite lėtai ir po truputį. Norint tinkamai užpildyti variklio aušinimo sistemą, gali prireikti kelių papildymo ciklų. Jei reikia, rekomenduojame kreiptis į įgaliotąjį HYUNDAI atstovą.

Padangų slėgio stebėjimo sistema (TPMS) (išskyrus Europą)



- (1) Žemo padangų slėgio signalinis įtaisas / TPMS trikties indikatorius
- (2) Žemo padangų slėgio signalinis įtaisas ir padangų slėgio signalinis įtaisas (rodomas prietaisų skydelio ekrane)

Patikrinkite padangų oro slėgį



- Padangų slėgio rodmenys pateikiami prietaisų skydelio pagalbinių funkcijų rodyneje.
Žr. 4 skyriaus dalį „Prietaisų skydelio ekrano valdymas“.
- Padangų slėgis rodomas pavažiavus kelias minutes. Jeigu sustabdžius automobilį nerodomas padangų slėgis, pasirodys pranešimas **Drive to display**, raginantis važiuoti, kad būtų rodomi matavimai.
- Rodomos padangų slėgio vertės gali skirtis nuo verčių, išmatuotų padangų slėgio matuokliu.
- Padangų slėgio vienetą galite pakeisti informacinės ir pramoginės sistemos meniu Nustatymai. Pasirinkite:
 - **Settings > General > Unit > Tyre pressure unit > psi/kPa/bar**

i Informacija

Informacijos ir pramogų sistema gali pasikeisti įdiegus naujinius. Norėdami gauti daugiau informacijos, žr. naudotojo vadovą, pateikiamą informacijos ir pramogų sistemoje, ir trumpąjį vadovą.

Padangų slėgio stebėjimo sistema

ĮSPĖJIMAS

Pernelyg arba per mažai pripūstus padangas, trumpėja jų eksploataavimo trukmė, automobilį sunkiau suvaldyti, be to, padangos gali staiga prakiurti, todėl galite nesuvaldyti automobilio ir sukelti eismo įvykį.

Kai šalta, kiekvieną padangą, įskaitant atsarginę (jeigu yra), būtina patikrinti kartą per mėnesį ir pripūsti iki automobilio gamintojo rekomenduojamo pripūtimo slėgio (nurodytas automobilio techninių duomenų lipduke arba padangų pripūtimo slėgio lipduke). (Jeigu jūsų automobilio padangos ne tokio dydžio, koks nurodytas automobilio techninių duomenų lipduke arba padangų slėgio pripūtimo lipduke, reikia išsiaiškinti, koks padangų pripūtimo slėgis tinkamas turimoms padangoms.)

Saugumo sumetimais jūsų automobilyje įrengta padangų slėgio stebėjimo sistema (TPMS), kuri įjungia žemo padangų slėgio signalinį įtaisą, jeigu vienos arba kelių padangų slėgis pastebimai sumažėjęs. Kai užsidega žemo padangų slėgio signalinis įtaisas, reikia sustabdyti automobilį, kuo greičiau patikrinti padangas ir pripūsti jas iki reikiamo slėgio. Važiuojant su padangomis, kurių pernelyg žemas slėgis, jos perkaista, todėl gali prakiurti.

Be to, kai padangos nepakankamai pripūstos, išsekvojama daugiau degalų, padangos greičiau nusidėvi, todėl darosi sunkiau suvaldyti ir sustabdyti automobilį.

Atminkite, kad TPMS neatstoja tinkamos padangų priežiūros; vairuotojas pats privalo pasirūpinti, kad padangų slėgis būtų tinkamas, net jeigu dėl nepakankamo jų pripūtimo dar neužsidegė TPMS žemo padangų slėgio signalinis įtaisas.

Jūsų automobilis taip pat turi TPMS trikties indikatorius, kuris rodo, kad sutriko sistemos veikimas. TPMS trikties indikatorius yra įrengtas kartu su žemo padangų slėgio signaliniu įtaisu. Sistemai aptikus triktį, signalinis įtaisas mirksės maždaug vieną minutę, o paskui švies nuolatos. Vėliau, kiekvieną kartą užvedus automobilį, tai kartosis tol, kol bus pašalinta triktis.

Užsidegus trikties indikatoriumi sistemai gali nepavykti aptikti ir signalizuoti apie žemą padangų slėgį taip, kaip turėtų. TPMS trikčių gali pasitaikyti dėl įvairių priežasčių, pavyzdžiui, uždėjus kitas padangas arba ratus, dėl kurių TPMS negali veikti taip, kaip reikia.

Pakeitę vieną arba kelias automobilio padangas arba ratus būtinai patikrinkite, ar neužsidegė TPMS trikties signalinis įtaisas – taip įsitikinsite, kad su naujomis padangomis ar ratais TPMS ir toliau veikia tinkamai.

PASTABA

Rekomenduojame, kad sistemą patikrintų įgaliotasis HYUNDAI atstovas, jei:

- Kai užvedimo jungiklis yra padėtyje ON arba veikia variklis, žemo padangų slėgio signalinis įtaisas / TPMS trikties indikatorius neužsidega 3 sekundes.
- TPMS trikties indikatorius lieka šviesti, prieš tai mirksėjęs maždaug 1 minutę.
- Taip pat šviečia žemo padangų slėgio padėties signalinis įtaisas.

Žemo padangų slėgio indikatorius

Mažo padangų slėgio įspėjamoji lemputė



Žemo padangų slėgio padėties ir padangų slėgio signalinis įtaisas

Žemo padangų slėgio padėties ir padangų slėgio signalinis įtaisas



Kai užsidega padangų slėgio stebėjimo sistemos įspėjamasis indikatorius (⚠), o prietaisų skydelio ekrane pasirodo įspėjamasis pranešimas, tai reiškia, kad pastebimai sumažėjęs slėgis vienoje arba keliose padangose. Žemo padangų slėgio padėties signalinis įtaisas rodys, kurios padangos slėgis stipriai sumažėjęs – užsidegs atitinkamos padėties lemputė.

Užsidegus kuriam nors signaliniam įtaisui, iš karto sumažinkite greitį, venkite staigių posūkių ir atminkite, kad stabdymo atstumas bus padidėjęs. Reikia sustabdyti automobilį ir kuo greičiau patikrinti padangas. Pripūskite padangas iki tinkamo slėgio, nurodyto automobilio techninių duomenų lipduke arba padangų pripūtimo slėgio lipduke, kuris priklijuotas ant vairuotojo pusės centrinio statramsčio išorinio paviršiaus.

Jeigu techninės priežiūros stotis per toli arba jeigu padanga net ir pripūtos nelaiko oro, tokią padangą pakeiskite atsargine.

Žemo padangų slėgio padėties indikatorius ir toliau švies, o TPMS trikties indikatorius mirksės vieną minutę, o paskui liks šviesti iki sutvarkysite ir pakeisite padangą, kurios slėgis per žemas.

PERSPĖJIMAS

Žiemą arba šaltu oru žemo padangų slėgio signalinis įtaisas gali užsidegti, jeigu padangų pripūtimo slėgis yra toks, koks rekomenduojamas šiltu oru. Tai nereiškia, kad įvyko TPMS triktis, nes dėl žemesnės temperatūros proporcingai sumažėja ir padangų slėgis.

Automobiliu iš šilto oro zonos atvykus į šalto oro zoną arba atvirkščiai arba jeigu lauko temperatūra yra kur kas aukštesnė arba žemesnė, patikrinkite padangų pripūtimo slėgį ir jį pareguliuokite pagal rekomenduojamą padangų pripūtimo slėgį.

ĮSPĖJIMAS

Apgadinimai dėl žemo slėgio

Dėl akivaizdžiai žemo padangų slėgio automobilis pasidaro nestabilus, todėl jo galima nesuvaldyti, be to, padidėja jo stabdymo atstumas.

Toliau važiuojant automobiliu, kurio padangų slėgis sumažėjęs, padangos gali perkaisti ir prakiurti.

TPMS trikties indikatorius

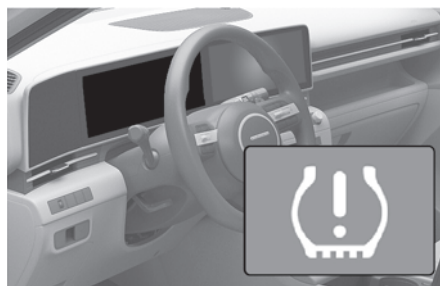

Kilus padangų slėgio stebėjimo sistemos problemoms, TPMS trikties indikatorius (⚠) mirksės maždaug vieną minutę, o paskui liks šviesti.

Rekomenduojame, kad sistemą kuo skubiau patikrintų įgaliotasis HYUNDAI atstovas.

PASTABA

Jei yra TPMS sistemos veikimo sutrikimas, prietaisų skydelyje kiekvienos padangos slėgis nerodomas. Rekomenduojama, kad sistemą kuo skubiau patikrintų įgaliotasis HYUNDAI atstovas.

PASTABA

TPMS trikties indikatorius gali pradėti šviesti, prieš tai mirksės maždaug vieną minutę, automobiliui atsidūrus netoli elektros energijos tiekimo linijų arba radijo siųstuvų, tokių kaip policijos nuovados, valstybinės ir viešosios institucijos, radijo stotys, karinės bazės, oro uostai, radijo ryšio arba televizijos bokštai ir kt.

TPMS trikties indikatorius taip pat gali užsidegti, jeigu naudojamos padangų grandinės arba elektroniniai įrenginiai, tokie kaip kompiuteriai, įkrovikliai, nuotoliniai paleidikliai, navigacijos prietaisai ir kt. yra šalia automobilio. Tai gali trikdyti įprastą TPMS veikimą.

Padangos su TPMS keitimas

Jei prakiuro padanga, užsidega žemo padangų slėgio ir padėties signaliniai įtaisai. Rekomenduojama, kad prakiurusią padangą kuo skubiau sutaisytų įgaliotasis HYUNDAI atstovas, arba pakeiskite prakiurusią padangą atsargine padanga.

PASTABA

Nerekomenduojama naudoti prakiurusių padangų taisymo medžiagų, kurių kaip tinkamų padangoms taisyti ir (arba) pripūsti neapbavo HYUNDAI arba lygiavertis atstovas. HYUNDAI arba lygiavertčio atstovo neapbruotos padangų hermetikas gali sugadinti padangos slėgio jutiklį.

Atsarginė padanga (jeigu yra) padangos slėgio stebėjimo jutiklio neturi. Padangą, kurios slėgis sumažėjęs arba kuri prakiurusi, pakeitus atsargine padanga žemo padangų slėgio signalinis įtaisas švies toliau. Be to, automobiliu maždaug 10 minučių pavažiavus didesniu nei 25 km/h (15,5 mph) greičiu, užsidega TPMS trikties indikatorius, prieš tai mirksėjęs vieną minutę.

Kai originalus ratas su padangų slėgio stebėjimo jutikliu bus pripūstas iš naujo iki rekomenduojamo slėgio ir vėl uždėtas ant automobilio, pavažiavus kelias minutes žemo padangų slėgio signalinis įtaisas ir TPMS trikties indikatorius užgesa.

Jei po kelių minučių šie indikatoriai neužges, rekomenduojame apsilankyti įgaliotoje HYUNDAI atstovybėje.

Kiekvienas ratas turi padangų slėgio jutiklį, kuris įtaisytas padangos viduje, už ventilio (išskyrus atsarginę padangą). Būtina naudoti su TPMS suderinamus ratus. Rekomenduojama, kad padangų priežiūrą visada atliktų įgaliotasis HYUNDAI atstovas.

Vien pažvelgus į padangą gali būti sunku nustatyti, kad jos slėgis yra sumažėjęs. Padangų slėgį visada matuokite geros kokybės padangų slėgio matuokliu. Atminkite, kad įkaitusios padangos (pavyzdžiui, nuo važiavimo) slėgio rodmuo visada bus aukštesnis už šaltos padangos.

Šalta padanga reiškia, kad automobiliu nebuvo važiuojama 3 valandas ir kad per tą 3 valandų laikotarpį juo nebuvo nuvažiuota mažiau nei 1,6 km (1 mylią).

Prieš matuodami pripūtimo slėgį palaukite, kol padangos atvės. Prieš pripūsdami padangas iki rekomenduojamo slėgio būtinai patikrinkite, ar jos šaltos.

ĮSPĖJIMAS

- TPMS negali įspėti apie rimtą ir staigų padangos gedimą dėl išorinių veiksnių, tokių kaip vinys arba kelio nuolaužos.
- Jei pajutote, kad automobilis nestabilus, nedelsdami atitraukite pėdą nuo akceleratoriaus pedalo, palaiapsniui lengvai spauskite stabdžių pedalą ir važiuokite į saugią sustoti vietą šalikelėje.

ĮSPĖJIMAS

Sugadinus, pakeitus arba išjungus padangų slėgio stebėjimo sistemos (TPMS) komponentus gali nukentėti sistemos funkcija, skirta įspėti vairuotoją apie sumažėjusį padangų slėgį ir (arba) TPMS gali veikti netinkamai. Be to, tokiam gedimui gali nebūti taikoma garantija.

ĮSPĖJIMAS

Europai

- Nemodifikuokite automobilio; tai gali trukdyti TPMS funkcijai.
- Rinkoje platinami ratai TPMS jutiklių neturi. Jūsų pačių saugumui rekomenduojama naudoti tik įgaliotojo HYUNDAI atstovo platinamas atsargines dalis.
- Jei montuojate ratus, kuriuos įsigijote patys, naudokite įgaliotojo HYUNDAI atstovo arba lygiaverčio atstovo aprobuotą TPMS jutiklį. Jeigu jūsų automobilyje TPMS jutiklis neįrengtas arba neveikia taip, kaip turėtų, jūsų automobilis gali nepereiti jūsų šalyje atliekamos periodinės techninės apžiūros.

Padangų slėgio stebėjimo sistema (TPMS) (Europai)

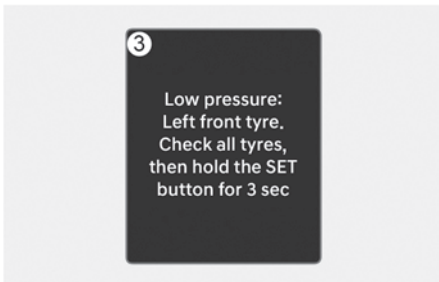

- (1) Žemo padangų slėgio įspėjimo lemputė / TPMS trikties indikatorius
- (2) TPMS sistemos nustatymas iš naujo
- (3) Žemo padangų slėgio įspėjimasis pranešimas

Padangų slėgio stebėjimo sistema (TPMS) nustato, ar padangų slėgis yra žemas naudodama padangų slėgio jutiklius, aptinkančius padangos spindulio ir vibracijų pasikeitimus važiuojant. Kad ši sistema veiktų tinkamai, turite iš naujo nustatyti ir išsaugoti dabartinį padangų slėgį. Iš naujo nustatius TPMS, kai viena ar daugiau padangų yra nepakankamai pripūstos, palyginti su įrašytu padangų slėgiu, prietaisų skydelyje užsidega įspėjamoji lemputė. Ši įspėjamoji lemputė rodo, kai yra problemų su TPMS sistema.

Jei transporto priemonės sąlygos atitinka reikalavimus, TPMS gali rodyti, kad padangose yra žemas slėgis. Net jei TPMS rodo, kad tik vienoje padėtyje yra per mažas oro slėgis, turėtumėte patikrinti visas keturias padangas ir sureguliuoti padangas iki rekomenduojamo oro slėgio.



Norėdami gauti daugiau informacijos apie įspėjamąsias lemputes TPMS nustatymą iš naujo, žr. šiame skyriuje pateikiamą informaciją.

TPMS nustatymas iš naujo

Norėdami iš naujo nustatyti TPMS:

1. Pripūskite padangas iki rekomenduojamo padangų slėgio.
2. Paspauskite ant vairo esantį mygtuką , kai automobilis stovi ir variklis veikia.



3. Pasirinkite **padangų slėgį** prietaisų skydelyje naudodami mygtukus ,  (AUKŠTYN, ŽEMYN).
4. Paspauskite ir palaikykite ant vairo esantį mygtuką **OK** ir pasirinkite **Set**.

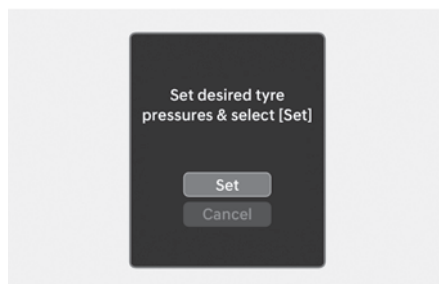
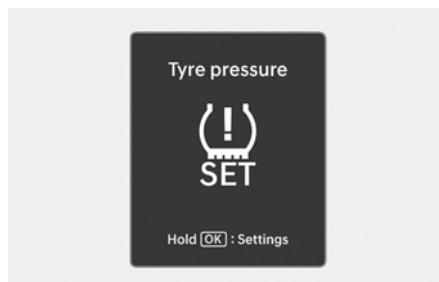

5. Patikrinkite, ar ant prietaisų skydelyje rodomas pranešimas **Standard tyre pressures saved**, o įspėjamoji lemputė  mirksi maždaug 4 sekundes.

Informacija

- Jei prietaisų skydelyje nerodomas pranešimas **Standard tyre pressures saved** arba įspėjamoji lemputė  nemirksi, bandykite dar kartą atlikti pradėdami nuo 2 veiksmo.
- Kai prietaisų skydelyje rodomas pranešimas **Set tyre pressures after parking the vehicle**, sustabdykite automobilį ir palaikykite paspaudę mygtuką **OK** dar kartą.
- Norėdami gauti daugiau informacijos apie rekomenduojamą padangų slėgį, žr. 2 skyriaus dalį „Padangos ir ratai“.

Kad TPMS veikėtų tinkamai, sistemą būtina nustatykite iš naujo šiose situacijose:

- Suremontavus arba pakeitus padangą arba ratą.
- Sukeitus vietomis padangas arba ratus.
- Suregulius padangų pripūtimo slėgį.
- Kai dega apie žemą padangų slėgio įspėjamoji lemputė.
- Pakeitus pakabą arba ABS / ESC.

PERSPĖJIMAS

- Būtinai iš naujo nustatykite po to, kai visas keturias padangas pripūsite iki rekomenduojamo slėgio. Jei nustatysite iš naujo nesureguliuavę padangų slėgio, įspėjamasis garsinis signalas gali neįsijungti arba gali netinkamai įsijungti.
- Jei sureguliuojate keturių padangų slėgį, būtinai atlikite nustatymo iš naujo procedūrą. Priešingu atveju sistema gali sugesti ir įspėjimo garsas gali įsijungti arba gali netinkamai įsijungti.
- Sureguliuokite slėgį padangose, kai padangos yra šaltos. Šaltos padangos reiškia, kad automobiliu nebuvo važiuojama bent 3 valandas arba kad juo buvo nuvažiuota ne daugiau kaip 1,6 km (1 myl.).

Žemo padangų slėgio lemputė

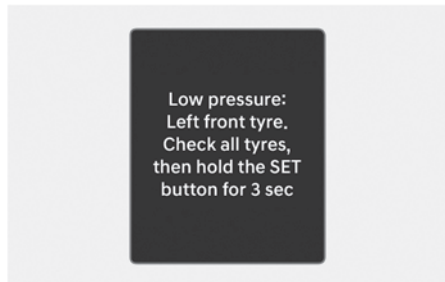
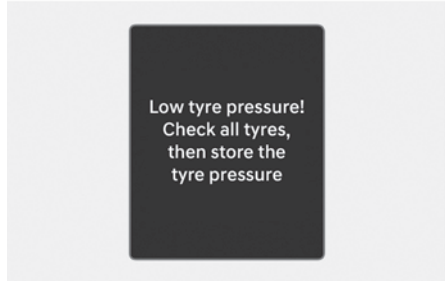

Kai užsidega žemo padangų slėgio įspėjamoji lemputė () , o prietaisų skydelio ekrane 10 sekundžių rodomas įspėjamasis pranešimas, tai reiškia, jog pastebimai sumažėjęs slėgis vienoje arba keliose padangose.

Taip pat rodoma nepakankamai pripūstos padangos padėtis. (jeigu yra)

Jei užsidega įspėjamoji lemputė, sumažinkite greitį, taip pat venkite staigių posūkių ir staigaus stabdymo.

Rekomenduojame, kad automobilį patikrintų įgaliotasis HYUNDAI atstovas.

Patikrinkite visų keturių padangų būklę ir pripūtimo slėgį, tada iš naujo nustatykite TPMS sistemą (daugiau informacijos rasite šio skyriaus dalyje „TPMS nustatymas iš naujo“) arba imkitės reikiamų veiksmų, pvz., suremontuokite padangas ar jas pakeiskite.

Kai įgaliotojo HYUNDAI atstovo nėra šalia, sustokite saugioje vietoje ir patikrinkite visų keturių padangų būklę bei slėgį, tada iš naujo nustatykite TPMS.

Jei negalite reguliuoti pripūtimo slėgio, naudokite padangų taisymo priemonių rinkinį (TMK), kad suremontuotumėte arba pakeistumėte nepakankamai pripūstą padangą atsargine padanga (jei yra). Rekomenduojame, kad automobilį patikrintų įgaliotasis HYUNDAI atstovas.

Vien pažvelgus į padangą gali būti sunku nustatyti, kad jos slėgis yra sumažėjęs. Padangų slėgį visada matuokite geros kokybės padangų slėgio matuokliu.

Atminkite, kad įkaitusios padangos (pavyzdžiui, nuo važiuojimo) slėgio rodmuo visada bus aukštesnis už šaltos padangos. Šalta padanga reiškia, kad automobiliu nebuvo važiuojama 3 valandas ir kad per tą 3 valandų laikotarpį juo nebuvo nuvažiuota mažiau nei 1,6 km (1 mylią). Prieš matuodami pripūtimo slėgį palaukite, kol padangos atvės. Prieš pripūsdami padangas iki rekomenduojamo slėgio būtinai patikrinkite, ar jos šaltos.

i Informacija

- Įspėjamoji lemputė gali ir toliau šviesti net ir pakeitus į atsarginę padangą. Keiskite į originalaus dydžio padangas.
- Atminkite, kad TPMS nepakeičia tinkamos padangų priežiūros. Vairuotojas yra atsakingas už tinkamo rekomenduojamo pripūtimo slėgio palaikymą. Padangas reikia periodiškai tikrinti, kad būtų išlaikytas rekomenduojamas pripūtimo slėgis.
- Įspėjamoji žemo padangų slėgio lemputė gali šviesti, kai TPMS nėra nustatyta iš naujo, kai to reikia.
- Žiemą arba šaltu oru žemo padangų slėgio įspėjamoji lemputė gali užsidegti, jeigu padangų pripūtimo slėgis yra toks, koks rekomenduojamas šiltu oru. Tai nereiškia, kad įvyko TPMS triktis, nes dėl žemesnės temperatūros proporcingai sumažėja ir padangų slėgis. Patikrinkite padangų pripūtimo slėgį ir sureguliuokite padangas pagal rekomenduojamą padangų pripūtimo slėgį.

- TPMS veiksmingumas gali sumažėti šiais atvejais:
 - Nustatymas iš naujo atliekamas neteisingai.
 - Sumontuotos ne originalaus dydžio padangos.
 - Važiuojama nelygiais keliais, pvz., snieguotais, slidžiais keliais ar neasfaltuotais keliais.
 - Pasikartojantys staigūs posūkiai, staigus greitėjimas ar staigus stabdymas.
 - Važiuojama per lėtai arba per greitai.
 - Automobilis perkrautas.
 - Naudojamas atsarginis ratas arba sniego grandinės.

ĮSPĖJIMAS

- Toliau važiuojant automobiliu, kurio padangų slėgis sumažėjęs, padangos gali perkaisti ir prakiurti. Esant nepakankamam padangų slėgiui, automobilis gali būti nestabilus, sumažėti padangų eksploatavimo trukmė ir padidėti degalų sąnaudos, pailgėti stabdymo atstumas. Taip pat galimos kitos problemos su padangomis, dėl kurių galite prarasti automobilio valdymą. Rekomenduojame, kad automobilį patikrintų įgaliotasis HYUNDAI atstovas ir pripūstų padangas iki rekomenduojamo slėgio.
- TPMS negali įspėti apie rimtą ir staigų padangos gedimą dėl išorinių veiksnių. Jei pajutote, kad automobilis nestabilus, nedelsdami atitraukite pėdą nuo akceleratoriaus pedalo, palaipsniui lengvai spauskite stabdžių pedalą ir važiokite į saugią sustoti vietą šalikelėje.

TPMS trikties indikatorius

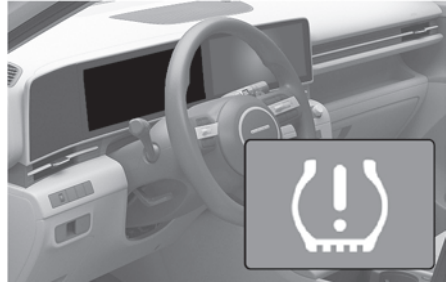

Kilus padangų slėgio stebėjimo sistemos problemoms, TPMS trikties indikatorius (⚠) mirksės maždaug 70 sekundžių, o paskui liks šviesti.

Jei indikatorius lieka apšviestas net ir po to, kai TPMS bus iš naujo nustatytas, rekomenduojame, kad automobilį kuo greičiau patikrintų įgaliotasis HYUNDAI atstovas.

Jei yra TPMS gedimas, sistema gali neaptikti nepakankamo slėgio padangoje.

PASTABA

Sąlyga	TPMS gedimo indikatoriaus būseną
Žemas slėgis	Įjungtas
Sistemos triktis	Lemputė šviečia maždaug 70 sekundes ir tada užgęsta
Nustatoma iš naujo	Lemputė šviečia maždaug 4 sekundes ir tada užgęsta

Jeigu pradūrėte padangą (kai komplektuojama su atsarginiu ratu)

⚠ ĮSPĖJIMAS

Norėdami sumažinti sunkaus ar net mirtino sužalojimo pavojų, keisdami padangą vadovaukitės šioje dalyje pateiktomis instrukcijomis. Padangos keitimas gali būti pavojingas.

Domkratas ir įrankiai

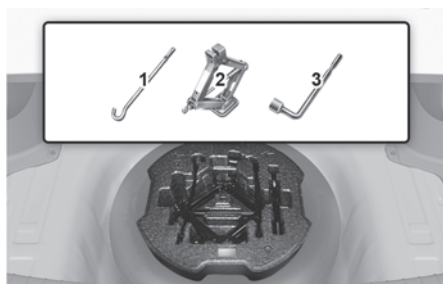

- (1) Domkrato rankena
- (2) Domkratas
- (3) Vamzdinis veržliaraktis

Domkratas, domkrato rankena ir ratų veržlių vamzdinis veržliaraktis laikomi bagažinėje, po bagažo dėžės dangčiu.

Domkratas yra skirtas tik ratui keisti kritiniu atveju.



Norėdami išimti atsarginį ratą, sukite sparnuotąjį laikomąjį varžtą prieš laikrodžio rodyklę.

Atsarginį ratą padėkite atgal į tą patį skyrių ir priveržkite sparnuotuoju laikomuoju varžtu sukdami pagal laikrodžio rodyklę.

Kad atsarginis ratas ir įrankiai nebarškėtų, laikykite juos jiems skirtose vietose.



Padangos sparnuotąjį laikomąjį varžtą gali būti sunku atveržti ranka, tačiau tai lengva padaryti naudojant ratų varžtų veržliaraktį.

Ratų varžtų veržliaraktį sukite ratą laikant sparnuotąjį laikomąjį varžtą prieš laikrodžio rodyklę.

Ratų keitimas

ĮSPĖJIMAS

Automobilis gali nuslysti arba nuslysti nuo domkrato ir sunkiai ar net mirtinai sužaloti jus arba netoliese esančius asmenis, todėl imkitės šių atsargumo priemonių:

- NIEKADA nelaikykite jokios savo kūno dalies po automobiliu, kai jis pakeltas naudojant domkratą.
- JOKIU BŪDU nekeiskite padangos eismo juostoje. Prieš keisdami ratą, automobilį VISADA visiškai nuvarykite nuo kelio ir pastatykite ant lygaus, tvirto paviršiaus, atokiau nuo eismo. Jeigu šalikelėje nepavyksta rasti lygaus, tvirto pagrindo, iškvieskite vilkimo tarnybą.
- Naudokite TIK su automobiliu pateikiamą domkratą.
- Domkratą VISADA statykite specialiai tam skirtose automobilio vietose, JOKIU BŪDU ne po buferiais ar kitomis automobilio dalimis, kurios nėra tam tinkamos.
- Jokiu būdu neužveskite ir nevažiuokite kėlikliu prilaikomu automobiliu.
- Neleiskite niekam likti automobilyje, kol jis pakeltas kėlikliu.
- Laikykite vaikus atokiai nuo kelio ir nuo automobilio.

Keisdami automobilio ratą atlikite šiuos veiksmus:

1. Automobilį pastatykite ant lygaus, tvirto paviršiaus.
2. Pavarą nustatykite į padėtį P (stovėjimas), įjunkite stovėjimo stabdį, o užvedimo jungiklį perjunkite į padėtį LOCK/OFF.
3. Paspauskite avarinio šviesos signalo mygtuką.
4. Iš automobilio išsiimkite veržliaraktį, domkratą, domkrato rankeną ir atsarginį ratą.
5. Užblokuokite priekinį ir galinį ratus, esančius įstrižai nuo rato, kurį keičiate.

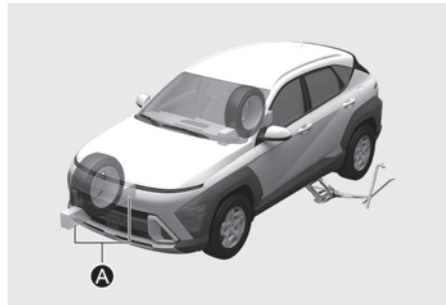

[A] Blokas

6. Atlaisvinkite ratų veržles sukdami prieš laikrodžio rodyklę, kiekvieną pasukdami aukščiau pavaizduota tvarka, tačiau nenusukite veržlių, kol ratas nebus pakeltas nuo žemės.



7. Domkratą dėkite specialiai kėlimui skirtoje vietoje po kėbulu, arčiausiai keičiamo rato. Kėlimo vietos – tai prie kėbulo privirtos plokštės su dviem įrantomis. Niekada nekelkite automobilio už bet kokios kitos dalis, kad išvengtumėte automobilio nuslydimo nuo domkrato arba kad nesugadintumėte automobilio.



8. Įstatykite kėliklio rankeną į kėliklį ir sukite pagal laikrodžio rodyklę, taip keldami automobilį, iki padanga nebelies žemės. Patikrinkite, ar automobilis stabiliai laikosi ant kėliklio.



9. Ratų veržles atlaisvinkite veržliarakčiu ir atsukite pirštais. Nuimkite ratą nuo smeigių ir paguldykite ant žemės, kad nesimaišytų. Nuo smeigių, montavimo paviršių ir atsarginio rato nuvalykite nešvarumus ir nuosėdas.

ĮSPĖJIMAS

Kadangi ratlankiai gali turėti aštrių kraštų, atsargiai elkitės su jais, kad išvengtumėte galimo sunkaus sužalojimo. Prieš uždėdami ratą pasirūpinkite, kad ant stebulės arba rato nebūtų nieko (pavyzdžiui, purvo, dervos, žvyro ir t. t.), kas trukdytų ratui priglusti prie stebulės.

Jeigu yra, pašalinkite. Jeigu nėra gero montavimo paviršiaus kontakto tarp rato ir stebulės, rato veržlės ir ratas gali atsilaisvinti. Nukritus ratui gali būti prarasta automobilio kontrolė. Dėl to galima sunkiai ar net mirtinai susižaloti.

10. Atsarginį ratą uždėkite ant smeigių.
11. Ratų veržles ant smeigių užsukite pirštais; siauresnė veržlės dalis turi būti nukreipta į ratą.
12. Nuleiskite automobilį ant žemės, sukdami kėliklio rankeną prieš laikrodžio rodyklę.

13. Nurodyta tvarka užveržkite ratų veržles vamzdiniu veržliarakčiu. Dar kartą patikrinkite kiekvieno rato veržlę iki jos bus tinkamai priveržtos. Pakeitus padangas rekomenduojame, kad ratų varžtus tinkama užveržimo jėga kuo skubiau užveržtų įgaliotasis HYUNDAI atstovas.

Rato veržlę priveržkite naudodami 11–13 kgf.m (79–94 lbf.ft) priveržimo momentą.



Uždėję kompaktišką atsarginį ratą, patikrinkite jo slėgį. Kompaktiško atsarginio rato pripūtimo slėgis turi būti 60 kPa (420 psi).

Jeigu turite slėgio matuoklį, patikrinkite padangų slėgį (padangų slėgio tikrinimo instrukcijas žr. 2 skyriaus dalyje „Padangos ir ratai“). Jeigu atsarginio rato slėgis mažesnis arba didesnis už rekomenduojamą, lėtai važiuokite į artimiausią techninės priežiūros stotį ir sureguliuokite jų slėgį.

Patikrinę arba suregulavę padangų slėgį būtinai vėl užsukite ventilio gaubtelį. Neuždėjus gaubtelio galimas oro nuotėkis iš padangos. Jeigu ventilio gaubtelį pamestumėte, kaip galėdami greičiau įsigykite ir uždėkite kitą. Pakeitę ratus, atsarginį ratą pritvirtinkite, o domkratą ir įrankius padėkite atgal į jiems skirtas vietas.

PASTABA

Uždėję atsarginį ratą kaip galėdami greičiau patikrinkite jos slėgį. Pareguliuokite jį iki rekomenduojamo slėgio.

ĮSPĖJIMAS

Jūsų automobilyje naudojami metriniai smeigių ir ratų veržlių sriegiai. Keisdami ratus įsitikinkite, jog atsuktos ratų veržlės buvo prisuktos. Jeigu jums tektų pakeisti ratų veržles, žiūrėkite, kad jų sriegiai būtų metriniai, kitaip galite sugadinti smeiges, o ratas nebus gerai pritvirtintas prie stebulės. Rekomenduojama kreiptis pagalbos į įgaliotąjį HYUNDAI atstovą.

Jei domkratas, ratų veržlės, smeigės ar kita įranga yra pažeista ar blogos būklės, nemėginkite pakeisti ratų ir kvieskite pagalbą.

Kompaktinio atsarginio rato naudojimas

Kompaktinis atsarginis ratas yra skirtas naudoti tik kritiniu atveju. Su kompaktiniu atsarginiu ratu važiuokite atsargiai ir būtinai laikykitės atsargumo priemonių.

ĮSPĖJIMAS

Kad kompaktinis atsarginis ratas neprakiurtų, o jūs, nesuvaldę automobilio, nesukeltumėte avarijos:

- Kompaktinį atsarginį ratą naudokite tik kritiniu atveju.
- NIEKADA automobiliu nevažiuokite didesniu nei 80 km/h (50 mph) greičiu.
- Neviršykite automobilio maksimalios vardinės apkrovos arba vežamosios krovos, nurodytos ant kompaktinio atsarginio rato padangos šoninės sienelės.
- Nenaudokite kompaktinio atsarginio rato reguliariai. Kuo skubiau pataisykite arba pakeiskite originalią padangą, kad neprakiurtų kompaktinio atsarginio rato padanga.

Kai vairuojate automobilį su uždėtu kompaktiniu atsarginiu ratu:

- Neplaukite automobilio, kuriame sumontuotas kompaktinis atsarginis ratas, automatinėje automobilių plovykloje.
- Nemontuokite kompaktinio atsarginio rato ant jokios kitos transporto priemonės, nes ji sukurta specialiai šiam automobiliui.
- Kompaktinio atsarginio rato padangos protektorius nusidėvi greičiau nei įprastos padangos. Reguliariai apžiūrėkite kompaktinį atsarginį ratą, o susidėvėjusią padangą pakeiskite tokio paties dydžio padanga, kurią reikia montuoti ant to paties ratlankio.
- Vienu metu naudokite tik vieną kompaktinį atsarginį ratą.
- Automobiliumi, ant kurio uždėtas kompaktinis atsarginis ratas, nevilkite priekabos.

PASTABA

Suremontavus ir vėl sumontuojant originalią padangą ir ratą, rato veržlių priveržimo momentas turi būti tinkamai nustatytas. Tinkamas rato veržlių priveržimo momentas yra 11–13 kgf.m (79–94 lbf.ft).

PERSPĖJIMAS

Kad neapgadintumėte kompaktinio atsarginio rato ir automobilio:

- Įvertinkite kelio sąlygas ir važiuokite pakankamai lėtai, kad išvengtumėte visų pavojų, tokių kaip duobės ar nuolaužos.
 - Stenkitės nevažiuoti per kliūtis. Kompaktinio atsarginio rato skersmuo yra mažesnis už įprasto rato, todėl atstumas iki kelio paviršiaus sumažėja maždaug 25 mm (1 col.).
 - Ant atsarginio kompaktinio rato nedėkite padangų grandinių. Dėl mažesnio dydžio grandinės netiks.
 - Nedėkite kompaktinės atsarginės padangos ant jokių kitų ratlankių; taip pat įprastų padangų, žieminių padangų arba centravimo žiedų ant kompaktinio atsarginio rato ratlankio.
 - Jokiu važiavimo režimu staiga nedidinkite ar nemažinkite greičio (0–40 km/h (0–25 mph)). Tokie veiksmai gali būti alyvos nuotėkio iš perdavimo dėžės priežastimi.
-

Kėliklio etiketė

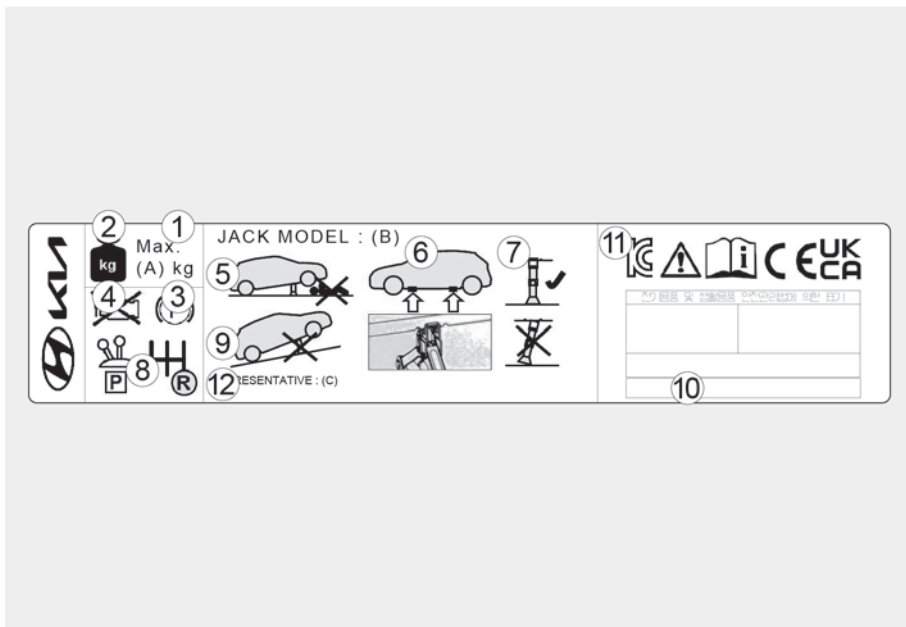

- (1) Modelio pavadinimas
- (2) Maksimalus leistinasis svoris
- (3) Prieš naudodami domkratą, visada įjunkite stovėjimo stabdį.
- (4) Prieš naudodami domkratą, visada išjunkite variklį.
- (5) Niekada nelaikykite pakišę jokios savo kūno dalies po automobiliu, kai jis pakeltas naudojant domkratą.
- (6) Naudokite tik nurodytas vietas ant rėmo, skirtas kelti domkratu.
- (7) Kai automobilis pakeltas naudojant domkratą, domkrato pagrindo plokštė ties kėlimo vieta turi būti horizontalioje padėtyje.

- (8) Automobiliuose su mechanine pavarų dėže perjunkite pavarą į padėtį R (atbulinė eiga), o automobiliuose su automatine, dvigubos sankabos arba išmaniąja kintamo perdavimo pavarų dėže perjunkite pavarą į padėtį P (stovėjimas).
- (9) Nekelkite automobilio naudodami domkratą, jei yra nuolydis. Automobilį kelkite tik ant tvirto ir lygaus paviršiaus.
- (10) Kėliklio gamintojas
- (11) Pagaminimo data
- (12) Įgaliotoji įmonė ir adresas

Tikroji kėliklio etiketė gali atrodyti kitaip nei parodytoji iliustracijoje.

Išsamesnių specifikacijų ieškokite ant kėliklio priklijuotoje etiketėje.

Kėliklio EK atitikties deklaracija

ATTESTATION

**Attestation of Conformity**

according to Machinery directive (2006/42/EC)

Certificate No.
CA20P2019

<i>Owner of Certificate</i>	SAMKI IND. CO., LTD. #175, Techno saneop-ro 29beon-gil, Nam-gu, Ulsan, Korea 44776
<i>Manufacturer</i>	SAMKI IND. CO., LTD. #175, Techno saneop-ro 29beon-gil, Nam-gu, Ulsan, Korea 44776
<i>Trade Mark</i>	 SAMKI INDUSTRY Co., Ltd.
<i>Product</i>	JACK ASSEMBLY
<i>Type/Model</i>	Jack Assembly-1000 kg
<i>Reference Document</i>	Technical construction file (Document No.: SKCE-TCF-002 / rev.5 / 09-03-2020)

The product described above complies with the requirements of the Machinery Directive (2006/42/EC) Annex I. The details about the product conformity and applied standards are mentioned in the technical file referenced above. This certificate is subject to Kiwa Korea regulations and it is valid only for the above mentioned equipment. This Certificate, different from an EC Certificate, counts as Attestation of conformity to be used by first part.

<i>Issue date</i>	01-04-2020
<i>Last revised date</i>	N/A
<i>Expiry date</i>	31-03-2025
<i>Revision</i>	0

Kiwa Korea Lead Auditor

Kiwa Korea General Manager

Kiwa Korea Ltd.
411, SJ Technoville, 278, Beo6kot-ro, Gumcheon-gu, Seoul, Korea
Tel: +82.2.3397.0101, Fax: + 82.2.3397.0105
E-mail: info@cermet.co.kr, Web: www.kiwa.kr



The CE marking may be used if all relevant and effective EC directives are compiled with.

Jei važiuojant nuleido padangą (ir turite padangų remonto rinkinį)

 jeigu yra

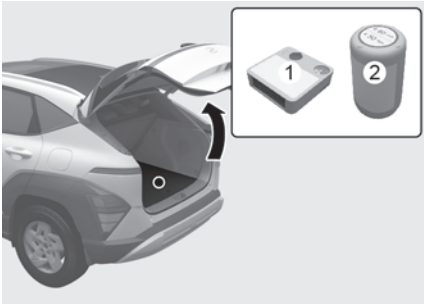

- (1) Kompresorius
- (2) Hermetiko flakonas

Prieš naudojimą atidžiai perskaitykite šias instrukcijas ir jomis vadovaukitės – taip užtikrinsite saugų jų naudojimą.

Padangų mobilumo rinkinys yra laikinas padangos sutvarkymas, todėl rekomenduojame kuo greičiau pakeisti padangą įgaliotame HYUNDAI atstovybėje.

PERSPĖJIMAS

Prakiurus dviem padangoms ar daugiau, padangų taisymo rinkinio nenaudokite, nes padangų taisymo rinkinyje esantis hermetikas gali būti naudojamas tik vienai prakiurusiai padangai užtaisyti.

ĮSPĖJIMAS

- Nenaudokite padangų taisymo rinkinio pradurtoms padangos sienelėms taisyti. Dėl to gali prakiurti padanga ir įvykti avarija.
- Kuo skubiau užtaisykite padangą. Padangos, pripūstos naudojant padangų taisymo rinkinį, oro slėgis bet kada gali sumažėti vėl.

Įžanga

Turėdami padangų taisymo rinkinį, galėsite važiuoti toliau net ir tada, jei padanga prakiurs.

Kompresoriaus ir hermetiko sistema veiksmingai ir patogiai užsandarina daugelį keleivinių automobilių padangų skylių, atsiradusių dėl vinių ar kitų panašių objektų, ir vėl pripučia padangą.

Po to, kai įsitikiniate, kad padanga patikimai užsandarinta, galite atsargiai važiuoti toliau (iki 200 km (120 mylių)) ne didesniu nei 80 km/h (50 mph) greičiu, kol pasieksite artimiausias remonto dirbtuves, kur galėsite pasikeisti padangą.

Kai kurių padangų, ypač su didelėmis skylėmis arba šoninės sienelės pažeidimais, gali ir nepavykti visiškai užsandarinti.

Dėl mažėjančio padangos slėgio gali nukentėti jos eksploatacinės savybės.

Dėl šios priežasties reikėtų vengti staigių posūkių ar kitų vairavimo manevrų, ypač jeigu automobilis sunkiai apkrautas arba velka priekabą.

Padangų taisymo rinkinys nėra sukurtas ir skirtas naudoti kaip galutinio padangos taisymo priemonė ir turi būti naudojamas tik vienai padangai.

Šiose instrukcijose nuosekliai aiškinama, kaip paprastai ir patikimai laikinai užsandarinti skylę.

Žr. skyrių „Pastabos apie saugų padangų taisymo rinkinio naudojimą“.

Pastabos apie saugų padangų taisymo rinkinio naudojimą

- Automobilį pastatykite šalikelėje, kad galėtumėte dirbti su padangų taisymo rinkiniu atokiai nuo eismo.
- Norėdami būti tikri, kad automobilis nejudės, net ir stovėdamas ant lygaus paviršiaus, visada įjunkite stovėjimo stabdį.
- Padangų taisymo rinkinį naudokite tik keleivinio automobilio padangoms sandarinti / pripūsti. Su padangų taisymo rinkiniu galima užsandarinti tik padangų protektoriaus pradūrimus.
- Nenaudokite motociklų, dviračių ar kitokių tipų padangoms taisyti.
- Kai padanga ir ratas yra pažeisti, nenaudokite padangų mobilumo rinkinio.
- Jeigu padangos pažeidimas didesnis nei maždaug 4 mm (0,16 colių), su padangų taisymo rinkiniu jos tinkamai pataisyti gali nepavykti.
Jeigu po taisymo su padangų taisymo rinkiniu padanga vis tiek netinka važiuoti, rekomenduojama kreiptis į artimiausią HYUNDAI atstovą.
- Padangų taisymo rinkinio nenaudokite, jeigu padanga smarkiai apgadinta, nes visiškai subliuško važiuojant arba dėl nepakankamo oro slėgio.
- Su padangų taisymo rinkiniu galima užsandarinti tik padangų protektoriaus pradūrimus.
- Iš padangos neištraukite jokių pašalinių objektų, tokių kaip vinys arba varžtai, kurie ją prakiurdė.
- Jei automobilis yra lauke, neišjunkite jo. Kitaip eksploatuojant kompresorių gali būti išseiktas automobilio akumuliatorius.
- Naudojamo padangų taisymo rinkimo jokių būdu nepalikite be priežiūros.
- Nepalikite be perstojo veikiančio kompresoriaus ilgiau kaip 10 minučių, kitaip jis gali perkaisti.
- Padangų taisymo rinkinio nenaudokite, jeigu aplinkos temperatūra nesiekia -30°C (-22°F).
- Hermetiko sąlyčio su oda atveju kruopščiai nuplaukite paveiktą vietą dideliu kiekiu vandens. Jeigu dirginimas nepraeis, kreipkitės į gydytoją.
- Hermetikui patekus į akis, jas plaukite bent 15 minučių. Jeigu dirginimas nepraeis, kreipkitės į gydytoją.
- Hermetiko nurijus, praskalaukite burną ir gerkite daug vandens. Tačiau jokių būdu nieko neduokite sąmonės netekusiui ir nedelsdami kreipkitės į gydytoją.
- Ilgalaikis hermetiko poveikis gali pakenkti organizmo audiniams, pvz., inkstams ir kt.

Padangų taisymo rinkinio sudėtis

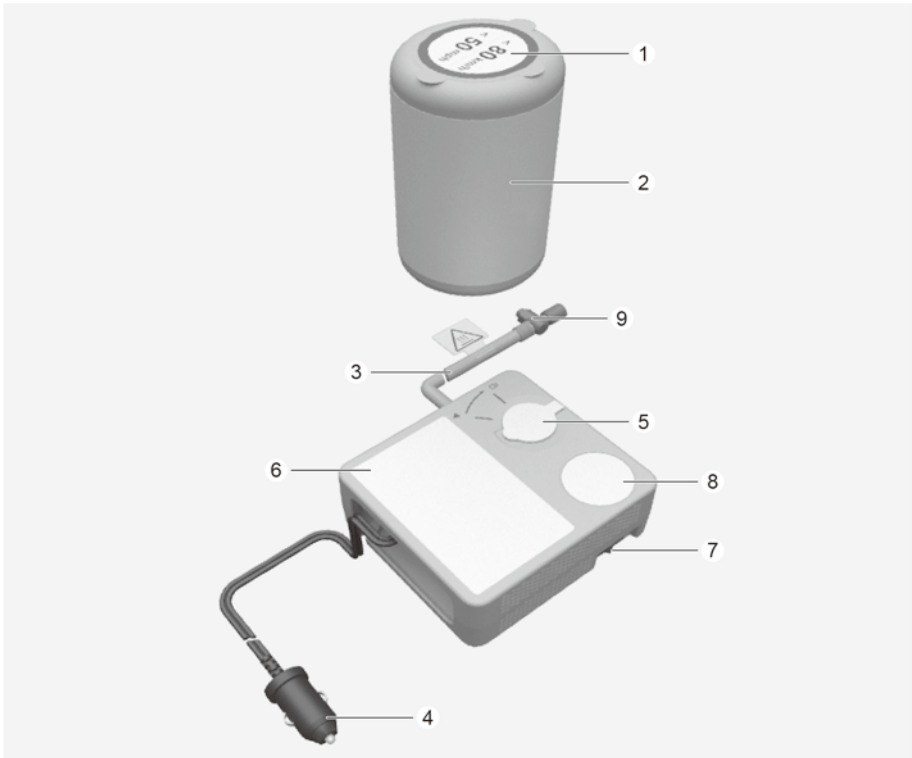

- (1) Greičio ribojimo etiketė
- (2) Hermetiko flakonas
- (3) Užpildymo žarnelė, tiesiama nuo hermetiko flakono iki rato
- (4) Jungtys ir kabelis, skirti jungti tiesiai prie maitinimo lizdo
- (5) Laikiklis hermetiko flakonui
- (6) Kompresorius
- (7) ĮJUNGIMO / IŠJUNGIMO jungiklis
- (8) Slėgio matuoklis padangų pripūtimo slėgiui tikrinti
- (9) Mygtukas pripūtimo slėgiui sumažinti

Griežtai paisykite nurodytos veiksmų sekos, kitaip dėl aukšto slėgio gali išsiveržti hermetikas.

⚠ ĮSPĖJIMAS

Nenaudokite padangų sandariklio pasibaigus jo galiojimo laikui (galiojimo data yra užklijuota ant sandariklio talpyklos). Dėl to didėja rizika, kad padanga vėl prakiurs.

⚠ ĮSPĖJIMAS

Sandariklis

- Laikykite vaikams nepasiekiamoje vietoje.
- Venkite sąlyčio su akimis.
- Nenurykite.

Kaip naudotis padangų taisymo rinkiniu, kai padanga tuščia

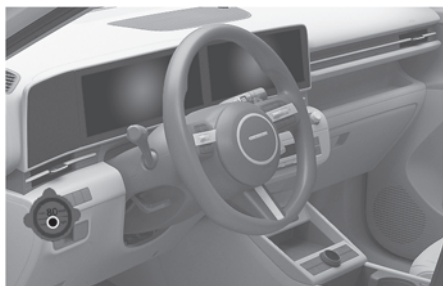
⚠ PERSPĖJIMAS

Nuplėškite greičio ribojimo etiketę (1) nuo hermetiko flakono (2) ir užklijuokite ją automobilio viduje, gerai matomoje vietoje – pavyzdžiui, ant vairo, kad vairuotojas užsimiršęs nepradėtų važiuoti per greitai.

⚠ PERSPĖJIMAS

Jei reikia sureguliuoti tik padangų slėgį, žr. šio skyriaus skyrių Kaip reguliuoti padangos slėgį.

Prieš naudodamiesi padangų taisymo rinkiniu, gerai išnagrinėkite sandariklio paaiškinimą.

1. Papurtykite hermetiko flakoną (2).



2. Nuimkite hermetiko flakono (2) dangtelį ir hermetiko flakono laikiklio (5) dangtelį, tada užsukite flakoną ant hermetiko flakono laikiklio.



- Įsitikinkite, kad ant pildymo žarnelės užfiksuotas kompresoriaus ventilis.
- Atsukite ventilio dangtelį ir prisukite pildymo žarnelę (3) prie padangos ventilio.

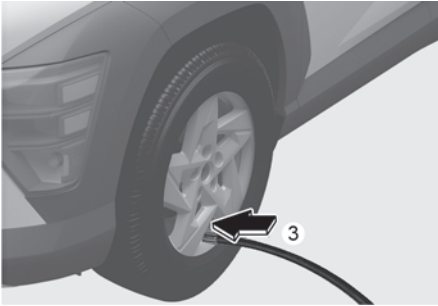

⚠ PERSPĖJIMAS

Gerai pritvirtinkite hermetiko užpildymo žarnelę prie ventilio. Kitaip hermetikas gali pradėti tekėti atgaline kryptimi ir užkimšti užpildymo žarnelę.

- Įsitikinkite, jog kompresorius yra išjungtas tada įjunkite kompresoriaus maitinimo laidą (4) kištuką į automobilio maitinimo kištukinį lizdą.



⚠ ĮSPĖJIMAS

Prie elektros lizdo neprijunkite kitos transporto priemonės padangų mobilumo rinkinio. Dėl srovės stiprio skirtumo tai gali sukelti gaisrą.

- Įjungę automobilį, įjunkite kompresorių ir palikite jį veikti apie 5–7 minutes, kad padanga užsipildytų hermetiku iki susidarys reikiamas slėgis. (žr. 2 skyriaus skyrių Padangos ir ratai). Padangų pripūtimo slėgis po užpildymo nėra svarbus, nes bus tikrinamas ir reguliuojamas vėliau.

Žiūrėkite, kad padangos nepripūstumėte per daug, o padangos užpildymo metu laikykitės nuo jos atokiai.

⚠ PERSPĖJIMAS

Nevažiokite automobiliu, jeigu padangų slėgis nesiekia 200 kPa (29 psi). Dėl to gali prakiurti padanga ir įvykti avarija.

7. Išjunkite kompresorių.
8. Nuimkite žarnes nuo hermetiko flakono jungties ir nuo padangos ventilio.
Padangų taisymo rinkinį padėkite atgal į jo laikymo vietą automobilyje.
9. Iš karto nuvažiuokite apie 7–10 km (4–6 mylių arba apie 10 minučių), kad hermetikas vienodai pasiskirstytų padangoje.

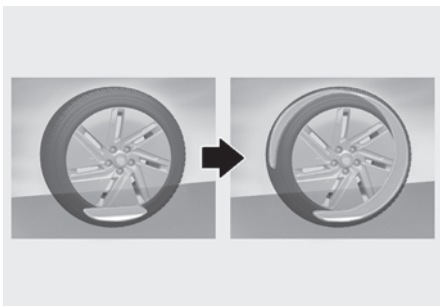

Nevažiukite didesniu nei 80 km/h (50 mph) greičiu. Jeigu įmanoma, nevažiuokite lėčiau nei 20 km/h (12 mph).

Jeigu važiuodami pastebėtumėte nejprastą vibraciją, trukdžius ar triukšmą, sumažinkite greitį ir važiuokite labai atsargiai, iki galėsite saugiai sustoti šalikelėje.

Skambinkite pagalbos kelyje arba vilkimo tarnybai.

10. Nuvažiavę apie 7–10 km (4–6 mylių arba apie 10 minučių), sustokite saugioje vietoje.
11. Prijunkite kompresoriaus pripildymo žarnelę (3) tiesiai prie padangų ventilio.

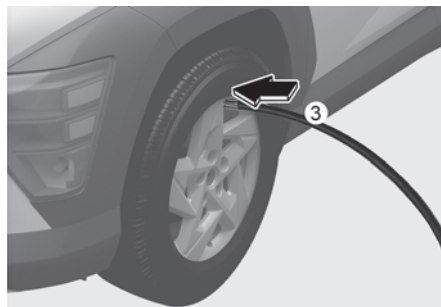

12. Kompresoriaus maitinimo laidą įjunkite į automobilio maitinimo lizdą.
13. Pareguliuokite padangų pripūtimo slėgį iki rekomenduojamo padangų slėgio.

Varikliui dirbant, elkitės taip.

- Kaip padidinti pripūtimo slėgį: Įjunkite kompresorių. Norėdami patikrinti esamą pripūtimo slėgio nuostatą, trumpam išjunkite kompresorių.
- Kaip sumažinti pripūtimo slėgį: Paspauskite kompresoriaus mygtuką (9).

PASTABA

Nepalikite kompresoriaus įjungto ilgiau nei 10 minučių, kitaip jis gali perkaisti ir sugesti.

i Informacija

Esant įjungtam kompresoriui slėgio matuoklio rodmenys gali būti aukštesni už tikruosius. Norint tiksliai išmatuoti padangų slėgį, kompresorių reikia išjungti.

⚠ PERSPĖJIMAS

- Jeigu reikiamas padangos slėgis neišsilaiko, pavažiokite automobiliu dar kartą; žr. 9 veiksmą. Po to, kartokite žingsnius nuo 10 iki 13.
- Jeigu padangos pažeidimas didesnis nei maždaug 4 mm (0,16 colių), su padangų taisymo rinkiniu jos tinkamai pataisyti gali nepavykti.

Jeigu po taisymo su padangų taisymo rinkiniu padanga vis tiek netinka važiuoti, rekomenduojama kreiptis į artimiausią HYUNDAI atstovą.

⚠ ĮSPĖJIMAS

Padangų pripūtimo slėgis turi būti pripūstas iki tinkamo slėgio (žr. 2 skyrių „Padangos ir ratai“). Jei jis nėra pripūstas, toliau nevažiuokite.

Skambinkite pagalbos kelyje arba vilkimo tarnybai.

⚠ PERSPĖJIMAS

Padangų slėgio jutiklis (jeigu yra TPMS) Uždėjus naują padangą, nuo padangos slėgio jutiklio ir ratlankio reikia nuvalyti hermetiką ir patikrinti padangų slėgio jutiklius. Rekomenduojama, kad šią paslaugą jums suteiktų įgaliotasis HYUNDAI atstovas.

i Informacija

Vėl ant automobilio uždėjus pataisytą arba pakeistą padangą ir ratą, rato varžtai turi būti užveržti 11–13 kgf/m (79–94 lbf·ft) užveržimo jėga.

Kaip reguliuoti padangos slėgį

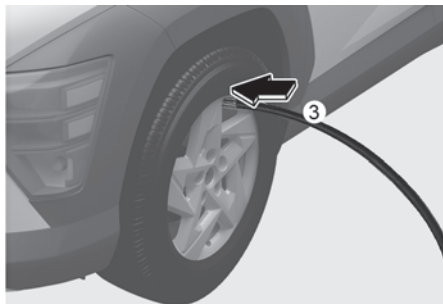

1. Pastatykite savo transporto priemonę į saugią vietą.
2. Prijunkite kompresoriaus pripildymo žarnelę (3) tiesiai prie padangų ventilio.
3. Kompresoriaus maitinimo laidą (4) įjunkite į automobilio maitinimo lizdą.
4. Pereguliuokite padangų pripūtimo slėgį iki rekomenduojamo padangų slėgio.
Varikliui dirbant, elkitės taip.
 - Kaip padidinti pripūtimo slėgį: Įjunkite kompresorių. Norėdami patikrinti esamą pripūtimo slėgio nuostatą, trumpam išjunkite kompresorių.
 - Kaip sumažinti pripūtimo slėgį: Paspauskite kompresoriaus mygtuką (9).

PASTABA

Nepalikite kompresoriaus įjungto ilgiau nei 10 minučių, kitaip jis gali perkaisti ir sugesti.

i Informacija

- Esant įjungtam kompresoriui slėgio matuoklio rodmenys gali būti aukštesni už tikruosius. Norint tiksliai išmatuoti padangų slėgį, kompresorių reikia išjungti.
- Uždėjus pataisytą arba pakeistą automobilio padangą ir ratlankį, reikia tinkamai priveržti rato varžtus (sukimo momentas – 11–13 kgf/m).

⚠ PERSPĖJIMAS

Nenaudokite sandariklio, kai tik reikia reguliuoti padangos slėgį.

⚠ ĮSPĖJIMAS

Padangų pripūtimo slėgis turi būti pripūstas iki tinkamo slėgio (žr. 2 skyrių „Padangos ir ratai“). Jei jis nėra pripūstas, toliau nevažiuokite.

Skambinkite pagalbos kelyje arba vilkimo tarnybai.

Vilkimas

Vilkimo tarnyba

Transportavimas ant platformos

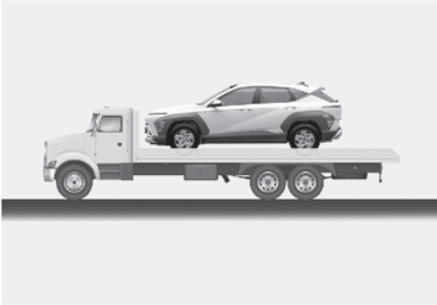

Vilkimas pakėlus ratus

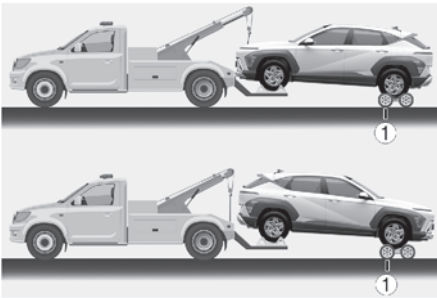

(1) Vežimėliai

Jeigu būtinas vilkimas, rekomenduojama susisiekti su įgaliotuoju HYUNDAI atstovu arba profesionalia vilkimo tarnyba.

4WD automobiliai turi būti velkami naudojant ratų keltuvą ir vežimėlį arba platformą, visus ratus pakėlus nuo žemės.

2WD automobilį galima vilkti galiniams ratams esant ant žemės (be vežimėlių), o priekinius ratus pakėlus nuo žemės.

Rekomenduojama naudoti vežimėlius arba platformas. Jeigu apgadinti ratų arba pakabos komponentai arba jeigu automobilis velkamas priekinius ratus palikus ant žemės, po priekiniais ratais reikėtų padėti vežimėlį.

PASTABA

Kad nebūtų padaryta žala velkant:

- Nekelkite automobilio už priekabai skirto sukabintuvo ar kėbulo bei važiuoklės dalių.
- Nevilkite automobilio, kai jo priekiniai ratai yra ant žemės.



- Nevilkite transporto priemonių naudodami vilkimo lyną ar pan. Naudokite tik ratų pakėlimo įrangą arba platformą.



Jeigu automobilis velkamas be ratų vežimėlio:

1. Prieš išjungdami variklį išjunkite stovėjimo stabdį.
2. Perjunkite užvedimo jungiklį į padėtį LOCK/OFF.
3. Laikydami paspaudę stabdžio pedalą, perjunkite pavarą į padėtį N (neutrali).
4. Užvedimo jungiklį pasukite į padėtį ACC.

ĮSPĖJIMAS

Jei automobilyje yra apsaugos nuo apsvertimo jutiklis, vilkdami automobilį nustatykite užvedimo jungiklį į padėtį LOCK/OFF arba ACC. Šoninis smūgis ir užuolaidinė oro pagalvė gali išsiskleisti, jei jutiklis aptinka situaciją kaip apsvertimą.

i Informacija

Prieš vilkdami visada perjunkite pavarą į padėtį N (neutrali), kad nesugadintume transmisijos.

Nuimama vilkimo kilpa

Priekis

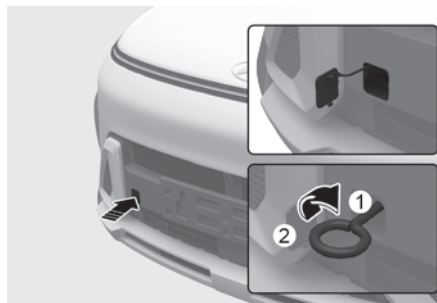

Galas

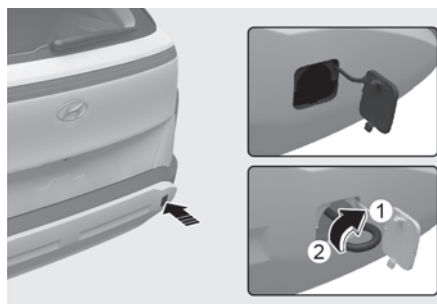

(1) Sumontavimas

(2) Nuėmimas

1. Atidarykite bagažinę ir išimkite vilkimo kilpą iš įrankių komplekto.
2. Ištraukite dangtelį, esantį priekiniame bamperyje, paspausdami jo apatinę dalį.
3. Sumontuokite vilkimo kilpą sukdami ją pagal laikrodžio rodyklę angoje iki ji užsifiksuos.
4. Panaudoję išimkite vilkimo kilpą, sukdami ją prieš laikrodžio rodyklę, ir įstatykite dangtelį.

PASTABA

Jei vilkimo kilpa bus priveržta netinkamai, kils pavojus sugadinti automobilį ir deformuoti susijusias dalis.

⚠️ PERSPĖJIMAS

Įsitikinkite, kad vilkimo kilpa priveržta tinkamai. Jei ne, vilkimo kilpa gali atitrūkti nuo automobilio ir smarkiai sužeisti arba sukelti eismo įvykio pavojų.

Vilkimas įvykius avarijai

Priekis

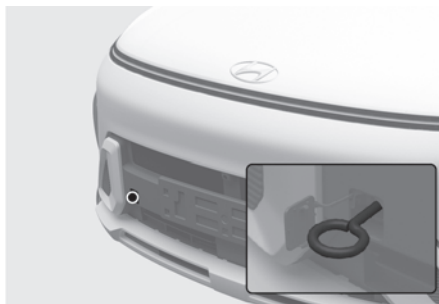

Galas

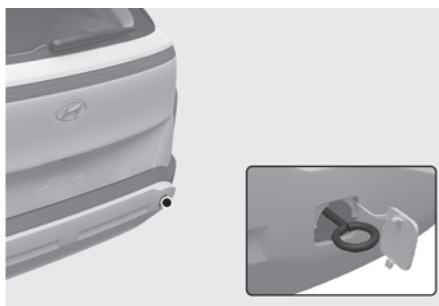

Jeigu avariniu atveju būtina vilkti, rekomenduojama susisiekti su įgaliotuoju HYUNDAI atstovu arba profesionalia vilkimo tarnyba.

Jeigu kritiniu atveju vilkimo tarnybos paslaugos neprieinamos, jūsų automobilį laikinai galima vilkti vilkimo lynu arba grandine, pritvirtinta prie automobilio priekyje (arba gale) esančios vilkimo kilpos.

Vilkti naudojant vilkimo lyną arba grandinę galima tik keliu kieta danga, nedidelį atstumą ir labai lėtai. Automobilio ratai, ašys, važiuoklė, vairas ir stabdžiai turi veikti tinkamai.

⚠ ĮSPĖJIMAS

Automobilį vilkimo lynu ar grandine vilkite labai atsargiai. Automobilyje turi būti vairuotojas, kad jį vairuotų ir, kai to reikia, stabdytų. Transporto priemonėje be vairuotojo negali būti jokių kitų asmenų.

Visada paisykite vilkimo įvykus avarijai atsargumo priemonių:

- Užvedimo jungiklį pasukite į padėtį ACC, kad nebūtų užblokuotas vairas.
- Pavarą perjunkite į padėtį N (neutrali).
- Atleiskite stovėjimo stabdį.
- Stabdžių pedalą spauskite stipriau nei paprastai, nes stabdymas bus ne toks efektyvus.
- Reikės daugiau jėgos ir vairuojant, nes neveiks vairo stiprintuvas.
- Jūsų automobilį turėtų vilkti už jį sunkesnė transporto priemonė.
- Abiejų transporto priemonių vairuotojai turi palaikyti ryšį.
- Prieš avarinį vilkimą patikrinkite, ar nesulūžusi arba neapgadinta vilkimo kilpa.
- Prie kilpos tinkamai pritvirtinkite vilkimo lyną arba grandinę.
- Staigiai netraukite vilkimo lyno, grandinių ar nuimamos vilkimo kilpos. Darykite tai vienodai, neskubėdami.

- Vilkimo lynas arba grandinė turi būti ne ilgesni nei 5 m (16 pėdų). Vilkimo lyno arba grandinės viduryje pririškite baltą arba raudoną audinio skiautę (maždaug 30 cm (12 colių) pločio), kad pagerintumėte matomumą.

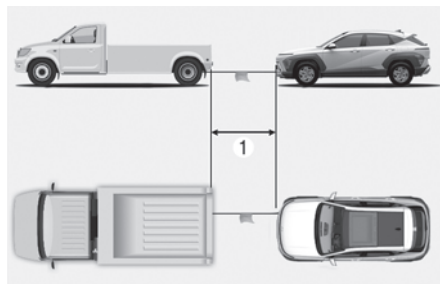

(1) 5 m (16 pėd.)

- Važiuokite atsargiai, kad vilkimo metu vilkimo lynas arba grandinė būtų įtempti.
- Prieš vilkdami patikrinkite rankinę, dvigubos sankabos, automatinę ar išmaniąją kintamojo perdavimo transmisiją, ar nėra skysčio nuotėkių po automobiliu. Jeigu yra nuotėkis iš pavarų dėžės, būtina naudoti platformą arba vilkimo vežimėlį.

PASTABA

Pradėdami važiuoti ir važiuodami automobilio greitį didinkite ir mažinkite laipsniškai, tuo pačiu metu stengdamiesi išlaikyti įtemptą vilkimo lyną arba grandinę. Priešingu atveju automobilis ir vilkimo kilpa gali būti sugadinti.

PASTABA

Kad velkant nebūtų apgadintas jūsų automobilis ir jo komponentai:

- Kai automobilis velkamas už vilkimo kilpos, jį traukite tiesiai pirmyn. Netraukite iš šono arba vertikaliai kampu.
 - Už vilkimo kilpos netraukite automobilio, jeigu jis įklimpo purve, smėlyje arba esant kitoms aplinkybėms, kuriomis transporto priemonei neužtenka savo pačios galios.
 - Nevažiuokite didesniu nei 15 km/h (10 mph) greičiu ir vilkite ne toliau nei 1,5 km (1 myl.), kad rimtai nesugadintumėte pavarų dėžės (jei sumontuota automatinė, dvigubos sankabos ar išmanioji kintamojo perdavimo transmisija).
 - Automobilis turėtų būti velkamas ne didesniu nei 25 km/h (15 mph) greičiu 20 km (12 myl.) atstumu (jei sumontuota dvigubos sankabos transmisija).
-

Avariniai daiktai

 Jeigu yra

Jūsų automobilyje yra tam tikrų avarinių reikmenų, kurie gali praversti kritiniu atveju.

Gesintuvas

Jeigu kilo nedidelis gaisras, o jūs žinote, kaip naudotis gesintuvu, vadovaukitės toliau pateiktais nurodymais.

1. Ištraukite gesintuvo viršuje esantį apsauginį kaištį, kuris neleidžia, kad būtų netyčia paspausta rankena.
2. Purkštuvą nukreipkite į liepsnos apačią.
3. Atsistokite maždaug 2,5 m (8 pėdos) nuo liepsnos ir suspauskite rankeną, kad pradėtumėte purkšti. Jeigu atleisite rankeną, purškimas bus sustabdytas.
4. Purkštuvu ties liepsnos apačia mosuokite pirmyn ir atgal. Jeigu atrodo, kad liepsna užgesinta, kurį laiką ją stebėkite, nes ji gali įsiliepsnoti vėl.

Pirmosios medicininės pagalbos priemonių rinkinys

Jį sudaro reikmenys, būtini norint suteikti pirmąją pagalbą, pavyzdžiui, žirkklės, bintas, pleistrai ir t. t.

Trikampis atšvaitas

Ant kelio pastatykite trikampį atšvaitą – taip įspėsite artėjančias transporto priemones apie avarinę situaciją, tokią kaip šalikelėje dėl gedimo pastatytas automobilis.

Padangų slėgio matuoklis

 jeigu yra

Normalu, kad kiekvieną dieną naudojamo automobilio padangos netenka oro, todėl jums gali tecti jas periodiškai pripūsti; tai nereiškia, kad padangos leidžia orą – tai normalus dėvėjimasis. Padangų slėgį tikrinkite tik padangoms esant šaltoms, nes kylant temperatūrai didėja ir padangų slėgis.

Norėdami patikrinti padangų slėgį atlikite šiuos veiksmus:

1. Atsukite padangos ventilio gaubtelį, kuris įrengtas palei padangos briauną.
2. Matuoklį prispauskite prie padangos ventilio ir taip laikykite. Pradėjus tai daryti iš padangos išsiverš šiek tiek oro; oras gali veržtis ir toliau, jeigu nepakankamai stipriai prispausite matuoklį.
3. Tvirtas spustelėjimas, neleidžiantis veržtis orui, įjungs matuoklį.
4. Patikrinkite, kokį padangų slėgį rodo matuoklis – ar jis žemas, ar aukštas.
5. Pereguliuokite padangų slėgį iki reikiamo slėgio. Žr. 2 skyriaus dalį “Padangos ir ratai”.
6. Vėl užsukite padangos ventilio gaubtelį.

Visos Europos „eCall“ sistema (Europai)

 jeigu yra

Transporto priemonėje įrengtas įrenginys*, sujungtas su visos Europos pagalbos iškvietos sistema, skirtas pagalbos skambučiams reagavimo komandoms. Visos Europos pagalbos iškvietos sistema „eCall“ yra automatinė pagalbos iškvietos paslauga, teikiama eismo įvykio ar kito eismo įvykio Europos keliuose atveju. (tik šalyse, kuriose reglamentuota ši sistema)

Sistema leidžia susisiekti su vienos tarnybos išsiuntimo tarnybos pareigūnu nelaimingų atsitikimų Europos keliuose atveju. (tik šalyse, kuriose reglamentuota ši sistema)

Visos Europos pagalbos iškvietos sistema „eCall“ savininko vadove ir garantijos bei paslaugų knygoje nurodytomis sąlygomis perduoda duomenis Visuomenės saugos pagalbos centrui (BPC), įskaitant tokią informaciją kaip transporto priemonės vieta, transporto priemonės tipas, transporto priemonės identifikavimo numeris (VIN).

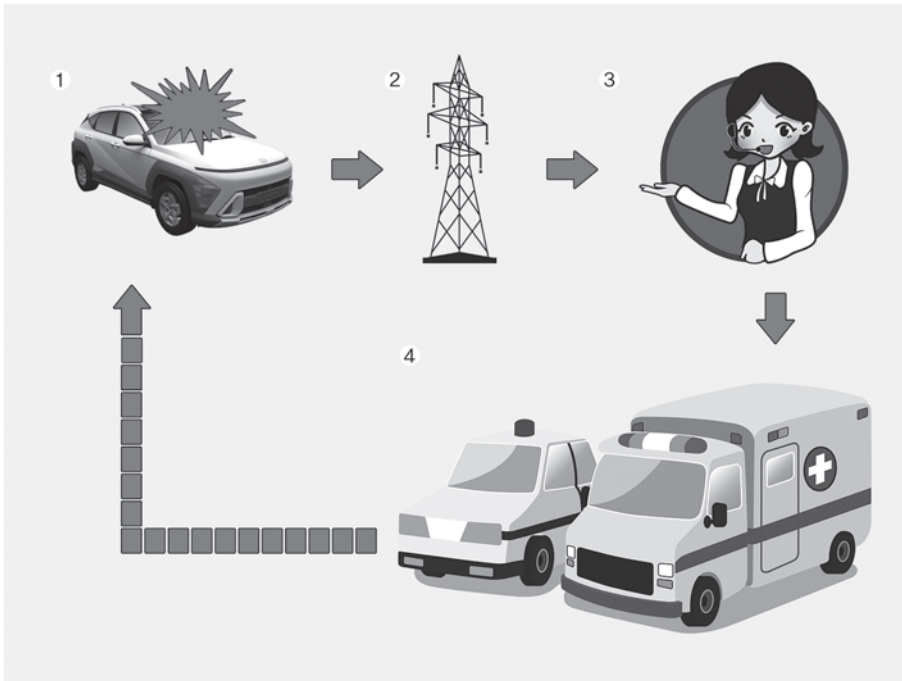

1. Kelių eismo įvykis
2. Bevielis tinklas
3. Visuomenės saugos pagalbos centras (BPC)
4. Gelbėti

i Informacija

Savininko vadove nurodytas visos Europos pagalbos iškvietos įrenginys – tai transporto priemonėje sumontuota įranga, kuria užtikrinamas ryšys su visos Europos pagalbos iškvietimo sistema.

„Kitos avarijos“ reiškia bet kokias avarijas Europos keliuose (tik tose šalyse, kuriose taikoma ši sistema), dėl kurių nukentėjo žmonės ir (arba) reikėjo suteikti pagalbą. Užregistravus bet kokią avariją, būtina sustabdyti transporto priemonę, paspausti mygtuką SOS (mygtuko vieta nurodyta paveikslėlyje, skyriuje „Visos Europos pagalbos iškvietos sistema (Europai)“), esančiame savininko vadove. Skambindama sistema renka informaciją apie transporto priemonę (iš kurios skambinta), po to sujungia automobilį su Visuomenės saugos pagalbos centru (BPC) pareigūnu, kad praneštų apie pagalbos skambučio priežastį.

Kai visos Europos pagalbos iškvietos sistemoje saugomi duomenys pristatomi į gelbėjimo centrą, siekiant padėti vairuotojui ir keleiviams tinkamai atlikti gelbėjimo operacijas, baigus gelbėjimo operaciją duomenys bus ištrinti.

Automobilinės „eCall“ sistemos (Europai) aprašymas

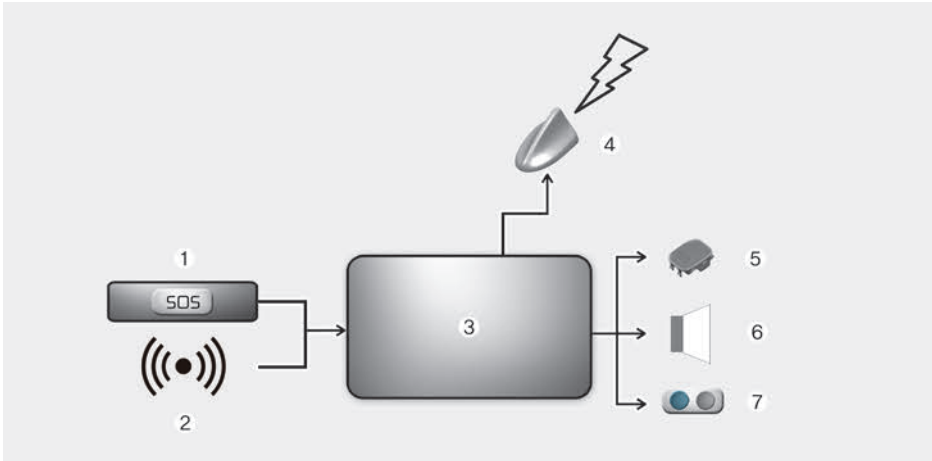

- (1) SOS mygtukas
- (2) Avarijos signalas
- (3) Avarinio iškvietimo sistema
- (4) Antena
- (5) Mikrofonas
- (6) Garsiakalbis
- (7) LED

Transporto priemonėje montuojamos numeriu 112 grindžiamos „eCall“ iškvietos sistemos, jos veikimo ir funkcijų apžvalga: žr. šį skirsnį. Numeriu 112 grindžiamos „eCall“ iškvietos paslauga yra visuotinės svarbos viešoji paslauga, kuria galima naudotis nemokamai.

Transporto priemonėje montuojama numeriu 112 grindžiamos „eCall“ iškvietos sistema, suaktyvinama pagal numatytąsias nuostatas. Sunkios avarijos atveju jis automatiškai įsijungia transporto priemonėje esančiais jutikliais.

Jis taip pat įsijungia automatiškai, kai transporto priemonėje įrengiama TPS sistema, kuri neveikia įvykus sunkiam nelaimingam atsitikimui.

Prireikus transporto priemonėje montuojamą numeriu 112 grindžiamos „eCall“ iškvietos sistemą taip pat galima įjungti rankiniu būdu. Instrukcijos, kaip rankiniu būdu suaktyvinti sistemą: žr. šį skyrių.

Kritinio sistemos gedimo atveju, dėl kurio transporto priemonėje būtų išjungta numeriu 112 grindžiamos „eCall“ iškvietos sistema, automobilyje esantiems asmenims bus duotas toks įspėjimas: žr. šį skirsnį.

Informacija apie duomenų apdorojimą (Europai)

Tvarkant asmens duomenis transporto priemonėje montuojama numeriu 112 grindžiamos „eCall“ iškvietos sistema laikomasi asmens duomenų apsaugos taisyklių, numatytų Europos Parlamento ir Tarybos direktyvose 95/46/EB [1] ir 2002/58/EB [2], visų pirma grindžiamų būtinybe apsaugoti gyvybinius asmenų interesus pagal Direktyvos 95/46/EB [3] 7 straipsnio d punktą.

Tokie duomenys tvarkomi tik skubios pagalbos iškvietos telefono numeriu 112 tikslu.

Duomenų tipai ir jų gavėjai

Transporto priemonėje montuojama numeriu 112 grindžiamos „eCall“ iškvietos sistema gali rinkti ir apdoroti tik šiuos duomenis:

- Transporto priemonės identifikavimo numeris
- Transporto priemonės tipas (keleivinė transporto priemonė arba lengvoji komercinė transporto priemonė)
- Transporto priemonės varymo sistemos tipas (benzinas / dyzelinas / SGD / SND / elektra / vandenilis)
- Naujausios transporto priemonės vietos ir važiavimo kryptis
- Automatinio sistemos suaktyvinimo žurnalo failas ir jo laiko žyma
- Bet kokie papildomi duomenys (jei taikoma): Netaikoma

Transporto priemonėje montuojamos numeriu 112 grindžiamos „eCall“ iškvietos sistemos tvarkomų duomenų gavėjai yra atitinkami pagalbos centrai, kuriuos paskyrė atitinkamos šalies, kurios teritorijoje jie yra, valdžios institucijos ir kurie pirmiausia priima ir tvarko pagalbos iškvietimus bendruoju Europos pagalbos telefono numeriu 112. Papildoma informacija (jei taikoma): Netaikoma

1. 1995 m. spalio 24 d. Europos Parlamento ir Tarybos direktyva 95/46/EB dėl asmenų apsaugos tvarkant asmens duomenis ir dėl laisvo tokių duomenų judėjimo (OL L 281, 1995 11 23, p. 31).
2. 2002 m. liepos 12 d. Europos Parlamento ir Tarybos direktyva 2002/58/EB dėl asmens duomenų tvarkymo ir privatumo apsaugos elektroninių ryšių sektoriuje (Direktyva dėl privatumo ir elektroninių ryšių) (OL L 201, 2002 7 31, p. 37).
3. Direktyva 95/46/EB panaikinama 2016 m. balandžio 27 d. Europos Parlamento ir Tarybos reglamentu (ES) 2016/679 dėl fizinių asmenų apsaugos tvarkant asmens duomenis dėl laisvo tokių duomenų judėjimo (Bendrasis duomenų apsaugos reglamentas) (OL L 119, 2016 5 4, p. 1). Reglamentas taikomas nuo 2018 m. gegužės 25 d.

Duomenų tvarkymo tvarka

Transporto priemonėje montuojama numeriu 112 grindžiamos „eCall“ iškvietos sistema suprojektuota taip, kad sistemos atmintyje esantys duomenys nebūtų prieinami už sistemos ribų prieš suaktyvinant „eCall“ iškvietimą. Papildomos pastabos (jeigu yra): Netaikoma

Transporto priemonėje montuojama numeriu 112 grindžiamos „eCall“ iškvietos sistema suprojektuota taip, kad būtų užtikrinta, jog jos nebūtų galima atsekti ir ji nebūtų nuolat stebima, kai sistema veikia įprastai. Papildomos pastabos (jeigu yra): Netaikoma

Transporto priemonėje montuojama numeriu 112 grindžiamos „eCall“ iškvietos sistema suprojektuota taip, kad būtų užtikrinta, jog sistemos vidinėje atmintyje esantys duomenys būtų automatiškai ir nuolat šalinami.

Transporto priemonės vietos duomenys yra nuolat perrašomi vidinėje sistemos atmintyje, kad visada būtų galima išlaikyti daugiausia tris naujausias transporto priemonės vietas, būtinas normaliam sistemos veikimui.

Transporto priemonėje montuojamos numeriu 112 grindžiamos „eCall“ iškvietos sistemos veiklos duomenys saugomi ne ilgiau, nei būtina skubios pagalbos iškvietos „eCall“ paslaugai tvarkyti, ir bet kuriuo atveju ne ilgiau nei 13 valandų nuo skubios pagalbos iškvietos naudojant „eCall“ funkciją. Papildomos pastabos (jeigu yra): Netaikoma

Naudojimosi duomenų subjekto teisėmis būdai

Duomenų subjektas (transporto priemonės savininkas) turi teisę susipažinti su duomenimis ir prireikus prašyti ištaisyti, ištrinti ar užblokuoti su juo susijusius duomenis, kurie tvarkomi nesilaikant Direktyvos 95/46/EB nuostatų. Visiems tretiesiems asmenims, kuriems buvo atskleisti duomenys, turi būti pranešta apie tokį ištaisymą, ištrynimą arba blokavimą, atliktą laikantis šios direktyvos, išskyrus atvejus, kai paaiškėja, kad tai neįmanoma arba reikalauja neproporcingų pastangų.

Duomenų subjektas turi teisę pateikti skundą kompetentingai duomenų apsaugos institucijai, jei mano, kad tvarkant jo asmens duomenis buvo pažeistos jo teisės.

Kreipkitės į techninės priežiūros tarnybą, atsakingą už prieigos prašymų tvarkymą (jeigu yra): Netaikoma

Visos Europos „eCall“ sistema (Europai)

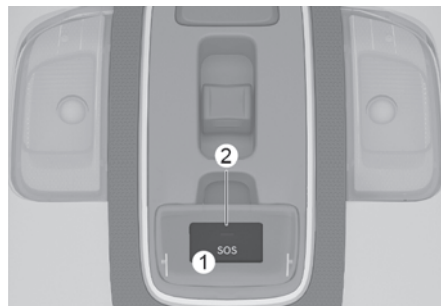

Keleivių salone įrengtos europinės pagalbos iškvietimo sistemos „eCall“ elementai:

- (1) SOS mygtukas
- (2) Šviesos diodų lemputė

SOS mygtukas: vairuotojas/keleivis, paspausdamas mygtuką, atlieka skubų iškvietimą į tarnybą, atsakingą už vienos tarnybos prekių išsiuntimą.

Šviesos diodų lemputė: paleidimo / išjungimo mygtukui esant ON (įjungta) padėtyje, 3 sekundes šviečia LED lemputė. Po to, kai sistema veikia įprastai, lemputės išsijungia.

Jei sistemoje yra trikdžių, prietaisų skydelyje užsidega SOS indikatorius.

Automatinis pranešimas apie avarijas (Europai)



Visos Europos pagalbos iškvietos sistema „eCall“ automatiškai skambina į Visuomenės saugos pagalbos centrą (BPC), kad įvykus transporto priemonės avarijai būtų tinkamai gelbėjama.

Tinkamoms pagalbos tarnyboms ir pagalbai visos Europos pagalbos iškvietos sistema automatiškai perduoda eismo įvykių duomenis Visuomenės saugos pagalbos centrui (BPC), kai aptinkamas eismo įvykis.

Šiuo atveju pagalbos skambučio negalima atidėti paspaudus SOS mygtuką, o visos Europos pagalbos iškvietos sistema lieka prijungta tol, kol pagalbos tarnybos pareigūnas, priimdamas skambutį, atjungia pagalbos skambutį.

Nedidelių eismo įvykių atveju visos Europos pagalbos iškvietos sistema negali vykdyti pagalbos skambučio. Tačiau skubios pagalbos skambutį galima atlikti rankiniu būdu paspaudus mygtuką SOS.

⚠ PERSPĖJIMAS

Sistemos veikimas neįmanomas, jei nėra judriojo ryšio perdavimo ir GPS bei „Galileo“ signalų.

Rankinis pranešimas apie avarijas (Europai)

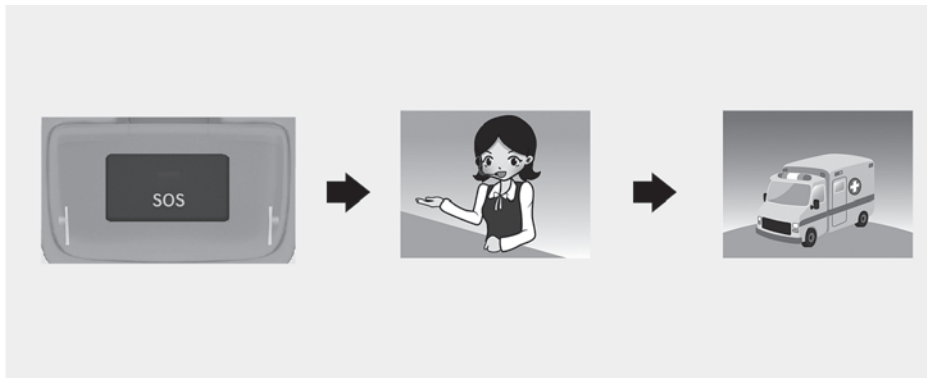

Vairuotojas arba keleivis gali rankiniu būdu paskambinti pagalbos tarnyboje (BPC), paspausdamas SOS mygtuką ir paskambindamas būtinoms pagalbos tarnyboms.

Skambutis pagalbos tarnyboms per visos Europos pagalbos iškvietos sistemą gali būti atšauktas dar kartą paspaudus SOS mygtuką tik prieš skambučio sujungimą.

Aktyvius pagalbos skambučių rankiniu režimu (tinkamoms pagalbos tarnyboms ir pagalbai), visos Europos pagalbos iškvietos sistema automatiškai perduoda eismo įvykio duomenis ir (arba) duomenis apie kitą nelaimingą atsitikimą Visuomenės saugos pagalbos punkto (BPC) pareigūnui (pagalbos skambučio metu) paspausdama SOS mygtuką.

Jei vairuotojas arba keleivis netyčia paspaudžia SOS mygtuką, jį galima atšaukti dar kartą paspaudus mygtuką. Rusijai

Tai galima atšaukti paspaudus mygtuką dar kartą per 3 sekundes. Po to jo negalima atšaukti. Išskyrus Rusiją

Įvykus kelių eismo įvykiui ar kitam nelaimingam atsitikimui, dėl kurio avarinis iškvietimas įjungiamas rankiniu režimu, būtina:

1. Sustabdykite transporto priemonę pagal eismo taisykles, kad užtikrintumėte savo ir kitų kelių eismo dalyvių saugumą;
2. Paspauskite mygtuką SOS, kai paspaudžiate mygtuką SOS prietaiso registracija belaidžio ryšio tinkluose atliekama, minimalūs duomenys apie transporto priemonę ir jos vietą renkami pagal techninius prietaiso reikalavimus. Po to ryšys su visos Europos pagalbos iškvietos sistemos „eCall“ pareigūnu užmezgamas siekiant išsiaiškinti pagalbos iškvietos priežastis (sąlygas).
3. Išsiaiškinęs pagalbos skambučio priežastis, Visuomenės saugos pagalbos centro (PSAP) pareigūnas siunčia pagalbos tarnybas ir užbaigia pagalbos skambučių.

Jei pagalbos iškvietimas neatliekamas pirmiau nurodyta tvarka, pagalbos iškvietimas bus laikomas klaidingu.

ĮSPĖJIMAS

Avarinis visos Europos pagalbos iškvietos sistemos maitinimas iš baterijos

- Visos Europos pagalbos iškvietos sistemos "eCall" baterija tiekia energiją 1 valandai, jei pagrindinis transporto priemonės maitinimo šaltinis būtų atjungtas dėl susidūrimo avarinėse situacijose.
- Visos Europos pagalbos iškvietos sistemos baterija turėtų būti keičiama kas 3 metus.

Šviesos diodas LED ekrane šviečia raudonai (sistemos gedimas)

Jei įprastomis važiavimo sąlygomis šviečia raudonas šviesos diodas, tai gali reikšti visos Europos „eCall“ sistemos gedimą. Dėl Europos pagalbos iškvietos sistemos „eCall“ patikros rekomenduojame kreiptis į įgaliotąjį HYUNDAI atstovą.

Priešingu atveju negarantuojama, kad visos Europos pagalbos iškvietos sistemos įrenginys, įrengtas jūsų transporto priemonėje, veiks tinkamai. Transporto priemonės savininkas prisiima atsakomybę už pasekmes, atsiradusias dėl pirmiau minėtų sąlygų nesilaikymo.

Savavališkas pašalinimas arba keitimas

Visos Europos pagalbos iškvietos sistema pagalbos kreipiasi į pagalbos tarnybas. Taigi bet koks savavališkas visuotinės Europinės „eCall“ pagalbos iškvietos sistemos nuostatų pašalinimas ar pakeitimas gali turėti įtakos jūsų vairavimo saugai. Be to, ji gali net klaidingai paskambinti pagalbos tarnybai (BPC). Todėl maloniai prašome jūsų nei savo, nei trečiųjų šalių nekeisti jūsų transporto priemonėje įrengtos visuotinės europinės „eCall“ pagalbos iškvietos sistemos įrangos nuostatų.

9. Priežiūra

Variklio skyrius	9-4
priežiūros prievolės	9-7
Savininko atsakomybė	9-7
Atsargumo priemonės priežiūrą atliekant savininkui	9-7
Savininko atliekama priežiūra	9-8
Savininko atliekamos priežiūros grafikas	9-9
Planinės priežiūros darbų paaiškinimas	9-11
Variklio alyva ir filtras	9-11
Pavaros diržai	9-11
Degalų linijos, degalų žarnos ir jungtys	9-11
Degalų filtras	9-11
Degalų garų žarna ir degalų bako kamštis	9-11
Vakuuminės karterio ventiliacijos žarnos	9-11
Oro valymo filtras	9-11
Uždegimo žvakės	9-12
Vožtuvų tarpeliai	9-12
Aušinimo sistema	9-12
Variklio aušinimo skystis	9-12
Automatinės transmisijos skystis	9-12
Mechaninės pavarų dėžės skystis	9-13
Išmaniosios kintamo perdavimo transmisijos skystis	9-13
Pavarų dėžės su dviguba sankaba skystis	9-13
Stabdžių žarnelės ir linijos	9-13
Stabdžių/sankabos skystis	9-13
Stovėjimo stabdys	9-13
Stabdžių diskai, trinkelės, apkabos ir rotorai	9-13
Išmetamųjų dujų vamzdis ir duslintuvas	9-14
Pakabos montavimo varžtai	9-14
Vairo pavaros dėžė, trauklės ir gaubtai / apatinės svirties rutulinis šarnyras	9-14
Kardaniniai velenai ir gaubtai	9-14
Oro kondicionavimo sistemos šaldomoji medžiaga	9-14
Variklio alyva	9-14
Variklio alyvos lygio tikrinimas	9-14
Variklio alyvos ir filtro tikrinimas	9-16

Variklio aušinimo skystis.....	9-17
Aušalo lygio tikrinimas	9-17
Aušalo keitimas.....	9-20
Stabdžių/sankabos skystis	9-21
Stabdžių skysčio lygio patikrinimas	9-21
Stiklo plovimo skystis	9-22
Stiklo apšveikimo skysčio lygio tikrinimas.....	9-22
Oro filtras	9-23
Filtro keitimas	9-23
Salono oro filtras	9-25
Filtro tikrinimas.....	9-25
Filtro keitimas	9-25
valytuvai.....	9-27
Šluotelių tikrinimas.....	9-27
Šluotelių keitimas	9-27
Akumulatorius	9-30
Geriausia akumulatoriaus techninė priežiūra.....	9-31
Akumulatoriaus galios etiketė	9-32
Baterija kraunama	9-32
Atstatyti elementus	9-34
Padangos ir ratai	9-34
Padangų priežiūra.....	9-35
Rekomenduojamas šaltų padangų pripūtimo slėgis	9-35
Padangų pripūtimo slėgio tikrinimas	9-36
Padangų rotacija.....	9-36
Ratų lygiavimas ir padangų balansavimas	9-37
Padangų keitimas	9-37
Ratų keitimas	9-38
Padangų sukibimas	9-38
Padangų priežiūra.....	9-38
Padangos šoninės sienelės ženklavimas	9-39
Mažo aukščio koeficiento padangos.....	9-43

9. Priežiūra

Saugikliai	9-43
Prietaisų skydelio saugiklio keitimas	9-44
Variklio skyriaus skydelio saugiklio keitimas.....	9-45
Saugiklių / relių skydelio aprašymas.....	9-47
Žibintų lemputės.....	9-60
Priekinių žibintų, gabaritinių žibintų, posūkio signalo žibintų ir dienos žibintų (DLR) keitimas	9-62
Priekinių žibintų nukreipimas (Europai)	9-64
Šoninių posūkių žibintų lempučių keitimas	9-68
Galinių kombinuotų žibintų keitimas.....	9-68
Viršuje sumontuoto stabdžių žibinto lemputės keitimas.....	9-69
Valstybinio numerio apšvietimo lemputės keitimas	9-69
Salono apšvietimo keitimas	9-70
Automobilio išvaizdos priežiūra.....	9-72
Išorės priežiūra	9-72
Salono priežiūra	9-78
Emisijos kontrolės sistema.....	9-82
Karterio emisijos kontrolės sistema.....	9-82
Garavimo emisijos kontrolės sistema.....	9-82
Išmetamųjų dujų emisijos kontrolės sistema.....	9-83

Variklio skyrius

„Smartstream G1.0 T-GDi“ / „Smartstream G1.0 T-GDi“ 48V MHEV

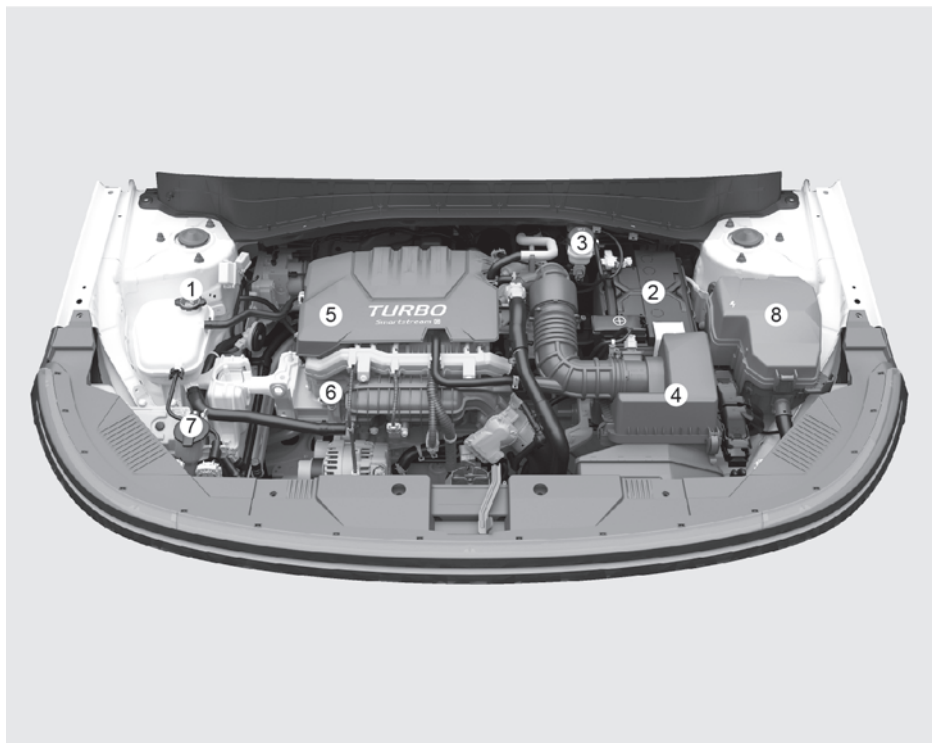

Tikrasis automobilio variklio skyrius gali skirtis nuo iliustracijos.

- (1) Variklio aušinimo skysčio rezervuaras / variklio aušinimo skysčio dangtelis
- (2) Akumulatorius
- (3) Stabdžių / sankabos skysčio bakelis
- (4) Oro filtras
- (5) Variklio alyvos filtro dangtelis
- (6) Variklio alyvos lygio matuoklis
- (7) Priekinio stiklo plovimo skysčio bakelis
- (8) Saugiklių dėžutė

„Smartstream G1.6 T-GDI“

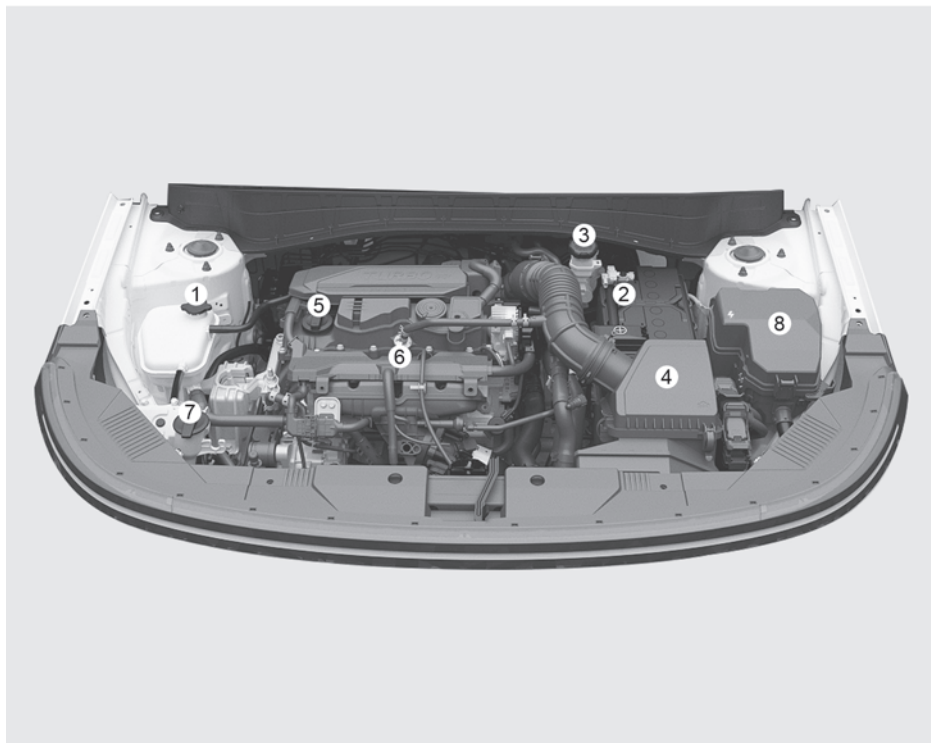

Tikrasis automobilio variklio skyrius gali skirtis nuo iliustracijos.

- (1) Variklio aušinimo skysčio rezervuaras / variklio aušinimo skysčio dangtelis
- (2) Akumulatorius
- (3) Stabdžių / sankabos skysčio bakelis
- (4) Oro filtras
- (5) Variklio alyvos filtro dangtelis
- (6) Variklio alyvos lygio matuoklis
- (7) Priekinio stiklo plovimo skysčio bakelis
- (8) Saugiklių dėžutė

„Smartstream G2.0 ATKINSON“

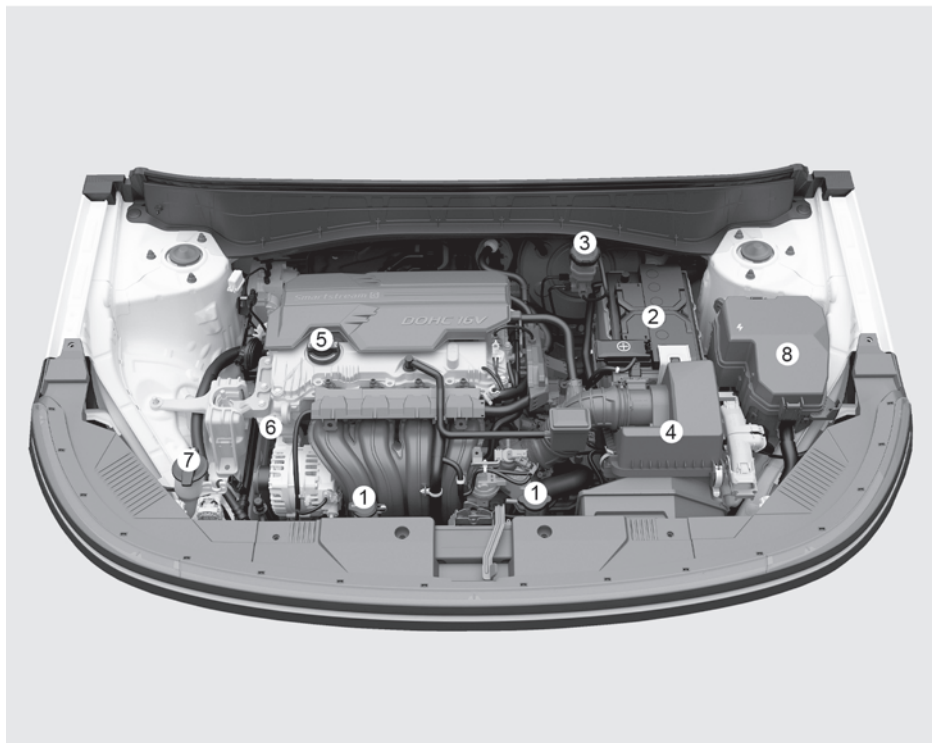

Tikrasis automobilio variklio skyrius gali skirtis nuo iliustracijos.

- (1) Variklio aušinimo skysčio rezervuaras / variklio aušinimo skysčio dangtelis
- (2) Akumulatorius
- (3) Stabdžių / sankabos skysčio bakelis
- (4) Oro filtras
- (5) Variklio alyvos filtro dangtelis
- (6) Variklio alyvos lygio matuoklis
- (7) Priekinio stiklo plovimo skysčio bakelis
- (8) Saugiklių dėžutė

priežiūros prievolės

Atlikdami priežiūros arba apžiūros procedūras turite elgtis labai atsargiai, kad nepagadintumėte automobilio ir nesusižalotumėte patys.

Rekomenduojama automobilio priežiūrą ir remontą patikėti įgaliotajam HYUNDAI atstovui. Įgaliotasis HYUNDAI atstovas tenkina aukštus HYUNDAI techninės priežiūros standartus ir gauna techninę pagalbą iš HYUNDAI, kad būtumėte visiškai patenkinti atlikta technine priežiūra.

Savininko atsakomybė

Savininkas atsako už tai, kad būtų vykdoma priežiūra ir išsaugoti jos įrašai.

Turėtumėte išsaugoti dokumentus, liudijančius, kad automobilis buvo tinkamai prižiūrimas, laikantis planinės priežiūros grafikų, pateiktų tolesniuose puslapiuose. Ši informacija reikalinga norint nustatyti, ar laikėtės automobilio priežiūros ir remonto reikalavimų, nuo kurių priklauso automobilio garantijos galiojimas.

Išsami garantijos informacija pateikiama techninės priežiūros pase.

Garantija netaikoma remontui ir reguliavimui, kurio reikėjo dėl netinkamai atliktos arba nepakankamos priežiūros.

Atsargumo priemonės priežiūrą atliekant savininkui

Dėl netinkamos, neužbaigtos arba nepakankamos techninės priežiūros gali kilti problemų eksploatuojant automobilį, dėl kurių automobilis gali būti apgadintas, gali būti sukeltas eismo įvykis ir sužaloti žmonės. Šiame skyriuje pateikiamos instrukcijos tik tiems priežiūros darbams, kuriuos paprasta atlikti. Kai kurias techninės priežiūros procedūras galima atlikti tik naudojant specialius įrankius, todėl rekomenduojame kreiptis į įgaliotąjį HYUNDAI prekybos atstovą.

Jūsų automobilio jokių būdu negalima modifikuoti. Tokios modifikacijos gali pakenkti automobilio charakteristikoms, saugumui arba ilgaamžiškumui, be to, gali pažeisti automobiliui taikomos ribotosios garantijos sąlygas.

PASTABA

Garantiniu laikotarpiu netinkamai savininko atlikta priežiūra gali turėti neigiamos įtakos garantijos teikimui. Smulkesnės informacijos ieškokite su automobiliu gautame jo techninės priežiūros pase. Jei nesate tikri dėl kurios nors aptarnavimo ar techninės priežiūros procedūros, rekomenduojame kreiptis į įgaliotąjį HYUNDAI prekybos atstovą.

Savininko atliekama prižiūra

⚠️ ĮSPĖJIMAS

Atlikti automobilio priežiūros darbus gali būti pavojinga. Jei darbui atlikti neturite pakankamai žinių, patirties arba tinkamų įrankių ar įrangos, rekomenduojame, kad darbą atliktų įgaliotasis HYUNDAI atstovas.

Atlikdami priežiūros darbus VISADA paisykite šių atsargumo priemonių:

- Pastatykite savo transporto priemonę ant lygaus paviršiaus. Pavarą nustatykite į padėtį P (stovėjimas), įjunkite stovėjimo stabdį, o užvedimo jungiklį perjunkite į padėtį LOCK/OFF.
- Užblokuokite padangas (priekines ir užpakalines), kad automobilis nepradėtų riedėti.
Nedėvėkite palaidų drabužių ir papuošalų, kurie gali įspainioti į judančias dalis.
- Jeigu priežiūros metu reikia palikti užvestą variklį, tai darykite lauke arba gerai vėdinamoje vietoje.
- Šalia akumulatoriaus ir su degalais susijusių dalių nenaudokite liepsnos, kibirkščiųuojančių ir rūkstančių medžiagų.

⚠️ ĮSPĖJIMAS

Liečiamos metalinės dalys



Kad išvengtumėte rimtų sužalojimų, nelieskite metalinių dalių (įskaitant statramsčius), kai variklis veikia arba yra karštas. Prieš pradėdami dirbti su automobiliu, išjunkite variklį ir palaukite, kol metalinės dalys atvės.

Toliau pateikiami automobilio patikrų ir apžiūrų, kurias nurodytu dažnumu turi atlikti savininkas arba įgaliotasis HYUNDAI atstovas, kad užtikrintų saugų ir patikinimą automobilio veikimą, sąrašai.

Apie bet kokias nepalankias sąlygas kuo greičiau praneškite įgaliotajam HYUNDAI prekybos atstovui.

Šioms pagal savininko atliekamos priežiūros grafiką vykdomoms automobilio patikroms garantija paprastai netaikoma, todėl jums gali tekti mokėti už atliktą darbą ir panaudotas dalis bei tepalus.

Savininko atliekamos priežiūros grafikas

Jeigu sustojote pasipildyti degalų:

- Patikrinkite aušalo lygį variklio aušalo bakelyje.
- Patikrinkite priekinio stiklo plovimo skysčio lygį.
- Patikrinkite, ar padangos nesubliūskusios ir pakankamai pripūstos.

ĮSPĖJIMAS

Būkite atsargūs, kai tikriname aušinimo skysčio lygį, kai variklis yra karštas. Dėl to aušalas gali išsiveržti per angą ir stipriai nudeginti arba kitaip sužaloti.

Kai vairuojate automobilį:

- Atkreipkite dėmesį į iš išmetamųjų dujų vamzdžio sklindančio garso arba dūmų kvapo pasikeitimus.
- Patikrinkite, ar neviruoja vairo. Stebėkite, ar nepasidarė sunkiau vairuoti, arba atvirksčiai, ar vairo neatsilaisvino ir nekrypsta į šoną.
- Stebėkite, ar automobilio „netraukia“ į vieną pusę, net ir važiuojant lygiu keliu glotnia danga.
- Stabdydami įsiklausykite, ar negirdėti neįprastų garsų, stebėkite, ar automobilis nekrypsta į vieną pusę, ar netenka stabdžių pedalo spausti giliau arba jį darosi sunkiau nuspausti.
- Jeigu pasikeitė pavarų persijungimas arba pavarų mechanizmo veikimas, patikrinkite pavarų dėžės skysčio lygį.
- Patikrinkite pavarų dėžės P (stovėjimas) funkciją.
- Patikrinkite stovėjimo stabdį.
- Patikrinkite, ar po automobilio nevarva skysčiai (normalu, kad iš oro kondicionavimo sistemos ją naudojant arba iškart panaudojus varva vanduo).

Bent kartą per mėnesį:

- Patikrinkite aušalo lygį variklio aušalo bakelyje.
- Patikrinkite visų išorinių žibintų veikimą, įskaitant stabdžių žibintus, posūkio signalus ir avarinius žibintus.
- Patikrinkite visų padangų, įskaitant atsarginę, pripūtimo slėgį, ypač jeigu jos nusidėvėjusios, nevienodai nusidėvėjusios arba apgadintos.
- Patikrinkite, ar neatsilaisvinę ratų varžtai.

***Bent du kartus per metus:
(pavyzdžiui, kiekvieną pavasarį ir rudenį)***

- Patikrinkite, ar nėra nuotėkio iš radiatoriaus, šildymo ir oro kondicionavimo sistemos žarnelių ir ar jos nepažeistos.
- Patikrinkite, ar gerai veikia priekinio stiklo plovimo skysčio purkštuvai ir valytuvai. Valytuvų šluoteles nuvalykite švaria šluoste, sudrėkinta apiplovimo skysčiu.
- Patikrinkite priekinių žibintų sulygiavimą.
- Patikrinkite duslintuvą, išmetamųjų dujų vamzdžius, gaubtus ir apkabas.
- Patikrinkite, ar nesusidėvėję ir ar gerai veikia saugos diržai.

Bent kartą per metus:

- Išvalykite kėbulo ir durų nutekamąsias angas.
- Sutepkite durų ir variklio gaubto vyrius.
- Sutepkite durų ir variklio gaubto užraktus ir sklęščius.
- Sutepkite durų gumines sandarinimo juosteles.
- Patikrinkite oro kondicionavimo sistemą.
- Patikrinkite ir sutepkite automatinės pavarų dėžės pavarų trauklę ir valdiklius.
- Nuvalykite akumuliatorių ir jo gnybtus.
- Patikrinkite stabdžių skysčio lygį.

Planinės priežiūros darbų paaiškinimas

Variklio alyva ir filtras

Variklio alyvą ir filtrą reikia keisti priežiūros grafike nurodytais intervalais. Jei automobilis vairuojamas atšiauriomis sąlygomis, alyvą ir filtrą reikia keisti dažniau.

Pavaros diržai

Patikrinkite visus pavaros diržus, ar nėra įpjovimų, įtrūkimų, pernelyg didelio nusidėvėjimo ar alyvos prisotinimo. Jei reikia, juos pakeiskite.

Periodiškai tikrinkite, ar pavaros diržai tinkamai įtempti, ir prireikus juos sureguliuokite.

i Informacija

Prieš tikrindami pavaros diržus visada išjunkite variklį.

Degalų linijos, degalų žarnos ir jungtys

Patikrinkite, ar sandarios ir neapgadintos degalų linijos, degalų žarnos ir jungtys. Rekomenduojame, kad bet kokias pažeistas ar nesandarias dalis nedelsiant pakeistų įgaliotasis HYUNDAI atstovas.

Degalų filtras

Degalų filtras laikomas nereikalaujančiu techninės priežiūros, tačiau, atsižvelgiant į degalų kokybę, rekomenduojama jį periodiškai tikrinti. Jei atsiranda degalų srauto apribojimas, bangavimas, galios sumažėjimas arba sunkus užvedimas, rekomenduojame nedelsiant kreiptis į įgaliotąjį HYUNDAI prekybos atstovą, kad šis pakeistų degalų filtrą.

Degalų garų žarna ir degalų bako kamštis

Degalų garų žarną ir degalų bako kamštį reikia tikrinti priežiūros grafike nurodytais intervalais. Žiūrėkite, kad būtų tinkamai pritvirtinta nauja degalų garų žarna ir uždėtas degalų bako kamštis.

Vakuuminės karterio ventiliacijos žarnos

Vizualiai patikrinkite, ar jos tinkamai įrengtos, nesubraižytos, neištrūkusios, nenusidėvėjusios ir sandarios. Iš karto pakeiskite visas nusidėvėjusias ar apgadintas dalis.

Oro valymo filtras

Filtrą rekomenduojama keisti originaliu HYUNDAI oro filtru.

Uždegimo žvakės

Žiūrėkite, kad naujų uždegimo žvakių būtų tinkama šiluminė charakteristika.

Montuodami naujas uždegimo žvakes įsitikinkite, kad uždegimo ritės yra švarios ir jose nėra alyvos ar šiukšlių. Išvalykite ir nuvalykite apatinę uždegimo ritės dalį, kad montuojant uždegimo žvakę ji nebūtų užteršta.

ĮSPĖJIMAS

Nešimkite uždegimo žvakių iš automobilio, kai variklis yra įkaitęs. Galite sugadinti variklį, taip pat galite patirti nudegimo traumą.

Vožtuvų tarpeliai

Patikrinkite per didelį vožtuvo triukšmą ir (arba) variklio vibraciją ir, jei reikia, sureguliuokite.

Rekomenduojama, kad sistemą patikrintų įgaliotasis HYUNDAI atstovas.

Aušinimo sistema

Patikrinkite, ar sandarios ir neapgadintos aušinimo sistemos komponentų, tokių kaip radiatoriaus, aušalo bakelio ir kt., žarnos ir jungtys. Pakeiskite visas apgadintas dalis.

Variklio aušinimo skystis

Aušalą reikia keisti priežiūros grafike nurodytais intervalais.

Automatinės transmisijos skystis

 Jeigu yra

Įprastomis naudojimo sąlygomis automatinės transmisijos skysčio lygio tikrinti nereikia.

Rekomenduojama, kad automatinės pavarų dėžės skystį keistų įgaliotasis HYUNDAI atstovas pagal techninės priežiūros grafiką.

Informacija

Naujo automatinės transmisijos skysčio spalva yra raudona. Automobilį eksploatuojant automatinės pavarų dėžės skystis pradės tamsėti.

Tai normalu ir automatinės transmisijos skysčio nereikia keisti pagal pasikeitusią spalvą.

PASTABA

Kad išvengtumėte pavarų dėžės pažeidimų, naudokite tik automatinės transmisijos skystį, nurodytą 2 skyriaus skirsnyje “Rekomenduojamas tepalas ir kiekis”.

Mechaninės pavarų dėžės skystis

+ jeigu yra

Patikrinkite rankinės transmisijos skystį pagal techninės priežiūros grafiką.

Išmaniosios kintamo perdavimo transmisijos skystis

+ jeigu yra

Išmaniosios kintamo perdavimo pavarų dėžės skysčio įprastinėmis sąlygomis tikrinti nereikia.

Rekomenduojama, kad išmaniosios kintamo perdavimo pavarų dėžės skystį keistų įgaliotasis HYUNDAI atstovas pagal techninės priežiūros grafiką.

Pavarų dėžės su dviguba sankaba skystis

+ jeigu yra

Įprastomis naudojimo sąlygomis dvigubos sankabos transmisijos skysčio lygio tikrinti nereikia.

Jei važinėjama sunkiomis eksploataavimo sąlygomis, rekomenduojame, kad dvigubos sankabos transmisijos skystį pakeistų įgaliotasis HYUNDAI prekybos atstovas pagal techninės priežiūros sunkiomis sąlygomis grafiką.

PASTABA

Kad išvengtumėte transmisijos pažeidimų, naudokite tik dvigubos sankabos pavarų dėžės skystį, nurodytą „Rekomenduojamas tepalas ir kiekis“ skyriuje 2 skyriuje.

Stabdžių žarnelės ir linijos

Vizualiai patikrinkite, ar jos tinkamai įrengtos, nesubraižytos, neįtrūkusios, nenusidėvėjusios ir sandarios. Iš karto pakeiskite visas nusidėvėjusias ar apgadintas dalis.

Stabdžių/sankabos skystis

Patikrinkite stabdžių / sankabos skysčio lygį stabdžių skysčio bakelyje. Skysčio lygis turi būti tarp MIN ir MAX žymų ant bakelio šono. Naudokite tik hidraulinių stabdžių skystį, atitinkantį DOT 4 specifikaciją.

Stovėjimo stabdys

Patikrinkite stovėjimo stabdžio sistemą, įskaitant kabelius.

Stabdžių diskai, trinkelės, apkabos ir rotoriai

Patikrinkite, ar trinkelės, diskas ir rotorius pernelyg nesusidėvėję. Patikrinkite, ar ant apkabų nematyti skysčio nuotėkio požymių.

Daugiau informacijos apie trinkelėlių ar kaladėlių nusidėvėjimo ribos tikrinimą rasite svetainėje <http://service.hyundai-motor.com>.

Išmetamųjų dujų vamzdis ir duslintuvas

Vizualiai patikrinkite, ar išmetamųjų dujų vamzdis, duslintuvas ir laikiklis neįtrūkę, nesusidėvėję ir neapgadinti. Užveskite variklį ir įsiklausykite, ar negirdėti išmetamųjų dujų nuotėkio. Jeigu reikia, užveržkite jungtis arba pakeiskite dalis.

Pakabos montavimo varžtai

Patikrinkite, ar neatsilaisvinusios ir neapgadintos pakabos jungtys. Užveržkite nurodyta užveržimo jėga.

Vairo pavaros dėžė, trauklės ir gaubtai / apatinės svirties rutulinis šarnyras

Sustojus transporto priemonei ir išjungus variklį, patikrinkite, ar vairas nesisukinėja pernelyg laisvai. Patikrinkite, ar trauklės nesulinkusios ir neapgadintos. Patikrinkite, ar nesusidėvėję, neįtrūkę ir nesugadinti apsauginiai gaubtai ir rutulinės movos.

Pakeiskite visas apgadintas dalis.

Kardaniniai velenai ir gaubtai

Patikrinkite, ar kardaniniai velenai, gaubtai ir apkabos neįtrūkę, nesusidėvėję ir neapgadinti. Pakeiskite visas apgadintas dalis ir, jeigu reikia, suteptkite.

Oro kondicionavimo sistemos šaldomoji medžiaga

Patikrinkite, ar sandarios ir neapgadintos oro kondicionavimo sistemos linijos ir jungtys.

Variklio alyva

Variklio alyvos lygio tikrinimas

Variklio alyva naudojama įvairioms hidraulinėms variklio dalims sutepti, aušinti ir jų veikimui užtikrinti. Variklinės alyvos sąnaudos važiuojant yra normalios, todėl nebūtina reguliariai tikrinti variklinės alyvos ir papildyti jos atsargų. Be to, laikydamiesi rekomenduojamo techninės priežiūros plano, patikrinkite alyvos lygį ir papildykite jos atsargų, kad nesuprastėtų alyvos kokybė.

Patikrinkite variklio alyvą toliau nurodyta tvarka.

1. Imkitės visų alyvos gamintojo nurodytų atsargumo priemonių.
2. Automobilis turi stovėti lygioje vietoje, su pavaru perjungimo svirtimi nustatyta į padėtį P (stovėjimas), užtrauktu stovėjimo stabdžiu.
3. Įjunkite ir pašildykite variklį, kol aušinimo skystis pasieks pastovią normalią temperatūrą.
4. Išjunkite variklį, nuimkite alyvos įpylimo angos dangtelį ir ištraukite lygio matuoklį. Palaukite 15 minučių, kol alyva sutekės atgal į alyvos karterį.
5. Švariai nuvalykite lygio matuoklį ir vėl įkiškite iki pat galo.

6. Vėl ištraukite tepalo matuoklį ir patikrinkite tepalo lygį. Lygis turi būti tarp F (pilnas) ir L (žemas).

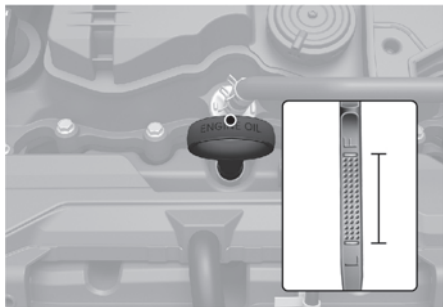

7. Jei alyvos lygis nesiekia L, papildykite pakankamai alyvos, kad jos lygis siektų F.

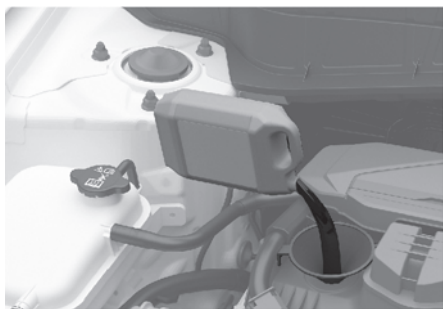

Naudokite tik nurodytą variklio alyvą (žr. „Rekomenduojamas tepalas ir kiekis“ skyrių 2 skyriuje).

PASTABA

Kad nesugadintumėte variklio:

- Stenkitės neišlieti variklio alyvos ją papildydami arba keisdami. Išlietą alyvą iš karto nuvalykite.
- Variklinės alyvos sunaudojimas gali padidėti pravažinėjant naują automobilį ir jis stabilizuosis nuvažiavus 6 000 km (4 000 mylių).
- Variklio alyvos sąnaudoms gali turėti įtakos vairavimo įpročiai, klimato sąlygos, eismo sąlygos, alyvos kokybė ir kt. Todėl rekomenduojama reguliariai tikrinti variklinės alyvos lygį ir prireikus ją papildyti.

Variklio alyvos ir filtro tikrinimas

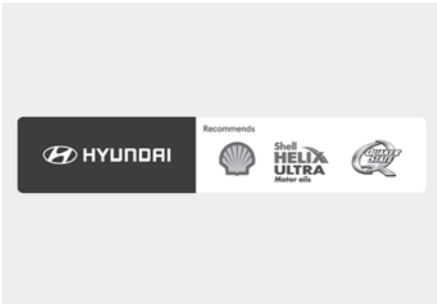

- Variklio alyvos tepimo, apsaugos nuo rūdžių, aušinimo ir valymo poveikis palaipsniui mažėja.
(išskyrus „Smartstream 1.6 T-GDi“)
Rekomenduojame, kad variklio alyvą ir filtrą keistų įgaliotasis HYUNDAI prekybos atstovas pagal variklio alyvos eksploatavimo trukmės valdymo sistemos funkciją arba šio skyriaus pradžioje pateiktą techninės priežiūros grafiką.
(„Smartstream 1.6 T-GDi“)
Rekomenduojama, kad variklio alyvą ir filtrą keistų įgaliotasis HYUNDAI atstovas pagal techninės priežiūros grafiką, pateiktą šio skyriaus pradžioje.
- Viršijus techninės priežiūros plane numatytus variklio alyvos keitimo terminus, gali suprastėti variklio alyvos savybės, o tai gali neigiamai paveikti variklio veikimą. Todėl variklio alyvą keiskite laikydamiesi techninės priežiūros plano.
- Jei norite, kad variklis optimaliai veiktų, naudokite rekomenduojamą variklio alyvą ir filtrą. Jei nenaudojate rekomenduojamos variklio alyvos ir filtro, keiskite juos laikydamiesi techninės priežiūros sudėtingomis eksploatavimo sąlygomis plano.
- Variklio alyvos keitimą apimančio techninės priežiūros plano tikslas – išvengti alyvos kokybės suprastėjimo, nepriklausomai nuo jos sunaudojamo kiekio. Periodiškai patikrinkite variklio alyvą ir papildykite jos atsargas.

i Informacija

Sumažėjus alyvos slėgiui dėl nepakankamo variklio alyvos kiekio, įsižiebs variklio alyvos slėgio (⚠) įspėjamoji lemputė. Be to, nuolat esant tokiai automobilio būklei, įsijungia patobulinta variklio apsaugos sistema, ribojanti variklio galią, ir įsižiebia trikties įspėjamoji lemputė (⚠). Kai alyvos slėgis atstatomas iki optimalaus lygio, variklio alyvos slėgio įspėjamoji lemputė išsijungia ir variklio galia neberibojama.

⚠ PERSPĒJIMAS

Iškart po važiavimo automobīlio variklio alyva būna ļabai ļkaitusi, todēļ jļ keiļiant galima nusideginti. Variklio alyvļ keiskite jai atvēsus.

ļ variklio alyvļ nekadā nedēkite jokiu priedū. Variklio alyvos priedai gali pakeisti variklio alyvos savybes ir sukelti rimtļ variklio gedimļ.

⚠ ĻSPĒJIMAS

Naudojamā variklio alyva gali sudirginti odļ arba sukelti jos vēļļ, jei palieļiama ant odos ilgļ laikļ. Naudojamojē variklio alyvojē yra cheminiu medļiagū, kurios sukēlē vēļļ laboratoriniams gyvūnams. Visadā apsaugokite odļ kruopšļiāi nusiplaudami rankas mīlu ir šiltu vandeniu kuo greiļiau po naudojimo.

Variklio aušinimo skystis

Aukšto slēgio aušinimo sistema turi bakelj, ļ kurļ pilamas vļsus metus neušļalantis aušalas. Šis bakelis uļpildomas gamykoļē.

Bent kartļ per metus, žiemos sezono pradļiojē ir priēš keliadami šaltame klimāte patikrinkite antifrizo apsaugļ ir aušalo lygļ.

Aušalo lygio tikrinimas

„Smartstream G1.0 T-GDi“ / „Smartstream G1.0 T-GDi“ 48V MHEV

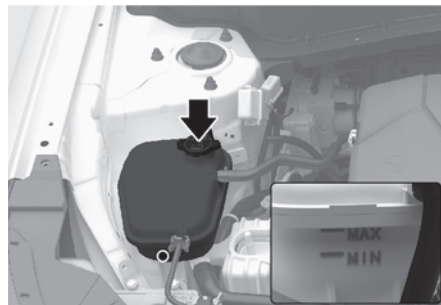

„Smartstream G1.6 T-GDi“

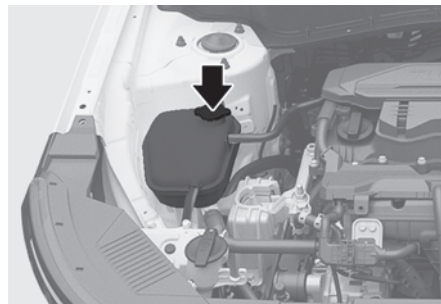

„Smartstream G2.0 ATKINSON“

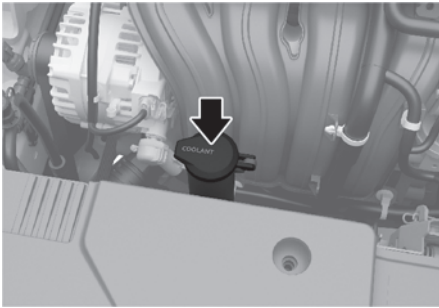

„Smartstream G1.0 T-GDI“

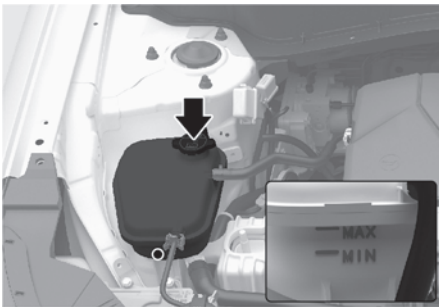

Patikrinkite visų aušinimo sistemos žarnelių ir šildytuvo žarnelių būklę ir jungtis. Išsipūtusias arba nusidėvėjusias žarneles pakeiskite.

Aušalo lygis turi būti tarp MIN ir MAX žymų ant aušalo bakelio šono esant atvėsusiam varikliui.

Jeigu aušalo lygis žemas, įpilkite pakankamai distiliuoto (dejonizuoto) vandens, kad lygis pakiltų iki MAX žymos, bet neperpildykite. Jeigu tenka jį dažnai pildyti, rekomenduojama kreiptis į įgaliojimą HYUNDAI atstovą, kad patikrintų aušinimo sistemą.

⚠ ĮSPĖJIMAS



Jokiu būdu nenuimkite variklio aušalo bakelio dangtelio ir (arba) inverterio aušalo bakelio dangtelio ar išleidimo angos kamščio, kol variklis ir radiatorius yra įkaitę. Dėl aukšto slėgio gali išsilieti karštas aušalas ir karšti garai, kurie gali sunkiai sužaloti.

Automobilį išjunkite ir palaukite, kol variklis atvės. Ypač atsargiai elkitės atsukdami radiatoriaus dangtelį. Apsukite jį storu rankšluosčiu ir lėtai pasukite prieš laikrodžio rodyklę iki pirmojo sustojimo.

Pasitraukite ir leiskite iš aušinimo sistemos pasišalinti susikaupusiam slėgiui. Kai būsite tikri, kad visas slėgis pasišalino, naudodami storą rankšluostį spauskite dangtelį žemyn ir toliau sukite jį prieš laikrodžio rodyklę, kad nuimtumėte.

i Informacija

Aušinimo skysčio lygį veikia variklio temperatūra. Prieš tikrindami ar pildami aušinimo skystį, išjunkite variklį.

⚠ ĮSPĖJIMAS



Aušinimo ventiliatoriaus elektros variklis gali veikti toliau arba įsijungti net ir išjungus variklį ir gali sunkiai sužaloti. Rankas, drabužius ir įrankius laikykite atokiai nuo besisukančių aušinimo ventiliatorių menčių.

Visada išjunkite automobilį, nebent jį reikėtų tikrinti užvestu varikliu. Būkite atsargūs, nes jei neigiamas (-) akumuliatoriaus gnybtas nėra atjungtas, gali veikti aušintuvas.

⚠ ĮSPĖJIMAS

Papildę aušalo būtinai gerai uždarykite aušalo bakelio dangtelį. Kitaip važiuojant gali perkaisti variklis.

1. Patikrinkite, ar aušinimo bakelio dangtelio etiketė yra tiesiai priekyje.

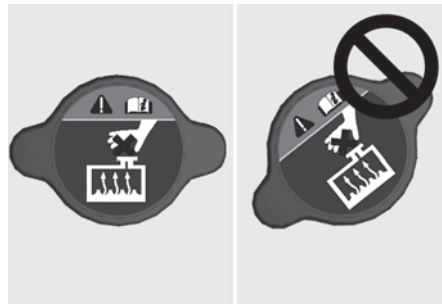

2. Žiūrėkite, kad gerai užsifikuotų nedidelės aušalo bako dangtelio iškyšos.

Rekomenduojamas aušalas

- Papildydami aušalą naudokite tik dejonizuotą, distiliuotą arba minkštą vandenį ir jokiū būdu gamintojo užpildyto aušalo nemaišykite su kietu vandeniu.
- Dėl netinkamo aušinimo skysčio mišinio galimos rimtos variklio veikimo triktys arba gedimas.
- Jūsų automobilio variklis turi aliumininių dalių ir, kad būtų apsaugotas nuo korozijos ir užšalimo, jame reikia naudoti fosfatų pagrindu pagamintą etileno glikolio aušalą.
- Nenaudokite alkoholio ar metilo alkoholio aušalo ir nemaišykite tokio aušalo su nurodytuju.
- Nenaudokite tirpalo, kuriame antifrizo daugiau negu 60 % arba mažiau negu 35 %, nes dėl to sumažės tirpalo efektyvumas.

Maišymo procentinės vertės nurodytos toliau pateiktoje lentelėje.

Aplinkos temperatūra	Maišymo procentinė vertė (tūris)	
	Antifrizas	Vanduo
-15 °C (5 °F)	35	65
-25 °C (-13 °F)	40	60
-35 °C (-31 °F)	50	50
-45 °C (-49 °F)	60	40

i Informacija

Jeigu nesate tikri, kokiū santykiu maišyti, lengviausia sumaišyti 50 % vandens ir 50 % antifrizo, nes kiekvieno kiekis yra toks pats. Toks mišinys paprastai tinkamiausias naudoti esant -35 °C (-31 °F) ir aukštesnei temperatūrai.

Aušalo keitimas

Rekomenduojame, kad aušinimo skystį pakeistų įgaliotasis HYUNDAI atstovas pagal šio skyriaus pradžioje pateiktą techninės priežiūros grafiką.

⚠ ĮSPĖJIMAS

Nepilkite variklio aušalo arba antifrizo į stiklo plovimo skysčio bakelį.

Ant priekinio stiklo užpurškus variklio aušalo gali būti labai prastas matomumas, todėl galite nesuvaldyti automobilio ir gali įvykti eismo įvykis.

Be to, variklio aušalas gali apgadinti kėbulo dažus ir apdailą.

PASTABA

Siekdami išvengti variklio dalių apgadavimo, prieš papildydami aušalo, variklio aušalo bakelio dangtelį apsukite storu rankšluosčiu – taip aušalas neišsilies ant variklio dalių, tokių kaip kintamosios srovės generatorius.

Stabdžių/sankabos skystis

Stabdžių skysčio lygio patikrinimas

„Smartstream G1.0 T-GDI“ / „Smartstream G1.0 T-GDI“ 48V MHEV

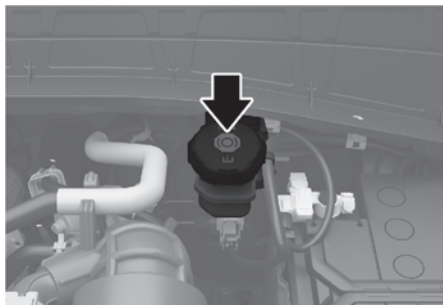

„Smartstream G1.6 T-GDI“

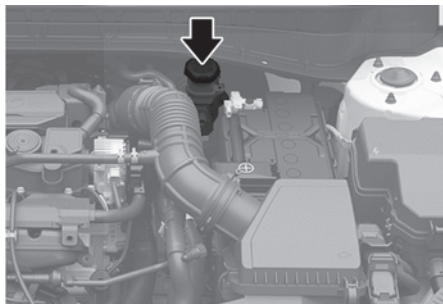

„Smartstream G2.0 ATKINSON“

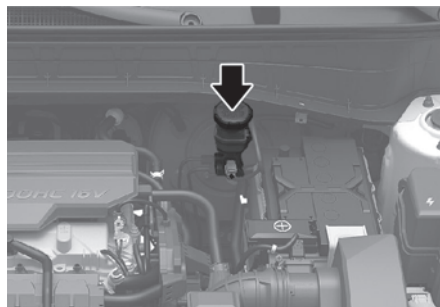

Periodiškai tikrinkite skysčio lygį bakelyje. Skysčio lygis turi būti tarp MAX ir MIN žymų ant bakelio šono.

Prieš nuimdami rezervuaro dangtelį ir papildydami stabdžių / sankabos skysčio, kruopščiai nuvalykite sritį aplink rezervuaro dangtelį, kad neužterštumėte stabdžių / sankabos skysčio.

Jeigu lygis per žemas, papildykite nurodyto stabdžių skysčio iki MAX žymos. Kuo daugiau nuvažiuosite, tuo labiau sumažės jo lygis. Tai normali būklė, siejama su stabdžių kaladėlių dilimu.

Jei skysčio lygis yra pernelyg žemas, rekomenduojame, kad jūsų transporto priemonę patikrintų įgaliotasis HYUNDAI prekybos atstovas.

⚠ ĮSPĖJIMAS

Jeigu tenka dažnai papildyti stabdžių skysčio, tai gali reikšti, kad stabdžių sistemoje yra nuotėkis.

Rekomenduojame, kad automobilį patikrintų įgaliotasis HYUNDAI atstovas.

ĮSPĖJIMAS

Saugokitės, kad stabdžių / sankabos skysčio nepatektų į akis. Jei stabdžių / sankabos skysčio patenka į akis, mažiausiai 15 minučių plaukite jas švariu vandeniu ir nedelsdami kreipkitės į gydytoją.

PASTABA

- Žiūrėkite, kad stabdžių / sankabos skysčio neužtikštų ant automobilio kėbulo, nes taip bus apgadinti kėbulo dažai.
- NENAUDOKITE stabdžių/sankabos skysčio, kuris buvo ilgai paliktas atvira ore, nes nebus užtikrinta jo kokybė.
- Nenaudokite netinkamo tipo stabdžių/sankabos skysčio. Net ir keli į stabdžių sistemą patekę mineralinės alyvos lašai (pvz., variklio alyvos) gali sugadinti stabdžių sistemos dalis.

Informacija

Naudokite tik nurodytą stabdžių skystį (žr. 2 dalies skyrių „Rekomenduojamas tepalas ir kiekis“).

Stiklo plovimo skystis

Stiklo apliejiklio skysčio lygio tikrinimas

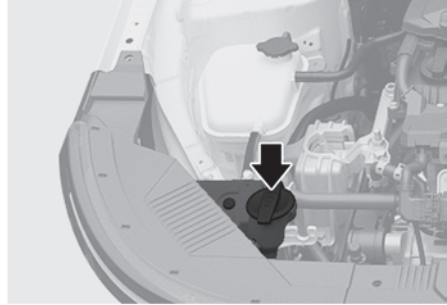

Patikrinkite skysčio lygį stiklo apliejiklio skysčio bakelyje ir, jeigu reikia, papildykite. Jeigu plovimo skysčio neturite, galima įpilti paprasto vandens. Tačiau esant šaltam orui, naudokite neušąlantį plovimo skysčio skiediklį, kad skystis neužšaltų.

⚠ ĮSPĖJIMAS

Norėdami sumažinti sunkaus ar net mirtino sužalojimo pavojų, naudodami plovimo skystį imkitės tokių atsargumo priemonių:

- Nepilkite variklio aušalo arba antifrizo į stiklo plovimo skysčio bakelį. Ant priekinio stiklo užpurškus variklio aušalo matomumas gali būti labai prastas, todėl galite nesusvaldyti automobilio ir gali įvykti eismo įvykis arba gali būti apgadinti kėbulo dažai ir apdaila.
- Saugokite plovimo skystį ir plovimo skysčio bakelį nuo kibirkščių ir liepsnos. Plovimo skystyje gali būti alkoholio, todėl jis gali būti degus.
- Negerkite plovimo skysčio ir venkite sąlyčio su oda. Apliejiklio skystis kenksmingas žmonėms ir gyvūnams.
- Laikykite plovimo skystį atokiai nuo vaikų ir gyvūnų.

Oro filtras

Filtro keitimas

„Smartstream G1.0 T-GDi“ / „Smartstream G1.0 T-GDi“ 48V MHEV

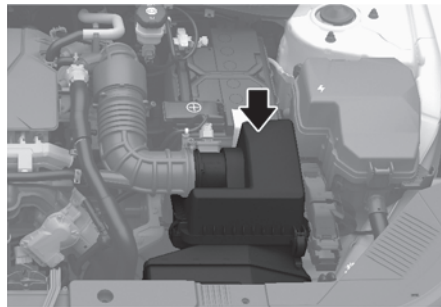

„Smartstream G1.6 T-GDi“

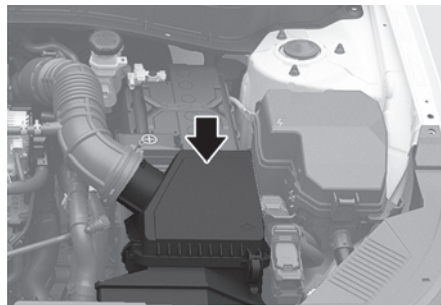

„Smartstream G2.0 ATKINSON“

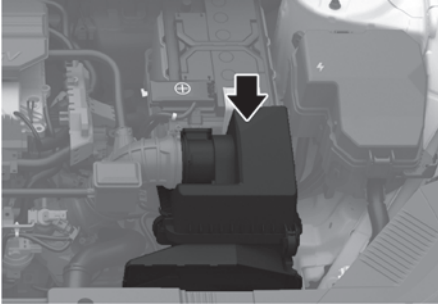

Oro filtro patikrą galima atlikti suslėgtu oru.

Nemėginkite jo plauti arba skalauti, nes vanduo filtrą sugadins.

Jeigu oro filtras nešvarus, jį reikia pakeisti.

Filtrą keiskite pagal priežiūros grafiką.

1. Patraukite žemyn oro valymo filtro svirtį.



2. Patraukite aukštyn oro valytuvo dangtelį, kad atsidarytų.

3. Vėl įdėkite oro filtrą.

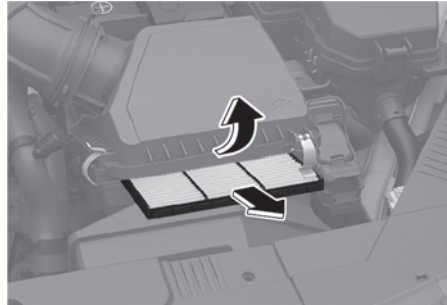

4. Oro filtro dangtį uždėkite atvirkštine tvarka.

5. Patikrinkite, ar dangtelis gerai uždėtas.

i Informacija

Jeigu automobilis eksploatuojamas ten, kur labai daug dulkių arba smėlio, oro filtrą keiskite dažniau nei įprastais rekomenduojamais intervalais.

PASTABA

- Nevažiuokite, jeigu nejdėtas oro filtras. Dėl to labai stipriai dėvėsis variklis.
- Išimdami oro filtrą žiūrėkite, kad dulkių ir nešvarumų nepatektų į oro įtraukimo angą, kitaip galima žala.
- Jūsų pačių saugumui rekomenduojama naudoti tik įgaliotojo HYUNDAI atstovo platinamas keičiamąsias dalis. Naudojant neoriginalias dalis gali būti sugadintas variklis.
- Nepūskite vidinės oro filtro dalies suspaustu oru. Į oro įsiurbimo angą gali patekti dulkių arba nešvarumų.
- Surinkdami oro valytuvo filtrą patikrinkite, ar pakeistas filtras yra tvirtai pritvirtintas ir ar tvirtai sumontuotos svirtys.

Salono oro filtras**Filtro tikrinimas**

Salono oro filtrą reikia keisti pagal priežiūros grafiką. Jeigu automobilis eksploatuojamas miestuose, kur labai didelis oro užterštumas, arba juo daug važinėjama dulketais, nelygiais keliais, jį reikia tikrinti dažniau ir pakeisti anksčiau. Salono oro filtrą keiskite, kaip nurodyta toliau, ir žiūrėkite, kad neapgadintumėte kitų komponentų.

Filtro keitimas

1. Atidarykite pirštinių dėžutę ir nuimkite atraminį strypą (1).

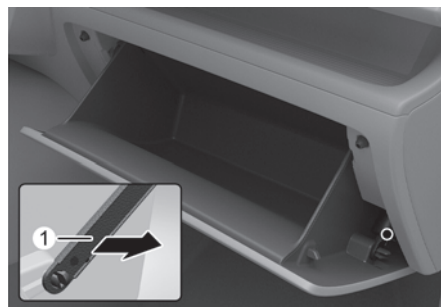

2. Paspauskite abi pirštinių dėtuves puses į vidų, kad atsilaisvintų.

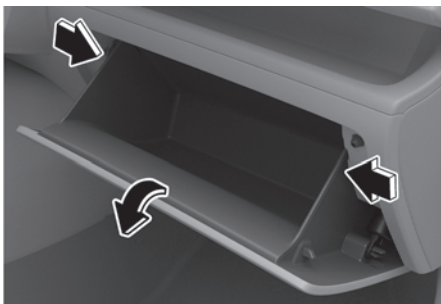

3. Paspauskite ir palaikykite užraktą dešinėje dangtelio pusėje.



4. Ištraukite dangtelį.
5. Pakeiskite salono oro filtrą.
6. Vėl viską surinkite atvirkštine tvarka.

PASTABA



Naują salono oro filtrą įdėkite tinkama kryptimi – rodyklės simboliu (↓), nukreiptu žemyn, kad nebūtų keliamas triukšmas ir nesumažėtų filtro efektyvumas.

valytuvai

Šluotelių tikrinimas

Užteršus priekinio lango stiklą arba valytuvų šluoteles pašalinėmis medžiagomis gali pablogėti priekinio stiklo valytuvų šluotelių efektyvumas.

Svarbiausi tokių teršalų šaltiniai yra vabzdžiai, sula ir karštas vaškas, naudojamas kai kuriose komercinėse automobilių plovyklose. Jeigu šluotelės nevalo taip, kaip turėtų, nuvalykite ir langą, ir šluoteles stiklo valikliu arba nestipriu plovikliu ir gerai nuskalaukite švariu vandeniu. Jei reikia, šluoteles pakeiskite.

PASTABA

Kad nesugadintumėte valytuvų šluotelių, kotelių ir kitų dalių, laikykitės tolesnių nurodymų.

- Nenaudokite benzino, žibalo, dažų skiediklio ir kitų tirpiklių nei pačioms šluotelėms, nei zonai šalia jų valyti.
- Nebandykite stumti valytuvų ranka.

Šluotelių keitimas

Jeigu valytuvai nebevalo taip, kaip turėtų, gali būti, kad jų šluotelės nudilo arba sutrūkinėjo. Pakeiskite jas naujomis.

PASTABA

Kad išvengtumėte žalos, laikykitės šių nurodymų.

- Nenaudokite kitų nei nurodytos valytuvų šluotelių.
- Pakelkite valytuvų kotelius, kai jie yra viršutinėje valymo padėtyje.
- Prieš važiuodami būtinai nuleiskite valytuvų kotelius ant priekinio lango.

Priekinio lango valytuvų šluotelių keitimas

Šiame automobilyje yra „paslėpto“ tipo valytuvai, kurių negalima pakelti, kai jie yra apatinėje padėtyje.

1. Per 20 sekundžių nuo variklio išjungimo, paspauskite ir nuleiskite valytuvų svirtelę į padėtį MIST (rūkas) (arba 1x) ir maždaug 2 sekundes laikykite, kol valytuvai bus pakelti į viršutinę padėtį.

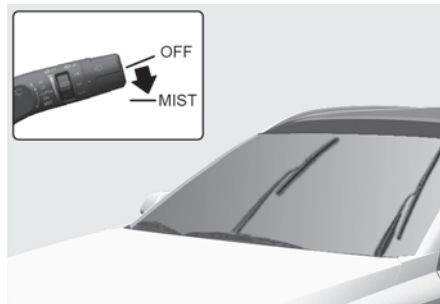

A tipas

2. Pakelkite valytuvus nuo priekinio stiklo.
3. Pasukite valytuvo šluotelę (1), kad pasiektumėte spaustuką.

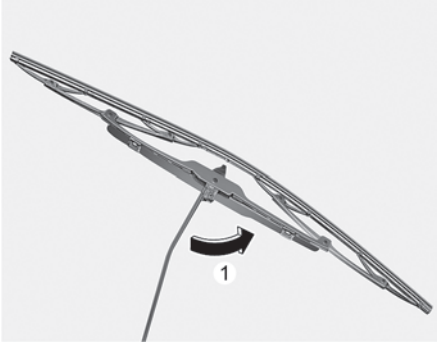

4. Spausdami spaustuką (2) patraukite valytuvo šluotelę (3) žemyn. Valytuvo šluotelę atkabinkite nuo valytuvo kotelio.

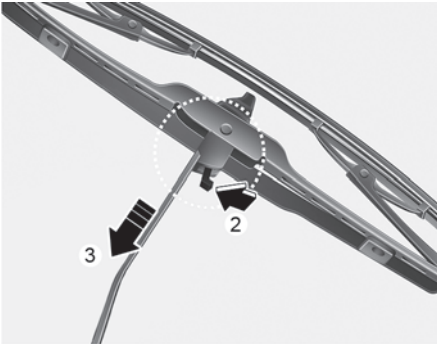

5. Naują valytuvo šluotelę pritvirtinkite atvirkštine tvarka.
6. Atsargiai nuleiskite valytuvus ant stiklo.
7. Kai uždegimo jungiklis yra padėtyje ON (įjungta), pasukite valytuvų svirtelę į kurią nors ON (įjungimo) padėtį ir taip grąžinkite valytuvus į apatinę padėtį.

B tipas

2. Pakelkite valytuvus nuo priekinio stiklo.
3. Pakelkite valytuvo šluotelės fiksatorių (1). Tada patraukite valytuvo šluotelę (2) žemyn. Valytuvo šluotelę atkabinkite nuo valytuvo kotelio.

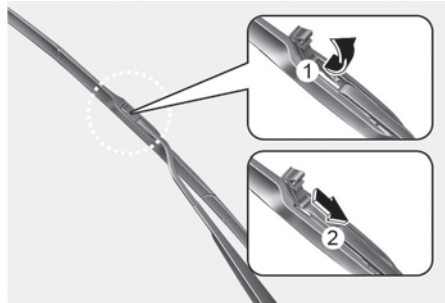

4. Naują valytuvo šluotelę pritvirtinkite atvirkštine tvarka.

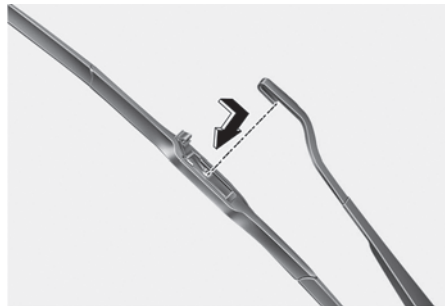

5. Kai uždegimo jungiklis yra padėtyje ON (įjungta), pasukite valytuvų svirtelę į kurią nors ON (įjungimo) padėtį ir taip grąžinkite valytuvus į apatinę padėtį.

PASTABA

- Stenkitės, kad nuėmus valytuvų šluoteles valytuvai neliestų priekinio stiklo, nes priešingu atveju galite jį pažeisti.
- Siekiant išvengti variklio pažeidimo, valytuvai gali neveikti maždaug 10 sekundžių, kai jie naudojami be langų plovimo skysčio arba šluotelės yra prišalusios.

Galinio lango valytuvo šluotelės keitimas

1. Pakelkite valytuvo kotelį ir pasukite valytuvo šluotelę (1).
2. Ištraukite valytuvo šluotelę (2).

3. Naują šluotelę įdėkite jos centrinę dalį įkišdami į valytuvo kotelio angą, kad ji ten užsifiksuotų (3).

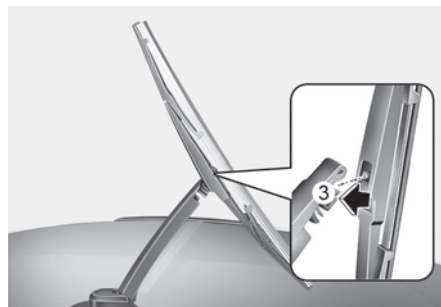

4. Pakeitę, nuleiskite valytuvo kotelį ant galinio stiklo ir vėl įjunkite automobilio užvedimo jungiklį. Tada įjunkite valytuvus ir patikrinkite, ar šluotelė tinkamai uždėta.

Akumulatorius

⚠️ ĮSPĖJIMAS

Kad SUNKIAI arba MIRTINAI NESUSIŽALOTUMĖTE jūs patys ar netoliese esantys asmenys, dirbdami šalia akumulatoriaus ar tvarkydami jį visada laikykitės šių atsargumo priemonių:



Kai atliekate veiksmus su akumulatoriumi, visada atidžiai perskaitykite instrukcijas ir jų laikykitės.



Naudokite akių apsaugos priemones, skirtas apsaugoti akis nuo rūgšties pusrūšių.



Šalia akumulatoriaus nenaudokite visi liepsnos, kibirkščiųuojančių ir rūkstančių medžiagų.



Vandenilis visada yra akumulatoriaus elementuose, yra labai degus ir užsiliepsnojęs gali sprogti.



Laikykite vaikams neprieinamoje vietoje.



Akumulatoriuose yra itin stipriai esdinančios sieros rūgštys. Saugokite, kad rūgštis nepatektų į akis, ant odos ar drabužių.

Jei rūgštis patenka į akis, mažiausiai 15 minučių plaukite jas švariu vandeniu ir nedelsdami kreipkitės į gydytoją. Jei rūgštis pateko ant odos, kruopščiai nuplaukite paveiktą vietą. Jeigu jaučiate skausmą ar deginimą, nedelsdami kreipkitės į gydytoją.

- Keliant plastikiniu korpusu dengtą akumuliatorių dėl per didelio korpuso spaudimo iš akumulatoriaus gali pratekėti rūgštis. Keldami akumuliatorių ant atramos arba rankomis, laikykite už priešingų kampų.
- Nebandykite avariniu būdu užvesti automobilio, jei akumuliatorius užšalęs.
- NIEKADA nebandykite įkrauti akumulatoriaus, kai transporto priemonės akumulatoriaus kabeliai prijungti prie akumulatoriaus.
- Veikiant elektrinio uždegimo sistemai susidaro aukšta įtampa. NIEKADA nelieskite šių komponentų varikliui veikiant arba uždegimo jungikliui esant padėtyje ON (įjungta).

PASTABA

Visada vadovaukitės šiomis instrukcijomis dirbdami su savo automobilio akumuliatoriumi, kad jo nesugadintumėte.

- Kai žemos temperatūros aplinkoje automobilio ilgą laiką nenaudojate, akumuliatorių atjunkite ir laikykite jį patalpoje.
- Akumuliatorių būtinai visiškai įkraukite, kad jo dėklas žemos temperatūros aplinkoje nenukentėtų.
- Nesušlapinkite akumuliatoriaus gnybtų. Skystis gali pakenkti akumuliatoriaus veikimui ir sukelti pavojų susižeisti. Skysčius į bagažinę dėkite atsargiai.
- Akumuliatoriaus nepaverskite.
- Jei prie akumuliatoriaus prijungsite neleistinų elektroninių prietaisų, akumuliatorius gali išsikrauti. Jokiu būdu nenaudokite neleistinų prietaisų.

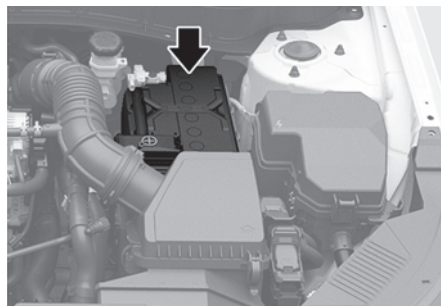
Geriausia akumuliatoriaus techninė priežiūra

- Akumuliatorių laikykite saugiai pritvirtintą.
- Pasirūpinkite, kad akumuliatoriaus gnybtai būtų švarūs ir tvirtai prijungti.
- Gnybtai ir jungtys turi būti švarūs, sandarūs ir padengti vazelinu arba gnybtų tepalu.
- Iš akumuliatoriaus išsiliejusį elektrolitą nedelsdami praskalaukite vandens ir kepamosios sodos tirpalu.
- Jei transporto priemonė nebus naudojama ilgą laiką, atjunkite akumuliatoriaus kabelius.

Akumulatoriaus galios etiketė

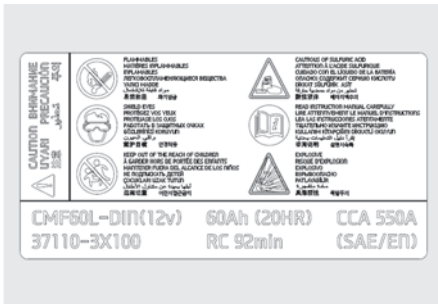

- Tikroji akumulatoriaus etiketė gali atrodyti kitaip nei parodytoji iliustracijoje.
1. CMF60L-DIN: HYUNDAI modelis, akumulatoriaus pavadinimas
 2. 12V : vardinė akumulatoriaus įtampa.
 3. 60 Ah (20HR): Vardinė talpa (amperais per valandą)
 4. RC 92min: Vardinis rezervinis pajėgumas (min.)
 5. CCA 550 A (SAE/EN) : Šaltojo bandymo srovė amperais

i Informacija

Atkreipkite dėmesį į tai, kad pakeitus akumuliatorių automobiliuose su elektra valdomomis užpakalinėmis duralėmis reikia iš naujo įjungti elektra valdomas užpakalines dureles. Daugiau informacijos rasite 5 skyriaus dalyje „Elektra valdomas bagažinės dangtis“.

Baterija kraunama

Maitinimo elemento įkroviklis

Jūsų transporto priemonėje yra akumuliatorius be priežiūros darbų, kurio pagrindą sudaro kalcis.

- Jei akumuliatorių trumpam išsikrauna (pvz., dėl to, kad priekiniai žibintai arba vidaus žibintai buvo palikti įjungti, kai transporto priemonė nebuvo naudojama), įkraukite jį lėtai įkraudami (apgaubdami) 10 valandų.
- Jei transporto priemonei veikiant akumuliatorius palaipsniui išsikrauna dėl didelės elektros apkrovos, įkraukite jį 20-30 A srove dvi valandas.

⚠ ĮSPĖJIMAS

Įkraudami transporto priemonės akumuliatorių visada laikykitės šių instrukcijų, kad išvengtumėte RIMTŲ SUŽALOJIMŲ ar MIRTIES dėl sprogimų ar nudegimų rūgštimi pavojaus:

- Prieš atlikdami techninę priežiūrą arba įkraudami akumuliatorių, išjunkite visus priedus ir perjunkite uždegimo jungiklį į LOCK/OFF padėtį.
- Šalia akumulatoriaus nenaudokite visi liepsnos, kibirkščiųuojančių ir rūkstančių medžiagų.
- Visada dirbkite lauke arba gerai vėdinamoje vietoje.
- Tikrindami akumuliatorių krovimo metu dėvėkite akių apsaugos priemones.
- Akumuliatorius turi būti išimtas iš transporto priemonės ir padėtas gerai vėdinamoje vietoje.

- Įkraudami stebėkite akumuliatorių ir sustabdykite arba sumažinkite įkrovimo greitį, jei akumuliatoriaus elementai pradeda smarkiai virti.
- Atjungus akumuliatorių, pirmiausia reikia atjungti neigiamą akumuliatoriaus kabelį, o paskui - įdėti paskutinį. Atjunkite akumuliatoriaus įkroviklį tokia tvarka:
 1. Išjunkite akumuliatorių atjungiantį jungiklį.
 2. Atjunkite neigiamą gnybtą nuo neigiamo akumuliatoriaus gnybto.
 3. Atjunkite teigiamą gnybtą nuo teigiamo akumuliatoriaus gnybto.
- Kai keičiate akumuliatorių, rekomenduojame naudoti originalų HYUNDAI patvirtintą akumuliatorių arba lygiavertį, nurodytą jūsų transporto priemonėi.

PASTABA

AGM akumuliatorius

- Sugeriamojo stiklo matinių (AGM) akumuliatorių nereikia prižiūrėti, todėl rekomenduojame, kad AGM akumuliatorių prižiūrėtų įgaliotasis HYUNDAI platintojas. AGM akumuliatoriui įkrauti naudokite tik visiškai automatinius akumuliatorių įkroviklius, specialiai sukurtus AGM akumuliatoriams.
- Keičiant AGM akumuliatorių, rekomenduojame naudoti tik įgaliotojo HYUNDAI atstovo platinamas keičiamąsias dalis.
- Neatidarykite ir nenuimkite akumuliatoriaus dangtelio. Dėl to gali nutekėti vidinis elektrolitas ir sunkiai susižaloti.

Užvedimas su paleidikliu

Užvedę variklį nuo gero akumuliatoriaus, bent 20 minučių važiuokite transporto priemone arba bent 20–30 minučių leiskite jai veikti tuščiąja eiga prieš ją išjungdami. Transporto priemonė gali nepasileisti iš naujo, jei ją išjungsite prieš tinkamai įkraunant akumuliatorių. Daugiau informacijos apie užvedimo nuo kito variklio procedūras žr. 8 skyriaus dalyje „Užvedimas naudojant išorinį maitinimo šaltinį“.

i Informacija



Netinkamoje vietoje išmestas maitinimo elementas gali būti žalingas aplinkai ir žmonių sveikatai. Atiduokite panaudotas baterijas į tokių atliekų surinkimo vietas pagal vietos įstatymus.

Atstatyti elementus

Jeigu akumuliatorius buvo išsikrovęs arba atjungtas, gali tekti patikrinti toliau nurodytus dalykus.

- Važiavimo informacija / Nuo degalų papildymo / Sukaupta informacija (žr. 4 skyrių)
- Integruota atminties sistema (žr. 5 skyrių)
- Elektra valdomi langai (žr. 5 skyrių)
- Stoglangis (žr. 5 skyrių)
- Klimato kontrolės sistema (žr. 5 skyrių)
- Elektrinės bagažinės durys (žr. 5 skyrių)
- Laikrodis (žr. informacijos ir pramogų sistemos vadovą)
- Informacijos ir pramogų sistema (žr. informacijos ir pramogų sistemos vadovą)

Padangos ir ratai

ĮSPĖJIMAS

Dėl padangų gedimo gali būti prarasta transporto priemonės kontrolė ir įvykti susidūrimas. Norėdami sumažinti sunkaus ar net mirtino sužalojimo pavojų:

- Kiekvieną mėnesį tikrinkite, ar padangos gerai pripūstos, nenudilusios ir neapgadintos.
- Rekomenduojamas jūsų automobilio šaltų padangų slėgis nurodytas šiame vadove ir padangų etiketėje, kuri yra ant vairuotojo pusės centrinio statramsčio. Padangų slėgį visada matuokite padangų slėgio matuokliu. Per daug arba nepakankamai pripūstos padangos nevienodai dyla, todėl automobilių sunkiau kontroliuoti.
- Kiekvieną kartą tikrindami automobilio padangų slėgį, patikrinkite ir atsarginės padangos slėgį.
- Pakeiskite padangas, kurios yra sudilusios, nevienodai nusidėvėjusios arba apgadintos. Dėl nusidėvėjusių padangų mažėja stabdymo efektyvumas, sunkiau vairuoti, prastesnis sukibimas su kelio danga.
- Padangas visada keiskite tokio paties dydžio, tipo, konstrukcijos ir protektoriaus padangomis, kokias gavote su automobiliu. Naudojant padangas ir ratus, kurių dydis ne toks, koks rekomenduojamas, gali pasireikšti neįprastos eksploataavimo charakteristikos, būti sunku suvaldyti automobilį arba tai gali neigiamai paveikti automobilio stabdžių antiblokavimo sistemą (ABS) ir dėl to gali įvykti rimtas eismo įvykis.

Padangų priežiūra

Norėdami užtikrinti tinkamą priežiūrą, saugumą ir maksimalų degalų taupymą, turite pasirūpinti, kad padangų pripūtimo slėgis visada būtų toks, koks rekomenduojamas, ir kad nebūtų viršijama automobiliui rekomenduojama apkrova ir svorio pasiskirstymas.



Visas specifikacijas (dydžio ir slėgio) galima rasti etiketėje, esančioje ant vairuotojo pusės centrinio statramsčio.

Rekomenduojamas šaltų padangų pripūtimo slėgis

Visų padangų (įskaitant atsarginę) slėgi reikia tikrinti, kai jos šaltos. Šaltos padangos reiškia, kad automobiliu nebuvo važiuojama bent tris valandas arba kad juo buvo nuvažiuota ne daugiau kaip 1,6 km (1 myl.).

Šiltų padangų slėgis paprastai būna 28–41 kPa (4 - 6 psi) didesnis už rekomenduojamą šaltų padangų slėgį. Norint sureguliuoti slėgį, neišleiskite oro iš šiltų padangų. Padangos nepakankamai pripūstos. Informacijos apie rekomenduojamą padangų pripūtimo slėgį žr. 2 dalies skyriuje „Padangos ir ratai“.

⚠ ĮSPĖJIMAS

- Rekomenduojamas slėgis būtinas, norint užtikrinti geriausią važiavimą, automobilio valdymą ir minimalų padangų dilimą.
- Pernelyg arba per mažai pripūstus padangas, trumpėja jų eksploataavimo trukmė, automobiliį sunkiau suvaldyti, be to, padangos gali staiga prakiurti, todėl galite nesuvaldyti automobilio ir sukelti eismo įvykį.
- Kai padangos slėgis pastebimai per žemas, joje gali kauptis šiluma, dėl kurios padanga gali sprogti, gali atplyšti protektorius arba įvykti kitoks incidentas, dėl kurio galite nesuvaldyti automobilio ir sukelti eismo įvykį. Šis pavojus kur kas didesnis esant karštam orui ir dideliu greičiu važiuojant didelius atstumus.
- Nepakankami pripūstos padangos greičiau nusidėvi, būna sunkiau suvaldyti automobilį ir išievojama daugiau degalų. Taip pat gali deformuotis ratai. Žiūrėkite, kad padangų slėgis būtų tinkamas. Jei padangas dažnai reikia pripildyti, rekomenduojame, kad jūsų transporto priemonę patikrintų įgaliotasis HYUNDAI prekybos atstovas.
- Padangas pripūstus per daug automobilis važiuoja labai kietai, smarkiai dėvėsi vidurinė padangos protektoriaus dalis, be to, didesnė tikimybė, kad padanga prakiurs dėl kelio nelygumų.

Padangų pripūtimo slėgio tikrinimas

Padangas, įskaitant atsarginę padangą (jei įrengta), tikrinkite bent kartą per mėnesį.

Kaip tikrinti

Padangų slėgį visada tikrinkite geros kokybės padangų slėgio matuokliu. Iš akies neįmanoma pasakyti, ar padangos pripūstos pakankamai, ar ne. Radialinės padangos gali atrodyti pakankamai pripūstos, nors iš tikrųjų taip nėra.

Nuo padangos ventilio nusukite ventilio gaubtelį. Padangų slėgio matuoklį gerai užspauskite ant ventilio, kad gautumėte slėgio matavimo rodmenį. Jeigu šaltos padangos pripūtimo slėgis toks, koks ir rekomenduojamas slėgis, nurodytas ant padangos ir apkrovos informacijos etiketėje, nieko daugiau daryti nereikia. Jeigu slėgis žemas, pripūskite padangą, iki bus pasiektas rekomenduojamas slėgis.

Būtinai ant ventilių vėl užsukite ventilių gaubtelius. Jei ventilis be gaubtelio, gali patekti nešvarumų ir drėgmės, todėl gali atsirasti oro nuotėkis. Jeigu ventilio gaubtelio nėra, kuo skubiau užsukite naują.

Jeigu padangą pripūtėte per daug, išleiskite šiek tiek oro stumdami metalinį kotelį padangos ventilio centre. Dar kartą patikrinkite padangų slėgį su padangų slėgio matuokliu. Būtinai ant ventilių vėl užsukite ventilių gaubtelius. Jei ventilis be gaubtelio, gali patekti nešvarumų ir drėgmės, todėl gali atsirasti oro nuotėkis. Jeigu ventilio gaubtelio nėra, kuo skubiau užsukite naują.

Padangų rotacija

Kad vienodai diltų protektorius, HYUNDAI rekomenduoja padangų rotaciją atlikti pagal techninės priežiūros grafiką arba anksčiau, jeigu padangos dėvisi nevienodai.

Rotacijos metu reikia patikrinti, ar padangos gerai subalansuotos.

Atliekant padangų rotaciją reikia patikrinti, ar padangos vienodai dėvisi ir ar jos neapgadintos. Paprastai padangos nevienodai dėvisi dėl netinkamo padangų slėgio, prasto ratų lygiavimo, išsibalansavusių ratų, stipraus stabdymo ir staigių posūkių. Apžiūrėkite, ar padangų protektoriuje arba šonuose nematyti nelygumų ar iškilimų. Pastebėjus tokių požymių padangą reikia pakeisti. Pakeiskite padangą, jeigu matosi audinys arba kordas. Po rotacijos priekines ir galines padangas pripūskite iki reikiamo slėgio ir patikrinkite, ar gerai užveržti ratų varžtais (tinkama užveržimo jėga yra 11–13 kgf/m [79–94 lbf-ft]).

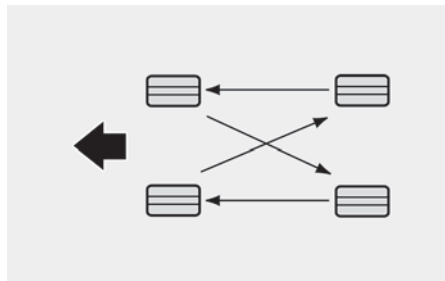

Kiekvieną kartą atliekant padangų rotaciją reikia patikrinti ir diskinių stabdžių trinkeles.

i Informacija

Nesimetrišką padangą montuokite puse, pažymėta kaip „outside“, atsukta į išorę.

! ĮSPĖJIMAS

- Nenaudokite atsarginės kompaktinės padangos atlikdami padangų rotaciją.
- Jokiomis aplinkybėmis kartu nenaudokite įstrižinio ir radialinio rašto padangų. Dėl to gali pasireikšti neįprastos eksploataavimo charakteristikos, galite nesuvaldyti automobilio ir sukelti avariją.

Ratų lygiavimas ir padangų balansavimas

Jūsų automobilio ratai buvo kruopščiai sureguliuoti ir subalansuoti gamykloje, todėl gali būti, kad ratų nereikės reguliuoti iš naujo. Jei pastebėjote neįprastą padangų nusidėvėjimą arba automobilio traukimą į vieną pusę, gali reikėti sureguliuoti suvedimą.

Jeigu pastebėtumėte, kad važiuojant lygiu keliu automobilis vibruoja, ratus gali reikėtų iš naujo subalansuoti.

PASTABA

Naudokite tik patvirtintus ratų svarmenis, antraip gali būti pažeisti jūsų automobilio aliumininiai ratlankiai.

Padangų keitimas



[A] Protektoriaus nusidėvėjimo indikatorius

Jeigu padanga dyla vienodai, protektoriuje atsiras padangos nusidėvėjimą rodanti vientisa juosta. Tai reiškia, kad ant padangos liko mažiau nei 1,6 mm (1/16 colių) protektoriaus. Kai tai įvyks, pakeiskite padangą.

Nelaukite, kol juosta matysis per visą protektorių; pakeiskite padangą anksčiau.

! ĮSPĖJIMAS

Kad sumažintumėte mirties ar sunkių sužalojimų riziką:

- Pakeiskite padangas, kurios yra sudilusios, nevienodai nusidėvėjusios arba apgadintos. Dėl nusidėvėjusių padangų mažėja stabdymo efektyvumas, sunkiau vairuoti, prastesnis sukibimas su kelio danga.
- Padangas visada keiskite tokio paties dydžio padangomis, kokias gavote su automobiliu. Naudojant padangas ir ratus, kurių dydis ne toks, koks rekomenduojamas, gali pasireikšti neįprastos eksploataavimo charakteristikos, būti sunku suvaldyti automobilį arba tai gali neigiamai paveikti automobilio stabdžių antiblokavimo sistemą (ABS).

- Keičiant padangas (arba ratus) rekomenduojama iš karto keisti abi priekines arba abi galines padangas (arba ratus). Pakeitus tik vieną padangą gali smarkiai nukentėti automobilio veikimas.
- Laikui bėgant padangos sensta, net jeigu jos ir nenaudojamos. Net jeigu protektorius ir nenudilęs, HYUNDAI rekomenduoja padangas keisti kas 6 įprasto eksploataavimo metus.
- Važinėjimas karšto klimato sąlygomis arba pernelyg didelė apkrova gali pagreitinti padangų senėjimo procesą.

Kompaktinė atsarginė padanga

 Jeigu yra

Kompaktinės atsarginės padangos protektorius nudyla greičiau negu įprasto dydžio padangos. Ant padangos pastebėję protektoriaus dilimą rodančias juostas, padangą pakeiskite. Nauja kompaktinė atsarginė padanga turi būti tokio paties dydžio ir konstrukcijos, kaip ir ta, kurią gavote įsigiję automobilį, ir ją reikia montuoti ant to paties kompaktinės atsarginės padangos rato. Kompaktinės atsarginės padangos negalima montuoti ant įprasto dydžio rato, o kompaktinės atsarginės padangos ratas netinka įprasto dydžio padangoms montuoti.

ĮSPĖJIMAS

Norint išvengti atsarginės padangos gedimo ir transporto priemonės kontrolės praradimo bei susidūrimo, įprasto dydžio padangą reikia kuo greičiau suremontuoti arba pakeisti.

Kompaktiška atsarginė padanga skirta naudoti tik avariniais atvejais. Kai uždėta kompaktinė atsarginė padanga, automobiliu nevažiuokite didesniu nei 80 km/h (50 mph) greičiu.

Ratų keitimas

Jeigu dėl kokios nors priežasties keičiate metalinius ratus, žiūrėkite, kad naujieji ratai būtų tokio paties skersmens, ratlankio pločio ir ekscentriškumo, kaip ir originalūs ratai.

Padangų sukibimas

Padangų sukibimas gali sumažėti, jeigu padangos nusidėvėjusios, netinkamai pripūstos arba važiuojama slidžiu keliu. Padangas pakeiskite, kai pasirodo protektoriaus nusidėvėjimo indikatoriai. Kad automobilis nepasidarytų nevaldomas, kai lyja, sninga arba kai kelias apledėjęs, sumažinkite greitį.

Padangų priežiūra

Be tinkamo pripūtimo, padangų nusidėvėjimą sumažinti dar padeda tinkamas ratų lygiavimas. Jeigu pastebėtumėte, kad kuri nors padanga dėvisi nevienodai, HUNDAY atstovas turėtų patikrinti ratų lygiavimą. Uždėjus naujas padangas reikia pasirūpinti, kad jos būtų subalansuotos. Tai gali padidinti važiavimo komfortą ir padangų tarnavimo laiką. Be to, kiekvieną kartą nuimtą nuo rato padangą reikia subalansuoti pakartotinai.

Padangos šoninės sienelės ženklینimas

Šioje etiketėje pateikiamos ir apibūdinamos esminės padangos charakteristikos ir nurodytas padangos identifikavimo numeris (TIN), rodantis, kad padanga atitinka saugumo standartus. Pagal TIN padangą galima identifikuoti atšaukimo atvejų.

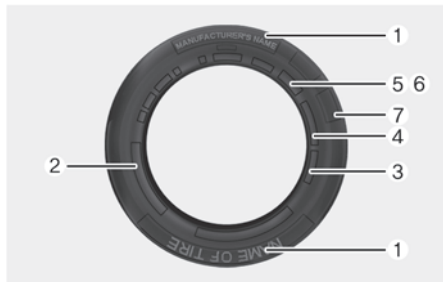

1. Gamintojas arba firminis pavadinimas

Nurodytas gamintojas arba firminis pavadinimas.

2. Padangos dydžio žymėjimas

Ant padangos sienelės pažymėtas padangos dydis. Ši informacija bus reikalinga renkantis pakaitines padangas automobiliui. Toliau aiškinama, ką reiškia padangos dydžio žymėjimo raidės ir skaičiai.

Padangos dydžio žymėjimo pavyzdys:

(Šie skaičiai pateikiami tik kaip pavyzdys. Jūsų padangų dydžio žymuo gali skirtis priklausomai nuo jūsų transporto priemonės).

215/60 R17 98W

215: padangos plotis milimetrais.

60: aukščio koeficientas. Padangos skerspjūvio aukštis kaip jos pločio procentinė vertė.

R: padangos konstrukcijos kodas (radialinė).

17: ratlankio skersmuo coliais.

98: apkrovos rodiklis, t. y. skaitmeninis kodas, siejamas su maksimalia apkrova, kurią gali atlaikyti padanga.

W: greičio charakteristikos simbolis.

Papildomos informacijos ieškokite šiame skyriuje pateiktoje greičio charakteristikų lentelėje.

Rato dydžio žymėjimas

Ant ratų taip pat pažymėta svarbi informacija, kuri bus reikalinga norint pakeisti ratą.

Rato dydžio žymėjimo pavyzdys:

7.5J x 19

7,5: ratlankio plotis coliais.

J: ratlankio gabarito žymėjimas.

19: ratlankio skersmuo coliais.

Padangų greičio charakteristikos

Toliau pateiktoje lentelėje išvardyta daugelis šiuo metu keleivinių automobilių padangoms naudojamų skirtingų greičių charakteristikų. Greičio charakteristika – tai padangos dydžio žymėjimo, nurodyto ant padangos šoninės sienelės, dalis. Šis simbolis atitinka tos padangos maksimalų saugų eksploatavimo greitį.

Greičio charakteristikos simbolis	Maksimalus greitis
S	180 km/h (112 mph)
T	190 km/h (118 mph)
H	210 km/h (130 mph)
V	240 km/h (149 mph)
W	270 km/h (168 mph)
Y	300 km/h (186 mph)

3. Padangos eksploatavimo trukmės tikrinimas (TIN: padangos identifikacinis numeris)

Senesnes nei šešerių metų padangas (nustatoma pagal gamintojo datą), įskaitant atsarginę, reikia pakeisti naujomis. Pagaminimo data nurodyta ant padangos šoninės sienelės (gali būti vidinėje pusėje) kaip DOT kodas. DOT kodas – tai ant padangos nurodyta simbolių seka, kurią sudaro skaitmenys ir raidės. Pagaminimo data nustatoma pagal paskutinius keturis DOT kodo skaitmenis (simbolius).

DOT: XXXX XXXX OOOO

Pirmoji DOT kodo dalis rodo gamyklos kodo numerį, padangos dydį ir protektoriaus raštą; paskutiniai keturi skaitmenys rodo pagaminimo metus ir savaitę.

Pavyzdžiui:

DOT XXXX XXXX 1523 nurodo, kad padanga buvo pagaminta 2023 m. 15 savaitę.

4. Padangos kordo sluoksnio sudėtis ir medžiaga

Padangos guma dengto audinio sluoksnių skaičius. Padangų gamintojai taip pat turi nurodyti padangos medžiagas, tokias kaip plienas, nailonas, poliesteris ir kt. Raidė „R“ reiškia, kad kordo sluoksnis yra radialinis. Raidė „D“ reiškia įstrižinį, raidė „B“ reiškia įstrižinį juostinį kordo sluoksnį.

5. Maksimalus leistinasis pripūtimo slėgis

Šis skaičius rodo, koku didžiausiu slėgiu gali būti pripūsta padanga. Neviršykite maksimalaus leistinojo pripūtimo slėgio. Informacijos apie rekomenduojamą padangų pripūtimo slėgį ieškokite padangos ir apkrovos informacijos etiketėje.

6. Maksimalios apkrovos charakteristika

Šis skaičius rodo maksimalią apkrovą kilogramais ir svarais, kurią gali atlaikyti padanga. Keisdami automobilio padangas būtinai naudokite padangas, kurių apkrovos charakteristika tokia pati, kaip ir padangų, kurios buvo sumontuotos gamykloje.

7. Vieningoji padangos kokybės klasė

Esant reikalui, kokybės klasę galima rasti ant padangos šoninės sienelės, tarp protektoriaus krašto ir maksimalaus profilio ploto.

Pavyzdžiui:

SUPETHERM 200

TRAUKA AA

TEMPERATŪRA A

Protektoriaus dilimas

Protektoriaus dilimo rodiklis – tai palyginamasis rodiklis, paremtas padangos nusidėvėjimo greičiu, ją bandant kontroliuojamomis sąlygomis vyriausybės patvirtintoje bandomojoje trasoje. Pavyzdžiui, 150 pažymėta padanga vyriausybės patvirtintoje trasoje dėvėsis pusantro (1½) karto geriau už 100 pažymėtą padangą.

Tačiau padangų eksploatacinės charakteristikos iš dalies priklauso nuo faktinių sąlygų, kuriomis jos naudojamos, ir gali pastebimai nukrypti nuo normos dėl vairavimo įpročių skirtumų, priežiūros praktikos ir kelių charakteristikų bei klimato skirtumų.

Šie rodikliai būna išlieti ant keleivinių automobilių padangų sienelių. Padangos, kurios yra standartinė arba papildoma jūsų automobilio įranga, gali skirtis priklausomai nuo klasės.

Sukibimas – AA, A, B ir C

Sukibimo klasės nuo aukščiausios iki žemiausios: AA, A, B ir C. Šios klasės rodo padangos gebėjimą sustoti ant drėgnos kelio dangos ir yra matuojamos kontroliuojamomis sąlygomis ant vyriausybės patvirtintų bandomųjų paviršių (asfalto ir betono). „C“ raide pažymėtos padangos sukibimas su kelio danga gali būti prastas.

ĮSPĖJIMAS

Šiai padangai priskirta sukibimo klasė yra paremta sukibimo stabdant tiesioje trasoje bandymais ir neatspindi greitėjimo, posūkių įveikimo, slydimo vandeniui padengtu keliu ar didžiausio sukibimo charakteristikų.

Temperatūra – A, B ir C

Temperatūros klasės yra A (aukščiausia), B ir C; jos rodo padangos atsparumą generuojamai šilumai ir gebėjimą išsklaidyti šilumą, bandant kontroliuojamomis sąlygomis ant apbruoto vidaus laboratorijos bandomojo rato.

Dėl ilgalaikės aukštos temperatūros gali nusidėvėti padangos medžiaga ir sutrumpėti jos eksploatavimo trukmė, o dėl pernelyg aukštos temperatūros padanga gali staiga sprogti. C klasė atitinka eksploatacinių savybių lygį, kurį turi atitikti visos lengvųjų automobilių padangos pagal Federalinį motorinių transporto priemonių saugos standartą Nr. 109. A ir B klasės rodo už pagal įstatymus reikalaujamą minimumą geresnes eksploatacines charakteristikas ant laboratorinio bandomojo rato.

ĮSPĖJIMAS

Nustatyta padangos temperatūros klasė tinka tinkamai pripūstai, neperkraudai padangai. Pernelyg didelis greitis, nepakankamas arba per didelis padangos pripūtimas arba pernelyg didelė apkrova tiek atskirai, tiek kartu gali prisidėti prie to, kad padangoje kaupsis šiluma ir ji staiga sprogs.

Mažo aukščio koeficiento padangos

Mažo aukščio koeficiento padangų aukščio koeficientas nesiekia 50.

Kadangi mažo aukščio koeficiento padangos optimaliai pritaikytos geresniam automobilio valdymui ir efektyvesniam stabdymui, jų šoninės sienelės yra šiek tiek kietesnės už standartinės padangos. Be to, mažo aukščio koeficiento padangos būna platesnės, todėl jų didesnis kontaktinis plotas, sukimbantis su kelio paviršiumi. Kartais jos gali kelti daugiau triukšmo už standartinės padangas.

PERSPĖJIMAS

Žemo profilio ratai ir padangos lengvai pažeidžiami. Kad sumažintumėte pažeidimų riziką:

- Važiudami nelygiu keliu, pravažiavę duobę, greičio kalnelį, šulinį ar šaligatvio akmenį, vairuokite automobilį lėtai, kad nepažeistumėte padangų ir ratlankių. Transporto priemonės garantija neapima apgadinimų.
- Padangų būklę ir slėgį tikrinkite kas 13 000 km (8 000 mylių).
- Vizualiai akimis sunku patikrinti, ar padangos nepažeistos. Jei aptinkama pažeidimų, rekomenduojame kreiptis į įgaliotąjį HYUNDAI prekybos atstovą, kad padanga būtų pakeista.

Saugikliai

? Kištukinio tipo

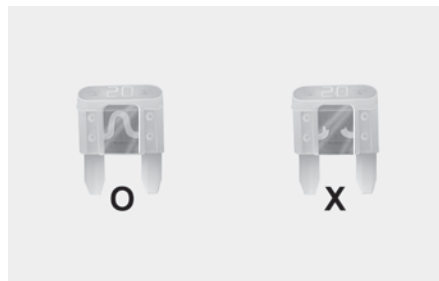

? Lizdinio tipo

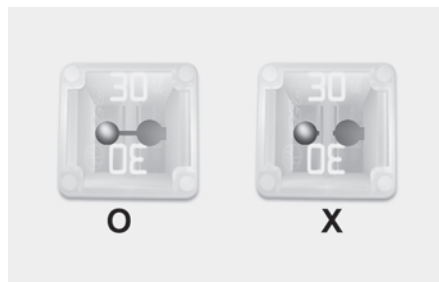

„Multi“ tipas

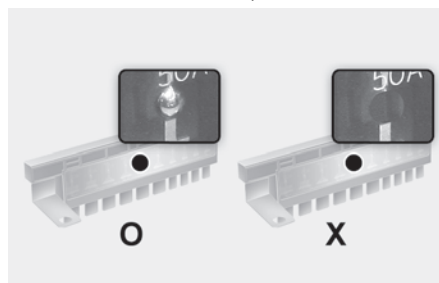

Saugikliai saugo automobilio elektros sistemą nuo elektros perkrovos daromos žalos.

Šiame automobilyje yra 2 (arba 3) saugiklių skydeliai, kurių vienas yra įrengtas vairuotojo pusės skydelyje, kitas – variklio skyriuje.

Jeigu neveikia automobilio žibintai, priedai arba valdikliai, patikrinkite atitinkamos grandinės saugiklį. Saugikliui perdegus jo viduje esantis elementas išsilydo arba nutrūksta.

Jeigu elektros sistema neveikia, pirmiausia patikrinkite saugiklių skydelį vairuotojo pusėje. Prieš keisdami perdegusį saugiklį, išjunkite variklį ir visus jungiklius, tada atjunkite neigiamą akumuliatoriaus kabelį. Perdegusį saugiklį pakeiskite tik tokių pačių charakteristikų saugikliu.

Jeigu perdegęs ir naujasis saugiklis, vadinasi, yra elektros sistemos problemų. Nenaudokite susijusios sistemos ir rekomenduojame kreiptis į įgaliotą HYUNDAI atstovą.

ĮSPĖJIMAS

Jokiu būdu perdegusio saugiklio nekeiskite kitokių charakteristikų saugikliu.

- Didesnės galios saugiklis gali sukelti gedimą ir net gaisrą.
- Vietoj saugiklio nedėkite vielos arba aliuminio folijos, net ir laikinai. Taip elektros laidų sistema gali būti ne tik smarkiai apgadinta, bet ir gali užsidegti.

PASTABA

Saugikliams išimti nenaudokite atsuktuvo ar kokio nors kitokio metalinio objekto, nes taip galima sukelti trumpąjį jungimą ir sugadinti sistemą.

Prietaisų skydelio saugiklio keitimas

1. Išjunkite automobilį.
2. Išjunkite visus kitus jungiklius.
3. Atidarykite saugiklių skydelio dangtelį.



4. Pagal etiketę, užklijuotą vidinėje saugiklių skydelio dangtelio pusėje, nustatykite perdegusio saugiklio buvimo vietą.

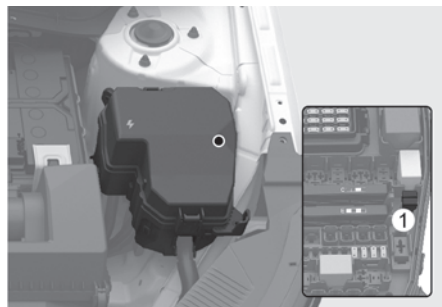

5. Ištraukite perdegusį saugiklį. Tai darykite su išėmimo įrankiu (1), kurį rasite variklio skyriaus saugiklių skydelio dangtelyje.
6. Patikrinkite išimtą saugiklį ir, jeigu jis tikrai perdegęs, jį pakeiskite. Atsarginiai saugikliai laikomi prietaisų skydelio saugiklių skydeliuose (arba variklio skyriaus saugiklių skydelyje).
7. Įstumkite naują tokių pačių charakteristikų saugiklį ir patikrinkite, ar jis gerai laikosi. Jei jis netvirtai įsistato, rekomenduojame kreiptis į įgaliotąjį HYUNDAI atstovą.

Jeigu kritiniu atveju neturėtumėte atsarginio saugiklio, naudokite tokių pačių charakteristikų saugiklį iš grandinės, kurios jums nereikia automobiliui eksploatuoti.

Jeigu neveikia priekiniai žibintai arba elektros komponentai, tačiau saugikliai neperdegę, patikrinkite saugiklių skydelį variklio skyriuje.

Variklio skyriaus skydelio saugiklio keitimas

Ašmenų saugiklis / kasetės saugiklis

1. Išjunkite automobilį.
2. Išjunkite visus kitus jungiklius.
3. Nuimkite saugiklių skydelio dangtelį paspaudę jo išsikišimą ir truktelėdami jį aukštyn.
4. Pagal etiketę, užklijuotą vidinėje saugiklių skydelio dangtelio pusėje, nustatykite perdegusio saugiklio buvimo vietą.

Kištukinio tipo

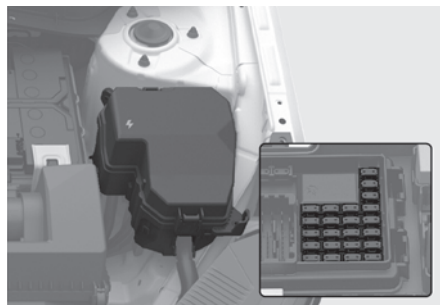

Lizdinio tipo

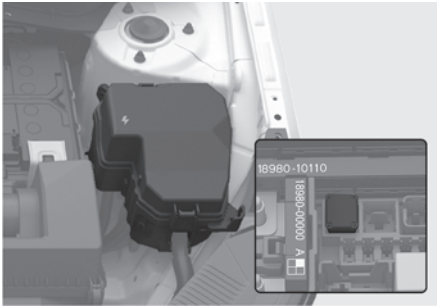

5. Ištraukite perdegusį saugiklį. Tai darykite su išėmimo įrankiu (1), kurį rasite variklio skyriaus saugiklių skydelio dangtelyje.
6. Patikrinkite išimtą saugiklį ir, jeigu jis tikrai perdegęs, jį pakeiskite. Saugiklį išimkite arba įdėkite saugiklių išėmimo įrankiu, kurį rasite variklio skyriaus saugiklių skydelyje.
7. Įstumkite naują tokių pačių charakteristikų saugiklį ir patikrinkite, ar jis gerai laikosi. Tačiau jeigu jis neįsisisto tvirtai, rekomenduojame, kad automobilį patikrintų įgaliotasis HYUNDAI atstovas.

PASTABA

Visada tinkamai uždėkite saugiklių skydelio dangtelį. Vanduo gali patekti ant saugiklio ir sukelti elektros gedimą.

„Multi“ tipo saugiklis

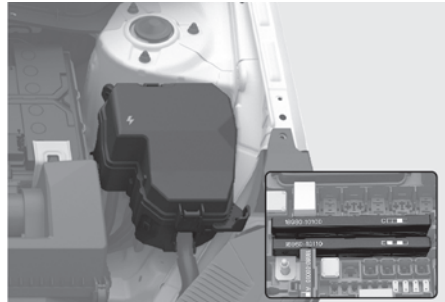

Perdegus „multi“ arba „midi“ tipo saugikliui, rekomenduojame kreiptis į įgaliotąjį HYUNDAI atstovą.

i Informacija

Perdegus atsistatančiam saugikliui rekomenduojama pasitarti su įgaliotu juo HYUNDAI atstovu.

Saugiklių / relių skydelio aprašymas

Saugiklių skydelis priekiniame skyde



Saugiklių / relių bloko dangtelio viduje rasite saugiklių / relių etiketę, kurioje nurodyti saugiklių / relių pavadinimai ir nominalioji srovė.

i Informacija

Ne visi šiame vadove pateikti saugiklių skydelių aprašymai gali būti tinkami jūsų automobiliui. Tikrindami automobilio saugiklių bloką, žr. saugiklių bloko lentelę.













* NON AUTO UP/DOWN ONLY										** HEV, 48V SYSTEM ONLY																																																								
SPARE	5A	DRV	5A	A/C	7.5A	BRAKE SWITCH	7.5A	1	MEMORY	10A	SPARE	7.5A	3	E-SPITER	10A	15 **	IG3	10A	2	MEMORY	7.5A	2	EDC	7.5A	2	MODULE	10A	SPARE	10A	5	MULTIMEDIA	2.5A	1	MODULE	10A	CLUSTER	7.5A	15 **	IG3	10A	3	MODULE	10A	2	LEB CHARGER	10A	1	MODULE	10A	1	FRBS	FRF	2.5A	2	1	EDC	10A	2	** BATTERY MANAGEMENT	10A	2	1	1	1	1	1
9	MODULE	10A	2	E-SPITER	10A	SPARE	10A	COU	10A	1	1	1	1	1	1	1	1	1	2	1	2	1	1	1	1	1	1	1	1	1	1	1	1	1	1	1	1	1	1	1	1	1	1	1	1	1	1	1	1	1	1	1	1													
10	MODULE	10A	SPARE	7.5A	SPARE	10A	SPARE	10A	10A	1	1	1	1	1	1	1	1	1	3	MODULE	10A	2	1	1	1	1	1	1	1	1	1	1	1	1	1	1	2	1	1	1	1	1	1	1	1	1	1	1	1	1	1	1	1	1												
11	CDM	5A	ADM	5A	7	MODULE	10A	10A	1	1	1	1	1	1	1	1	1	1	4	MODULE	10A	1	1	1	1	1	1	1	1	1	1	1	1	1	1	1	1	1	1	1	1	1	1	1	1	1	1	1	1	1	1	1	1	1	1	1										
12	FRBS	5A	FRF	2.5A	2.5A	1	1	1	1	1	1	1	1	1	1	1	1	1	1	5	MODULE	10A	1	1	1	1	1	1	1	1	1	1	1	1	1	1	1	1	2	1	1	1	1	1	1	1	1	1	1	1	1	1	1	1	1	1	1									
13	SPARE	2.5A	4	1	1	1	1	1	1	1	1	1	1	1	1	1	1	1	1	6	MODULE	10A	1	1	1	1	1	1	1	1	1	1	1	1	1	1	1	1	3	1	1	1	1	1	1	1	1	1	1	1	1	1	1	1	1	1	1									
14	DRV	30A	U1	2.5A	SPARE	10A	1	1	1	1	1	1	1	1	1	1	1	1	1	7	REAR	10A	1	1	1	1	1	1	1	1	1	1	1	1	1	1	1	1	4	1	1	1	1	1	1	1	1	1	1	1	1	1	1	1	1	1	1									
15	SPARE	30A	SPARE	2.5A	1	1	1	1	1	1	1	1	1	1	1	1	1	1	1	8	MODULE	10A	1	1	1	1	1	1	1	1	1	1	1	1	1	1	1	1	5	1	1	1	1	1	1	1	1	1	1	1	1	1	1	1	1	1	1									



P/N0 : 91990-BE021











USE THE DESIGNATED FUSE ONLY
 USE SOLO LOS FUSIBLES ESPECIFICADOS
 استخدم الفيوز ذو القياس المناسب

Saugiklių skydelis priekiniame skyde

Saugiklio pavadinimas	Simbolis	Saugiklio vardinė srovė	Apsaugota grandinė
SPARE		15 A	Nenaudojama
MODULE 9		10 A	Lietaus jutiklis, „Data Link“ jungtis, avarinio signalo jungiklis, BDC
MODULE 10		10 A	Salono kameros (ICC) blokas
DDM		15 A	Vairuotojo pusės elektra valdomas galinio vaizdo veidrodėlis, vairuotojo durelių modulis
P/SEAT PASS		30 A	Keleivio elektra valdomos sėdynės jungiklis, keleivio valdomos poilsio sėdynės modulis
P/SEAT DRV		30 A	Vairuotojo elektra valdomos sėdynės jungiklis, vairuotojo IMS valdymo modulis, vairuotojo elektra valdomos sėdynės jungiklis
P/WINDOW DRV		15 A	Variklio skyriaus jungčių blokas (RLY.8, RLY.13)
E-SHIFTER2		10 A	SCU, elektroninė automatinės pavarų dėžės perjungimo svirtelė
ADM		15 A	Keleivio pusės elektra valdomas galinio vaizdo veidrodėlis
S/HEATER FRT		25 A	Priekinių vėdinamųjų sėdynių valdymo modulis, priekinių sėdynių šildytuvo valdymo modulis
P/WINDOW RH		25 A	Galinio elektra valdomo lango jungiklis, dešinės pusės <ul style="list-style-type: none"> • Jei vairas kairėje: keleivio elektra valdomo lango saugos modulis, keleivio elektra valdomo lango jungiklis • Jei vairas dešinėje: Vairuotojo saugos elektra valdomų langų modulis
P/WINDOW LH		25 A	Galinio elektra valdomo lango jungiklis, kairės pusės <ul style="list-style-type: none"> • Jei vairas kairėje: Vairuotojo saugos elektra valdomų langų modulis • Jei vairas dešinėje: Keleivio pusės elektra valdomo lango jungiklis, keleivio elektra valdomo lango saugos modulis

Saugiklio pavadinimas	Simbolis	Saugiklio vardinė srovė	Apsaugota grandinė
A/C 3		7,5 A	Variklio skyriaus jungčių blokas (RLY.4, RLY.7, RLY.11), oro kondicionieriaus valdymo modulis
WASHER		15 A	Daugiafunkcis jungiklis
MODULE 6		7,5 A	BDC
BRAKE SWITCH		7,5 A	BDC, stabdymo žibinto jungiklis
CCU		10 A	CCU, daugiafunkcė patikros jungtis
TAILGATE OPEN		10 A	Bagažinės dangčio relė
AIR BAG2		10 A	Papildomos apsaugos sistemos (SRS) valdymo modulis
DOOR LOCK		20 A	Durų užrakinimo / atrakinimo relė, automatinės spynos relė
BDC1		10 A	BDC, automatinės pavarų dėžės perjungimo svirtelė
BATTERY MANAGEMENT1		10 A	Papildomos apsaugos sistemos (BMS) valdymo modulis
S/HEATER RR		25 A	Priekinės sėdynės šildytuvo valdymo modulis
AMP		25 A	DC-DC keitiklis, AMP

Saugiklio pavadinimas	Simbolis	Saugiklio vardinė srovė	Apsaugota grandinė
MEMORY 1	1 MEMORY	10 A	ADAS blokas (automobilio statymas), prietaisų skydelis, skydelio blokas, nuotaikos lempa, nuotaikos lempos blokas, DC-DC keitiklis, kondicionieriaus valdymo modulis, vairuotojo / keleivio durelių nuotaikos lempa
MEMORY 2	2 MEMORY	7,5 A	DCU
MULTIMEDIA	MULTIMEDIA	25 A	DC-DC keitiklis, pagrindinis CCNC įrenginys
SUNROOF		20 A	Stoglangio uždangalo variklis, stoglangio variklis
WIPER FRT 2	2 	7,5 A	BDC, valytuvo (lėtosis eigos) relė
START		7,5 A	apsauginis neutralios padėties jungiklis, BDC, variklio skyriaus jungčių blokas (RLY.1), padėties jutiklis, ECM, BDC
BDC 2	2 BDC	7,5 A	BDC, BMS valdymo modulis
BATTERY MANAGEMEN T 2	2 ** BATTERY MANAGEMENT	10 A	BMS aušinimo ventiliatorius
MODULE 5	5 MODULE	10 A	Vairuotojo IMS valdymo modulis, skydelio jungiklis, priekinis žibintas (kairysis / dešinysis), keleivio poilsio sėdynės valdymo modulis, AMP, pagrindinis CCNC įrenginys, salono kameros (ICC) blokas, DCU, DC-DC keitiklis, oro kondicionieriaus valdymo modulis, „Data Link“ jungtis, elektrochrominis veidrodėlis, išmaniojo telefono belaidžio įkroviklio blokas, automatinės pavarų dėžės perjungimo svirtelė, vairuotojo / keleivio konsolės jungiklis
MODULE 3	3 MODULE	10 A	Vairuotojo durelių modulis, priekinio skydelio jungiklis, keleivio oro pagalvė IND. Ir priminimo apie neprisegtą saugos diržą lemputė

Saugiklio pavadinimas	Simbolis	Saugiklio vardinė srovė	Apsaugota grandinė
AIR BAG 1		10 A	Papildomos apsaugos sistemos (SRS) valdymo modulis
MODULE 4		10A	4WD ECM, ADAS blokas (automobilio statymas), galinis kampinis radaras (kairys / dešinys), priekinio vaizdo kamera, skydelio jungiklis, užvedimo spynelės ir sankabos jungiklis
E-SHIFTER3		10 A	SCU, elektroninė automatinės pavarų dėžės perjungimo svirtelė
MODULE 2		10 A	CCU, stabdymo žibinto jungiklis
CLUSTER		7,5 A	Prietaisų skydelis, skydelio blokas
MDPS 2		7,5 A	AGT blokas
USB CHARGER		10 A	Priekinio USB įkroviklio jungtis, galinio USB įkroviklio jungtis
MODULE 1		10 A	ADAS blokas (automobilio statymas), priekinio skydelio klaviatūra, BDC, DCU, CCU, DC-DC keitiklis, AMP, pagrindinis CCNC įrenginys
LDC		10 A	Pagrindinis CCNC įrenginys, išmaniojo telefono belaidžio įkroviklio blokas, USB lizdas, oro kondicionavimo sistemos valdymo modulis, prietaisų skydelis, skydelio blokas, ADAS blokas (statymo jungiklis), galinis kampinis radaras (kairysis / dešinysis)
MODULE 7		7,5 A	Pagalbinis 12 V ličio akumuliatorius
MODULE 8		10 A	Vairuotojo / keleivio išorinė rankenėlė, valdoma išmaniuoju raktu, elektra valdomo bagažinės dangčio modulis, vairuotojo IMS valdymo modulis, keleivio poilsio sėdynės valdymo modulis

Variklio skyriaus saugiklių blokas (variklio skyriaus jungčių blokas)











Saugiklių bloko dangtelio viduje rasite saugiklių lentelę, kurioje nurodyti saugiklių pavadinimai ir vardinė srovė.















i Informacija

Ne visi šiame vadove pateikti saugiklių skydelių aprašymai gali būti tinkami jūsų automobiliui. Tikrindami automobilio saugiklių bloką, žr. saugiklių bloko lentelę.













Variklio skyriaus saugiklių blokas (variklio skyriaus jungčių blokas)











Tipas	Saugiklio pavadinimas	Simbolis	Saugiklio vardinė srovė	Apsaugota grandinė
MULTI FUSE-1	MDPS 1	¹	80 A	AGT blokas
	ALT	ALT	150 A	Variklio skyriaus jungčių blokas (saugiklis: F22, F33, F35, F36, F37)
			180 A	Variklio skyriaus jungčių blokas (saugiklis: F22, F33, F35, F36, F37)
MULTI FUSE-2	COOLING FAN 1	¹	80 A	Aušinimo ventiliatoriaus valdiklis
	B+2	²	50 A	PDC (IPS9 (4CH), IPS11 (2CH), IPS12 (4CH))
	RR MIRR HTD		50 A	Variklio skyriaus jungčių blokas (RLY.3)
	B+5	⁵	50 A	PDC (saugiklis: F29, F36, F38, F46, F48, F56)
	COOLING FAN3	³	40 A	Variklio skyriaus jungčių blokas (RLY.2, RLY.10)
	IG1	IG1	40 A	<ul style="list-style-type: none"> Su išmaniuoju raktu: PCB blokas (ACC relė, IG1 relė) Be išmaniojo rakto: Užvedimo jungiklis (IG1)
	IG2	IG2	40 A	Variklio skyriaus jungčių blokas (RLY.1) <ul style="list-style-type: none"> Su išmaniuoju raktu: PCB blokas (IG2 relė) Be išmaniojo rakto: Užvedimo jungiklis (IG2)

Tipas	Saugiklio pavadinimas	Simbolis	Saugiklio vardinė srovė	Apsaugota grandinė
MULTI FUSE-3	B+1	¹ 	60 A	PDC (IPS3 (4CH), IPS7 (2CH), IPS4 (1CH), IPS2 (2CH), IPS6 (2CH), IPS5 (1CH))
	B+6	⁶ 	60 A	PCB blokas (pagrindinė relė, priekinių valytuvų relė, saugiklis: F18, F19, F20, F21, F22, F23)
	B+3	³ 	60 A	PDC (saugiklis: F2, F9, F10, F17, F25, F26, F33, F34, F44, F51, F52)
	ABS1	¹ 	60 A	Papildomos apsaugos sistemos (ESP) valdymo modulis
	BLOWER		50 A	Variklio skyriaus jungčių blokas (RLY.4)
	ABS2	² 	40 A	ESP valdymo modulis, universali patikros jungtis
	POWER TAILGATE		40 A	Elektra valdomo bagažinės dangčio modulis
	E-SHIFTER1	¹ 	40 A	SCU (elektroninio pavarų perjungimo valdymo blokas)
	CVVD		40 A	CVVD pavara

Tipas	Saugiklio pavadinimas	Simbolis	Saugiklio vardinė srovė	Apsaugota grandinė
SAUGIKLIS	AUX BATTERY		60 A	Pagalbinis 12 V ličio akumuliatorius
	B+4		60 A	PDC (saugiklis: F4, F12, F28, F37, F54, F55, IPS13(1CH))
	PTCHEATER 1		50 A	Variklio skyriaus jungčių blokas (RLY.7)
	DCT 3		40 A	SGA
	AMS		10 A	Akumuliatoriaus daviklis
	HEAD LAMP LH		15 A	Priekinis žibintas, kairysis
	HEAD LAMP RH		15 A	Priekinis žibintas, dešinysis
	FUEL PUMP 1		20 A	Variklio skyriaus jungčių blokas (RLY.9)
	HEATED MIRROR		15 A	Vairuotojo / keleivio elektra valdomas galinio vaizdo veidrodėlis, ECM
	PTCHEATER 2		50 A	Variklio skyriaus jungčių blokas (RLY.11)
	A/C 2		10 A	A/C valdymo modulis
	4WD		20 A	4WD ECM
	TRAILER 3		20 A	Priekabos jungtis
	TRAILER 2		20 A	Priekabos jungtis
	TRAILER 1		30 A	Priekabos jungtis

Variklio skyriaus saugiklių skydelis (PCB blokas)

Saugiklio pavadinimas	Simbolis	Saugiklio vardinė srovė	Apsaugota grandinė
POWER OUTLET		20 A	Maitinimo kištukinis lizdas
WIPER FRT1	¹ 	30 A	PCB blokas (priekinių valytuvų (lėtosios eigos) relė), priekinių valytuvų variklis
SENSOR 3	^{S3} 	15 A	Aušinimo ventiliatoriaus valdiklis
ECU 2	^{E2} 	15 A	ECM
ECU 1	^{E1} 	20 A	ECM/PCM
IGN COIL		20 A	Užvedimo ritė Nr. 1, Nr. 2, Nr. 3, Nr. 4 (jei yra)
RR WIPER		15 A	Variklio skyriaus jungčių blokas (RLY.12), galinio lango valytuvo variklis
SENSOR 1	^{S1} 	15 A	Deguonies jutiklis (viršutinis / apatinis)
INJECTOR / MHSB		15 A	Purkštukas #1, #2, #3, #4 Vidutinio hibrido starteris ir generatoriaus variklis (jei sumontuotas MHEV)
TCU 2	^{T2} 	15 A	TCM, apsauginis neutralios padėties jungiklis, TCM, padėties jungiklis, automatinės pavarų dėžės perjungimo svirtelė
ECU 4	^{E4} 	10 A	ECM, CVVD pavara, PCM
FULE PUMP 2	² 	10 A	Variklio skyriaus jungčių blokas (RLY.9)

Saugiklio pavadinimas	Simbolis	Saugiklio vardinė srovė	Apsaugota grandinė
SENSOR 2		10 A	PCB blokas (oro kondicionavimo sistemos relė), RCV valdymo solenoidinis vožtuvas, valymo valdymo solenoidinis vožtuvas, kintamojo tūrio alyvos siurblio solenoidas, alyvos valdymo vožtuvas Nr. 1 / Nr. 2, E/R sujungimo blokas (RLY.2, RLY.10), alyvos slėgio elektromagnetinis vožtuvas
SENSOR 4		10 A	Elektrinis alyvos siurblys
ABS 3		10 A	ESP valdymo modulis, universali patikros jungtis
A/C 1		10 A	PCB blokas (oro kondicionavimo sistemos relė)
ECU 3		10 A	ECM/PCM
TCU 1		15 A	TCM, užvedimo spynelės ir sankabos jungiklis, PCM
ECU 5		10 A	ECM
HORN		15 A	PCB blokas (garso signalo relė)
B/A HORN		15 A	PCB blokas (B / signalizacijos garsinio signalo relė)
FCA		10 A	Priekinis radiolokatorius

Žibintų lemputės

Prireikus pakeisti daugumą automobilio lempučių, rekomenduojame kreiptis į įgaliotąjį HYUNDAI atstovą. Automobilio žibintų lemputes pakeisti yra sudėtinga, nes lemputei išimti reikia nuimti kitas automobilio dalis. Tai itin svarbu, kai norint pakeisti lemputę (-es) tenka nuimti visą priekinio žibinto bloką.

Nuimant ir vėl uždėdant priekinių žibintų blokus galima apgadinti automobilį.

ĮSPĖJIMAS

- Prieš tvarkydami žibintus, nuspauškite stabdžių pedalą, pavarų perjungimo svirtelę perjunkite į padėtį P (stovėjimas), įjunkite stovėjimo stabdį, užvedimo jungiklį perjunkite į padėtį LOCK/OFF, o išlipdami iš automobilio, su savimi pasiimkite raktą, kad automobilis staiga nepajudėtų ir kad išvengtumėte galimo elektros smūgio.
- Atminkite, kad lemputės gali būti įkaitusios ir nudeginti pirštus.

PASTABA

Būtinai pakeiskite perdegusią lemputę tokios pat galios lempute, kad nesugadintumėte saugiklio ar elektros laidų sistemos.

PASTABA

Nevalykite priekinių žibintų sklaidytuvų cheminiais tirpikliais ir stipriais valikliais, kad jų neapgadintumėte.

Informacija

Automobilyje yra drėgmės sugėriklio, skirto sumažinti rasoje dėl drėgmės priekinių žibintų viduje. Drėgmės sugėriklis yra eksploatacinė priemonė ir jo savybės gali keistis priklausomai nuo naudojimo laiko ir aplinkos. Jeigu priekiniai žibintai ilgą laiką dėl drėgmės rasoja iš vidaus, rekomenduojama pasitarti su įgaliotu HYUNDAI atstovu.

Informacija

Gali atrodyti, kad priekinių ir galinių gabaritinių žibintų sklaidytuvuose susikauptė kondensatas, jeigu automobilis po važiavimo buvo nuplautas arba jeigu važiuojama naktį drėgnu oru. Šią sąlygą sukelia aukštesnė temperatūra lempos viduje ir vėsesnė lauko temperatūra. Žibinte susikaupusi drėgmė pasišalina pavažiavus su įjungtais priekiniais žibintais. Jei drėgmės pašalinti nepavyko, rekomenduojame automobilį patikrinti įgaliotoje HYUNDAI atstovybėje.

i Informacija

- Įprastai veikiančys žibintai gali trumpai sumirgėti iki stabilizuosis automobilio elektros valdymo sistema. Jei žibintai užgęsta, rekomenduojame, kad sistemą patikrintų įgaliotasis HYUNDAI atstovas.
- Gabaritiniai žibintai gali neįsijungti įjungus gabaritinių žibintų jungiklį, tačiau įjungus priekinių žibintų jungiklį gali įsijungti gabaritiniai ir priekiniai žibintai. Taip gali atsitikti dėl tinklo trikties arba automobilio elektros valdymo sistemos trikties. Jei taip nutiktų, rekomenduojama, kad sistemą patikrintų įgaliotasis HYUNDAI atstovas.

i Informacija

Sureguliuokite priekinių žibintų spindulio nukreipimą po avarijos arba pakeitus priekinį žibintą.

i Informacija

Eismo krypties pasikeitimas (Europoje)
 Trumpųjų šviesų pluošto pasiskirstymas yra nesimetriškas. Jeigu išvyksite į užsienio šalį, kurioje eismo kryptis priešinga, ši nesimetriška dalis akins priešpriešinio eismo juosta važiuojančius vairuotojus. Kad to būtų išvengta, ECE reglamente yra numatyti keli techniniai sprendimai (pvz., automatinio nutaikymo pakeitimo sistema, lipnus lapas, žibintų nutaikymas žemyn). Šie priekiniai žibintai yra sukurti taip, kad priešpriešine eismo juosta važiuojančių vairuotojų neakintų. Todėl atvykus į šalį, kurioje eismo kryptis priešinga, priekinių žibintų jums reguliuoti nereikės.

Priekinių žibintų, gabaritinių žibintų, posūkio signalo žibintų ir dienos žibintų (DLR) keitimas

A tipas

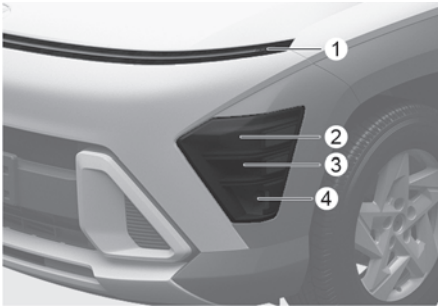

- (1) Gabaritinis žibintas / dienos žibintas (DRL)
- (2) Priekinis žibintas (artimosios šviesos)
- (3) Priekinis žibintas (tolimosios šviesos)
- (4) Šoniniai posūkio žibintai

Jei šviesos diodų žibintai neveikia, rekomenduojama, kad sistemą patikrintų įgaliotasis HYUNDAI atstovas.

LED žibintų negalima keisti pavieniui. LED diodų žibintą tirkinti ir taisyti leidžiama tik kvalifikuotam meistrui, nes kyla pavojus sugadinti su žibintu susijusias automobilio dalis.

Posūkio žibinto lemputės keitimas

1. Išjunkite variklį ir įjunkite stovėjimo stabdį.
2. Pasukite ratą į vidų ir nuimkite dangtelį nuo gaubto (buferio galinėje pusėje) naudodami plokščią atsuktuvą.

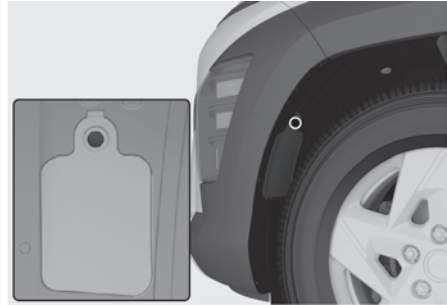

3. Nuimkite dangtį.
4. Nuimkite lizdo gaubtelį sukdami jį prieš laikrodžio rodyklę.



5. Išimkite lemputę iš lizdo spausdami ją ir sukdami prieš laikrodžio rodyklę.

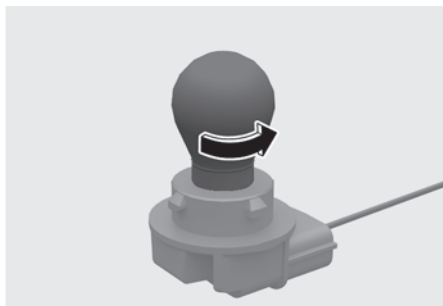

6. Naują lempuotę įstatykite atvirkštine tvarka.

B tipas

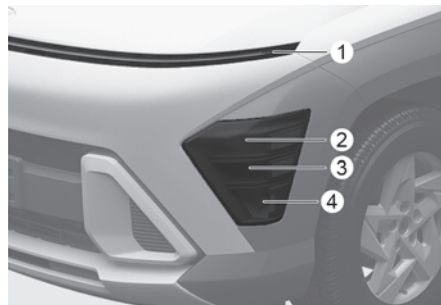

- (1) Gabaritinis žibintas / dienos žibintas (DRL)
- (2) Priekinis žibintas (artimosios šviesos)
- (3) Priekinis žibintas (tolimosios šviesos, artimosios šviesos)
- (4) Šoniniai posūkio žibintai

Jei šviesos diodų žibintai neveikia tinkamai, rekomenduojame, kad sistemą patikrintų įgaliotasis HYUNDAI atstovas.

LED žibintų negalima keisti pavieniui. LED diodų žibintą tikrinti ir taisyti leidžiama tik kvalifikuotam meistrui, nes kyla pavojus sugadinti su žibintu susijusias automobilio dalis.

Priekinių žibintų nukreipimas (Europai)

Priekinių žibintų reguliavimas

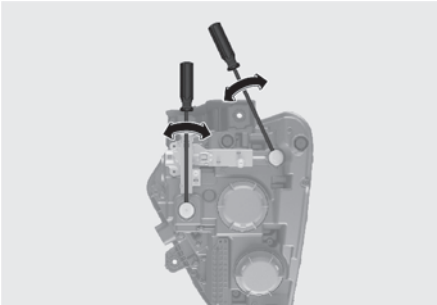

1. Padangas pripūskite iki nurodyto slėgio, o iš automobilio išimkite visus krovinius. Automobilyje turi likti vairuotojas, atsarginis ratas ir įrankiai.
2. Automobilis turi stovėti ant plokščio paviršiaus.
3. Ekране nubrėžkite vertikalias linijas (vertikalios linijos, einančios per atitinkamo priekinio žibinto centrą) ir horizontalią liniją (horizontali linija, einanti per priekinių žibintų centrą).
4. Priekiniams žibintams ir akumuliatoriui esant normalios būklės nutaikykite priekinius žibintus taip, kad ryškiausia dalis sutaptų su horizontalia ir vertikaliomis linijomis.
5. Kad trumpųjų šviesų pluoštą nutaikytumėte kairėn arba dešinėn, sukite reguliatorių pagal arba prieš laikrodžio rodyklę. Kad trumpųjų šviesų pluoštą nutaikytumėte aukštyn arba žemyn, sukite reguliatorių pagal arba prieš laikrodžio rodyklę.
Kad ilgųjų šviesų pluoštą nutaikytumėte aukštyn arba žemyn, sukite reguliatorių pagal arba prieš laikrodžio rodyklę.

Nutaikymo taškas

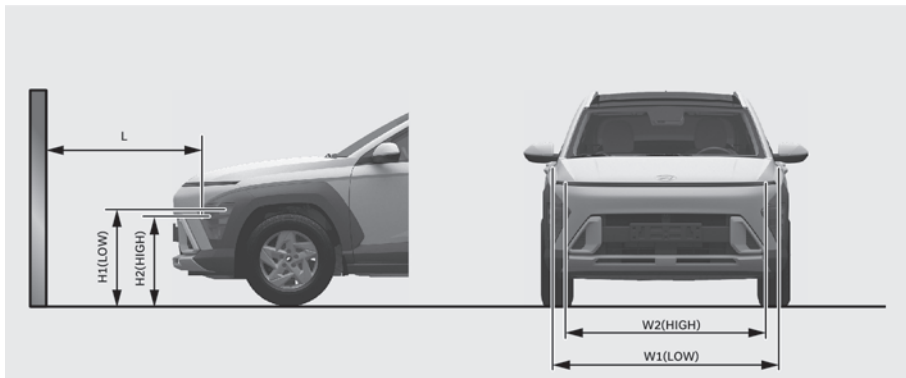

- (1) H1: aukštis tarp priekinio žibinto centro ir žemės (artimųjų šviesų)
- (2) H2: aukštis tarp priekinio žibinto centro ir žemės (tolimųjų šviesų)
- (3) W1: atstumas tarp dviejų priekinių žibintų centrų (artimųjų šviesų)
- (4) W2: atstumas tarp dviejų priekinių žibintų centrų (tolimųjų šviesų)

AUTOMOBILIO BŪSENA	ŽIBINTO TIPAS	H1	H2	W1	W2
Be vairuotojo	A tipas	668	600	1634	1611
	B tipas	722	713		
Su vairuotoju	A tipas	678	612	1589	1589
	B tipas	673	607		

Priekinių žibintų artimosios šviesos

A tipas

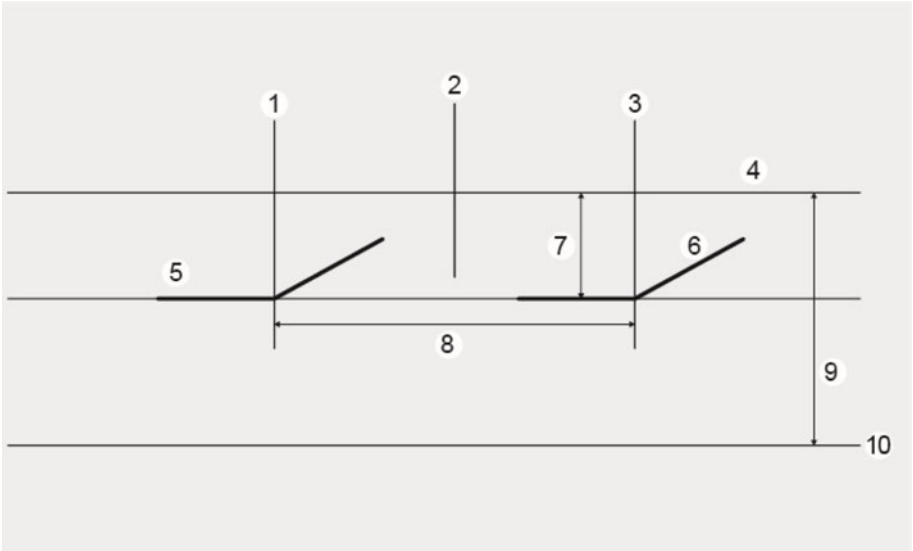

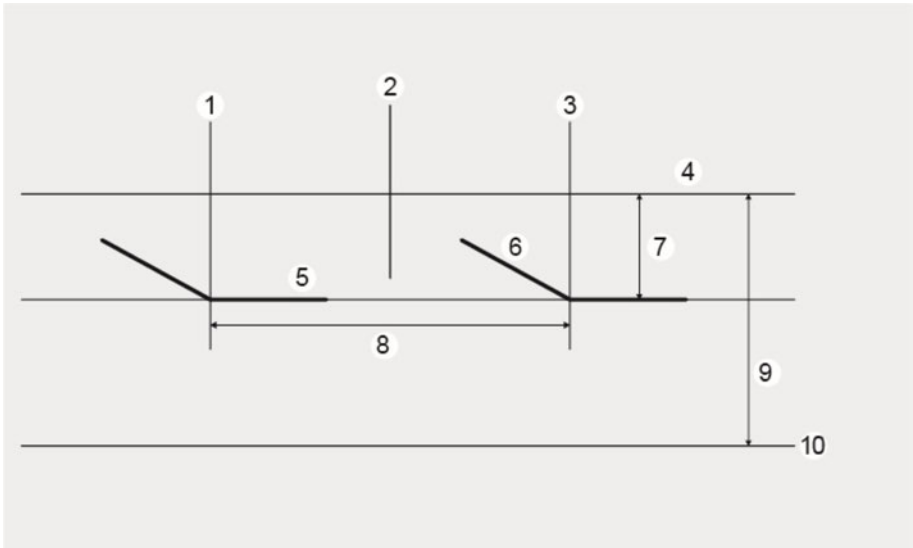

- (1) Kairiojo priekinio žibinto lemputės centro vertikaloji linija
- (2) automobilio ašis
- (3) Dešiniojo priekinio žibinto lemputės centro vertikaloji linija
- (4) kairiojo priekinio žibinto šviesos ribinė linija
- (5) kairiojo priekinio žibinto šviesos ribinis linkis
- (6) dešiniojo priekinio žibinto šviesos ribinė linija
- (7) dešiniojo priekinio žibinto šviesos ribinis linkis
- (8) W1 (artimosios šviesos)
- (9) H1 (tolimosios šviesos)
- (10) Žemė

1. Įjunkite artimąsias šviesas be automobilyje sėdinčio vairuotojo.
2. Ribinė linija turi būti projektuojama taip pat, kaip ribinė linija, parodyta paveikslėlyje.
3. Nutaikant trumpųjų šviesų pluoštą, vertikalusis nutaikymas turi būti reguliuojamas po to, kai sureguliuojamas horizontalusis nutaikymas.
4. Jeigu įrengtas priekinių žibintų lygiavimo įtaisas, jį nustatykite į padėtį „0“.

Šoninių posūkių žibintų lempučių keitimas

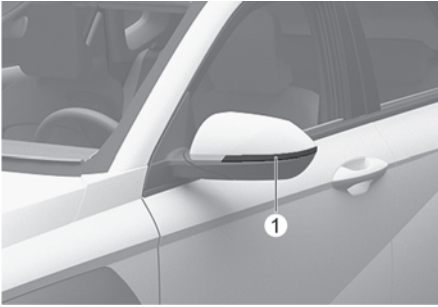

Jeigu šoninis posūkio žibintas (1) neveikia, rekomenduojama, kad sistemą patikrintų įgaliotasis HYUNDAI atstovas.

LED žibintų negalima keisti pavieniui. LED diodų žibintą tikrinti ir taisyti leidžiama tik kvalifikuotam meistrui, nes kyla pavojus sugadinti su žibintu susijusias automobilio dalis.

Galinių kombinuotų žibintų keitimas

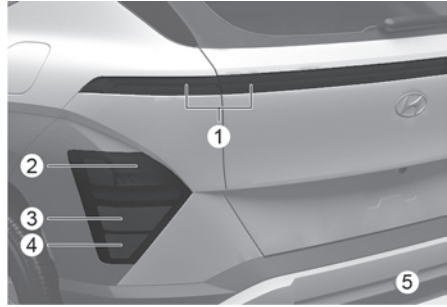

- (1) Galinis / stabdžių žibintas
- (2) Šoniniai posūkio žibintai
- (3) Atbulinės eigos šviesa
- (4) Galinis atšvaitas
- (5) Galiniai rūko žibintai

Jei šviesos diodų žibintas neveikia, rekomenduojame, kad automobilį patikrintų įgaliotasis HYUNDAI atstovas.

LED žibintų negalima keisti pavieniui. LED diodų žibintą tikrinti ir taisyti leidžiama tik kvalifikuotam meistrui, nes kyla pavojus sugadinti su žibintu susijusias automobilio dalis.

Viršuje sumontuoto stabdžių žibinto lemputės keitimas

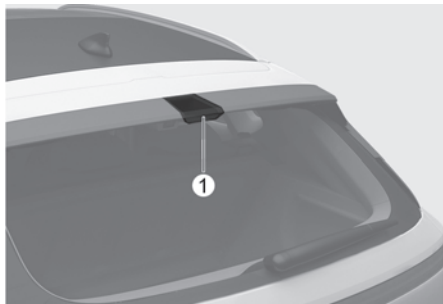

Jei šviesos diodų žibintai neveikia tinkamai, rekomenduojame, kad sistemą patikrintų įgaliotasis HYUNDAI atstovas. LED žibintų negalima keisti pavieniui. LED diodų žibintą tikrinti ir taisyti leidžiama tik kvalifikuotam meistrui, nes kyla pavojus sugadinti su žibintu susijusias automobilio dalis.

Valstybinio numerio apšvietimo lemputės keitimas

Valstybinio numerio apšvietimo žibintas (lemputės tipo)

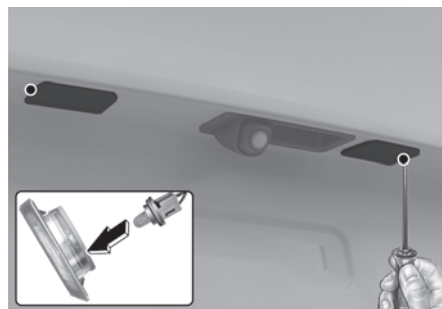

1. Plokščiuoju atsuktuvu atsargiai atskirkite sklaidytuvo gaubtą nuo salono lemputės korpuso.
2. Išimkite lizdą iš automobilio sukdami jį prieš laikrodžio rodyklę.
3. Nustumkite jungties spaustuką žemyn ir patraukite jungtį, kad ją ištrauktumėte iš lizdo.
4. Naują lemputę įstatykite atvirkštine tvarka.

Valstybinio numerio apšvietimo žibintas (šviesos diodo tipo)

Jei šviesos diodų žibintai neveikia tinkamai, rekomenduojame, kad sistemą patikrintų įgaliotasis HYUNDAI atstovas. LED žibintų negalima keisti pavieniui. LED diodų žibintą tikrinti ir taisyti leidžiama tik kvalifikuotam meistrui, nes kyla pavojus sugadinti su žibintu susijusias automobilio dalis.

Salono apšvietimo keitimas

Žemėlapių lemputė, salono apšvietimo lemputė, kosmetinio veidrodėlio lemputė, pirštinių dėtuovės lemputė, nuotaikos apšvietimo lemputė ir bagažinės lemputė (šviesos diodo tipo)

Žemėlapių lemputė



Salono apšvietimo lemputė



Salono veidrodėlio lemputė



Pirštinių dėtuovės lemputė

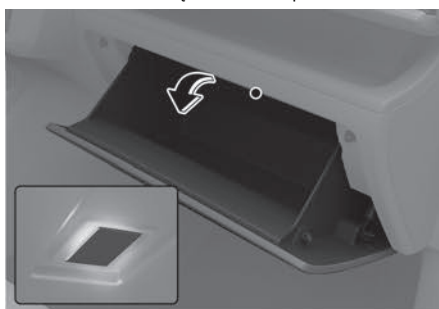

Nuotaikos apšvietimo lemputė

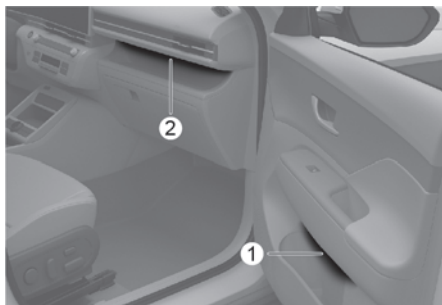

Bagažinės lemputė



Jei šviesos diodų lemputė neveikia, rekomenduojama, kad sistemą patikrintų įgaliotasis HYUNDAI atstovas.

LED žibintų negalima keisti pavieniui. LED diodų žibintą tikrinti ir taisyti leidžiama tik kvalifikuotam meistrui, nes kyla pavojus sugadinti su žibintu susijusias automobilio dalis.

Žemėlapio lemputė, salono apšvietimo lemputė, kosmetinio veidrodėlio lemputė ir pirštinių dėtuovės lemputė

Žemėlapio lemputė

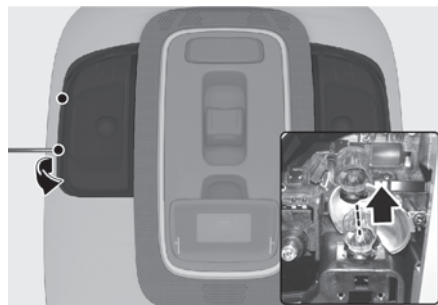

Salono apšvietimo lemputė

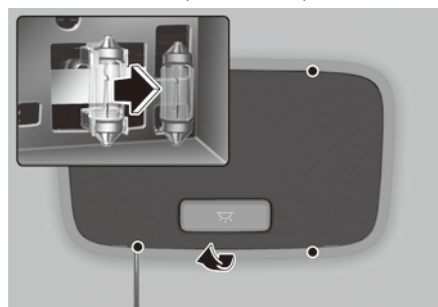

Salono veidrodėlio lemputė



Pirštinių dėtuvės lemputė

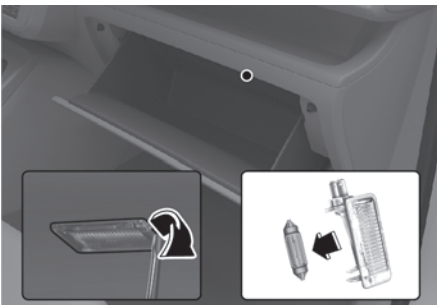

1. Plokščiuoju atsuktuvu atsargiai atskirkite sklaidytuvą nuo salono lemputės korpuso.
2. Išimkite lemputę ją ištraukdami.
3. Į lizdą įdėkite naują lemputę.
4. Sulygiuokite sklaidytuvo liežuvėlius su grioveliais salono lemputės korpuse ir pritvirtinkite sklaidytuvą jam skirtoje vietoje.

PASTABA

Būkite atsargūs, kad nepažeistumėte dangtelio, ašelės ir plastikinio korpuso.

Automobilio išvaizdos priežiūra

Išorės priežiūra

Bendrosios atsargumo priemonės, susijusios su išore

Naudojant bet kokį cheminį valiklį arba poliuruoklį labai svarbu laikytis etiketėje pateiktų nurodymų. Perskaitykite visus etiketėje pateiktus įspėjimus ir perspėjimus.

Paviršiaus priežiūra

Plovimas

Kad apsaugotumėte automobilio paviršių nuo rūdijimo ir pažeidimų, bent kartą per mėnesį (arba dažniau) kruopščiai jį nuplaukite drungnu arba šaltu vandeniu.

Jeigu automobiliu važinėjate negrįstais keliais, reikėtų jį nuplauti po kiekvienos tokios kelionės. Ypatingą dėmesį skirkite tam, kad būtų nuplauta druska, nešvarumai, purvas ir kitos pašalinės medžiagos. Žiūrėkite, kad nebūtų užkimštos ir purvinos nutekėjimo angos apatiniuose durų kraštuose ir slenksčio skyduose.

Iš karto nenuvalius prikibusių vabzdžių, dervos, medžių sakų, paukščių išmatų, pramoninių ir kitų panašių teršalų, gali būti apgadintas automobilio paviršius.

Net ir iš karto nuplovus paprastu vandeniu gali likti nepašalinėti visi nešvarumai. Naudokite švelnų muilą, saugų dažytiems paviršiams.

Nuplovus automobilį reikia kruopščiai nuskalauti drungnu arba šaltu vandeniu. Neleiskite muilui išdžiūti ant paviršiaus.

PASTABA

Aukšto slėgio vanduo gali pažeisti priekines ir galines kameras, jutiklius, transporto priemonės apdailą ir batus (guminius ar plastikinius dangtelius) arba jungtis.

⚠ ĮSPĖJIMAS

Nuplovę transporto priemonę, nusausinkite stabdžius lengvai juos paspausdami, išlaikydami nedidelį važiavimo pirmyn greitį.

PASTABA

- Neplaukite automobilio stipriu muilu, cheminiais plovikliais ar karštu vandeniu, tiesioginėje saulėkaitoje arba kai automobilio kėbulas įkaitęs.
- Kad neapgadintumėte plastikinių dalių, nevalykite cheminiais tirpikliais ir stipriais valikliais.

PASTABA

- Dėl variklio skyriaus plovimo vandeniu, įskaitant plovimą aukšto slėgio vandens srove, gali būti sugadintos variklio skyriuje esančios elektros grandinės.
- Jokiu būdu neleiskite, kad ant automobilio viduje esančių elektros ir elektronikos komponentų patektų vandens ar kitų skysčių, nes taip juos galima sugadinti.

PASTABA

Automobilis su matine danga (jeigu yra)

Negalima plauti automatinėje automobilių plovykloje su besisukančiais šepetiais, nes taip gali būti apgadintas automobilio paviršius. Plauinant garais, aukštoje temperatūroje ant automobilio paviršiaus gali nusėsti aliejus, nuo kurio liks sunkiai pašalinamos dėmės.

Automobilį plaukite minkšta šluoste (pvz., mikropluošto rankšluosčiu arba kempine) ir nusauskite mikropluošto rankšluosčiu. Jeigu automobilį plaunate rankomis, nenaudokite valiklio, kurio sudėtyje yra vaško. Jeigu automobilio paviršius labai nešvarus (smėlis, purvas, dulkės, teršalai ir pan.), prieš automobilį plaudami paviršių pavalykite vandeniu.

Vaškavimas

Geras vaško sluoksnis padeda apsaugoti dažus nuo teršalų.

Automobilį galite vaškuoti, kai ant jo paviršiaus nebematyti vandens lašelių.

Prieš vaškuodami automobilį būtinai nuplaukite ir išdžiovinkite. Vaškuokite geros kokybės vaškavimo skysčiu arba pasta ir laikykitės gamintojo instrukcijų. Išvaškuokite visas metalines apdailos dalis, kad jų apsaugotumėte ir užtikrintumėte žvilgėjimą.

Dėmių išėmikliu šalinant tepalą, dervą ir kitas panašias medžiagas, paprastai nuo paviršiaus nuvalomas ir vaškas. Būtinai pakartotinai išvaškuokite šias vietas, net jeigu viso automobilio vaškuoti dar nereikia.

PASTABA

- Nevalykite dulkių ar purvo nuo korpuso sausu skudurėliu, kad nesubraižytumėte apdailos.
 - Nenaudokite plieninės vatos, abrazyvinių valiklių ar stiprių ploviklių, kurių sudėtyje yra labai šarminių ar ėsdinančių medžiagų, ant chromuotų ar anoduoto aliuminio dalių, kad išvengtumėte spalvos ar dažų pablogėjimo.
-

PASTABA

Automobilis su matine danga (jeigu yra) Nenaudokite jokių poliravimo priemonių, pvz., ploviklių, abrazyvinių medžiagų ar poliravimo priemonių. Jei vaškas užteptas, jį nedelsdami pašalinkite naudodami silikono valiklį. Jei ant paviršiaus pateko dervos ar deguto teršalų, valykite juos deguto valikliu.

Tačiau jokių būdu dažytos vietos pernelyg stipriai nespauskite.

Dažų sluoksnio pažeidimų taisymas

Gilius dažų sluoksnio įbrėžimus arba dėl akmenukų atsiradusius įplyšimus būtina kuo skubiau uždažyti. Atviras metalas pradės greitai rūdyti, dėl to vėliau galite patirti didelių remonto išlaidų.

PASTABA

Jeigu automobilis apgadintas ir reikia remontuoti arba keisti kokias nors metalines dalis, pasirūpinkite, kad automobilių remonto dirbtuvėse remontuojamos arba keičiamos dalys būtų padengtos antikorozinėmis medžiagomis.

PASTABA

Automobilis su matine danga (jeigu yra) Pažeistos vietos negalima keisti tik perdažyti. Prireikus turi būti perdažyta visa dalis. Jeigu automobilis apgadintas ir jį reikia dažyti, rekomenduojama jo priežiūrą ir remontą patikėti įgaliotajam HYUNDAI atstovui. Būkite itin atsargūs, nes po remonto grąžinti pradinę kokybę yra labai sunku.

Blizgaus metalo priežiūra

- Kelio dervą ir vamzdžius šalinkite dervos nuėmikliu; jokių būdu negrandykite jų koku nors aštriu įrankiu.
- Kad blizgaus metalo dalis apsaugotumėte nuo korozijos, užtepkite sluoksnį vaško arba chromo dažų apsauginės medžiagos ir gerai nublizginkite.
- Žiemos sezono metu arba pajūryje blizgaus metalo dalis padenkite storesniu vaško arba apsauginės medžiagos sluoksniu. Jeigu reikia, padenkite tokias dalis neėsdinančiu techniniu vazelinu arba kitu apsauginiu junginiu.

Automobilio apačios priežiūra

Ėsdinančios medžiagos, naudojamos ledui ir snigui šalinti bei dulkiams kontroliuoti, gali kauptis automobilio apačioje. Šių medžiagų nepašalinus gali paspartėti automobilio apačios dalių, tokių kaip degalų linijos, kėbulas, grindų skydas ir išmetamųjų dujų sistema, rūdijimas, net jeigu jos ir buvo padengtos apsaugos nuo rūdžių priemone.

Kartą per mėnesį, po kelionės negrįstais keliais ir kiekvieno žiemos sezono pabaigoje kruopščiai nuplaukite automobilio apačią ir ratų angas drungnu arba šaltu vandeniu. Šioms sritims skirkite ypatingą dėmesį, nes jose sunku pastebėti visą purvą ir nešvarumus. Jeigu susikaupusius nešvarumus tik sudrėkinsite, bet jų nenuplausite, padarysite daugiau žalos negu naudos. Apatiniuose durelių, slenksčių ir rėmo elementų kraštuose yra drenažo angos, kurios negali užsikimšti nešvarumais. Šiose vietose užsilaikęs vanduo gali sukelti rūdžių susidarymą.

Aliumininių ratų priežiūra

Aliumininiai ratai yra padengti skaidria apsaugine danga.

- Aliumininių ratų nevalykite abrazyviniais valikliais, poliravimo mišiniais, tirpikliais ar vieliniais šepėčiais.
- Ratus valykite jiems atvėsus.
- Naudokite tik muilo tirpalą ar neutralią valymo priemonę ir gerai nuplaukite vandeniu. Ratus taip pat nuvalykite po važavimo druska pabarstytais keliais.
- Nevalykite ratų greitaeigiais automobilių ploviklių šepėčiais.
- Nevalykite jokiais rūgštiniais ar šarminiais valikliais.

Apsauga nuo korozijos

Automobilio apsauga nuo korozijos

Taikydama pažangiausią dizaino ir konstrukcijos praktišką kovą su korozija HYUNDAI gamina aukščiausios kokybės transporto priemones. Bet tai dar ne viskas. Kad būtų užtikrintas ilgiausias įmanomas jūsų automobilio atsparumas korozijai, būtinas savininko bendradarbiavimas ir pagalba.

Bendrosios korozijos priežastys

Dažniausiai pasitaikančios korozijos priežastys:

- Druska, nešvarumai ir drėgmė nuo kelių, kurie kaupiasi automobilio apačioje.
- Dažų arba apsauginio sluoksnio pažeidimai, atsiradę dėl akmenukų, žvyro, trynimosi arba nedidelių įbrėžimų ir įlinkimų, dėl kurių lieka neapsaugotas metalas, kurį pažeidžia korozija.

Didelės korozijos tikimybės sritys

Jeigu gyvenate ten, kur automobilį reguliariai veikia ėsdinančios medžiagos, apsauga nuo korozijos ypač svarbi. Kelios iš dažniausiai pasitaikančių pagreitinėjusios korozijos priežasčių yra druska, kuria barstomi keliai, dulkes kontroliuojančios cheminės medžiagos, druskingas vandenyno oras ir pramoniniai teršalai.

Drėgmė – korozijos priežastis

Dėl drėgmės susidaro sąlygos, kuriomis korozijos tikimybė padidėja. Pavyzdžiui, korozija paspartėja dėl didelio drėgnumo, ypač kai oro temperatūra vos aukštesnė už užšalimo temperatūrą. Tokiomis sąlygomis drėgmė, kuri lėtai garuoja, padidina ėsdinančių medžiagų sukibimą su automobilio paviršiumi.

Purvas yra itin ėsdinantis, nes jis lėtai džiūsta ir išlaiko drėgmės sąlygtį su automobiliu. Purvas gali atrodyti sausas, bet jame vis tiek yra drėgmės, todėl jis prisideda prie korozijos.

Aukšta temperatūra taip pat gali pagreitinti prastai ventiliuojamų dalių koroziją, nes negali išsisklaidyti drėgmė. Dėl visų šių priežasčių nepaprastai svarbu palaikyti automobilio švarą ir neleisti ant jo kauptis purvui ir kitiems nešvarumams. Tai taikoma ne tik matomiems paviršiams, bet ir apatinei automobilio daliai.

Kaip išvengti korozijos

Pasirūpinkite automobilio švara

Geriausias būdas išvengti korozijos – pasirūpinti, kad automobilis būtų švarus ir apsaugotas nuo ėsdinančių medžiagų. Labai svarbus dėmesys automobilio apačiai.

- Jeigu gyvenate ten, kur korozijos tikimybė didelė (keliai barstomi druska, šalia vandenyno, didelė pramoninė tarša, rūgštieji lietūs ir pan.), turėtumėte papildomai pasirūpinti korozijos prevencija. Žiemą automobilio apačią bent kartą per mėnesį apiplaukite su žarna ir gerai nuvalykite žiemai pasibaigus.
- Valydami automobilio apačią ypatingą dėmesį skirkite komponentams, esantiems po sparnais ir kitose tiesiogiai nematomose vietose. Valykite labai kruopščiai, nes jeigu tik sudrėkinsite susikaupusį purvą ir jo nenuplausite, korozijai kelio neužkirsite, o ją tik pagreitinsite. Itin efektyviai susikaupusį purvą ir ėsdinančias medžiagas galima pašalinti plaunant stipria srove arba suslėgtais garais.
- Valydami apatinius durų skydus, slenksčio skydus ir kėbulo dalis, žiūrėkite, kad būtų atviros nutėkėjimo angos, per kurias galėtų pašalinti drėgmė, kad ji nesikaupytų viduje ir nepaspartintų korozijos.

Pasirūpinkite, kad garaže būtų sausa

Nelaiykite automobilio drėgname, prastai vėdinamame garaže. Taip sukuriama korozijai palanki aplinka. Tai itin tikėtina, jeigu plaunate automobilį garaže arba įvarote jį į garažą dar neišdžiuvusį, apsnigtą, apšalusį arba purviną. Net ir šildomame garaže gali prasidėti korozija, nebent jis gerai ventiliuojamas ir drėgmė gali išsisklaidyti.

Pasirūpinkite gera dažų ir paviršiaus būkle

Dažų sluoksnio įbrėžimus ar atplaišas reikia kuo skubiau padengti korekciniais dažais, kad sumažėtų korozijos galimybė. Jeigu jau matyti niekuo neapdengtas metalas, rekomenduojama automobilį nuvaryti į specializuotas automobilių remonto dirbtuves.

Paukščių išmatos yra labai ėsdinančios ir dažytus paviršius gali apgadinti vos per kelias valandas. Paukščių išmatas visada pašalinkite kuo skubiau.

Salono priežiūra

Bendrosios atsargumo priemonės valant saloną

Žiūrėkite, kad ėsdinantys tirpalai, tokie kaip kvepalai ir kosmetinis aliejus, nepatektų ant salono dalių, nes gali jas sugadinti arba palikti dėmes. Jeigu jie patektų ant salono dalių, nedelsdami juos nuvalykite. Žr. instrukcijas apie tinkamą salono dalių valymą.

PASTABA

- Jokiu būdu neleiskite, kad ant automobilio viduje esančių elektros ir elektronikos komponentų patektų vandens ar kitų skysčių, nes taip juos galima sugadinti.
 - Odinius paviršius (vairą, sėdynes ir kt.) valykite neutraliais valikliais arba nestipriais alkoholiniais tirpalais. Valant stipriais alkoholiniais tirpalais arba rūgštiniais / šarminiais valikliais gali išblukti odinio paviršiaus spalva arba nusitrinti jo viršutinis sluoksnis.
-

Apmušalų ir salono apdailos valymas

Transporto priemonių salono dalių paviršiai (jei yra)

Dulkes ir lengvai nusivalančius nešvarumus nuo salono dalių nuvalykite šluotele arba susiurbkite siurbliu.

Jei reikia, vidinius paviršius nuvalykite šilto vandens ir švelnaus valiklio mišiniu (prieš naudodami visus valiklius išbandykite paslėptoje vietoje).

Audinys (jeigu yra)

Dulkes ir lengvai nusivalančius nešvarumus nuo audinių nuvalykite šluotele arba susiurbkite siurbliu. Valykite nestipriu muilo tirpalu, skirtu apmušalams arba kilimams valyti. Šviežias dėmes iš karto išvalykite dėmių išėmikliu. Jei iš karto neatkreipsite dėmesio į šviežias dėmes, audinys gali būti suteptas ir pakisti jo spalva. Be to, tinkamai neprižiūrint audinio gali nukentėti jo atsparumas liepsnai.

PASTABA

Valant ne rekomenduojamais valikliais ir būdais gali nukentėti audinio išvaizda ir atsparumas liepsnai.

Oda (jeigu yra)

- Odinių sėdynių savybės
 - Oda yra gaminama iš gyvūnų odos, kuri apdirbama specialiais būdais, kad būtų tinkama naudoti. Kadangi tai natūralus gaminytis, kiekvienos dalies storis ir tankis skiriasi. Dėl natūralaus tempimosi ir traukimosi (priklausomai nuo temperatūros ir drėgmės) gali atsirasti raukšlės.
 - Sėdynė yra pagaminta iš besitempiančio audinio, kad būtų patogesnė.
 - Su kūnu besiliečiančios dalys yra su išlinkiais, o šoninė atraminė sritis yra aukštesnė, siekiant užtikrinti patogumą ir stabilumą vairuotojui.
 - Raukšlių gali atsirasti natūraliai, dėl naudojimo. Tai nėra gaminių brokas.

PASTABA

- Raukšlės ir įbrėžimai, kurių natūraliai atsiranda dėl naudojimo, garantija nėra taikoma.
- Sėdynių audiniui gali pakenkti diržai su metalinėmis dalimis, užtrauktukai arba užpakalinėse kišenėse laikomi raktai.
- Stenkitės sėdynių nesušlapinti. Dėl to gali pasikeisti natūralios odos savybės.
- Nuo blunkančių džinsų ir kitų drabužių gali susitepti sėdynių apmušalų audinys.

- Odinių sėdynių priežiūra
 - Periodiškai išsiurbkite sėdynes, kad pašalintumėte ant jų susikaupusias dulkes ir smėlį. Taip išvengsite odos subraižymo bei apgadinimo ir užtikrinsite jos kokybę.
 - Natūralios odos sėdynių apmušalus dažnai nuvalykite sausa, minkšta šluoste.
 - Naudojant tinkamą apsauginę odinių apmušalų priežiūros priemonę galima išvengti odinių apmušalų subraižymo ir išlaikyti jų spalvą. Jeigu naudojate odinių apmušalų priežiūros arba apsaugos priemonę, būtinai perskaitykite instrukciją ir pasitarkite su specialistu.
 - Šviesios spalvos (rusvi ar gelsvi) odiniai apmušalai lengvai tepasi, o dėmės labiau krenta į akis. Sėdynes dažnai valykite.
 - Nevalykite drėgna šluoste. Dėl to paviršius gali sutrūkinėti.
- Odinių sėdynių valymas
 - Bet kokius nešvarumus nuvalykite neatidėliodami. Žr. toliau pateiktas instrukcijas, kaip valyti įvairius nešvarumus.
 - Kosmetikos gaminiai (apsauginis kremas nuo saulės, makiažo pagrindas ir kt.)
Ant šluostės užtepkite valomojo kremo ir pavalykite suteptą vietą. Kremą nuvalykite drėgna šluoste, o vandenį – sausa šluoste.
 - Gėrimai (kava, gaivieji gėrimai ir kt.)
Valykite su nedideliu kiekiu neutralaus valiklio, kol neliks nešvarumų.
 - Aliejus
Aliejų iš karto nuvalykite sugeriamąja šluoste ir pavalykite sėdynę tik natūraliai odai skirtu dėmių išėmikliu.
 - Kramtomoji guma
Sukietinkite kramtomąją gumą ledu ir po truputį pašalinkite.

Vidaus medinė apdaila

- Norėdami išvalyti vidaus medinę apdailą, naudokite medinių baldų apsaugą (pvz., vašką, dangos mišinį).
- Norėdami išlaikyti medines tekstūras ilgesnį laiką, dažnai valykite vidinę medinę apdailą švariu audiniu be pūkelių.
- Jei išliejote gėrimą (pvz., vandenį, kavą) ant vidinės medinės apdailos dalies, nedelsdami nuvalykite jį švaria, sausa šluoste.
- Aštrūs daiktai (pvz., peilis), lipnios medžiagos ar lipnios juostos gali sugadinti vidaus medinę apdailą.
- Bet koks stiprus smūgis gali sugadinti vidaus medinę apdailą.
- Jei dangos apdaila virš vidaus medinės apdailos dalies bus pašalinta, drėgmė gali sugadinti ar pakeisti medienos bruožus.
- Jei vidaus medinė apdaila yra pažeista, nuo medžio paviršiaus galite įsivaryti rakštį. Rekomenduojame, kad pažeistą interjero medinę apdailą pakeistų įgaliotasis HYUNDAI prekybos atstovas.

Saugos diržų valymas

Saugos diržus valykite nestipriu muilo tirpalu, skirtu apmušalams arba kilimams valyti. Vadovaukitės su muilu gautomis instrukcijomis.

⚠️ ĮSPĖJIMAS

Saugos diržų nebalinkite ir neperdažykite, nes dėl to jie gali susilpnėti.

Vidinio langų stiklų paviršiaus valymas

Jei reikia išvalyti vidinius stiklinius paviršius, naudokite stiklo valiklį. Vadovaukitės instrukcijomis, pateiktomis ant stiklų valiklio butelio.

PASTABA

Negrandykite ir nebraižykite galinio lango vidinio paviršiaus. Taip galima apgadinti galinio lango šildytuvo tinklėlį.

Emisijos kontrolės sistema

Automobilio emisijos kontrolės sistemai taikoma rašytinė ribotoji garantija. Garantijos informacijos ieškokite automobilio techninės priežiūros pase.

Jūsų automobilyje įrengta emisijos kontrolės sistema, kad būtų tenkinami visi galiojantys emisijos kontrolės reikalavimai. Yra tokios trys emisijos kontrolės sistemos.

- Karterio emisijos kontrolės sistema
- Garavimo emisijos kontrolės sistema
- Išmetamųjų dujų emisijos kontrolės sistema

Norint užtikrinti tinkamą emisijos kontrolės sistemų veikimą rekomenduojama, kad automobilį pagal šiame vadove pateiktą priežiūros grafiką tikrintų ir prižiūrėtų įgaliotasis HYUNDAI atstovas.

PASTABA

Tikrinimo ir priežiūros bandymas (su elektronine stabilumo kontrolės sistema (ESC))

- Kad per dinamometro bandymą nebūtų uždegimo pertrūkių, išjunkite elektroninę stabilumo kontrolės sistemą (ESC), paspaudę ESC jungiklį (turi užsidegti lemputė ESC OFF).
- Pasibaigus dinamometro bandymui, vėl įjunkite ESC sistemą, dar kartą paspaudę ESC jungiklį.

Karterio emisijos kontrolės sistema

Siekiant išvengti oro užteršimo, kurį gali sukelti iš karterio pučiamos dujos, naudojama teigiama karterio ventiliacijos sistema. Ši sistema per oro įtraukimo žarną į karterį tiekia gryną, filtruotą orą. Karterio viduje grynas oras maišosi su pučiamomis dujomis, kurios paskui per PCV vožtuvą patenka į įsiurbimo sistemą.

Garavimo emisijos kontrolės sistema

Garavimo emisijos kontrolės sistema skirta tam, kad degalų garai nebūtų išskiriami į atmosferą.

Kanistras

Degalų bako viduje susidarę degalų garai sutraukiami ir laikomi automobilyje įrengtame kanistre. Dirbant varikliui į kanistrą sutraukti degalų garai per oro pašalinimo reguliavimo solenoidinį vožtuvą įtraukiami į maitinimo bakelį.

Oro pašalinimo reguliavimo solenoidinis vožtuvas (PCSV)

Oro pašalinimo reguliavimo solenoidinį vožtuvą valdo variklio valdymo modulis (ECM); kai varikliui veikiant tuščiaja eiga jo aušalo temperatūra būna žema, PCSV užsidaro, kad į variklį nebūtų įsiurbiami garuojantys degalais. Kai automobiliui važiuojant variklis įšyla, PCSV atsideda, kad į variklį patektų garuojančių degalų.

Išmetamųjų dujų emisijos kontrolės sistema

Išmetamųjų dujų emisijos kontrolės sistema – tai labai efektyvi sistema, kontroliuojanti išmetamųjų dujų emisiją ir užtikrinanti gerą automobilio veikimą.

Emisijos kontrolės sistemai gali pakenkti pernelyg dažnas bandymas užvesti variklį, kai variklio nepavyksta užvesti.

Atsargumo priemonės, susijusios su variklio išmetamosiomis dujomis (anglies monoksidu)

- Išmetamosiose dujose gali būti anglies monoksido. Jeigu automobilio viduje užuostumėte išmetamųjų dujų kvapą, važiuokite iki galo atidarę visus langus. Pasirūpinkite, kad jūsų automobilis būtų kuo skubiau patikrintas ir suremontuotas.

⚠ ĮSPĖJIMAS

Variklio išmetamosiose dujose yra anglies monoksido (CO). Jis bespalvis ir bekvapis, bet labai pavojingas, o įkvėpus gali būti mirtinas. Vadovaukitės šiame puslapyje pateiktų instrukcijų, kad neapsinuodytumėte anglies monoksidu.

- Nepalikite automobilio užvesto uždaroje patalpoje (tokiose kaip garažas) ilgiau, negu to reikia, kad automobilį iš jų išvartumėte arba jį jas įvartumėte.
- Jeigu užvestas automobilis atvirame ore stovi ilgesnį laiką, pareguliuokite ventiliacijos sistemą (pagal poreikį), kad jį automobilio vidų būtų traukiamas oras iš lauko.
- Jokių būdu ilgą laiką nepalikite pastatyto automobilio užvestu varikliu.
- Emisijos kontrolės sistemai gali pakenkti pernelyg dažnas bandymas užvesti variklį, kai variklis stringa arba jo nepavyksta užvesti.

Katalizinių konverterių naudojimo atsargumo priemonės

 Jeigu yra

ĮSPĖJIMAS

Išmetimo sistema ir katalizinė sistema yra labai karštos varikliui veikiant arba iš karto išjungus variklį. Kad sunkiai arba mirtinai nesusižalotumėte, laikykitės tolesnių reikalavimų.

- Nestatykite, nevažiuokite tuščiaja eiga ir nevažiuokite transporto priemone virš degių objektų, tokių kaip žolė, augmenija, popierius, lapai ir pan., arba šalia jų. Įkaitusi išmetimo sistema gali uždegti po transporto priemone esančius degius daiktus.
- Laikykitės atokiai nuo išmetamųjų dujų sistemos ir katalizatoriaus, kad nenusidegintumėte.

Taip pat nenuimkite išmetamųjų dujų sistemos šilumokaičio, nesandarinkite automobilio apačios ir nepadenkite automobilio antikorozinėmis priemonėmis. Tam tikromis sąlygomis tai gali kelti užsidegimo pavojų.

Jūsų automobilyje įrengtas emisijos kontrolės įrenginys – katalizatorius.

PASTABA

Kad neapgadintumėte katalizatoriaus ir automobilio, imkitės šių atsargumo priemonių:

- Į automobilį su benziniu varikliu pilkite tik BEŠVINĮ BENZINĄ.
- Neekspluatuokite automobilio, jeigu yra variklio trikties požymių, tokių kaip uždegimo pertrūkiai arba pastebimas variklio galios sumažėjimas.
- Venkite netinkamo variklio eksploatavimo. Netinkamo eksploatavimo pavyzdžiu gali būti riedėjimas išjungus hibridinę sistemą ir važiavimas nuo stačių nuokalnių įjungus pavarą, bet išjungus hibridinę sistemą.
- Pernelyg ilgai (ilgiau nei 5 minutes) neekspluatuokite tuščiaja eiga veikiančio variklio dideliu greičiu.
- Nekeiskite ir neardykite jokių variklio ar emisijos kontrolės sistemos dalių. Rekomenduojame, kad visus patikrinimus ir reguliavimus atliktų įgaliotasis HYUNDAI prekybos atstovas.
- Stenkitės nevažiuoti su apytuščiu degalų baku.
Pasibaigus degalams variklyje gali prasidėti uždegimo pertrūkiai, kurie gali sugadinti katalizatorių.

Jei nesilaikysite šių atsargumo priemonių, gali būti panaikinta automobilio garantija.

Benzino kietųjų dalelių filtras (GPF)

+ jeigu yra

Benzininio variklio dalelių filtro (GPF) sistema iš išmetamųjų dujų šalina suodžius.

Skirtingai nuo keičiamųjų oro filtrų, GPF sistema, priklausomai nuo važiavimo situacijos, automatiškai sudegina (arba oksiduoja) susikaupusius suodžius.

Kitaip tariant, važiuojant normaliu / dideliu greičiu dėl aukštos išmetamųjų dujų temperatūros variklio kontrolės sistema susikaupusius suodžius pašalina automatiškai.

Tačiau jeigu automobiliu nuolat važiuojama kartotiniaisi trumpais atstumais arba ilgą laiką važiuojama nedideliu greičiu, susikaupę suodžiai galu būti automatiškai nepašalinti dėl žemos išmetamųjų dujų temperatūros. Tokiu atveju nepriklausomai nuo suodžių oksidacijos proceso gali susikaupti tam tikras suodžių kiekis ir užsidegti GPF lemputė (🔥).

Benzininio variklio dalelių filtro (GPF) lemputė užges apie 30 minučių nuvažiavus didesniu nei 80 km/h (50 mph) greičiu, varikliui dirbant 1500–4000 sūk./min. ir su įjungta 3 pavara arba aukštesne.

Jeigu GPF lemputė pradėtų mirksėti arba pasirodytų įspėjamasis pranešimas „**Check exhaust system**“ (patikrinkite išmetamųjų dujų sistemą), rekomenduojama, kad GPF sistemą patikrintų įgaliotasis HYUNDAI atstovas. Jeigu GPF lemputė mirksėtų ilgesnį laiką, gali būti sugadinta GPF sistema ir eikvojama daugiau degalų.

⚠ PERSPĖJIMAS

Jeigu jūsų automobilyje įrengta GPF sistema, rekomenduojama naudoti tik nurodytos markės benziną.

Naudojant kitokį benziną, kurio sudėtyje yra nenurodytų priedų, galima sugadinti GPF sistemą, o dėl to gali kilti išmetamųjų dujų emisijos problemų.

Indeksas

Symbols

„Hyundai“ skaitmeninis raktas	5-17
Naudoto automobilio / skaitmeninio rakto priežiūra	5-30
Sistemos apribojimai	5-30
Skaitmeninis raktas (išmanusis telefonas)	5-17
Skaitmeninis raktas (kortelė-raktas)	5-23

A

Aklosios zonos vaizdo stebėjimo sistema (BMV)	7-84
Aklosios zonos vaizdo monitoriaus naudojimas	7-85
Aklosios zonos vaizdo stebėjimo sistemos nustatymai	7-84
Aklosios zonos vaizdo stebėjimo sistemos veikimo sutrikimai	7-85
Aktyvioji oro sklendė	6-95
Sutrikimas	6-95
Akumuliatorius	9-30
Akumulatoriaus galios etiketė	9-32
Atstatyti elementus	9-34
Baterija kraunama	9-32
Geriausia akumulatoriaus techninė priežiūra	9-31
Aplinkinio vaizdo monitorius (SVM)	7-130
Aplinkinio vaizdo monitoriaus naudojimas	7-132
Aplinkinio vaizdo monitoriaus nuostatos	7-130
Aplinkinio vaizdo monitoriaus veikimo sutrikimai ir apribojimai	7-136
Apsaugos nuo vagysčių sistema	5-36
Atitikties deklaracija	2-25, 7-171
Galinis šoninis radaras	7-171
Priekinis radaras	7-171
Atstumo statant priekine / galine eiga arba šonu įspėjimo sistema (PDW)	7-155
Atstumo statant automobilį įspėjimo sistemos veikimo sutrikimai ir apribojimai	7-159
Atstumo statant priekine / galine eiga arba šonu įspėjimo sistemos nustatymai	7-155
Atstumo statant priekine / galine eiga arba šonu įspėjimo sistemos veikimas	7-156
Atvirojo kodo programinės įrangos pranešimas	2-26
Automatinė klimato kontrolės sistema	5-108
Automatinis šildymas ir oro kondicionavimas	5-109
Rankinis šildymo ir oro kondicionavimo reguliavimas	5-110
Sistemos priežiūra	5-115
Automatinė pavarų dėžė	6-15
Automatinės pavarų dėžės veikimas	6-15
Pavarų perjungimo svirtelė (rankinis perjungimo režimas)	6-24
Prietaisų skydelio ekrano pranešimai	6-21
Vairavimo patarimai	6-24
Automobilio identifikacinis numeris (VIN)	2-23
Automobilio išvaizdos priežiūra	9-72
Išorės priežiūra	9-72
Salono priežiūra	9-78
Automobilio masė	6-114
Per didelė apkrova	6-115
Automobilio modifikacijos	1-9
Automobilio naudojimo instrukcijos	1-9

Automobilio nustatymai (informacijos ir pramogų sistema)	4-38
Jūsų transporto priemonės nustatymas	4-39
Automobilio pravažinėjimo procesas	1-10
Automobilio sertifikavimo etiketė	2-23
Automobilio svoris ir bagažinės talpa	2-17
Avarinė situacija vairuojant	8-3
Jeigu vairuojant prakiūra padanga	8-4
Jeigu vairuojant užgęsta variklis	8-3
Jeigu variklis užgęsta sankryžoje arba geležinkelio pervažoje	8-3
Avariniai daiktai	8-42
Gesintuvas	8-42
Padangų slėgio matuoklis	8-43
Pirmosios medicininės pagalbos priemonių rinkinys	8-43
Trikampis atšvaitas	8-43
Avarinio įspėjimo jungiklis	8-3

B

Bagažinės dangtis	5-62
Avarinis bagažinės dangčio atidarymas	5-64
Bagažinės dangčio atidarymas	5-62
Bagažinės dangčio uždarymas	5-63
Belaidis automobilio sistemos naujinimas	5-76
Pasiruošimas programinės įrangos naujinimui	5-76
Programinės įrangos atsisiuntimas	5-76
Programinės įrangos naujinimas	5-77
Programinės įrangos naujinimo patvirtinimas	5-76

C

Centrinės konsolės peržiūra	2-6
--	-----

D

Daiktų dėtuvė	5-126
Atvira keleivio sėdynės dėtuvė	5-127
Centrinės konsolės dėtuvė	5-126
Nuimamas pertvara	5-126
Pirštinių dėtuvė	5-127
Degalams keliami reikalavimai	1-5
Benzininis variklis	1-5
Degalų etiketė	2-26
Benzininis variklis	2-26
Degalų pylimo angos dangtelis	5-73
Degalų bako durelių uždarymas	5-74
Degalų pylimo angos dangtelio atidarymas	5-73
Durų užraktai	5-31
Automatinės durų užrakinimo ir atrakinimo funkcijos	5-35
Durų atrakinimas iš automobilio vidaus	5-33
Durų užraktų valdymas iš lauko	5-31
Galinių durų užraktai vaikams apsaugoti	5-35
Užrakinama	5-35

E

Eismo juostos palaikymo sistema (LKA)	7-37
Eismo juostos palaikymo sistemos naudojimas	7-39
Eismo juostos palaikymo sistemos nustatymai	7-37
Eismo juostos palaikymo sistemos veikimo sutrikimai ir apribojimai	7-41
Eismo juostų sekimo sistema (LFA)	7-114
Eismo juostų sekimo sistemos trikdžiai ir apribojimai	7-118
Važiavimo eismo juostos viduriu pagalbos sistemos naudojimas	7-115
Važiavimo eismo juostos viduriu pagalbos sistemos nustatymai	7-114
Elektra valdomas bagažinės dangtis	5-64
Avarinis bagažinės dangčio atidarymas	5-70
Elektra valdomo bagažinės dangčio naudojimas	5-66
Elektra valdomo bagažinės dangčio nustatymas	5-68
Elektra valdomo bagažinės dangčio parametrų nustatymas iš naujo	5-70
Elektra valdomo bagažinės dangčio veikimo sąlygos	5-64
Emisijos kontrolės sistema	9-82
Garavimo emisijos kontrolės sistema	9-82
Išmetamųjų dujų emisijos kontrolės sistema	9-83
Karterio emisijos kontrolės sistema	9-82

G

Galinio vaizdo monitorius (RVM)	7-125
Galinio vaizdo monitoriaus naudojimas	7-127
Galinio vaizdo monitoriaus nuostatos	7-126
Galinio vaizdo monitoriaus veikimo sutrikimai ir apribojimai	7-129

H

Highway Driving Assist (HDA) (Vairavimo greitkelyje pagalbininkas (HDA))	7-118
Pagalbinės vairavimo greitkelyje sistemos naudojimas	7-120
Pagalbinės vairavimo greitkelyje sistemos nustatymai	7-119
Pagalbinės vairavimo greitkelyje sistemos triktys ir apribojimai	7-123
Hyundai motor company	1-2

I

Informacijos ir pramogų sistema	5-141
„Bluetooth®“ belaidė technologija	5-144
Ant vairo esantys nuotolinio valdymo mygtukai	5-142
Antena	5-142
Balso atpažinimas	5-144
Informacijos ir pramogų sistema	5-144
USB prievadas	5-141
Integruota atminties sistema (IMS)	5-39
Integruotos atminties sistemos nustatymas iš naujo	5-40
Integruotos atminties sistemos nustatymo iš naujo metu	5-40
Išsaugotos padėties grąžinimas	5-39
Lengvos prieigos prie sėdynės funkcijos naudojimas	5-40
Padėčių išsaugojimas	5-39
Išmanioji įspėjimo apie ribojamą greitį sistema (ISLA) (skirta Europai)	7-64

Išmaniosios įspėjimo apie ribojamą greitį sistemos nuostatos	7-65, 7-67
Išmaniosios įspėjimo apie ribojamą greitį sistemos veikimo sutrikimai ir apribojimai	7-69
Išmanioji kintamo perdavimo pavarų dėžė	6-28
Automobilio statymas	6-40
Išmanioji kintamo perdavimo pavarų dėžė (su pasukama pavarų pasirinkimo svirtelė)	6-32
Išmanioji kintamo perdavimo pavarų dėžė (su pavarų perjungimo svirtelė)	6-29
Vairavimo patarimai	6-40
Išmanioji pastovaus greičio palaikymo sistema (SCC)	7-90
Išmaniosios pastovaus greičio palaikymo sistemos naudojimas	7-92
Išmaniosios pastovaus greičio palaikymo sistemos nustatymai	7-90
Išmaniosios pastovaus greičio palaikymo sistemos veikimo sutrikimai ir apribojimai	7-102
Išmanusis bagažinės dangtis	5-71
Aptikimo sritis	5-72
Išmaniojo bagažinės dangčio funkcijos išjungimas	5-72
Išmaniojo bagažinės dangčio naudojimas	5-71
Išorės apžvalga (vaizdas iš galo)	2-3
Išorinė įranga	5-139
Išilginiai stogo laikikliai	5-139
Išoriniai žibintai	5-78
Akumuliatoriaus energijos taupymo funkcija	5-82
Dienos šviesos žibintai (DRL)	5-84
Galiniai rūko žibintai	5-81
Pasisveikinimo sistema	5-84
Posūkių ir eismo juostos keitimo signalai	5-81
Priekinių žibintų reguliavimo įtaisas	5-82
Salono mygtukų apšvietimas	5-83
Tolimųjų šviesų įjungimas	5-80
Uždelsito priekinių žibintų išjungimo ir skirtojo laiko funkcijos	5-83
Žibintų valdymas	5-78
Įspėjimas apie gale sėdinčius keleivius (ROA)	5-37
Įspėjimas apie vairuotojo dėmesio į kelią sumažėjimą (FAW)	7-79
Įspėjimo apie pavojų iš anksto nustatymai	7-79
Įspėjimo apie vairuotojo dėmesio į kelią sumažėjimą sistemos veikimo sutrikimai ir veikimo apribojimai	7-81
Įspėjimo apie vairuotojo dėmesio į kelią sumažėjimą veikimas	7-80
Įspėjimo apie atstumą statant priekiu / galu sistemos (PDW)	7-148
Atstumo statant automobilį priekine / atbuline eiga įspėjimo sistemos naudojimas	7-150
Atstumo statant automobilį priekine / atbuline eiga įspėjimo sistemos nustatymai	7-149
Atstumo statant automobilį priekine / atbuline eiga įspėjimo sistemos veikimo sutrikimai ir apribojimai	7-152
Įspėjimo apie vairuotojo dėmesio sumažėjimą sistema (DAW)	7-72
Įspėjimo apie vairuotojo dėmesio sumažėjimą sistemos naudojimas	7-74
Įspėjimo apie vairuotojo dėmesio sumažėjimą sistemos nustatymai	7-73
Įspėjimo apie vairuotojo dėmesio sumažėjimą sistemos veikimo sutrikimai ir apribojimai	7-75
Įvadinis žodis	1-2

J

Jeį važiuojant nuleido padangą (ir turite padangų remonto rinkinį)	8-30
Įžanga	8-30
Kaip naudotis padangų taisymo rinkiniu, kai padanga tuščia	8-33

Kaip reguliuoti padangos slėgį	8-37
Padangų taisymo rinkinio sudėtis	8-32
Pastabos apie saugų padangų taisymo priemonių naudojimą	8-31
Jeigu pradūrėte padanga (kai komplektuojama su atsarginiu ratu)	8-21
Domkratas ir įrankiai	8-21
Kėliklio EK atitikties deklaracija	8-29
Kėliklio etiketė	8-27
Ratų keitimas	8-22
Jeigu variklis neužsiveda	8-4
Jeigu variklis perkaista	8-8

K

Kaip naudotis šiuo vadovu	1-3
Kėbulo apžvalga (vaizdas iš priekio)	2-2
Keturių varančiųjų ratų sistema (4WD)	6-76
Atsargumo priemonės susidarius avarinei padėčiai	6-83
Keturių varančiųjų ratų (4WD) režimas	6-78, 6-82

L

Langai	5-51
Elektra valdomi langai	5-52
Lempučių galia	2-14

M

Matmenys	2-12
Mechaninė pavarų dėžė	6-25
Mechaninės pavarų dėžės veikimas	6-25
Mechaniškai valdoma klimato kontrolės sistema	5-99
Šildymas ir oro kondicionavimas	5-99
Sistemos priežiūra	5-105
Sistemos veikimas	5-103

N

Naudotų automobilių grąžinimas (skirta Europai)	1-10
Navigacija pagrįsta išmanioji greičio palaikymo sistema (NSCC)	7-108
Navigacija pagrįstos išmaniosios pastovaus greičio palaikymo sistemos apribojimai	7-110
Navigacija pagrįstos išmaniosios pastovaus greičio palaikymo sistemos naudojimas	7-109
Navigacija pagrįstos išmaniosios pastovaus greičio palaikymo sistemos nustatymai	7-108

O

Oro filtras	9-23
Filtro keitimas	9-23
Oro kondicionavimo sistema	2-16
Oro kondicionieriaus kompresoriaus etiketė	2-25

P

Padangos ir ratai	2-15, 9-34
Mažo aukščio koeficiento padangos	9-43

Padangos šoninės sienelės ženklinimas	9-39
Padangų keitimas	9-37
Padangų priežiūra	9-35, 9-38
Padangų pripūtimo slėgio tikrinimas	9-36
Padangų rotacija	9-36
Padangų sukibimas	9-38
Ratų keitimas	9-38
Ratų lygiavimas ir padangų balansavimas	9-37
Rekomenduojamas šaltų padangų pripūtimo slėgis	9-35
Padangų apkrovos ir greičio informacija (skirta Europai)	2-16
Padangų slėgio stebėjimo sistema (TPMS) (Europai)	8-16
TPMS nustatymas iš naujo	8-17
TPMS trikties indikatorius	8-20
Žemo padangų slėgio lemputė	8-18
Padangų slėgio stebėjimo sistema (TPMS) (išskyrus Europą)	8-10
Padangos su TPMS keitimas	8-14
Padangų slėgio stebėjimo sistema	8-11
Patikrinkite padangų oro slėgį	8-10
TPMS trikties indikatorius	8-13
Žemo padangų slėgio indikatorius	8-12
Žemo padangų slėgio padėties ir padangų slėgio signalinis įtaisas	8-12
Padangų specifikacijų ir slėgio etiketė	2-24
Pagalbinė sistema, sauganti nuo susidūrimo su už galinės dalies vykstančiu eismu (RCCA)	7-137
Pagalbinės sistemos, saugančios nuo susidūrimo su už galinės dalies vykstančiu eismu, nuostatos	7-138
Pagalbinės sistemos, saugančios nuo susidūrimo su už galinės dalies vykstančiu eismu, veikimas	7-139
Pagalbinės sistemos, saugančios nuo susidūrimo su už galinės dalies vykstančiu eismu, veikimo sutrikimai ir apribojimai	7-143
Pagalbinė susidūrimo aklojoje zonoje išvengimo sistema (BCA)	7-44
Pagalbinė susidūrimo aklojoje zonoje išvengimo sistema	7-49
Pagalbinės susidūrimo aklojoje zonoje išvengimo sistemos nuostatos	7-47
Pagalbinės susidūrimo aklojoje zonoje išvengimo sistemos veikimo sutrikimai ir apribojimai	7-51
Pagalbinė susidūrimo statant automobilį atbuline eiga išvengimo sistema (PCA)	7-163
Pagalbinė susidūrimo statant automobilį atbuline eiga išvengimo sistemos veikimas	7-164
Pagalbinės susidūrimo automobilį statant atbuline eiga išvengimo sistemos nustatymai	7-163
Pagalbinės susidūrimo statant automobilį atbuline eiga išvengimo sistemos veikimo sutrikimai ir apribojimai	7-166
Pagalbinės sistemos vairuotojui pranešimas	7-4
Papildomos klimato kontrolės sistemos funkcijos	5-122
Automatinė rasoavimo šalinimo sistema	5-123
Automatinis sausinimas	5-124
Cirkuliacinis oras, kai naudojamas stiklo plovimo skystis	5-125
Oro kondicionieriaus automatinio džiovinimo funkcija	5-122
Oro recirkuliacija įvažiuojant į tunelį	5-125
Stoglangio vidaus oro recirkuliacija	5-124
Pastovaus greičio palaikymo sistema (CC)	7-86
Pastovaus greičio palaikymo sistemos naudojimas	7-86

Patekimas į automobilį	5-6
Automobilio blokavimo sistema	5-17
Išmanusis raktas	5-10
Nuotolinio valdymo raktas	5-6
Pavarų dėžė su dviguba sankaba	6-42
Automobilio statymas	6-54
DCT įspėjamieji pranešimai	6-51
Pavarų dėžė su dviguba sankaba (su pasukama pavarų pasirinkimo svirtelė)	6-47
Pavarų dėžės su dviguba sankaba (su pavarų perjungimo svirtelė)	6-44
Vairavimo patarimai	6-55
Planinės priežiūros darbų paaiškinimas	9-11
Aušinimo sistema	9-12
Automatinės transmisijos skystis	9-12
Degalų filtras	9-11
Degalų garų žarna ir degalų bako kamštis	9-11
Degalų linijos, degalų žarnos ir jungtys	9-11
Išmaniosios kintamo perdavimo transmisijos skystis	9-13
Išmetamųjų dujų vamzdis ir duslintuvas	9-14
Kardaniniai velenai ir gaubtai	9-14
Mechaninės pavarų dėžės skystis	9-13
Oro kondicionavimo sistemos šaldomoji medžiaga	9-14
Oro valymo filtras	9-11
Pakabos montavimo varžtai	9-14
Pavaros diržai	9-11
Pavarų dėžės su dviguba sankaba skystis	9-13
Stabdžių diskai, trinkelės, apkabos ir rotoriai	9-13
Stabdžių žarnelės ir linijos	9-13
Stabdžių/sankabos skystis	9-13
Stovėjimo stabdys	9-13
Uždegimo žvakės	9-12
Vairo pavaros dėžė, trauklės ir gaubtai / apatinės svirties rutulinis šarnyras	9-14
Vakuuminės karterio ventiliacijos žarnos	9-11
Variklio alyva ir filtras	9-11
Variklio aušinimo skystis	9-12
Vožtuvų tarpeliai	9-12
Platus stoglangis	5-56
Atidarymas (uždarymas) paslenkant	5-58
Automatinis slinkimas atgal	5-59
Elektra valdoma stoglangio užuolaida	5-57
Įspėjimas apie atidarytą stoglangį	5-61
Pakėlimas (nuleidimas)	5-58
Stoglangio parametrų nustatymas į pradinę padėtį	5-60
Priekabos vilkimas	6-104
Jei nuspręsite vilkti priekabą	6-105
Priekabos vilkimo įranga	6-109
Priežiūra velkant priekabą	6-114
Važiavimas su priekaba	6-110
Priekinio stiklo atitirpinimas ir rasojimo šalinimas	5-118
Aprasojusio stiklo džiovinimo loginė schema	5-120
Automatinė klimato kontrolės sistema	5-119

Galinio lango šildymo mygtukas	5-121
Mechaniškai valdoma klimato kontrolės sistema	5-118
Prieš važiuojant	6-4
Prieš įjungiant automobilį	6-5
Prieš sėdant į automobilį	6-5
Prietaisų skydelio ekranas	4-34
Prietaisų skydelio ekrano valdymas	4-34
Rodinių režimai	4-35
Prietaisų skydelis	4-2
Įspėjamieji ir informaciniai rodikliai	4-10
Matavimo prietaisai	4-3
Pavarų dėžės pavarų svirties padėties indikatorius	4-8
Prietaisų skydelio ekrano pranešimai	4-28
Prietaisų skydelio valdymas	4-3
priežiūros prievolės	9-7
Atsargumo priemonės priežiūrą atliekant savininkui	9-7
Savininko atsakomybė	9-7

R

Rankiniu būdu valdoma greičio ribojimo sistema (MSLA)	7-62
Rankiniu būdu valdomos greičio ribojimo sistemos veikimas	7-62
Rekomenduojamas tepalas ir kiekis	2-18
Rekomenduojamas SAE klampės rodiklis	2-21

S

Salono apšvietimas	5-89
Aplinkos apšvietimas	5-91
Bagažinės skyriaus lemputė	5-92
Galinės lempos	5-90
Pirštinių dėtuvės lemputė	5-91
Priekiniai žibintai	5-90
Salono apšvietimo lemputės automatinis išjungimas	5-89
Salono veidrodėlio lemputė	5-90
Salono apžvalga	2-4
Salono įranga	5-128
Bagažo skyriaus uždangalas	5-136
Belaidė išmaniojo telefono įkrovos sistema	5-132
Dėtuvė kroviniams	5-138
Drabužių pakaba	5-135
Grindų kilimėlio laikiklis (-iai)	5-135
Krovinių tinklo laikiklis	5-136
Laikrodžio	5-134
Maitinimo kištukinis lizdas	5-130
Puodelio laikiklis	5-128
Skydelis nuo saulės	5-129
USB įkroviklis	5-131
Salono oro filtras	9-25
Filtro keitimas	9-25
Filtro tikrinimas	9-25

Saugaus išlipimo įspėjimo sistema (SEW)	7-56
Saugaus išlipimo įspėjimo sistemos naudojimas	7-58
Saugaus išlipimo įspėjimo sistemos nustatymai	7-57
Saugaus išlipimo įspėjimo sistemos veikimo sutrikimai ir apribojimai	7-59
Saugikliai	9-43
Prietaisų skydelio saugiklio keitimas	9-44
Saugiklių / relijų skydelio aprašymas	9-47
Variklio skyriaus skydelio saugiklio keitimas	9-45
Saugos diržai	3-27
Įspėjimai dėl saugos naudojant saugos diržus	3-27
Papildomi spėjimai dėl saugos naudojant saugos diržus	3-34
Saugos diržų įspėjamoji lemputė	3-28
Saugos diržų priežiūra	3-37
Saugos diržų sistema	3-30
Saugos pagalvė – papildoma apsaugos sistema	3-51
Kaip veikia saugos pagalvių sistema?	3-59
Ko tikėtis išsiskleidus saugos pagalvėms?	3-62
Kodėl mano saugos pagalvė neišsiskleidė per susidūrimą?	3-64
Kur įmontuotos saugos pagalvės?	3-54
Netvirtinkite vaiko apsaugos sistemos ant priekinės keleivio sėdynės	3-63
Papildomi įspėjimai dėl saugos	3-70
Papildomos apsaugos sistemos (SRS) komponentai	3-53
Papildomos apsaugos sistemos SRS priežiūra	3-69
Saugos pagalvių įspėjamosios etiketės	3-70
SRS įspėjamoji lemputė	3-63
Saugos pranešimai	1-4
Savininko atliekama priežiūra	9-8
Savininko atliekamos priežiūros grafikas	9-9
Sėdynės	3-5
Galinės sėdynės	3-17
Galvos atrama	3-19
Įspėjimai dėl saugos	3-8
Priekinės sėdynės	3-9
Sėdynių šildytuvai	3-24
Stabdymo sistema	6-56
Automatinio stabdymo po susidūrimo sistema (MCB)	6-71
Automatinis stovėjimo stabdys	6-61
Automobilio stabilumo valdymo sistema (VSM)	6-69
Avarinio stabdymo signalas (ESS)	6-70
Diskinių stabdžių nusidėvėjimo indikatorius	6-57
Elektroninė stabilumo kontrolės sistema (ESC)	6-66
Elektroninis stovėjimo stabdys (EPB)	6-57
Geroji stabdymo praktika	6-75
Leidimosi nuo kalno stabdžio valdiklis (DBC)	6-72
Pagalbinė pajudėjimo įkalnėje sistema (HAC)	6-70
Pagalbinė stabdžių sistema (BAS)	6-74
Pagalbiniai stabdžiai	6-56
Stabdžių antiblokavimo sistema (ABS)	6-64
Stabdžių/sankabos skystis	9-21
Stabdžių skysčio lygio patikrinimas	9-21

Stiklo plovimo skystis	9-22
Stiklo apļiejiklio skysčio lygio tikrinimas	9-22
Susidūrimo iš priekio įspėjamoji sistema (FCA) (su jutiklio sinteze)	7-18
Pagalbinės priekinio susidūrimo išvengimo sistemos naudojimas	7-22
Pagalbinės priekinio susidūrimo išvengimo sistemos nustatymai	7-20
Pagalbinės priekinio susidūrimo išvengimo sistemos veikimo sutrikimai ir apribojimai	7-28
Susidūrimo iš priekio išvengimo pagalbos sistema (FCA) (tik priekinio vaizdo kamera) ...	7-4
Pagalbinės priekinio susidūrimo išvengimo sistemos naudojimas	7-7
Pagalbinės priekinio susidūrimo išvengimo sistemos nustatymai	7-5
Pagalbinės priekinio susidūrimo išvengimo sistemos veikimo sutrikimai ir apribojimai	7-10
Svarbūs įspėjimai dėl saugos	3-3
Kontroliuokite važiavimo greitį	3-4
Niekada nevairuokite išgėrę ar apsvaigę nuo narkotikų.	3-4
Prisekite saugos diržais visus vaikus	3-3
Prižiūrėkite, kad jūsų automobilis būtų saugus	3-4
Saugos pagalvių keliami pavojai	3-3
Vairuotojo dėmesio atitraukimas	3-3
Visada prisisėkite saugos diržų	3-3

T

Tolimųjų šviesų perjungimo sistema (HBA)	5-85
Pagalbinės tolimųjų šviesų valdymo sistemos trikdžiai ir apribojimai	5-88
Tolimųjų šviesų perjungimo sistemos naudojimas	5-87
Tolimųjų šviesų perjungimo sistemos nustatymai	5-86

U

Užvedimas naudojant išorinį maitinimo šaltinį	8-5
Užvedimo jungiklis	6-6
Užvedimo raktu jungiklis	6-6

V

Vaiko apsaugos sistema (CRS)	3-37
Mūsų patarimas: vaikai vidurinėje padėtyje	3-37
Vaiko apsaugos sistemos (CRS) pasirinkimas	3-39
Vaiko apsaugos sistemos tvirtinimas	3-41
Vairas	5-41
Garsinis signalas	5-44
Haptinis įspėjimas / įspėjimas vibruojant vairą	5-44
Reguliuojamo posvyrio kampo / aukščio vairas	5-42
Vairo šildytuvas	5-43
Variokiu varomas vairo stiprintuvas (MDPS)	5-41
Vairavimas žiemą	6-100
Apsnigta arba apledėjusi danga	6-100
Atsargumo priemonės žiemą	6-102
Valdymo vairu apžvalga	2-8
valytuvai	9-27
Šluotelių keitimas	9-27
Šluotelių tikrinimas	9-27
Valytuvai ir apļiejikliai	5-92

Galinio stiklo valytuvai	5-97
Priekinio lango apšiekkliai	5-95
Priekinio lango valytuvai	5-94
Variklio alyva	9-14
Variklio alyvos ir filtro tikrinimas	9-16
Variklio alyvos lygio tikrinimas	9-14
Variklio aušinimo skystis	9-17
Aušalo keitimas	9-20
Aušalo lygio tikrinimas	9-17
Variklio dangtis	5-61
Variklio dangčio atidarymas	5-61
Variklio dangčio uždarymas	5-62
Variklio išjungimo ir įjungimo veikiant tuščiąja eiga sistema (ISG)	6-84
Akumulatoriaus jutiklio kalibravimas	6-88
ISG sistema išjungta	6-87
ISG sistemos veikimas	6-84
ISG triktis	6-88
Sąlygos, kurios iš naujo paleidžia variklį	6-87
Variklio numeris	2-24
Variklio paleidimo mygtukas	6-9
Variklio skyriaus apžvalga	2-9
Variklio skyrius	9-4
Variklis	2-13
Važiavimo režimo integruota valdymo sistema (2WD)	6-89
Traukos valdymo režimas	6-91
Važiavimo režimas	6-89
Važiavimo režimo integruota valdymo sistema (4WD)	6-93
Reljefo režimas	6-94
Važiavimo režimas	6-93
Vėdinamos sėdynės	3-26
Veidrodėliai	5-45
Galinio vaizdo veidrodėlis salone	5-45
Išoriniai galinio vaizdo veidrodėliai	5-46
Pagalba statant atbuline eiga	5-49
Vilkimas	8-38
Nuimama vilkimo kilpa	8-39
Vilkimas įvykus avarijai	8-40
Vilkimo tarnyba	8-38
Visos Europos „eCall“ sistema (Europai)	8-44
Informacija apie duomenų apdorojimą (Europai)	8-47
Visos Europos „eCall“ sistema (Europai)	8-49

Y

Ypatingos vairavimo sąlygos	6-96
Automobilio įsiūbavimas	6-96
Pavojingos vairavimo sąlygos	6-96
Sklandus posūkis	6-97
Vairavimas greitkelyje	6-98
Vairavimas lyjant	6-97
Vairavimas naktį	6-97

Vairavimas užtvindytose vietovėse	6-98
---	------

Z

Žibintų lemputės	9-60
Galinių kombinuotų žibintų keitimas	9-68
Priekinių žibintų nukreipimas (Europai)	9-64
Priekinių žibintų, gabaritinių žibintų, posūkio signalo žibintų ir dienos žibintų (DLR) keitimas	9-62
Salono apšvietimo keitimas	9-70
Šoninių posūkių žibintų lempučių keitimas	9-68
Valstybinio numerio apšvietimo lemputės keitimas	9-69
Viršuje sumontuoto stabdžių žibinto lemputės keitimas	9-69